

1954. C. Van Nevele: nr. B tot 6-8-9-10-12 tot 17.

Jos Knaepen: nr. I.

vernield door afbrand

Inkomleur:

1. Decoratief glas in lood, zonder schildering, get. Jos Knaepen

Kloosterpand:

2. Durft voor Kristus alles wagen.
3. Gaan in 't meest verlaten oord.
4. Met Maria alle dagen, get. 1854
C. Van Nevele, Gent.
5. Trouw aan het gegeven woord.
6. Bloemen van Gods, blijdschap dragen.

Deur in het pand:

7. Petrus.

Kapellekraans:

8. H. Geest
9. L. Dood van Jozef
M. Draaiende zon van Fatima
R. Kinderen van Fatima

10. L. Dood van Jozef

M. Jozef

R. H. Familie

11. L. Pinkstervlammen

M. Johannes

R. Water

12. Isaak en Abraham

13. Melchisedeck

14. Profeet Elias

15. Brood en vissen

16. Pelikaan

17. Engel

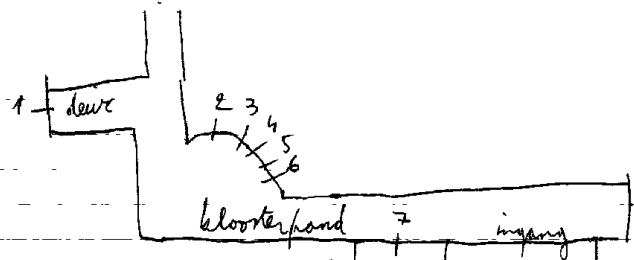

8	kabelboom	kepel	
9			
10			
11			
12			
13			
14			
15			
16			+
17			

1950 Crespin-Calders: nr. 4-6-7-869-II-12-13-14.
 1903-4-5. nr. I-2-3-5-10.

1. Anna. 1905

2. Kroning van O.L.V. 1904

3. Joachim. 1903

4. Paulus

5. Cecolia

6. Barbara

7. Lud. Flores. Crespin-Calders

8. Godelieve

9. Cecilia

10. Kristus met de 10 geboden

11. Amandus

12. Dominikus

13. Willebrordus

14. Petrus

kerk afgebroken

glasramen

verdwonen

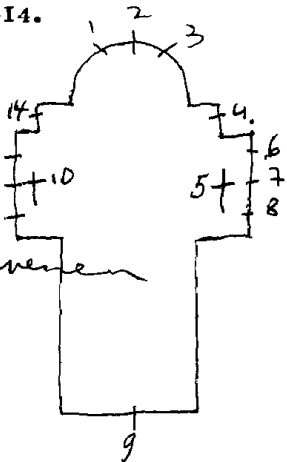

Gezins- en gasthuis Ekeren 1670

Ekeren

Kapel gods- en gasthuis, Ekeren.

Kloosterstraat 82

veldwyck

1883-87. De Crane. Nr. 5 tot 13.

1889-05. Stalins-Janssens. Nr. I tot 4; I4 tot I7.

1905. *Hochruiter en Geyer: nr. 9*

- 1. St. Godelieve. *1887*
- 2. St. Barbara. *1905*
- 3. St. Theresia.
- 4. H. Hippina.
- 5. St. Joanna Baptista. *1889*
- 6. St. Vincentuis à Paulo.
- 7. H. Michaël.
- 8. St. Fransiscus Xaverius.
- 9. St. Jozef. *1887*
- 10. H. Constantinus.
- 11. H. Maria. *1887*
- 12. H. Paulina.
- 13. Salvator Munti.
- 14. St. Juliana.
- 15. St. Norbertus.
- 16. St. Antonius.
- 17. H. Drievuldigheid. *1883. 4*
- 18. I0. Abraham. *1905.*
- 19. *MOZES.*
- 20. I2. Joachimus. *1887*
- 21. H. Petrus.
- 22. I7. Melchideck. *1887*
- 23. Aaron.
- 24. I3. St. Anna. *1887*
- 25. St. Katerina.
- 26. I4. St. Augustinus. *1889*
- 27. St. Alsius.
- 28. I5. St. Lambertus.
- 29. St. Jan Berchmans.
- 30. I6. St. Thomas. *1905*
- 31. St. Fransiscus van Assisi.
- 32. I7. St. Dominikus. *1885*
- 33. St. Rochus.

nr. 2887: 1904. Hoofdwinter e. Yezer 1958 A. Borgveld.
Het Comité verzet zich tegen de uitroeiing
niet maar is van mening dat een vlei-
genke engel, boven in het boogveld betn
Eerde paken in een zijraam dan er helt.

Belgiëografie: Grotshaleix: kerstijpe opvliedenis v. E. Claren
blz. 234
zie persoonlijke documentatie (Fr. A. en deuren)
verlagen: Comité diocésain des monuments III n. 227.

Lapel afgebroken in 1970
glasramen heeft men bewaard
Fragmenten doen dienst
als versiering van de nieuwe
gebouwen.

ku: Rust en verzorgings tehuis
St. Vincentuis - Dorpstraat 32

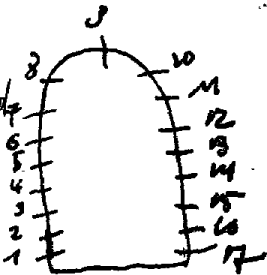

ANTWERPEN -

BRÖEDERS van LIEFDE

eenne

MERKSEM, St. Eduardusinstituut - St. Franciscusstraat 3.

1948.

nr 1.

1928.

nr 2 tot 5.

1. O.L.V.

2. O.L.V. 1928.

3. St. Jozef.

4. St. Vincentius.

5. St. Eduardus.

vermoede lijk van
Vingerhoets

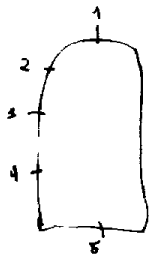

kapel afgebroken
glasramen vernield

in 1967

Bibliografie

Vlaanderen 177, blz 63

ANTWERPEN

LILLO, St. Benedictuskerk.

Ekeren 87

1948. Joris Van Den Broek. nr 1-2-3.

1. Boodschap aan O.L.V.get.
2. Margareta Maria Alacoque. 1948.
3. De aanbidding der koningen.
4. A. St. Cecilia. } *geheelteijk vernield*
B. Koning David.

Kerk werdt in 1960 afgebroken door de haven-
uitbreiding

1995 herstelde Ateliers Geneve

Bibliografie

verslagen diocesaine commissie van momenten
Deel ~~III~~ nr. 1775 - 1901-3R-Kortz - dezelfde onderwerpen
als heden - vernield.

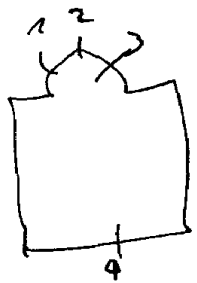

afgelezen

- 1. L.H. Matheus
- 2. L.H. thesesia
- 3. L.O.L.V.v.goede raad
- 4. J.H.Clements Maria Haufbauer
- 5. L.H.Marcus
- 6. H.Familie
- 7. De goede herder
- 8. O.L.V.altijd durende bijstand
- 9. H.Alice
- 10. H.Petrus
- 11. H.Paulus
- 12. H.Mauritius
- 13. H.Jan Berchmans
- 14. H.Cecilia
- 15. H.Juliana
- 16. H.Barbara
- 17. H.Lydia
- 18. O.L.V.met Paus Benediktus XIVo

1892-60-65
nr. 6-7-21 nyp.
11. H. v. schepelijck van
Bazon heer de Bethune
et de andere nyp
minuten van
Helius Janssens

Bibliografie:

HELBIG; Baron Jean De Bethune, blz.

L.KINSSCHOTS: Guide Antvers et ses faubours: blz. 213!
(alle ramen)

1899. STAI INS JANSSENS.

De glasramen van De Bethune werden door
Stai ins Janssen in 1899 uitgenomen en
vervangen door eigen ramen.

Rekening van 2 november 1899 op het
archief van het klooster.

Zie ook eigen nota's.

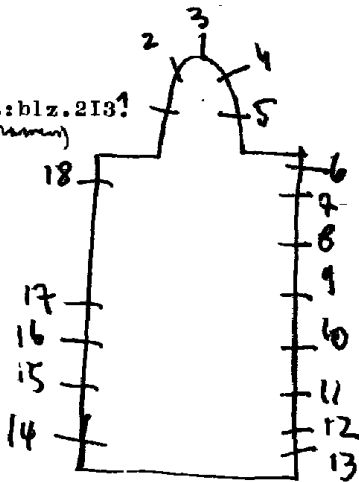

Stalins Janssens (slecht na de oorlog hersteld) ^{toeschrijven}
Salvator Christus (in roosvenster) boven het altaar

afgebroken
in 1979



ANTWERPEN, Oosterweel. St. Jan Baptistkerk.

Antwerpen I
89

1957-58-59. E.P.T. Duez. (Keizersberg).

1. St. Jan Baptist, patroon van de Polder. 1959.
2. St. Max Talbat, patroon van de dokwerkers. 1959.
3. St. Jozef, patroon van de schippers.
4. Goddelijke kindervriend. 1957.
5. O.L.V. van Oosterweel. 1957.
6. St. Pieter, patroon van de zeelieden.
7. Don Bosco, patroon van de jongens. 1958.
8. St. Maria Goretti, patroon van de meisjes. 1958.
- Ø.

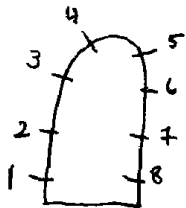

Antwerpen II 1916

ANTWERPEN, Gesticht—St. Margareta van Cortona—St. Bernardse
steenweg 197.

1951-52. L. Huybrechts.

Kapel: I. Adam en Eva. 1951.

2. Adam en Eva uit het paradijs verjaagd. 1951.

3. Kalvarie. Get.

4. Jezus verschijnt aan de apostelen.

5. De bergrede. 1951.

Gang: St. Margareta van Cortona. III 1952. Get.

afgebroken in 1980

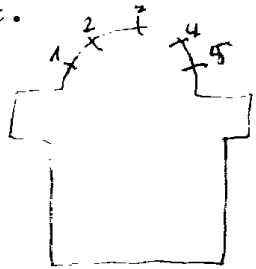

ANTWERPEN, Kristus kerk - Bexstraat 9
(protestantse kerk)

1. Kristus in hof van Olijve
2. Geboorte van Kristus
3. Verrijzenis van Kristus



vernield kerk afgebroken in 1978

ANTWERPEN, St. karolus-instituut - Lange Nieuwstraat 76

I. ~~De~~ Moeder Gods omringd door engelen.

Afgelrokken

De moeder van Christus omringd door engelen
in het st. karolus-instituut

Bibl. F. Prims: St. karolus-gesticht (afbeelding) blz 67



ANTWERPEN, St. Camillusgesticht - Lockhartstraat 10. 15

1957 J. Van den Broek. Nr. 7.

Le Bethune van nr 1 tot 6?

1. TOP. O. L. V. 1889.

St. Guilemus.

St. Isabella.

St. Paulina.

St. Johanna Baptista.

St. Algerdis.

St. Regina.

St. Mercedis.

St. St. Cornelia.

2. St. ~~Antonius~~ 1889. Felix

H. Hart van Jezus.

St. Johanna.

3. St. Petrus.

St. Jozef.

St. ~~Andreas~~ ~~van~~ ~~Antwerpen~~ ~~St. de~~
met groene steng - naar de velden van de land.

a. b. c. d. e.

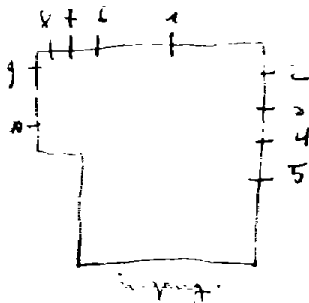

4. St. Camillius 1890.
O.L.V. van 7 smarten.
St. Antonius. *Alfonso*
5. *Synona*
St. Rochus.
St. Barra.
6. Vrouwen delen brood aan armen uit.
St. Elisabeth.
7. 2 Voorstellingen uit leven van St. Camillius.
2 voorstellingen uit leven van St. Elisabeth.
2 voorstellingen uit leven van St. Johannes.
8. Leven van St. Augustinus.
9. Leven van St. Camillius.
10. Leven van St. Camillius.

Bibliografie:

M. Leemans: J. Van den Broeck "Kunstenaars van Heden" 1938, deel I
blz. 119-123 = nr. 7.

E.Z. Augustinessen van Maria Middelaes

ANTWERPEN, Kliniek Alice Joostens Mozartstraat 27

1952. Wijnant S. nr. I-2.

1953. BERNAERTS nr. 3 *afwachten*

1. H. Augustinus

2. H. L. V.

3. H. Ursula

Bestaat niet meer

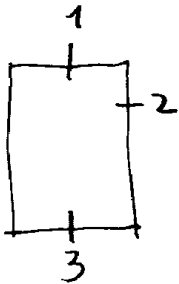

ANTWERPEN, E.Z. Gasthuissusters van Luik - Irin ^{Antwerpen I 24} _{Antwerpen II}

1894. Stalins-Janssens. Nr. I tot 5.

1. De geboorte. 1894.

2. Chr. verschijnt aan Margareta Maria à Lacoque.

3. St. Dominikus. Get. Stalins-Janssens, 1894.

4. H. Familie.

5. Veronika met zweetdoek van Christus.

Gang:

O.L.V.

H. Hart van Jezus. *zee lijst van afwerking*

Kindje Jezus. *(medaljevorm)*

Ontvangthal.

God de vader en God de H. Geest.

O.L.V. (medaljevorm).

afgebroken

in 1975

inrichtingen, etc.

46-47

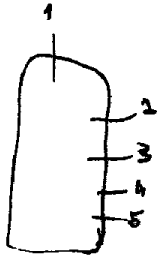

BERCHEM, St. Sacramentskerk.

1924.

1. St. Augustinus.
2. St. Norbertus.
3. St. Laurentius.

nu in onlvank

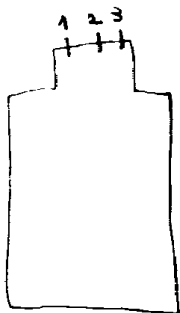

De kerk is een baksteen gebouw met een
 steunmuur die zich in de richting van de boeiing

BORGERHOUT, Relieue Ursulinen - Laaekensstraat 84
Kapel

1931. P. Wante-Calders

1. Dood van Agnes. Ontw. P. Wante/uitw. Calders
2. Dood van Ursula. 1931.
3. Opdracht van O.L.V. in de tempel
4. Kristus verschijnt aan Maria Margaretha à Lacoque

Met de herbouw van de school is de oude kapel samen met de glasramen in 1966 verdwenen.

afgebroken

VERNIET

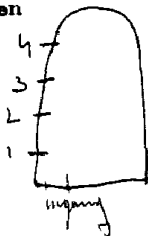

DEURNE, Wezenhuis-Thurnhoutse baan 29I.

1913. Steyaert

- I. St. Agnes
 St. Imelda
- 2. St. Laurentius
 St. Johanna van Volois
- 3. St. Franciscus van Assisi
 St. Fredigandus
- 4. St. Antonius
 St. Aloisius

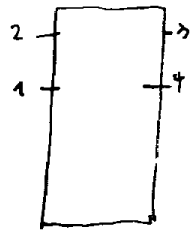

Bestant niet meer
toegeschikt voor ...

Kristal: zeer fijne aangerichten en fijne opsmakking op wit glas.
ornamentele versiering op de klederen der figuren
Fijne kantonsen en verzorgde afwerking.

Exemplar 88

ANTWERPEN-Oorderen: St. Jan Baptistkerk

1958-59. J. HUET.

Kerk werd in 1960 afgebroken door de havenuitbreiding

I-2+6-7. BESCHILDERS glas

in lood.

- 3. L. Petrus/Paus Johannes 23°
- R. Zingende engelen
- 4. Kalvarie. 1959. Huet
- 5. L. Zingende engelen

R. Paulus

8. L. ~~Joseph~~ *Zacharis*
R. ~~Gebort van de Jonghes~~

- 9. Doop van Kristus. 1959. Huet
- 10. Johannes predikt in de woestijn.

11. Caritas

12. Ster

13. Gevleugelde os.

14. Arend

15. Pelikaan

16. Twee vissen

17. Zingende en musicerende engelen

18. Pax

19. Duif

20. Engel

21. Gevleugelde leeuw

22. Ark

23. Spes.

24. L. Elisabeth

R. Franciscus van Assisi

25. H. Familie

26. L. Jacob van Compostella

R. Anna met maria.

N.B. Van nr. 11 tot 16 en 18 tot 23 zijn

kleine versiering in het boogveld van iedere venster. Het overige deel is glas-in-lood.

glasramen werden herbringt
in de nieuwe St. Laurentiuskerk

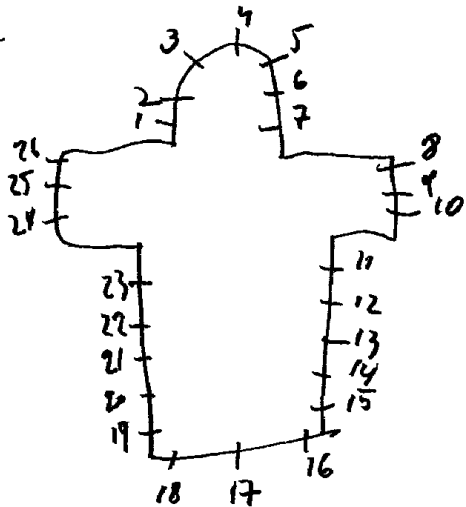

ANTWERPEN-Wilmarsdonk. St. Laurentius.

Ekeren.
92

1958. JANHUET.

1. Looft bergen-zeeën-zon-maan en sterren den Heer.
(beschilderd glas-in-lood ornamenten).
2. Looft alle engelen en mensen den Heer (zoals voorgaande)
3. O.L.V. - St. Jozef. get. 1958.
4. L. St. Laurentius helpt de arme zieken.
R. St. Laurentius helpt de arme bedelaars. Get. 1958.
5. Looft alle wilde en tamme dieren den Heer.
(beschilderd glas-in-lood ornamenten).
6. Looft alle gewassen den Heer (beschilderd glas-in-lood ornamenten) /

Kerk werelt in 1460 afgebroken door de haven uitbreiding.

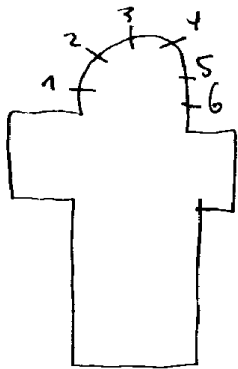

ARDOOIE, Rustoord - E. Z. van Liefde
Kortrijkstraat 56

Roeselare

Coucke I.E.T.

1. Brood en vissen
2. Lam Gods
3. Wierookvat

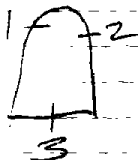

vernield
kijel afgebroken in 1985

Van Bierwilt - Atelier S. Coucke en zonen, zie;
Biekerf, 1984, p. 115

I.L. Antonius v. Padua

L.M. Engel Gabriel

R.M.O.L.V. 1895

R. Johannes Evangelist

2.L.B. Romanus

M. Jan Baptist

O. Edmondis 1891

R. B. Helena

M. Eugenia

O. Stefanus

3.L.B. Martinus 1891

M.O.L.V.

R. Koning Davis

R. B. Bevo

M. Jozef. 1890

O. Jozef in Egypte

4.L.B. Franciscus Xaverius

M. Elisabeth

O.C.L.V. onbevlekt ontvangelis

R. B. Agnes 1891

M. Juliana

O. Frederikus

5. Jezus verschijnt aan Maria Margaretha

à Lacoque. 1894.

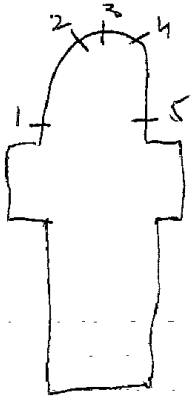

AALST, St. Jozefkerk

1891 Verhagen
1891 ~~1891~~ 1891
1968. M. MARTENS, nr. 6

(Verhagen)

Analst

Bibliografie

P. Bergmans - Notie sur la vie et les travaux de I. Caner-
vernield Bulletin de l'Academie royale d'archeologie
doopkapel de Belgique, 1926 = ~~not~~
ontwerftekning Oeuv. Carier-nr 3-4-1-2
Atelierboek Caner = nr 1 tot 5 = Verhaegen
Linnen Kador = nr 1 tot 5

Doopkapel:

6. Dekoratief glas-in-lood met symbolen v/d. H. Geest, 1968

~~Verhaegen:~~

Verhaegen: nr. 8-19-28.

CASIER nr. I tot 5-7-23. *11 tot 15*

Ganton nr. 6-9-~~10-11-12-13-14-15-16-17-18-19-20-21-22-23-24-25-26-27-28-29-30-31-32-33-34-35-36-37-38-39-40-41-42-43-44-45-46-47-48-49-50-51-52-53-54-55-56-57-58-59-60-61-62-63-64-65-66-67-68-69-70-71-72-73-74-75-76-77-78-79-80-81-82-83-84-85-86-87-88-89-90-91-92-93-94-95-96-97-98-99-100~~ 21-27-~~28-29-30-31-32-33-34-35-36-37-38-39-40-41-42-43-44-45-46-47-48-49-50-51-52-53-54-55-56-57-58-59-60-61-62-63-64-65-66-67-68-69-70-71-72-73-74-75-76-77-78-79-80-81-82-83-84-85-86-87-88-89-90-91-92-93-94-95-96-97-98-99-100~~ 16-17-10-18-20

Los 1956 nr. 22-25-26.

Martens nr. 24.-9a-10a-11a-17a-24a.

Gedrukt Ganton - Fort 74 9 Gent 1938

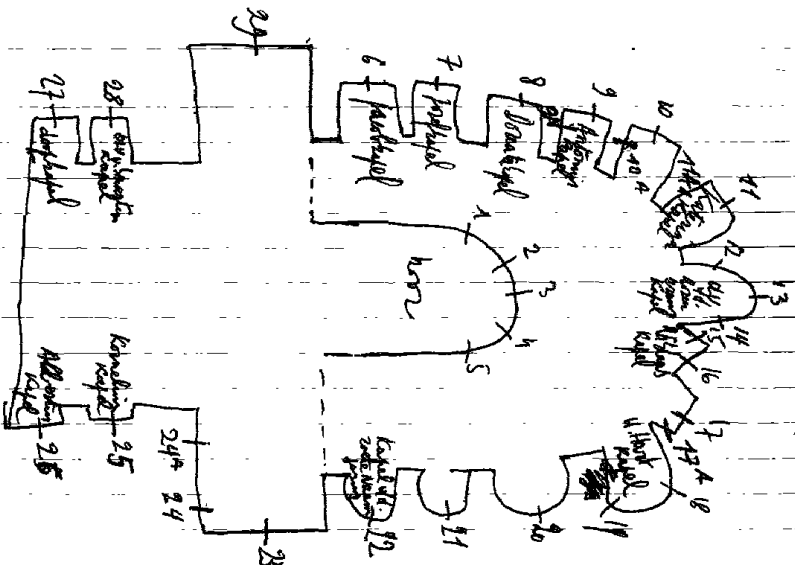

1. B. L. Amandus
 R. Coleta
 0. L. Walburga
 R. Mac^httius, 1907. *MACARUIS*
 2. B. L. Gregorius
 R. Ambrosius
 0. L. Mattheus
 R. Johannes, 1905
 3. B. L. O. L. V.
 R. Jozef, 1905
 0. L. Martinus
 R. Livinus
 4. B. L. Augustinus
 R. Hieronymus
 0. L. Lucas
 R. Marcus, 1905
 5. B. L. Arnoldus
 R. Ursula
 0. L. Godelieve
 R. Eligius, 1907
 6. Top; engelen
 B. L. Engel
 M. Frederikus in aanbidding
 R. Engel
 0. L. Philemo
 M. Frederikus predikt voor het volk
 R. Henrikus, get. Ganton, 1947.
 7. Top: adellijke wapens
 B. Witgerius (*van linker naar rechter*)
 Jozef, 1909

Bayo
 Amelberga
 & RAINELDIS
 EMEBERTVS
 GUDULE
 PHARAILDIS

8. L. Dorothea, 1889

R. Hortulanus (kristus als hovenier)

9. E. L. Engel

M. Antonius

R. Engel, 1931

M. Antonius predikt voor de vissen

O. Antonius en het wonder van de ezel

10. B. Terugkomst van de verloren zoon

O. Kristus en de overspelige vrouw

11. B. onthoofding van de H. Katerina

M. L. Petrus apostel

M. Katerina

R. Abel (bisschop)

1907

O. Drie geknielde engelen met banderol

12. Top: boodschap

B. L. Aanbidding der koningen

R. Aanbidding der herders

O. L. Bezoek van Elisabeth aan Maria

M. Opdracht in de tempel

R. Vinding in de tempel, 1907

13. Top: Kristus valt onder het kruis

B. Kalvarie

O. L. Kristus in hof van Olijve

M. Geseling, 1906

R. Genezing van het oor van Malchius

14. Top: kroning van O. L. V.

B. Hemelvaart van Maria

O. L. Verrijzenis van Kristus

M. M. Hemelvaart van Kristus

R. Pinksteren, 1907

15. Top: Mucuserende engel

B. L. ~~Abel~~ Elisabeth van Portugal

M. Nicolaas

R. ~~Abel~~ *thubertus*

1908

O. ~~Drie~~ *Drie* ~~mucuserende~~ *mucuserende* engelen

28.B. (van links naar rechts)

Opdracht van Kristus in de tempel
Jezus onderwijst in de tempel

Kalvarie

Graflegging van Kristus

G. Vlucht naar Egypte

Veronika doek

Kruisafneming

Water Doleroza, 1881

29. Top: L. Anna en Maria

M. Engelen

R. Jozef met kind Jezus

B. L. Boodschap aan Maria

R. Opdracht van Jezus in de tempel

O. L. O. L. V. van Lourdes

R. Processie met Mariabeeld, 1929

9a-10a-IIa-19a-24a. Dekoratief glas-in-lood - tekening is loodverdeling en vormgeving - geen schildering - geen symbolen of tafereelen.

16. Top: twee engelen
 B. Laet de kinderen tot mij komen
 O. Wonder van St. Nikolaas, 1938
17. B. Barnhartige Samaritaan
 O. Opwekking van de dochter van
 Jairius
18. B. Lanssteek
 O. H. Hart van Kristus verschijnt
 aan Maria Margaretha à Lacoque
19. L. Jozef
 M. O. L. V. onbevlekt
20. L. Paulus
 R. Elisabeth, 1905
21. Bekoring van St. Antonius-abt
 get. Ganton, (rue fort 9, Gent, 1938)
22. H. Familie, get. LOS, 1956
23. Top: Muciserende engelen omgeven het
 wapen van Aalst
 B. L. taf. lever Martinus (bouwer)
 R. " " " (deelt zijn mantel)
 O. L. " " " (als bisschop)
 R. " " " (voor Romeinse
 get. J. Casier, 1912 keizer)
 24. L. Colette
25. R. Hippolytis (get. M. Maÿrtens, ~~1944~~ 1968)
 25. Laet de kinderen tot mij komen
 get. LOS, 1956
26. Kristus omringd door de apostelen
 get. LOS, 1957
27. Top: God de vader omringd door engelen
 C Ddop van Kristus, 1949

Bibliografie:

Bulletin, des commissions royales des arts et monuments

- 1888, blz. 129 = nr. 8
 - 1905, blz. 86 = nr. 2-3-4
 - 1907, blz. 42-60 = nr. 1-5
 - 1909, blz. 83 = nr. 7
 - 1911, blz. 417 = nr. 23
 - 1931, blz. 134 = nr. 9
 - 1933, blz. 28
 - 1935, blz. 160
 - 1936, blz. 185-188
- } Ganton = ramen niet geïdentificeerd
of vernield

Diocesaine kommissie van het bisdom Gent

- 31- I-1947 = nr. 6
- 22-10-1948 = nr. 27
- 27-10-1955 = nr. 22-25-26.

V.A.B.gids 1966, blz. 901 = nr. 24.

[Bergmans, Notice sur la vie et les travaux de J. Camier - Bulletin de l'Académie Royale d'archéologie de Belgique, 1926 = 1615-7-23
Atelierboek Casier, n. 1 tot 5-7-73

ontwerptekeningen - verr. Casier-er 8-~~15~~-Verhagen

Livre d'ordre de la viterie, I, 144 = nr 1 tot 5
181 = nr 7 tot 5

II, 21 = nr 7

II, 4 = nr. 11-15

II, 3 = nr. 12-14

II, 109 = nr. 23

Leuven Kadox = nr. 28-8

Fotoreferentorium v/h. meubilair v/d. Belgisch Bedekking
Fron/O. vl. kanton Aalst, I, 1979, p. 204 = nr. 7-8-9-10-11-12
27

AALST, St. Antoniuskapel - Begijnhof

Aalst

1873. Ch. Van Crombrugge

1. Begge, get. Ch. Van Crombrugge, 1873

2. Theresia, get. Ch. Van Crombrugge, 1873

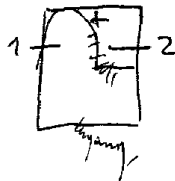

in 1991 herstelde atelier m. Benere

AALST, St. Pauluskerk (of O.L.V. ten Rosekerk)

Botermilkstraat

1994. Marc De Bruyn=ontw./E. De Grom=uitv.

(doorlopende glazen wand met 3 gecentraliseerde motieven en opgevuld door decoratief glas-in-lood)

1. Verering en bedwaant tot het wonderbaar beeld van O.L.V. en Roze (besmettelijke ziekten)
2. Vredethema - duif met palmtak - spiraalachtige kompositie
3. Roeping en marteldood van Paulus, get. E. De Grom=uitv.

M. De Bruyn=ontw? 1994

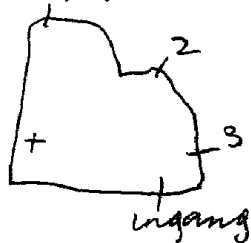

Zie eigen documentatie - M. De Bruyn

AALST, Kapel O.L.V. ter druiven - Molenstraat

Aalst

1955. M. De Bruyn-Theo Meersman

1. St. Maarten, 1955

2. Maartens als bisschop, get. ontw. Mark De Bruyn
uitv. Theo Meersman

3. Boodschap van Maria

4. Broederschap van O.L.V. ter druiven.

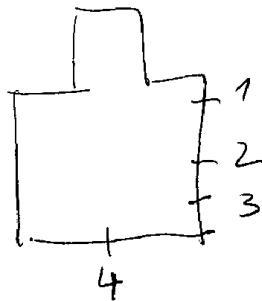

AALST, St. Maarteninstötut, Esplanadeplein

Overloop naar Iste verdieping:

In geel kathedraal glas met decoratieve en ornamentale versiering, verhoogd met goudkleurig-zilvergeel.
Hier en daar met blauwe glazuur.

AALST, E.Z. van Maria van Ukkel - Onderwijsstraat 2
DAMENS VAN MARIA

Aalst

1950. School van Maredsous = uitwerking
Joseph De Falloux = ontwerp

1. Vlucht naar Egypte
2. H. Familie te Nazareth
3. Jezus onderwijst in de tempel
4. Dood van Jozef
5. Huwelijk van Jozef en Maria
6. Geboorte van Jezus
7. Besnijdenis
8. Opdracht in de tempel

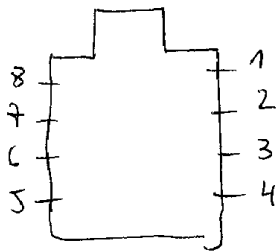

Maredsous Atelier d'art 1937

AALST, Dames van Maria - technische afdeling
Onderwijsstraat 2

I98I.A. Bloudeel

Kapel: Dekoratief glas-in-lood, zonder schildering of sym-
bolem. Hevige contrasten van lichte en haast zwarte
kleuren. Vertikale loodverdeling.

AALST, E.P. Minderbroeders (capucienen) - Kapucienenlaan 95

Aalst

ook St. Antonius van Padruakerk

1921. J. Dobbelaere, nr. Itot 4

I. B. L. Jozef

R. Clara

O. L. Elisabeth

R. Matth. Girgent, get. J. Dobbelaere, 1921

2. Top: Kristus aan het kruis

B. L. Franciscus

M. H. Hart van Jezus verschijnt aan Maria Margaretha & Lacoque

R. Bonaventura

M. L. Laurentius

M. L. L. van Emaus

R. Felix

O. L. Heilig water

L. M. Broden en vissen

R. M. Pelikaan

R. Vissen get. J. Dobbelaere

3. B. L. Antonius

R. Maria

O. L. Margaretha Corton

R. Ludovikus

4. Top: Genades toel

O. O. L. V. hemelvaart.

Bibliografie:

Catalogue general par numeros d'ordre

des cartons pour vitraux:

nr. 1 = 2710-2711-2714-2715

nr. 2 = 2702 tot 2707-2716-2717

nr. 3 = 2708-2709-2712-2713

nr. 4 = 2959

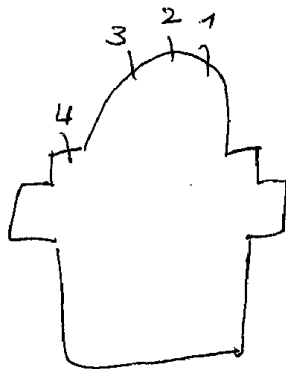

AALST, E. Z. Franciscanessen van Gent
 St. Annahuis - Spaarzaamheidstraat 29
 1932.

1. Broden en vissen
2. Lam Gods
3. Pelikaan
4. Broden
5. L. Caritas
 M. Spes
 R. Fides
6. L. Castitas
 M. Obedientia
 R. Paupertas
7. Rozen als decoratief motief

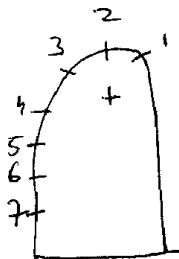

AALST, Gasthuiszusters-Augustinessen - Rusthuis St. Job
Marktweg 20

1967. Holvoet-Meersman

Kapel:

De linkerzijde van de kapel heeft een volledige murale
begelazing - het is decoratief glas-in-lood, zonder schil-
dering. De loodverdeling is tevens tekening.

Er zijn allerlei symbolische motieven, doch de iconografisch
e voorstelling is niet er duidelijk. Mevige helle kleuren
op lichte achtergrond. Zeer modern.

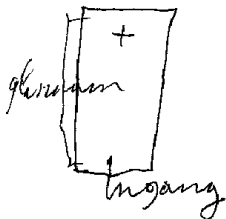

AALST, E. Z. Karmelitessen Nazarethstraat 19
Hoogstraat 19

of

Aalst

1. Top: wapen van de karmel
overige gedeelte, beschilderde ornamenten
2. Top: H. Geest
overige gedeelte, beschilderde ornamenten

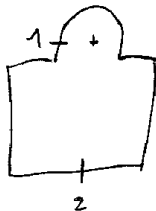

AALST, E. Z. v/d. H. Vincentius à Paulo
Steenweg op Geraardsbergen 90

Aalst

1. H. Geest
2. Marcus
3. Johannes
4. Vincentius
5. Lucas
6. Matheus
7. H. Hart

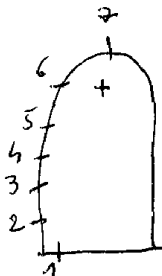

AALST, Zwartzusters - kloostergebouw van de O.L.V.kliniek
Moorselbaan 164

1984. Hugo D'Haen (nieuw ontworpen deel)
Hochreiter en Geyer (oud deel - afkomstig uit de kapel
van het hoofdhuis - Kapellestr. Aalst
kapel:

I.M. Augustinus, get. Hochreiter en Geyer - Antwerpen
L.+R. Modern glas-in-lood zonder schildering. Alleen een
spel van lijnen en geelachtige kleuren.
get. Hugo D'Haen, 1984.

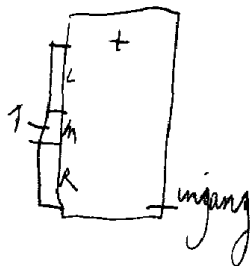

AALST, O.L.V.kliniek-Zwartzusters, Moorselbaan 164

1979. Anne Cuvelier=ontw.) nr. I-2
De Jager-Advisa kunstambacht=uitv.)

Gelijkvloers: hal-onthaal:

I.O.L.V., get. Cuvelier=ontw./De Jager-Advisa kunstambacht
1979.=uitv.

Iste verdieping: hal (verbinding naar kapel)

2.L. Theresia van Lisioux

R. De schenker Mevr. Moens-Van Ruysevelde met haar
king die leed aan een oogziekte. Genas door tussen-
komst van Theresia van Lisioux.
get. Anne Cuvelier

zie: foto in documentatie Cuvelier

AALST, huis Bethune, Pontstraat 35

1875. Bethune

Iste verdieping: 1. Zonnebloem
2. Zonnebloemen
3. Pelikaan
4. Lam Gods
5. Boompje
6. Eik
7. Kraaiende haan
8. Arend op nest

2de verdieping: 9. Druivelaar
10. Vijgenboom
11. Duiven landen op til
12. Rund
13. Passiebloem
14. Rozen

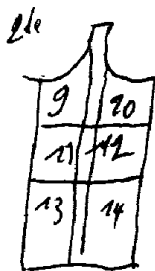
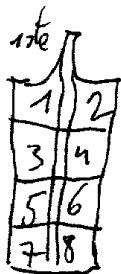

Alle medaillons zijn gevat in beschilderd glas-in-lood
zie folder:

Open monumentdag, september 2004, p.57

AALST;Kasteel "De Roserie" (vroeger Fam.Bethune)
Brusselse steenweg 75

Bethune,nr.Itot8

kapel:

1.Paus Leo X

2.O.L.V.

3.Jozef

4.Paulus

5.Aloysius

6.Henricus

7.Theresia van Avila

8.Cecilia

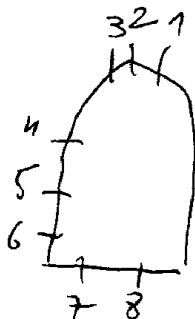

AALST, Generale bankmaatschappij - Nieuwstraat 20

M. Martens

Eal van het bankgebouw

Glasspiegel sculptuur

Bibliografie:

AVENUE: mei 1978, blz. B 23

MEUKENS

MAGDA

HULGENRODE STRAAT 36 Borobeeck

geboren 19-12-1945 Antwerpen

Bediende

Studies: Lager Secundair Technisch onderwijs

1966-1967 Sierkunsten 1^o jaar

AALST, St. Jozefcollege - Pontstraat 7

1966. VONK B.

Kapel der paters Jezuïeten

I. Eucharistiesymbolen, get. B. Vonk, 1966 #. 1,60m x 0,55m

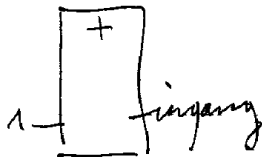

AALST, Pastorie van de St. Annaparochiegemeenschap
Prins Boudewijnlaan I

T. Meersman

Traphal: op tussenverdieping.
Pieta

AALST, Liberale mutualiteiten, Korte Zoutstraat 16

1993. Bolangier, nr. I
Rigelle, nr. 2

Grote centrale hal - gelijkvloers:

1. Glasobject gevat in ijzer en hout - driedimensionaal zandstraalversiering met abstracte motieven.
get. Bolangier, 1993.
2. Zwarte glazen plaat met grafische lijnversiering die allerlei historische gebouwen van Aalst uitbeeld. 5 M2.
(als wandversiering tegen de muur opgehangen).
get. Gustave Rigelle-kunstatelier.

Bibliografie:
Glashelder, 1994.

1981 Vernimme nr. 15-17
nr. 18 tot 14-16-18-19-20
nr. 1 tot 7

1. O.L.V. geeft de rozenkrans aan Dominikus
R. Gregorius

2. H. Hart van Jezus verschijnt aan Maria Margaretha & Laco-
que, 1918.

(motieven gevat in glas-in-lood)

3. Gouden poort

4. Ark des verbonds

5. Kruis en slang

6. Lijdensinstrumenten

7. Kruis-anker-tien geboden.

8 tot 14-16-18-19-20. Dekoratief glas-in-lood

zonder schildering of symbolen ~~act~~

15. Laatste avondmaal

17. Jezus aan het kruis

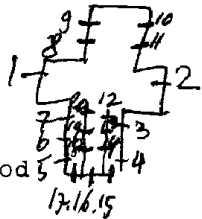

17.16.15

HANNES MARCEL JAN EMIEL

KREGLINGERSTRAAT 22 Den Haag

geboren 4-6-1966 - Den Haag

moderne metenschuiftype A

A6-A7 - moderne Talen

1966-1967 Siebmansten 10 jaar

AALST-
EREMBODEGEM, St. Jozefkerk

Hervale

Over gans de kerk in kleine raampjes verspreid, zijn 14
dezelfde H. Geestsymbolem voorgesteld. Hetzelfde van tekening
loodverdeling, glas en kleurenkeuze. Geen schildering.
In de andere ramen van het kerkgebouw is er alleen glas-in-
lood.

AALST-Erembodegem, Rustoord "Hopperanke"
O.C.M.W.- Ninoofse steenweg 121

I975.H.COFFO

Kapel:

De goede oude dag, get. Henri Coffo, I975-Erembodegem

11007 glasram van foto

AALST-
GIJZEGEM, St. Maartenkerk

Aalst

- 1. Jozef
- 2. Jezuskind
- 3. Maria

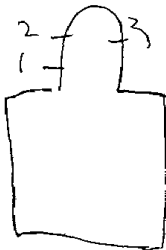

AA 51-
GIJZEGEM, E.Z.v/d.H.Vincentius à Paulo - School - Stationstr. 1 ^{Alst}

1956 A. De Seyn-ontw / A. D'Haeyer-uitv.

Traphal:

- I.L. Alfa-Omega (nieuw)
- M.H. Hart
- R. Anker (nieuw)

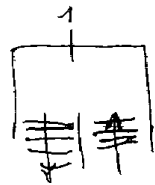

AALST-

Aalst

GIJZEGEM, Kapel O.L.V. van Lourdes - Stationstraat I

1. Jozef

2. Simon Stock ontvangt de Scapulier van O.L.V.

3. H. Hart van Jezus verschijnt aan Maria Margaretha à Lacoque

4. Dominikus ontvangt de rozenkrans van O.L.V.

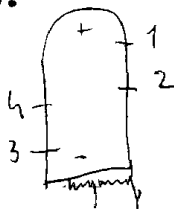

AALST-

HERDERSEM, St. O. J. V. Hemelvaartkerk

Aalst

LECHANTRE en MASSV: nr. 7-8.

1. H. Hart van Jezus
2. H. Hart van Maria
3. Jozef
4. Barbara
5. Antonius abt
6. Eligius
7. Doop van Kristus. get. Lechantre en Massy
8. Hemelvaart van O. J. V. get. 3 " "
9. Antonius van Padua
10. Gudula
11. Karolus Borromeus
12. O. J. V. v/d. Rozenkrans

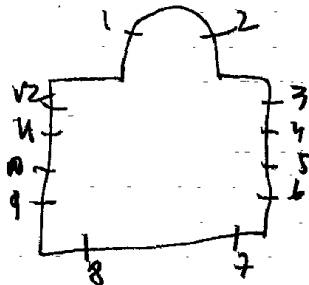

AALST, H. Hartkerk

1947. COPPEJANS

1. (roosvenster) H. Hart van Jezus omringd door 8 engelen.
2. Johannes de dooper
3. O.L.V. -
4. Jozef
5. De goede herder

Bibliografie:

Diocesaine commissie van het bisdom Gent: 31-I-1947 = nr. 1 tot 5.

Rooster

2 3 4 5

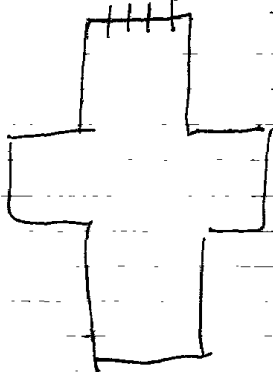

1905. J. Casier (~~1905. J. Casier~~)

1. L. Antonius
R. Petronella
2. L. Benediktus
R. Walburga, 1905
3. L. Appolonia
R. Rochus
4. L. Amandus
R. Anselmus
5. L. ~~Jozef~~ JOACHIM
M. O. L. V. 1906
R. Anna
6. L. Moeder Gods
M. Kind Jezus (raam in slechte toestand)
R. Jozef

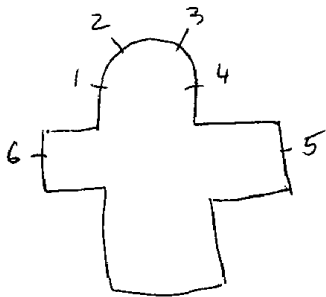

- Livre d'ordre de la vtrerie, I, 158 = nr. 1 tot 4
- Atelierboek Casier I, 179 = nr. 5-6



AALST-

HERDERSEM, E. Z. Jozefienen van St. Kruis-Winkel
ALFONS DE COCKSTRAAT 12

Aalst

1. Agnes
2. Aloysius
3. Vincentius
4. Jozef

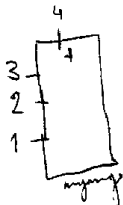

aan hand

1900. G. J. Van Nieuwenhoven: nr. 8.

- 1. L. Antoinis
- 2. L. O. L. V. en kind Jezus
- 3. L. Cornelius
- 4. L. Barbara
- 5. Tafereel uit het leven van een Paus *Cornelius*
- 6. Verering voor het H. Hart van Maria
- 7. Doop van Kristus
- 8. O. L. V. schenkt de rozenkrans aan Dominikus, get. 1900 G. J. Van Nieuwenhoven.

*3 B Tenhemelgaa-
ning van hem
0. Apokelen*

nr. 1 tot 4: *Koor.*
nr. 5
nr. 6
nr. 7.

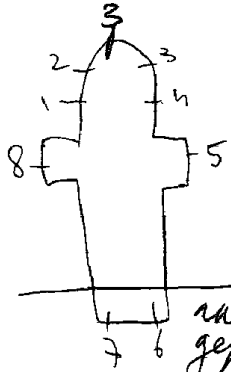

zie: Van Nieuwenhoven

Bibliotheek Antwerpen K 143516

J. DE BROUWER, Geschiedenis van Hofstade 1949, p. 106
nr. 1 tot 5 - 8 Jnr. 6+7 zijn niet vermeld in
de eerste zamen werden geplaatst vanaf ^{deze} publicatie 1899.

1904. J. Casien, nr. Itot 14.

1904 *Yalrie m.* 15-16-17

1. B.L. Benediktus
R. Mebania
0. L. Karolus-Borreneus, 1906
R. Johanna de Chantal.
2. B.L. Camilius
R. Petrus
0. L. Alfonsius
R. Antonius van Padua, 1904
3. B. H. Hart van Jezus verschijnt
aan Maria Margaretha lacoque
0. L. O. L. V.
R. Jozef
4. B. L. Paulus
R. Adelaide
0. L. Paus Leo
R. Felix Valensis, 1904
5. B. L. Monica
R. Augustinus
0. L. Andreas
R. Elisabeth, 1906
6. Huvelijk van Jozef en Maria
7. Doed van Jozef
8. Opdracht in de tempel
9. Amandus, 1904 *1904*
10. Doep van Kristus, 1904
11. Ursarus
12. Top: Dominikus
B. L. Opdracht in de tempel
R. Jezus onderwijst in de tempel
0. L. Ontmoeting Maria en Elisabeth
R. Geboorte van Jezus, 1905.

Bibliografie

Bulletin des commissions royales des arts et des monument
1906, blz. 16 = nr. 1 tot 5.

KONINKLIJK BESLUIT, 16 juli 1906 = nr. 1 tot 5
Atelier Boels = nr. 1 tot 14

13. Top: Kalvarie

B.L. Doornekroning

R. Kruisdraging

O.L. Kristus in hof van Olijve

R. Geseling

14. Top: Paus Pius XV

B.L. Pinksteren

R. Hemelvaart van O.L.V.

O.L. Verrijzenis, 1905

R. Hemelvaart van Kristus

Livre d'ordre de la vitrerie

F 90 = nr 3
I 149 = nr 1-2-4-5-6-7-8-12-13-14

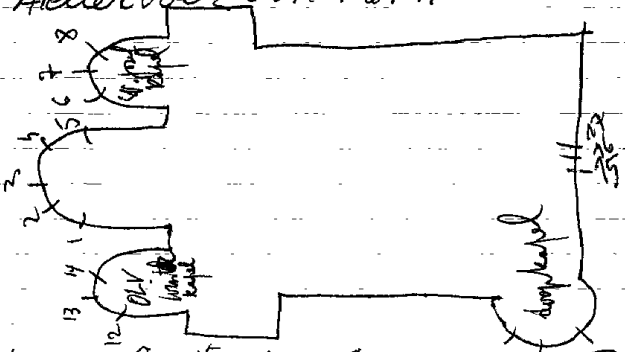

AALST-Immerseel, St. Jan Evangelistkerk

1956 Rotta(uitw.)-Ch. Counhaye (ontw.), nr. 2-3.
nr. I-4.

1. H. Hart van Jezus verschijnt aan Maria Margaretha à la-coque.
2. Konsakratie van de priester, get. L. Rotta(uitw.)-
Ch. Counhaye(ontw.) 1956.
3. Boodschap aan O.L.V. get. L. Rotta-Ch. Counhaye, 1956
4. De verschijning van een arm meisje.

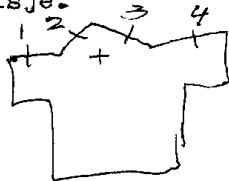

AALST-Meldert, St. Rochuskapel Molenstraat 62

1974. Edw. Kennis, nr. I-2-3

1. Beschermvrouwe van Meldert over de St. Rochuskapel
2. Hond brengt brood bij Rochus die omringd is door de ~~peest~~ pestlijders.
3. Gloedvolle zon. aan de hemel.

Figuratieve vormgeving met zeer weinig schildering.
Mooie en volle kleuren.

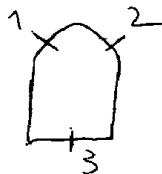

door hem medegedeeld

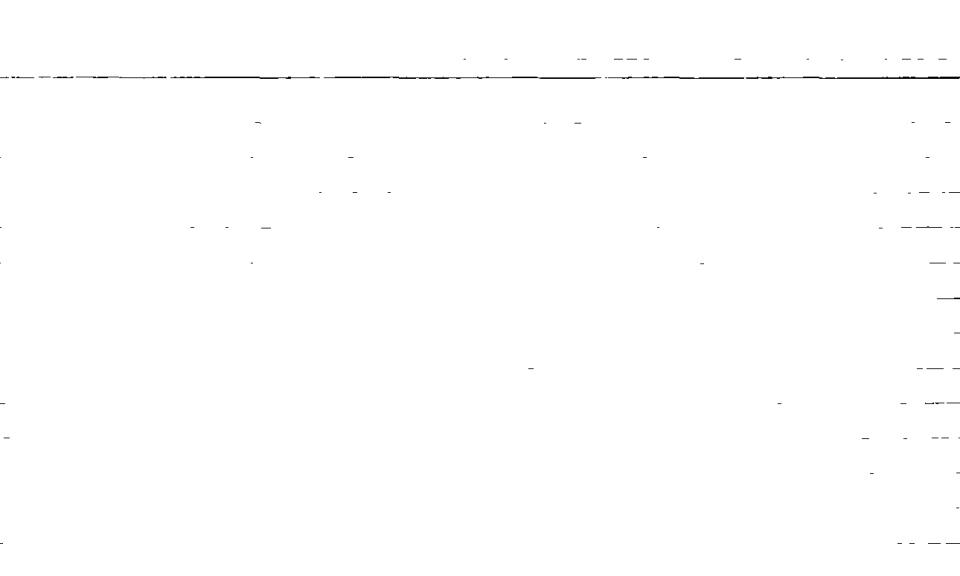

1903. C.J. Van Nieuwenhove, nr. Itot 769-10-12. (Brussel)

1905. J. Dobbelaere, nr. 8-II.

1. O.L.V. van de rozenkrans omringd door: L. Dominikus
get. C.J. Van Nieuwenhove, 1903. R. Paus Pius XI

2. H. Familie

3. St. Goedele bij haar kapel te Moorsel

4. Jozef

5. Antonius

6. Rochus

7. Aloysius

8. Doop van Kristus, get. J. Dobbelaere, Brugge

9. Moeder Anna

10. Barbara

11. O.L.V. onbevlekt ontvangenis, get. J. Dobbelaere, 1905

12. Boodschap, get. C.J. Van Nieuwenhove, 1903, Brussel

in 1990 herstelde Atelier M. Deneve

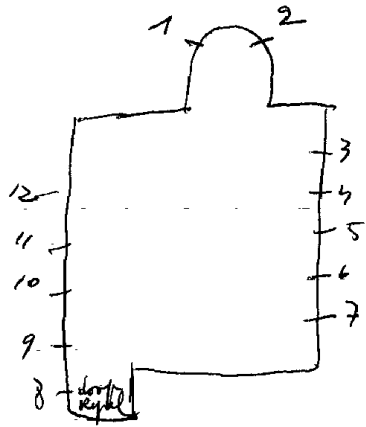

1960. Los

- I.
- 2.
3. Aldegonde, get. Los, 1963
4. Anna, get. Los, 1963
5. Theresia, get. Los, 63
6. Margaretha, get. Los, 1963
7. Cornelius, get. Los, 1960
8. Livinus, get. Los, 1960
9. Dymna, get. Los, 1960
10. Alfensius, get. Los, 1960
11. Antonius, get. Los, 1960
12. Johannes evang. get. Los, 1960
13. Stefanus, get. Los, 1960
14. O. L. V. hemelvaart, get. Los, 1960
15. Jozef, get. Los, 1960
16. Barbara, get. Los, 1960
17. Franciscus, get. Los, 1960
18. Karolus-Borremeus, get. Los, 1960
19. Gudula, get. Los, 1960
20. Kristoffel, get. Los, 1960
21. Rita, get. Los, 1963
22. Rochus, get. Los, 1965
23. Godelieve, get. Los, 1966
24. O. L. V. van Lourdes, get. Los, 1968
- 25.

Bibliografie

Verslag van de diocesane commissie van het bisdom Gent
15 januari en 11 maart 1960 = nr. 12 tot 16.

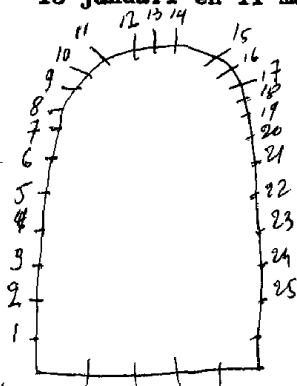

er moeten nog 7 ramen geplaatst worden 1970

1888. Oidtmann en Cie.: nr. 1-2-3-4.
1955. nr. 5 tot 14

- 1. L. Karolus Borromeus
- M. Gregorius
- R. Bisschop
- 2. O.L.V. Hemelvaart
- 3. L.O.L.V.
- M. Jezuskind
- R. Jozef
- 8. Alysus

vernieeld
in
glas-in-lood

5. Ark des verbond (glas in lood)

6. Rechtvaardigheid

7. Huwelijk

8. Priesterschap

9. Olijfel

10. Biecht

11. E. ucharistie

12. Vormfel

13. Doopsel

14. Liefverheid

kleine motiefjes
gevat in glas in lood
geen schildering
tekening is loodverdeling

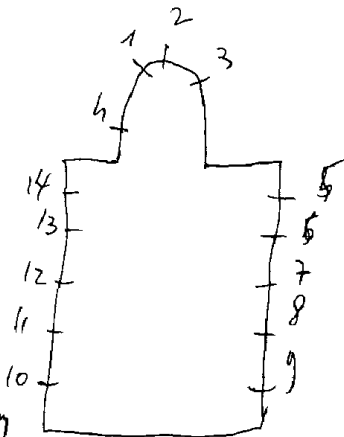

Bibliografie

Bulletin:des commissions royales des arts et des monuments:
1887,blz.440)
1888,blz.316)nr.I tot 4.(oorspronkelijk 8 ramen).

1900. Albert Mesdagh, nr. I.
 1904. Ladon, nr. 2 tot II.
 1926. Cam. Ganton-Defoin, nr. 12.

1. Boodschap, 1960
 get. Albert Mesdagh, Gent
2. Geboorte van Jezus
3. Kruisafneming (pieta)
4. Kroning van O.L.V. 1904.
5. Offer van Isaak en Abraham 1905
6. Bruiloft van Cana, 1908
7. Kalvarie, 1907
8. L.L. van Emaus, 1907
8. Offer van Melchisedek, 1909
10. H. Cornelius ten goede-spreker
 voor de mensen bij God. 1904
11. Tafel uit het leven van Cornelius. 12.
12. Top: God de vader
 B.L. Scholastica
 M. Benediktus
 R. Benediktijn-Benediktines
 O.L. Benediktus
 M. Twee kloosterlingen
 R. Franciscus met de vogels
 get. Cam. Ganton-Defoin

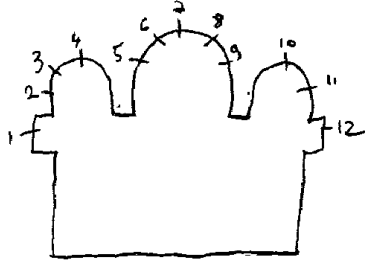

Bibliografie

Bulletin des commissions royales des arts et des monuments

1905, blz. 40 = nr. 4-10.

1925, blz. 26 = nr. 11

1926, blz. 146 = nr. 12

1935, blz. 162 = nr. 2.

Biographie Nationale deel 33, p. 425 = nr. 2 tot 11.

Foto repertorium v/h. menublaai v/d. Belg. Beschermer, Prov.

Ovl. kanton Zomergem, 1975, p. 14 = bl. 2 tot 11

AALTER-Aalterbrug, St. Godelievekerk

Vyncke Steven, nr. I
nr. 2-3

I. Kalvarie

2. Glas-in-lood met wapenschild en de drie kronen van St. Godelieve.
3. Decoratief glas-in-lood. Loodverdeling is tekening en vormgeving. Geen schildering.

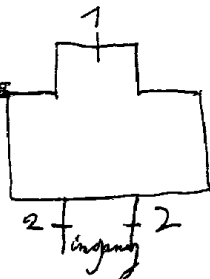

Bibliografie:

VLAANDEREN, 1971, nr. II7, blz. 45 = nr. I.

1940. H. Coppejans

1. (historisch glasraam)

L. Kasteel van Poeke

M/O.L.V. 1940

adelijk wapen

drie portretten 1. Robrecht van Jerusalem

2. Robrecht de Vries

3. Boudevijn met de bijl

R. Wapen van de Heren van Poeke.

2. L. Oud kasteel van Poeke

M. Jozef

Adelijk wapen 1942

drie portretten 1. Willem van Loo

2. Karel de Goede

3. Dierick van de Elzas.

R. oud kasteel

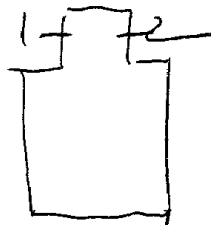

Bibliografie

De Toerist, blz. 879 = Poete, een dorp in de schaduw van een kasteel
1976

Foto repertorium v/h. menublair v/d. Belg. Bedehuizen
Prov. Ovl. kanton Deinse, 1979, p 36 = n. 1-2

AALTER-

POEKE, E. Z. Apostolinnen v/h. H. Jozef van Wetteren
Ruiselede straat 3

Nevele

19666 Seghers - St. Pieters Aelststraat 26 Gent

1. Schip en Anker

2. O.L.V.

3. H. Hart

4. Jozef

5. Wiersokvat

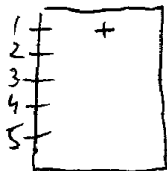

vernield door afbraak ± 1990

AALTER-

LOTENHULLE, H. Kruiskerk

Nevele

G. Ganton Defoin

1. Petrus

2. H. Hart van Jezus

3. Paulus

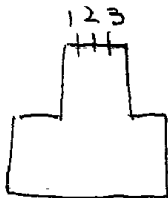

in 1993 herstelde atelier marc Derbeve

AALTER—Maria Aalter, O.L.V. hulp van de Kristenen kerk

Nevele

nr. Itot5

nr. 10.

1. Het woord Gods is als een zaad
 2. En hij was een Samaritaan
 3. Ik ben de goede herder
 4. Heer erbarm U over mij
 5. Wie God lieftheeft moet ook zijn broeder beminnen
- 6 tot 9—Itot 14. L. ambachtelijke wapens gevat in
H. glas in lood
10. O.L.V. Hemelvaart.

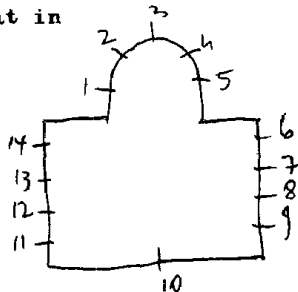

Nevele

AALTER, E. Br. van Liefde - St. Gerolfinstituut
St. Gerolfiaan 29

1952. C. Van Hevele
1968. VINCKE Steven, nr. 12.

Kapel:

1. Kelk en slang
2. Doornen en diste 1
3. Lelie
4. Zonnebloem
5. S.G. = St. Gerolfinstituut
6. Engelkopje
7. Engelkopje
8. Kelk
9. Anker
10. H. Hart

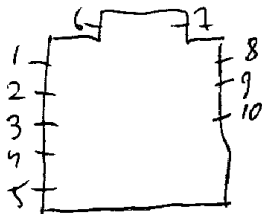

Trankal:

11. St. Gerolf, 1952 = gift van de leerlingen

Vergaderzaal:

Glas-kompositie - gekleurd glas gelijmt op glasdalls. Kubistische kompositie - geen figuratie - geen symbolen of schildering. Verdeling is horizontaal, vertikaal + cirkels.

Bibliografie:

VLAANDEREN, nr. II7, blz. 45 = nr. I2.

AALTER, Maria Aalter, E.Br. van Liefde - St. Stanislasnoviaat *Hevele*
Bleekveijver

1050. C. VAN Hevele

1. H. Geest
2. Pelikaan
3. Lam Gods
4. Brood en vissen
5. Kaars
6. Chiro
7. Pinksteren
8. Drievuldigheid
9. Eucharistie
10. Kandelaar
11. Zon en aanbeeld
12. Drie kronen
13. Kaars en boek
14. Kristus-monogram

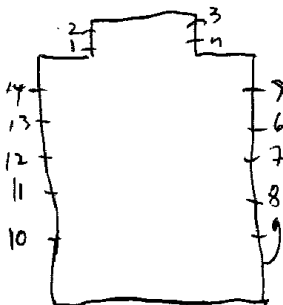

AALTER -

Nenele

LOTENHULLE, E.Z. van O.L.V. presentatie - Pittemstraat 10

- 1. Engo. 1
- 2. H. Hart van Jezus
- 3. Engel

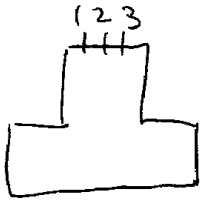

In 1993 herstelde De Nenele
verwantschap met de zamen van de kerke

AALTER, Gemeentehuis

1995. Syr Frimout = ontwerp / Sander Blondeel = uitv.

Raadzaal:

Thema: Aalter in zijn totaliteit. De blauwe zone is het bindend element met de deelgemeenten (Aalter, Maria-Aalter, Poucke, Bellem; Aalterbrug, Lottenhulle. Ieder deelgemeente uitgebeeld met een typisch symbool

1935. C. Van Nevele

1. sym. evangelist-lucas
2. " " " -Mattheus
3. " " " -Johannes
4. " " " -Marcus
- 5./6. Engel
7. Engel Gabriël
8. Jan de dooper
9. Jozef
10. Paus Gregorius
11. Hieronymus
12. Ambrosius
13. Elisabeth
14. Honoratius
15. Emma
16. B. Genadestoel
- M. Augustinus
- O. Kruisvinding van Monika
17. Reinildis, get. C. Van Nevele, 1935.
18. Haan
19. Kelk
20. Engel
21. Doop van Kristus
22. Jan de dooper
23. Ida
24. B. Kroning van O. L. V.
- M. O. L. V.
- O. Pieta, get. C. Van Nevele, 1940.
25. Antonius van Padua
26. Clemens
27. Helena
28. Gregorius Nasianenus
29. BASILIUS
30. ATHANASIVS
31. KONING DAVID

32. Issias

33. Engel Michael

34. Kruis

35. Nagels en lans

36. Mantel en dobbelstønen

37. J. N. R. J. (kruisopschrift)

38. Zaag en beitel

39. Veronikadoek

40. Hubertus

41. Cyrillus

Monumenten- en Cultuurpatrimonium, jaarverslag
Vld. Prov. O. Vl. 1999, Gent 2000 p. 101 = nr. 19-20

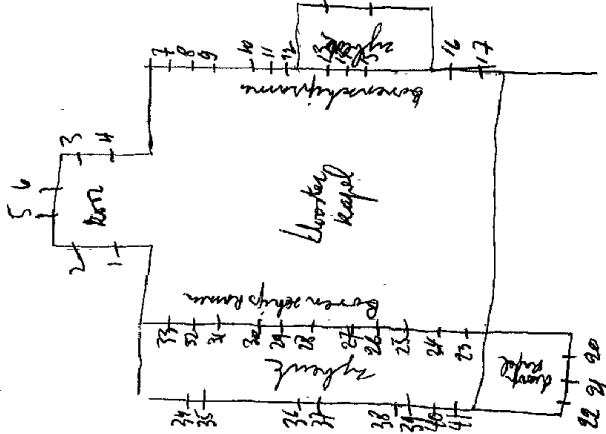

AARSCHOT, Huize "Eigen haard" - Herselse steenweg 35

1979, Massinon

Buiten aan de ingang: Glas-in-beton, get. Massinon.

~~In dit verblijf zijn losse paneeltjes gemaakt door
Pieter Deca - Meertselstraat 9 Aarschot~~

AARSCHOT, Langdorp, St. Pieterskerk

Aarschot

1. L. Kristus met de Eucharistie

R. H. Hart van Maria

2. L. Mattheus

R. Marcus

3. L. Lucas

R. Johannes

4. Franciscus de Hieronymus geneest op zijn ziekbed een
kreupel kind, 1934.

5. H. Familie.

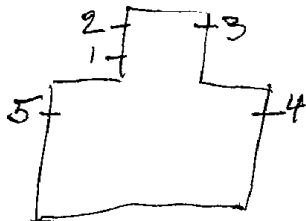

AARSCHOT, Kristus Koningkerk

1964. Mortier - Nevens
uitv. ontw.

10. Glas in beton zonder motieven of symboliek; alleen gekleurd glas

AARSCHOT, St. Jozefkollege - Schaluin 28

1910. Ladon

Kapel:

- I. L. Jozef
- M. Kristus Koning
- R. Jozef

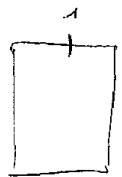

Bibliografie:

Verslagen van de diocesaine commissie van het aartsbisdom Mechelen
 deel III, nr. 2620 = nr. 1 1974

*(Het glasraam zal vermoedelijk
 verdwijnen door de Transformaties
 van de kapel.)*

Biographie national, deel 33, p. 425 = nr. 1

1905, IADON, nr. 1 tot 7.

- Kapel
- 1. B. Jezus verschijnt aan Antonius
 - 0. Wonder van Antonius met de ezels
 - 2. B. H. Familie te Nazareth
 - 0. Dood van Hozef
 - 3. B. Huwelijk van Jozef en Maria
 - 0. Jezus ontmoet de H. Vrouwen
 - 4. B. L. L. van Emaus
 - 0. Geboorte van Jezus
 - 5. B. O. L. V. Hemelvaart
 - 0. Boodschap aan O. L. V.
 - 6. B. Stigmatisering van Franciscus
 - 0. Franciscus met zijn kloosterregel bij de Paus.
 - 7. B. Dode Kristus verschijnt aan de koningin da de Koning van Hongarije.
 - 0. Elisabeth van Hongarije.

Kloostergang:
 (medaillons)
 8. tot 14. Allerlei wapenschilden gevat in glas-in-lood van rond 1700.

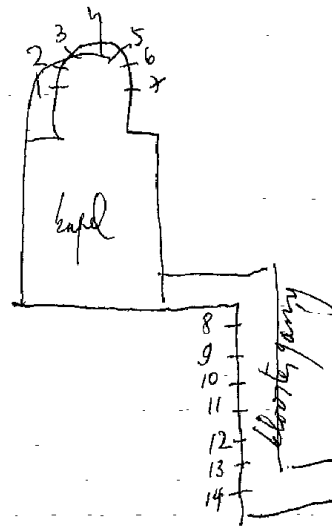

Bibliografie:

Verslagen van de diocesaine commissie van het aartsbisdom Mechelen:

Deel III, nr. 2556 = nr. 4

J. HELBIG, De glasschilderkunst in België, blz. 60, volg. nrs. 17 =
8 tot 14.

Biographie nationale, deel 33, P. 525 = nr. 1 tot 7

AARSCHOT, Medisch Centrum - Langdorpse steenweg 129

1989. Theys Daniel

Inkom-gelijkvloers-wachtplaats:

Dekoratief glas-in-lood. Abstrakt motief, alleen vorm en
kleur. Geen schildering.

AARSCHOT-

RITJAAR, St. Nikolaaskerk

Aarschof

1957, Hermans: nr. I-2

1920, Crickx: nr. 3-4-5-6.

~~XXXX~~

I.O.I.V. koningin. 1957, Hermans

2. Jozef

3. Anna. Crickx

4. Cecilia

5. Jan de Doper

6. Nikolaas. Crickx

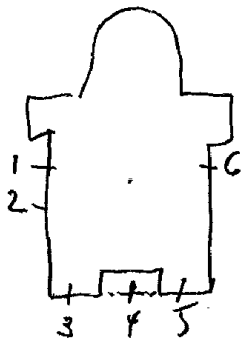

Kerken en nog krykmen.

Foto repertorium v/h. meubilaire v/d. Belg. Bescheurien, Prov.
Brabant, Kanton Aarschot, 1978, p. 55, n. 3

AARSCHOT Rillaar, Grauwzusters, Diestsesteenweg 488
Rusthuis St. Jozef - Rillaar

1902. Stalins, nr. 2-3-6-7-~~8~~
1986. Massinon, nr. 1.4.5.8.9.

Kapel-gelijkvloers:

2. Jozef
3. Lam. Gods in medaillonvorm
6. Elisabeth
7. Franciscus van Assisi



Onthaal-gelijkvloers:

9. Medaillon "Rusthuis Sint-jozef" - wapenschild "St. Jozef"
---gevat in decoratief glas-in-lood.

Bibliografie:

100-Jaar - Sint. Jozef rustoord te Rillaar, overdruk uit:
"Het oude land van Aarschot, XXIV ° jaargang, nr. 3 sept. 1989
nr. 3-3-6-7

AARSCHOT, O.L.V.kerk

aarschot

- 1897. CASIER: nr. 4-5-10-11.
- 1949. CRICKX-CRESPIN: nr. 1-2-3-7-9
- 1956. CRICKX-HIZETTE: nr. 8
- 1963. HUEG: nr. 6-12-13

1. Top: engelen kopje s

- Van boven naar onder:
- Cecilia, Godelieve, Barbara,
- Katerina, 3 vrouwelijke heilige
- heilige met weegschaal
- Maria Magdalena
- vrouwelijke heiligen.
- 3 engelen
- Aanbidding der koningen
- 3 engelen get. 1949
- Kreupelen op bedevaart

1997. L. Mestdagh, nr. 14
 1997. Vandepierre = ontw. Joelle D'alsace nr

2. Kroning van O.L.V.

- 3 engelen
- Dood van O.L.V.
- 3 engelen. get. 1949
- Verering van O.L.V. door
- kreupele en elendigen.
- 3 wapen schilden*

3. Top: engelkopjes

- Apostelgroep
- 3 engelen
- Pieta
- 3 engelen. 1952, get.
- Gebrekkige op bedevaart.

4. L. Anna en Joachim

- L.M.O.L.V. als meisje
- R.M.O.L.V. opgenomen in den tempel
- R. H. Familie

5. L. Jezus verschijnt aan Antonius

- L.M. Het wonder met de ezel
- R.M.O.L.V. verschijnt a an Antonius
- R. Predeking van Antonius

6. O.L.V. van Aarschot, het wonder der

Kan en de bedevaart Huet, 1963

Foto repertorium v. ontwerp tekening verz. de Catechete = nr 2
 meubilair v. d. Belg. Bedehuisen
 Priv. Braubant, Kanton Aarschot

Bibliografie: Atelierboek carier, nr. 4-5-10 II
 Bulletin des commissions royales:
 1897, blz. 80 = nr. 4-5-10-II.
 Vejeslagen: diocesaine kommissie van Mechelen:
 Deel I, blz. 144 = nr. 4-5-10-II.

- 7. Doop van Kristus, get. 1947.
- 8. Laatste oordeel. 1956, get.
- 9. Ontmoeting der H. Vrouwen, Jezus en Marie. 1949, get. *in druk*
- 10. L. Offer van Abraham en Izaak
 M. Kalvarie. 1897
- 11. L. Paaslam offer
 R. Offer van Melchisedek
 M. L. L. van Emmaüs. 1897.
 R. Manna in de woestijn.
- 12. Kruisdraging van Kristus
 met allerlei kleine tafereeltjes
 over het lijden van
 Kristus, get. J. Huet-1970.
- 13. Boodschap aan Maria, get. *Huet*
- 14. Malvina, get. L. Mestdagh
 . Rochus, get. VandePerre-
 ontw. Joelle D'alsace=
 uitv. 1997

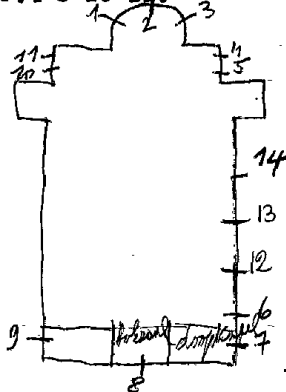

bevat een nog bykomende

Aarschot

AARSCHOT, Langdorp,

oud-klooster der zusters der
Kristelijke scholen,
Langdorpse steenweg 339

- 1. Lam Gods
- 2. Vincentius

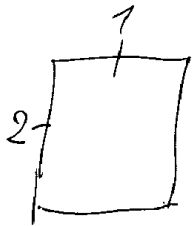

LANGDORP

1. Antonius Abt

2. H. Familie

3. Mattheus

4. Marcus

5. Lucas

6. Johannes

7. H. Hart van Jezus verschijnt aan Maria Margaretha à La-

8. O.L.V.

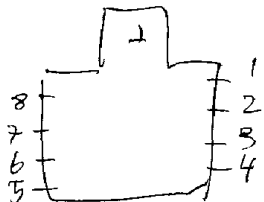

coque.

AAROTSELAAR, St. Leonarduskerk.

1951-52. CRESPIN-BLOKHUIS.

- 1. Johannes. get. 1951.
- 2. Lucas.
- 3. Mattheus.
- 4. Marcus.
- 5. Leonardus. 1952.
- 6. Beati patientis.
- 7. " " pacifici.
- 8. " " mundi cordi.
- 9. " " misericordes.
- 10. " " justi.
- 11. " " qui lucent.
- 12. " " mites. =
- 13. " " pauperes.
- 14. Santa Maria.

H. Stefanus
Jesus in het v. Olyve
OU Hemelvaart
Barmhartige Samaritaant
Kalvarie
lydende maria
Ecce Homo
geboorte van Jesus

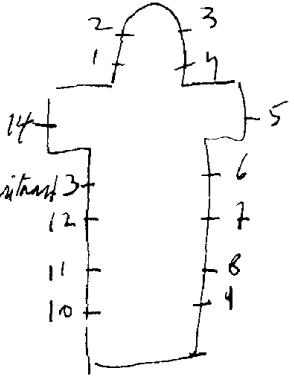

Konticht

AARSTSELAAR, E. Dochters van Maria - G. Gezelle str. 13.
Kapel.

I.O.L.V. Staat in de gang.



AARTSELAAR, Onbevlekt Hart van Mariakerk.

Boom

1960.HUET.

1. Boodschap.
2. Vlucht naar Egypte.
3. Pieta.
4. O.L.V. van 7 smarten.
5. Lente.
6. Zomer.
7. Herfst.
8. Winter.

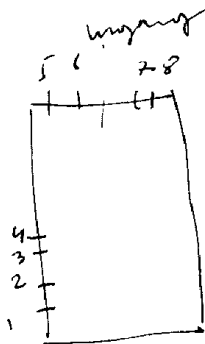

AARTSELAAR, Sporthal - Carillo lei

1968 KNAEPEN

Glas-in-beton (2)ramen

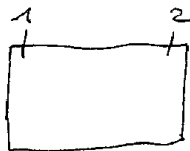

nr 2 = geb. S. Knaepen

Bibliografie:

Vlaanderen, nr. 117, blz. 30

AISEAU, St. Marie d'Oignieskerk

1919. Cam. Ganton, nr. Itot 20

1. Niklaas

2. O. L. V. verschijnt aan Bernardette te Lourdes

3. O. L. V. van Oignies

4. Boodschap aan Maria

5. Maria Magdalena, 1907

6. Jozef, get. Cam. Ganton-Defoin

7. Antonius

8 tot 12 - 14 tot 18. Beschilderd glas-in-lood met ornamenten.

13. Cecilia

19. H. Hart van Jezus, get. Cam. Ganton-Defoin, 1919

20. Hubertus

21. Doop van Kristus

O. Ganton herstelde

Repertoire Photographique du
mobile des sanctuaires de
Belgique, Prov. de Hainaut
Canton de Chatelet, 1975, P. 17 =
nr. 3-19-20

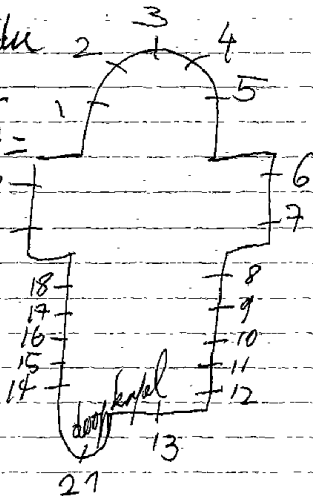

AISEAU-Pont-de-loup, St. Cletkerk

H

chatelet

1. O. L. V.
2. Cletus



naam
zeer mooi in 19^{de} eeuwse stijl

Reposoir Photographique du mobilier des
sanctuaires de Belgique, Prov. de Hainaut,
Canton de Chatelet, 1975, p. 54 = no. 1-2

nie dokumentatie Orick - doch ik heb de indruk dat het een ander glasvenster is. 1984

Het zijn allemaal kleine ronde medaillons gevat in wit glas. Zeer mooi van schildering in grissailles en enkele kleuren.

- 1. O. L. V. van Oignies
- 2. Petrus
- 3. Jezus omringd door de apostelen
- 4. Paulus
- 5. Rolende
- 6. Doop van Kristus
- 7. Jeremias
- 8. Isaias
- 9. Mozes

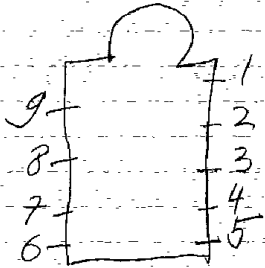

1923.

- 1. B. God de vader
- M. Kalvarie
- O. Pastoor van de parochie in 1914
- 2. B. God de vader
- M. L. L. v. Emaus
- O. Pastoor van Ars

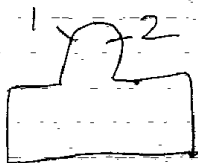

In 1988 hersteld door Carpet

Repertoire Photographique du mobilier des
sanctuaires de Belgique Prov. de Hainaut, Canton
de Chatelet, 1975, p. 58 = nb. 1

1. I. H. S. kruis met korenhalm en
2. Offer van Kain en Abel
get. O. Ganton, Gent
3. Offer van Abraham 1911
4. L. L. van Emaus 1903
5. Laatste avondmaal 1911
6. Vermeigngvaldeging van broden en
en vissen, get. O. Ganton.
7. Kruis, kelk en druiven
8. Pinksteren, 1955, O. Ganton
9. Aldegondis
10. Isidorus
11. Pelikaan
12. Aanbidding der herders
13. Doop van Kristus, get.
1955, Pierre Felix
14. Bron des levens
15. (deur) L. Genadebron
R. Slang van goed en kwaad
16. Arnoldus
17. Hubertus
18. Aanbidding der koningen
get. 1943, C. Ganton-Defoin
19. Maagd der armen
20. O. L. V. van Banneux

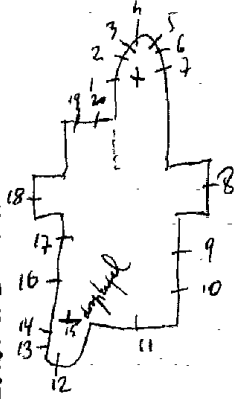

1955. O. GANTON, nr. 2-6-8-9-10-16-17
1943. C. GANTON-DEFOIN, nr. 18
LADON, nr. 3-4-5.
1955. PIERRE FELIX, nr. 11 tot 15-19-20.
? nr. 1-7.

Bibliografie:

Bulletin des commissions royales des arts et des monuments
1903, blz. 136 = nr. 4
1911, blz. 418 = nr. 3-5.

*2000k nog afbeelding (portkenart)
Biographie nationale, deel 33, P. 425 = nr 3-4-5
Reclame du vesel Ganton*

ALKEN, St. Aldegondiskapel - St. Aldegondislaan

Borghoorn

1. H. Geest (medaillons gevat in glas in lood)
2. Kroning van O.L.V. (idem ' ' ' ')

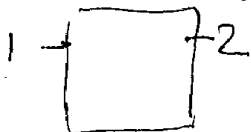

ALKEN, E. P. Jezuiten - oud-retr^{it}tenhuis
(nu eigendom van de brouwerij Alken) - Stationstraat

Borgloon

1908. J. Dobbelaere, nr. Itot8

- I. O. L. V. verschijnt aan Alfonsius
Rodriguez
2. L. Lúdvícus de Gonzaga
3. B. Franciscus Borgia
0. Franciscus Hieronymus
4. B. O. L. V. boodschap
0. Ignatius van Loyala
5. B. Dood van Jozef
0. Franciscus Xaverius
6. B. Franciscus Regi
0. Petrus Clavier
7. B. Jan Bergmans
0. Stanyslas Kastka
8. B. Canitius in zijn bibliogeeek
0. Drie martelaren van Japan
9. L. Florentinus
0. K^oermakersteken
- R. B. Lucas
0. Schilders
10. L. B. Barbara
0. Mijnerkersteken
- R. B. Joris
- R. B. Soltaten
11. L. B. Arnoldus
0. Brouwerst^oken
- R. B. Blasius
0. Metsers
12. I. H. S.

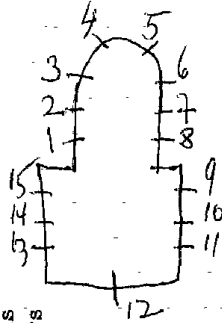

Bibliografie:

Catalogue general par numeros d'ordre des cartons pour vitraux			
nr. 1 =	2255	nr. 5 =	2251-2261
nr. 2 =	2257	nr. 6 =	2259-2253
nr. 3 =	2256-2258	nr. 7 =	2254-2262
nr. 4 =	2250-2252	nr. 8 =	2263-2264

- .B. ISIDOROS
I3. L. O. Landbouwersteken
 .B. Eligius
R. O. Smeders
 .B. Jozef
I4. L. O. Timmerlieden
 .B. Augustinus
R. O. Drukkers
 .B. Chrispinus
I5. L. O. Schoenmakers
 .B. Antonius
R. O. (vernield)
 O. (vernield)

ALKEN-Hemelveld, St. Joriskerk

1960. Vonk, nr. I-2-3

Winterkapel onder de toren:

1. Offering van een brandende kaars, get. Vonk
2. Hemelvaart van Jezus.
3. Kinderen brengen bloemen aan.



Foto repertorium v.l. menubilai v.l. Belg. Bedehuisen
Prov. Limburg, kanton Borgloon, 1977, p. 16 = 1-2-3

Beyloon

1960-Ri Coeme, nr. Itot32

1. Kalvarie
2. Guido
3. Jozef
4. Martinus
5. Lambertus
6. Adam en Eva
7. Boom van goed en kwaad
8. Engel Michael
9. Uittocht uit het paradijs
10. Engel } boodschap
11. Maria }
12. Aanbidding der koningen
13. Aanbidding van het kind,
get. Ri Coeme-St. Truiden
- 14 tot 18. O.L.V. onbevlekt omringd
door engelen
- (bovenramen in roosvensters)
19. Sym. Marcus
20. Johannes
21. Nam Gods
22. Lucas
23. Mattheus
24. Eenvoud
25. Boetvaardigheid
26. Gehoorzaamheid
27. Liefde
28. Koop
29. Geloof
30. Naastenliefde
31. Zuiverheid
32. Sterkte

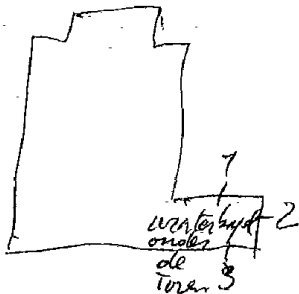
Bibliografie:

VLAANDEREN, II 7, blz. 21

Foto repertorium vld. Neublain vld. Belg. 1

Bedekussen, 1977, p. 13 = n. 1 tot 32

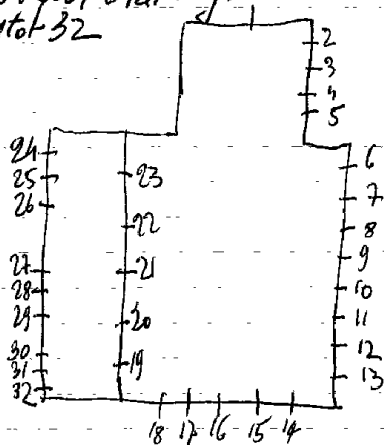

Borgloon

ALKEN-Ter Koest, Zwartzusters-Augustinessen
Rustoord van St. Cecilia - Parkstraat 9

1958. DANIELS, nr. 1 tot 4 - II tot I4
DUCHATEAUX, nr. 5 tot 10

- 1. Maria
- 2. Jozef, get. Daniels, 1958
- 3. Rita
- 4. Elisabeth
- 5 tot 10. Decoratief glas in lood
zonder bekèldering of
symbolen, get. Duchateaux
- 11. Jan Bergmans, get. R. Daniel, 1959
- 12. Trudo, get. R. Daniels, 1959
- 13. Augustinus
- 14. Cecilia

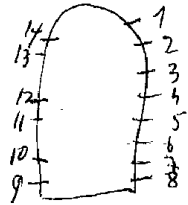

ALVERINGEN, St. Audomaruskerk

1889. S. Coucke

1. Hemelvaart van O.J.V.

2. Audomarus, gett S. Coucke, Brugge, 1889.

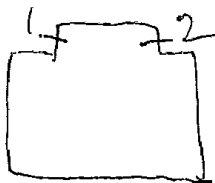

ALVERINGEM-

BEVEREN, ijzer, St. Audomaruskerk

Poperinge

1865. S. Coucke

1. L. Moeder Gods. get. 1865, S. Coucke

M. Salvator Mundi

R. Jozef

2. Kristus met leerlingen van Emaus

3. L. Jan de evangelist

M. Audomarus

R. Benedictus

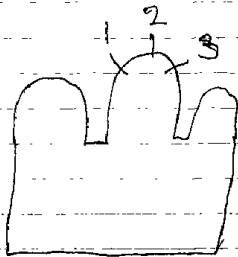

Bibliografie

Archief van het bisdom Brugge - bundel 11

Lori van Bierliet. Atelier S. Coucke en Zonen. Bekef

1984 P. 115 = nr. 1-2-3

Antwerpen, Stadsarchief, Reklamedrukkerij = nr. 1-2-3

ALVERINGEM -
HOOGSTADE, St. Lambertuskerk

Neume

1896. A. Vincent - Brugge

I. Richart. get. A. Vincent - Brugge, 1896.

2. Renatus

3. Michiel

4. Benediktus

5. Lambertus, get.

6. Glas in lood met zes medaillons (teksten)

7. Glas in lood met vier medaillons

8. Glas in lood met vijf medaillons

9. Latijnse teksten in medaillonsvorm

10. Johannes de dooper

II. Latijnse teksten in medaillonvorm



Foto repertorium v/h. neublain v/d. Belg. Bedehuisen, Prov. W. vl.
kanton Veurne, 1975, p. 18 = n. 4 tot 5

ALVERINGEM -
HOOGSTADE, rustoord "Clep"
Gaspard 9

Peene-De Lodder

Uerme

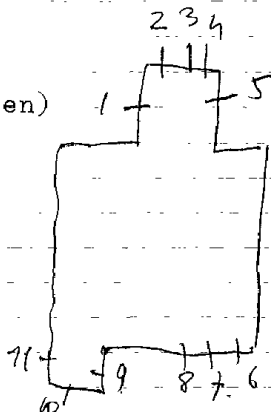
1. Dood van Jozef, get. J. Peene-De Lodder, Brugge
2. Vincentius geneest de zieken, get. J. Peene-De Lodder.



ALVERINGEM-
IZENBERGE, St. Mildrediskerk

Veurne

1903. Ladon

1. O.L.V. van Lourdes

2. L. Petrus

R. Hendrikus. 1903

3. Kristus verschijnt aan Maria Margaretha & Lacoque.

4. L. Ludovikus

R. Karolus Borromeus. 1903

5. L. Paus Julius & Desiderius

R. Mildreda (Engelse abdis)

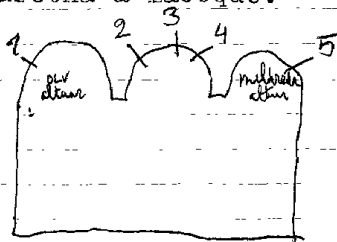

Bibliografie

Bisschoppelijk archief, Brugge, bundel nr. 15 = I tot 5.

Biographie nationale, deel 33 p. 425 = 1021 tot 5

Fotorepertorium v/h menbilain vld. Belg. Beheerders, Prov.
w.v.l. kanton Veurne, 1975, p. 29 = 102-4-5

ALVERINGEM-

Veurne

IZENBERGE, O.L.V. van Barmhartigheidkapel
Kappellestraat 32

1. Wapen van Izenberge

2. Wapen van Judocus Reyphius

3. Wapen van Vasselrie Veurne, 1948.

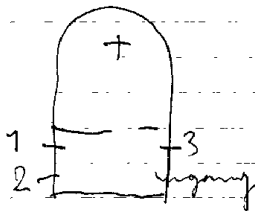

1928, Ladon

1. God belooft aan Adam en Eva na de zondeval een
nieuwe Eva.

2. Opdracht in de tempel.

3. B. Offer van Abraham

O. L. Isaias

R. Malachias

4. Top: H. Geest

L. Kristus Koning

R. God de vader

5. B. Offer van Melchisedeck

O. L. Elias

R. David

6. Martinus verdeelt zijn mantel onder de armen

7. Kristus verschijnt aan Martinus.

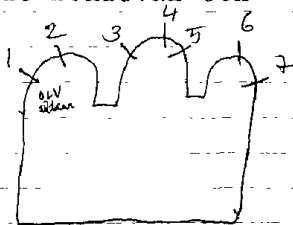

Bibliografie

Bulletin: des commissions royales des monuments
1928, blz. 29

Bisschoppelijk archief, bundel nr. 16 - nr. 1 tot 5. of 1934
Biographie Nationale, deel 33, p. 425 = nr 1 tot 5

AL VERINGEM-

LEISELE, E.Z.v/d.onbevleete ontvangenis - Dorp 130

Veurne

1. Opdracht in de tempel
2. Vlucht naar Egypte
3. O.L.V.en Johannes
4. Kristus ontmoet zijn moeder
5. Kruisiging van Kristus
6. Lanssteek
7. Graflegging

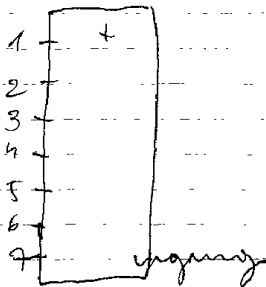

ALVERINGEM -

STAVELE, St. Jan de dooperkerk

Poperinge

1894. E. DEMETS, nr. 1-2-3

1919. Ch. LORIN, nr. 4-5-6.

1. L. Livinus

R. Jozef, get. 1894.

2. L. H. Hart van Jezus

R. H. Hart van Maria, get. E. Demets, 1894.

3. L. Petrus

R. Cornelius, 1894.

4. Marteldood van St. Etienne, get. Ch. Lorin, 1919

5. Doop van Kristus, get. Ch. Lorin, 1919

6. Oorlogstaferaal, 1914-1918, get. Ch. Lorin, 1919.

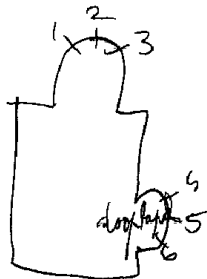

Bibliografie:

Archief van het bisdom Brugge, bundel 20 = nr. Itot 6

Foto repertorium v/h. menbilan v/d. Belg. Bedehuisen,
Prov. Wol. 1975, p. 47 = nr. 4-5-6

ALVERINGEM-
STAVELE, Kapel van O.L.V. van Lourdes
Vaartstraat

Papieringel

1937. PEENE

1. Kroon
2. Ivoren toren
3. Ark des verbonds
4. Morgend ster
5. Zon
6. Maan
7. Deur des hemels
8. Gulden huis
9. Toren van David
10. Maria-kroon

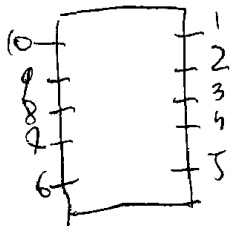

Het zijn allemaal kleine motiefjes gevat in glas in lood, zonder
schildering.

Huy

L

AMAY-Ampsin, St. Petruskerk

1875
~~1875~~ De Bethune, nr. I-2-3

uitv. Verhege.

(de motieven zijn uitgeveeld van boven naar onder)

- I. Kristus wandelt over het water
 - Petrus volgt Kristus over het water maar?
 - Hemelvaart van Kristus
 - Laatste avondmaal
 - Voetwassing

- 2. Verlossing van Petrus door de engel
 - Barnabas en Petrus
 - Wonder van Petrus
 - Kristus stelt Petrus aan tot hoofd der H.Kerk
 - Kruisdood van Petrus

- 3. Petrus neemt zijn zwaard terug in de hof van Olijve
 - I° verraad van Petrus
 - Mirakel van Petrus
 - Zegening van Petrus
 - Pinksteren

Bibliografie:

Helbig: Baron Jean De Bethune, nr. I-2-3.

ontwerptekening-verz. Casier = nr. 2
Atelierboek Casier, nr. 1-2-3
leuwen, kadorc, nr. 1-2-3

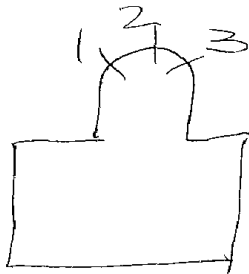

L

Sanct Vith

AMEL, Heppenbach, St. Agidiuskerk

vermeedelyk Osterath

- 1. Kristus in hof van olijve
- 2. Geseling van Kristus
- 3. Kalvarie
- 4. Doornekroning
- 5. Krulisdraging
- 6. Verrijzenis van Kristus
- 7. Hemelvaart van Kristus
- 8. Pinksteren
- 9. Hemelvaart van O.L.V.
- 10. Kroning van O.L.V.
- 11. Cecilia
- 12. Jan de dooper
- 13. Brigitta
- 14. Boodschap aan Maria
- 15. Bezoek nicht Elisabeth
- 16. Geboorte van Jezus
- 17. Opdracht in de tempel

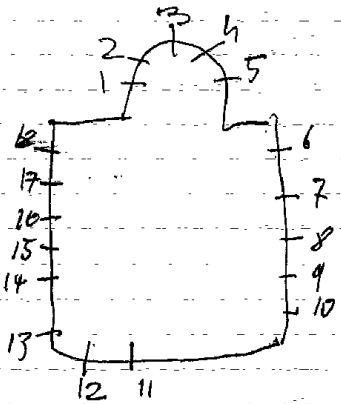

18. Jezus onderwijst in de tempel

Bibliografie:

Bulletin des commissions royales des arts et des monuments
1925, blz. 380 = nr. 1 tot 18 = vermoedelijk Osterrath

AMEL-Medell, Kapel ~~ol~~ Vorher best ontwerpen Bullingen
1930 Crickx-Piron, nr. Itot22

1. Lam Gods
2. Pelikaan
3. Boodschap aan Maria, get. Crickx-Piron
4. Geboorte van Jezus, get. Crickx-Piron
(kleine motiefjes gevat in glas-in-lood)
5. B. Ark des verbonds
O. Weegschaal
6. B. Mozes
O. Lucia
7. B. Ark
O. Deur des hemels
8. B. Michael
9. B. Driewuldigheid
O. God de vader
10. B. Twee duiven
O. Toren van babel

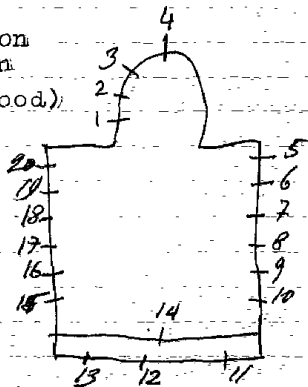

11. I3. S.B. = monogram
12. Vrouwelijke heilige, get. Crickx-Pirom
14. (roosvenster) sym. 4 evangelisten
sym. van Kristus lijden
Profeten van het oud-testament

15. I.H.S.
16. A.M.
17. Chiroteken
18. B. Paternoster
O. Pax
19. B. Ivoren toren
O. Gouden huis
20. B. Lelies
O. Biddenden
21. B. Morgend ster
O. Rozen
22. B. Drie engelkopjes
O. Priester
23. B. Verbörten tiun
O. Ster des hemels

Repertoire photographique du mobilier
des sanctuaires de Belgique, Provinces
canton Sanhr-Vith, 1977, p. 39 = 2-3

Olivier Ganton, nr. Itot 15

1. Sym. Vier evangelisten
2. Martinus als paus zegent de kinderen
3. H. Drievuldigheid
4. Martinus kleed de armen
(kleine motiefjes gevat in glas-in-lood).
5. L. Twee vissers
R. Lam Gods
6. L. Manna
R. Kelk en korenhalmen
7. L. Ark des verbonds
R. Doornekroon
8. L. Monstrans
R. Twee herten
9. L.
R. glas-in-lood, get. Olivier Ganton

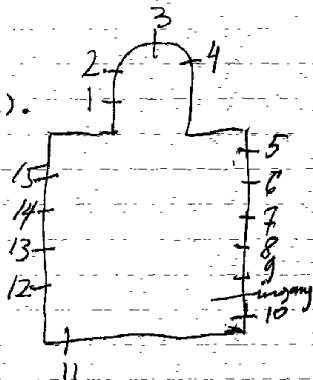

10. (boven de ingang) Kristus koning

11. H. Hart van Maria

12. J. Duif

R. Eeuwige bron

13. L. Kruis

R. Boom des levens

14. L. Eucharistie

R. Twee duiven aan de kelk

15. L. Pelikaan

R. Hert

AMEL, Moderscheid,

kerk

1. Verrijzenis van Kristus
2. Hemelvaart van Kristus
3. Pinksteren
4. Hemelvaart van O.L.V.
5. Kroning van O.L.V.
6. Maria en Elisabeth
7. Geboorte van Jezus

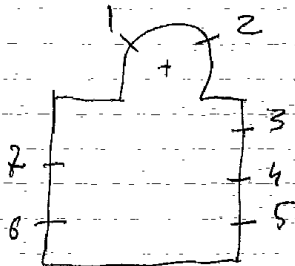

AMEL, Schoppen, St. Annakerk

L

Bullingen

J. Vosch, nr. ItotII

ItotII. Beschilderd glas-in-lood met ornamenten.
nr. 5-9 zijn get. J. Vosch-Brussel

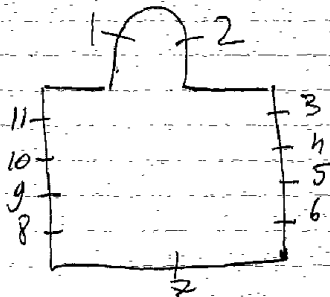

AMEL-Vallender, St. Lambertuskerk ?

L

Bullingen

- 1. Bisschop
- 2. O.L.V.
- 3. Jozef
- 4. Cecilia

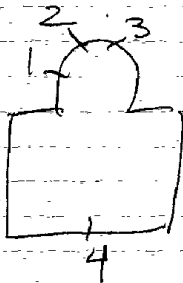

styl Vorch?

ANDENNE, St. Beggakerk

- 1906. F. NICOLAS en zonen, nr. 3 tot 10
- 1925. CIE VITRAUX à Bruxelles, nr. I-2-II-I2 = *insto*
A Servais = ontwerp
- I. O. L. V. onbevlekt ontvangenis, 1925
- 2. H. Hart van Jezus
- 3. Dood van de H. Begga, get. F. Nicolas en zonen, 1906, Roermond
- 4. Kristus' verering van de H. Begga, get. 1906, F. Nicolas en z.
- 5. Begga bij de paus, get. F. Nicolas en zonen, 1906
- 6. Begga helpt de arme kinderen, get. F. Nicolas, 1906
- 7. Begga ontvangen bij de koning, get. F. Nicolas en zonen
- 8. Geboorte van Jezus
- 9. Jezus onderwijst in de tempel, get. F. Nicolas en z. 1906
- 10. Laatste avondmaal, get. F. Nicolas en zonen, 1909
- 11. H. Vrouwen bij het kruis, get. Cie. Vitraux à Bruxelles
A. Servais, 1920
- 12. Verrijzenis van Kristus, get. Cie. Vitraux à Bruxelles
A. Servais

Repertoire Photographique du
Mobilier des sanctuaires de
Belgique Prov. de Namur, Canton
d'Andenne, 1977, p. 20 = n° 11-12

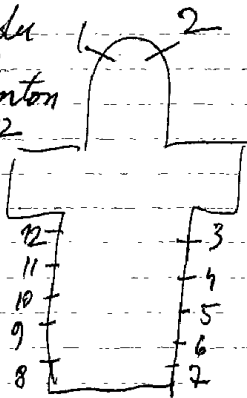

ANDENNE, Gemeentehuis

1921, J. Pappa

Trapzaal:

Dekoratieve versiering in medaillonvorm van een A-motief.
Volledig in de stijl van de art-nouveaux, get. 1921, J. Pappa

AN DENNE-

BONNEVILLE, St. Firminkerk

N

Andenne

1963. Louis M. Lon~~dot~~ot, nr. I-2-3

I-2-3. Dekoratief glas in lood, zonder symbolen of tekening
alleen vorm en kleur.

nr. I = get. 1963 - Louis M. Lon~~dot~~ot.

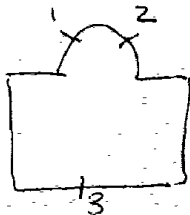

Zeer mooi van kleur

N

Andenne

ANDENNE-Bousalle, O.L.V. v/h. H. Hartkerk

1. O.L.V. van Lourdes, 1930

2. H. Hart van Jezus, 1930

ontw. Borman?

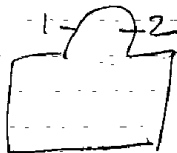

Photographie Photographique du mobilier des sanctuaires de Belgique, Prov. de Namur, Canton d'Andenne,
1977, p. 14 - m. 1-2

ANDENNE-Coutisse, St. Hubertuskerk

- 1. De hongerige en dorstige laven
- 2. De armen en de noodlijdende kleden en helpen
- 3. Gelukkig de zuiveren van harte, want hun behoort het rijk des hemels
- 4. Gelukkig de vreedzamen het zijn de kinderen van God
- 5. Gelukkig die dorsten naar rechtvaardigheid, voor hen is het rijk des hemels
- 6. Gelukkig de armen, want hun behoort het rijk des hemels
- 7. Gelukkig de zachtmoedigen, want hun behoort de aarde
- 8. Gelukkig hen die wenen, want zij vinden troost

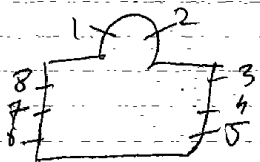

N

Andenne

ANDENNE-Groyenne, O.L.V. kerk

1910. J. NICOLAS en zonen, nr. Itot 5 = Roermond

- 1. Karolus Borromeus geeft aan Ignatius de kommunie
- 2. Jozef, get. J. Nicolas en zonen, Roermond
- 3. Kind Jezus, 1910
- 4. O.L.V.
- 5. L.L. van Emaus, get. J. Nicolas en zonen, Roermond

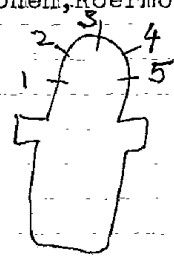

Repertoire Photographique du mobilier des sanctuaires
de Belgique, Prov. de Namur, Canton d'Andenne, 1977,
p. 13 = m. 2-3-4

1921.

nr. 1 tot 10

1. H. Hart van Jezus verschijnt aan Maria Margaretha à La-coque.
2. O.L.V. verschijnt aan Bernardette te Lourdes, 1901.
3. Remigius doopt Clovis
4. Geboorte van Jezus, 1921
5. In-memoriam glasraam door de geneuvelde van de 1^o W. oorlo
6. Bekerling der heidenen door Remigius, 1921.
7. Onthoofding van de H. Barbara
8. H. Familie
9. Julijana en het wonder van de Eucharistie
10. Kroning van O.L.V.

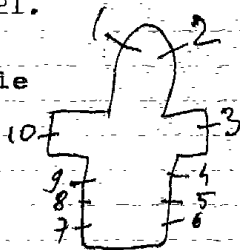

N

Andenne

ANDENNE-Nameche, O.L.V.kerk

I945.W.LADON, nr. ItotI3 (Namuur)

I.Chriromonogram } gewat in beschilderd glas-in-lood
2.Kelk }

3.Boodschap aan Maria

4.Elooi

5.Aanbidding der koningen

6.Niklaas

7.Opdracht in de tempel

8.Doop van Kristus

9.Jezus ontmoet de H.Vrouwen

10.Etienne, 1945

11.Maria bij Jezus aan het kruis

12.Barbara

13.Hemelvaart van Maria, get.W.Ladon, 1945, Namur

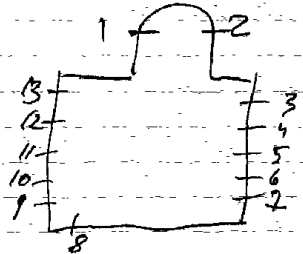

Repertoire Photographique du mobiliers des
sanctuaires de Belgique, Prov. de Namur, Canton
de Namur I, 1980, P. 50 = m. 4-11

ANDENNE-
SCLAYN, St. Mauricekerk

N

Andenne

1904. J. Dobbelaere, nr. Itot 7.

- 1-4. Beschilderd glas in lood met ornamenten.
2. Laatste avondmaal, get. J. Dobbelaere, 1904.
3. Jezus de kindervriend
5. Pieta, get. J. Dobbelaere, 1910.
6. Kruismotief
7. O.L.V. geeft de rozenkrans aan Dominikus, 1909.

Bibliografie:

Catalogue general par numeros d'ordre des cartons pour
vitraux - 2399 = nr. 7
 2579 = nr. 5

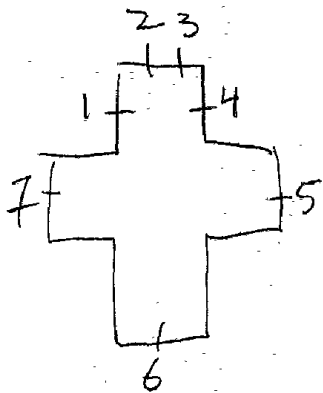

N

Andenne

ANDENNE-Thon, St. Remigiuskerk

I9652 nr. Itot4
 I93I2 nr. 5totI3

Itot4. Modern glas-in-lood van I965, versiert onderaan met adellijke wapen van oudere datum.

5. H. Familie, I93I
 6. Ernestius, I93I
 7. Albertus, I93I
 8. Cecilia, I93I
 9. Kristus koning, I93I
 IO. Paus Gregorius, I93I
 II. Elisabeth, I93I
 I2. Augustinus, I93I
 I3. Aemilius, I93I

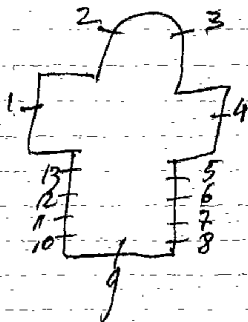

Repertoire photographique des mobiliers des sanctuaires
de Belgique, Prov. de Namur, Canton de Beauraing,
1979, P. 47 = n. 5 tot 13

ANDENNE-Ville-en-waret, St. Petruskerk

N

Andenne

1929 Rossion (Kunstschilder van Rochefort)

- 1. Petrus
- 2. Vincentius à Paulo
- 3. Pastoor van ars
- 4. Benediktus
- 5. Donatius
- 6. Brigitta
- 7. Theresia van het kind Jezus
- 8. Anna
- 9. Cecilia
- 10. Paulus

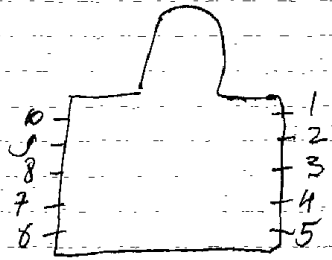

Repertoire Photographique du mobiliers des
sanctuaires de Belgique, Prov. de Namur,
Canton de Namur II, 1975, p. 143, n° 10!

ANDERLUES „St. Medarduskerk

H

Fontaine-l'Évêque

CRICKX

I. Kalvarie

~~stijf cruck~~

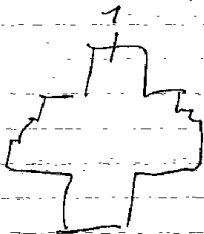

Het glasraam en de glas-in-loodramen zijn allen in zeer slechte toestand.

ANDERLUES-Bruyeres, H. Theresia van het kind Jezuskerk

1969. Carpet, nr. 1-2-3.

1-2-3. Dekoratief glas-in-lood - alleen vorm en kleur.
Een rechtlijnige loodverdeling die horizontaal en
vertikaal getekend is. Geen symbolen of motieven.
nr. 2 = get. Carpet - Charleroi

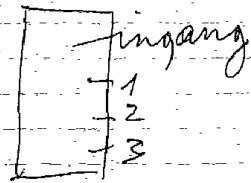

ANDERLUES-Lalue, Chapelle Saint-Sauveur et Saint Paul
Rue Georges Marcelli

-1962. Duterme Roger, nr. ItotIO (glas-in-betonramen)

1. Jozef
2. Barbara
3. Hubertus
4. Benediktus
5. Elooi
6. Kristoffel
7. Gertrudis
8. Joris
9. Franciscus van Assisi
10. O: L.V.

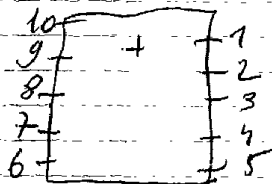

Repertoire photographique du mobilier des sanctuaires de
Belgique, prov. de Hainut, canton de Fontaine l'evêque,
1977, p. 15 = nr. ItotIO

~~xxxxxxx~~ Le Patriote illustre, 12 augustus 1962

1944. Ganton, nr. Itot II

1. B. L. L. v. Emaus

O. Vis en broden

2. B. Pelikaan

M. Kalvarie, get. Ganton - Fortstraat 9 Gent

O. Lam Gods

3. B. Verrijzenis van Kristus

O. Phenickx

4. Boodschap aan Maria, get. Ganton - Fortstraat 9 Gent

5. Bezoek nicht Elisabeth

6. Geboorte van Jezus

7. Jezus onderwijst in de tempel

8. Doop van Kristus, get. Ganton - Gent

9. Maria Magdalena wast de voeten van Jezus

10. Kristus geeft de sleutels der H. Kerk aan Petrus

II. Jezus in hof van Olijfje, 1944.

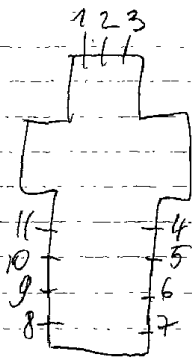

ANHEE

1889. COUCKE, nr. 12-13.
1952. Probst, nr. 8 tot II.

1959 2 nr. 1-2-15-16 = glas in beton.

Gabriel - charbon = inter
Plessard = ontwer

- 1. Glas-in-beton
- B. Roeping der apostelen
- 0. Predekking
- 2. Glas-in-beton
- B. Boetvaardige Maria Magdalena
- 0. L. Kristus met de Samaritaanse vrouw
- R. Opwekking van Lazarus
- 3 tot 7. Beschilderd glas-in-lood
(in zeer slechte toestand)
- 8. 0. L. V. van Lourdes, get.
- 9. Doop van Kristus, get. 1952
Propbs-ontwerp.
- 10. De verloren zoon
- 11. Barmhartige samaritaan
- 12. Karolus Borromeus, 1889
- 13. Maria Margaretha à Lacoque 1889
- 14. Glas-in-lood
- 15. Glas-in-beton
Wonderbare visvangst
- 16. Glas-in-beton
Boedschap aan Maria

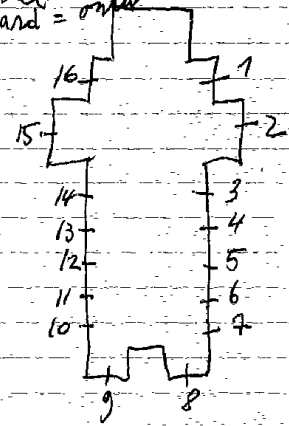

Bibliografie:

Bulletin des commissions royales des arts et des monuments
1882, blz. 244 = nr. 12-13

Wes Van Bieveliet - Atelier S. Couche en Zonen - Biekerf 1984
P. 115 = 12-13

Antwerpen, Stadsarchief - Reklame duizels = 42 12-13

Brandant, versz. Demytten Kermet = 41 12-13 = ontwerp tekening

Repertoire Photographique du mobilier des sanctuaires de
Belgique, Prov. de Namur, Canton de Dinant, 1978, p. 20 = 41 stof 16

In 1981 hersteld door Carpet

N

ANHEE-Bioul, kasteel (naast de kerk)

~~Rue de Rouillon~~

Counhaye=ontw./Rotta=uitv., nr. I-2

Kapel: (gelegen in de tuin achter het kasteel)

I. Theresia

2.O.L.V. van Lourdes

Bibliografie:

Brabant, 1981, nr. 2, p. 10=nr. I-2

1. Remigius, 1897
2. Benoit, 1898
3. Instelling van e Eucharistie, 1899
4. Hadelin, 1899
5. Vincentius, 1899
6. Barbara, 1899
7. Gerardus, 1899
8. Petrus, 1899
9. Jozef, 1899
10. O.L.V.v. Lourdes, 1894

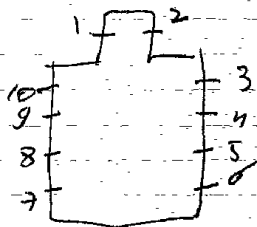

N

yoos

ANHEE, Haut-le-Wastia, St. Jacobskerk

1. O. L. V. geeft de rozenkrans aan Dominikus

2. L. H. Hart van Jezus

R. O. L. V.

3. H. Familie

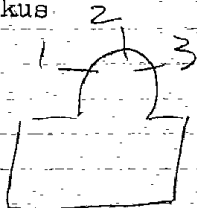

DE BETHUNE, nr. I tot 4-6 tot 9-II tot 29.

E. P. DUEZ, nr. 5-10. = ontworpen
1938. F. P. Colpaert = uitv. nr. 5-10
1890 Verhaegen, nr. 13 tot 16-26 tot 29
2-3-6 tot 9-12-23-24

in 1984-85 hersteld door Carpet

- | | |
|---|---------|
| I. L. B. Karolus | |
| O. Anatolius | |
| M. B. Martinus | |
| M. Antonius | |
| O. Adelijk wapen | |
| R. B. Paus Julius, 1891 | |
| O. P. Frederiks Fredericus | |
| 2. L. B. Lydia | |
| M. Valentina | |
| O. Fredericus | |
| M. B. Adete Petrus | 1888 |
| M. Paulus | |
| O. Robertus | |
| Adelijk wapen | |
| R. B. Adelasis | |
| M. Eugenius | |
| O. Elisabeth | |
| 3. L. B. Engel | |
| O. Henricus | |
| M. B. Engel Michael | 1888 |
| M. Norbertus | |
| O. Adelijk wapen | |
| R. B. Engel met vis | |
| Joanna de Valois | |
| 4. L. B. Engel met Syn. lit. van O. L. B. | |
| M. " | " " " " |
| O. " | " " " " |
| M. B. " | " " " " |
| M. O. L. V. hemelvaart omringd door | |
| O. Ark des verbonds. engelen | |
| R. B. Adelijk wapen | |
| R. B. Engel met zjfn. lit. van d. l. | |
| M. " | " " " " |
| O. " | " " " " |

1888

1888

5. De vereering en de bescherming van de
abdij onder de hoede van O.L.V. 1931

6. (roosvenster) 1885

M.H. Geest
errond 8 kleine roosvensters versierd
met engelenfiguren.

(van boven naar onder)

7. Matthæus 1881

Thaddæus

Filipus

Thomas

Iudovikus

8. Petrus 1881

Andreas

Jacobus

Johannes evangelist

9. Simeon 1881

Basinnus

Lomæus

Mathias

Hubertus

10. L. Graflegging van Kristus

M. Doornekroning

O. Wonderbare visvangst

M. B. L. L. v; Emsus

M. Lanssteek

M. Laatste avondmaal

O. Verkondiging van het evangelie

R. B. Kristus ontmoet de H. Vrouwen

M. Voetwassing

O. Geboorte van Jesus

get door-ontar
Wm. Colpaert
1931

- II. L. B. Paulus
- O. Appolonia
- M. B. O. L. V. 1886
- M. Jozef
- O. Norbertus
- R. B. Franciscus Salesanus
- O. Juliana *Margaretha Maria*
- II. L. B. Paulus
- O. Agges 1882 of 1886
- M. B. Jozef
- M. O. L. V.
- O. Johannes evangelist
- R. B. Gregorius
- O. Indovikus
- III. (roosvenster)
- M. Kroning van O. L. V. 1890
- errond: 16 kleine roosvenstertjes met engelfiguren.
- (van boven naar onder)
- II. Jezus onderwijst in de tempel
- Opdracht in de tempel
- Geboorte van Jezus 1890
- Bezoek Maria-Elisabeth
- Boodschap aan O. L. V.
- II. O. L. V. hemelvaart 1890
- Pinksteren
- Hemelvaart van Kristus
- Verrijzenis van Kristus
- II. Kalvarie 1890
- Veronikadoek
- Doornekroning
- Geseling
- HOF VAN DLYKE

17. L. Karolus Borremeus
M. Gerardus
Adelijk wapen
R. Savina, 1889
18. L. Cecilia
M. Scolastica, 1883/1884
adelijk wapen
R. Katerina
(van boven naar onder)
19. Augustinus ~~1883~~ 1900
Franciscus A55151
Franciscus à Paulo
Vincentius à Paulo
20. Elias ~~1887~~ 1900
Basilius
Bruno
Johannes Matha
21. Norbertus ~~1887~~ 1900
Dominikus
Ignatius
Alfonsius
22. L. Bavo 1892
M. Hubertus
adelijk wapen
R. Vandregisilius
23. L. Henricus 1888
M.O.L.V.
adelijk wapen
R. Karolus Borremeus
24. Elisabeth van Hongarije 1838
M. Baldulfus
Adelijk wapen
K. profeet Elias

25. L. Paus Leo
M. Franciscus van Assisi
adelijk wapen 1880
R. Ladovikus

26. (roosvenster) 1892
M. Eucharistie
Errond: 8 engeltjes in de roosven-
stertjes.
Errond: Lam Gods, offer van Isaak en
Abraham, Ark des verbonds,
Moses, Pelikaan, Koning David,
Offertafel, offer van Abel.

(van boven naar onder)

27. Offer van het paaslam 1892
Het rapen van het manna
Moses slaat water uit de rots
Offer van Melchisedeck
Adam en Eva

28. Kalvarie 1892
Laatste avondmaal
Vermenigvuldeging van broden en vissen
Bruiloft van Cana

29. Vijf taferelen v/h. H. Sacrament:
Sacrament bij de stervende 1892

Zegening met de monstrans
Boodschap van de engel
Een bij de paus
Mis van paus Gregorius

Hoektorenkabel:
50 tot 55. Dekoratief glas-in-lood.
Geen symbolen of schildering.

Zie, w. 116 tot 49

Bibliografie:

HELBIG, Baron Jean De Bethune, nr. Itot 4-8

8 tot 9 - I Itot 29.

L.M. Londot, nr. 46 tot 49

ontwerptekeningen verz. Casier =

nr. 12 tot 16 - 23-24-26 tot 29 - 2-3-1
19-20-21

Atelierboek Casier
Leuven, Knodoc

Inter Verhaegen

I 903. CASIER, nr. 46-47-19-20-21

Verhaegen, nr. 34 tot 44

Londot, nr. 30 tot 33

Livre d'ordre de la viterie, deel I, nr 5 =
Raam 19-20-21

deel I, nr. 109 = Raam 46-47

Revue de l'art chrétien, 1904 = ~~19-20-21~~ 46-47-22

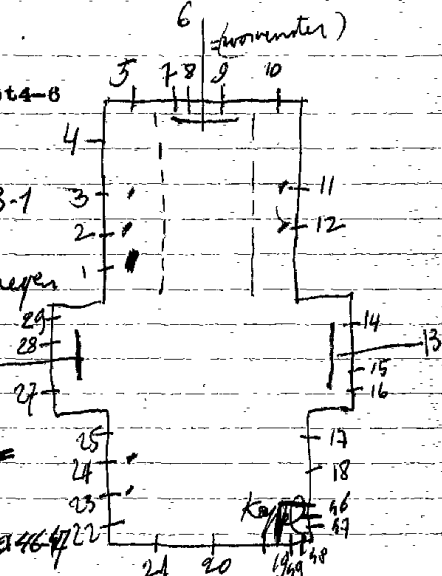

ANHEE-

DENEE-Maredsous, école des arts

N

Fosse-la-ville 4

(naast de abdij - niet meer in gebruik-1973)

1. L. Jozef

R. Benediktus

2. Beschilderd glas in lood

3. Geboorte van Jezus

4. Lanssteek

5. Opdracht in de tempel

6. Beschilderd glas in lood

7. L. Lucas

R. Eligius

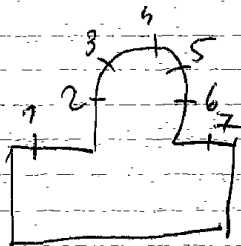

vermoedelijk uitgevoerd door Osterrath - zie
Reklamedrukwerk Osterrath (1937-1947)

St. Benediktuskapel in abdi j:

34. (roosvenster) Salvator mundi
symbolen van de 4 evangelisten
en de 7 sakramenten.
35. Prece fontem impetrat (Benediktijn
bij een bron) adelijk wapen, 1899
36. Pro Christo occiditus (onthoofding
van I non en 2 paters) 1893
Adelijk wapenschild.
37. Ex aquis eripitur (kloosterling
redt een drenkeling) 1897
Adelijk wapenschild
38. Benediktus en Placidus, 1885
Adelijk wapenschild

39. Top: engel

B. Eleutheres

M. Ghislinus

O. Waldetrudis, 1897

40. Top: engel

B. Gerardus

M. Habertus

O. Foillanus

41. Top: engel

B. Gudula

M. Rumoldus

O. Gertrudis

42. Top: engel

B. Maternus

M. Juliana

O. Lambertus, 1890

43. Top: engel

B. Amandus

M. Livinus

O. Bavo

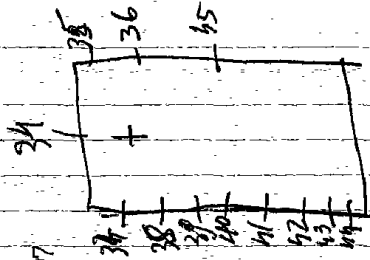

44. Top: engel

B. Karel de goede

M. Walburga

O. Godeliva, 1890 (achtergrond is volledig vernieuwd).

45. (copie-fragment) La belle verriere de Chartres
weinig bijzonders.

Kloostergangkapel: kapel van de wrede

46. B. Engelen met banderol

O. Zalig de zachtmoedigen

47. B. Kristus in heerlijk omringd door de 12 apostelen

O. Inovire pacem (Benediktijn met volgelingen)

get. J. Casier, 1903

Bibliografie:

Verz. Casier - glasraamontwerptekeningen 42. II = nr. 34

42. I3 = nr. 35-36-37

42. I4 = nr. 39 tot 44

Torenkapel-abdijkerk.

46 tot 49. Decoratief glas-in-lood, zeer kleurrijk, loodverdeling is ook de tekening, geen schildering, get.

L.M. Londott.

ANHEE-Maredsous, Kasteel Desclee (onmiddellijke omgeving
van de abdij)

1888 - Verhaegen, nr. I - Bethune - ontw.

kapel:

I. Top: H. Geest

- L.O.L.V. onbevlekt

R. Jozef



Bibliografie:

Verz. Casier - glasraamontwerptekening 42.I2 =nr. I

Helbig, Baron Bethune

ANHEE of ~~G. Kristoffelkerk~~

1926 CRESPIN-HIZETTE, nr. Itot II

- 1. L.L. van Emaus, get. Crepin-Hizette
- 2. Vlucht naar Egypte, get.
- 3. Taf. Leven van Kristoffel, get.
- 4. Kristoffel draagt het kind Jezus, get.
- 5. Sebastiaangget.
- 6. Heilige met pijl in het oog, get.
- 7. Heilige met trektang
- 8. Onthoofding van een heilige
- 9. Bekoring van Kristus
- 10. Bekoring van een heilige
- II. Geboorte van Jezus, omringd door 8 wapenschilden

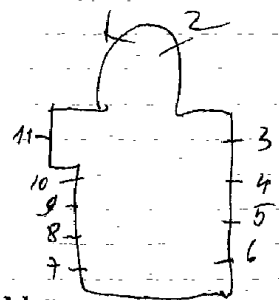

Vermoedelyk uitvoering by Gricht
 Repertoire Photographique des mobiliers des sanctuaires de
 Belgique, Prov. de Namur, Canton de Senant, 1978, p. 17 = nr. 1 tot 17

ANHEE-
SOSOYE, O.L.V.kerk

N

Fonse-la-ville

1991. Londot=ontw./Carpet=uitv., nr. Itot 10 =glas-in-lood

1. Laat de kinderen tot mij komen

2. Laatste avondmaal

3. I.H.S.

4. H. Familie

5. Eucharistie

6. Cecilia

7. De goede herder, 1904

8. O.L.V.

9. S.M.=santa Maria

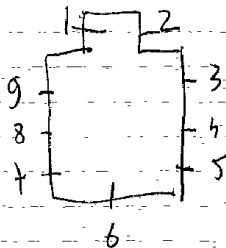

De bestaande en oorspronkelijke ramen, die in zeer slechte staat waren werden in 1991 vervangen door nieuw hedendaags glas-in-lood. L.M. Londot maakte het ontwerp en Carpet maakte de uitvoering. Alleen de kleine geschilderde onderwerpen werden als motief opnieuw gebruikt en terug op de oorspronkelijke plaats gezet.

St. Cecilia wordt niet herplaatst.

1908. J. DOBBELAERE

In 1988 hersteld door Carpet

1. Boodschap aan O.L.V.
2. Aanbidding der koningen
3. Doop van Kristus
4. H. Hart van Jezus verschijnt aan Maria Margaretha à Lacoque
5. H. Hilaire wekt door het doopsel een kind uit de dood op.
6. Cecilia
7. H. Benoit redt het leven van een kind
8. Dood van Jozef
9. Bezoek van Maria een Elisabeth

Bibliografie:

Catalogue general par numeros d'ordre des cartons pour vitraux

2304— nr.1	2309 - nr.4
2305 - nr.9	2310 - nr.5
2306 - nr.2	2311 - nr.7
2307 - nr.3	2312 - nr.6
2308 - nr.8	

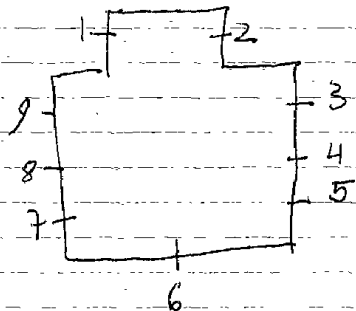

1901 F. X. ZETTLER (München)
1925 - Oosterrath, nr. 13 tot 16

- I. B. Eva
- 0. Adam en Eva
- 2. B. Sara
- 0. Offer van Abraham en Isaak
- 3. Rebecca
- 0. Offer van Jacob
- 4. K. Ruth
- 0. twee vrouwen
- 5. B. Debora
- 0. vrouw aan een schrijftafel
- 6. B. Anna
- 0. Opvoeding van Maria in de tempel, 1901
- 7. L. B. Geboorte van Maria
- 0. Boodschap
- 0. Opvoeding in de tempel, 1901
- 0. Bezoek Maria aan Elisabeth
- 8. L. B. Geboorte van Jezus
- 0. Bruiloft van Cana
- 0. Opdracht in de tempel
- 0. Pieta, get. F. X. Zettler-München
- 9. L. B. Pinksteren
- 0. Verrijzenis van O. L. V.
- R. B. Dood van O. L. V.
- 0. Kroning van O. L. V.
- 10. Mozes
- II. Top: Drievuldigheid
- L. B. Predekking van Kristus
- M. Roeping der apostelen
- 0. Doop van Kristus
- M. B. Kalvarie
- M. Gevangenneming van Kristus
- 0. Laatste avondmaal
- R. B. Jongelving in de Hemel
- M. Verrijzenis van Kristus
- 0. Hemelvaart

liege, musée d'art religieux et d'art mosan
 = ontwerptekeningen, nr 13-16
 Gaston Lefèvre, Biographie Tournai, P. 281 =
 glasramen van lam. Wylo

- 12. Aron
- 13. B. Huwelijk van Jozef
- 14. Dood van Jozef
- 15. B. O. L. V.
- 16. Verering door de orde
- 17. B. Steniging van Stefanus
- 18. Jongeling
- 19. Verering van het Lam Gods door het
 volk en de heiligen.

- 20. Malachias
- 21. Zacharias
- 22. Achaïas
- 23.
- 24. Amos
- 25. Jonas
- 26.

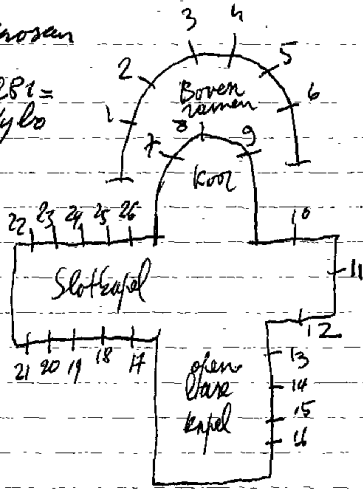

ANS, St. Martinuskerk

L

Ans

Mesteron: nr. 5-6 (zeer mooie ramen)
Osterrath, nr. 1-2-3-4-7.

1. Lam Gods
2. Kelk
3. Pelikaan
4. B. Verrijzenis
O. Eucharistie
5. Barbara, get. atelier Mesteron
6. De goede herder
7. B. Verering van het H. Kruis
O. Adam en Eva en het paradijs.

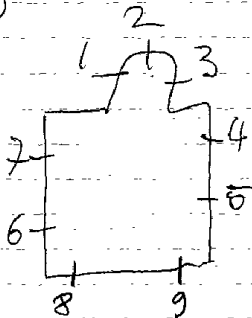

8-9. Glas in beton samen ± 1985

1913. G. HUYGENS, nr. 1 tot 5. = *misschien intro.*
Mertens = ontw. ??

1. O.L.V. verschijnt aan Bernardette in 1858 te Lourdes.
2. Rechtige afkondiging van O.L.V. onbevleetheid door de Paus in 1854 te Rome.
3. O.L.V. verschijnt in 1830 aan zuster Labouré.
4. Doorngekleemd hart.
5. H. Mart doorstoken met 7 zwaarden.

Bibliografie:

Zie brief van Huygens

*Mertens is de schoonbroer van Huygens
 was meester-gast bij Stalins / annons*

Hersteld door Orichx

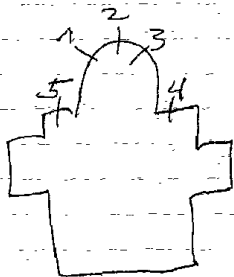

Repertoire Photographique du mobilier des
sanctuaires de Belgique, Prov. de Liège, Canton de
Saint-Nicolas, 1979, p. 24 = nr. 1 tot 5

ANS, St. Vincentius en Barbarakerk

L. Jans (Rocourt) herstelde dit raam
 Vermoedelijk afkomstig uit de kapel
 van een kasteel uit de omgeving.

I. L. B. O. L. V. verschijnt aan Bernardette te Lourdes.

O. Jezus geboorte

M. B. Hemelvaart van Jezus

O. Laatste avondmaal.

R. B. O. L. V. geeft de rozankrans aan Dominikus

O. Pieta, get. Restauré: L. Jans (Rocourt).

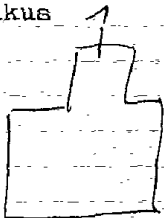

ANS, Filles de la Charité of (Grijze zusters)
Rue du Cimetiere 2

L

Casier, nr. ItotI2

kapel:

ItotI2. Beschilderd glas-in-lood met ornamenten.

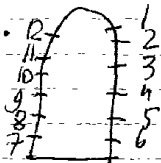

Bibliografie:

Atelierboek Casier, nr. ItotI2

P. Bergmans, Notice sur la vie et les travaux
de J. Casier, in: Bulletin de l'
academie royale d'archeologie de Belgique, 1926

p. 119

ANS-Allieur, St. Remigiuserk

L

Ans

1952. Biolley = ontwerper } 1-2-3
Osterrath = int'r

1. Boodschap aan Maria
2. O.L.V. bij het kruis op kalvarie
3. Kroning van O.L.V.



hege, Musée d'art religieux et d'art roman = ontwerp tekening nr 1-2-3
kon. kunstpaleisnummer nr 1-2-3
Zeer mooie moderne ramen ± 1960

Repertoire Photographique du mobilier des
sanctuaires de Belgique, Prov. de Liège, Canton de
Saint-Nicolas, 1979, P. 20⁶ M. 1-2-3

ANTOING-Calonne, St. Elooikerk

H

Antoing

1900. Coucke J.E.F., nr. 1-2-3.

1933. Camille Wijbo, nr. 4 tot 7.

1. L. Ludowikus 1909
R. Anna

2. Top: God de vader
L.O.L.V.

M. kind Jezus
R. Jozef, get. 1900 J.E.F. Coucke

3. Twaalf apostelen 1909

4. Taf. uit het leven van St. Elooï -

5. " " " " " " " "

6. " " " " " " " "

7. " " " " " " " "

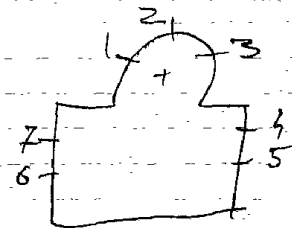

bij koning Dagobert met goudstukken, get. camille Wijbo predikt voor het volk. wijding tot bisschop, get. 1933-Cam. Wijbo.

Brandsaat, verz. dermythre-dermet, ontwerptekeningen, nr. 1-2-3

Repertoire Photographique du mobilier des
sanctuaires de Belgique, Prov. de Hainant, An-
ton de Tournai, I, 1982, p. 29 = n. 4 tot 7

I-2. Zeer modern glas-in-lood - hier en daar grissaille-
schildering. Loodverdeling is tekening en vormgeving.
Geen symbolen of motieven. Zeer mooie kompositie.

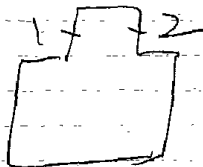

ANTOING, St. Petruskerk

H

Antoing

DE KEGHEL Jean, nr. 6-8
nr. 7

~~Jegele van de Bathune nr. Tot 5~~
Orléans

1. Augustinus

2. O.L.V.

3. Petrus

4. Jozef

5. Gregorius

6. L. Aloysius

R. Karolus Borromeus

7. Decoratief glas-in-lood (roosvenster)

8. O.L.V. van Lourdes verschijnt aan Bernardette

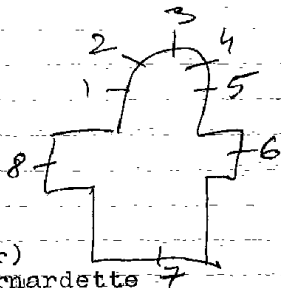

lege, musée d'art Religieux et d'art roman, nr 3 = ontwerp tekening

1908, Ladon, nr. Itot4

1. Het wonder van Franciscus met de ezel.
2. Het mirakel van de bloedende hostie te Lancenanoy.
3. Mirakel van Amandus.
4. Mirakel van Dominikus.

Bibliografie:

Bulletin des commissions royales des arts et des monuments
1907, blz. 303 = nr. I-2
Koninklijk besluit van 26 jund. 1908, nr. 20926-art. II = nr.
Itot4

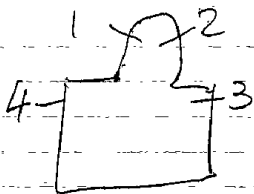

H

Antoine

ANTOINE-Maubray, E; Z. Franciscaines - ecole N.D. de Fatima
Rue du Marais 25

I960. Lechantre et Massy, nr. I-2-3.

1. Jozef

2. O.L.V. van Fatima

3. Franciscus van Assisi, get. I960, Lechantre et Massy

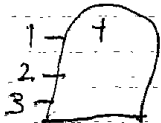

ANTOING, St. Petruskerk

De Keghel Antoine-Joseph, nr. 1 tot 6-8
nr. 7

1. Augustinus

2. O.L.V.

3. Petrus

4. Jozef

5. Paus Gregorius

6. Carolus-Borremeus geeft de H. Communie aan Aloysius

7. Decoratief glas-in-lood - roosvenster

8. O.L.V. van Lourdes

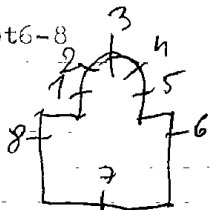

I-2. Oud 19^o eeuws glas - beschilderd glas-in-lood met ornamenten.

3 tot 10. Nieuw modern gekoratief glas-in-lood - zonder motieven of symbolen - geen schildering.
 Loodverdeling is tekening en vormgeving.
 Lichte achtergrond op gespreide donkere vormgeving, meestal met kleine stukjes glas.

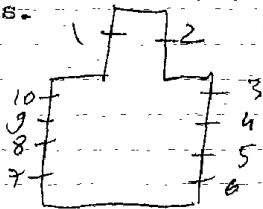

ANTHILSNES 6 Vien, St. Remigiuserk

L

offet

1900 Osterrath

1. Camillus

2. Polymus

3. Doop van Kristus

19^o eeuw - weinig byzanders

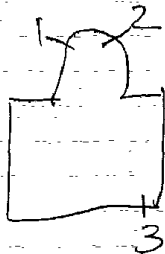

hege, musee d'art religieux et d'art roman, nr 3 = ontwerp tekening

AMAY-Bodegne, St. Nazairekerk

L

Saint Georges

1941. J. OSTERRATH, nr. I tot III = *uit*
I Des Gerardon = *uit*

1. Geboorte van Jezus
2. Hemelvaart van Jezus
3. Johannes de evangelist
4. Bernardette, get. 1941-J. Osterrath
5. O.L.V. van Lourdes
6. Paus Urbanus
7. Camilius
8. Jeanne d'arc
9. Kind Jezus van Praag
10. Agnes
11. Pastoor van ars
12. Germaine

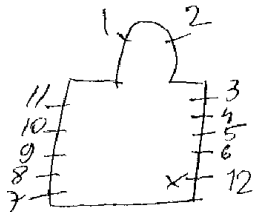

liege, musée d'art religieux et d'art mosan = ontwerp tekeningen
 Reklamefolder Osterrath (1937-1937) = 2. v. 1 tot 11 *as + tot 11*

AMAY-Flone, St. Mattheuskerk
Klooster en parochiekerk

L

Huy

1975. A. Romainville, nr. Itot 23

Kerk: nr. Itot 17.

Zijn al de glasramen zeer modern - abstracte vormkompositie. Geen onderwerp of schildering. De loodverdeling is tekening en vormgeving. Zeer kleurrijk en monumentaal.

Kapel: O.L.V. van alle genade:

- 18. Doopsel
- 19. Priesterschap
- 20. Vormsel
- 21. Biecht, get. 1975-A. Romainville
- 22. Huwelijk
- 23. Olijsel

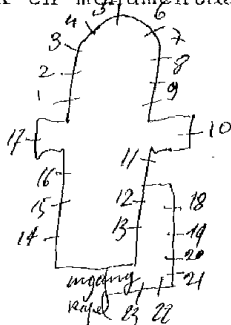

AMAY-Ombret, O.L.V.kerk

L

Huy

1923. J. Vosch, nr. 1 tot 5 = glasramen in zeer slechte toestand

1. L. Rosa van Lima

R. Albertus, 1923.

O. 2 wapenschilden

2. L. H. Mart van Jezus

R. H. Mart van Maria

O. 2 wapenschilden

3. L. Jozef

R. Elooi, 1923

O. 2 wapenschilden

4. L. Joris

R. Jan de dooper, get. J. Vosch

5. L. Heilige

R. Heilige

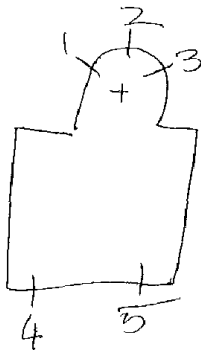

Bibliografie:

Bulletin des commissions royales des arts et des monuments
1923, blz. 30 = nr. 1 tot 5

AMAY, Viamont, St. Jozefkerk

L

Huy

1974 J.M. Pirotte, nr. 1-2-3 (Atelier d'art - Beaufays)

1-2-3. Dekoratief glas-in-lood, zonder schildering of symbolen. Loodverdeling is tekening en vormgeving. Veelheid van kleuren.



Er kunnen nog 4 ramen bykomen. 1981

AMEL, St. Hubertuskerk

L

Bullingen

1935. Osterrath, nr. 1 tot 15

1. Wonder van Hubertus 1932
2. H. Familie
3. Dood van Hubertus 1932

(kleine ronde motiefjes gevat in glas-in-lood)

4. L. Erasmus
R. Quirinus
5. L. Bartholomeus
R. Brigitta
6. L. Vincentius à Paulo
R. Elisabeth
7. L. Mattheas
R. Anna
8. L. Servatius
R. Lambertus

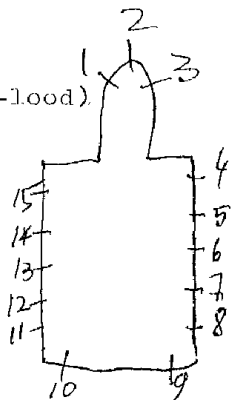

9. L. Monica
 R. Katerina
10. L. Antonius
 R. Donatius
11. L. Barbara
 R. Thomas
12. L. Sebastiaan
 R. Nicolas van Tolentijn
13. L. Engel Rafael
 R. Engel Michael
14. L. Jozef
 R. Thaddeus
15. L. Lucia
 R. Aeligius

Bibliografie:

Bulletin des commissions royales des arts et des monuments
 1933, blz. 136 = nr. I tot IV

*liege, musée d'art religieux et d'art mosan -
 ontweptekeningen nr 1-2-3*

Reklame folder, Osterath (1937-1947) = nr. 1 tot 15

Olivier Ganton, nr. Etot2I

1. Doopsel
2. Vormsel
3. Eucharistie
4. Priesterschap
5. Olijsel
6. Biecht
7. Huwelijk
8. Verrijzenis van Kristus
9. Pelikaan
10. Hemelvaart van Kristus
11. Pinksteren
12. Hemelvaart van O.L.V. get. O. Ganton, Gent
13. Kroning van O.L.V.
14. H. Geest = duif
15. Reisweg van het leven
16. Jezus onderwijst in de tempel

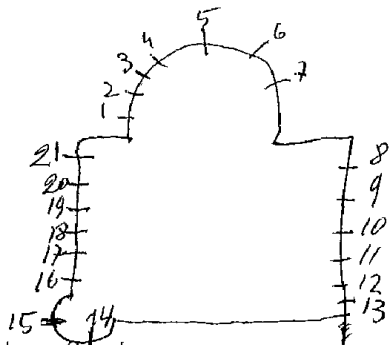

17. Opdracht in de tempel, get. O. Ganton
18. Geboorte van Jezus
19. Bezoek nicht Elisabeth
20. Lam Gods
21. Boodschap aan Maria

(Het zijn allemaal motieven die gevat zijn in glas-in-lood

AMEL-Eibertingen,

L
kerk

Bullingen

1. Sebastiaan, 1936
2. Jan de dooper
3. Suzanna
4. Michael
5. Pelikaan

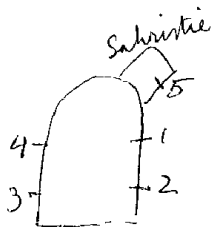

Antwerpen 1^oD 7

ANTWERPEN, St. Antoniuskerk.

1907. A. Stalins. Nr. I tot 5-16-26-27

1910 Goossens. Nr. 6 tot 25.

- 1. St. Jacobus.
- St. Simons.
- St. Lucas.
- St. Matheus.
- St. Gregorius.
- St. Begga. 1907.
- 2. St. Jan Evangelist.
- St. Petrus.
- St. Bartholomeus.
- St. Jacobus. 1907.
- St. Augustinus.
- Engel Gabriël.
- 3. ~~H. P. Driehoek~~ d.
- St. Thomas.
- St. Bartholomeus.
- St. Marcus.

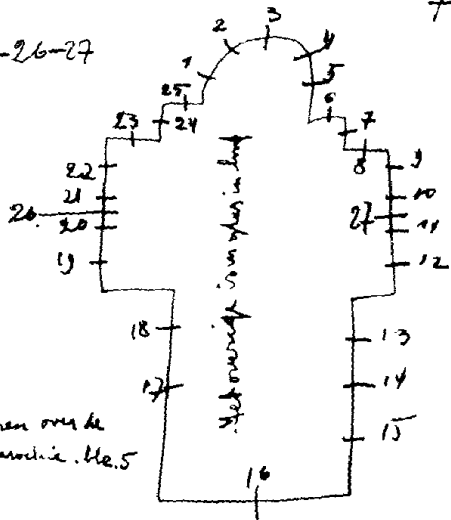

Bibl. Brochuren over de
St. Antoniuskerk. He. 5

Bibliografie

verlagen door de provinciale commissie van
juridische Kunst

Deel VII
nr. 1887
nr. 2931-2978

Bulletin des Commissions Royales
1907, blz. 42 = R 1 tot 5
1909, blz. 15 = R 16-26-27
1922, blz. 32 = herstellingen

- St. Gregorius.
- St. Mathilde. 1907.
- 3. H. Drievaldigheid.
O.L.V. 1907.
- St. Jozef.
- St. Antonius.
- St. Franciscus.
- 4. St. Paulus.
St. Andres.
- St. Philippus.
- St. Matheus.
- St. Andreas.
- St. Anna. 1907.
- 6. St. Antonius.

- 7. Kindje Jezus verschijnt aan St. Antonius.
- 8. H. Hart van Jezus.
- 9. Salvator Mundi. Get. Goossens-Brussel
- 10. Engel Michaël.
- 11. St. Theresia.
- 12. Kruls van Christus lijden.
- 13. Christus als goede herder.
- 14. Kalvarie.
- 15. Doop van Christus.
- 16. Familie wapen.
- 17. Moeder Anna en Maria.

Roninklijk besluit
van: 26-11-1907
13-3-1909
18-1-1910 } = 16-26-27

- 18. St. Joris.
- 19. St. Rita.
- 20. St. Christoffel.
- 21. St. Jozef.
- 22. St. Andreas Avellinus met de engel
- 23. St. Andreas Avellinus getroffen DOC

een beroerte, ontvangt nog het H.
Olijfsel.
24. De boodschap.
25. O.L.V. met kindje Jezus 24. Jan. 906

27. O.L.V. koning

ANTWERPEN, St. Augustinuskerk

1916. Stalins en zoon: nr. I-2. Karton=J. Ratinckx.
1923-4-9. Steyaert: nr. 3 tot 21.

- 1. Wapen van koning Albert. 1916.
- 2. Wapen van koningin Elisabeth.
- 3. St. Lucas omringd door Cosmas en Damianus. 1929.
- 4. Wapen van Ridder M. Van den Bergh.
- 5. Wapen van Ridder De Mathieu.
- 6. Georges Caroly zijn wapen
- 7. Bossaert de Bouwel-Cogels, zijn wapen
- 8. Graaf Van der Stegen de Schriek zijn wapen
- 9. Wapen van Baron Van Put.
- 10. Wapen van Baron Cogels de Gruben.
- 11. Wapen van Geelhand-Meyers. ~~Callesberg-Della Faille.~~
- 12. Wapen van De Pret de ~~XXXXXXXXXXXXXXXXXXXX?~~
- 13. Wapen van Della Faille de Waerloos-Geelhand.
- 14. Wapen van De Witt.
- 15. Wapen van De Grelle de Villegas.
- 16. Wapen van Cardon de Lichbuer-De Becker.

17. Wapen van Van de Werve della Faille-De Waerloos.
18. Kardinaal Mercier met H. Desideratus, 1923.
19. Zicht op Antwerpen=in memoriam Dom M. Meeuw, 1924.
20. Wapen van Maes.
21. Adelijk wapen.
22. Hemelvaart van Kristus met 3 adelijke wapens en in banderol, de namen der leden der vereniging.

Fotorepertorium v/h. Heerlijk van vld. Belg. Bedehuizen, Prov. Antwerpen, kant. Antwerpen I tot IV, 1997, p. 53-4. 3

Bibliografie:

E.P. Ferd. PEETERS S.P.: St. Augustinuskerk te Antwerpen: blz. 92.

Bulletin: des commissions Royal des art et monument:

1917 - blz. 5-77.

1923 - blz. 30.

R.M. Van den Haute, Edw. Steyaert,
schilder en glasraamkunstenaar,
blz. 27 = nr. 3 tot 22.

*memotrial funilair du Cardinal
mercier, 1874-1924 = nr. 18*

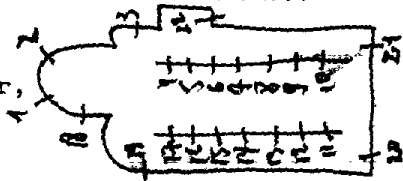

- I. B. Doortocht doorheen de rode zee
0. Doopsel
2. B. De vurige wagenrit.
0. Vormsel
3. B. Koning Da vid oordeel
0. Priesterschap. 1875. Didron, Parijs
4. B. Mozes slaat water uit de rots
0. Eucharistie
5. B. Wonder met de bloemende tak
0. Biecht. 1875, Didron.
6. B. Adam en Eva
0. Huwelijk
7. B. Geneezing van Lazarus
0. H. Olijfel
8. Engel. J. Wouters, 1959
9. Antonius van Padua
10. Antonius wonder met schapen en vissen
11. Verering van Kristus door de heiligen
12. Kristus Koning omringt door symbolen
der 4 evangelisten.
13. Verering van Kristus door het volk. J. Wouters '61
14. Genadestoel
15. Engel. J. Wouters
16. Door van Kristus
17. Johannes de dooper. J. Wouters, 1962
18. Engel. 1962.
19. Johannes de dooper. 1951
- 20.
- 21.
- 22.
23. Kristoffel. J. Wouters, 1951
24. B. Offer van Abel

B.M. Noe bouwt zijn ark

24. M. Dood van Abel
 0. M. Hemels (vuur) 1882
 0. Adam en Eva verjaagt uit het paradijs
 25. Jezus' kind (roosvenster) + sym. lit. 0. L. V.
 Spiegel der wijsheid Gouden poort
 Roos Morgend ster
 Gouden huis Bron van wijsheid
 Ark des verbond Hand
 Poort des hemels Duif
 Iveren toren Lelie onder doornen
26. Van boven naar onder
 schepping van het heelal
 scheiding van hemel en aarde
 schepping der planten
 schepping van maan, zon, sterren
 schepping van vogels, vissen, dieren
 schepping van Adam. 1872
27. 0. L. V. moeder van God. J. Wouters, 1957.
 28.
 29.
 30. Paulus. J. Wouters, 1951
 31. Anna. 1950
 32.
33. B. ~~Rijksteden~~ Aanbidding der koningen
 B. M. Bezoek van nicht Elisabeth
 0. M. Boodschap 1880
0. Opdracht in de tempel
 34. B. Pinksteren
 B. M. Kalvarie
0. M. Kris tus met Emausleerlingen
 0. Apostelen in het senakel
 35. B. Hemelvaart van 0. L. V.
 B. M. Verering van 0. L. V.
 0. M. Wonder te Lourdes
 0. 0 L. V. ~~Verlichting~~ te Lourdes. 1879

36. Zingende engelen } Steyaert
 37. Jozef }
 38. Engel. J. Wouters, 1959.
 39.

- 1872-79. DE BETHUNE: nr. 24-26-33-34-35. intr. Berchaeyen
 STALINS-JANSSENS: nr. 14.
 STEYAERT: nr. 36-37.
 1875. DIDRON; nr. 1 tot 7.
 1950 tot J. WOUTERS: nr. 8 tot 13-15 tot 23-25-27 tot 32-38.

Bibliografie:

- L. KINTSCHOTS: Guides Anvers et ses faubourgs, blz. 206: R. 1 tot 7-14-24-
 Wie is dat in Vlaanderen, blz. 283 (wouters samen) 26-33-34-35.
 Helbig: Baron Jean de Bethune: nr. 24.
 Denijs Peeters: Jan Wouters "Kunstenaars van Heden" 1958, deel I
 blz. 35-46. = nr. 8 tot 13-15 tot 23-25-27 tot 32-38
 VLAANDEREN, 1971, nr. 117, blz. 47 = nr. 8 tot 13-15 tot 23-25-27 tot 32-38

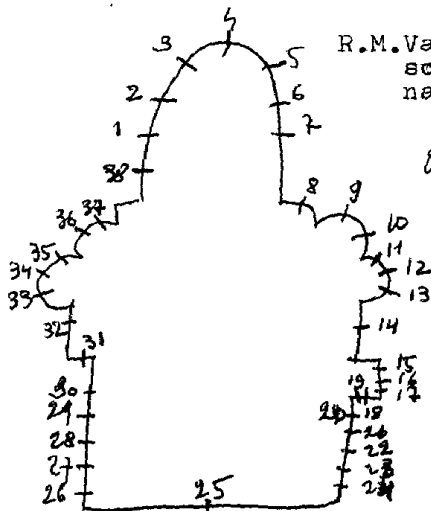

R.M. Van den Haute, Edw. Steyaert,
 schilder en glasraamkunste-
 naar, blz. 37 = nr. 36-37

ontwerptekening - vers. Casier
 = nr. 26

Atelierboek Casier = nr. 26

Kadon, Kadoc, nr. 24 33 35 38

kerk raad de boeken

- 1-2-3. Glas in lood.
 4. Man met ~~waard~~ *waard*, get. J. Huët, 1867
 5. L. Johannes evangelist
 R. O. L. V. van Swarten
 6. L. Bisschop
 R. Heilige met ~~een~~ *een* mand in de handen
 en daarin een brood en een duif.
 7. Man met anker, get. J. Huët, 1867
 8-9-10. Glas in lood.
 11. Barmhartige Samaritaan
 12. L. Guillaume
 M. D. L. V. 1863 - R. Anna.
 13. B. L. O. L. V.
 M. Jezus in hof van Olijve
 R. Kornelius
 O. L. Petrus
 M. Twee engelen
 R. Barbara
 14. B. L. Johannes
 M. Aanbidding der herders
 R. O. L. V. van zeven weeen
 O. L. Andries
 M. Twee engelen dragen een banderol
 R. Alfonsius Rex.
 15. Adelijk wapen
 16. B. L. Kroning van O. L. V.
 R. ~~Kruisafneming~~ *Kruisafneming* Laat ons 3 tenten bouwen
 M. L. Kruisafneming *Wegkruisen byden d. m. l.*
 R. Gevangenneming van Andreas
 O. L. Anna, Maria, Jezuskind.
 R. Bisschop *terug geplaatst in 1946*

17. Top: I. God de zóón.

M. H. Geest

R. God de vader

B. L. Kristus bekeerd een heidene

M. Dood van een edeldame

R. Engel brengt een boodschap aan een heidk.

O. L. Jeanne d'ark

M. engel

R. Vrouwelijke heilige met 2 kronen in de hand en een arme man aan de voeten, 1872, get. Stalins-Janssens

18. Top: O. L. V. omringd door engelen

B. L. Anna en Joachin

M. Maria opvoeding in de tempel

R. Huwelijk van Maria en Jozef

O. L. hisschop

M. Engel, 1873

R. Anna en Maria

19. B. L. Bezoek Maria en Elisabeth

M. Boodschap

R. Droom van Jozef

O. L. Heilige

M. Engel, 1870

R. Christina

20. Top: tekst (misschien van Huet)

B. L. Geboorte

M. Aanbidding der koningen

R. Opdracht in de tempel

O. L. Lodewijk

M. Engel, 1879

R. Vrouwelijke heilige

21. Aanbidding der herders, get. Huet

22. H. Brievaldigheid 1966
23. Glas in lood
24. Glassin lood
25. Toediening v/h. H. D. Ijssel
get. J. Huet, 1966.
26. B. Kalvarie (kristus omringd door apostelen)
0. Verloren zoon, get. 1965? Huet
27. Top: Adam en Eva
Engelen - twee handen
B. L. B. Droon van Jozef
M. Engel
0. Uitverkoring van Maria en Jozef
M. Huwelijk van Jozef en Maria
R. B. Wonder van Jozef
M. Engel
0. H. Familie te Nazareth
0. Drie tafereelen uit het leven van Agnes.
28. Top: Kristus als heerser en schepper
ark van Noë, vissen, ark des verbonds
B. L. Koning David
M. H. Geest
R. Profeet
M. L. Boom van goed en kwaad
M. Doop van Kristus
R. Zondeval, get. J. Huet, 1964.
0. Mozes scheidt de wateren van de rode zee.
29. B. Pinksteren
0. Drie engelen get. Huet 1964

30. Top: monstrans omringd door engelen

L. Lam Gods

R. Pelikaan

B.I.O.L.V.

M. Kalvarie (kristas)

R. Johannes

O.L. Jan de dooper

M. Offer van Melchisedeck

R. Soldaten, Huet, 1963

31. B. Laatste avondmaal

M. L. Offer van Abraham

R. Slachting van het Paaslam

O. L. Koning David

Ruisbroeck

Knaap

R. Knaap

Norbertus

Koning Salomé, get. Huet, 1963

Top: Lam Gods omringd door dieren en
vogels uit de schepping

32. Adelijk wapen

33. O. L. V. ter zee

34. Top: engelen

L. Paus Julius

M. O. L. V. Middelaers, 1892

R. Ferdinandus

Foto: reptorium v.h. peniblaas vld. kanton
Beld. Bede huren Par. Antwerpen, kanton
Antwerpen, 1979, II+III, 1979, p. 9-11 B
16
R. Coppé bezit de kaarten tekeningen van
Capornier 466-467-488

~~188. Pinksteren~~

~~0. L. M. R. = engelen~~

~~16. L. Boom van goed en kwaad~~

~~M. Doop van Krls tus~~

~~R. Zondeval J. Huet. 1964~~

~~0. Mozes scheidt de wateren van
de rode zee~~

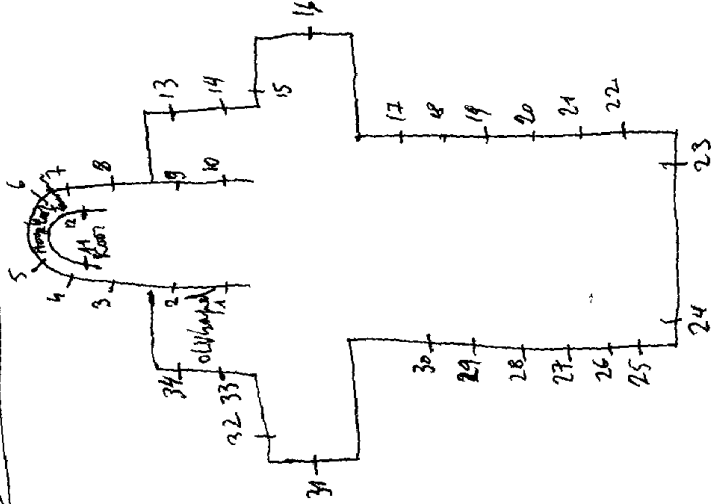

ANTWERPEN, St. Andrieskerk

5

*Atelierboek Casier, nr. 79
Hertellingen door atelier Vridx*

- 1863. CAPRONNIER, nr. 12
- 1865. DE CRAENE, nr. 5-6
- 1870. JEAN DE BETHUNE, nr. 18-19
- 1872. STALINS JANSSENS, nr. 17-20.
- 1921. BARRY, nr. 16

1963. HUET, nr. 4-7-II-21-22-25 tot 31-33.

Gazet van Antwerpen 31-3-78 blz 19 = Raam 31 - zie documentatie

DE POST, nr. 1230-oktober 1972, blz. 48b Huetramen

Bibliografie: *ontwerptekening voor Casier - nr. 19*

HELBIG, Le baron Jean De Bethune, nr. 18-19

Bulletin des commissions royales des arts et monuments

- 1915, blz. 109
- 1917, blz. 8-7 7
- 1921, blz. 26 = nr. 16.
- 1933, blz. 27

O.L.V. kerkarchief-Antwerpen (farde glasramen-brief van 8-6-1866) - 5-6

L. KANTSSCHOTS, Guide Anvers et ses faubourgs, blz 188 = nr. 14-17-18-19-20

blz 190 = nr. 5-6

Versamelingen des graf en gedenkzichten v.d. Prov. Antwerpen, deel III, blz 17 = nr. 12

I. Kristus Koning omkring door de vier

evangelisten (roosvenster)

2. da. arrond:

Mozes	Samuel
Jacob	David
Ezechiël	Jeremias
Malachias	Jonas
Jan de Dover	Osee
Daniel	Isaias

2. B. Hof van Olijve

M. Geschieding van Kristus

B. Kristus voor Pilatus

3. B. Kalvarie

U. Kruisdraging

4. B. Kruisafneming

4. B. Pieta

5. B. Boodschap

M. Hehelveart van Kristus

O. Pinksteren

6. L. Andreas

M. Georgius

R. Pa trik

7. L. Teilo

M. David

R. Padarn, 1947

8. L. Wilfried, 1960.

M. Bonifansius

R. Willebrordus

9. Glas in lood

10. Boodschan aan O. I. V. 1934.

11. B. Engelse wamens (roosvenster)

1. B. Wamens van India-Kananda

• B. M. Justice

B. M. Faith

O. B. M. H.

(wonder)

- II. L. M. B. Engel Gabriel
B. M. Koning Alfred
O. M. Koning Oswald
O. David
R. M. B. Engel Michael
B. M. Koning Artur
O. M. Edward, de zwarte prins
O. Janathan
R. B. Wapens: Antwerpen, Afrika, Australië
B. M. Hope
O. M. Courage
O. Judas van Maccalius
I2/I3. Glas in lood
I4. L. Augustinus. 78
M. Kristus Paracletus
R. Mellitus. London, 1918.
O. Gevallen soldaat = Austin Deberhan.
I5. L. Stephen
M. Niklaas
R. Albanus
I6. L. Monika
M. O. L. V.
R. Cecilia. 1925
I67 Aanbidding der herders.
I963. Skeat: nr. 7-8.
Jones Willis: nr. 6-17.
1925 Burlison en L. Grylls: nr. 10-14-15-16.
nr. I tot 5.
nr. II.

Bibliografie:

Bulletin, commissions royales des monuments: 1924, blz. 211 }
 1925, blz. 381 } nr. 10-14-15.
 1935, blz. 46 } 16.

Internet 3 mei 2007 = zie eigen documentatie

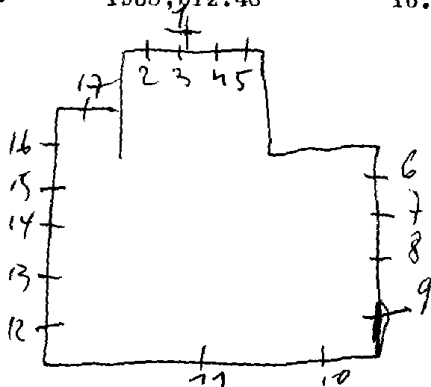

ANTWERPEN, H. Hartkerk

- 1. Engel (Jezu nostra miseré) *jet*
- 2. Engel (panis vere)
- 3. Engel (bone pastor)
- 4. H. Hart v. Jezus (advencat regnum tuum) *jet*
- 5. Engel (ecce panis angelorum)
- 6. Engel (factus cibus cratorium)
- 7. Engel (vera panis filiorum)
- 8. Vrouw met lelie
- 9. H. Geest
- 10. Vrouw met gekruiste armen
- 11. Erat vir justus
- 12. H. Jozef
- 13. ~~V~~ Ite ad Jozef
- 14. Ik zal een rozenregen
- 15. H. Theresia van Lisieux
- 16. op de aarde doen vallen
- 17. vrouw met staf en boek
- 18. H. Hart v. Jezus (brandoven v. Liefde)
- 19. H. Margaretha à lacoque

: A. Annijs 1933 = ontbr
 (Anny) = witer

nr. 15 verwedelyk vervangen
 met een nieuw nummer
 van het kerkonderwerp
 nr. 16-14 vermeld

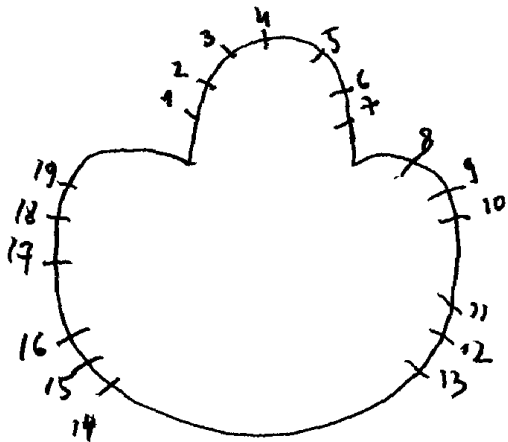

Hot overize is in glass in load

- I62-3-5. geen.
4. Huwelijk van O. L. V. met Jozef. 1949
6. Marteldood van ~~St. Jozef~~ *St. Jozef*. 1952
7. Benediktijer en Praemonstrancers
 orden vereen het sakrament 1952
8. Arkondeging v/h. Sakrament: ver-
 eerd door: ~~St. Jozef~~ *St. Jozef* en Juliana 1874
de Lruillon - Maria hempen & Coenye
9. Rudolf, graaf van Habsburg en
 Regulus van Kyburg staan hun
 paarden af aan een priester en
 zijn helper die het H. Sakrament
 dragen. I626.
10. H. Drieuldigheid. I952
11. L. De gerechtigheid. I952
 R. De eerlijkheid.
12. Hemelvaart van Kristus. 1957
13. De boodschap
14. De verrijzenis. 1954
15. Koeping der apostelen. I951.
16. B. Laatste kommunie der pestlijders
 O. L. Jozef. I905.
 M. O. L. V.
 R. H. Coleta.
17. Jezus onderwijst in de tempel. I950.
18. Opdracht in de tempel. I950.
19. De geboorte. I950.
20. L. Paulus. I950.
 M. Petrus.
 R. Johannes.
21. H. Familie. I953.
22. Bezoek van nicht Elisabeth. I641. W
 Onderaan: wapens der schenkers. H
23. Boodschap aan Q. L. V. I629.
 Onderaan: adellijke wapens.

- 24. Opdracht in de tempel 1875
O. L. Gerardus.
M. O. L. V. onbevlekt ontvangenis.
R. Elisabeth.
- 25. Intrede van O. L. V. in de tempel. 1875.
- 26. Laatste avondmaal. 1538.
- 27-28-~~29~~. ~~Geen.~~ x *nieuwe van. byskopen*
- 29. Besnijdenis van Jezus. 1677 (gedeel-
telijk vernield).
- 31-32. O. L. V. tussen zingende en musi-
serende figuren. 1961 *= onder Hrothe*
- 33. Pinksteren. 1953.
- 34. L. Hieronymus
M. O. L. V. 17^o eeuw
R. Nothburgia.
- 35. H. Drieuldigheid. 17^o eeuw
- 36. Herdenkingsmedaillon 1923 van
herstelling v/h. koor (Ned. tekst).
- 37. Herdenkingsmedaillon 1923 (latijn-
se tekst).
- 38. Geen.
- 39. Wapens van: L. België. 1949.
R. Antwerpen.
- 40. L. O. L. V.
R. Jozef. 1949.
41. L. Jacobus.
R. Salvator Mundi. 1949.
42. Wapens van: L. Kardinaal Van Roey.
R. Paus Pius XII^o. 1949.
43. Geen.
44. Medaillon met wapen. 1652.
45. Medaillon met wapen. 1651.
46. Medaillon met latijnse tekst. 1652.
47. O. L. V. in stralenkrans. 1621.
48. Kalvarie. 1640. *1653*

49. Hemelvaart en kroning van O.L.V. 1953

50. L.

L.M.O.L.V. fragmenten van ramen bijeen gebracht.

R.M. Katerina. Vermoedelijk van Stalins-Janansens.

R. Bisschop.

Bibliografie:

Catalogue de la collection de cartons de vitraux peints de la succession de J.B. Capronnier à Bruxelles, 1892, blz. 28 = nr. 8

blz. 29 = nr. 24.

blz. 30 = nr. 6-25.

DE WIT Jacobus: De kerken van Antwerpen, 1910.

blz. 38 = nr. 22-23.

blz. 42 = nr. 26

blz. 46 = nr. 9

Bulletin des commissions royales d'art et archeologie:

1903 - blz. 136 = raam: 16.

1905 - blz. 352 = "

1. Kin Driehout. Guide Anvers et ses faubourgs. 1985

Photo reportorium v/h meubilair v/d. Belg. Badhuizen, Prov. Antwerpen
BIBLIOGRAFIE: *ken, kanton Antwerpen D^o VII, 1979, p. 62 tot 65*

VAN CAUWENBERGHS: Notice historique sur les peintres verriers d'anvers du XV^o - XVII^o eeuw/ 1891. blz. 65-67-77-78.

Graf- en gedenkschriften der provincie Antwerpen. 1855.
~~Annales academie d'archeologie de Belgique, Antwerpen:~~
Notes sur quelques vitraux heraldiques des 16^o-17^o deel: LXIII-1911, blz. 299 tot 356.

TH. VAN LERIUS: Notice sur les œuvres d'art de l'église paroissiale saint Jacques à Anvers, 1855.

LEVY: Histoire de la peinture sur verre en Europe et Belgique, 1860. Deel II, blz. 157 tot 161.

GUIDE SOMMAIRE: église saint Jacques à Anvers: blz. 14-16-18

HELBIG: glasschilderkunst in België: 26

- | | |
|----------------------|---------------------|
| Raam: - 9 - nr. 126. | Raam: 44 - nr. 145. |
| - 22 - nr. 129. | 45 - nr. 145. |
| - 23 - nr. 127. | 35 - nr. 140. |
| - 26 - nr. III. | 46 - nr. 132. |
| - 29 - nr. 135. | 47 - nr. 120. |
| - 34 - nr. 113. | 48 - nr. 128. |

ANTWERPEN, St. Jacobuskerk.

1961 *Hizette* nr. 31-32-27-30

I949 tot I953. CRESPIEN-CALDERS: nr. 4-7-10 tot I5-I7 tot 21-33
39 tot 42-49.

I626-29-41. JAN de LABAER: nr. 9-22-23-44.

I905. LADON: nr. I6.

* I875. J. B. CAPRONNIER: nr. 25. -6-24-8-26

I652. Jaak GOORELIANS: nr. 46.

I640. Jan DE LOOSE: nr. 48.

STALINS-JANSSENS: nr. 50 ?

* *herstelde ook de oude roman*

nr. 27. Taferel uit het leven van Dymfna ? I965

nr. 30. Zeven taferelen uit het leven van de H. Petrus
get. *Hizette-Calders*, I965

Bibliografie: *1 Clues. Het verhaal van Maria*, 2006, p. 62

VLAANDEREN, I971, nr. II7, blz. 21 = nr. 4-7-10 tot I5-I7 tot 21-33-39 tot 42-

Gazet van Antwerpen, 15-4-1977, blz. 21 = nr. 11 zie eigen documenta

Koninklijk bevel, 13-8-1903 = nr. 16

Biographie nationale, deel 33, p. 425 = nr. 16

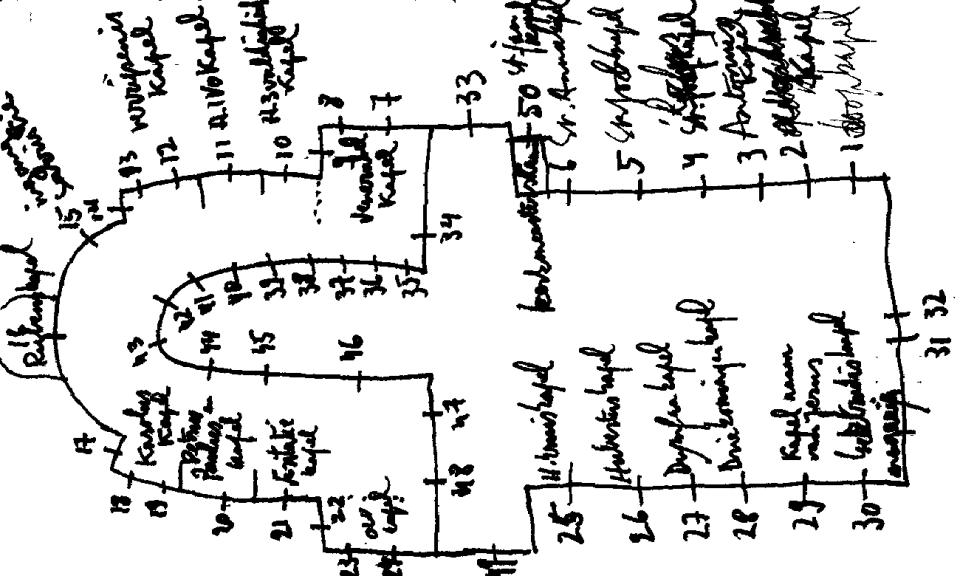

ANTWERPEN, St. Jozefkerk

1897. STALINS JANSSENS, nr. 1 tot 15-29
1964. Jos Hendrickx, nr. 16 tot 28-30 tot 51.

- I. H. Joris
- 2. Engel Michael
- 3. Engel met kelk en palm
- 4. Genadenstoel
- 5. Engel met pauselijke symb.
- 6. Engel met kelk en slang
- 7. Boodschaps engel
- 8. L. H. Jacobus
- R. M. Maria Salomea
- B. Aanbidding der koningen
- 9. B. Huwelijk Jozef + Maria
- L. Zacharias
- R. H. Elisabeth
- 10. B. De boodschap
- L. H. Anna
- R. H. Joachim
- 11. B. H. Familie
- L. de moeder gods
- R. St. Jozef
- 12. B. Doop van Christus
- L. H. Johannes de dooper
- R. H. Johannes de evangelist
- 13. B. H. Vrouwen
- L. H. Simeon
- R. H. Cleotras
- 14. B. Opdracht in de tempel
- L. H. Jacobus major
- R. H. Petrus
- 15. S. J. (St. Jozef)
- 16 tot 28. Dekoratief glas in lood, zonder
 schildering of symboliek, 1966.
- 29. H. Hart van Jezus

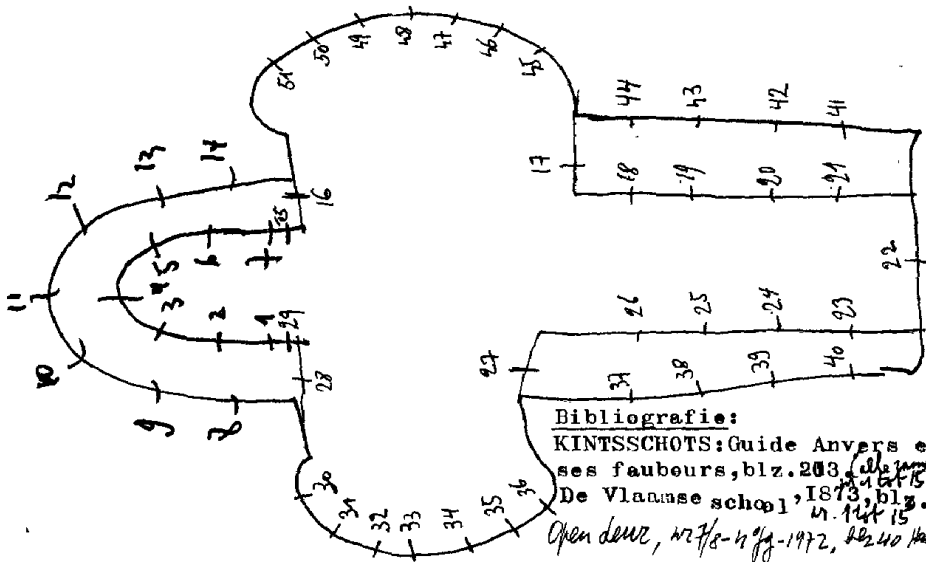

Bibliografie:

KINTSSCHOTS: Guide Anvers et ses faubours, blz. 203. ^(allez jurer)
 De Vlaamse school, 1873, blz. 4. ^{1 tot 15}
 Open deuz, wv 7/8-11 jg. 1972, blz 40 ^{1 tot 15} Handri

30. Boodschap aan Marie, 1964, get. t.
31. Bezoek Maria en Elisabeth, 1964, get.
32. Geboorte van Jezus, 1964, get.
33. Aanbidding der herders, 1964, get.
34. Aanbidding der koningen, get. 1964
35. Vlucht naar Egypte, 1964, get.
36. Kindermoord, 1964, Get.
- 37-38-39. decoratief glas in lood
40. geen schildering, geen symbolen, 1966
41. Doop van Kristus, 1966, get. Hendrickx
- 42-43-44. Decoratief glas in lood
geen schildering, geen symbolen, 1966
45. Gevangenschap van Kristus, 1965, get.
46. Geschieding van Kristus, get. 1965
47. Kalvarie, 1965, get. Hendrickx
48. Verrijzenis van Kristus, get. 1965
49. Hemelvaart van Kristus, get. 1965
50. Ten midden van engelen, get. 1965
51. Uitbeelding v/d. Drieuldigheid, get. 1965

Bibliografie:

Katalogus, retrospectieve—Jos Hendrickx, 1972—blz. 63.

Koninklijk besluit van 4-8-1883 = nr 4

ANTWERPEN, St. Katerinakerk.

nummers de andere glasrizen: Nr. 9-10-22-25-29-50-61.
1945. A. Van Doorne.

4000 voor mydyle inlichtingen
E.L. G. D. v. d. B. v. d. B. v. d. B.

- 1-2-3. Laatste avondmaal. Get.
- 4. Kalvarie.
- 5. Engel.
- 6. Zweetdoek van Christus.
- 7. Engel.
- 8. St. Jozef.
- 9. Jezus voorspelt zijn verrijzenis aan de Joden.
- 10. Jezus en de Samaritaanse vrouw.
- 11. Jezus geneest een lamme.
- 12. Jezus wandelt op het meer van Jerusaleem.
- 13. Jezus bedaat de storm.
- 14. St. Katerina op het rad.
- 15. Vermenigvuldiging van broden en vissen.
- 16. Jezus wekt een doden op.
- 17. De boodschap.

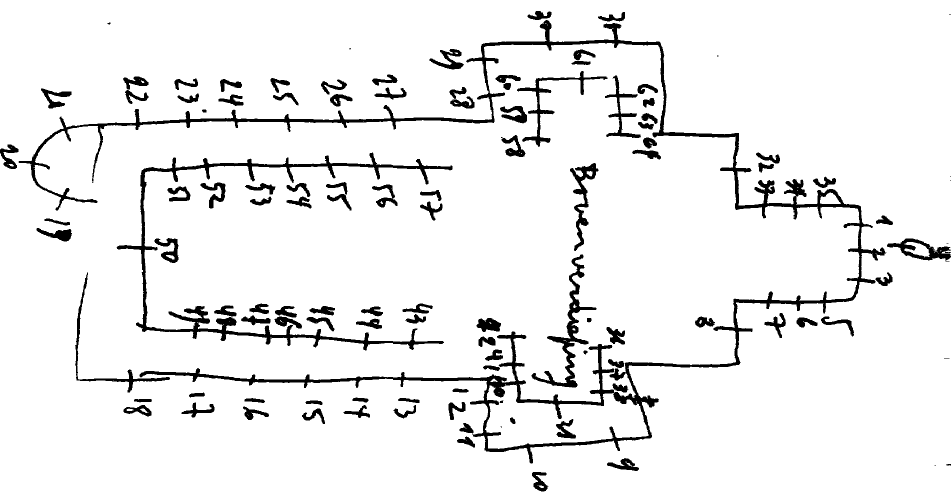

ANTWERPEN, St. Katerina kerk.

Antwerpen 18

18. De verrijzenis.
19. Romeinse soldaat.
20. Doop van Christus. Get.
21. St. Jan de doper.
22. Jezus geneest een blinde.
23. Chr. versijnt aan St. Katerina.
24. Jezus verandert water in wijn
25. Jezus wekt Lazarum op uit de
26. St. Katerina. /dood.
27. Wonderbare visvangst. 1945-get
28. Jezus en Emmaüs.
29. Jezus geneest een melaatse.
30. Hemelvaart van Christus.
31. Hemelvaart van Maria.
32. O. L. V. met Bernardette.
33. Engel.
34. Pelikaan.
35. Engel.
36. St. Helena.
37. St. Appolonia.
38. St. Gertrudis.
39. St. Katerina.
40. St. Agnes.
41. St. Ursula.
42. St. Colleta.
43. St. Paulus.
44. St. Andreas.
45. St. Mathias.
46. St. Jacobus de meerdere.
47. St. Philipus.
48. St. Simon.
49. Het rijk der hemelen hoort hen toe
50. David.
51. Woord Gods.
52. St. Bartolomeus.

53. St. Thameus.
54. St. Jacobus.
55. St. Thomas.
56. St. Johannes.
57. St. Petrus.
58. St. Elisabeth.
59. St. Cecilia.
60. St. Lucia.
61. Kroning van O.L.V.
62. St. Barbara.
63. St. Godelieve.
64. St. Katerina.

Foto repertorium v/h meubilair v/d. Belg. Bedekking, Prov. Antwerpen, Kanton Antwerpen II+VI 1979, 40
19de E Ramen = Bejga, Rita, Pepijn van Landen.

ANTWERPEN, Kristus Koning kerk.

40

1958. ~~Michiels~~ - Calders. nr. 1 tot 9 - 13 tot 25 - 35 - 36 - 37.

vanaf 1961 = Calders Armand voor ontwerpen nr. 38 tot

Calders Oscar voor uitvoering

I. Aartsengel.

2. Machten.

3. Krachten.

4. Heerschappen.

5. Bloedig en onbloedig offer van Christus.

6. Vorstendommen.

7. Tronen.

8. Cherubijnen.

9. Seraphijnen.

10. Lijdende armen.

II. St. Camille.

12. Lijdende zieken.

Bibliografie

VLAANDEREN, 1971, nr. 117, blz. 21 = nr. 38 tot 61

Dewet Machina, nr. 24 - 1982 = nr. 38 tot 61

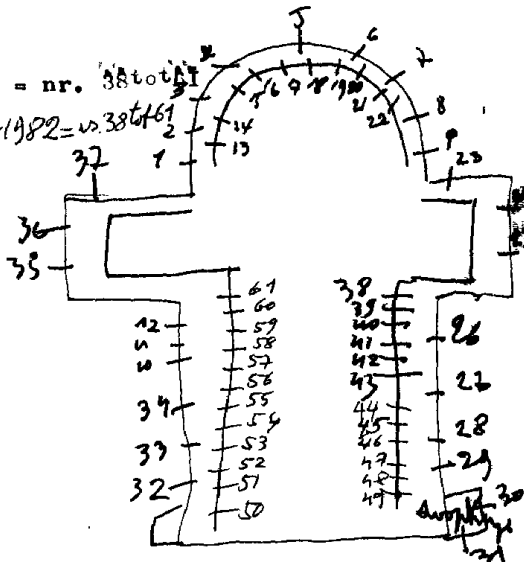

ANTWERPEN, St. Laurentiuskerk

O. Colders nr. 1-2-3-4-5-34-35

FRans Slijpen: uitvoerder (ontwerp ook) nr. 36-38

ontwerper Collette Jan: nr. 22-23-24-25-26-27-28-29-30-31

1960 Van Averbeké: nr. 23

Wiehders Jos: nr. 26

Verheyen Jacp.: nr. 30-31

- ~~I-2-3. decoratief glas-in-lood~~
Repandus kaart 1949
4. Wapen, Mjr. Schoenmakers. 1952
5. Wapen, Mgr. Van Caewelaert. 1954
6. " *gem*
7. " "
8. H. Cecilia 1930
9. H. Agnes 1961 get. Slijpen
10. H. Jacobus major
10. H. Stefanus
12. H. Jozef 1958
13. H. Johannes 1960 *Slijpen - Flor*
14. H. Thomas 1960
15. H. Filipus 1961 *Slijpen*
16. H. Simon 1962 *Slijpen 62*
17. H. Bartholomeus 1961
18. " *gem glasraam*
19. " "
20. " "
21. " "
22. Jacobus minor 1959
23. H. Marcus 1958
24. H. Lucas 1942
25. H. Paulus 1957
26. H. Johannes
27. H. Maria 1957
28. H. Petrus 1957
29. H. Laurentius 1957
30. H. Andreas 1959 *ontwerp - J. Glette*
31. H. Matheus 1959 *ontwerp - Jacq. Verheyen*
32. " *gem*
33. " "
34. Wapen kard. Van Roey 1956
35. Wapen, Paus Pius XII 1954

36. Laatste avondmaal geb. Frans Sluyper 1865
 37. geen glasman into Flors
 38. Kalvarie

Fotozerktoom v/h. kerktuin v/h. Belg.
 Bedehuisen Eer. Antwerpen, kerken
 Antwerpen 'II+VI', 1979, P. 92 = m. Zuitog

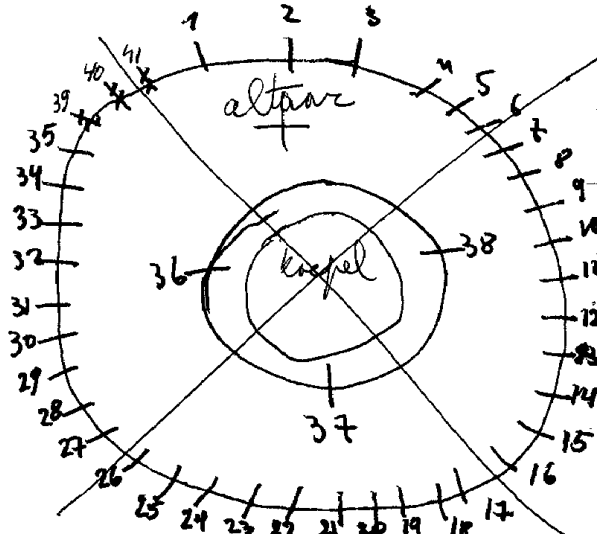

Antwerpen II
60

St. Norbertus kerh, Antwerpen.

1904. Capronnier, Brussel. I-4-5-6

1909. Jul. Dobbelaere, Brugge. II-15-16=I9II

¹⁹²⁴ Steyaert: nr. 13

I-2-3-7-8-9. ornamenten, glas in lood.

4. H. Petrus.

5. Salvator. } 1903

6. H. Paulus.

E. Yooos, nr. 12-14

IO. O. L. V. met Nius IX-X. 1906.

II. Genadenstoel omringd door sybolen 4 evangelisten

L. 4taferelen leven van St. Norbertus

Henrikus

Top: offer van Isaak

Helena

Remigius

Alfonsius

R. 4taferelen, leven van St. Norbertus.

Maria

Top: Mozes en de kopere slang

Marcel

Karolus

Willebrordus

1909 Jul. Dobbelaere

- I2. St. Theresia *v. Avila*
I3. Musiserende engelen
I4. St. Franciscus *v. Assisi*
I5. Christus koning omringd door engelen die instrumenten der passie dragen
L. de goede herder.
Jezus als kindervriend
Jezus onderwijst in de tempel
Ludovikus
Carolus
Jezus voor Pilatus
Jezus geneest een blinde
Edwardus
Alfonsius
R. Eucharestie
Kalvarie
Laatste avondmaal
Ernestius
Georgius
Jezus verschijnt aan maria margaretha alagoque
Jezus verschijnt aan de apostelen
Johannes Baptista
Albertus

I6. Kroning van de H. Lodewijk. 1909

ANTWERPEN, St. Norbertuskerk

Bibliografie:

Raam: I-2-3: Comité diocesain, Mechelen: deel III, nr. 2151-
2333-2840-2847-3034

Raam: IO : Comité diocesain, Mechelen: deel IV, nr. 2285
Bulletin commissions royales d'art: 1904, blz. 159

Raam: II-12-16: Bul. commissions royales d'art: 1908, blz. 13
1911, blz. 15

Catalogue general par numeros d'ordre des cartons pour vitraux:

nr. II = 2368 tot 2373

nr. 15 = 2374-2375-2732 tot 2739-2749 tot 2755

nr. 16 = 2376

koninklijk besluit van 23-12-1904 = nr. 10-4-5-6

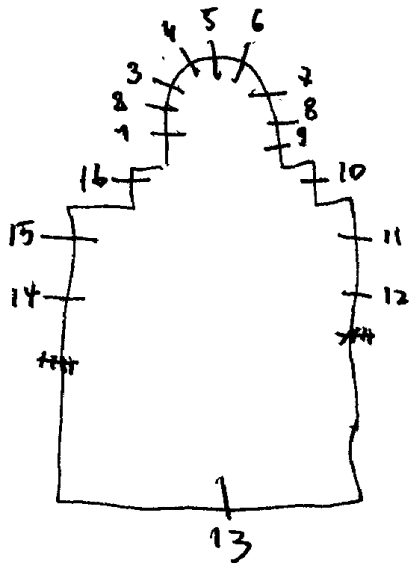

~~Raam: 4-56~~

~~Raam: 12-14~~

deze glasieren zijn mij nog niet bekend

In 1956 herstelde Caldwell al de ramen van 1 tot 16

ANTWERPEN, kerkschip - ~~Albertdok nr. 138~~
KANAAAL DOK

1964. M. De Groot: nr. 1 tot 6
C. Van de Velde: nr. 9-10.

Grote kapel:

1. Noë vindt genade in de ogen van Jahweh, get. M. De Groot.
2. Petrus als visser.
3. Voortaan zult U mensen vangen, get. M. De Groot
4. Meester, wij zouden gaarne een teken van U zien (Jonas en de walvis)
5. Theresia
6. Laat ons zingen voor Jahweh, want hoog is hij verheven - Paarden en ruiters wierp hij in zee, get. M. De Groot
7. Boodschap (medaillon)
8. Heilige hoofd.

Kleine kapel:

9. O.L.V.
10. Jozef, get. C. Van de Velde

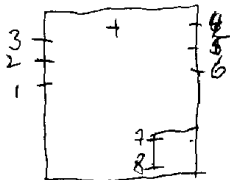

ANTWERPEN? St. Joriskerk

1874. J. B. Capronnier : nr. Itot II.

1965. A. Calders nr. 9

1, 2, 5, 6. Geschilderd glas in lood

3. B. Alva ~~verhandigd over monstrens van de Antwerpse bisschop~~~~gegrist van Norbertus over de Ketter Tanchelin~~O. L. Aquinas Thomas v. 4^{de} eeuw

L. M. Borremeus

R. M. Cornelius

R. Nicolas Corc. 1946 hersteld.

4. B. Verniesteging van het gouden afgodsbeelden

~~door G. Willebrordus~~

O. L. Hamoldus

L. M. ~~Peter van de Dijk~~ in de hand

R. M. Remigius

R. Anandus. 1874

7. Jezus onderwijst in de tempel

8. I. O. L. V.

R. Jozef

9. David (in slechte toestand)

10. L. Petrus II. H. Hart van Jezus.

R. Paulus

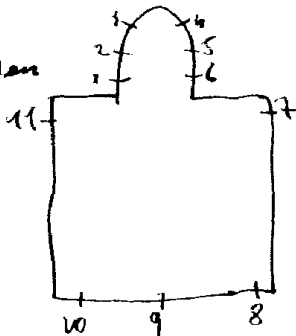

Bibliografie:

- L.HINTSSCHOTS: Guide Anvers et ses faubours: blz. 201. (alle namen)
- Floris Primus: De geschiedenis van de St. Joriskerk blz. 450 (alle namen)
- Catalogue de la collection de cartons de vitraux peints de la succession de J.B. Capronnier à Bruxelles, 1892, blz. 32 = nr. 9.
blz. 33 = nr. 3-4-8-10.
- (nr. 9. De H.H. Georges, Gregorius, Rochus, Agatha en Cecilia zijn door de Oorlog 1940-45 vernield - alleen David bestaat heden nog in slechte toestand). In 1965 heeft A. Calders de oorspronkelijke heiligen op nieuw uitgebeeld.
- R. Leppe bezit de Korten Ekeningen van Capronnier 485 tot 500

Bij gewerkte nota's:

Koepel: (midden-cirkel) - 28 glas-in-loodramen beschilderd met grissaille, zonderr motieven of symbolen.

1. Beschilderd glas in lood met motief bovenaan: l; Korenhalm, 1949
R. Druiventros

2. Beschilderd glas in lood met motief bovenaan: l. Pelikaan
R. Brood en vissen

3. Beschilderd glas in lood met motief bovenaan: l. Lam Gods, 1949
R. Twee druiventrossen

39 tot 62. Beschilderd glas in lood met in de grissaille uitgestippeld symbolen.

63 tot 67. Beschilderd glas in lood, zonder motieven of symbolen.

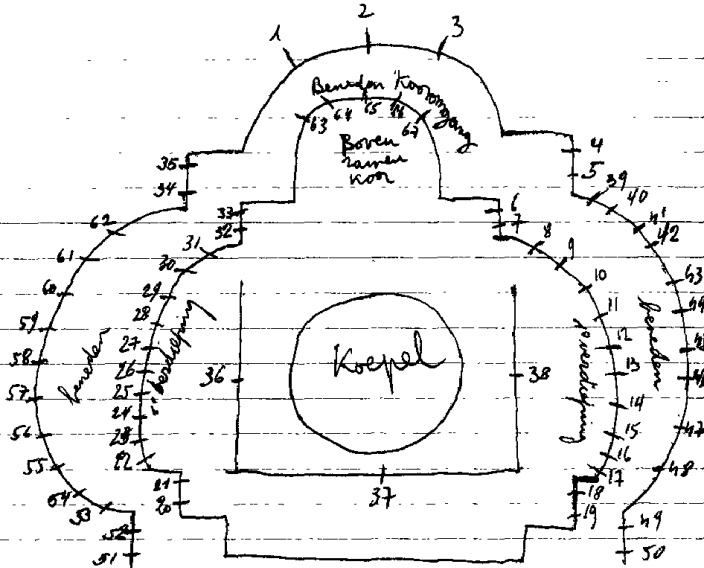

O C M W

ANTWERPEN, Academisch ziekenhuis "Middelheim"
Middelheimlaan. — LINDEN DREEF 1

1946, M. De Groot, nr. 9-10-11-12. = afkomstig uit afgebroken
1981, I. Bakelants = maakte aan- kapel-ziekenhuis Stuiven-
passing. berg, Antwerpen

Rouwkapel:

8 kleine glas-in-betonramen - zonder motieven of symbolen
alleen vorm en kleur

Ziekenhuiskapel:

9. B. Boodschap

M. Bezoek Elisabeth

O. Geboorte van Jezus

geb. m. De Groot

10. Opdracht in de tempel

M. Jezus onderwijst in de tempel

O. Bruiloft van Cana

geb. m. De Groot

11. B. Jezus en Maria

M. Hemelvaart van Jezus

O. Kroning van O. L. V.

geb. m. De Groot

12. B. Kristus ontmoet zijn moeder

M. Maria bij Jezus aan het kruis

O. Pieta

geb. m. De Groot

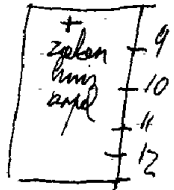
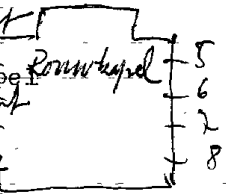

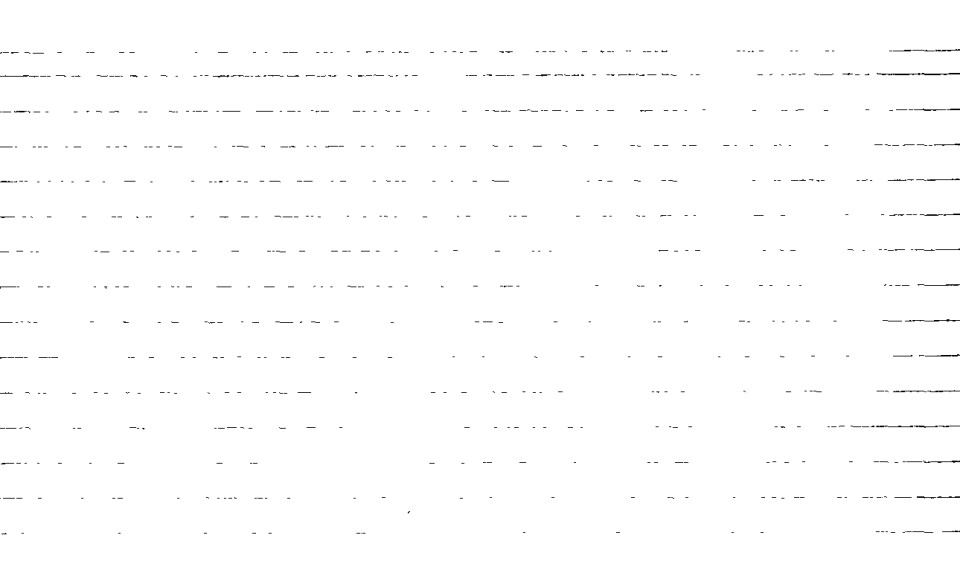

1. Genadestoele omringd door engelen
2. B. Monstrans
3. B. M.Offer van Kain en Abel
0. M. Het paaslam
0. Vermenigvuldeging braden, vissen
3. B. Kelk
- B. M.Offer van Noë
0. M. Eten van het manna
0. Maaatste avondmaal
4. B. Pelikaan
- B. M.Offer van Melchisedek
0. M. Toonbroden in de tempel
0. Kalvarie
5. B. Lam Gods
- B. M.Offer van Isaak en Abraham
0. M. Druiventros uit het beloofde land
0. Kristus met L.L.Emaus
6. (roosvensters)
- M. O.L.V. help de armen
- Jezus de kindervriend
- . Prediking van Jezus
- Dood van Jozef
- Dood van O.L.V.
- Doodstrijd van Jozef
- Jozef intrede in de tempel
7. Krooning van O.L.V., omringd door syn.
- uit litanie van Lorette
8. B. Muciserende engel
- B. M. Boodschap
- M. Mystieke roos
0. M. Zondeval Adam en Eva
0. Isaias
9. B. Muciserende engel
- . B. M. Opdracht in de tempel
- het van de zeventien
Lichamelijke werken
van Barmhertigheid*

9. M. Ark des verbonds
O. M. Geboorte van Jezus
O. David
10. B. Muciserende engel
B. M. Kruisafneming
M. Stoel der wijsheid
O. M. Kruisdraging
O. Ezechiël
11. B. Muciserende engel
B. M. Hemelvaart van O. L. V.
M. Maagdelijke lèlie
O. M. Pinksteren.
O. Micheas
12. L. Laurentius.
M. Antonius. Hochreiter en Geyer
R. Vincentius a Paulo
13. Motieven van de dierenriem
14. B. Vier winden
M. Schepping vogels, dieren, vissen
O. Schepping van Adam
15. B. Zandloper
M. Zondvloed
O. Bouw van de ark van Noë
16. Wierookvat
M. Aanbidding van het goude kalf
O. Verering v/h. Ark des verbonds
17. B. Weegschaal
M. Laatste oordeel
O. Hel der verdoemenis
18. Doop van Kristus (doopkappel)
19. Belofte van zuiverheid
20. Lam Gods, omringd door engelkopjes

- 21. B. Marcus
- B. M. Jezus onderwijst in de tempel
- M. Muciserende engel
- O. M. Aanbidding der koningen
- O. Ambrosius
- 22. B. Johannes
- B. M. Jezus de kindervriend
- M. Muciserende engel
- O. M. Sermoen op de berg
- O. Gregorius
- 23. B. Matheus
- B. M. Petrus, eerste paus
- M. Muciserende engel
- O. M. Verrijzenis van Kristus
- O. Augustinus
- 24. B. Lucas
- B. M. Hemelvaart van Kristus
- M. Muciserende engel
- O. M. Zending der apostelen
- O. Hieronymus
- 25. roosvenster
- M. Doopsel
- Vormsel
- Huwelijk
- Priesterschap
- Olijfel
- Biecht
- Kommunie

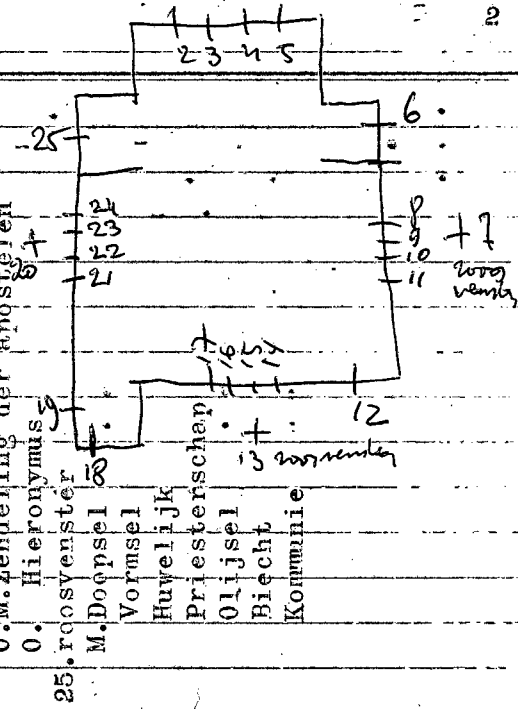

1905. Hochreiter en Geyer: nr. 12

1909/17. Ladon: nr. 1 tot 5-7 tot 11-13 tot 17-20 tot 24.

1917. Ganton: nr. 6-25.

nr. 18-19- (moderne).

Bibliografie:

St. Eligiuskerk, beknopte geschiedenis en beschrijving: (bespreking van alle ramen uitgezonderd nr. 6-18-19-25.)

Bulletin des commissions royales des monuments:

1909, blz. 343: nr. 13 tot 17.

1917, blz. 77 : nr. 1 tot 11-25.

Verslagen der diocesaine commissie van Mechelen:

Deel IV, nr. 2419: nr. 12.

KONINKLYK BESLUIT 18-1-1910 = nr 1 tot 5

Biographie nationale, deel 33, P. 425 = nr 1 tot 5-7 tot 11-13 tot 17-20 tot 24

Fotorepertorium v/h meubilair v/d. Belg. Bedehuisen, Prov. Antwerpen
kanton Antwerpen, I tot IV, P. 59 = 1 tot 5-7 tot 11-13 tot 17-20 tot 24

H. Geest kerk Antwerpen

- 1947. M. De Groot. Itot 7-10.
- 1936. E. Yoors. II.
- 1939. Creytens-Van Wijk. 8-9-12-13.
- 1946. Ysabee, Gent. Itot 20 (lichtbeukvensters).

- II. Doopsel.
- 2. Vormsel.
- 3. Priesterschap.
- 4. Eucharistie.
- 5. Huwelijk.
- 6. Biecht.
- 7. H. olië.
- 8. O. L. V. onbevleete ontvangenis.
- 9. Z. H. Paus Pius IX.
- 10. H. drie-vuldigheid.
- 11. H. Cecilia.
- 12. H. Gertrudis.
- 13. H. Ludgardis.

De vensters in de zij-beuken zijn in glas in lood

Bibliografie:
 Commissions royales: 1932, blz. 193
 Bisdom: verslag: 7-6-1939
 GAZET VAN MECHELEN, 16/17 oktober 1948
 nr. 1-5.

Bildingsprofiel:

verlagen diocesane commissie van gereijde kunst deel II
De 7 versnedenen vermeld in 1947. - Ramen van Geyffers vermeld in 1939
1789-12-B

Beeldbevattingen

- 1. Monstrans.
- 2. H. Eucharistie.
- 3-5-7-9. Duif.
- 4. Geest van sterkte.
- 6. Geest van godsvrucht.
- 8. Geest van vreezen.
- 10-12. vuur.
- 11. Geest van wijsheid.
- 13. Geest van raad.
- 14-16-18. Duif.
- 17. Geest van verstand.
- 17. Geest van wetenschap.
- 19. Decoratieve bladeren.
- 20. Druiven.

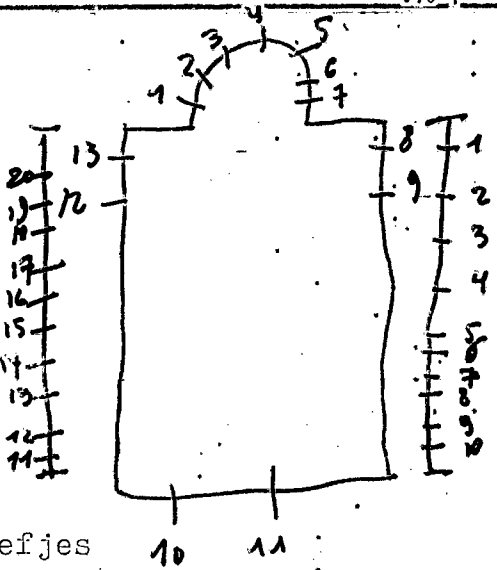

Kleine rechthoekige motiefjes omrind door glas in lood.

CHRISTUS

13. B. Surrexit
 O. Bloemen
14. B. Dominus Meus
 O. Vlam
15. B. Rabboni
 O. Olievat
16. B. Maagd
 O. Lelie
17. B. Romeinse soldaat
 O. Vissen
18. B. Verrijzende Kristus
 O. Pelikaan
19. B. Marcus
 O. Kelk en slang
20. B. Petrus
 O. Haan
21. B. Paulus
 O. Schrifrol
22. B. Surrexit
 O. Bloemen
23. Huwelijk 1961
24. Doopsel. 1961
25. Vorusel. 1962
26. O. L. V. verheven moeder, omringd door
 de dierenriem
27. Rita
28. L. Bloeiende harp
 M. Theresia. 1962
 R. Vlamme hart
29. Elisabeth. 1962
30. 31. Zeemotieven (scheppen, waterlelies
 vissen, enz. 1962. (symboolen v/h. doopsel)
32. L. Prudentia
 M. Kristoffel '963
 R. VIGILANTIA '963

33. L. Edelmoedigheid
M. Antonius 1963
R. nauwkeurigheid.
34. L. Toegewijd aan het land
M. Jozef 1963
R. Toegewijd aan de arbeider
35. Olijfsel 1961
36. Biecht 1961
37. Priesterschap 1961.
38. Melchisedeck
39. Thomas van Aquino 1964
40. Juliana
41. Norbertus
42. Theresia
43. Mozes. Van 38 tot 43 = 1964
44. Lutgardis Van 44 tot 49 = 1966
45. Paus Pius XI
46. Kristus Koning
47. Maria Magdalena à Lacoque
48. Kardinaal Van Roey
49. E. P. Mateo Boery
50. Abraham
51. Jozef Van 50 tot 61 = 1967
52. O. L. V. met kind
53. Drie koningen (2)
54. Drie koningen (1)
55. Koning David
56. Mozes
57. Kristus laat zich niet bekoren
58. Duivel (satan)
59. Kristus als rechter
60. Kristus, als martelaar
61. Elias

1941. M. De Groot: Itot5

Ontvangstkamer: -

- L. L. B. Bloemen en planten
 O. Hulp aan de armen
 R. B. Armen in godshuis orderbrengen
 O. Kinderkribbe
 2. L. B. Eigendommen herverdelen
 O. Eigendommen herverdelen
 R. B. Godshuis
 O. Huizen ouden van dagen
- Vergaderzaal:
3. L. B. Pas geboren kinderen hoeden
 O. Kinderen in kinderheim
 R. B. Familieleven
 O. Oude mannen helpen
 4. L. B. Krankzinnige verplegen
 O. Armen helpen
 R. B. Kinderen hoeden
 O. Wezenkinderen onderhouden
5. L. B. Operatiezaal
 O. Verpleging door nonnen
 R. B. Doden begraven
 O. Oude van dagen

Tentoonstellingszaal:

- Balrijke fragmenten van oude raamen.
 - Smedaillons Hangend in vier raamen:
 De dorst lessen
 Weeskinderen orderbrengen
 Naakten kleden
 Zieken genezen
 Gevangene bezoeken
 Armen helpen

Dooden begraven

St. Maarten (naar schieding van den dyck)

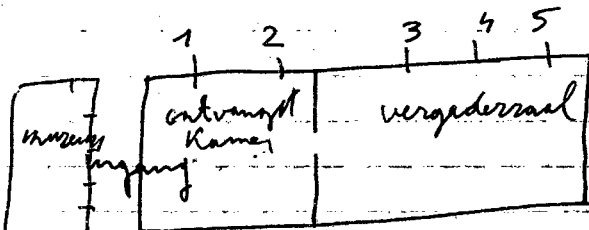

Bibliografie:

Gazet van Mechelen: 16/17 oktober 1948 = nr. Itot5

ONS volk, 32^o jg. nr. 40, 2 oktober 1949, blz. 6/7 = nr. Ttot5

BELGICA, nr. 18, 1950, blz. 622/623 = nr. Itot5.

HONTROY Mariette, stained glass work, Brunel, 1949, blz. 14 = R 1 net af-
beelding

ANTWERPEN, Kapel van Bourgondië - Lange Nieuwstraat 31

1884. Stalins Janssen (herstelde - men kan zeer goed zijn hand)
terug vinden.

1. L. Johanna van Castilië

R. Filips de schone

Onderaan hun wapens

2. L. Andreas

R. Jacobus

1500

3. L. Jan van Castilië

R. Margaretha van Oostenrijk

onderaan hun adellijke wapens

4. B. Boodschap aan O.L.V.

O.L. Wapen van Antwerpen

R. Wapen van het markgraafschap Antwerpen

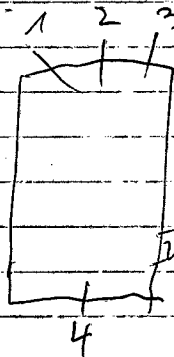

Bibliografie:

PRIMS: De kapel van Bourgondië, blz. 30 (alle ramen)

A. E. JOLLY: Monographie de la chapelle de Bourgondië à Anvers, 1858

HELBIG: De glasmiddeleeuwse kunst in België blz. 196 = R. 2
 197 = R. 3
 198 = R. 3
 zie nederlandse tekst 1500.

Jan Wouters: nr. 5

1888. A. S. TALINS n 1-2-3

Kapel

1. B. Engelen met banderol

M. L. Elisabeth van Hongarije

R. Franciscus van Assisi. 1888

0. 2 adellijke wapens

2. B. Engelen met banderol

M. Aanbidding der herders .1888

0. 2 adellijke wapens

3. B. Engelen met banderol

M. Zieken genezen door de nonnen

0. 2 adellijke wapens. get. A. J.

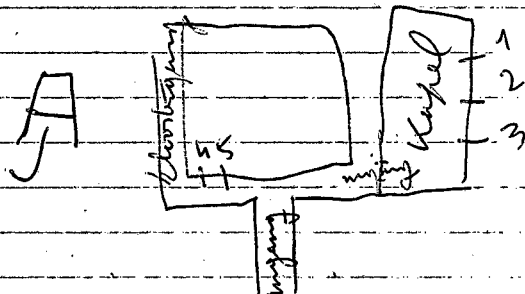

Kloostergang:

4. Gedoornekroonde Kristus

5. O. L. V. van goede wil! (toegeschreven aan Jan Wouters)

2 kleine medaillons tegen glas en lood opzettingen.

Gedrukt vers. Casier - Acheerboek Casier, nr. 1-2-3 . . .

P. JEZUITEN kerk, Antwerpen. O.L.V. Kollege - Frnakrijklei 33

- Stalins-Janssens. ~~1832~~ 20 tot 36, 54, 55. *FP. Delee*
Heimen: DE BETHUME: nr. I tot 7-19-37. *inter. verheeren*
1963 M. MARTENS: nr. 38 *J. Dobbelaere 8 tot 18-18A*
1. B. ornamenten; L. H. Lodovicus; R. S. Maria Grasia Plena.
 2. B. " " L. S. Henricus R. S. Julia.
 3. B. " " L. H. Clara R. S. Ferdinandus. 1882
 4. B. " " L. S. Maria R. St. Jozef.
 5. B. " " L. S. Theresia R. S. Vincentuis a Paulo.
 6. B. " " L. S. Edmurdus R. S. Bachildis.
 7. B. " " L. S. Carolus-Borremeüs; R. S. Elisabeth.
 8. O. L. V. met de heiligen van de stichting. ✓
 9. Boodschap.
 10. H. Vrouwen.
 11. Geboorte.
 12. Opdracht in de tempel.
 13. Jezus onderwijst in de tempel.
 14. Verrijzenis.
 15. Hemelvaart van Christus.
 16. Siksen.
 17. Hemelvaart van Maria
 18. Kroning van Maria.
 189. H. bodenijf verzaacht aan de wereld

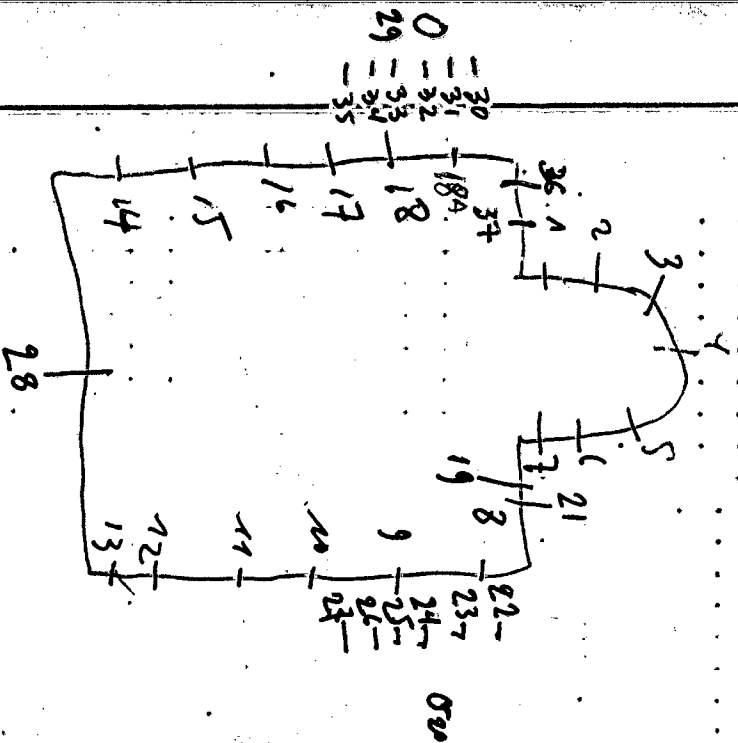

Antwoord telming voor answer nr. 1
 Leven, kador, nr.

Antwerpen II

№ vervolg II

18-19-23-24. Geschilderd. Glas in
lood. J. v/d. Broek.

- 20. Boeget. } Cas 5
- 22. St. Jan de Doper.
- 25. Verdrievong uit de Tempel.
- 26. Samaritaanse vrouw.
- 27. Verlaat alles en volgt mij
- 28. Intocht van Jerusalem. 1941.
- 29. Verrijzenis.
- 30. Hulde+dank aan O.L.V. 1946.
- 31. St. Michael.
- 32. Jezus verschijnt aan Magda.
- 33. Dhr. + Mevr. Chaufaer bij hun
intrede in het klooster.
intrede in het klooster.
intrede in het klooster.

1930

sym-34. Toezondag van de Advent.
bol 35. H. Drievuldigheid+O.L.V.

- 36. De verlossing.
- 37. Driekoningen+offeranden.
- 38. Lichtmis.
- 39. Voor-vassten; septuagesima.
- 40. Vasten.
- 41. St. Jozef.
- 42. Palmzondag.
- 43. Witte Donderdag.
- 44. Goede Vrijdag.
- 45. ~~XXXXX~~ 3 sacramenten.
- 46. 3 sacramenten.
- 47. Pasen.
- 48. Hemelvaart van Christus.
- 49. Nederdaling van de H. Geest.
- 50. Alfa-omnegas; H. Drievuldigheid.
- 51. Sacramensdag.
- 52. H. Hart van Jezus.
- 53. ~~St. Jozef~~ Baptist.

ST. HUBERTUSKERK, Berchem.

ST. HUBERTUSKERK, Berchem

1962. J. Huet, nr. 59

Joris Van de Broek, 1935-40-46. 8 tot 19-25 tot 31-50

Steyaert, 1920. 1 tot 7-31 2 3 4 5

Elaerts+Calders, 20-21-22

1945. Paris = un.
Hostelmans = fe.
nr. 34 tot 57

Hostelmans = glasramen met kerken
Eend/Groenwoudstraat.

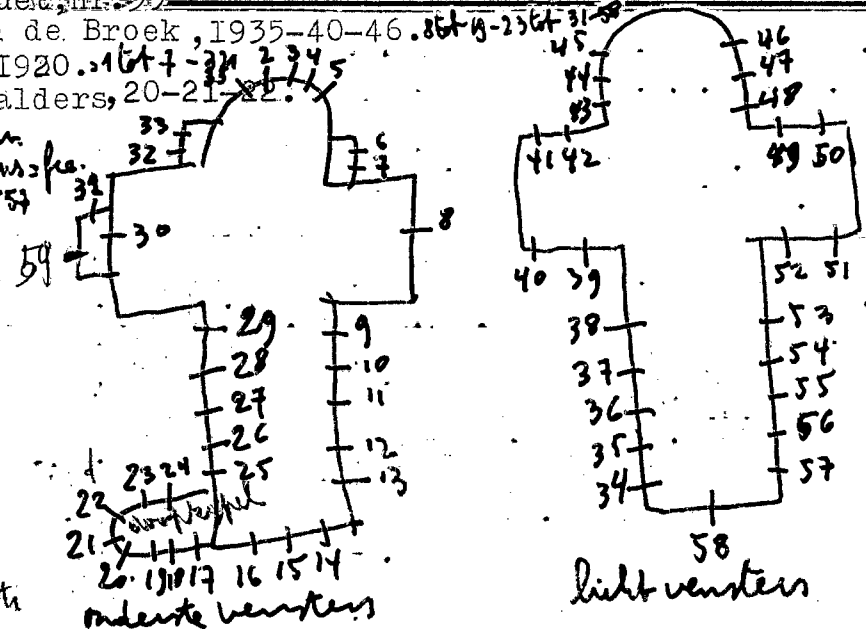

st

onderste vensters

licht vensters

Atelies Guchx herstelde

- I. B. Dopsel van Christus.
- M. Aanbidding der wijzen.
0. 3 apostelen
2. Chr. op de berg Tabor.
- M. Bruiloft van Cana.
0. 3 apostelen
3. B. Kruiseging
- M. Leerlingen van Emmaüs.
0. St. Jozef-0. L. V.-St. Hubertus.
4. B. De roeping der apostelen.
- M. De roeping van Petrus.
0. 3 apostelen.
5. B. Hemelvaart.
- M. Siksen.
0. 3 apostelen.
6. Opdracht in de tempel.
7. Nachtwake v. Chr. op de Olijfb.
8. Het leven van St. Hubertus.
9. L. St. Hubertus.
- M. E. H. Tiellemans.
- R. St. Remicus.
- II 0. Boodschap aan Maria.
- III I. Aanbidding der koningen.
- II 2. Jezus onderwijst in de tempel.
- II 3. Laat de kinderen tot mij komen.
- II 4. L. 2 engelen.
- M. Doek van Veronica.
- R. Lans.
- II 5. Pieta. *geb 1944 heb monogram 183.*
- II 6. L. Goede herder.
- M. Kruis.
- R. Doorne kroon.
- II 7. Goede herder.

BERCHEM ANTWERPEN-BERCHEM; Zwartkruis Augustijnen *Antwerpen*
Klooster der Zwartzusters; kapel, Berchem. *Goete Steenweg 144*

1956.M.De Groot.nr.I-2-3.

1958.Calders.Nr.4 tot 19.

Links: O.L.V.

Midden: Christus aan het kruis.

Rechts: St. Jan.

4.Korenaren.

5.Pelikaan.

6.De druif.

7.De violet(nederigheid)

8.Vissen en brodenj.

9.De roos.

10.De distel.

11.Lam Gods.

12.De lelie(zuiverheid).

13.De duif.

14.De Klevia

15.De lelie.

16.Boom van het paradijs.

17.Symbolen van de passie.

18.Koperen slaan

19.Symbolen van O.L.V.

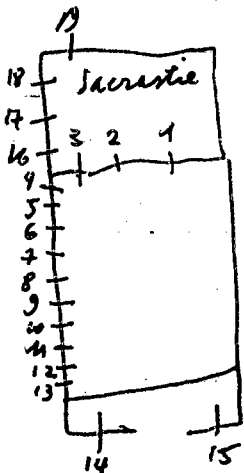

ANTWERPEN, E; Z. der armen van Peru - Waarloosstraat 9

Rusthuis St. Jozef

1953. Jos Beeck

12 ramen decoratief glas in lood met blauw en geel katedraam glas
Zeer modern opgevat (zie ook E.Z. der arme ^{Mechelen.} Van-Kerkhove str. 2

verduwenen - glasramen plaats gemaakt voor glasramen van Jos Caen

Bibliografie:

VLAANDEREN, 1971, nr. II7, blz. 20

Katoliek Bouwblad, 20ste jg., 1952-53, p. 263 = n. 366 t. 11.

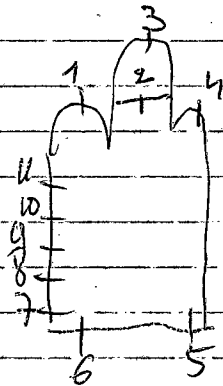

in 1995 herstelde Atelier m. Devere.

ST. DOMINICUS KERK

19
Antwerpen

M. DE GROOT: nr. I

CRICKX: nr. 2

STOCKHOF DE JONG: nr. 3 tot II.

1. O.L.V. van de rozenkrans omringt door taf. uitleven van O.L.V. Boodschap - Kindsheid Jezus - Pieta - Verering der kinderen.
2. Dominikus omringd door de symbolen der 4 evangelisten
3. L. Kristus als apostel
M. Kristus als wonderdoener
R. Kristus als leraar.
4. Kristus met de Emaüsleerlingen
5. Zegening der kinderen door de Eucharistie. get. Stockhof-De Jong
6. Dominikus als prediker. get. Stockhof-De Jong
7. B. De zieken genezen
O. De naakten kleden
8. Verrijzenis van Kristus. get. Stockhof-De Jong
9. Pinksteren. get. Stockhof-De Jong
10. Laatste avondmaal. get. Stockhof-De Jong
11. Aanbidding der koningen. get. Stockhof-De Jong

Bibliografie

zie verslagen, diocesane commissie van monumenten.

Hermans, 1953. Volledig vol met namen.

- 34. De vrijwillige armoede.
- 35. Dood van St. Jozef.
- 36. St. Jozef (van Nazaret).
- 37. Koning van O.L.V.
- 38. Kristus koning.
- 39. Doop van Christus.
- 40. Doortocht door de Zee.

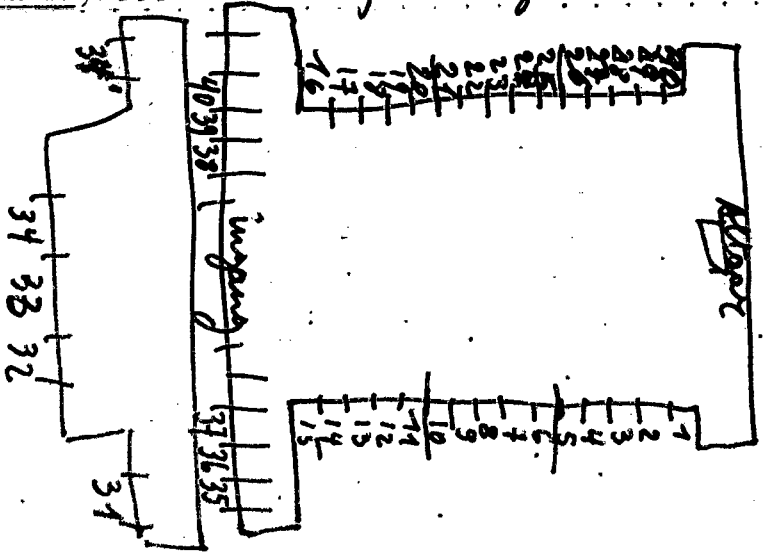

Antwerpen -

Antwerpen II

WILRIJK-Valaar, St. Jan Evangelist.

7 Droevige mysterieën van O.L.V. in 6 taferelen, uitgebeeld met teksten. 24

inlichtingen afwachten - komen er nog bij

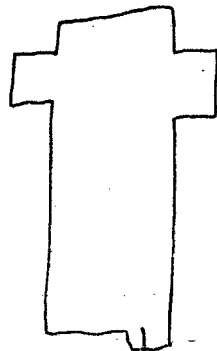

Kepelamer
va Smarter

Antwerpen-

WILRIJK, O.L.V. van de Rozenkrans.

1952-58. Jan Huet.

1-263-4. Decoratief zeer kleurrijk glas-in-lood.

5. Verrijzenis.

6-8. Engelen verschijnen aan apostelen, dat chr. ten hemel is opgestegen.

7. Pinksteren.

9. Kroning van O.L.V. 1958. Jan Huet.

10. De boodschap.

11. Bezoek aan nicht Elisabeth. 1952

12. De geboorte.

13. De opdracht in de tempel. 1952 Jan Huet

14. Jezus onderwijst in de tempel.

15-16. Decoratief zeer kleurrijk glas-in-lood. 1^o realisatie in 1952

de realisatie gebeurde in 1940 - verhoed door de oorlog

Komen er nog Bij

Bibliografie:

VLAANDEREN, 1971, nr. II7, blz. 30
DE POST, nr. I230-oktober 1972, blz. 46

Foto repertorium v/h. menubilair v/d. Belg.
Bedehuisen, Prov. Antwerpen, kanton Antwerpen
V en VI, 1979, p. 117 = n. 1 tot 16

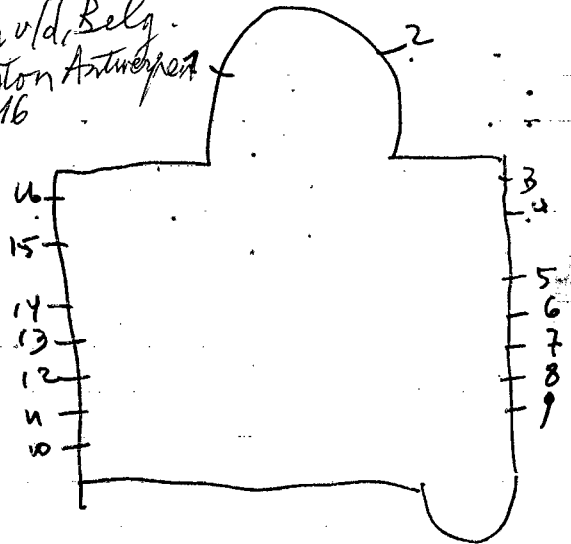

- OCMW
1. Eucharistie bij de zieken brengen
2. Kristus verschijnt aan Maria Margaretha à Iacoque.
3. Verering van de eucharistie
4. O.L.V. van de rozenkrans verschijnt aan Dominikus
5. Norbertus hersteld de eredienst
6. O.L.V. van zeven smarten
7. Kalvarie *Stalim*
8. Johannes
9. R. Boodschap
M. Bezoek Elisabeth
O. Geboorte van Kristus
10. B. Ondracht in de tereel
M. Kristus onderwijst in de temnel
O. Bruiloft van Cana
11. R. Doek Veronika
M. Kristus aan het kruis
O. Pieta
12. B. Verrijzenis van Kristus
M. Hemelvaart van Kristus
O. Kroning van O.L.V.
13. O.L.V. van Fatima beschermt de gasthuiskapel. 1946. J. Van den Broek
14. Theresia van Lisieux. 1915
15. Pius X
16. Anandus
17. Elisabeth van Hongarije
18. Camillius van Cellis
19. Eligius
20. Franciscus van Assisi
21. Ludwigo van Schiedam
22. Bartholomeus. 1946
23. Vogels en vissen looft de heer *W60*

24. Dieren en planten looft den heer. 1960
 25. Jongelingen in de vuurhaard 1960
 26. Juigende engel. 1960

1885. Stalins Janssens: nr. I tot 8.

1950 tot 55. De Groot: nr. 9 tot 12, 14-15-16-19-20-21-23 tot 26.

1946. Van den Broek: nr. 13-22.

1937. E. Yoors: nr. 17-18.

Stalins en zoon, nr. 1 tot 5

Bibliografie:

Denijs Peeters: Eugeen Yoors = nr. 17-18.

Kloosterkapel-privaat:

1. L. Elisabeth

R. Apollonia

2. Augustinus ontvangt de regel
 get. Stalins en zoon

3. Kalvarie

4. Elisabeth van Hongarije

5. *Bembaef Alton*
R. Augustinus gevat in glas in lood

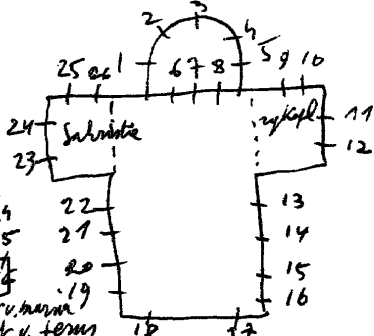

ANTWERPEN, O.C.M.W. Alg. Ziekenhuis "Stuivenberg", Lange
Beeldenkensstraat 267

Stalins en zoon, nr. 1-2-3 (gelijkvloers)

Kapel:

1. L. Elisabeth

M. H. Norbertus geeft de kloosterregel aan God de vader

R. Apollonia

2. L. H. Hart van Maria

M. H. Vrouwen bij het graf

R. H. Hart van Jesus

3. L. Bisschop Alonsius

M. H. Elisabeth van Hongarije

R. Bisschop Augustinus

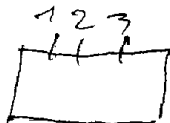

1906. Hochreiter en Geyer

- 1. Laatste avondmaal
- 2. Marcus. get. Hochreiter en Geyer
- 3. Johannes
- 4. Kristus
- 5. Lucas
- 6. Mattheus
- 7. Laet de kinderen tot mij komen.
- 8. L. Wapens: Duits keizerrijk
 - M. België
 - R. Nederland

Paruskie

Pastoriehal

De boodschambrennende Maria. 1964. Ivo Nakelants

Bibliografie:

Bulletin des commissions royale des monuments: 1906, blz. 106 (alle samen)

ANTWERPEN, Aalhoezeniers van de arbeid (vakschool) Tondenstraat 43

Be n Vermaale n 1-2
1963. A. VERMEYLEN, nr. 3

Kapel

1955. I. I. O. I. V.

M.1 M. Mauritsius
R. ~~Reef~~ Michael

1950 of 1952 = wittovering Roger D'Haen

Inkom van de school - receptie-links:

3. Eligius, get. 1963-A. Vermeylen.

Refter: St. Joris, 1955. M. 2

Bibliografie:

VLAANDEREN, nr. 117, blz. 43 = nr. 3

ANTWERPEN, O.C.M.V. - St. Elisabethgasthuis

M. De Groot, nr. Itot4

Winterkapel-oude kapel:

1. Lam Gods

2. Jezus en Petrus op het meer van Genezareth, get. M. De Groot

3. Twee vissen

4. Emmausgangers, get. M. De Groot



OCMW

ANTWERPEN, Moederhuis - Vinkenstraat 50.

Antwerpen 10 district
48

Nu: OCMW, Rust en verzorgingstehuis - Lozannahof
Roni Goldmunte

1949. M. De Groot.

1. Adam en Eva - Scheoter v. Jennis get. 1949
2. Het doopsel. 1949
3. St. Jozef.

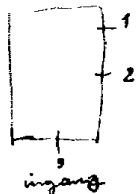

Geschilderd in zijn 10. sticht.

OCMW

ANTWERPEN, Nottobohm Biartstraat 2 Kapel

61

1953.M.De Groot

Elisabeth van Hongarije verzorgt en onderhoudt de zieken.

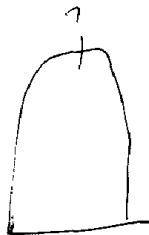

ANTWERPEN, Minderbroeders, Oever 10

Rust en verzorgingstehuis "Den Bleekhof"

1880. Pluys Leopold, nr. 1-2

Kapel: *gelijkvloers*

De bestaande glasramen zijn afkomstig uit de afgebroken Minderbroederskerk, Oever 14 Antwerpen. Zij stonden in het koor. Zie steekkaart: Minderbroeders.

1. Bonaventura met links twee wapenschilden.

2. Franciscus van Assisi met rechts twee wapenschilden,

I.H.S. en zon als symbolen van de eucharistie

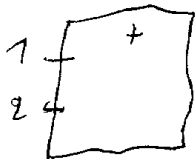

ANTWERPEN, Provinciehuis van Antwerpen
Koningin Elisabethlaan

1979. J. B. Tuerlinckx, nr. 1
J. Hendrickx, nr. 2-3

Grote inkomhal: glas-in-beton, get. J. B. Tuerlinckx
Iste verdiep: Barruimte
2. Bloemmotieven, get. J. Hendrickx
3. Vrouwfiguur, get. J. Hendrickx

Gids voor de kunstcollectie-Provinciehuis Antwerpen, p. 10
p. 126=nr. 2-3 nr. 1

ANTWERPEN, Theologisch en Pastoraal centrum
Groenenborgerlaan 149

1995. Harold Van de Perre=ontw.
Joelle d'Alsace=uitv.

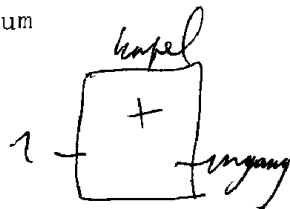

Kapel;

I. Dekoratief glas-in-lood zonder schildering, alleen vorm en kleur. Symbolen van vuur en licht. Vertikale beweging. get. 1995. Harold Van de Perre=ontw.
Joelle d'Alsace=uitv.

Bibliografie:

Kerk en leven-Bisdom Antwerpen, nr. 23, 7-6-1995, p. 13=nr. 1

ANTWERPEN, Stannoestgasthuis - Albert Grisarstraat 18

195 I. M. De Groot

Traphal-gelijklvoers:

1. B. Pelikaan

0. L. Ziekenhulp

R. Ziekenhulp

2. Doktershulp

3./4. Ziekenverzorging.

Kapel-bovenverdiening:

5. I. Boodschap

R. Bezoek Elisabeth

6. I. Geboorte van Jezus

R. Vlucht naar Egypte

7. L. Opdracht in de tempel

R. Kristus onderwijst in de tempel

8. L. Terugtrekking in de woestijn

R. Doop van Kristus.

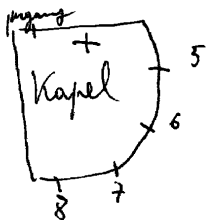
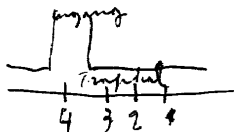

ANTWERPEN, Postgebouw - Groenplaats

L. Huybrechts

Centrale hal:

1. Alle vormen van postbedeling in de wereld en het wapenschild Stad Antwerpen.
2. De bezienswaardigheden van België, get. L. Huybrechts.
3. Alle vormen van postbedeling in de wereld en het wapenschild prov. Antwerpen

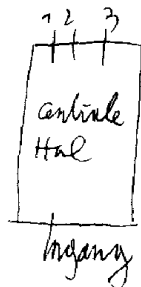

ANTWERPEN, Spaarkrediet - Lange Gasthuisstraat 15/21
Nu: Districtshuis Antwerpen

1966 . J . HUET, nr. I

1966 . VINGERHOETS, nr. 2

Grote hal: - *gelijkvloers*

I . L . Jagers, get. 1966, Huet

M . Hert

R . Wonder van St. Hubertus = *Roeping*

Bureau van de directeur:

2 . L . Antwerpen, get. 1966, Vingerhouts

M . Hoorn van overvloed

R . Karveel

ANTWERPEN, Stedelijke normaalschool
Pestalozzostraat

J. Hendrickx, nr. I-2

Inkomhal:

1. Burcht van Antwerpen met de Schelde en zeilschepen.
2. Schoolgebouw met allerlei symbolen zoals: letteren, wetenschappen, kunsten, S.P.Q.A., wapenschild stad Antwerpen, handel, paedagogie, nijverheid.

(Zeer vroeg werk)

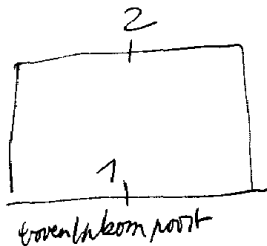

ANTWERPEN, Bank van Brussel-Lambert
(vroeger verzekeringsmaatschappij Van Eessel)
Oudaan 26

1972. Herman Wauters

Gelijkvloers-bureel:

Dekoratief-glas-in-lood, zonder schildering of symbolen.
Alleen vorm en kleur door loodverdeling en glasvlakken.

ANTWERPEN, Catechetisch centrum
Mutsaertstraat 32 (vroeger in Jodenstraat 20)

Beeck J.

Traphal: (staat in lichtbak) gelijkvloers.
Dekoratief glas-in-lood, zonder schildering of symbolen.
Loodverdeling is vormgeving en tekening. Naast veel grijze
kleuren ook hier en daar hevige en levendige kleuren.

ANTWERPEN, Archief en museum voor Vlaams kultuurleven
Minderbroedersstraat 22

1930.F.RODERBURG

Leeszaal-2de verdieping:

Ridder, get. F. Roderburg, 1930 (afkomstig uit de bezittingen
van Frans Van Cauwelaert).

ANTWERPEN, School Tachkemoni
Lange Leemstraat 313

1963. J. Huet

Synagoge:

1. Kandelaar met errond de uitbeelding van de Joodse kalender
get. J. Huet, 1963.
2. Tien geboden of de Tora.
3. De stammen van Israël met hun eigen symbolen, get. J. Huet

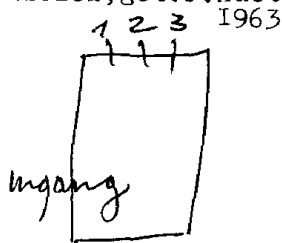

ANTWERPEN, Banco di Roma - Grote Markt 27

1980.G.MASSINON

Inkomhal - 1^o verdieping:

Dekoratief glas-in-lood - zonder schildering
loodverdeling is tekening en
kompositie, get. Massinon

ANTWERPEN?BANCO DI

ANTWERPEN, Stedelijk instituut L.O.
Quebecstraat 3

I97I.G.Massinon

Traphal-gelijkvloers: glas-in-beton
Ie verdieping:glas-in-beton

ANTWERPEN, Administratie gebouw
Maria-Theresialei 7

Tuerlinckx

Traphal: gelijkvloers
glas-in-beton

ANTWERPEN, Tarifikatiedienst der apotekers
Conciencestraat 41

1960. J. Beeck

Bibliotheek - 1e verdieping:

Dekoratief glas-in-lood met geschilderd motief = symbool
der apotekers, get. J. Beeck, 1960.

(afkomstig uit een ander gebouw)

ANTWERPEN, O.C.M.W. rustoord Vinck-Heymans
Artur Goemaerelei 18

oud-klooster van de zusters O.L.V. van Sion.

Kapel: STEYAERT

Itot5. Fragmenten van oude glasramen die er vroeger in-
stonden en andere; alles gevat in glas-in-lood.

Deze fragmenten zijn afkomstig uit het werk van
Steyaert o.a. -Boodschap aan Maria
-Aanbidding der koningen

Postkaarten bevinden zich op het archief te Jette
Abdij van Dielegem.

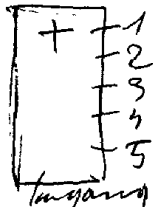

ANTWERPEN, Woongebouw - Karel Oomsstraat II

Tiebos Bavo

Inkomhal:

Opaline decoratieve versiering op marmere muur

ANTWERPEN, O.C.M.W. - De Boogkeers (dienstencentrum).
Lange Gasthuisstraat 32

Struys Louis (Brussel)

Traphal:

Glas-in-lood met medaillon en versierd met een monogram
P.R.

OCM W.

Antwerpen I

ANTWERPEN; kapel-St. Elisabethgasthuis, L. Gasthuisstr. 45.

1870. Ed. Du Jardin. nr. 5-6-7. ~~nr.~~ *ontw. nr. 2.*

1869-71: J. F. Pluys: nr. 2-3-8, ~~nr. 3-8~~

1941. DE GROOT: nr. 4
nr. 4.
nr. 1-9+10.

1937. E. Yous, nr. 11-12

1. Kalvarie met figuren der schenkers, 1620.

2. a. O. L. V.
b. Jezus als kind. *ontw. Du Jardin*
c. St. Jozef. *witw: Pluys 1A*

3. a. H. Petrus. 1870.

b. St. Jozef.
c. St. Johannes de evangelist.

4. a. St. Theresia de Jezu infante.

b. O. L. V. van Antwerpen.
c. St. Anna A. S. Bartholomaer.

5. R. St. Antanatius.

L. St. Dhyfna.

6. L. St. Jan Berchmans.

R. St. Barbara.

in afd. P. U. V. A
glas in. lood met medaillon
R 1 = L *Bischof*
R *Elisabeth*
R 2 = L *Juliana*
R *Bischof*
- geb. m. De Groot

7. a. St. Jan de Monfort. Ed. Du Jardin 1870.
- b. H. Hart van Jezus.
- c. St. Rochus.
8. a. St. Johannes Baptista.
- b. O. L. V. 1864.
- c. St. Appolonia.
9. a. Engel Michael.
- b. O. L. V. 1617.
- c. St. Clara.

10. a. ~~Broeders~~ *Broeders* *na i van doerboort*
- b. St. Lucas. 1617. *met een fig.*
- c. ~~Wetenschappelyke teelingen~~ *Wetenschappelyke teelingen* *in d*
geldstuk betrekend tot de u. v. v. v. v.

~~Kloosterzangeres~~ *Elisabeth v. Hongarye*

12. *Camilus van Cellis*

*= afkomstig uit de afgeleide
 Kapel van Zuchterman Thuisberg*

13

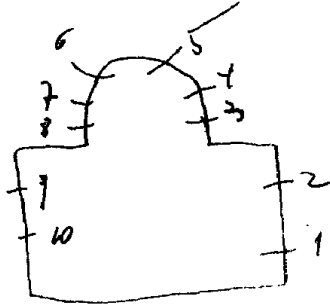

Bibliografie

De Vlaamse school: 1882, blz. 135 = 12-3-5-6-7-8

Peeters, Eugène Yous nr. 11-12

OCMW

ANTWERPEN, St. Julianusgasthuis -
Kapel

Sint Jansvliet
~~Tunnelplaats 222~~
Aan de kleine tunnel

36

1457 M. De Groot

I.B.O.I.V. als beschermster van het gasthuis
O.H. Julianus helpt de armen en zieken mensen.

WITTE Paters

Antwerpen I 4

ANTWERPEN, St. Annakapel - Keizerstraat 25
of kapel Seminarie v/d. Afrikaanse missies
L. Pluys, nr. 2-3-4
STEYAERT, nr. I

- I. B. L. aanbidding der herders
 - M. de geboorte
 - R. aanbidding der koningen
- O. L. Paulus
 - M. Johannes
 - R. Eduardus

- 2. Opvoeding van Maria in de tempel get. L. Pluys
- 3. De boodschap
- 4. Ontmoeting maria en nicht Elisabeth

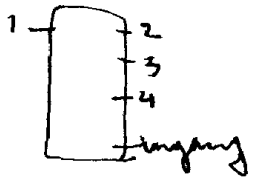

Zie: L. Kintsschots: Guide anvers, 1885 - blz. 211.

reklamedrukkerij L. Pluys - nr. 2-3-4

Bibliografie

R.M.VAN DEN HAUTE, Edward Steyaert, schilder en glasraam-
kunstenaar, blz. 19 = nr. I

ANTWERPEN, N. V. Halewijn - drukkerij en uitgeverij
Halewijnlaan 92 (linker oever)
Oud-studiecentrum van de paters Dominikanen

1959. Staf Pyl

Traphal - gelijkvloers:

L. Heilige met hond en brandende toors.

R. Heilige met zwaard en een plm.

Overloop:

3. Wapenschild van de Dominikanen gevat in glas-in-lood.

Bibliografie:

Vlaanderen, nr. 117, blz. 37

ANTWERPEN, Schoenmakerskapel - Schoenmarkt.

of OLV toevlucht kapel

1. Bisschoppelijk wapen
2. O.L.V. beschermd ons in alle gevaren.
3. Bisschoppelijk wapen

I946. Crespin-Calders

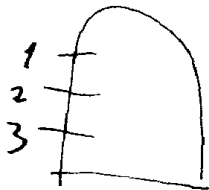

ANTWERPEN, Zwartzusters-Zwartzustersstraat 25.

1881. L. Puyss.

1946. Hersteld door J. Van den Broeck.

- 1. a. St. Jozef.
- b. O. L. V.
- c. ~~St. Elisabeth~~ *St. Elisabeth* van Lisabon.
- 2. a. HSt. ~~Barbara~~ *Barbara*
- b. St. Augustinus.
- c. St. ~~Monika~~ *Monika*
- 3. a. St. Norbertus.
- b. St. ~~Waldemir~~ *Waldemir*
- c. St. Antonius.

zie eigen documentatie

reklamedrukkel L. Puyss

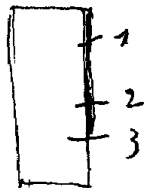

ANTWERPEN, Bisschoppelijk paleis - Schoenmarkt 2

1993. J. Caen, nr. Itot5

Huiskapel - gelijkvloers:

Itot5. Decoratief glas-in-lood zonder schildering.
nr. 3 - O.L.V. koningin in medaillon voorgesteld.
nr. 5 - get. J. Caen, 1993

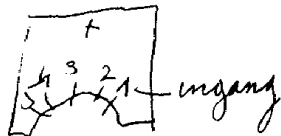

ANTWERPEN, Rusthuis "De Zavel", Duinstraat 21

1985. Piet De Ceuninck, nr. 1-2

Huiskapel - gelijkvloers:

Dekoratief glas-in-lood met allerlei soorten glas, geen schildering. Loodverdeling is tekening = korenhalmen.

1. L. Maan (1ste kwartier)

R. Zon

2. L. Maan (volle maan)

R. Ster

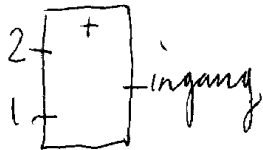

ANTWERPEN, Fabrimetal - Oudaan 16

Traphal-overloop:

I. Wapenschilden gevat in Wit-edel-antiek glas-in-lood.

A. Prov. West-Vlaanderen

B. Prov. Antwerpen - Limburg

C. Oost-Vlaanderen Prov.

D. Prov. Henegouwen

E. Opschrift: Fabrimetal, hamer, wiel,

F. Prov. Luik

G. Prov. Luxemburg

H. Prov. ~~Namen~~ Brabant

I. Prov. Namen

A	B	C
D	E	F
G	H	I

ANTWERPEN, Rust en verzorgingstehuis "De Swane"
V.Z.W. Goudblomme - St. Jacobsmarkt 38

1982. Van Sweevelde t

Kapel-gelijkvloers:

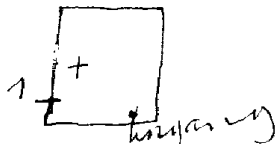

Decoratief glas-in-lood zonder schildering. Allerlei
symbolen. O; A. Molen. Met veel rode kleuren.
get. Van Sweevelde, 1982

28. 4. 97

Dag Yoo,

Het was deze keer niet
zo eenvoudig.
Door het beperkt aantal deelnemers
en het feit dat ze vaak dezelfde
wren kozen was het echt puixkelem.

Zo zijn er periodes waar slechts
1 persoon toezicht heeft. Hoopelijk
houden ze zich aan hun afspraak.

Groetjes Marie-Louise

ANTWERPEN, Telepolis-informatiecentrum van de stad Antwerpen
Generaal Armstrongweg I

1996. Suzanne Olieux

Vergaderzaal - Directie, 5de verdieping:

1. Arendversiering

2. Geabstrageerde motieven

(uitgevoerd met hedendaags Amerikaans glas. Geen schilder-
ing, geen loodverdeling, alleen gezaagd, met koperfolie,
gelijmd). Onregelmatige en hoekige omtrekvorm, decoratief

Het laatste Nieuws, 15-II-1996, p. I: nr. I-2

ANTWERPEN, Oude pastorie van de St. Walburgiskerk
Karel Rogierstraat 14

1952. Jan Wouters, nr. 1-2

Voorgeveel-gelijklvloers:

1. O.L.V. van Antwerpen - Steen + ~~h~~athedraal
symbolen van de 4 evangelisten

2. St. Walburga met de St. Walburgakerk, get. Jan Wouters, 1952

. .

ANTWERPEN, Portugese synagoge, Hoveniersstraat 32

1981. Leibovitz Eduard - Sam. Shanzer

Motieven uit de bijbel-oud-testament

Glashelder, 1995, nr. 2, p. 15

Nouvelles du Patrimoine, nr. 34, 1990, p. 22

ANTWERPEN, Verso - Lange Gasthuisstraat 9

Reusachtige koepel als horizontzale plafondversiering uit
de uitbeelding van de dierenriem of de 12 maanden, o.a.

- in romeinse cijfers
- met symbolen
- met sterrebeelden

Vermoedelijk van een Antwerpse glasramenatelier - omstreekt
1900 , Hochreiter en Geyer

Weekend-Knackx, nr.36 , september 2003, p.291

Antwerpen I 8

ANTWERPEN, E.Z. Apostollinnen - St. Jacobsmarkt 43.

L. Pluys, m 1 tot 5

- I. St. Philipus.
- St. Ludovikus.
- St. Theresia.
- St. Mathildis.
- 2. St. Bernardus.
- St. Dominikus.
- St. Katerina-Senekus.
- St. Clara.
- 3. Chr. verschijnt aan
Margaretta Maria à Iacoque
O.L.V.
- St. Jozef.
- 4. St. Franciscus.
- St. Antonius.
- St. Juliana.
- St. Agnes.
- 5. St. Eduardus.
- St. Bathildis.
- St. Alicia.
- St. Julia.
- Sacristie:
- H. Hart van Jezus.

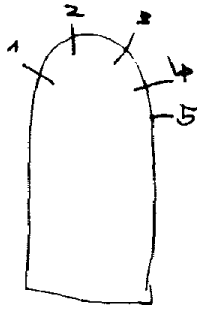

Antwerpen I 8

reklamendrucksel (Plays, nr 1445

BEGIJNEN-

Antwerpen ^{II}
71

ANTWERPEN, Begijnhofkerk. St. Katerina.

Rode Straat 39

1880. L. Pluys. nr 1-2-4-5-7 &
Stalins nummeren nr 3-6-9 (na 1885)

1. St. Jozef. geb L Pluys 1880
O.L.V. St. Begga.
2. St. Anna. geb L Pluys 1880.
St. Petrus. St. Katerina.
3. Chr. Verschijnt aan Margareta Maria à lacoque. 1902
4. St. Franciscus. 1880 geb L Pluys
St. Johannes Baptista.
St. Ferdinandus.
5. St. Leopoldus.
St. Cecilia.
St. Ludovicus.
6. St. Begga omringd door begijnen en beaarden.
St. Norbertus omringd door verschillende heiligen.

- 7. St. Dionysius.
 St. Theresia.
 St. Franciscus Xaverius.
- 8. St. Victoria.
 St. Karolus Borromeus.
 St. Julia. Get. 1880. *Lurardin Pluys*
- 9. H. Hart van Maria.

L. Kinterschots
Guides Anvers et ses faubourgs 1885 Plz. 214.
reklamendrucksel L. Pluys, n 12-45-78

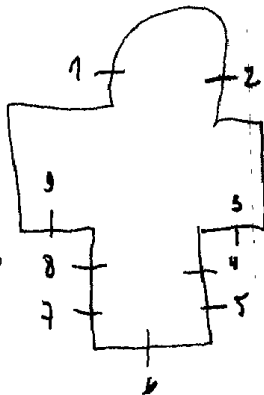

DIENSTMAAGDEN v/d. H. H. HARTEN van jens en
ANTWERPEN; Instituut Mere Jeanne - Tabakvest 114 maria

1965.

Traphal: decoratief glas in lood, zonder schildering.

ANTWERPEN, Bethelenkribbe Duinstraat 23

Dochters van liefde

1. Christus verschijnt aan E.Z. Bisque Bury

2. O.L.V. verschijnt aan novice Catherina Laboiré

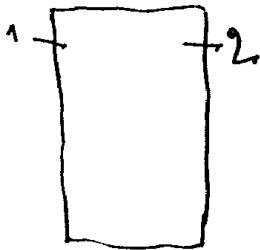

De overige ramen zijn in glas-in-lood

ANTWERPEN, Dochters van Liefde; Reyndersstraat 18.

nu drukkgelegenheid - kupaal met glasramen betanning

Wapenschilden van Antwerpse adellijke familiën.

- 1. Delafaille.
- 2. *Familie wapen*
- 3. Heersel.
- 4. In memoriam de Karel Ooms.
- 5. Delafaille.
- 6. *Familie wapen*

Goud en grisaille op zeer licht glas.
Geen gekleurd glas.

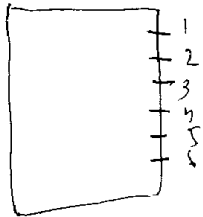

Antwerpen, Dochters v/d. Wijsheid L. Beeldkensstr. 48
 H HART-KLINIEK

1960: M. De Groot

Kapel: 4^o verdieping

1. De boodschap
2. Bezoeking nicht Elisabeth
3. Aanbidding der herders
4. Opdracht in de tempel
5. Jezus onderwijst in de tempel
6. Jezus geneest de zieken

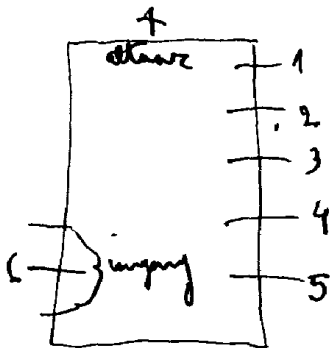

ANTWERPEN, Grauwzusters van Antwerpen - Maaldersstraat 35

1929:

Kapel: I° verdieping

- 1. H. Francoisus
- 2. H. Elisabeth
- 3. Christus met doornen/ gekroond
- 4. O. L. V. van 7 smarten
- 5. Moeder Anna
- 6. H. Jozef

glasraamkens zonder lood-kleurnaa aangebracht met oxyde
niets bijzonders

ANTWERPEN, kapel - E.Z. Franciscanessen missionarissen van
 Maria van Rome. Lange Congo Str. 21

1912. Stalins

- | | |
|-----------------------|-------------------------|
| 1. Fransisous | 16. Juliana |
| 2. O.L.V. | 17. Agnes |
| 3. Clara | 18. Cecilia |
| 4. Jozef | 19. Ambrosius |
| 5. Rafael | 20. Pius IX |
| 6. Paulus | 21. Jeanne d'ark |
| 7. Marcus | 22. Eligius |
| 8. Lucas | 23. Ferdinandus |
| 9. Johannes | 24. Dominikus |
| 10. Johannes Baptista | 25. Helena |
| 11. Antonius | 26. Anna |
| 12. Tarticius | 27. Lucas |
| 13. Alfonsius (1912) | 28. Matheus |
| 14. Joris | 29. Petrus |
| 15. Augustinus | 30. Michael |
| | 31. O.L.V. van Lourdes |
| | 32. Engel - alfa, omega |

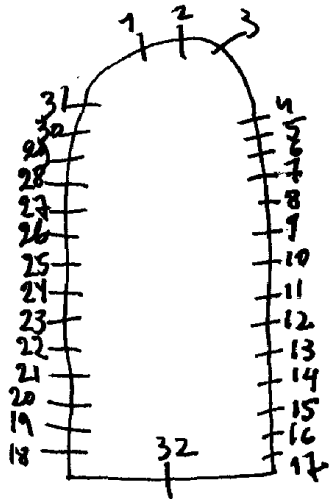

ANTWERPEN, Handelshogeschool voor Juffrouwen - Korte Nieuwstraat 33

Antwerpen I
29

1933.0.Ganton.

1.H.Hart van Jezus.

2.H.Hart van Maria.

Zijbeuken: 18 ramen met engelenfiguren, die allerlei muziekinstrumenten dragen.

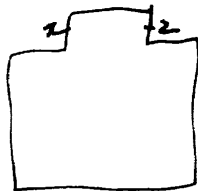

1933, venster met 18 ingel-illustraties afwachtingen.

Bibliografie:

42. I.H.S.
43. Johannes Berchmans
44. O.I.V.
45. Boodschap
46. Bezoek nicht Elisabeth
47. Geboorte van Kristus
48. Aanbidding der herders
49. Aanbidding der koningen
50. Opdracht in de tempel
51. Vlucht naar Egypte
52. Jezus te Nazareth
53. O.L.V. onbevleekt ontvangenis.
Slotgang: Overdieping
54. St. Jan Berchmans. 1894.
O.L. Van Straelentorenhuis
R. Hof van Lieren
55. B. Ignatius van Loyala. 1893.
O.L. Huis in de Lange Nieuwstraat
R. Karolus Borremuskerk
- Gazet van Antwerpen: 26-3-1963 = R. 38
Collegiaantje: 97 jg. 1962-63, blz. 121 tot 128, R. 38.
Met 3 afbeeldingen
L. KINTSSCHOTS: Guide Anvers et ses faubours, blz. 212.
R. Itot 37.
Art d'église: 1963, 31^e jg. nr. 124, blz. 342 = R. 38.
- Catalogue general*
- | | |
|-----------|------------|
| 270 = M9 | 277 = M15 |
| 271 = M10 | 278 = M16 |
| 273 = M11 | 279 = M17 |
| 274 = M12 | 280 = M18 |
| 275 = M13 | 281 = M18 |
| 276 = M14 | 282 = M18A |

- 19. B. Aloisius de Gonzaga? 1882
- R. S. Maria Magdalena De Pazzi.
- 20. O. L. V. ; ornamenten (roosvenster)
- 21. S. Stanislas Roska.
- 22. St. Fransiscus Xaverius.
- 23. St. Johannes Chrysostomus.
- 24. St. Leopoldus.
- 25. St. Johannes Nepomucenus.
- 26. St. Alphonsus Rodriguez.
- 27. St. Fransiscus Salesius.
- 28. masswerk: 3 engelen.

- A. S. Catherina.
- B. Salvator (Stalins-Janssens)
- C. O. L. V. in glorie.
- D. S. Iulianus.

- 29. Salvator (roosvenster) A-O.
- 30. S. Fulcharia.
- 31. S. Norbertus.
- 32. Vrouw met gekruiste armen op de borst.

- 33. B. Lorenzia.
- 34. S. Rumoldus.
- 35. S. Maria Anna.
- 36. St. Johannes Berchmans.
- 37. L. S. Inasius de Loyola. 1882
- R. S. Margereta Maria Akacocque.

Huiskavel:

38. Scheppingsverhaal. 196 2, Marten
 of de heilige glas-in-lood
Gang: Iverdiening.

(kleine medaillons gevat in glas-in-
 39. Ignatius van Loyala lood.

40. Ave Maria

41. Stanislas Roska

Antwerpen I 67

ANTWERPEN, Ruisbroeck-genootschap - Prinsstraat 17.

feruiten - centrum Ruisbroec

1955. E. Yoors.

Jan van Ruusbroeck in meditatie.

Bibliografie

Danijs Peeters: E. Yoors

Zie foto - eigen documentatie

KAPUCYNEN - KAPEL

47

ANTWERPEN, Kerk der minderbroeders-kapucienen - Ossemarkt 14

1959.M.De Groot.

1. Clara van Assisi
2. Franciscus van Assisi
3. Jozef
4. Antonius van Padua
5. Lodewijk, koning van Frankrijk
6. Fidelis-Roy van Signaringen
7. Felix van Cantalici
8. Elisabeth van Hongarije
9. Laurentius van Brindsi. 1959, get.
10. O.L.V.

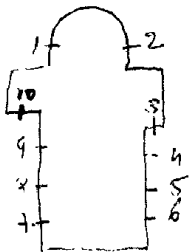

ANTWERPEN, St. Lambertuskerk. (DAM)

41
Antwerpen III

1951-1954. M. De Groot.

1. Gaat tot mijn dienaar Job. get. 1954.
2. God de Vader-de verrezen kristus-kalvarie-de geboorte 1954
3. O.L.V. ter zee met vissers-schippers en biddende vrouwen
4. Broeders, gij weet hoe onze vaders allen door wolk en zee in Mozes werden gedoopt.
5. Gelijk Kristus uit de doden verrees-zo wij ook wandele in een nieuw leven.
6. Jezus kwam naar johannes toe, om door hem gedoopt te worden.
7. Met Kristus zijn we begraven door het doopsel.
8. In de dagen van Noën, in de ark werden acht personen gered als vooraf gebeeld doopsel.
9. St. ~~HEILIGHEIT~~ Antonius van Padua. 1951.
10. Heilig-heilig-heilig, de heer god der heerscharen, hemel en aarde zijn vol heerlijkheid.

Bibl.

1055. provinciale tentoonstelling van kunstglasramen
in de prov. Antwerpen blz 2.
verslagen. diocesane commissie van Mechelen
Deel IV 1950-51-52 m. Becht Ramen (alle)

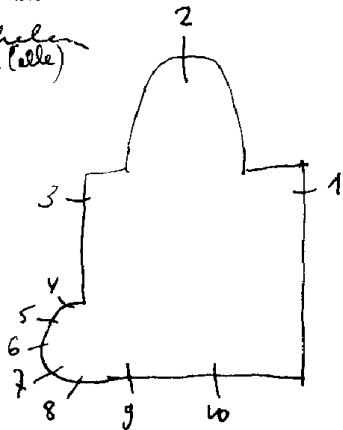

ANTWERPEN, St. Ludgardis School—Maarschalk Gerardstraat.

1928. E. Yoors.

- 1. Visioen van het Lam.
- 2. Engel.
- 3. Godelieve van Gistel.
- 4. St. Johannes Berchmans.
- 5. De rechtvaardigheid.
- 6. De voorzichtigheid.
- 7. St. Ludgardis.
- 8. De kracht.
- 9. De maatigheid.
- 10. Jan Van Ruisbroeck.
- 11. St. Christine de Wonderbare.
- 12. Engel.
- 13. Visioen van het kruis.
- 14. Visioen van de arend.
- 15. St. Jozef (inkomhal).

Bibl. Denij, Peeters : Eugène Yoors 1955

critiek: woordverdeling beheerst de tekening
tekening verduijnt door de schaduwwerking
kleuren in harmonische verhouding met
de tonnamen
Veel gebruik v. Americans en Cathedral glass

L'artisan Liturgique: St. Lutgardisschool te
Antwerpen. 1930, 4^e jg. nr. 19, blz. 394-396.
Hubert Colleye: Quelques vitraux
d'Eugène Yoors. (alle samen)

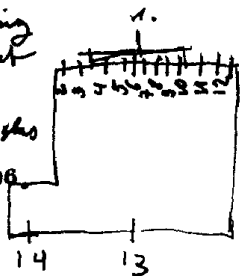

1909. De Buck, Antwerpen

- 1. Theophilis
- 2. Carolus
- 3. Petrus
- 4. Edmondus
- 5. Norbertus
- 6-7-8. Vernield doot de oorlog.

Bibliografie:

Verslagen: diocesaine commissie van het
aartsbisdom Mechelen: deel III, nr. 2938.
(alle namen)

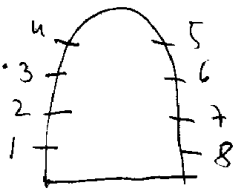

ANTWERPEN, St. Lievenskollege - kasteelplein str. Antwerpen 102
49

1935. L. Yoors. nr. 2-3-4-6-7-8.

1945. M. De Groot. Nr. 4-5.

1. St. Jozef omringd door de leeftijden van de mens.
2. St. Lievens.
3. Kristus koning.
4. St. Lutgardis.
5. O.L.V. omringd door de jeugd.
6. Engel
7. God de Vader omringd door aartsengelen.
8. Engel.

nr. 2 en 4 werden verplaatst naar de traphal 1^{ste} en 2^{de} verdiepingen
nr. 1 en 5 werden verplaatst naar de traphal in andere vloer = De Groot

Bibliografie:

D. Peeters: 5 Jaars ble.

GAZET VAN MECHELEN, 16/17 oktober 1948 - nr. I-5. (met afbeelding)

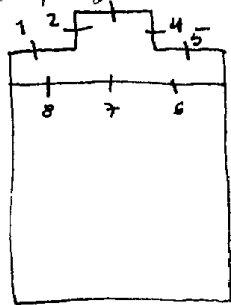

Bibliografie:

Verslagen; diocesaine commissie van Mechelen:

deel III: nr. 2199. = R. 2-3.

nr. 2787. = R. 4-5.

Bulletin des commissions royales des monuments:

1910, blz. 73 = R. 12-13-14.

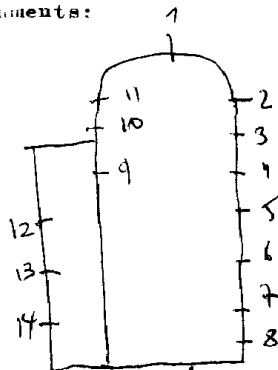

Kunnen er nog 5 zinnen, bykomen

- 1904. Stalins Janssens: nr. 2-3.
- 1907-14. Stalins: nr. 4 tot 8.
- 1910. Hochreiter en Geyer: nr. 12-13-14.
- 1932. Vosch: nr. 1-9-10-11.

I. Jan Berchmans (roosvenster)

- 2. L. Augustinus
- M. Hieronymus
- R. Ambrosius
- 3. B. Bonaventura
- M. Thomas
- R. Bernardus
- 4. L. Willebrordus
- M. Norbertus
- R. Lud. Floris
- 5. L. Libertus
- M. Romoldus
- R. Guarnarus
- 6. L. Walburgis
- M. Eligius
- R. Fredegandus. 1914
- 7. I. Carolus
- M. Albertus. 1914
- R. Lambertus
- 8. L. Gudula
- M. Hubertus 1914
- R. Jan van Ruusbroeck
- 9. I. Lutgardis
- M. Godelieve. 1932-Vosch
- R. Anna Barty (Brussel)
- 10. L. Aloysius
- M. J. B. Vianny
- R. Franciscus van Assisi
- 11. L. Franciscus van Sales
- M. Varolus
- R. Alfonsius
- 12. L. Jozef
- R. O. L. V.
- 13. L. Bisschop (Zakelvermild)
- R. Berchmans (Zakelvermild)
- 14. L. Petrus
- R. Andreas

ANTWERPEN, E.P. Minderbroeders, Oever 12

1880. L. PLUYS

1. Glas-in-lood.
2. L.H. Bernardus van Siena.
R.H. Bonaventura.
3. L. St. Franciscus.
R. St. Antonius.
4. L. St. Elisabeth van Portugal.
R. St. Elisabeth van Hongarije.
5. Glas-in-lood.

Zie: L. KINTSSCHOTS, Guide anvers, 1885 - blz. 214 (alle samen)

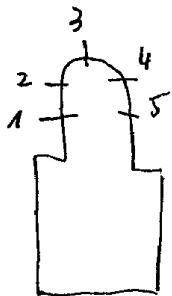

Kabinet van de burgemeester (voorgevel-Grote Markt)

Paravent:

-B.L.Nijverheid

M.Wapenschild Antwerpen

R.Neptunus

O.allerlei grifoenen in grisailleschildering en zilvergeel

*Stalins-janssens*Kabinet van de Burgemeester-sekretaris:

Itot5. Adellijke wapenschilden in verband met de opeenvolgende burgemeesters.

6. Burgemeester J. Van Rijswyck

7.-8-9.

10. Burgemeester Alph. Hertogs

11

J.F. Loos

Stalins-janssens

1	2
3	4
5	6

7	8
9	10
11	12

ANTWERPEN, St. Bern~~ard~~uskerk, Abdijstraat 124

Baston, nr. Itot9

Weekkapel: -gelijkvloers
Itot9. Glas-in-beton

- I. tot 5. Beschilderd glas in lood met
 onderaan adellijke wapenschilden der
 schenkers.
 8.0.L.V.
 9.H.Hart van Jezus
 10.Johannes. 1877.
 11 tot 17. Beschilderd glas in lood met
 onderaan adellijke wapenschilden der
 schenkers.
 18. Paulus
 19. Jozef
 20. Petrus
 21. B. Kristus koning
 0. Verrezen Kristus tussen de apostelen
 22. H. Geest
 23. B. adelijk wapenschild
 B.M. Kalvarie
 0. M. Opdracht in de tempel
 0. 0.L.V. onbevlekt ontvangenis
 24. B. adelijk wapenschild
 B.M. 0.L.V. hemelvaart
 0. M. Pinksteren
 0. Boodschap
 25. B. adelijk wapenschild
 B.M. 0.L.V. als beschermster
 0. M. 0.L.V. met Lam Gods
 0. H. Mis
 26. 0.L.V. stoel der wijsheid
 27. 28. Geschilderd glas in lood.

1877. L. LEFEVRE: nr. 1 tot 4-6 tot 12-14 tot 17-21 tot 28.

Darys

EUG. TANCKE: nr. 5-13-18-19-20.

Bibliografie:

KINTSCHOTS: Guide Anvers et ses faubours: blz. 210.

VAN DEN BERGHE, La première basilique du
sacre coeur à Berchem
blz. 54, = r. 8-9-10.

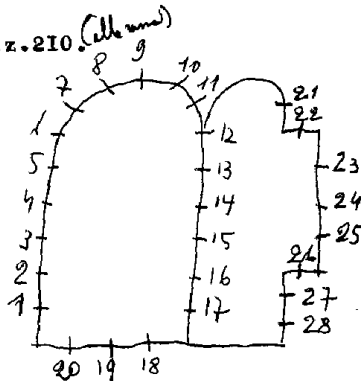

I. Kristus en de ematgangers

2. L. Mattheus

R. Marcus

3. I. H. S.

4. L. Lucas

R. Johannes

5. Willebrordus, 1950, Crespin-Calders

6. B. Genadestoel

m. Willebrordus met schenkers

0. L. Izaak en Abraham

M. Kalvarie

0. Mozes en de koperse slang

7. Olijfel

8. Huwelijk

9. Priesterschap

10. Biecht m. De Groot

11. Eucharistie

12. Vormfel

13. Doopfel

14. Doop van Kristus

15. Willebrordus

16. Opdracht in de tempel

17. Vlucht naar Egypte

18. Maria en Jozef zoeken Jezus

19. Kristus ontmoet de H. Vrouwen

20. Kalvarie

21. Pieta

22. H. Vrouwen bezoeken het Graf

23. B. Kroning van C. L. V.

0. Engelen. Crespin Calders

1950. Crespin-Calders: nr. 1 tot 6-14-23.
1951. M. De Groot: nr. 7 tot 13-15 tot 22.

Bibliografie

V.T.BIBLIOTEEK:I:De Sint Willebrorduskerk te Berchem:

blz.5 = nr.6.

blz.7 = nr.23.

blz.10 = nr.1 tot 5-14-15.

blz.II = nr.7 tot 13-16 tot 22.

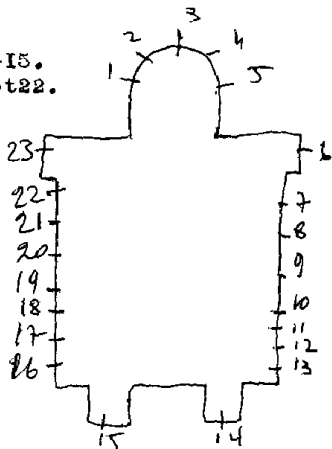

BERCHEM

Schouwings II

O.L.V.MIDDELARES en de H.LODEWIJK, Berchem.

- A. Annys. 1938-39. *Bruischaat* *hand?*
1. S. Ludovice. R, opn. I-10-1938 (getekend).
2. S; teresia a Jezu-infante, opn. 30-9-1939 (getekend).
3. S; Ludovice. R. opn. 8-12-1938 (getekend).
4. Kruiseging, 20-7-1938 (getekend).
5. Geboorte, 2-7-1938. (getekend).
6. Boodschap,
7. Christus Koning, Kerstdag 1937 (getekend).
8. Doop van Christus, kerstdag 1937 (getekend).
9. Mozes die de Rode zee splijt. 1955.
10. Noë met ark in de hand. 1955.

11 tot 17. glas in lood ramen.

1955. Yoons-Calders. Nr. 9-10. (doopkapel)

In 1967 herstelde Calders de ramen nr 7 tot 10.

1964. A. Calders, nr. II tot I7.

Bibliografie:

VLAANDEREN, 1971, nr. 117, blz. 21 = nr. 9-10

R. Bruyninck, A. Calders, p. 41 = nr. 11 tot 14. = glas-in-loodramen

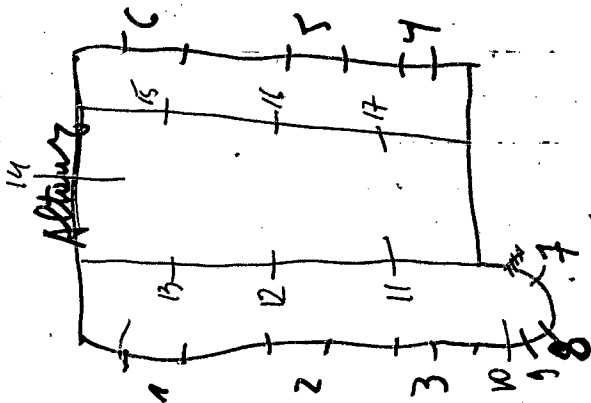

ANTWERPEN-Berchem, Zusters van O.L.V.
Normaalschool - Grote steenweg 489

1976.M.Nevens

Hoofdingang - Grote steenweg

Uitbeelding van alle onderwijstakken die in deze instelling
voorkomen, get.M.Nevens, 1976

Zusters van O.L.V. van Namen - Lysenstraat ~~ontwerpen~~ #
BERCHEM, O.L.V. instituut - Grote Steenweg 489. 26

1954. J. Wouters.

Roosvenster (doksaa1).

1. O.L.V. Hemelvaart.

2. Maria-Moeder Gods.

4. Paus Pius XII verklaart het ten hemel opgenomen.

3. O.L.V. onbevlekt ontvangen.

Gang: O.L.V. met kindje Jezus.

5. Kroonung v. O.L.V. den 9. D. sieveldigheid

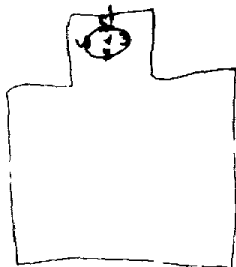

BERCIEM, Gemeentehuis

1948, P. Wante-Jan Wouters

Trappenhal: 1, Frederik De Merode
R. Willebrordus

verhuist naar de St. Willebrordus
kerk te Borchom

BERCHEM, St. Stanislas instituut, Frederik de Merodestr. 34

1950. J. Hendrickx.

Trapzaal: De pedvinders van St. Stanislas, 1915-1950.

ANTWERPEN-Berchem, Station

Zijgang: glas-in-beton, 1970

ANTWERPEN-Berchem, Zusters Annonciadeh, Grote Steenweg 108

1947. MORTELMANS A., nr. 1 tot 24-26
1969. NEVENS M. nr. 25

ook Foto's

Ingang-tuin:

I. L. lelietak gevat in glas-in-lood

M. VII inslagbom met vernieling van gebouwen en slachtoff

R. Rozentak gevat in glas-in-lood, get. A. Mortelmansers

Gang: (glasraam in lichtbak)

2. Juliana (vermoedelijk J. Casier)

Kloosterkapel:

6 tot II. Decoratief glas-in-lood met niet beschilders allerlei soorten glas

Kloostergang:

12. Maria-Magdalena bij Jezus, get. A. Mortelmans, 1947

13. Doop van Jezus, get. A. Mortelmans, 1947

14. Voetwassing, get. A. Mortelmans, 1947

15. Joris met de draak, get. A. Mortelmans, 1947

16. Judas zegt: hij is het-olijfberg, get. A. Mortelmans

17. Roeping van Saul, get. A. Mortelmans, 1947

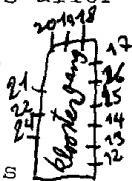

-
18. Anker
 19. Kaars
 20. Kristusmonogram
 21. Laurentius en volgelingen en armenn kinderen
 22. Joanna met de 10 deugden omringd door opschriften
 - ~~22~~ onder de hoede van Maria koningin, get. A. Mortelmans
 23. Boodschap aan Maria

Woonkamer:

24. (in lichtbak) O.L.V. verschijnt aan Joanna als kloosterli
Bewaard glasraam en niet beschadigd afkomstig uit het
vernieelde oude klooster
25. (in lichtbak) Pieta, get. Nevens, 1969
26. Wapenschild van het St. Joannainstituut

ANTWERPEN

BERENDRECHT; St. Jan Baptistkerk

Abergen
25

1955 tot 1963. J. VAN DEN BROECK.

1. Verrijzenis van Kristus
2. Kristus en de Emaüsgangers
3. Aanbidding der koningen
4. De boodschap
5. Aanbidding der herders
6. Opdracht in de tempel
7. Doop van Kristus
8. Pheninckx
9. Twee vissen
10. Pelikaan
11. Lam Gods
12. Ark van Noë
13. Drinkend hert
14. Bruiloft van Cana
15. Jezus de kindervriend
16. Kristus onderwijst alle volkeren
17. Petrus opperherder der H. Kerk.
18. H. Familie.

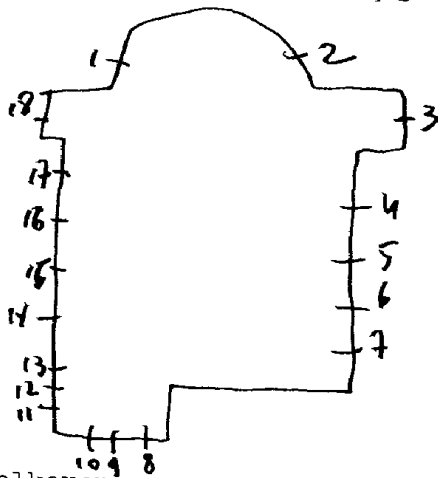

ANTWERPEN

Ekeren 86

BERENDRECHT: kapel van Hagelberg.

1955. Joris Van den Broek.

1. Engel Gabriëlle.

2. H. Rita.

3. O.L.V.

4. St. Karolus-Borremeus.

5. St. Joanna de dooper.

6. St. Anna. 1955.

7. Glas-in-lood met Hostie.

8. St. Antonius.

9. Broeder Isodorus.

10. St. emilius.

11. St. Jozef.

12. H. Bernardette.

13. Engel Michael.

14. H. Geest(duif).

Bibliografie

Marcel Leemans: J. Van den Broeck "Kunstenaars van Heden", 1958
deel I, blz. 119-123

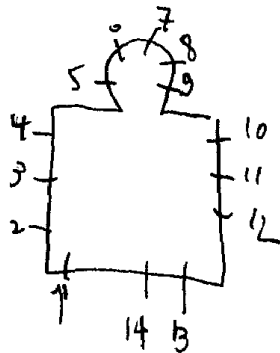

ANTWERPEN, L.O. St. Annakerk

1970. LOIRE Jacques
Glas-in-betonramen (zeer modern)

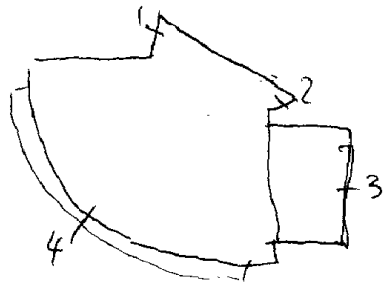

BORGERHOUT

Antwerpen, 1946

VAK-EN NIJVERHEID SCHOOL, Borgerhout.

1946. Jan Huet.

Prins Leopoldstraat

- 1. De houtbewerkers.
- 2. St. Joris.
- 3. De smedens.

1. 2. 3.

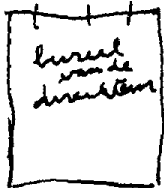

Bibliografie:

DE POST, nr; 1230-oktober 1972, blz. 46

BORGERHOUT

Antwerpen III

ST. JANKERK, Borgerhout.

Grosse: I900-01

Koor:

bomen: St. Fredegandus.

Ave Maria.

Salvator.

St. Johannes.

St. Willebrodus.

L
Lm
m
Rm
R } 1

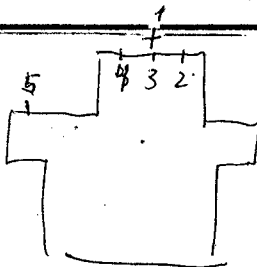

Midden: 6 kleine vensters met gestyleerde bloemen en planten.

Onder: 3 roosvensters met engelen. = 2-3-4

Kapel: v. dwarsbeuk.

Links: Christus koning. nr. 5

Andere vensters in de kerken zijn in glas in lood met gevarieerde loodmotieven (zeer decoratief).

De vensters zijn zeer donker door hun vuiligheid.

Bibliografie

~~Bulletin: des commissions royales des monuments~~

1904. Blz. 153. (alle ramen)

Verslagen: diocesaine kommissie van het aartsbisdom Mechelen

deel IV: nr. 2192. (alle ramen)

koninklijk besluit van 1-2-1905, art. 1 = 5 ramen.

BORGERHOUT ANTWERPEN-BORGERHOUT,
H. Familie en Corneel kerk, Borgerhout.

Antwerpen 19

1950. Crispin-~~W~~lékx.

Koor: 1. B. Geboorte, Aanbidding der herders.

2. B. Opdracht in de tempel.

3. M. B. Vlucht naar Egypte.

O. De kinderjaren van Jezus.

4. R. B. Jezus onderwijst in de tempel.

O. Dood van Jozef.

heeft deel C 2.03

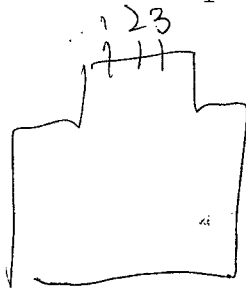

~~In 1946 vernield door de vliegende bommen.~~

Kon. Commissie v. Monumenten, 18-5-1948, nr. 8747 = nr. 1

18-5-48

BORGERHOUT, H. Hartkerk

1914
1910. ELIAERTS CALDERS

1. De Boodschap

2. B. Schenker

M. Petronella

0. Ivoren toren

wapenschild. Eliaerts Calders (Berchem)

3. B. H. Hart van Maria

0. Cecilia

4. B. Schenkers

M. Felix

0. Ark des verbonds

Deur des hemels

5. Opdracht in de tempel

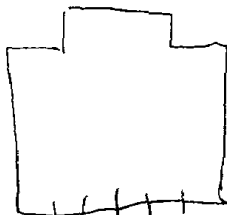

Handwritten notes below the diagram, including the numbers 5, 4, 3, 2, 1 and some illegible text.

Ons Volk ontwaakt, nr 32, 1914, p. 383 = metaalbeelding

ANTWERPEN-Borgerhout, O.L.V. ter sneeuwkerk

1962. M. De Groot, nr. I tot 3-5

1981. D. Slabinck=ontw./G. De Lodder, nr. 9-10

1988. nr. 6

Bibliografie:

Gazet van Antwerpen, 19-II-1962, nr. I-2-3

Kataloog tentoonstelling 't Getij, 1964, Antwerpen, nr. 127 = nr. 4

De Volksmacht, 1962, blz. 12, nr. I-2-3

Gazet van Antwerpen, 13-I-1982, blz. 23, nr. 10

1. Engelen
2. Kroning van O.L.V., 1962
3. Engelen
- 4.
5. Hemelvaart van Jezus, 1964
6. H. Geest ?? (decoratief glas-in-lood) 1988
- 7.
- 8.
9. B. Geboorte van Jezus, 1982
O. Boodschap aan Maria
10. B. Emmausgangers
O. Ontmoeting met Kristus, 1981

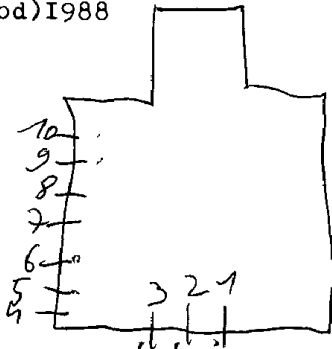

BORGERHOUT, E.P. Jezuiten - Collegelaan 36
Xaveriuscollege

1964. J. Hendrickx, nr. I-2-3

Refter der paters:

1. Canisius, get. 1954 - J. Hendrickx
2. Ignatius, get. 1954 - J. Hendrickx
3. Franciscus xaverius, get. 1954 - J. Hendrickx

verplant naar de Xaveriuskerk
geplant in lichtbakken achteraan
in de kerk

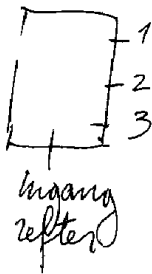

~~BORGERHOVT, E.P.v/h.H.Hart~~ - Te Boerlaerlei II

^{Kapel}
ANTWERPEN-BORGERHOVT, Missionarissen v/h.H.Hart

I.H.Hart van Jezus.get.1935.J.Janssens=ontwerp

1995.H.Avonstondt,nr.2 tot 4
J.B.Jacobs=uitvoering

Kloosterkapel - Iste verdiep

- 2.O.L.V. { geetste figuren uitgebeeld op een kruisvorm
3.Kristis { als achtergrond. Blauw is de hoofdkleur.
4.Johannes {

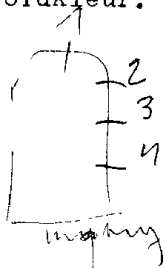

BORGERHOUD, ~~E. Z. Relieftentse~~ Ursulijnen - La mekensstraat 84

1967. VIGOUREUX

Er zijn 2 grote ramen van onregelmatige vorm.

Het is decoratief glas in lood, zonder schildering, zonder symbolen,
tekening is loodverdeling, alleen vorm en kleur.

Gebruik van Amerikaans en katedraal glas, soms een weinig antiek.

Bibliografie Kerk

KERK EN LEVEN: 19 oktober 1967, nr. 42, blz. 7

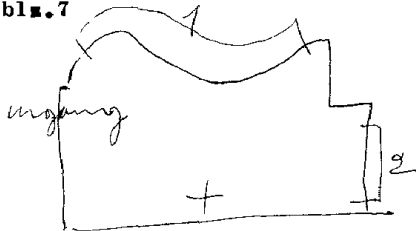

1889. STALINS JANSSENS, nr. 1 tot 18.

Michiels, nr. 19

1. L. B. ¹⁰⁸Steenhouters (wapenschilden)

0. Klokgieters " "

R. B. Loodgieters " "

0. Plekkers " "

2. L. B. Smeden " "

0. Schilders " "

0. Handel (mythologische figuur). Stalins Janssens

M. B. Wapens v/h. Distrikt Borgerhout

M. Oorkonde

0. Oorkonde. 1889.

R. B. Schrijnwerkers (wapenschilden)

M. Beeldhouters " "

0. Nijverheid (mythologische figuur)

3. L. B. Metsers (wapenschilden)

0. Marmerbewerkers " "

R. B. Schaliedekkers " "

0. Blazenmakers " "

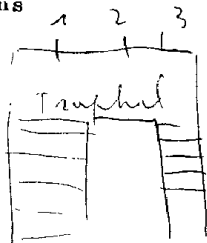

Bibliografie

STOCKMANS: De geschiedenis van Deurne en Borgerhout: blz. 63, 3^o deel.
(alle namen)

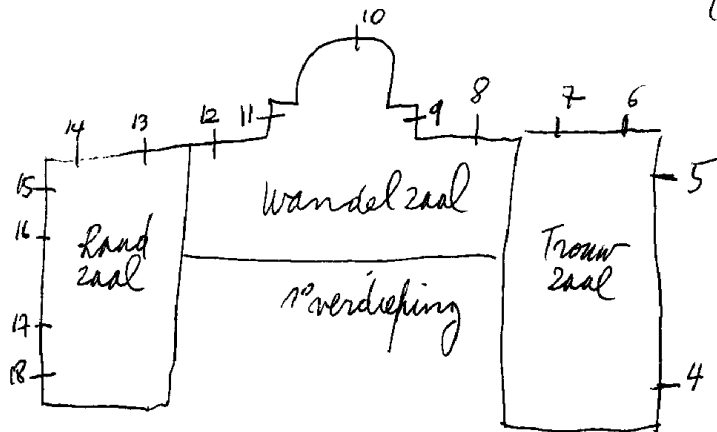

4. B. L. LAM

M. Hart + 2 handen

R. Eekhoornthje

M. L. Mythologische figuur

M. " " "

R. " " "

O. L. Verduldigheid

M. Getrouwheid

R. Spaarzaamheid

5. B. L. BALANS

M. Hart

R. 2 harten + pijl

M. L. Mythologische figuur

M. " " "

R. " " "

O. L. Oordeel

M. Liefde

R. Vereniging

6. B. L. APPEL

R. Pelikaan

M. L. Mythologische vrouw

R. " " "

O. L. Vruchtbaarheid

R. Zelfopoffering

7. B. L. BOEK

R. Wiegje

M. L. Mythologische vrouw

R. " " "

O. L. Openhartigheid

R. Voorzichtigheid

8. H. L. Schild
R. Zwaard + wetboek
M. L. Mythologische vrouw
R. " "
O. L. Benin Uw vaderland
R. Wee rechtvaardig
9. B. Spinnewiel
M. Spinster
O. Handelt vlijtig
10. B. L. Beeldhouwkunst
M. Welsprekendheid + dichtkunst
R. Schilderkunst
L. B. Beeldhouwkunst
O. Bouwkunst
M. H. wapen van Borgerhout, 1889
O. Muziekkunst
R. H. Schilderkunst
O. Graveerkunst
11. B. B. Spaden
M. Vrouw met hamer
O. Arbeid moedig
12. B. L. Duif
R. Harp
M. L. Mythologische figuur
R. " "
O. L. Dat vrede heerse
R. Blijf eensgezind
13. B. L. Harnas
R. Kolom
M. L. Zekerheid
R. Standvastigheid
O. L. Mythologische vrouw
R. " "

- I4. B. L. Spiegel + slang
 R. Zwaard
 M. L. Mythologische vrouw
 R. " "
 O. L. Voorzichtigheid
 R. Vastheid
 I5. B. L. Leeuwenkop
 M. Open boek + fakkel
 R. Schapenkop
 M. L. Mythologische figuur
 M. " "
 R. " "
 O. L. Moed
 M. Waarheid
 R. Goedheid
 I6. B. L. Hand
 M. Ruiker
 R. Bloesem
 M. L. Mythologische vrouw
 M. " "
 R. " "
 O. L. Liefdadigheid
 M. Macht
 R. Inleiding *helling*
 I7. B. L. Pelikaan
 M. Uil
 R. Winkelhaak
 M. L. Mythologische vrouw
 M. " "
 R. " "
 O. L. Overweging
 M. Wijsheid
 R. Gelijkheid

18. B. L. Haan

M. Papierrol

R. Olielaup

M. L. Mythologische figuur

M. " "

R. " "

O. L. Waakzaamheid

M. Bestiering

R. Welsprekendheid

19. Reimaart, get. J. Michiels.

geplaatst in lichtbak in de grote
hal - gelijkvloers.

Bibliografie:

Antwerpse Post, 28-10-1981, blz. 4=19.

O.C.M.W.

BORGERHOUT, St. Erasmusziekenhuis - Luit. Lippenslaan

Decoratief glas in lood, zonder schildering of motieven.
Zachte kleuren

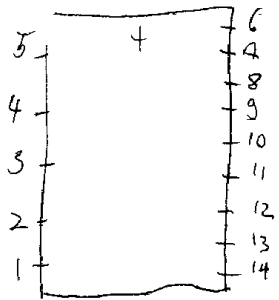

ANTWERPEN-Deurne, H. Hartkerk

1990. Jacobs Camille

- 1. Geloof
- 2. Hoop
- 3. Liefde
- 4. Berouw
- 5-6. Decoratief glas-in-lood

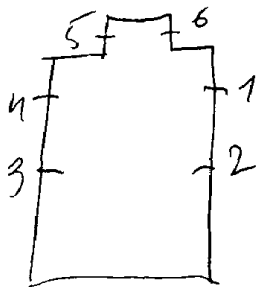

ANTWERPEN-Deurne, Fabioladorp 2, Bosuik 138

2004. Joost Caen

Traphal - gelijkvloers:

Uitvoering van een gestyleerde figuur zonder anatomische details, geplaatst in termopane.

Techniek: zandstralen, zilverageel, grissaile en kontour.
geen loodverdeling.

ANTWERPEN, St. Michiel en St. Pieters.

Antwerpen no. d. 45

1. Doop van Christus.
2. St. Cecilia.
3. David.
4. Engel.

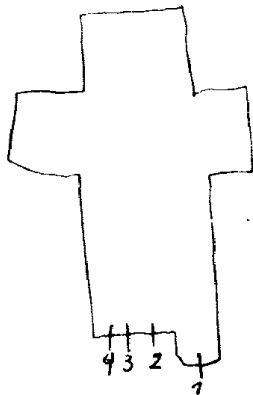

ANTWERPEN, Sint-Niklaaskapel - Lange Nieuwstraat 3

1977. Ivo Nakel: nts, nr. Itot7.

nr. Itot7. renaissance glas-in-lood verdeling.

Bibliografie:

De autotoerist, nr. 17-30° jg. - I-9-1977 - blz. 1026 = nr. Itot7

De Nieuwe gazet 29-7-1977 - blz. 12

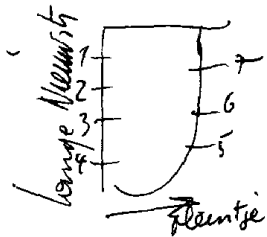

Noorse kerk

- 1. Paulus
- 2. Kristus wandelt over het meer
- 3. Johannes de evangelist
- 4. Doop van Kristus
- 5. Jezus redt Petrus uit het water
- 6. Kalvarie
- 7. Olaf
- 8. Aanbidding der berders
- 9. Ansgar
- 10. Jam Gods
- 11. Licht der zee
- 12. Pelikaan
- Verbruikzaal:
- 13. Anker
- 14. Vuurtoren
- 15. Kerk in de branding
- 16. Zeilschip
- 17. Twee vaandels
- 18. Kristus klopt aan de deur.

V251. Vingerhoets: nr. I-2-3-10-tota. 78

nr. 7-9

nr. 4-5-6.

protestant.

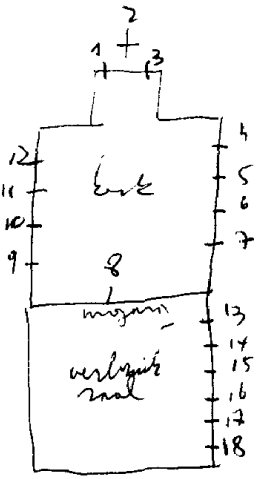

Bibliografie:

VLAANDEREN, 1971, nr. 117, blz. 43 = nr. 1-2-3-10 tot 18.

1. Christus stervend op kruis
omring door 2 engelen, 1923.

2. H. Cornelis

H. Johannes de dooper

H. Johannes evangelist

H. Agnes, 1^okwart 16^o eeuw.

3. H. Henrikus *Sapromer*

H. Petrus

H. Paulus

H. Elisabeth, 1867.

4. Wapens der fam. Ullens-Verbiest 1798

5. H. Norbertus hersteld de erediens-
dienst v/h. H. Sacrament te

Antwerpen, in 1920. 1872

6. H. Amandus predikt te Antwerpen. 1872

7. Laatste avondmaal. 1503

8. Tijmpaan L. H. Lucas schilderd 0. L. V.

M. M. Drievuuldigheid + 0. L. V.

R. H. Thomas

B. I. H. Nikolas

2. H. Elooi

3. H. Barbara

4. Israëliet schildert T op zijn

5. H. IVO

6. H. Katerina

7. H. Norbertus

8. H. Cecilia

M. H. Noë

Munstenaar met kandelaar in 7arme

Salomon

H. Katerina van Bologna

Jesaja

Ezechiël

Mozes

David

ANTWERPEN, O. L. V. kerk

69
H

O. Engelen met wapens van:
de scheepvaart
de edelsmeedkunst
de bouwkunst
de schilderkunst

Antwerpen

Poëzie

recht

muziek. 1872

19. Verering van het H. Hart die zijn
ontstaan kent door de kruisdood
O. L. V. buigt over Christus; omringd
door pausen, bisschoppen, ordestich-
ters en heiligen. 1872 engelen

10. Bovenaan zingende en musiserende

10. H. Hendrikus

H. Anna

H. Eugenius

H. Elisabeth

H. Lodewijk

H. Maria Pazz. 1890

11. Engel

H. Christianus

H. Lodewijk

Engel 1881

O. wapens van: Van Paet-Geelhand
Moretus-Geelhand

Robert-Moretus

Ullens-Geelhand

Geelhand-Moretus

Geelhand-Labistrate

Van de Werve-Ullens

Geelhand-Guyot

Tympan:

wapens van: kan. C. L. Geelhand

O. L. V. kerk

Markgraafschap

Antwerpen

I2. B. wapens der schenkers.

M. L. H. Willebrordus

M. H. Walburgus

R. H. Norbertus 1868.

O. Wapens van: L. Echtenacht

M. Beieren

R. Maagdenburg

I3. B. wapens van: L. H. Hart

M. Ludo Flores

R. Nic. Pieck

M. H. Jan Berchmans

M. H. Ludovikus

R. H. Franciskus 1868

O. wapens van: L. Nijmegen

M. Geel

R. Doornik

I4. B. wapens der schenkers

M. L. Eligius

M. H. Dymfna

R. H. Amandus 1869

O. wapens van: L. Diest-Rome

M. Antwerpen-China

R. Brussel-Gorcum

I5. L. Henricus

M. H. Elisabeth

R. H. Franciscus van Sales, 1889

I6. L. H. Ferdinandus

M. H. O. L. V.

R. H. Franciscus van Assisi, 1890

I7. L. H. Eugenius

M. O. L. V.

R. H. Franciscus Romana, 1864

I8. B. L. Christus met apostelen

M. Verrijzenis van Christus

R. O. L. V. en st. Jozef.

18. M. L. Leerlingen van Emäus
M. Ongelovige Thomas
R. Hemelvaart van Christus
O. L. H. Petrus
M. H. Sybilla
R. Rufinus. 1866.
19. B. L. Doornekroning van Christus
M. Christus bij Pilatus
R. Veronika met lijkdoek
M. Verraad van Judas
M. Gevangeming van Christus
R. Marteling van Christus
O. L. H. Johannes de dooper
M. H. ~~Theresia~~ Theresia van Avila
R. H. ~~Saxia~~. Anasthasius. 1866
20. B. L. Opdracht in de tempel
M. Vlucht naar Egypte
R. Jezus onderricht in de tempel
M. L. Hof van Olijven
M. Judaskus
R. Jezus en de apostelen
O. L. H. Isabella
M. H. Jozef
R. H. Sofia. 1866
21. L. H. Katerina
M. M. Franciscus van Assisi
R. H. Carolus Borremeus. 1865
22. L. H. Julie
M. H. Theofilius
R. H. Emilius. 1923
23. L. H. Mathelde
M. H. Ludovikus
R. H. Augustinus. 1871

24. L. H. Jozef
 M. H. Jan Baptist
 R. H. Emilius. 1891
 25. L. H. Augustinus 1890
 M. H. Lucas (25 jaar bestaan firma
 R. H. Alfonsius Stalins-Janssens)
 26. L. H. Ludovikus
 M. H. Carolus
 R. H. Julia. 1890
 27. L. H. Ursula
 R. H. Gaspar. 1873
 omringd door 18 familiewapens
 Van der Cruyse.
 28. L. H. Victoria
 R. H. Julius. 1872
 29. Boom van Jessé. 1870.
 30. B. L. H. Johannes de dooper
 M. M. Genadestoel en O. L. V.
 R. H. Johannes evangelist
 O. H. Joris
 Hendrik VII van Lancaster
 Elisabeth van York
 H. Elisabeth van Hongarijé 1503
 Omringd door 17 adellijke wapens
 31. B. L. H. Andreas Christus
 R. H. Jacobus H. Jozef
 O. H. Filipus
 Filipus de schone
 Johanna van Castilië
 H. Johanna 1503
 Omringd door 19 adellijke wapens
 32. Godfried van Bouillon.
 Schenkers: kan. F. Van der Zype
 wapens L. Beyerlinck
 A. J. Mira

F. Dinghens 1616

33. O. L. V. ophet staakske. 1615

34. De besnijdenis van Christus 1615

35. Deken Del Rio in aanbidding

voor het kruisbeeld. 1615

36. Albrecht en Isabella geknield

voor het kruis samen met patroon-

heiligen: H. Albertus 1616

~~in~~ *in* ~~1616~~ *1616* H. Elisabeth van Hongarijē

37. H. Jozef ~~— O. L. V. —~~ *— O. L. V. —* Omringd door

biddomheiligen: Albinus = Namen

Quinten = Hasselt

Waldetrudis = Bergen

Bavo = Gent

Lambertus = Luik

Walburgis = Brugge

Martinus = Aarlen

Michiel = Brussel

Omringd door 17 staatswapens 1878

38. O. L. V. op staakske vereerd door de

Antwerpse bevolking = omringd door

ambachtelijke wapens. 1878.

39. De instelling van het O. L. V. lof-

gilde in 1477. Omringd door 14

adelijke wapens. 1881.

40. Alexander Farnese biedt de stads-

sleutels aan, aan O. L. V. in 1585.

Omringd door 20 adellijke wapens. 1881.

41. Wijding van O. L. V. beeld door Mgr.

Deckhams; omringd door 32 ambachte-

lijke wapens. 1885.

42. Afkondeging, dogma der onbevleete

ontvangenis in 1854. 1873.

43. ~~1865~~ *1865* Geboorte van Christus en 2 engelen.

ANTWERPEN, O.L.V.kerk.

44. Wapens van Brabant-Bourgondië
St. Andrieskruisen, enz.. I622.
45. De bekering van Paulus
onderaan schenkers. I537.
46. De aanbidding der koningen
onderaan schenkers en patroon-
heiligen. I537.
47. Maria Tudor.
Wapens van Frankrijk. I557.
48. Paulus - H. Andreas
Wapens van Spanje. I556.
49. Filips II
Wapens van Engeland.

Bibliografie

Nr. 43 = Brief 6-4-1987
dokumentatie R, Beer

Fotorepertorium v/h. menbilair v/d.
Belg. Bedehussen, Prov. Antwerpen
Kanton Antwerpen, ~~1970~~, 1970, p.
p. 23 tot 30 =

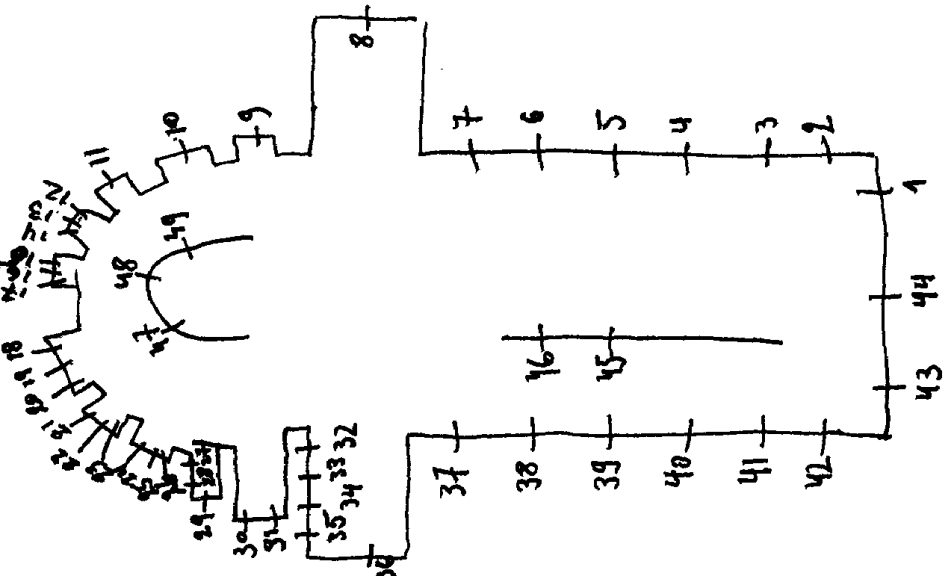

ANTWERPEN, O.L.V.kerk.

I870-78-8I-84-85-89-90-92-~~93-94-95-96-97-98-99~~ STALINS-JANSSSENS: nr. IO-II-
 I5-I6-~~22~~-24-25-26-29-37-38-39-40-4I-⁴³

I923: STALINS: nr. 22.

I864-65-66-7I-72: DE BETHUNE: nr. 8-I7-I8-I9-20-2I-23.

I868: H. DOBBELAERE: nr. I2-I3-I4.

I867: J. B. CAPRONNIER: nr. 3.

I872-3-9: E. DIDRON: nr. 5-6-9-27-28-42.

I503: NICOLAS ROMBOUTS: nr. 7.

I6I6: Corn. CUSSERS: nr. 36

I622: Josse VERREGHEN de Oude: nr. 44.

I537: Robert Van OLLIM: nr. 45.

1865. RICHARD BERN, nr. 43

Kartonstekenaars:

P. Van den Ouderaa: nr. II-37-38-39-40-4I.

L. Hendrickx: nr. I2-I3-I4-29.

J. B. Van der Veken: nr. 36.

1890. Stalins Janssens herstelde de 2 grote dwarsbeuk zaamen = nr 8-36-2-4-7

1957. Calders herstelde 1 dwarsbeuk zaam nr 36

Bibliografie:

Algemeen:

J. Van den Nieuwenhuizen: Gids voor de katedraal v. Antwerpen

Prims: Gids van de O.L.V. kerk te Antwerpen. *alle samen*

Kerkarchief.

J. De Bosschere: de geschilderde glasramen in O.L.V. kerk te
Antwerpen in: ONZE KUNST: 1905, nr. 8, blz. 44-51
1905, nr. 9, blz. 69-78

J. De Bosschere: de geschilderde kerkramen van Lier en Ant-
werpen: ONZE KUNST: 1908, nr. 10, blz. 145-158.
1909, nr. 2, blz. 53-73.

Catalogue de la collection de cartons de vitraux peints de la suc-
cession de J. B. Capronnier à Bruxelles, 1892, blz. 31 = nr. 3.

De Vlaamse school, 1871, blz. 168)
1872, blz. 39-63) nr. 5-6.
1873, blz. 7-85)
1873, blz. 191 = nr. 27-42.

Koninklijk besluit van: 17 mei 1882 = nr. 11
6 oktober 1889 = nr. 15
18 augustus 1890 = nr. 16

ANTWERPEN, O.L.V.kerk.

Bibliografie:(per raam)

HELBIG:De glasschilderkunst in België,I:

Raam:2	nr. 69	blz.64
4	I06	67
7	68	64
44	85	65
45	78	65
46	79	65
34	92	66
35	93	66
32	94	66
36	95	66
48	89	65
33	I04	67

HELBIG:Baron Jean De Bethume:

Raam:8	blz.
2I	
I7-I8	
I9-20	

Antwerpen ende H. Norbertus (brochure) met afbeelding=R.5
Bulletin des commissions royales d'art et archeologie:

raam: 25 } I884 blz. 52
26 } I888 blz. 376 = raam I5
I6 } I889 blz. 301
I0 } I887 blz. 447
22 } I923 blz. 27

DE WIT Jacobus: De kerken van Antwerpen, 1910

blz. 3 = nr. 7
blz. 7 = nr. 45
blz. 16 = nr. 36
blz. 26 = nr. 47-48-49.

*Antwerptekeningen - Verz. Casier - n. 8-18-19-20-21-
Atelierboek Casier
R. Coppe bezit de Kartontekeningen van Capronnier = nr. 3*

ANTWERPEN-~~Luchtbal~~, O.L.V. Boodschapkerk

1967, H. WAUTERS

Alle ramen zijn in decoratief glas in lood, zonderschildering, de loodverdeling is tevens de tekening.

1. Vier stromen van het paradijs, get. H. Wauters, 1967.

2. Symbolische voorstelling van de godheid door de H. Drievuldigheidsgedachte n en de natuurelementen, get. H. Wauters, 1967. (40 M. L.)

3. Doornekroon van Kristus'lijden.

Benedenkerk:

Alle ramen zijn in glas in beton, geen symbolen, alleen: kleur.
Van dezelfde kunstenaar als boven.

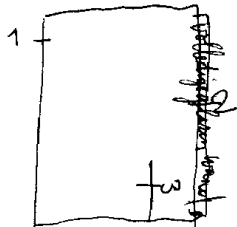

Bibliografie:

VLAANDEREN, 1971, nr. 117, blz. 46

ANTWERPEN? St. Pauluskerk

1968. ,nr. 1-2
1970. M. De Groot, nr. 4 tot 6.

Kerk:

- 1. L. Elooi
- R. Walburga
- 2. L. Katerina
- R. Amandus

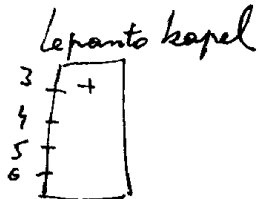

Lepantokapel of winterkapel:

- 3. Broederschap van de H. Rozenkrans - 1571-1971
symbool met de rozenkrans en kruisen, 1966
- 4. O.L.V. afbeelding van een O.L.V. beeld die in de kerk
voorkomt, 1967.
- 5. Paulus, get. 1969
- 6. Scheldewijding door de St. Paulusgeestelijkheid, 1970.

in 1995 herstelde Atelier Deneve

ANTWERPEN, St. Walburgiskerk.

1956. L. Vingerhouts. nr. I-3

1938. VOORS: nr. 4-B (in 1962 naar oorspronkelijke kartons hermaakt).

- 1. Graflegging van Christus.
- 2. O.L.V. van de zee.
- 3. Aanbidding der herders.
- 4. Verlossende engelen
- 5. Engelen die verheerlijken.

1950 ontwerpen van Voors opnieuw uitgevoerd door Gelpert, onder toezicht van Voors
 1960 ontwerpen van Voors opnieuw uitgevoerd door Jan Wouters nr 5
 1980. L. De Dezen meer glazen maken

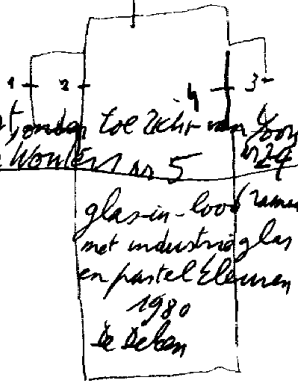

Doorgang naar de kerk via Volksstraat:
 (glasraam in lichtbak)
 St Walburga, get. J. Weygant

Kamer ...

Bibliografie:

VLAANDEREN, 1971, nr. 117, blz. 43 = nr. I-3

ANTWERPEN, St. Willebroduskerk.

- ~~1909. J. Dobbelaere, Brugge. nr. 1~~
- ~~1891. Stalins Janssens. nr. 10-11-12-20-21-22-23-24~~
- ~~1931. ~~De Kerk~~ nr. 18-19. De Kerk 2.~~
- ~~1894. ~~De Kerk~~ nr. 2-4-5-13-14-16.~~

1. O.L.V. met druiventros. 1909
Bedevaart naar St. Willebroduskerk.
Kroning van O.L.V. beeld 14-8-1902
2. Bezoek nicht Elisabeth. 1894
Boodschap.
Huwelijk O.L.V. en St. Jozef.
3. Opdracht in de tempel. 1914
Aanbidding der koningen.
De geboorte.
4. Jezus' kindsjaren. 1894
Jezus onderwijst in de tempel.
Vlucht naar Egypte.
5. Hemelvaart van O.L.V. 1914
Siksen.
Kalvarie.

□ St. Jozef kappel
 • O.L.V. kappel = St. Antonius kappel
 x St. Rochus kappel
 ⊕ kappel H. Hart van Jesus

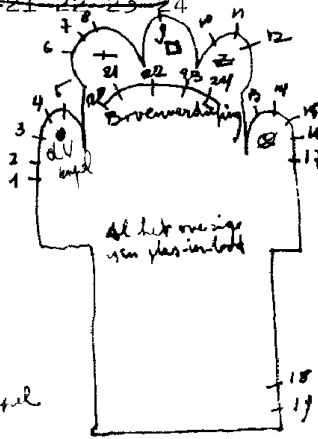

6. Taf. leven van St. Rochus. 1886. } *Stalins-
1890. } *Samme**
7. Taf. leven van St. Rochus. 1890.
8. Taf. leven van St. Rochus. 1890.
9. O. L. V. 1912
10. 4 taf. leven van St. Antonius. 1894 } *Stalins*
11. 4 taf. leven van St. Antonius. 1894 } *Samme*
12. 4 taf. leven van St. Antonius. 1894
13. Vernieuwvingding der broden. 1896
- Mar ~~Verhevening~~ *Verhevening* en Jezus.
- Bruiloft van Cana.
14. Jezus op de Olijfberg. 1896
- Laatste avondmaal.
- Jezus wast de voeten van Petrus.
15. ~~Martha en Margareta~~ *Martha en Margareta* met zweetdoek. 1896
- Kroning van Kristus.
- Geeseling.
16. ~~Overvloed van de heil. geest~~ *Overvloed van de heil. geest*. Vrouwen. 1896
- Ongelovige Thomas.
- Kalvarie.
17. Lanssteek op Kalvarie. 1896 1913
- Chr. Verschiijnt aan Margareta Maria à Iacoque.
18. Engel verschijnt aan St. Jacobus.
19. O. L. V. met de druiventros.
20. St. Willebrodus.
21. O. L. V.
22. Salvator Mundi.
23. St. Jozef.
24. St. Rumoldus.

Bibliografie

J. B. Stockmans: *Willebrodus en zijn stichting tot heden*

J. Aendriete: *Beelding van de heilige Willebrodus*

Eigen documentatie

Wolff - Comité biocritica des monument I - II

- Verduidelijking van sommige ramen
6. Geboorte van Rochus
Indtrede in de 3^o orde
Verkoop der goederen
Bedevaart naar Rome 1896
 7. Bezoek bij Paus te Avignon
Wonderbare geneezing der zieken
Stelm bij het altaar van O.L.V
te Plazenza
H. Rochus verhoord
Verblijf in het bos. 1896
 8. De aankouding
Zijn dood
De erkenning
Verering te Constanza. 1896

1909. J. DOBBELAERE: nr. 1-17-1
1891-94-98-99. STALINS-JANSSENS: 6 tot 12-20 tot 24.
1894-96: OSTERRATH: 2 tot 5-13 tot 16
1933. COLPAERT: nr. 18-19. Ontwerpen van Yoors

1946 Yvonne A. herstelde de glasramen

Bibliografie:

J. B. STOCKMANS: St. Willebrorduskerk, haar stichting tot heden

J. HENDRICKX: Beschrijving van de nieuwe kerk.

VERSLAG: comité diocesain des monuments, Mechelen:

deel I: blz. 203-216-233-240.

deel III: blz. 90-115-119-139-206.

deel IV: nr. 3146.

Bulletin des commissions royales d'arts et d'archeologie:

71° jg. 1932, blz. 44 } nr 18-19

72° jg. 1933, blz. 44 }

Catalogue general par numeros d'ordre des cartons pour vitraux
nr 1 = 2898
nr 7 = 2898-2859
Koninklijk besluit van 1-4-1933 = nr. 18-19

ANTWERPEN, Zweedsekerk Italiëlei

1949. J. Hendrickx: nr. 1-2.

- 1. Heilige met schip in de hand
- 2. Heilige met vuurtoren in de hand
- 3. Ansgarius

Bibliografie:

Wie is dat in Vlaanderen?, blz. 121.

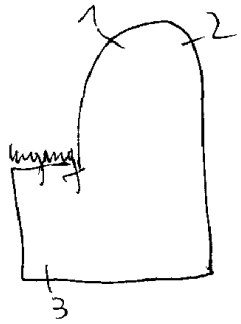

ANTWERPEN? E. 7. Annonciaden v. Huadenberg (St. Maria Instituut)
St. Willebrordussingel 38

1913. Stalins (toegeschreven)

Trapzaal:

I. I. Boodschap

R. Johannes de Valois.

Bibliografie:

Zie brief - eigen dokumentatie 23-12-1957.

In de kapel zijn er nog 10 ramen met beschilderd glas in lood
vermerd met motieven uit de Litanie van de

Afgebroken Studenten kapel (nu in kisten)

- 1950 - School van Maredsons - Boodschap - Pinksteren
- Geboorte - Kroning van de
- Kalvarie -

Antwerpen I

ANTWERPEN, St. Anna kapel - Keizerstraat 25.

1. Aanbidding der herdors(l)der koningen(r).

0. St. Paulus.

St. Maria Magdalena.

St. Eduardus.

2. Jezus onderwijst in de tempel.

3. De boodschap.

4. Bezoek aan nicht Elisabeth.

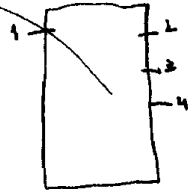

Antwerpen de St. Anna k. Keizerstr. 25. (Antwerpen I)

ANTWERPEN, Stella Maris Italiëlei ~~1947~~

72

71

1947:M.DEGROOT

Kapel:

De menswording

ANTWERPEN, Zusterkens der armen, St. Jozefgesticht -
Waarlooshofstraat 9 - nieuw gebouw in 1990

1991. Caen, nr. Itot10

Itot10. Decoratief glas-in-lood zonder schildering, alleen vorm en kleur. Loodverdeling is tekening. Symbolen als driehoek, cirkel, vlammen komen voor en herhalen zich altijd op dezelfde wijze in andere ramen. Deze herhaling komt voor in de loodverdeling, en de kleuren.

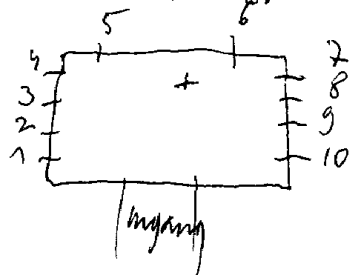

ANTWERPEN, zusters v/h.H.Hart v.Maria Kerkstraat 159

80

Stalins-Janssens

Kapel:

I.L.O.L.V.

M.H.Drievuldigheid

R.H.Jozef

Zusters Van Lieve
St. Vincentiusgasthuis - St. Vincentiusstr. 20 73

ANTWERPEN, ~~zusterprovincie~~ *zusterprovincie* ~~van Jezus en Maria~~

Kapel
1954 .De groot

I. Paus als heerser over de mensheid.

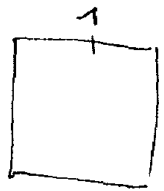

ANTWERPEN, E. Z. v/d. gedurende aanbidding

RELIGIEUZEN v/d. Eucharistie

Sam. COUCKE, nr. 1 tot 4 - 6-7-8

? nr. 5

- 1. H. Theresia van Avila
- 2. H. Franciscus Xaverius
- 3. H. Anna
- 4. H. Margaretha à Iacoque
- 5. Engel Michael
- 6. H. Alfonsius
- 7. H. Augustinus
- 8. O. L. V. van Lourdes

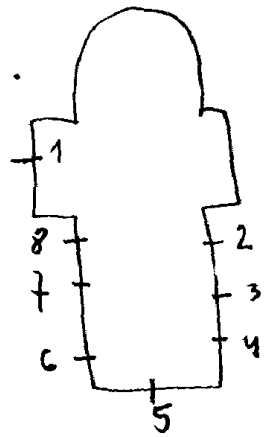

Kunst, 1899, nr. 21, p. 768 = nr 1 tot 4-6-78

Braschkant, verz. de Ruyttere-Desmet, glasarmontwezen = nr. 4

Studio I:

L. A bon droit aides ou doix.

M. Vlaams en vrij.

R. Lonnanne humaine est rhorz.

Studio II:

L. Suffisance fait richesse et condortise pauvrese.

M. H. driebuldigheid.

R. Beaute sans bonté est comme un ruente.

Tekniek II:

L. Jagers die een everzwijn vangen.

M. Ce que nous voulons paraitre, il est bon de l'être.

R. Jonck rys is te bruggen maer geen oude komen.

Ontvangstkamer:

L. 'T zal finetten of branden dient wacht in handen.

R. Oper op het stroo dient niet alsoo.

Huiskamer:

1. Jongeling ontvoerd een meisje.
 2. Om de minne van de smeer, licht de kat de kandelaar.
 3. Met arbeit krijgt men vier uit steen.
 4. Geen boom en vast ten eersten slag.
 5. Krepel wil altijd voordansen.
 6. Een rotte appel in de mande, maect ook het gave fruit te schande.
 7. Ten deughter niet met allen, als een die mede draegt het pak wil laeten vallen.
 8. Kaets en man en heeft geen van sonder overgaenden bal.
- (alle zijn ronde medaillons gevat in glas in lood).

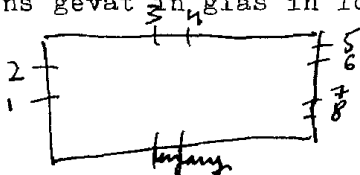

41

~~Franciscanessen v. Antwerpen~~

Antwerpen

22

ANTWERPEN, ~~Grauwzusters~~, St. Antoniusstraat 21.

ZWART ZUSTER - AUGUSTINESSEN
Rustoord St. Jozef

1955. Jan Wouters.

- 1. St. Franciscus.
- 2. O.L.V.
- 3. St. Johannes.
- 4. St. Elisabeth.

opdracht: Rode kleur beheert het geheel
De landverdeling is nonverbaal voorgesteld

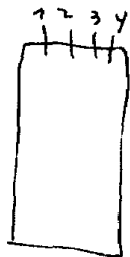

ANTWERPEN, A.B.VV. Belgiëlei 22-24

1979. TEURLINCKX

Vergaderzaal:

Ziekenskassymbool - familiebescherming met 2 handen, get.
Teurlinckx.

Opmerking: antiek glas geplakt op glas
geen lood - geen schildering
zeer mooi van kleur en kompositie

ANTWERPEN, Antwerpse gasnaatschappij, Neir

1975. Muys=ontw./A.Calders=uitv.

Vergaderzaal-Iste verdieping:

Gasuitbating als idee (dekoratief glas-in-lood met grisaille schildering).

get. 1975, Muys=ontw./A.Calders=uitv.

Bibliografie:

Monografie A.Calders

ANTWERPEN, Fortfabriek (automontage) - Henri Fortlaan

1951. J. HENDRICKX

Traphal, I^o verdieping

Uitbeelding van het thema Antwerpen

M. Katedraal

errond: karveel, Steen, gildenhuisen, de schelde, wapen van Antwerpen
get. J. Hendrickx, 1951

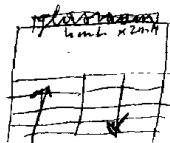

Bibliografie:

Katalogus, retrospectieve—Jos Hendrickx, 1972, blz. 63

ANTWERPEN, Hypotekaire beleggingskas
Lange Lozannastraat 250

1971 Marechal J.

Gelijkvloers:
Glas in beton

Tussen verdiep - voorgevel:

Dekoratief-glas-in-lood, zonder schildering met veel ets-
werk. Loodverdeling is vlakverdeling en kleurcompositie.

Bibliografie:

VLAANDEREN, nr. 117, blz. 31-32.

ANTWERPEN, Koninklijke akademie voor schone kunsten
Mutsaertstraat 32

- 1953. Staes: nr. 1.
- 1953. A. Van Gool: nr. 2.

Bureau v/d. directeur
1. De ene trekt aan het langste eind,
de andere aan het kortste eind.
2. De ene spint, de andere weeft.

ANTWERPEN, Koninklijke Nederlandse schouwburg

~~Blauwtorenplein~~

Mei straat 2.

1979. H. WAUTERS

Wandelgang I° verdieping: glas-in-beton

Bibliografie:

VLAANDEREN, nr. II7, blz. 46

ANTWERPEN, muzeum Mayer Van den Bergh -
Lange Gasthuisstraat

Benedenzaal: (medaillons gevat in glas-in-lood) - *alle ramen*

- 1. B. L. Glarius met de H. Fridolin = Zwitsers 1596
- R. Jacobus Hagg en zijn vrouw = Zwitsers 1625
- 0. L. Thomas von Schauenstein met wapenschild, 1614
- R. Marx Empser en zijn vrouw = Duits 1564

Inkomhal:

2. Wapen van de Sint-Lucasgilde.

Overloop:

- 3. B. L. Wapen van bisschop Gaspar Nemius = Vlaams 1636
- M. Wapenschild.
- R. Wapen van abt Marcus Cruyt = Z. Nederlands 16° E.
- 0. L. Allegorie van de dood = Z. Nederlands 16° E.
- M. Triomf van Amor, = I° helft 16° E. Z. Nederlands
- R. Verdoemden in de hel = 16° E. Z. - Nederlands.

Bovenzaal I:

3. Top: Kalvarie = Z-Nederlands 1550.

B.L.Wapenschild.

M.Agnes 15°E. Z-Nederlands

R.Wapen van Proost Balthasar Cruyt =Vlaams 17°E.

O.L.Maria boodschap, 19°E.

M.Kruisafneming(fragment) 16°E. Z-Nederlands

R.Bergrede = 2° helft 16°E. Z-Nederlands

4. B. Kalvarie

O.Maria Boodschap = 13°E. Frans, Chartres.

Bovenzaal II:

5. B. B. Wapenschild

O.Groep figuren

O.L.Kinderspel

M.Thuiskomst van Tobias, 16°E. Nederlands

R.Martinus, Vlaams 1643

6. B. L. Johannes evangelist, 17°E.

R.Cornelius met de schenker, 1° helft 16°E.

O.L.Vrouwe figuur 16°E.

R.Margaretha, 1510

Overloop - 2° verdieping.

7. B. L. Heilige met schenker
R. Wapenschild

O. L. Figuur (fragment)
R. Figuur (fragment)

8. 8 fragmenten met teksten afkomstig uit verschillende
ramen en behorende tot de 15°-16°-17° eeuw.

ANTWERPEN, muzeu voor oudheden - Vleeshuis

Vleeshouwenstraat 38

A. Antwerpen

I530

- 24A1. Fragmenten van arabesken, met wapenschild Fam. Van den Steene,
- 24A2. Twee fragmenten met vazen en arabesken, I530.
- 24A10. Jacques Floris, I560, vrouw met korf en bandwerk.
- 24A15. Elf ruitjes met naamen van schenkers en dagtekening, I469-I668.

B. Zuid-Nederlands:

- 24B1. Cornelius, Rochus, fragmenten wapenschilden en ornaementen, I5°E.
- 24B2. St. Pieter, I5°E.
- 24B3. Hieronymus in de woestijn, I500.
- 24B8. Verspreiding der apostelen, I525.
- 24B9. Wapenschild met naamletters, F.M., I530.
- 24B15. Darmhartige Samaritaan, I550.
- 24B16. Herodes en Herodias, I550.
- 24B25. Bezoek aan een apostel in de gevagenis, I7°E.
- 24B26. Dubbel wapenschild, I7°E.
- 24B27. Wapenschild; I7°E.
- 24B28. Schild met opschrift "Pieter Verheyden ende Maria Symon sijne huisvrouw", I644.

24B29. Wapenschild met helm en kleed, een passer met opschrift, "Past
zonder bedroch", 1670.

24B30. Wapenschild met "Stella duce"-Admodum reverendus dominus D.
Meldhior Van der Weyden, Pastoor, 1668.

24B31. Joanna met 2 kloosterzusters, 17^oE.

24B32. Jan Baptist in de woestijn, 17^oE.

24B33. Landschap met opschrift "In april siet men...", 17^oE.

24B34. Twee wapenschilden in cartouchen, 17^oE.

24B35. Twee vluchtende krijgers, 17^oE.

24B36. Twee vlogels, 17^oE.

24B37. Nederdaling van de H. Geest op een boek, 17^oE.

C. Noord-Nederland:

24C1. Jonas aan wal gezet door een walvis, 1643, Jasper Adriaanz.

24C2. Landschap "rijdt gij naar Duyn", 17^oE.

24C3. Een jonker, 17^oE.

24C4. Een jonker, 17^oE.

24C5. Fragmenten wapenschilden, 17^oE.

24CII. Fragmenten engelen, dieren, enz. 1615.

D. Zwitserland:

24DI. Vier rondelen, 1466 = knielende bisschop voor O. V. / kalvarieberg
met knielende abdis / Jan Baptist en Elisabeth / Clara met neer-
knielende abdis

- 24D2. Knielende bisschop met mijter en staf, 15°E.
24DI0. Wapenschild gedragen door 2 engelen, 1677.
24DII. Joris en de draak, O.L.V. en een heilige, 1681.
E. Onbepaalde werkplaatsen:

- 24E1. Fragment van een schilddragende engel, 15°E.
24E2. Fragment van een schriftrol LX, 15°E.
24E8. Opschrift "Broeder Peter Goers, 15°E.
24E501. Rozet in gotische stijl.
24E12. Twee taferelen uit de geschiedenis der koningin van Saba, 17°E
24E502. Twee hoofden.
24E503. Ruiter, 1631.
24E504. St. Pieter en Paulus.
24E.505. Engelenkopjes en ornamenten.

Bibliografie:

- Katologus, museum voor oudheden, Vleeshuis, deel II, 1948.
HELBIG, De glasschilderkunst in België.

ANTWERPEN, Rockshuis - museum
Keizerstraat 10

F. Gons, nr. 1 tot 5

Ingang: 19^o eeuwse medaillons gevat in glas-in-lood en
verwerkt in het gebouw bij de restauratie in 1977

1. L. B. Jezus voor Ponsius en Pilatus, get. F. Gons.

O. Jezus valt onder het kruis.

R. B. Doornekroning, get. F. Gons.

O. Kalvarie

Grote zaal:

2. B. L. Engel verschijnt aan de herders.

R. Johannes doopt in de Jordaan

O. L. David en Golhiath

R. Gevecht met de leeuw

3. B. L. Visioen van Elias met de vuurwagen.

R. Salemons oordeel

O. L. Kluizenaar gevoed door een vogel, get. F. Gons

R. Ruiter valt van paard.

- 4.B.L. Gewecht met de engel.
 - R. Samariaanse vrouw
- O.L. Offer van Abraham
 - R. Verloren zoon, get. F. Gons

Kleine kamer:

- 5.B.L. Boodschap aan Maria
 - R. Palmzondag
- O.L. Engel verschijnt aan de herders
 - R. Vlucht naar Egypte

ANTWERPEN, Rubenshuis

Aan de Wapper
~~Rubensstraat~~

66

1944. J. HUEt.

Eetkamer: van links naar rechts

1. Putti met vruchten.
2. Spelende putti's rond fontein.
3. Putti met vis.
4. Symbolische overvloed.
5. Putti (cupido), gezeten op een dolfijnw
6. Spelende putti's bij fontijn en twee dolfijnen.

Bibliografie:

Zie eigen dokumentatie - brief van 13-5-1964.

ANTWERPEN, muzeum voor volkskunde - Gildekamersstraat

1947. Albert Poels = ontw.
Calders en zoon = uitv.

Overloop - 2^o verdieping: (glasraam in lichtbak)
Ter herinnering aan de ramp door oorlogsgeweld op
14-12-1944. get. 1947 - Calders en zonen = uitv.
Albert Poels = ontw.

RELIGIEUZEN

ANTWERPEN, zusters v/h.H.Hart v.Rome Lamoniere str.150

1913-18

I.H.Ignasius

2.Jezus met Martha en Magdalena

B.O.L.V.

3.Margaretha Maria à lacoque

B.Pelikaan 1913

4.Jezus en leerlingen van Emaus

B.H.Jozef

5.H.Magdalena Souvi Barra

6.Lam Gods

7.Engel Michael

8.H.Jozef

9.O.L.V.van Lourdes.1918

II.H.Anna

De overige ramen zijn beschilderd glas in lood met ornamenten

14. Onbedekte ramen. 1. 18. 19. 20. 21. 22. 23. 24. 25. 26. 27. 28. 29. 30. 31. 32. 33. 34. 35. 36. 37. 38. 39. 40. 41. 42. 43. 44. 45. 46. 47. 48. 49. 50. 51. 52. 53. 54. 55. 56. 57. 58. 59. 60. 61. 62. 63. 64. 65. 66. 67. 68. 69. 70. 71. 72. 73. 74. 75. 76. 77. 78. 79. 80. 81. 82. 83. 84. 85. 86. 87. 88. 89. 90. 91. 92. 93. 94. 95. 96. 97. 98. 99. 100.

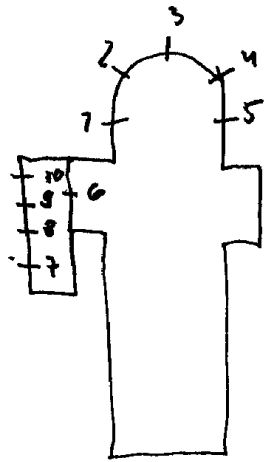

ANTWERPEN, Redemptoristen "Amicale" Rode straat 35

VERMEIREN Pol : 1960

Kapel-kelder

H.Christoffel

ANTWERPEN, ~~Damens~~ v/h/Chr. onderwijs - I. Nieuwstraat 94.

1951 tot 1958. Creppin-Calders.

1. St. Lutgardis, 1951.
2. St. Jozef, 1951.
3. Moeder Gods, 1951.
4. H. Hart van Jezus, 1951.
5. St. Ignatius, 1951.
6. St. Jan Bergmans, 1951.
7. Kalvarie, 1953.
8. De biecht, 1954.
9. Het vormsel, 1955.
10. Het doopsel, 1957.
11. Het priesterschap, 1955.
12. Het H. Olijsel, 1957.
13. Het huwelijk, 1955.
14. De roeping, 1958.

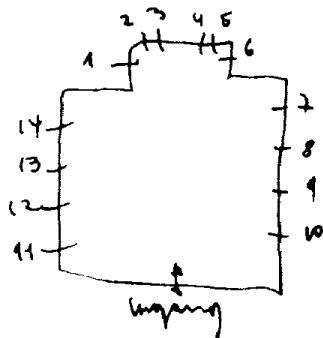

~~HERKSEM~~

zusters

van de Christelijke Scholen

Annuntiaten, kapel. Merkssem.

Deurne

Terlindenhof, nr. 206.

1946. Calders (getekend + uitgevoerd). Itot 4-6 tot 8.

1910. Steyaert, nr. 5

nu: Gemeentelijke Academie van Plastische kunsten.

1. Boodschap.

2. Bezoek aan Nicht Elisabeth.

3. Geboorte.

4. 3-koningen.

5. Boodschap (roosvenster).

6. Jezus onderwijst in de tempel.

7. Verrijzenis.

8. Hemelvaart van O.L.V.

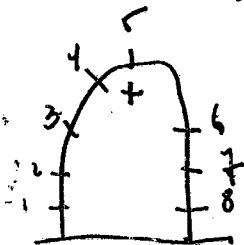

Zie: brief 17-11-1956 bij documentatie Calders O,
verlozen diocaine commissie van monumenten - Deel V. 1947.

zeer zhone kleuren, gezonde primiepen
interessante uitdrukkingen op de aangezichten
overheersende blauwen en rode kleuren.

ANTWERPEN-Borgerhout, Zusters van het arme kind Jezus,
Vosstraat

2006. Blondeel Sander

Gang naar de kapel: Laat de kinderen toe mij komen, get.

~~ANTWERPEN~~ - DEURNE
~~WINGERHOUT~~, Dochters van O.L.V. v/h.H.Hart
Herentalsebaan 83-85

1968. VINGERHOUTS

Kapel:
O.L.V. v/h.H.Hart, 1968, L. Vingerhouts

1964. NEVERS-MORTIER

1. Kristus ontmoet de H. Vrouwen
2. Kristus valt onder het kruis
3. Kristus's klederen worden uitgedaan
4. Kristus wordt genagelt op het kruis
5. Kruisoprichting
6. Pieta. get. Mortier-Nevers
7. Graflegging van Kristus
8. Pilatus wast zijn handen in onschult. get.
9. Kristus neemt zijn kruis op.
10. Kristus valt onder het kruis
11. Kristus ontmoet zijn moeder
12. Het kruis wordt opnieuw op de schouder gelegd
13. Doek Veronika
14. Kristus valt onder het kruis

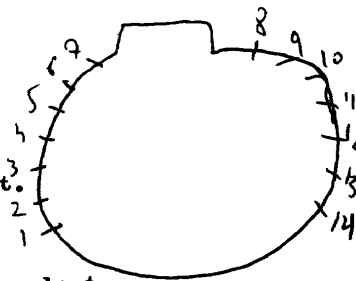

DEURNE

Deurne

ST. ROCHUSKERK, Deurne-Zuid.

~~J. VERBOVEN-VAN BIEL~~

J. VERBOVEN-VAN BIEL 1956
St. Rochuskkerk, Deurne-Zuid, 1956.

Koorramen: 1. oud-testament.
2. Leven van Christus.
3. leven van O.L.V.

Zijaltaar: 4. O.L.V.
5. St. Jozef.

Kruisbeuk: 6. De schepping.
7. Het laatste oordeel.

Doksaal: 8. Geschiedenis van David. *Cecilia*

Ramen in de zijbeuken zijn versierd met onregelmatige loodverdeling en donker antiek glas.

Uitvoering: Calders (Mortsel).

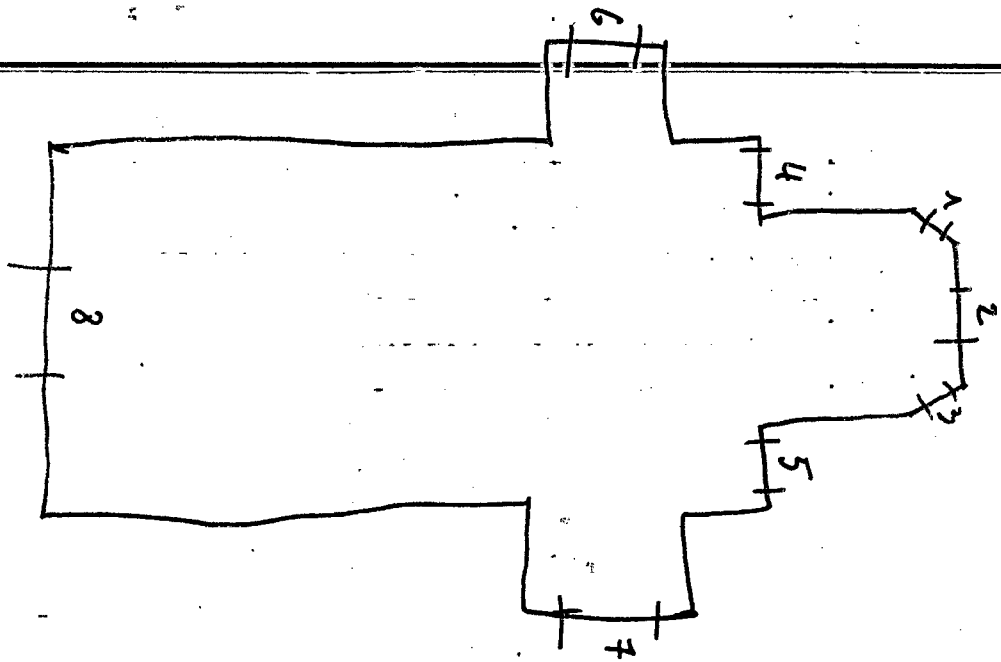

DEURNE

H. FAMILIE, Deurne-Noord.

Joris V/d. Broek
Deurne

1954-55. Joris Van den Broek.

- 1. Hemelpoort.
- 2. H. Marcus.
- 3. Verrijzenis ten eeuwige Leve
- 4. H. Matheus.
- 5. Vrede.
- 6. Ziel in hem, is vreugde.
- 7. H. ~~Thasas~~ ~~as~~.
- 8. Onsterfelijkheid.
- 9. H. Joannes.
- 10. Hemel.
- 11. Ziel.
- 12. De onbevekte ontvangst.
- 13. Jezus Christus.
- 14. H. Bernadette.
- 15. Kerk.
- 16. Waakzaamheid.
- 18. H. Eucharistie.
- 17. H. Joahannes.
- 19. H. Noeder Anna.
- 20. Omzichtigheid.
- 21. Gewilligheid.
- 22. H. Margareta.
- 23. Zachtvaardigheid.
- 24. H. Godelieve.
- 25. In-meer en berouw.
- 26. Ingetogenheid.
- 27. H. Catharina Labouré.
- 28. Gedult.
- 29. H. Rita.
- 30. Onschuld.
- 31. Zuiverheid.
- 32. H. Maria Goretti.
- 33. Magdelijkheid.
- 34. H. Imilda.
- 35. Hemelverlangen.

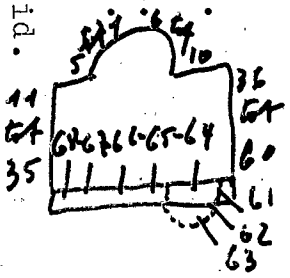

Bibliografie:

Marcel Leemans: J. Van de Broeck "Kunstenaars van Beden
1958, deel I, blz. 119-123

36. Geloof.
37. St. Rumboldus.
38. Hoop.
39. St. Fredegandus.
40. Liefde.
41. Gelatenheid.
42. St. Augustinus.
43. Verrijzenis.
44. St. Henricus.
45. Gehoorzaamheid.
46. Sterkte.
47. St. Antonuis.
48. Heilbrengende ziel.
49. St. Amandus.
50. Zachtzinnigheid.
51. Levensbron.
52. H. Pastoor van Aerts.
53. Zelfoffer.
54. H. Louis de Monfort.
55. Eeuwige kerk.
56. Stilzwingendheid.
57. St. Tarcisus.
58. Christus.
59. St. Jan Bergmans.
60. Werkzaamheid.
61. Ark van Noë.
62. St. Jan de Doper.
63. Springende vis en Anker.
64. H. Greguis.
- 65-66-67. Decoratief, glas in lood
68. H. Cecilia.

ST. JOZEFKERK; Deurne-Zuid.

- I. De boodschap.
- 2. De herders. 1952.
- 3. De geboorte van Christus. 1952
- 4. De 3 koningen. 1952
- 5. De vlucht naar Egypte.
- 6. Opdracht in de tempel.
- 7. Vinding in de tempel.
- 8. De bekoring in de woestijn.
- 9. De bruiloft van Cana.
- 10. Verdrijving der kooplieden.
- 11. De bedaring van de storm.
- 12. De goede herder.
- 13. Vermengvuldiging der broden.
- 14. Gij zijt Petrus.
- 15. Maria Magdalena.
- 16. De barmhartige Samaritaan.
- 17. De verloren zoon.
- 18. Jaat de kleine tot mij komen.
- 19. Intreden van Jeruzalem.
- 20. Laatste avondmaal.
- 21. Slappende apostelen(hofv. Olifve
- 22. De Judaskrus(verraad).
- 23. De geeseling.
- 24. Het doek van Veronica.
- 25. De kruisiging.
- 26. De kruisafneming.
- 27. De verrijzenis.
- 28. De hemelvaart.
- 29. De ongelovige Thomas. Ien.
- 30. Christus verschiijnt a/d. aposte
- 31. Het laatste oordeel.
- 32. Ontvangenis v/D. H. Geest-Sikse
- 33. Apostelramen.
- 34.)
- 35. Sikse. O. F. V. in majestiet.

DEURNE

Deurne

~~C.O.O. Kasteel Boekenberg (park) Deurne Zuid~~

~~ANTWERPEN - DEURNE, O.C.M.W. - Kasteel Boekenberg~~

A. Van Wijk - L. Vingerhoets 1956

In de hal: Pelicaan (symbool coo) met 2 oude lieden.

Kapel: St. Maarten.

Brandend wierookvat.

Uitvoering: L. Vingerhouts

DEURNE

Deurne

School Thibautstraat, Deurne-Zuid

Ivo Bakelants 1955

In de hal: wapen van Deurne en Symbool der officiele schoo
Vier Weverkens
Boerenkermis.

Apostelinnen

Deurne

DEURNE, Immaculata-instituut. Van Heetveldelei 138.

1952. Joris Van den Broek.

1. Lam gods.
2. Alfa-ommega.
3. Levend water.
4. X - P
5. Lelie.

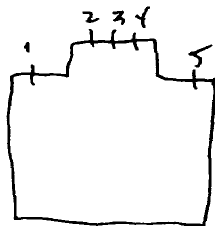

ANTWERPEN-Deurne, Dochters van OLV.v/h.H.Hart
Ergo de Waellaan 32

2003.Toon Jamar=ontw./Warner Berckmans=uitv.,nrI6totIO
Armand Calders,nr.II totI5

Kapel:

- 1.Kruis
- 2.Lucht
- 3.Kruis
- 4.Water
- 5.Kruis
- 6.Kruis
- 7?Aarde
- 8.Kruis
- 9.Vuur
- IO.Kruis

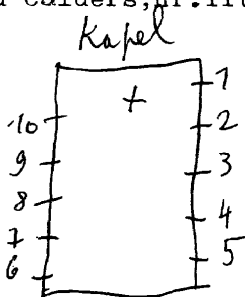

Rouwkapel

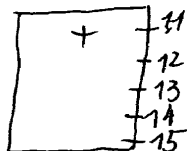

Rouwkapel:

- II.Wie in mij gelooft,hij drinke,Joh.7
- I2.Onregelmatig glas-in-lood
- I3.Kalverie,get.Arman's Calders
- I4.Onregelmatig glas-in-lood
- I5.Wie in de liefde woont,woont in God,Joh.4-I6

11.10.10 Decortief glas-in-lood
De tafereelen zijn met grismille beschilderd

DEURNE, St. Rumolduskerk

1964. I. Bakelants-Remesse: nr. 5-6-7-8-9 tot 16

1961. Jos Willems (architekt) nr 1-2-3-4-6

Deze ramen geven bijbelse en christelijke motieven gevat

In glas-in-lood. (Remesse voerde nr. 1 tot 7 uit)

1. Drie ringen
2. Driehoek
3. XP. motief
4. Vurige slang ¹⁹⁶¹
5. Geloof ¹⁹⁶⁵
6. Loop ¹⁹⁶⁵
7. Liefde ¹⁹⁶⁵
8. De schepping (genesis I) 1966
9. De Eucharistie 1967
- 10 tot 15. Schouwief glas in lood 1968
16. H. Geest 1969

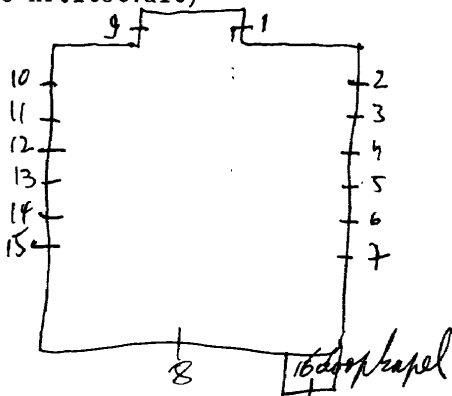

Kennerse Pastoor meezenlaan 18 Schoten 525031

Bibliografie

diocesaine Kommissie van het Bisdóm Antwerpen =

3 maart 1964 = nr. 63 (3R v 100 Babelmarkt) nr 5-6-7

Gazet van Antwerpen 27-2-1965

Gazet van Antwerpen: 27-2-1967 = nr. I tot 8

De Standaard: 27-2-1967 = nr. I tot 8.

De antatoerist - 20^o jg., nr. 13 - 15 juni 1967 blz 785 = nr 99 = nr 5-6-7-8

1959.Hermans

- 1.Cosmas en Damianus get.
- 2.God de vader
- 3.H.Augustinus
- 4.B.vlucht naar Egypte
 - 0.H.Familie
- 5.B.de boodschap
 - 0.O.L.V.maagd
- 6.H.Paulus
- 7.H.Maria Magdalena
- 8.O.L.V.Middelares

DEURNE, Gemeentehuis - Unoplein

- 41. Vlaamse federatie soc. muziekkorpsen en zangkringen - prov. Antwerpen - Stapmarstornooi, get. Vingerhouts, 1972
- 42. Jeugdbegeleiding, get. Leenknecht, 1960
- 43. Deurnese turners, get. Leenknecht, 1963
- 44. Korfbal - Catbavrienden, get. Vingerhouts, 1973
- 45.
- 46.
- 47. Drukkerij Albe, get. Vingerhouts, 1973
- 48. Bouwwerkem - H. Spiessens, get. Vingerhouts, 1974
- 49. Afbraakwerken Bastens, get. Ivo Bakelants, 1969
- 50. Autoafbraak P.V.B.A. Bob De Boer, get. Vingerhouts, 1969
- 51. Sarma, get. Vingerhouts, 1969
- 52. Ontvoogding Deurne-Noord, get. Leenknecht
- 53. Voetbal, get. Vingerhoets, 1980.
- 54.
- 55.
- 56. Koninklijk zwembad De ijsberen Deurne, get. 1972
- 57. Politie clubhuis get. Ivo Bakelants
- 58. Tuinwijk van Deurne - Deurnese moderne woning, get. 1971

59. Rode kruis

60. S.S.D. = Speellogische stichting Deurne, get. ontw = Panhuysen
uitw. Calders

61. Belgische asbest en Rubberfabriek, get. Vingerhouts, 1965

62. Witte brigade - uit dankbaarheid van de weduwen die het
dierbaarste gaven voor de vrijheid, get. F.V.D. Meersch

63. Dawo, get. Vingerhouts

64. Silok, get. Panhuysen, 1976.

65.

66. Hondenschool - Hoba, get. Vingerhouts, 1981

67. 4^o Europees basketbalfestival - Racing Bell Mechelen,
get. Vingerhouts, 1967

68. Nat. Vuurkruisenbond Deurne, get. Vingerhouts, 1969

69. Coördinatie weerstand Deurne, get. Vingerhouts, 1965

70. Door eigen kracht, get. Vingerhouts, 1968

71. Deurne-Dordrecht, 1964

72. Dordrecht

73.

74.

75. Beschermde werkplaatsen - Arbeid-Vrede, get. ontw = M. Luyckx
uitw. = Vingerhouts, 1971

76. Jong leven, get. Panhuysen, 1971

STERKXHOF MUZEUM. Deurne

Hooftrunderlei

1. Tapijtwever.
 2. Koperslager.
 3. Beeldhouwer.
 4. Boekverluchting.
 5. Smeder.
 6. Borduurster.
 7. Glazenier.
 8. Pottenbakker.
 9. St. Lucas.
 10. St. Elou.
 11. St. Crispinus en St. Chrispanus.
 12. Vier gekroonde heiligen.
 13. St. Severus.
 14. St. Jozef.
 15. Stad Lier. 1958
 16. --de enen bier scheert de schapen, de andere met varken. 1958
 17. --'t is te laat de put gevult, als het kalf verdronken is. 1958
 18. --Als de vos de passie preekt, bier let op Uw ganzen. 1958
 19. Blaffende monden bijten niet. 1958
 20. Vuurvogel. 1959
 21. Kompositie/glas-in-betop. 1960
1957. Eugeen Yoors. nr. 15
 1957. Mark De Groot. nr. 14
 1958. Jan Wouters. nr. 15
 1958. Jan Huet. nr. 16 tot 19.
 1959. Fr. Van Immerseel. nr. 20
 1960. J.P. Tuerlinkx. nr. 21

nieuwste ingang
museum

1	2	3	4
5	6	7	8

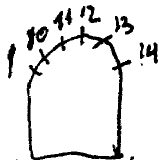

kapel v.b.
sterkhof.

Kelderke Gods nr. 06

Zaal scheppend Ambacht
(nr. 16-17-18-19-20-21)

Bibliografie:

VLAANDEREN, 1971, nr. 117, blz. 38 = nr. 21

ANTWERPEN-Deurne, Gemeentehuis

Bakelants Ivo, nr. 2-10-22-49-II2-II3-II4-57-85

Stalins-Janssens, nr. II4

Vaerten Jan, nr. II5

Den Haene E., nr. IO6

Van Immerseel Fr., nr. 96

M. Luyckx, nr. 75 = ontw.

F. Van de Meersch, nr. 62

Panhuysen-Calders, nr. 60-64-76-90-98

Jos Kennis, nr. 58

Leenknecht, nr. 18-42-43-52-79-88-95-97-99

Vingerhoets, nr. 16-19-20-23-24-25-31 tot 34-39-40-41-47-48-

50-51-53-61-63-66-67-68-69 75-78-80-81-84-

86-87-89-92-94-100-101-103-104-105-107-

108-109

BUYTAERT Rob, nr. 27 (zie brief van 7-4-1982)

MORTIER Herman, Fr. Van Immerseel, 1975, p. 168-171, 96

Kabinet van de burgermeester:

II3. Reuzenlied, get. Ivo Bakelants, 1955

Gaanderij:

II4. Marcus - Johannes, get. Stalins-Janssens, 1878
herstelling, Ivo Bakelants, 1972

Trouwzaal:

II5. Dekoratief glas-in-lood, get. Jan Vaerten, 1964

Bibliografie:

De autotoerist, nr. 15-17^o jg, 1964, blz. 771, ref. nr. 256 = nr. II

Deurne Boven, 2^o jg. nr. 9, 8-5-1964 = nr. 88

Gazet van Deurne, 12-6-1980, blz. 7 = nr. 81

V.A.B. quds 1966, blz. 196 = nr. 115

Nieuwe gazet 4-10-1970 = nr. 92

Gemeenteknieuws, nr. 38-24-9-70, blz. 17 = nr. 112

Deurne Boven, 4^o jg. nr. 2-27 jan. 1966 = nr. 76

De Standaard 13-2-1972 blz. 11 = nr. 114

De Nieuwe gazet, 16 november 1971 = nr. 98

Gemeenteknieuws, 10 mei 1972 = nr. 100

DEURNE, Gemeentehuis - Unoplein

Achtergevel:

- 1.
- 2. Vuurwerkmaker Hendrickx, get. Ivo Bakelants 1978
- 3.
- 4.
- 5.
- 6.
- 7.
- 8.
- 9. Cyrano, 1975
- 10. Trouw K.C.-Ateavrienden, get. Ivo Bakelants, 1977
- II. Parket Brabo
- 12.
- 13.
- 14.
- 15. F.C. Stabelino, 1978
- 16. Brandweer - Deurne, 1966, get. Vingerhouts
- 17. Deurne - Nederland
- 18. Tuinwijk, get. 1963, Leenknecht

19. Centrum voor Hondenopleiding, get. Vingerhouts
20. Handelsfoor, get. Vingerhouts, 1967
- 21.
22. Schepen Van Rompaey - 25jaar jubileum, get. 1963 Bakelants
23. D.I.S.C. Deurne - schaakclub, get. Vingerhouts
24. Niet erkenbaar get. Vingerhouts
25. Finale Europabeker - Volleybal, get. Vingerhouts, 1973
26. Toneel en Kanoclup - Reisklup St. Jobvrienden.
27. Keesing drukkerij - uitgeverij - *BUKTAERT ROB*
- 28.
- 29.
30. Bond voor ouderdomgepensioneerden,
31. Deurnese politiehond, get. Vingerhouts, 1972
32. Belgische Balletschool Josee Nicola, get. Vingerhouts 1972
33. Bond Gallifort, get. Vingerhouts, 1964
34. Handbal, get. Vingerhouts
- 35.
- 36.
- 37.
- 38.
39. Deurnese schuttersvereniging, get. Vingerhouts, 1971
40. Antwerps tennisclub, get. Vingerhouts, 1972

DEURNE, Gemeentehuis - unoplein

- 77. Soc. Kring kultuur - Deurne
- 78. Van Camp - Antwerps Etuifabriek, get. Vingerhouts
- 79. Deurnese harmonie "Ontwaking", get. Leenknecht, 1964
- 80. T. A. Z. = unie van Belgische tandtechnici, get. Vingerhouts
- 81. Makro 10 jaar, get. Vingerhouts, 1980
- 82.
- 83.
- 84. Cambrinusvrienden Deurne, get. Vingerhouts
- 85. Schuttersvereniging Deurne Polite sportkring, get 1982 / No bord met
- 86. Royal Antwerp Football club, get. Vingerhouts, 1970
- 87. Deurnese postzegelkring, get. Vingerhouts, 1970
- 88. Algemene markthandelaarsbond, get. Leenknecht, 1964
- 89. D. U. V. I. S. O., get. Vingerhouts
- 90. Jeugdatelier Vriendschap, get. Panhuysen, 1976
- 91.
- 92. Werk der volkstuinten Deurne, get. Vingerhouts, 1970
- 93.
- 94. Kon. Antwerpse korfbalclub, get. Vingerhouts, 1971
- 95. Belcantovrienden Deurne, get. Leenknecht, 1965

96. Kredietbank - Voor geld kan men de duivel laten
dansen, get. F. Van Immerseel.
97. B.W.P. - B.S.P. Deurne, get. Leenknecht, 1963
98. Deurne's pelshandel R. Groothaert en zoom, get. Panhuysen
99. Deurne - Europa, get. Leenknecht 1971
100. Mensliewende kring Deurne, get. Vingerhouts, 1972
101. Verzekeringen P.S., get. Vingerhouts
102. 1970
103. Oudervereniging voor de normaal Deurne, get. Vingerhouts
104. N.V.I. Deurne, get. Vingerhouts
105. Vaderlandsminnende verenigingen Deurne, get. Vingerhouts
106. A.A. Bevrijding - leven, get. E. Denhaene 1966
107. Huldegingsfonds bediendepersoneel aan zijn burge-
meester, get. Vingerhouts, 1964
108. Ter Rivieren - Tennisclub, get. Vingerhouts, 1972
109. A.T.B. De natuurvrienden, afd. Deurne, get. Vingerhouts 1964
- 110.
- 111.
112. Rochus F.C. 50 jaar, get. Ivo Bakelants, 1970.

ANTWERPEN-Deurne, Gemeentehuis

ACHTER GEVEL

1	2	3	4	5	6	7
8	9	10	11	12	13	14
15	16	17	18	19	20	21
22	23	24	25	26	27	28
29	30	31	32	33	34	35
36	37	38	39	40	41	42
43	44	45	46	47	48	49
50	51	52	53	54	55	56
57	58	59	60	61	62	63
64	65	66	67	68	69	70
71	72	73	74	75	76	77
78	79	80	81	82	83	84
85	86	87	88	89	90	91
92	93	94	95	96	97	98
99	100	101	102	103	104	105
106	107	108	109	110	111	112

MORTIER Hermann, Frans van Immerseel, 1975, p. 168-169, 96

ANTWERPEN-Deurne, Luchthaven

1997.NEVENS M.

Gelijkvloers-inkomhal:

Antwerpen-diamant en cultuurstadmet: O.L.V.katedraal,

Grote markt, Olieslagersmonument, diamant en

Vlaamse leeuw, luchthavengebouw, get.M.Nevens, 1997

dit is van harte gegund
vergeet (me niet) jiss kappen!
dief moemoch

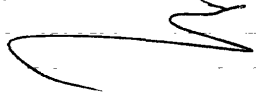

Ehren H. Hart

zie

Braschaat, Domb,
H. Hart kerke

EKEREN: H. Hartkerk (Donk).

buschaat

1954⁵³. M. De Groot. Antwerpen.

L. Mestdagh = uitv. / Van Wambeke = ontw., nr. 6-7-8

1. a. Vermenigvuldiging der broden.

b. St. Alida - c. 2vissen.

A. Jezus en Emmaüs - B. St. Jozef - C. Lam Gods.

2. a. God de vader - H. Geest - b. Boodschap - c. Biddende kerk. '53

A. Verheerlijking van Jezus - B. Christus - C. Juigende kerk.

3. a. Bruiloft van Cana - b. St. Fransiscus - c. Pelikaan.

A. Isaak en Abraham - B. St. Joris - C. Wijnpers.

4-5. Glas-in-beton

6. Huwelijk, get. Van Wambeke = ontw. / Mestdagh = uitv.

7. Verrijzenis van Kristus

8. Opdracht in de tempel

Bibl. Kerkelijke geschiedenis van Ekeren (voor de vernield

Zie ook eigen documentatie. blz. 452 | *Komen er nog bij later.*

nota's Gaebrielike

1908 Koks - samen achter het altaar

offer v. Melchisedek - gewest van de provincie Jesus en Emmaüs

links: wapen van Pagan in Bourg de Nivelles - offer v. 1700 - 1/2 melk v. cance

Rechts: wapen van Als. offer v. 1700 - 1/2 melk v. cance

uitgevoerd door A. Ladon, Gent. 2000 f. per stuk. in 1908

glas in beton

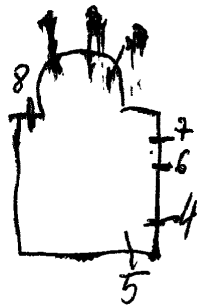

Ekeren.

EKEREN: St. Lambertuskerk.

1896. Stalins-Janssens, Antwerpen.

1. Engel. } overgebleven fragmenten uit de oorspronkelijke samen.
2. Engel. }

Biblw Goetscha~~kckx~~:Kerkelijke geschiedenis van Ekeren,
blz.

Zie nota's van Bresseleers.

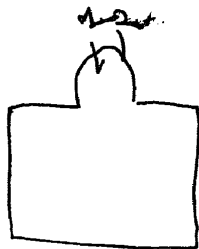

ANTWERPEN-Schoonbroek(Ekeren), St.Laurentiuskerk

Deze ramen zijn afkomstig uit de afgebroken ST.Jan de doper kerk te Antwerpen-Oorderen. In 1959 gemaakt door J.Huet. Herplaatst in in de nieuwe St.Laurentiuskerk in 1991.

1959.J.Huet,nr.Ttot15 - zie ook steekkaart Antwerpen-Oorderen

- I.Twee engelen
- 2.Zacharias
- 3.Opdracht in de tempel
- 4.5.Johannes predikt in de woestijn
- 6.Maria
- 7.Jozef en Jezus
- 8.Twee engelen
- 9.I0.Jezus kruisdood
- II.Elisabeth
- I2.Franciscus van Assisi
- I3-I4.Doop van Jezus
- I5.Twee engelen

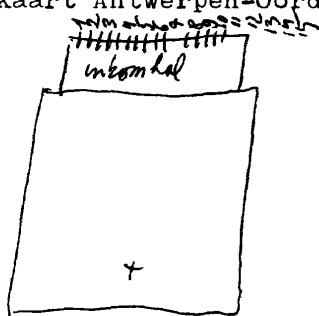

ANTWERPEN

Cherem

~~EKEREN~~, ~~St. Mariaburg~~ - E.Z. Annonciaten Fr Standaardstr. 52
Kapel

J.B. Jacobs 1938. Na de 2^o oorlog geplaatst. Deze glasramen zijn fragmenten afkomstig van vernielde glasramen uit de O.L.V. van altijddurende bijstandkerk.

1. Engel
2. O.L.V. in de nederdaling van de H. Geest.
3. Engel
4. Dekoratief geschilderd bloemmotief
5. Kristus kop
6. Dekoratief geschilderd bloemmotief

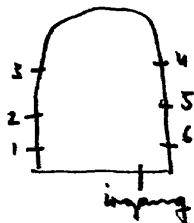

ANTWERPEN-Ekeren, Gasthuiszusters-Augustinessen
Rustoord O.L.V. van genade
Hoogboomse steenweg 124

Kapel:

1. Jozef, 1966) zeer moderne vormgeving van glas-in-lood.
2. Augustinus) vormgeving is loodverdeling en tekening.
geen schildering.

zie foto's

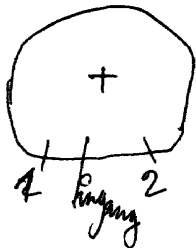

EKEREN

EKEREN, ~~Hoog-Boom~~: E.Z. Chr. Scholen-Steenweg op Hoog-Boom 274.

1957. Nuyens Niet veel bijzonderes
geen kunstwoorden

1. O. L. V. van de rozenkrans.
2. H. Dominikus.



A

ANTWERPEN-Ekeren, Rustoord Eyckendaal - E.Z. der Chr. Scho-
Hoogboomse steenweg 288 len.

1980.G.Massinon, nr. I-2-3

Inkom:

I. Dekoratief glas-in-lood met tekst: "Eyckendaal"

Kapel:

2-3. Dekoratief glas-in-lood.

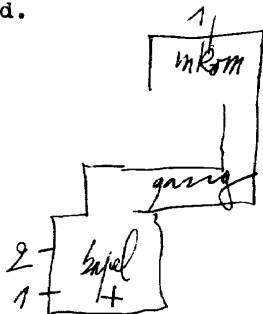

Zusters vld. 4. Vincentius

Ekeren

EKEREN: St. Lucaskliniek, Laar 10 (Donk).

1948-56. Joris Van den Broeck, Antwerpen.

1. St. Lucas.

2. St. Elisabeth van Hongarië.

3. St. Theresia van Lisieux. 1956.

Bibliografie:

Marcel Leemans: J. Van den Broek "Kunstenaars van Heden" 1958
deel I, blz. 119-123.

ANTWERPEN-Ekeren, Rust en verzorgingstehuis "St. Vincentius"
Dorpstraat 32

De gebruikte fragmenten zijn afkomstig van de bestaande glasramen afkomstig uit de afgebroken oude kapel. De bestaande glasramen staan veilig verpakt in het magezijn. (zie steekkaart - kapel van het Gods en gasthuis Kloosterstraat 82 Ekeren

Kapel:

1. Eucharistie
2. Vis
3. Lam Gods
4. I.H.S.
5. H. Hart van Maria



Therapiezaal:

6. O.L.V. fragment
7. Petrus " "

1e verdieping:

8. Jan de dooper
9. Heilige

Fragment
"

2e verdieping:

10. Heilige
11. Heilige

"
"

ANTWERPEN-Ekeren (Sint-Mariaburg) O.L.V. van altijddurende
bijstandkerk

1911. Hochreiter en Geyer, nr. 1-2-3-6
1938. J. B. Jacobs, nr. 4
1964. J. Mouters, nr. 5
1986. W. Van Rompuy, nr. 7-8

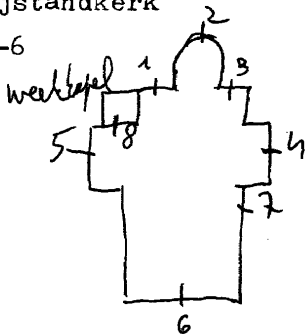

1. Engel
2. B. Jezus kruisdood
B.M. Doornekroning van Jezus
O.M. Jezus neemt zijn kruis op
O. In de tuin van Olijve
Geseling van Jezus, 1911.
3. Antonius
4. L. Verraad van Petrus
M. Gevangeneming van Jezus, 1938, J. B. Jacobs
R. Petrus en Judas
5. O.L.V. van altijddurende bijstand
6. O.L.V. (medaillon in roosvenster) verdwenen)
7. L. Marialonogram met kroon, lelie, rozen

7. (vervolg)
m. Parochiekerk, chriro, bazuinen
R.H. Geesr, duif, pinkstervuur
-
8. (weekkapel) glasraam in lichtbak get. 1984, Ward Van Rompuy
Kristus aan het kruis en omringd door de apostelen
met bloed sijpelt in de kelk - gebroken brood op een bord

Bibliografie:

- Goetschalckx, Kerkelijke geschiedenis van Ekeren, p. 462 = nr. 1
Verslagen vd. Diocesaine commissie van het aarts- I-2-3
bisdome Mechelen, 2-12-1936/1938 = nr. 4
Bulletin des commissions royales des arts et des monuments
1938, blz. 45 = nr. 4
Koninklijk besluit, 9-5-1938 = nr. 4

Ekeren

EKEREN, Hoog-Boom, St. Jozefkerk.

- 1955. Jan Jacobs. Laken-Brussel. Nr. 2 tot 6.
- 1955. Jos Hendriks, nr. I tot 7.
- 1955. Mark De Groot. nr. 8 tot 13.
- 1956. Jan Wouters. nr. I tot 21.
- 1899 Stalins-Janssens. nr. I4-15

- I. a. De rechtvaardigheid.
- b. De voorzichtigheid.
- 2. ~~Huwelijk van O.L.V. met St. Jozef.~~
- O. De ~~geboorte~~ ~~van Jezus in de tempel.~~
- 3. B. De geboorte van Jezus.
- O. ~~Opdracht~~ ~~in de tempel.~~
- 4. B. Aanbidding der koningen.
- O. Vlucht naar Egypte.
- 5. B. Jezus onderwijzend in de tempel.
- O. ~~Jezus kinderheid (H. Familie).~~
- 6. Dood van St. Jozef.
- O. Jezus kinderheid (v. familie),

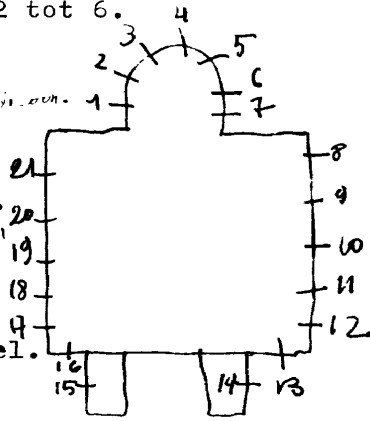

Nyens (Hapellen) maakte het
glas in lood in 1955

- 7.a. Sterkte.
- b. Matigheid.
- 8.a. De dorstige laven.
- b. De hongerige spijzen.
9. De naakte kleden.
10. De dakloze herbergen.
11. De gevangenen verlossen.
12. De zieken verzorgen.
13. De doden begraven.
- 14.a. St. Norbertus.
- b. St. Franciscus.
- 15.a. H. Petrus.
- b. O. L. V. v/d. rozenkrans.
16. Bidden voor levende en overledenen.
17. De bedroefden troosten.
18. Het onrecht vergeten.
19. De lastige verdragen.
- 20.a. De zondaars terecht wijzen.
- b. De twijfelaars goeden raad geven
21. De onwetende leren.

Bibli Quaesthalckx
Kerkelijke geschiedenis
van Ekeren, blz. 434-445
Katalogus: Tent. Kunstgalerij
provincie Antwerpen 1955.
blz. 2-4.
Verdrag: Comité diocesaan des
monuments, III blz. 1957.

DENIJS Peeters: Jan Wouters
"Kunstenaars van Heden, 1958
deel I, blz. 35-46 = nr. 16 tot 21
jong kunstverlezen 2^o jg
5-7. okt. 1956, blz. 27 = R. A-7
VLAANDEREN, 1971, nr. II 7,
blz. 27 = nr. 8 tot 11
blz. 27-47 = nr. 16 tot 21
Katalogus-retrospectieve
Jos Hendrickx, 1972, blz. 63

ANTWERPEN-Ekeren, St. Theresiakerk

Gussenhoven-Van Wijck, nr. 5-6

? nr. I-2-3-4-7-8-9-10L

? nr. II tot II4.

1. Theresia
2. Clara
3. Maria Magdalena
4. Jeanne d'arc
5. Kristus kop + 4 motieven van kruiden in medaillonvorm,
get. Gussenhoven-Van Wijck.
6. O.L.V. koningin + 4 motieven van kruiden in medaillon-
7. Bernardette vorm.
8. Katerina van Sienna
9. Gertrudis
10. Agnes
11. Muciserende engel. Roubaix
12. Theresia van ~~Avila~~ Lisieux
13. Theresia van Avila
14. Muciserende engel

ANTWERPEN, St. Norbertusinstituut - Groenstraat 73

1979. E. Den Haene, *m. 1-2*

Polyvalente zaal - gelijkvloers: (glasramen geplaatst in
lichtbakken)

1. Student van St. Norbertusinstituut, get. E. Den Haene, 1979

2. Gekruisigde Kristus.

in uniform

BERCHEM, H. Sacramentkerk

GRIESEN BROCK

1. Doop van Kristus
2. Aanbidding der koningen
3. 15 heiligen

Het zijn allemaal ramen van glas-in-beton.

In deze kerk heeft Griesenbrock in grafito de kruisweg, een hemelvaart gemaakt alsmede het ontwerp en uitvoering van altaar, kandelaars, tabertakel, enz..

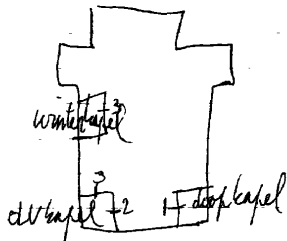

BERCHEM, kerk St. Theresia van het kind Jezus.

1958. M. De Groot, nr. I-2
1968. Jos Hendrickx, nr. Stot I 6

I. St. Joris. 1958
2. St. Elisabeth. 1958.

**Stot I 6. Dekoratief glas in lood—zeer modern—zonderschildering
fijne pastelkleuren + motieven in felle kleuren.**

Bibliografie:

Katalogus, retrospectieve-Jos Hendrickx, 1972-blz. 63

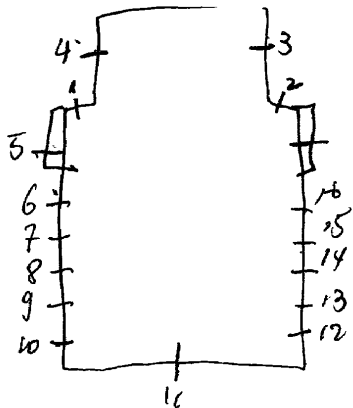

ANTWERPEN-Berchem, Akademie voor schone kunsten
O.L.V.straat 25

1982.A.Calders

Inkomhal:

Dekoratief glas-in-lood

Bibliografie:

Deus ex Machina, nr.24, 6e jg.-1982.

ANTWERPEN-Berchem, Kultureel centrum
Driekoningenstraat 126

I98I.A.Calders

Inkomhal:

Dekoratief glas-in-lood

Bibliografie:

Deus ex Machina, nr. 24, 6e jg. 1982.

Alex Engen, Het glas-in-Belgie, p. 392

BERCHEM

Antwerpen 34.

~~ROBERTHOUT~~, H. Drievuldigheidskerk.

1930. Paris. inv. - Peeters=feo.

I. H. Drievuldigheid.

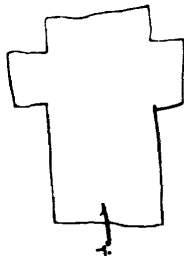

Handwritten notes at the bottom left, partially illegible.

I. St. Johannes. 1889

H. Hart van Jezus.

St. Margareta Maria

2. St. Joachim. 1889.

Jezus in glorie.

St. Anna. 1948-rest.

3. St. Albertus.

H. Hart van Maria.

St. Rosalie. 1889

4. St. Adriaan.

H. Familie. Stalins-

St. Bavina et fils.

5. St. Franciscus van A. 9.

O. L. V.

St. Elisabeth.

6. Aenbidding-reliëk v/h.

H. Kruis-J. Dobbelaere. 1889

7. Top=zweetdoek.

Engel.

Jezus onderwijst in de

Vlucht naar Egypte ~~tempel~~

Opdracht in de tempel.

Wapenschild "Moretus-Van Ertborn".

M. Kalvarie.

O. L. V. van 7 Heeën. Rest. 1948.

Wapenschild.

R. Engel.

Jezus ontmoet H. Vrouwen op Lijderweg

Kruisafdoening.

Graflegging.

Wapenschild "Broeckhoven de Bergeyde

8. Doop van Christus. 1937.

9. Opdracht in de tempel. 1937.

10. St. Ludovicus-St. Helena. 1911.

HOBOKEN, O. L. V. kerk.

Wielingenafspraken - Kruisweg bij Kommer

1893. J. Dobbelaere. Nr. 6-I-2-3.

1911. Stalins et fils - Anters. Nr. 4. - 5 - 19

1877. Stalins Janssens: nr. 7

1937. nr. 8 9.

ontwerpen

Bibl. P.D. Kuyf *Hoboken en zijn Wonderbare kermisschild.* = nr. 7
~~blz. 77 D.L.V. heb. 1613 - Lombard van der Veken.~~
(Gronicht)

Bulletin des commissions royales d'art:

1877, blz. 600 = nr. 7.

1888, blz. 316 = nr. I-2+3.

Catalogue general par numeros d'ordre des
cartons pour vitraux:

nr. 1 = 1958-1959-1960-1961-1962.

nr. 2 = 1044-1065

nr. 3 = 1788-1954-1955.

nr. 6 = 385-993

In 1948 herstelde Calder de bestaande ramen

Foto repertorium v/h. meubilair vld. Belg. Bedoelungen
Prov. Antwerpen, kanton Antwerpen IV+V
p. 75 = nr. 4-6

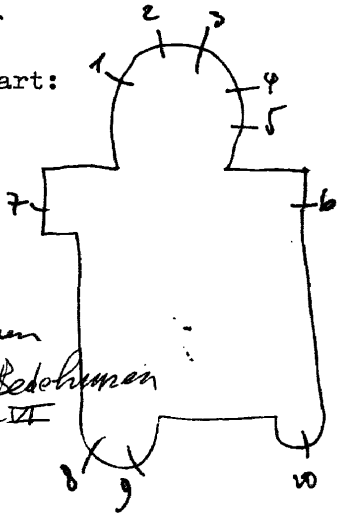

ANTWERPEN-Hoboken, Intercommunale voor energie en gas
Antwerpse steenweg 260

1980.Massinon

Traphal van feestzaal en sociaal gebouw:
Glas-in-beton, get.G.Massinon

ANTWERPEN-Hoboken, H. Familiekerk
Paters Salesianen

1969. Meersman Achille = ontwerp
Meersman Theo = uitvoering

1 tot 4. Doorlopend tafereel gespreid over 4 ramen
"De aanbidding van de eucharistie"

5. Glas-in-beton - H. Familie.

6 tot 14. De aanbidding van de Heer (in het oud-testament) =
Hemelse stad Jerusalem - en het nieuw testament
= de Kristus, 1969, get. Meersmans Achille = ontw.
Meersmans Theo = uitvoering.

Dooptkapel en muurraamversieringen = glas-in-beton - alleen
vorm en kleur - geen symbolen.

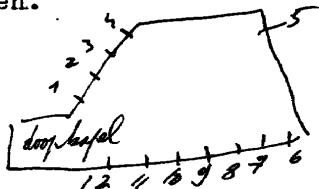

4074/100

MEERLE, E. i. Minderbroeders - Meerseldreef.

1953-54. L. De Swart.

- 1. O. L. V. v. Lourdes } 1953.
- 2. De geboorte
- 3. St. Antonius verdediger v/h. geloof. 1954.
- 4. St. Antonius bemiddelaar der armen. 1954.

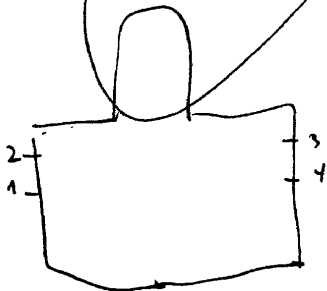

ANTWERPEN-Hoboken, Pastorij - Paters Salesianen
Salesianenstraat 55

1992. M. Nevens

Inkomhal: glas-in-beton "Levensboom"

Bibl.

M. Nevens-monografie, 1993

ANTWERPEN

Schierpen

HOBOKEN, ~~Zwaantjes~~ - H.Hartkerk.

1946. A. Van Boorne, Mariakerke-Gent.

1965. I. BAKE! ANTS: nr. 9

1. O.L.V. bij ~~kruis~~ het kruis.

2. Christus aan het kruis.

3. St. Johannes bij het kruis. *A. van Boorne 1946 Gent*

4. Kroning van O.L.V.

5. Chr. verschijnt aan Margareta Maria à Iacoque.

6. St. Johannes de Doper.

7. Doop van Christus.

8. Romeinse veldheer.

De overige is in glas-in lood.

9. Cecilia. 1965. Ivo Bekelants

Bibliografie:

verslagen - diocesane commissie van gewijde kunst 2
deel II meldingsrapporten van J. Hendricx 1946 1
van de dorpskapel met (rechtelijke Proven)

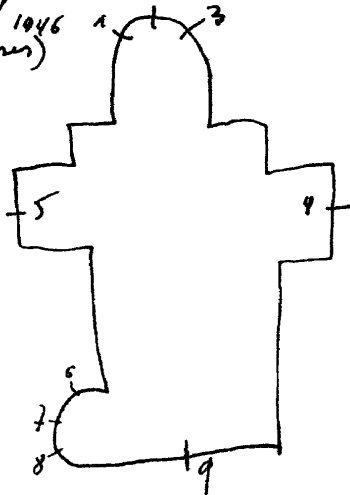

ANTWERPEN

HOBOKEN, ~~Moretusburg~~, St. Jozefkerk.

- 1. O.L.V.
- 2. H. Hart van Jesus.
- 3. St. Jozef.

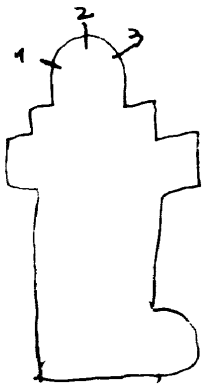

Huybrechts (Sp. Louis-Brugge) herstelde in 1959
 als de ramen
 inlichtingen at ... - ...

ANTWERPEN-Hoboken, Woonhuizen (S.M. Beter wonen)
A. Nobellaan I-3-5-9-II-I3
Gandilaan 2-4-6-8-I0

1990. M. Nevens

Bij ieder woonhuis is de inkomhal versiert met 2 of 3
glas-in-betonramen. Het zijn altijd dezelfde motieven.
Er is nergens een handtekening te vinden

Monografie Maurits Nevens, 1992

ANTWERPEN-Hoboken, hoogbouwwoningen - Moretusstraat-I54
-I56

1974 Gui Massinon

Hoofdingang:-glas-in-beton-

-Dekoratieve kleur-figuratie; get. Gui Massinon

ANTWERPEN-Hoboken, 3 woontorenblokken, A.Nobelstraat

S.M.Beter wonen

1970 J.P.De Vyncke=ontw./G.Massinon=uitv.(voor alle bouwen)

Iste blok: hoofdingang: glas-in-beton, get.J.P.De Vyncke/
A.Nobelstr.40 bloemen G.Massinon

2de blok: hoofdingang:glas-in-beton,get.J.P.De Vyncke/
A.Nobelstr.22 Korenhalmen G.Massinon

3de blok: hoofdingang:glas-in-beton,get.J.P.De Vyncke/
A.Nobelstraat20 Witte luchtballen G.Massinon

1. Opus Justitiae Pax
2. In Nomine Domini
- 3.
- 4.
5. Paulus
6. O.L.V.hemelvaart. 1952
7. I°kommunie van Alysius. 1914
8. Katerina Labouré. 1952
9. Katerina
10. Alfonsius. 1962
- 11.
- 12.
13. ENGEL GABRIËL get. in de Sint 1968
14. Laurentius. get. M. De Groot
15. Don Bosco. 1939
16. 4taf. leven van Bartholomeus. 1917 *St. Bartholomeus*
17. Hemelvaart van Kristus. 1939
18. Bartholomeus
19. Maria Magdalena
20. *St. ...*

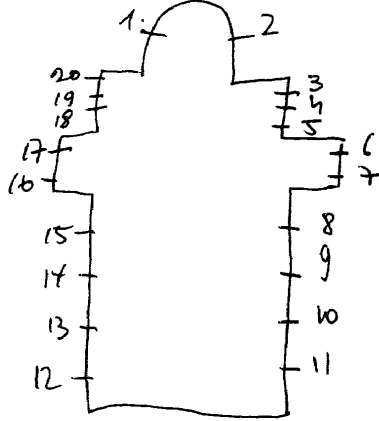

1914-17. STALINS: nr. 7-16.

1951. CALDERS: nr. 16 volledig hersteld en herwerkt. = nr. 7-16

1939. HUET: nr. 15-17.

1952. VAN DEN BROEK: nr. 1 tot 6-8-18-19.

vanaf 1962. M. DE GROOT: nr. 9-10-14, 13

*ontwerptekening van Raam 16 bevindt zich in het Geelre geïthous-
museum - Gasthuisstraat 5*

Bibliografie:

Verslagen: diocesaine commissie van het aartsbisdom Mechelen
deel V: nr. 18.

M. LEEMANS: Joris Van den Broek, zie "Kunstenaars van Heden" 8-18-19.
1958, I^od, blz. 119-123. = r. 1 tot 6-

1935. GUSSENHOVEN VAN WIJK, nr. 1-5.
1950. CRISPIN-CALDERS, nr. ~~2-3-4-6-8-17-23-25~~.
1911. STALINS-JANSSENS, nr. 7-9-24.
1910. STEYAERT, nr. 10 tot 15-18 tot 22.
? nr. 16.

1. Jozef
2. O.L.V. 1950
3. H. Hart van Jezus, 1950
4. Franciscus, 1950.
5. Jan de dooper
6. Vlucht naar Egypte
7. Taf. leven v. Gerardus, 1911
8. God de zoon
9. Taf. leven v. Gerardus, 1911
10. Engel, 1910
11. Cecilia, 1910
12. Agnes, 1910
13. Jozef, 1910
14. Margaretha, 1910
15. Canilia, 1910
16. Doop van Kristus, 1911
17. Koning David
18. Ferdinandus, 1910
19. Helena, 1910
20. Carolus, 1910
21. Elisabeth, 1910
22. Johannes, 1910
23. God de vader
24. H. Vrouwen ontmoeten Jezus.
25. L. Vlucht naar Egypte
R. Opdracht in de tempel
25. O.L.V. van Scherpenheuvel.

Bibliografie:

GOEDSCHALKX, geschiedenis van Schoten, enz..., blz. 490.

VERSLAGEN, comité diocesaan des monuments, deel III, nr. 2426.

Bulletin des commissions royales des arts et des monuments

1905, blz. - nr. 24?

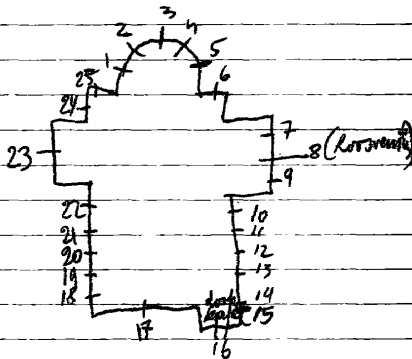

MERKSEM, St. Jozefkerk.

60
1958.M.De Groot.

1. Engel) zij dragen de sym-
2. Engel)
3. O.L.V. Hemelvaart. 1958
4. Engel) bolen van O.L.V.
5. Engel)
6. H. Bernardette
7. H. Rumoldus
8. H. Jozef
9. H. Familie
10. H. Elooi. 196D, get.

BIBLIOGRAFIE

BATA KOERIER, kerkt nummer 1963, blz.5 (met afbeelding)

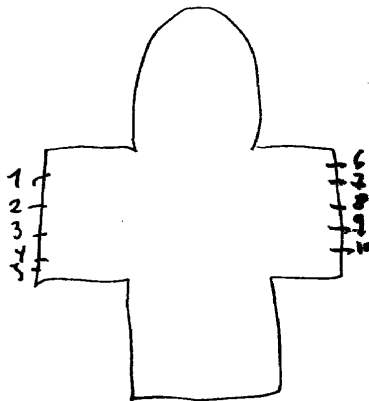

ANTWERPEN-Merksem, O.L.V. van Smartenkerk

1963. A. Mortelmans, nr. I tot I2
nr. I3-I4

I. tot I2. Abstrakte motieven met lichte graisaille schilderi
nr. IO. get. A. Mortelmans, 1963.

I3-I4. Decoratief glas-in-lood, alleen vorm en kleur.

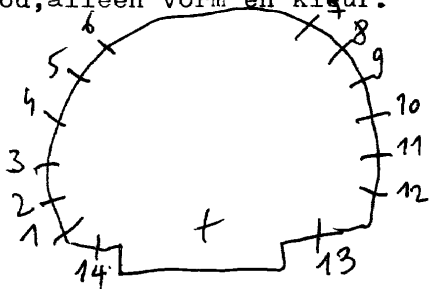

ANTWERPEN-Merksem, Aalmoezeniers van de arbeid
Rerum Novarumlaan I

Refter:

I. Wapenschild van de congregatie gevat in glas-in-lood.

ANTWERPEN-Merksem, Zusters van de Christelijke scholen
Stella Marisstraat 2
Stella Marisinstituut

Ingang van de school:

Links en rechts naast de deur: glas-in-beton, 1970.

Zusters v.l.h. H. Hart v. Maria

MERKSEM, Gasthuis - Van Aertselaerstraat 29.

St. Bartholomeus ziekenhuis

1956. Jan Wouters.

1. St. Martinus.

2. St. Lucas.

3. St. Bartholomeus.

4. De boodschap.

5. Kalvarie.

6. St. Jozef. get. 1956.

7. ~~St. Rita.~~ St. Elizabeth v. Hongarije

8. ~~St. Moederje. Moeder St. Vincentius à Paulo.~~

afd. Materniteit: I° verdieping.

9. De zieken bezoeken, get. J. Wouters, 1959

afd. Kinderverzorging: I° verdieping.

10. Engelbewaarder waakt over de kinderen, 1959, J. Wouters

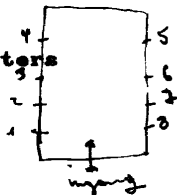

ZUSTERS van OLV v. Zweden
MERKSEM, Internaat, St. Jan-Berchmanskollege.
~~Goenendaelaan~~ of Ullenhofstraat 2

sewme

1950. Jan Wouters.

- I. a. Zalig de barmhartige (Barmhartige Samaritaan).
- b. Zalig de zuivere van hart (laatste avondmaal).
- c. Zalig die droevig zijn (Jezus op de Olijfberg).
- d. Zalig de zachtmoedige (Judas met Christus).
- e. Zalig de vervolgd en (Kalvarie).
- f. Zalig de vreedzamen (Jezus en de apostelen).
- g. Zalig de hongerige en dorstige (vermenigvuldeging van broden en vissen).
- h. Zalig de armen van geest (aanbidding der herders).
- j. Christus in majesteit, omringt met de tekst der 8 zaligheiden.

vervuld met groen en rood-purper glas. Er is ook wit en blauw

ANTWERPEN-Merksem, Distrikthuis

1968. F. Van Immerseel

Hal-Iste verdieping:

-B. Engel en vliegtuig

M. Mercurius en arbeider

O. Wapenschild Merksem en fabrieksgebouwen beelden de symbolen uit van handel, verkeer en nijverheid.

get. F. Van Immerseel, 1968

Bibliografie:

Gazet van Antwerpen - 25 oktober 1968 = met afbeelding
MORTIER Herman, Fr. Van Immerseel, 1975, p. 259 =



MERKSEM, Gemeentelijke meisjesschool-Bornewatersstraat.

1949. Jan Huet.

Beneden-verdieping:

1. De eigen aard.
2. Han&je en Grietje.
3. De zeven geitjes.
4. Roodkapje.

1^o verdieping:

1. Lente=spelende kinderen op een weide.
2. Zomer=de oost op het veld.
3. Herfst=de jacht.
4. Winter=slachte van het varken.

2^o verdieping:

1. De tekenkunst.
2. Lezende monnik.
3. De veehandelaar.
4. De havenarbeider.

Het zijn de schoonsten van zijn, genomen met profaan onderwerp.

^{O.C.M.W.}
MERKSEM, Meigeshof (ouderlinge gesticht - C00) kapel
De Lundeag

1958. J. Wouters

O.L.V. van de kempen, jet. J. Wouters, 1958.

Bibliografie:

VLAANDEREN, 1971, nr. 117, blz. 47

ANTWERPEN ^{BREDERS van LIEFDE}
MERKSEM, St. Edwardusinstituut - Broeder Frederikstraat 3

1967. J.P. TUERLINCK

KAPEL - KLOOSTER

Glas-in-beton:

nr. I - 2. - get. J.P. Tuerlineck, 1967.

1936. L. Vingerhouts, nr. 4

1995. A. Kennis, nr. 4 = restauratie.

3. Decoratief glas-in-lood, met symbolen uit het scheringsverhaal.

School: gelijkvloers-inkamhal (in lichtbak)

4. Kristus. Paas Pius XI, Broeder Philemon (overste der broeders van liefde).

Een gekruisde leerling bij het graf van
gesneuvelde oud-leerlingen van wereld-
oorlog I. Get. 1936 - L. Vingerhouts

In 1944 vernield. Gerestaureerd door
Anne Kennis in 1995.

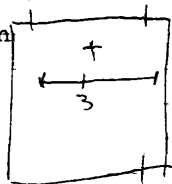

ingang

ANTWERPEN-Merksem,N.V.Union margarine - Borrewaterstraat

1948.Mark De Groot

Inkomhal van de fabriek:

De fabrikage van de margarine vanaf het ontstaan tot het eindprodukt.

Hersteld door Ivo Bakelants in 1976.

MORTSEL, H. Bernadettekerk

1968. Herman WAUTERS

2 glas-in-beton-ramen. geen symbolen

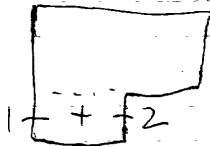

Bibliografie:

Katalogus: tentoonstelling "De Sirkel", Mortsel, 1968.

De Autotoerist, nr. 16, 23^e jg. - 23-7-1970.

Vlaanderen, nr. 117, blz. 46.

MINDERBROEDERSDE BAAN 125

Kontich

MORTSEL, Missieprocuur - ~~Mechelsesteenweg~~ 125 - Karel

1949. J. Van den Broeck

I.O.L.V. Middelaars



1963. J. Wouters: nr. 8

1963. A. Calders: nr. 9

1964. C. Van der Velde: nr. 1 tot 7.

Konferentiezaal: gelijkvloers

1. ~~Openbare werken~~

2. Onderwijs

3. Schone kunsten

4. Oude schepenvaak

5. Burgerlijke stand

6. Betwiste zaken

7. Onderstand en maatschappelijke werken. C. Van der Velde, 1964.

Grote hal-bovenverdieping:

Achterkant: 8. L. Arbeid

M. Vrede. J. Wouters, 1963

R. Naastenliefde

Voor kant: 9. L. De kerken van Mortsel

M. Benidiktus

R. Burgerlijke gebouwen van Mortsel. Calders A 1963

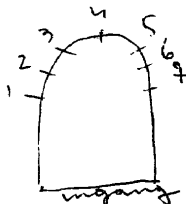

Antwerpen -

WILRIJK, St. Bavokerk .

1859. Een Trappisten Pater uit Nederland nr. 3 ?

1891. Casier ? : nr. 1.

1884. Stalins Janssens : nr. 2

1909. Steyaert : nr. 4 tot 8

1913. ~~Jan Wauters, nr. 9 tot 22~~

Beveente / werven sta...
142 k... d -

3. H. Familia (veel herpsted)

- 1. L. Augustinus
- R. Elisabeth. 1891.
- 2. L. Alidia
- R. Alicia
- 4. O. L. V. L.
- M. Jezus met kruis
- R. Jozef
- 5. L. Cornelius
- M. O. L. V.
- R. Julia
- 6. Ludovikus
- M. Gemartelde kristus
- R. Rosalia
- 7. L. Henrikus
- M. Alexander
- R. Emma
- 8. L. Veronika
- M. Moeder van Smarten
- R. Johannes

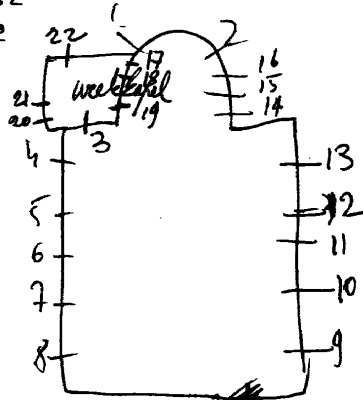

Kunnen er nog vele bijzomen.

Bibliografie:

Bulletin, commissions royales d'art et monuments:

1884, blz. 75. = nr. 2

1912, blz. 16. vernield

1913, blz. 54. vernield

glasramen, 1 tot 8-artikel in gazet van Antwerpen 28-2-1976

23-3-1976

25-3-1976

De Nieuwe gazet - Koorramen + weekkapel
19-7-1977 blz 6

artikel over de ver-
anderingen

nr. 3. Doop van Kristus

nr. 9 tot 22. Beschilderd glas-in-lood, zonder motieven of sym.

nr. 21, get. 1973 R. De Waele

Ramen 1-2-3 staan nu in het heemkundig museum

- I. Benédiktus
 2. Aemilius.get. Crespin-Hizette=ontw.
 Calders=uitv.
 3. O.L.V.
 4. Kristus aan het kruis
 5. Johannes
 6. Ludovikus
 7. Anna
 8. Priesterschap
 9. Huwelijk
 10. Olijfsel
 11. Geloof
 12. Kristus kruisdood als vergeving
 onzer zonden. *Biecht*
 13. Ludovikus
 14. Doopsel
 15. Sleutels der H.Kerk
 16. Vormsel. 1955
 17. Eucharistie
 18. Helene
 19. Abdissen.get. 1948 Yoors=ontw.
 Calders=uitv.
 In 1935 ontworpen, door de oorlog vernield
 1950. Crespin-Hizette/Calders:nr. I tot 7.
 1955. Calders:nr. 8 tot II-14 tot I7.
 1948. Yoors-Calders:nr. 12-13-18-19.

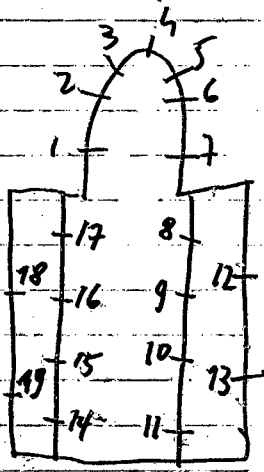

ANTWERPEN - Wilrijk, H. Piuskerk

1975. M. De Groot, nr. 1 tot 7

Weekkapel:

1. H. Geest = symbool van licht en kracht
2. Kruisen = vergeving - biecht
3. Druivenranken
4. Brandende kaars en bloemen
5. Het begin - plantengroei, get. M. De Groot
6. Brood en doornen
7. Water en vissen, get. M. De Groot

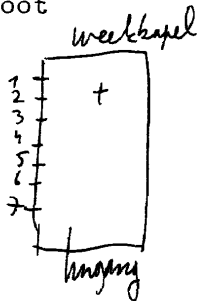

Antwerpen II

GASTHUIS ZUSTERS-AUGUSTINESSEN

WILRIJK, St. Augustinus-instituut - Oosterveldlaan 24

1946-47-48. M. De Groot.

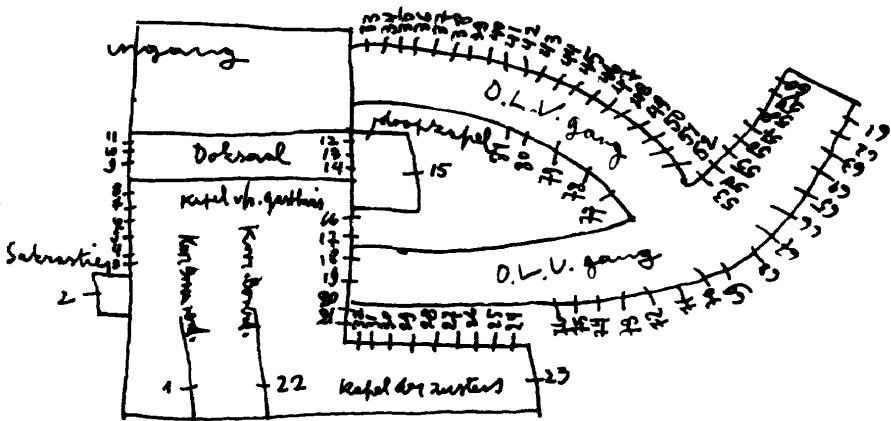

1. St. Jozef met kindje Jezus.
2. Piëta.
3. Adam en Eva verjaagd uit paradijs 1946
4. St. Jan de Doper. 1946.
- God de Vader.
5. De Boodschap. 1946.
6. De aanbidding der herders-koningen.
7. Geseling en bespotting v. Christus 46
8. Kruiseging.
9. Zingende engelen. 1948.
10. St. Cecilia. 1948.
11. Zingende engelen. 1948.
12. Miserende kloosterzusters. 1948.
13. St. Franciscus. 1948.
14. Miserende kloosterzusters. 1948.
15. Doop van Christus.
- Oud-nieuw-testament.
16. Kruiseging. 1947.
17. Graflegging. 1947.
18. Verlossing v/h. mensdom door Christusdood. 1947.
19. Christus verschijnt aan H. Vrouwen 1947.
20. De apostelen. 1947.
- Christus en ongelovige Thomas.
21. De verrijzenis. 1947.
22. St. Augustinus.
23. O. L. V. 1946.
24. Bermhartige Samaritaan. 1946. heilig
Tekst over 7 werken van Barmhartig
25. De doden begraven.
26. De gevangenen verlossen.
27. De zieken genezen.
28. De vreemdelingen herbergen.
29. De naakten kleden.

30. De dorstige laven. I946.

31. De hongerige spijzen. I946.

32. Tekst over de 7 werken van barmhartigheid. I946.

33. H. Drievuldigheid. (vanaf hier allen in I948).

34. Maria tot moeder van Kristus uitverkoren.

35. Engel Gabriël brengt Maria de boodschap.

36. Maria was in de enigheid in haar gebed.

37. Engel zegde "Wees gegroet, vol van genade—de Heer is met ^U Met

38. Maria was verbaast: als zij de engel hoorde.

39. Gij zult ontvangen worden door de H. Geest.

40. Zie de dienstmaagd des Heren, mij geschieden ^{naar Uw} woord.

41. Maria is van de H. Geest benomen.

42. Het woord is vlees geworden, het heeft onder ons gewo ^d

43. Maria gaat hare nicht Elisabeth bezoeken.

44. Maria beschermd door de H. Geest.

45. Maria gaat door het gebergte.

46. Maria met liefde door Elisabeth ontvangen.

47. Johannes ongesprongen in zijn moeders schoot.

48. Elisabeth zegde: Gebenedijt is de vrucht-Uw lichaam.
49. Mijn ziel maakt groot de Heer.
50. Wat geluk geschiedt mij, dat de moeder des Heren tot mij komt.
51. Het huis van Zacharias is gezegend door de komst van Jezus en Maria.
52. Maria heeft haar nicht Elisabeth 3 maanden met liefde
53. Maria heeft gebaart en is maagd gebleven./ gediend.
54. Maria heeft Jezus gebaart in een stal.
55. Maria heeft Jezus met liefde aanschouwd.
56. Maria heeft Jezus omhelst.
57. Maria heeft Jezus gevoedt aan haar H. Borsten.
58. Maria heeft Jezus in een kribbe gelegd.
59. Jezus lag op hooi en strooi tussen os en ezel.
60. Engelen zingen: Gloria zij aan God, enz..
61. Aanbidding der herders.
62. Aanbidding der koningen.
63. Maria gaat haar kind ten offer.
64. Maria en Jezus onderwerpen zich aan de wet Mozes.
65. Maria gaat door moeilijke wegen naar Jerusalem.
66. Maria heeft Jezus op haar armen gedragen.
67. Maria vordert al biddend haar weg.
68. Maria heeft Jezus in de tempel geoffert.

69. Maria heeft aan de wet voldaan (offer tortelduifjes).
gift der armen.
70. Anna looft God voor de verlossing van Israël.
71. Simon heeft Jezus omhelst en in zijn armen genomen.
72. Simon zeide "Heer, laat Uw dienaar in vrede naar Uw
woord".
73. Maria heeft haar kind verloren.
74. Maria heeft hare schat gemist.
75. Maria heeft met droefheid gezocht.
76. Maria zoekt Jezus langs wegen en straten.
77. Maria heeft Jezus na 3 dagen gevonden.
78. Maria vindt Jezus in de tempel.
79. Jezus, 12 jaar oud leert de dokters-geleerde.
80. Maria zegde: "waarom hebt gij ons verlaten ?
81. Jezus volgde hen en was hen onderdanig.

Bibliografie

GAZET VAN MECHELEN, 16/17 oktober 1948

HET HANDELSBLAD, 13/14 augustus 1949, blz. 2

DE VLAAMSE LEEIE, nr. 26, 25 maart 1949, blz. 6 (met afbeelding)

ONS VOLK, 32^e jg. nr. 40, 2 oktober 1949, blz. 6/7 (met afbeelding)

BELGICA, nr. 18, 1950, blz. 622/623

DE VOLKSMACHT, 27 oktober 1962, blz. 12

URSULINEN

Antwerpen II

WILRIJK, St. Ursula instituut - St. Bavo straat 40.

1949. F. Crickx.

1. Engel.
2. Offer van Melchisedeck.
3. Genade stoek.
4. Offer van Izaak.
5. Engel.
6. O.L.V. van de religieuse medaille.
7. St. Agela.
8. St. Ursula.
9. St. Anna.
10. St. Karolus Borremeus.
11. St. Augustinus.
12. St. Johannes.
13. St. Jozef.

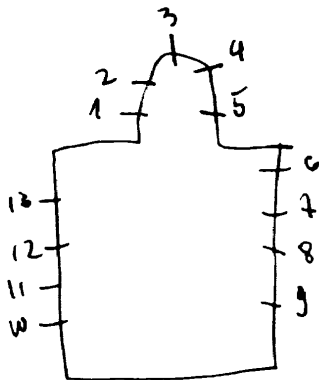

Dese karte en tekening sijn van de hand van de kunstenaar F. Crickx.

ANTWERPEN-Wilrijk, Gemeentehuis

1977. Frans Van Immerseel, nr. I-2-3-6-4

1977. Ria Hendrix, nr. 4

1977. Jan Wouters, nr. 5

1980. B.S. Ficher, nr. 10

I^o verdieping:

Hall: (glasramen geplaatst in lichtbakken)

- 1. Nele, get. Fr. Van Immerseel 1973

- 2. Tijl, get. Fr. Van Immerseel 1973

- 3. Lange Wapper, get. Fr. Van Immerseel 1973

- 4. Paard en Wilrijkse gebouwen, get. Ria Hendriks 1974

Lifthall:

5. Beschilderd glas-in-lood - zonder symbolen

Dienst cultuur: (in lichtbak)

- 6. Ros Beyaert, get. Fr. Van Immerseel. 1975

Gang: losse glasramen die met een ketting aan het raam zijn opgehangen.

7. Palm met ereteken (fragment van een oud raam uit de St. Bavokerk te Wilrijk)

8. Wapenschild in Drie-lobbige vorm. (fragment van een oud raam uit de St. Bavokerk te Wilrijk)

Bibliografie:

Gazet van Antwerpen - 6-I-1978 = nr. I-2-3-6

Het rijk der vrouw, 1977, blz. 79 - nr. 31 = nr. 4

MORTIER HERMAN, MONOGRAFIE FRANK VAN IMMERSSEEL, 1975

9. Een oude bok lust een groen blaadje, 1966, Fr. Van Immersee

10. Symbolen met wapenschilden Wilrijk en Niederhausen door
hun verbroedering, get. 1980, B.S. Ficher (in lichtbak)

ANTWERPEN-Wilrijk, Kasteel Steytelinkx
St. Bavostraat 20

1977. Jan Wouters

Restaurant: Het rad van Aventure (fortuin) gewat in glas-
get. Jan Wouters, 1977 in-lood

ANTWERPEN-Wilrijk, Heemkundigmuseum-kasteel Steytelinkx
St.Bavostraat 20

189I.Casier, nr. I-2

1909.Steyaert, nr?3

Glasramen afkomstig uit de St.Guidokerk en geplaatst in
(zaal Jan Vinck) lichtbakken.

I.Top:adelijk wapenschild

I.Augustinus, 189I

2.Elisabeth

2.Top:adelijk wapenschild

I.Aleydis, 189I

2.Alice

3.H.Familie

OCMW.
ANTWERPEN-Wilrijk, Huize Bloemenveld(ouderlingen tehuis)
Klaproosstraat 50

1974. Jan Huet

Inkomhal: midden: St. Bavo
errond: de vier seisoenen, get. Jan Huet, 1974
B.L. lente
R. zomer
O.L. herfst
R. winter

Zeer veel schildering met gebruik van allerlei glasverven
Miniaturaal fijn verzorgt. Zelfs overdreven.

Bibliografie:

De nieuwe gazet, 19-20 oktober 1974, blz. 12

ANTWERPEN-Lillo-fort, Oud-gemeentehuis, Havenmarkt 3

1992. Calderds A., nr. Itot5

Voorgevel:

Itot5. Hedendaags decoratief glas-in-lood

A. Calders - Catalogoog, nr. A. Calders tentoonstelling, nr. Itot5



ANTWERPEN-Lillo-fort, Commandeurshuis, Kazerneplein 5

1998.Calders A., nr.Itot6

Voorgevell

Itot6.Glasraamfragmenten gevat in glas-in-lood.

Tentoonstellingscatalogoog A.Calders, nr.Itot6

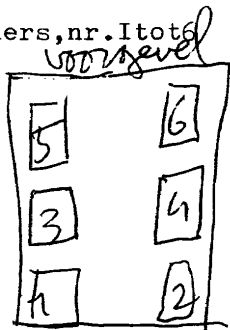

ANTWERPEN, Synagoog Shomre Hadam, Bouwmeesterstraat 7

1954. Andre Zucker=ontw.
L.Vingerhoets=uitv.

I. Decoratief glas-in-lood (roosvenster)

(Glas-in-loodverdelingen met sterversieringen met in het midden een medaillon bij alle I2 ramen)

2. Roos

3. Tempeltoren

4. Leeuw

5. Zeilboot

6. Paard

7. Slang, get. Andre Zucker/Vingerhoets

8. Decoratief glas-in-lood (roosvenster)

9. Leeuw, get. André Zucker=ontw.

10. ~~Druiventros~~ L.Vingerhoets=uitv. 1954

11. Stier

12. Hert

13. Boom

14. Tenten

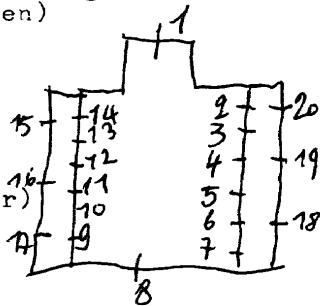

1951. J. Wouters

KLEINE KAPEL:

1. Dymfna
2. Amadeus
3. Paulus. J. Wouters
4. Petrus
5. H. Hart van Jezus
6. Vrede on aarde
7. Alleluia
8. O. I. V.
9. Jozef
10. Vincentius. J. Wouters, 1951
11. Aloysius
12. Cornelius. J. Wouters
13. L. Vlaamend zwaard
R. Vijf geboden
14. L. Chiro
M. H. Geest
R. Mariale roos
15. J. Tien geboden
R. Vlaamend zwaard
- Inkoming:
16. Vreugde. J. Wouters, 1951
17. Vrede. J. Wouters
18. Zachtmoedigheid. J. Wouters
19. Offer. J. Wouters, 1951.
20. Werkzaamheid
21. Liefde. J. Wouters
22. Geloof. J. Wouters
23. Hoop. J. Wouters, 1951
24. Godsvrucht
25. Barmhartigheid.

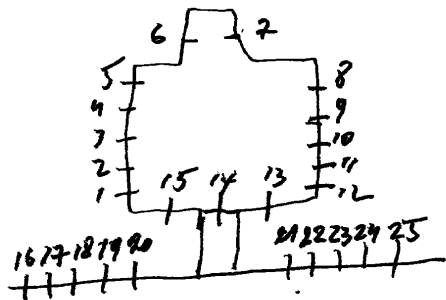

MORTSEL, ~~Kliniek~~, E. Gasthuiszusters - Molenstraat 19 - Kapel
AUGOSTINESSEN St. Jozef kliniek

kontak

1955. J. Van den Broeck

1. Augustinus
2. Jozef, patroon der kliniek
3. Elisabeth

Bibliografie:

Marcel Leemans: J. Van den Broeck, "Kunstenaars
van Heden" 1958, deel I, blz. 119-123

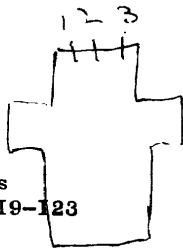

1427 A. De Lodder-Peene, nr. 1-3 tot 6.
nr. 2

1. Boodschap aan O.K.L.V.

2. O.L.V. met kind

3. Laatste avondmaal, get. A. De Lodder-Peene

4. Kalvarie, get. A. De Lodder-Peene

5. Isaïas

6. Jan de dooper

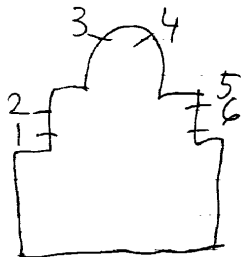

Bibliografie:

Catalogue general par numeros d'ordre des cartons pour vitraux
n^o 3541 = nr. 1-5-6.

Dekkratief glas in lood. De loodverdeling is zeer streng en vormt de tekening. Het onderwerp is weergegeven met symbolen, waarvan het kruismotief veelvuldig voorkomt. Geen schildering.

1. The resia (zeer mooi) 34 ramen in totaal

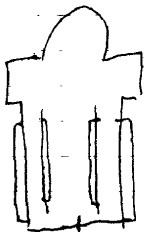

1
Het zijn allemaal langwerpige vensters

ANZEGEM, E. Z. v/d. M. Vincentius à paulo
Kerkstraat 86

Waregem

1962. M. Martens

I. H. Drievuldigheid, get. M. M.



ANZEGEM, Zusters van Sint-Vincentius
Rustoord "Ter Berk" - Berkenlaan

I983.L.Crul

Inkomhal: St.Vincentius

ANZEGEM, Gijzelbrechtegem, St. Mattheuskerk

I976.M. Leenknecht, nr. I-2-3

I. Top: Lam Gods

L. Lucas + symbool

R. Johannes + symbool

2. Top: 3 ringen

Herten drinken aan de bron van levend water

3. Top: vissen

L. Mattheus + symbool

R. Marcus + symbool

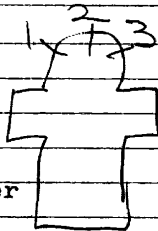

ANZEGEM-
INGOOIGEM, St. Antonius abtkerk

Avelgem

1923 J.E.T. Coucke, nr. 1-2

1. Kruisafneming van Kristus
 2. Doop van Kristus
- vermoedelijk ± 1925

Bibliografie:

Archief van het bisdom Brugge, bundel 15 = nr. 1-2.

Brugge, Steinmetz kabinet, vers. ontwerp-
'tekeningen atelier
Coucke, nr. 1-2

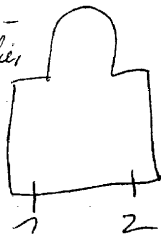

ANZEGEM-Ingooigem, Huismuseum Stijn Streuvels
Stijn Streuvelsstraat 24

Leenknecht, nr. I
Roderburg, nr. 2

Inkom: wever=(klein glasraampje met ketting aan het raam ge-
hangen - jeugdwerk).

Kamer: pijproker= " " " "

Bibliografie:

Gids voor het lijsternest Stijn Streuvels, p.29 = nr. I

Arno Avelgem I
Joelle Brijs - ontw
JOELLE D'ALSACE =
Nouvelle d'Alsace,
nr. 5-6-7

1924. CASIER, n. 84
~~DOBBELAERE, nr. 4~~

1911. J. Dobbelaere

1985. Atelier

~~FRANCK DE LODDER, nr. 1-11 tot 16.~~
~~nr. 2-3-9-10 =~~

zijn fragmenten van Dobbelaere en
Frans De Lodder
geakt in glas in lood Slecht verstaan
ieder

I. Top: H. Drieuldigheid
B. Hemelvaart van O.L.V. 1907

O.L. Ludovikus
M. Sophia
R. Vitalis, get. J. Peene-De Lodder

2. L. Karolus Borromeus

R. Laurentius

3. L. Theresia

R. Livinus

4. B. L. Boodschap
R. Hemelvaart van O.L.V. 1405

O.L. Geboorte

R. Opdracht in de tempel

5. Top: H. Geest

Wapens van: Tiegem-Namen,
Passendale, Oudenburg, Steen

brugge, get. A. v. Joëlle Die

6. Top; Twee sleutels 1925

L. Arnoldus

R. Petrus

8. B. L. Dood

R. Wijding

O.L. Wonder

R. Verschijning

9. L. Antonius

R. Idesbaldus

10. L. Theofilis

R. Julius

II. Top: God de Vader + H. Geest.

B. Hemelvaart van Kristus

O.L. Pratus

M. Eligius

R. Amandus

7 Top. Boekhoust + Boek
wagens van Doodtrik-Blanchard
in Wlders-Bronwen - Sorsson

1907

van Arnoldus
1924

I2. Adam en Eva uit het paradijs
I3. Mezes gevonden in de Nijl.

I4. Doop van Kristus

I5. Philipus, van Etihopie

I6. Franciscus Xaverius bij de heidenen

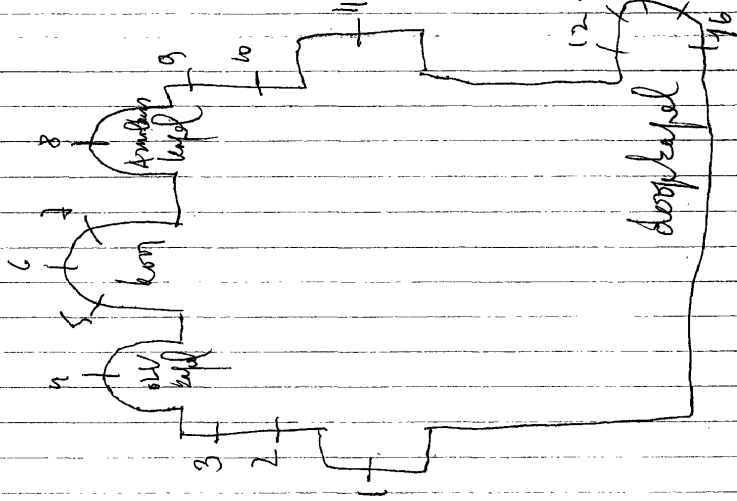

Bibliografie:

Bulletin des commissions royales des arts et des monuments
1907, blz. 16 = nr. I-II (Dobbelaere vermeld)

nr. I = ondertekend Peene-De Lodder

Archief van het bisdom Brugge - bundel 21 = nr. I-4-8-II tot I6.

Catalogue general par numeros d'ordre des cartons pour vitraux

nr. I = 2235-2236-2241-2242-2243

nr. 8 = 760

nr. II = 2234-2238-2239-2240

nr. I2 = 2570

nr. I3 = 2571

nr. I4 = 2572

nr. I5 = 2573

nr. I6 = 2574

Foto repertorium v/h. kerktuin vld. Belg. Bedehuisen
Prov. W.-v. Kanton Kortrijk II, 1979, P. 51 = 42 4

ANZEGEM-
VICHTÉ, St. Stefanus en Theodoruskerk

Waregem

1962. Michel Martens, nr. 1 tot 7

1 tot 7. Glas in beton - geen thema, alleen vorm en kleur

Bibliografie:

WEST-VLAANDEREN, nr. 73, 13^e jg. - 1964, blz. 77.

In dit tijdschrift maar op P. 66 staat
vermeld dat Cyril Maertens daar
ook gewerkt heeft.

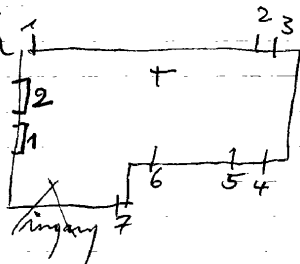

Zeer moderne kerk

Glasramen geplaatst in lichtbakken die afkomstig waren
uit de oude kerk. Opgesteld in 1999.
Gerestaureerd door Jan Leenknrecht.

1. L. Stefanus

R. Theodoricus

2. Thomas

R. Juliana

ANZEGEM-Vichte, oud-gemeentehuis - Beukenhofstraat 42

1973. Athena - Holvoet, nr. I-2

Iste verdieping - hal:

(glasramen met een ketting opgehangen)

1. Gemeentewapen van Vichte

Spinnerijen (schering+inslag) en natuur

2. Tekstielindustrie

er werden 10 ex. gemaakt om te dienen als relatiegeschenk.

ANZEGEM-Vichte, Gedenkzuil - Woonwijk Roterij
Roterijplein

2000. Jos Barbé

Zuil betegeld met witte tegels, waarop met zwarte grissaille kindertekeningen zijn geschilderd. Deze zuil is bekroond met gekleurd glas en elektrische verlichting.

(vlak bij de achterzijde van de St. Theresia kerke) ± 10 m.

ANZEGEM-Vichte, Familiekapel Bekaert
Kerkhof - Peter Benoitstraat

Flor Coucke (ook nog een monogram
1998. Frank Delbeke (restauratie)



1. Genadestoel (opschrift: God ik hoop op U)
get. Flor Coucke/rest. Delbeke Frank, 1998)
2. Kruismotief gevat in beschilderd decoratief glas-in-lood

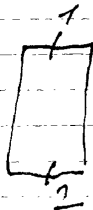

ANZEGEM, Gemeentelijke openbare Bibliotheek
Landergemstraat 1a

wrl

2000. Leenknecht Jan

Inkom-balie:

Glasraam opgevat als zwevende mobilen.

Het zijn hevige volle kleuren (rood, geel, blauw en groen) ge-
vat in ijzeren profielen; Geen schildering, zeer decoratief
en te vergelijken met een spinnenweb.

Zie brief: 20 juni 2001 - Leenknecht Jan
Jan Leenknecht - De glazen verbeelding, 2003, p. 100

1924. PEENE-DE LODDER, nr. 4-5-6.

COPPEJANS, nr. 1-2-3.

1951. L. HUBRECHT, nr. 7-8-9. = *Deze namen zijn van Maera Pyl, 1951*
Prins Leopoldstraat 31 St. Kruis-Brugge1891. A. Vincent *De beste namen in de zijkanten en de voorzijde*

1. Boedschap aan Maria
2. Boom van Jessie
3. Geboorte van Jezus
4. L. Amandus-Idesbaldus
5. M. Martinus
6. R. Donatius-Karel de Goede
7. Kompositie van de hemelse stad Jerusaleem met het Lam Gods, Oud en nieuw testament, Symbolen van de 4 evangelisten
8. (van links naar rechts):
 Godelieve
 Lutgardis
 Katerina
 Barbara
 Ursula
 Gertrudis
9. Openbaring aan Lutgardis
10. L. Ruysbroeck
 Bernardus abt
 Johannes evangelist
 Wapenschild
 R. J. Eudest
 Gertrudis
 Longinus
 Wapenschild, 1951.
11. M. Hart van Jezus verschijnt aan Maria Margaretha à Lacoque

Bibliografie:

Catalogue general par numeros d'ordre des cartons pour vitraux.
nr.5 = 3120-3121-3122.

Foto repertorium v/h. Ineublaan v.d. Belg. Bedehuisen
Prov. W. Vl. kanton Tielst, 1974
P. 14 = n. 2

Zie brief van 16 mei 2003

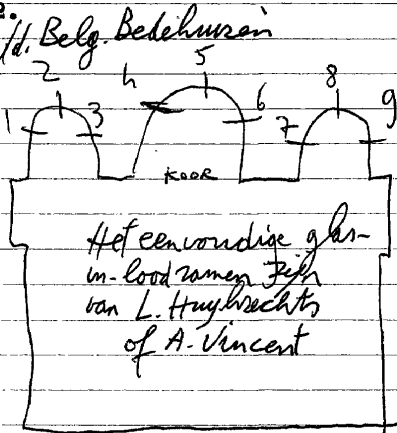

ARDOOIE, Rustoord - Zusters van Liefde
Kortrijkstraat 56

1986.

Glas-in-beton (zonder symbolen)

De Sander Gerard-De Seyn, Tielt

1. O. L. V. hemelvaart
2. Een zoon ons gegeven.
3. Die stervend onze dood overwon.
4. Kristus mijn hoop is opgestaan ^{aan.}
5. Opwaarts gestegen is Gods jubel.
6. De geest van de Heer vervulde het aardrijk.
7. Gezegend de N. Drievuldigheid.
8. Opgenomen ten hemel is Maria.
9. Kristus kroon van Allerheiligen.
10. Jubel van het Lam Gods, get.

De Sander Gerard-De Seyn, Tielt.

11. Liefde
12. Matheus-Marcus.
13. Godsdienst.
14. Looft met snaar en orgel
15. Looft de volkeren.
16. Geloof
17. Johannes-Lucas
18. Hoop

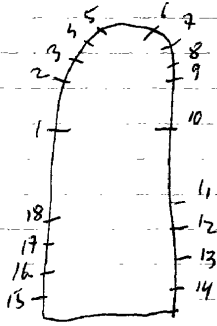

ARBOOIE
KOOISKAMP, St. Martinuskerk

Tielt

J. Jacquart-Carreer, *n. 108* Zilverstraat Brugge

1988. De Lodder, nr. 6-7-8

1. Offer van Abraham

2. Offer van Melchisedeck. get. *J. Jacquart*

3. Genadenstoel. get.

4. Leerlingen van Emaus

5. Mozes slaat water uit de rots

6. Martinus deelt zijn mantel met de bedelaar
get. G. De Lodder

7. Kristus beschermt ons tegen oorlogsgeweld

8. O.L.V. met kind als onbevleete ontvangenis

9. St. Eloi, get. D. Crul, 1998

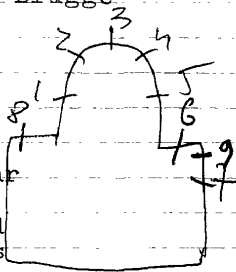

1944. G. De Lodder, nr. 6-7-8

1998. L. Crul, nr. 9

ARDOOIE-Tasse, O.L.V. kerk

I. Dekoratief-glas-in-lood - geen schildering of motieven
alleen vorm en kleur.

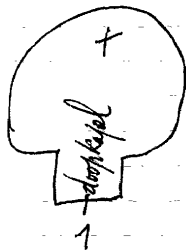

In deze kerk zijn nog vele ramen waar glasramen in kunnen (1979)

ARENDRONK, St. Agnetendal

1903. Stalins-Janssens, nr. Itot IO

Lijst van de 10 verhalen

1. Laat de kinderen tot mij komen.
2. L. St. Lucia.
R. St. Barbara.
3. Chr. verschijnt aan St. Antonius. 1903.
4. L. St. Jozef.
R. St. Antonius.
5. O. L. V. v/d. Rozenkrans met St. Dominikus.
6. St. Antonius biedt scapulier aan koningin ??
7. L. St. Agnes.
R. St. Clara.
8. H. Familie te Nazareth. 1903.
9. L. St. Karolus.
R. St. Ludovikus. 1904.
10. Opvoeding van O. L. V. in de tempel.

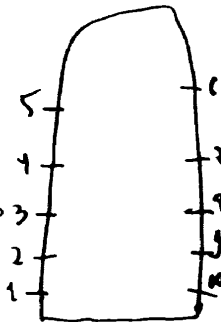

ARENDRONK, Werenhuis Vrijheid 90

Tweehout

1. O. L. V.
2. H. Drievuldigheid.
3. St. Jozef.

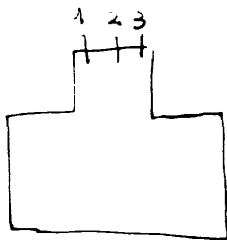

Handwritten notes at the bottom of the page, including the number '10' and some illegible text.

ARENDONK-Voorheide, St. Jozefkerk

1970. Jos Beeck

(voorgevelramen)

Dekoratief glas-in-lood, zonder schildering

ook met glas-in-lood

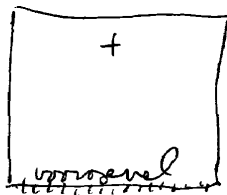

De autograaf 32ste jg. nr 10, p. 602

turnhout

ARENDONK, O.L.V.kerk

1903. Stalins Janssens

- 1. St. Karolus Borromeus.
- 2. H. Drievuldigheid.
- 3. St. Niklaas.
- 4. St. Jozef.
- 5. St. Anna.
- 6. H. Kruis - St. Ludovikus.
- 7. B. St. Petrus.
- O. St. Katerina.
- 8. B. St. Johannes.
- St. Philipus.
- St. Jacobus.
- St. Andreas.
- St. Alfonsius.
- St. Margareta.
- St. Theresia.
- L. St. Alfonsius.
- St. Dominikus en O.L.V. 1902

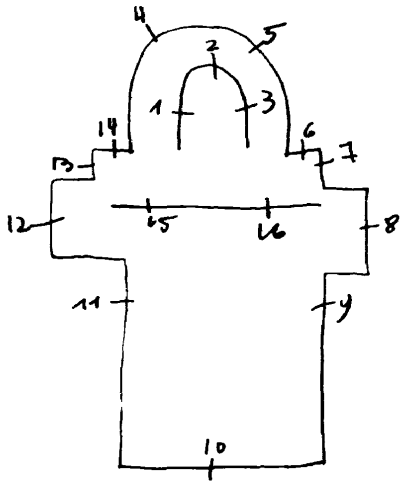

- R.O.L.V.
Boodschap.
9.B.St. Albertus.
St. Mathilda.
O. St. Ferdinandus.
St. Magdalena.
St. Martha.
IO. St. Job.
O. Wapens van prov. Antwerpen/Aarts-
bisdom Mechelen/Plaatselijke Adel-
gemeente Arendonk.
II. B. St. Albertus.
H. Maagd Maria.
O. St. Werner.
St. Susanna.
I2. B. St. Johannes Baptista.
St. Katerina.
St. Amalia.
St. Eugenius.
St. Franciscus.
St. ~~Maxx~~ Petrus.
L. St. Jozef.
St. Augustinus.
R. St. katerina.
Moeder van Smarten.
I3. B. St. Augustinus.
O. St. Franciscus Romana.
I4. B. O. L. V. v/d. Rozenkrans+Dominikus.
O. St. Amelia.
St. Lucia.
St. Gertrudes.
St. Katerina.
Bovenverdieping-~~dwars~~beuk.
I5. St. Jozef - St. Ludovikus.
I6. St. Theresia - St. Carolus Borremeus.

ARLON, St. Donaaskerk

lux

Arlon

1900. CASIER, nr. 2-3-4

CRICKX-PIRON, nr. I-~~118~~.

1971. G. De Lodder, nr. 5-6

1. Verering van O.L.V. van Lourdes door het volk.
get. Crickx-Piron.

2. De verering van St. Donaas

3. De verering van O.L.V.

4. De verering van St. Franciscus

5/6. ~~Vier tafereelen uit het leven van St. Donaas.~~
Vier muciserende engelen.

Bibliografie:

Bulletin des commissions royales des arts et des monuments

1899, blz. 159

1900, blz. 34

} nr. 2-3-4.

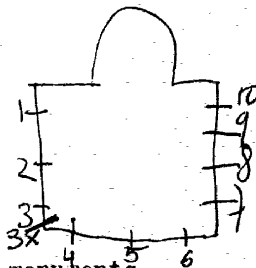

ontwerp tekening vore Casier = nr. 3
Atelierboek Casier, nr. 2-3-4

Livre d'ordre de la viterie I, 12 = nr. 2-3-4

III, 72 = nr. 2-3-4 = Herstellingen

Jean-François Reüland de Habergy=ontw.
1994.Glass center - Strassen -Luxemburg=uitv. }nr.3x
1987.G.Zanter,nr.7tot10

3x.Glas-in-beton
7tot10.Decoratief glas-in-lood met grisailleschildering.
Vorm en kleur.Loodverdeling is tekening.Alle ramen
dragen dezelfde kenmerken.

lux

Arlon

- I. Top: Geboorte van Jezus
 - L. B. Engel wekt Jozef
 - O. Bezoeking Maria aan Elisabeth
 - M. B. Huwelijk Jozef en Maria
 - O. Jozef leert Jezus hout bewerken
 - R. B. H. Familie te Nazareth
 - O. Vlucht naar Egypte
 - get. ontw. = Casci
 - uitv. = J. Colpaert
- 2. Top: Dominikus ontvangt van O. L. V. de rozenkrans
 - L. Paus Leo XIII
 - M. O. L. V. van Lourdes
 - R. Elisabeth
- 3. (roosvenster) versierd met engelkopjes op de hoeken: L. O. L. V.
 - R. Kristus Koning
- 4. B. L. Slachten van het Paaslam
 - R. Offer van Abraham
 - O. L. Offer van Kain en Abel
 - R. Offer van Melchisedeck
- 5. B. L. Kalvarie
 - R. L. L. v. Emaus
 - O. L. Vermenigvuldegging der broden
 - R. Laatstè avondmaal
- 6. B. L. Mozes en de kopere slang
 - R. Offer van de hogepriester
- O. L. Slachten van het lam
 - R. Bapen van het manna
- 7. Top: H. Hart van Jezus verschijnt aan Maria Margaretha à Lacoque.

L. R. Engelen
M. Lam Gods omgast het Oudkenten

8. Top: Biddende priester
 L. Laurentius
 M. Martinus
 R. Bernardus

1929. LADON, nr. 3-4-5-6.

1950 Casci = ontw. } nr. 1-8
 Colpaert = uitv. }
 nr. 2 ?
 nr. 7 ?
 Gronston-de for

Bibliografie:

Bulletin des commissions royales des arts et des monuments
 1929, blz. 9 = nr. 3-4-5-6.

Biographie nationale, deel 33 P. 425 = nr. 3-4-5-6
 Archief atelier Colpaert - Rijksarchief Brussel, nr. 1-2

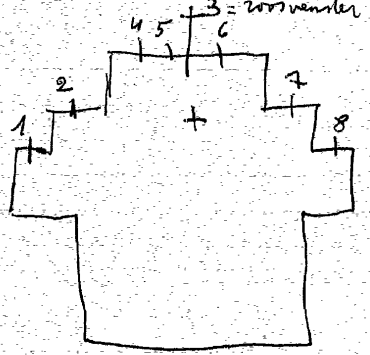

Lux

Arlon

ARLON, Instituut Saint Marie - Broeders Maristen
Rue de Bastogne 33

1909. J.E.T. COUCKE, nr. 1 tot 10.

- 1. H. Familie, 1909.
- 2. Jezus onderwijst in de tempel, 1909.
- 3. Maatste avondmaal, 1910.
- 4. Hemelvaart van Kristus, 1910.
- 5. Jean Baptist de la salle onderwijst de leerlingen, 1910.
- 6. O.L.V. geeft de rozenkrans aan Dominikus, 1910.
- 7. Verrijzenis van Kristus, 1910.
- 8. Vermenigvuldeging der broden en vissen, get. J.E.T. Coucke, 1910.
- 9. Jezus de kindervriend, get. J.E.T. Coucke, 1909.
- 10. Aanbidding der herders, get. J.E.T. Coucke, 1909.

Brugge, Bibliotheek v/h, Prov. Bestuur
van West-Vlaanderen, ASA 10 = nr. 1 tot 10
leuren, Kadok archief = nr. 1 tot 10 = ~~ontbrekt~~

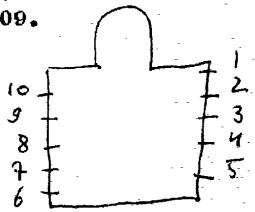

ARLON, E.P. Jezuiten - 140 Rue des Déportés
of H. Hartkerk
1897. J. DOBBELAERE, nr. Itot 33.

lux

Arlon

1. B. Leeuw
0. Ignatius
2. B. Engel
0. Maria
3. B. Lam Gods
0. Kalvarie
4. B. Arend
0. Johannes
5. B. Os
0. Franciscus Xaverius
(medaillons gevat in glas-in-lood)
6. Louis de Gonzaga
7. Jan Bergmans
8. Stanislas Kastka
9. Camisius
10. 0. L. V. verschijnt in een droom
11. Kroning van 0. L. V.
12. 0. L. V. hemelvaart
13. Pinksteren
14. Hemelvaart van Kristus
15. Verrijzenis van Kristus
16. Kalvarie
17. Dood van Ignatius
18. Kruisdraging
19. Doornekroning
- 20 (roosvenster) I. H. S.
-  De Jezuitenorde bewerkt de verlossing van de mensheid.
21. Engel Michael drijft het kwaad uit
22. II allerlei heiligen, o. a. Ignatius Agnes, Franciscus Xaverius, Bonaventura Paus Sixtus, enz...
23. De paus is omringd door alle rassen en volkeren

24. Geseling van Kristus
 25. Hof van Glijve
 26. O.L.V. van alles genade
 27. Jezus onderwijst in de tempel
 28. Opdracht in de tempel
 29. Geboorte van Jezus
 30. Bezoeking Maria aan Elisabeth
 31. Boodschap aan Maria
 32. O.L.V. geeft de rozenkrans aan Simon Stock
 33. O.L.V. altijddurende bijstand.

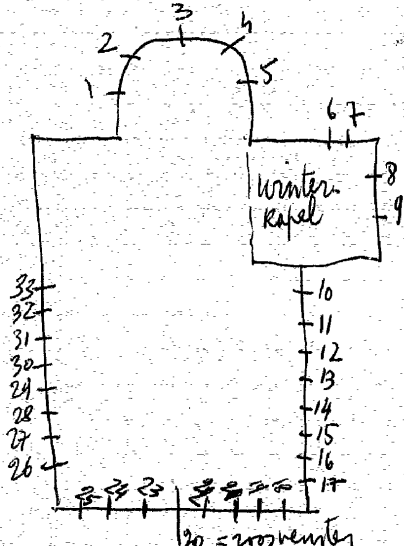

Bibliografie:

Catalogue general par numeros d'ordre des cartons pour vitraux

529 = nr. 20	940 = nr. 22
914 = nr. 26	941 = nr. 11
915 = nr. 30	953 = nr. 12
916 = nr. 28	954 = nr. 10
917 = nr. 29	955 = nr. 27
918 = nr. 6	I338 = nr. 3
919 = nr. 8	I339 = nr. 2
920 = nr. 7	I340 = nr. 4
921 = nr. 9	I341 = nr. 5
939 = nr. 21	I342 = nr. 1

lux

Arlon

ARLON, Militaire school - Avenue du 10^e ligne Seymerich

1963. MESTDAGH, nr. ItotI2

Kapel:

ItotI2. Dekoratief glas-in-lood - geen schildering - geen symbolen - loodverdeling is tekening - vorm en kleur.

Grijze achtergrond met daarop enkele kleuren zoals oranje - geel - blauw.

Bibliografie:

VLAANDEREN, nr. II7, blz. 36 = nr. ItotI2

Reclamedruisiel atelier mestdach 1986

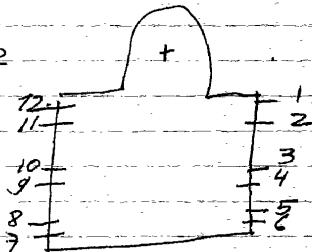

ARLON, Autel haut, St. Niklaaskerk lux

Arlon

Itot4-6totIO. Dekoratief glas-in-lood - tekening is lood-
verdeling. 1979.

5. Lam Gods
II. H. Geest.

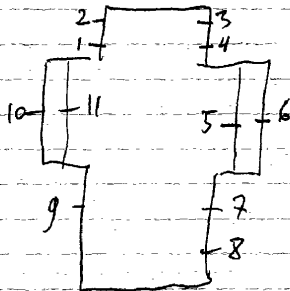

ARLON-Barnich, St. Willibrorduskerk

lux

Arlon

1910. WALTER, nr. Itot4. + ornamentramen.

1. Jezus in hof van olijve, 1910

2. Boodschap aan Maria, 1910

3. Geboorte van Jezus, 1910

4. Kristus geeft de sleutels der H. kerk aan Petrus, 1910.

Er zijn nog 8 ramen met beschilderd glas-in-lood met ornamenten.

Bibliografie:

Bulletin des commissions royales des monuments et des arts
1910, blz. 137 = nr. Itot4.

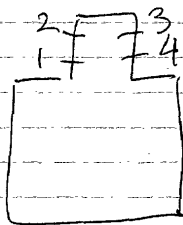

lux

ARLON, Clairefontaine Autelbas, Pretres du Sacre Coeurs

Arlon

Grote kapel: het zijn allemaal kleine motiefjes gewat in glas-in-lood.

1. Lam
2. Wapen van de congregatie
3. Twee schapen
4. Kleurling
5. Te Diligo
6. Kleurling
7. Pax Christi
8. In Regno Christi
9. Engel
10. Orderstichter
11. Engel
12. Pauselijk wapen
13. Wapen van de congregatie
14. Bisschoppelijk wapen

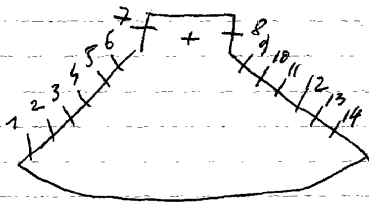

reer mooie schildering - weinig kleuren - veel goud en zilverged

Winterkapel:

5 ramen met glas-in-beton.

ARLON-Clairefontaine, O.L.V.kerk

lx

Arlon

1877. VAN DER POORTEN, nr. I-2-3
1933. nr. 4 tot II

I. B. O. L. V.

1. O. Ermezette, get. 1877, Van der Poorten.
 2. H. Geest.
 3. B. God de vader
O. Bernardus
 4. Gelukzalige Hawis Barrensis, 1933
 5. Henrikus V, graaf van Luxemburg
 6. Stanislas Kostka, 1936.
 7. Kloosterzuster Maria Bernardina, 1933
 8. Ignatius, 1933
 9. Franciscus Xaverius, 1933
 10. Margaretha, gravin van Luxemburg
- II. Beata Johanna Luxemburg 1933.

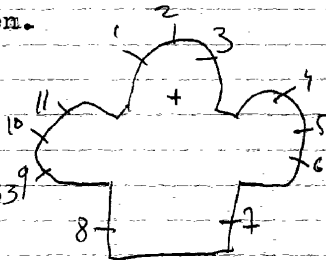

ARLON-Fouches, St. Hubertuskerk

lux

Arlon

189I. Coucke Sam., nr. I-2

1. Matthias, get. Sam Coucke, 189I
2. Hubertus

Er zijn nog 13 ramen met beschilderd glas-in-lood met ornamenten.

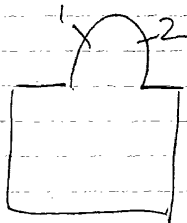

ARLON-Freylange, St. Paulinakerk

lux

Arlon

1. Geboorte van Jezus
2. Hemelvaart van Jezus
3. Geseling
4. Boodschap aan Maria

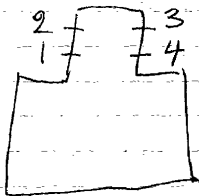

1. Aloysius, 1911

2. Elisabeth

3. Johannes, 1911

4 tot 7. Duitstalige teksten die handelen over de 8 zaligheden (zeer mooie caligrafie) gewat in glas-in-lood. In ieder raam zijn 2 zaligheden voorgesteld. Alle ramen zijn van 1911.

8. Cecilia, 1911.

Bibliografie:

Bulletin des commissions royales des arts et des monuments
1910, blz. 74 = nr. 1 tot 8

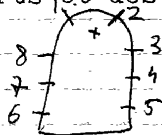

Het zijn kleine motiefjes gewat in glas-in-lood.

1. Druiventros
2. Kelk en hostie
3. Brood en wissel
4. Ark des verbonds
5. Lam Gods
6. Pelikaan
7. Kruis en slang
8. Pheninckx
9. Zevenarmige kandelaar
10. Paasbroden

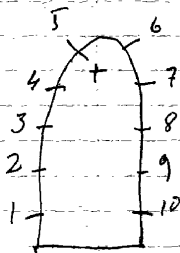

ARLON, Sterpenich, St. Aldegonduskerk

lx

Arlon

1. Aldegondis
2. Kalvarie
3. Walburgis



lx

Arlon

ARLON-Stockem, St. Walburgakerk

nr. I-2
nr. 3 tot IO.

- 1. O.L.V. onbevlekt ontvangenis
- 2. Niklaas
- 3. Engel Michael
- 4. H. Hart van Jezus, 1938
- 5. Engel Rafael
- 6. Paulus, 1939
- 7. Petrus, 1939
- 8. Anna
- 9. Barbara
- 10. Bernardette

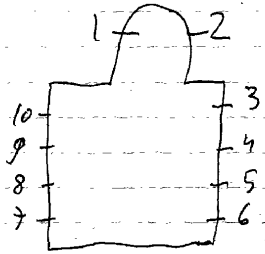

ARLON-Stockem, kazerne

lx

Arlon

1964. LEROY B. (Brig.) - Mess. onder-officieren
Stafblok

1961. MESTDAGH (Gent) - Mess. officieren

Mess. officieren:

14 wapenschilden gevat in glas-in-lood van de nog bestaande wapenscholen en eenheden, get. Mestdagh, 1961.

Mess. onder-officieren:

13 wapenschilden gevat in glas-in-lood van de nog bestaande wapenscholen en eenheden, get. Brig. B. Leroy, 1964.

Stafblok:

12 wapenschilden gevat in glas-in-lood van de nog bestaande wapenscholen en eenheden, get. Brig. B. Leroy

Bibliografie:

VLAANDEREN, nr. 117, blz. 36 = Mestdagh

lux Arlon
ARLON-Viville, O.L.V. van de Vredekerk

E. Probst-Osterrath, nr. I-2-7-II
Paert, nr. 3 tot 6-8-9-10.

1. Lam Gods
2. I.H.S.
3. Kroning van O.L.V.
4. Niklaas
5. Engel Michael
6. Franciscus van Assisi
7. O.L.V. van de vrede, get. Probst-Osterrath
8. Clara, get. Paert
9. Anna
10. Barbara
- II. Katerina

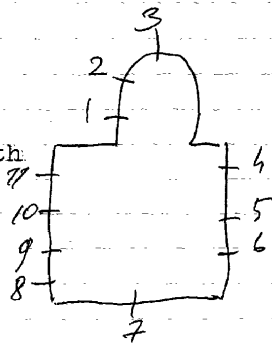

Itot6. Modern glas-in-lood - met sterke volle kleuren
 Horizontale en vertikale loodverdeling, geen onderwer

Al de andere ramen zijn hetzelfde - alleen is in het midden kruiswegmotieven verwerkt van nog bestaande 19^o eeuwse ramen, o.a.

7. Graflegging van Kristus - XIV^o

8. L. Pieta. XIII^o

R. Kalvarie XII^o

9. L. Kristus ontdaan van zijn klederen - XI^o

R. Bespotting van Kristus - X^o

10. L. 3^o val onder het kruis - IX^o

R. Ontmoeting der W. Vrouwen - VIII^o

11. L. 2^o val onder het kruis - VII^o

R. Veronikadoek - VI^o

12. L. Kruisdraging - V

R. Kristus ontmoet zijn moeder - IV°

13. L. I° val onder zijn kruis - III°

R. Kristus neemt zijn kruis op - II°

14. Kristus voor Pilatus - I°

De glazenier is iemand uit Luxemburg die met nieuw glas-in-lood, de oude fragmenten herstelde en verwerkte tot het huidige resultaat. Zeer mooi gedaan.

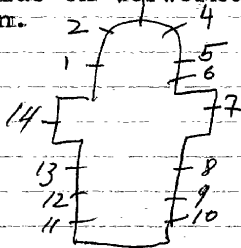

Atelier Saint-Laurent Vitrae, nr. 3 tot 8

I. O. L. V. Koningin, 1886
2. Servatius

De volgende ramen zijn met ornamenten beschilderd glas-in-lood. In het midden van ieder paneel is er een klein medaillon - bestaande uit een grissaille schildering.

3. B. Geboorte van Jezus
M. Bezoek Elisabeth
O. Boodschap aan Maria, 1888.
4. B. I. H. S. monogram
M. Jezus onderwijst in de tempel
O. Jezus - Maria - Jozef
5. B. Doornekroning
M. Geseling
O. In de hof van Olijve
6. B. Kelk en kruis
M. Kroning van O. L. V.

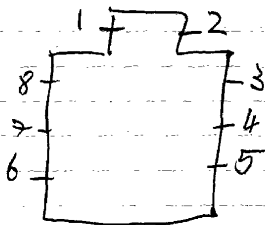

6. O. Dood van O. L. V. (vervolg)

7. B. Pinsteren

M. Hemelvaart van Jezus

O. Verrijzenis van Jezus

8. B. Maria monogram

M. Kalvarie

O. Kruisdraging, 1888.

zeer mooie en decoratieve samen-fruchtinge ornamenten

ARLON, Clairefontaine, Klooster d'Ermesinde lux
Rue du Cloitre 4I
(archeologische cite)

1877. Van der Poorten P.T. nr. 1-2

1933. nr. 3 tot 10

1. Ermelinde alleen in gebed bij een kudde schapen.
2. Verschijning van Maria, get. Van der Poorten P.T. 1877.
2. B. Verschijning van Kristus
O.H. Camilius
3. Olga, 1933
4. Ter herinnering Andrea Goffinet, strijder M.N. BI 1940-45,
Luxemburg
5. Ter herinnering, R.P. Caroli Goffinet - N.D. de Claire-
fonte, 1936
6. Karmelietes, ter herinnering Adrianus Dejemeppe et
Maria Poncelet, 1933
7. Franciscus Xaverius in aanbidding - devota familia
Dejemeppe Poncelet, 1933
8. Franciscus Xaverius als missionaris - ter herinnering
R.P. Augustin Petit, klooster Clairefontaine, 1937

9. Margaretha Barresis, gravin van Luxemburg
10. Beata Juliana, abdis monastere Clairefontaine, 1933

Bovenaan beeld ieder glasraam de voorstelling van een ademijk wapenschild uit.

De ramen werden in 2000 reresstaureerd met de harde hand.

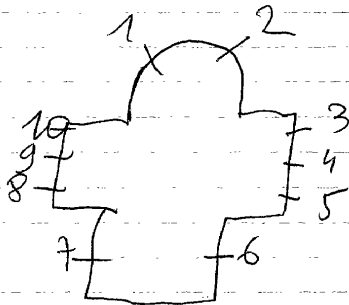

ARLON, Maison de la culture sud Luxembourg
Parc des expositions I

1993 • Guy Ducate

Glas-in-beton

ARLON, Aumoniers du travail

Instituut Technique - Rue de Neufchateau 69

~~xxxx~~ 5. Corvers, nr. Itot 5 = Ned. S'Hertogenbos

Kapel: glas-in-beton

~~xxxx~~ Jozef

2. H. Familie

3. Geboorte van Jezus

4. Brood en vissen

5. (traphal - glas-in-beton) O.L.V. met kind.

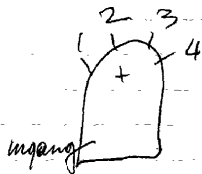

Genk

AS, St. Theresia van het kind Jezuskerk

Onterrath

1931. ~~Genk~~: nr. 2-3-4 (~~toegeacht aan~~)

1962. J. Yperman: nr. 1-5.

1. Aldegondis, get. J. Yperman, 1962.

2. Theresia, 1931.

3. Kristus Koning, 1931.

4. Theresia ontvangt de Rozenkrans van O.L.V., 1931.

5. Barbara.

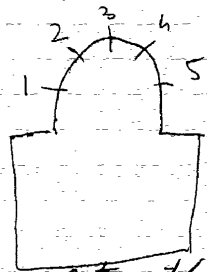

liege, musée d'art religieux et d'art ^{nr. 2-3-4} moderne = ontwerp tekening

- I. Top: Lam Gods omringd door engel
kopjes
B. Kalvarie
M. L. Johannes de dooper met de
schenker Cotereav
M. monstrans
R. Katerina met schekster
Katerina Brandenburg
0. I9gemeente en familiewapens
I7°eeuws raam - herst. J. B. Capronnier
2. B. Hemelvaart van Kristus

0. L. Rumoldus
M. Petrus
R. Antonius, 1878
3. B. Martelaren van Gorcum
0. L. Franciscus Borge
M. Henricus
R. Benediktus
4. B. Kruisdraging van Ludovikus
0. L. Theresia
M. Johannes
R. Elisabeth
5. B. Wonderbaar kleed
M. Laatste avondmaal
0. L. O. L. V.
M. Kind Jezus
R. Jozef, 1905
6. B. Kruisoprichting door een bisschop
0. L. Jozef
M. Augustinus
R. Karolus Borromeus

J. B. Capronnier: nr. 1.
J. Dobbelaere: nr. 2 tot 26.

7. B. Roeping van Berlindis
M. Vinding van hetongeschonden lijk
door Berlindis

0. L. Josefina

M. O. L. V.

R. Gertrudis, 1887.

8. B. Hemelvaart van O. L. V.

0. L. Franciscus Sales

M. Anna, 1887

R. Adrianus

9. Wonder van het wonderbaar kruis van
Asse, 1892

10. Wonder van het kalvariekruis in
een boom. 1892

11. roosvenster: I. Johannes

2. Lam Gods

3. Lucas

4. Marcus

5. Mattheus



12. Petrus

13. Paulus, 1891

14. Andreas

15. Jacobus Mayor

16. Johannes

17. Thomas

18. Jacobus Minor

19. Maarten 1910

20. Maatthias

21. Thaddeus, 1891

22. Simon, 1891

23. Matheus, 1892

24. Bartholomeus, 1891

25. Filipus

Handwritten notes: "bms" and "kruis" with a bracket pointing to item 9.

1911

26. top: engel

B. Dominikus, ontvangt de rozenkrans van O.L.V.

O.L. Hubertus

L.M. Barbara

R.M. Rochus

R. Eligius, 1891.

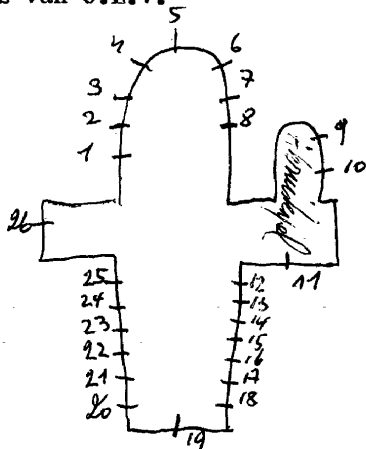

Bibliografie

ASCANIA, 10^o/jg. 1967, nr. 1, blz. 19 tot 27 = J. Ockeleij. Een 17^e meesterwerk der glazschilderkunst. nr. 1

Verslagen: diocesaine commissie van het aartsbisdom Mechelen:

Deel: I, blz. 83 = r26

Deel: III, ~~blz.~~^{nr. 2} 551 = r5.

Deel: III, nr. 2558 = r1 tot 10-12 tot 18-20 tot 26.

Deel: IV, nr. 3060 = r19. (1910)

Bulletin: des commissions royales des arts et monuments,

1875, blz. 301)
1879, blz. 231) r. 2-3-4-6-7-8.

1891, blz. 179 r. 26

1892, blz. 12 r. 9-10.

Helbig: de glazschilderkunst in België, blz. 77, nr. 257 = r. I.

Catalogue general par numeros d'ordre des cartons pour vitraux:

nr. 2 = 42

nr. 4 = 1754-1753-1809-1810

nr. 5 = 2127-2128

nr. 6 = 127

nr. 7 = 1734-1764-47

nr. 9 = 367

nr. 10 = 368

nr. 11 = 2655

nr. 19 = 2622

nr. 26 = 355-100-1010-1011-1012

ASSE, E.Z. Gasthuis Augustinessen - H.Hartkliniek
 Bloklaan I

I965. Nevers , nr. I-2

Kapel: (reuze groot raam) - zeer mooi

1. Dekoratief glas in lood - zonder schildering.

Loodverdeling is tekening met de uitbeelding van het
 Lam Gods als offer voor het H.Hart.get. Nevers, I965.

2. Dekoratief glas-in-lood - L.L.van Emaus, I967

Bibliografie:

Vlaanderen, nr. II7, blz. 36

M. Nevens=monografie, nr. I-2

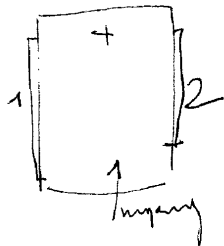

ASSE, E. Zwartzusters-Augustinessen - Weverstraat I

1894. Verhaegen, nr. 1 tot 23

1921. J. Casier, nr. 24-25

1. Mattheus
2. Lucas
3. O. L. V.
4. H. Hart van Jezus
5. Jozef
6. Marcus
7. Johannes (in muurschildering)
8. Jacobus minor
9. Philippus
10. Bartholomeus
11. Mathias
12. Simon
13. Thaddeus
14. Paus Celestinus
15. Franciscus Xaverius
16. Petrus van Asse
17. Augustinus
18. Thomas
19. Johannes evangelist
20. Jacobus mayor
21. Andreas
22. Paulus
23. Petrus

Kloostergang:

Deur: 24. Boodschap aan Maria

Traphal: 25. Kalvarie, get.

 Jozef Casier, 1921

Bibliografie:

Verslagen van de diocesaine kommissie van het aartsbisdom
Mechelen, deel I, blz. 23I-24I = nr. I tot 7 - I3 tot I7.

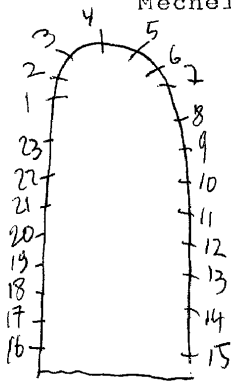

ontwerptekeningen - Verz. Casier = 1 tot 23

Atelierboek Casier

Livre d'ordre de la vitrerie, III, 48 = nr. 25

" " Herstelling = I, 121 = 3-4

" " Herstelling = III, 17 = 17 ramen

Leuven, Kadox

ASSE, Rijkswachtkantoorgebouw
Nerviersstraat 60

1971. Slangen Frans

Gelijkvloers gang:

geplaatst in lichtbak: kompositie
dekoratief glas-in-lood, zonder
schildering of symbolen.
Zeer kleurrijk

I-2. Dekoratief glas in lood - zonder schildering of symbolen.
Alleen vorm en kleur.

vermoedelyk Nevens⁹;

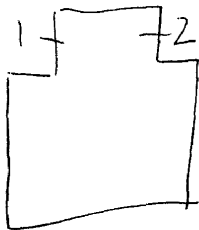

ASSE-Bekkerzeel, St. Godarduskerk

Ane

1900. H. HEYDEN, nr. 1 tot 4

1. Katerina

2. B. Onthoofding van Cornelius

O. Paus Cornelius zegent de kinderen
get. H. Heyden, 1900, Ganshoren

3. B. Dood van Godardus

O. Godardus zegent de zieken
get. H. Heyden, 1900, Ganshoren

4. Johannes de dooper, get. H. Heyden, 1900, Ganshoren

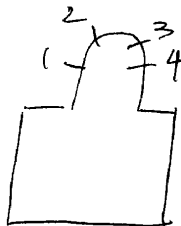

zie eigen documentatie

Foto repertorium vsh. meubilaar v/d. Belg. Sedehuisen
Prov. Brabant, Kanton Ane, 1979, p. 18 = 113

ASSE
~~MOLLEM~~, Bollebeek, St. Antoniuskerk

Amc

1912. J. Dobbelaere

1. Dominikus ontvangt van O.L.V. de rozenkrans, get. J. Dobbelaere, 1912
2. Antonius eremijt.

Bibliografie

Verslagen, diocesaine kommissie van het aartsbisdom
Mechelen, deel IV, nr. 3243

Catalogue general par numeros d'ordre des cartons pour vitraux:
2821 = nr. 1
2822 = nr. 2

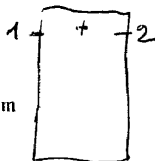

AS, St. Aldegondiskerk(nu kultuurcentrum)

1978. Jos Knaepen, nr. ItotI5.

ItotI5. Dekoratief glas-in-lood met weinig kleur

Zeer modern van stijl en vooruitstrevend van
vormgeving - geen onderwerp.

Loodverdeling is tekening - zeer sober

bibliografie:

Zie brief van 15 september 1975.

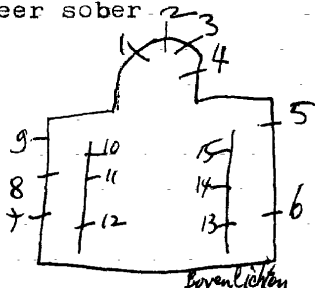

ASSE-Kobbegem, St. Gaugeriuskerk

Ane

1. Barbara, 1864

2. Rochus, 1866

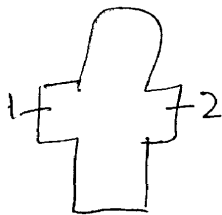

Ane

ASSE-Krokegem, Onbevlekt hart van Maria kerk

Oriënt, nr. 1

1989. P. Wilmots, nr. 2 tot 24 (herstelde ook het bestaande raam in 1989)

I. L. Engel

M. O. L. V.

R. Engel

kleine glasramen
van Fatima

2 tot 24. Decoratief glas-in-lood met alleen vorm en kleur.

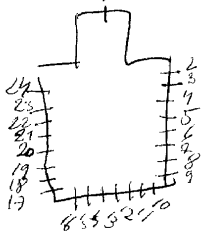

1896. J. VOSCH, nr. I tot 9.

nr. 10.

1. B. L. Jozef
- R. Augustinus, 1906.
0. L. engel met sym. van Marcus
- R. engel met sym. van Johannes
2. L. H. Hart van Jezus
- R. H. Hart van Maria
3. B. L. Angela Mer, get. J. Vosch
- R. Ursula
0. L. engel met sym. van Mattheus
- R. engel met sym. van Lucas, 1906.
4. B. L. Petrus
- R. Paulus
0. L. Engel, 1896
- R. Engel
5. B. L. Karolus Borromeus
- R. Antonius
0. L. Engel
- R. Engel
6. B. L. Aloysiüs
- R. Jan Berchmans
0. L. Engel
- R. Engel
7. B. L. Barbara
- R. Apollonia
0. L. Engel
- R. Engel
8. B. L. Filomena
- R. De onbevleetheid van Maria als
 voorbeeld der H. Ursula
0. L. Engel
- R. Engel
9. B. L. Stanislas Koska
- R. Stefaniel
- P. G. K. Engel*
10. *Cecilia*

Bibliografie

Verstagen diocesaine kommissie van het aartsbisdom Mechelen

Deel:II,blz.77-1895) = R.I-2.

blz.84)

Deel:II,blz.127-1896 = R.7-8-9.

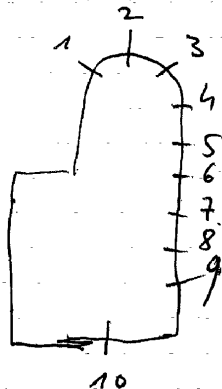

Wommel

ASSE-Relegem, St. Jan de dooperkerk

J.B.Jacobs, nr. I-1-3

1. H. Hart van Jezus verschijnt aan Maria Margaretha à la-coque, get. J.B.Jacobs.
2. Doop van Kristus
3. O.L.V. verschijnt te Lourdes aan Bernardette, get. J.B.Jacobs.

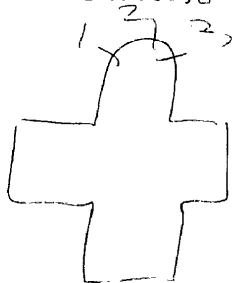

^{SE}
AS-ter heide, St. Hubertuskerk

A

ASSE

1867 Marchenoir, nr. 2-3-4.

1904. nr. 1-5 tot 15.

1. Petrus

2. Hubertus, 1867

3. O.L.V. onbevlekt, 1867

4. Petrus Ascanus, 1867, get. Peint à Bruxelles par Marchenoir.

5. Paulus

6. Andreas, 1904

7. Mattheus

8. Jacobus de mindere

9. Bartholomeus

10. Thaddeus

11. Simeon

12. Thomas

13. Filipus

14. Jacobus de meerdere

15. Johannes

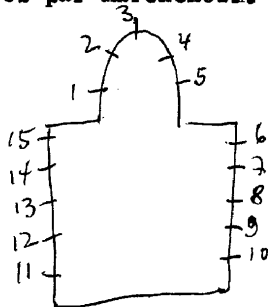

1937 Slagmulders, nr. 1-2-3-4-5-30-31 / 17-18 = *inter*E.P. Raymond Carlé = get. R.C. nr. 17-18. = 1954 - *ontw*1959 *COFFO*, nr. 6 tot 16 - 19 tot 29 = *inter*Jos De Maegd = *ontw*

1. O.L.V. onbevlekt 1937
2. H. Hart van Jezus
3. O. Pelikaan, 1937
3. Jozef, 1944.

(kleine motiefjes gevat in glas-in-lood)

4. Pausdom 1947

5. Patershoofd 1947

6. Mattheus

7. Lucas

8. M.-met kroon

9. Roos

10. Duif

11. Schip

12. Slang

13. Pelikaan

14. Twee herten

15. Broden en vissen

16. Twee handen

17. O.L.V. get. R.C.

18. Pater, get. R.C.

19. Boek

20. Monstrans

21. Lelie

22. Lam Gods

23. Kelk

24. H. Hart

25. Priesterschap=symbool

26. Johannes

27. Marcus

28. Lamp

29. Chiro

30. Antonius 1947

31. H. Hart van Jezus 1947

In de sakristie is in de ramen
dekoratief glas in lood, zonder
symbolen of schildering.

ASCANIA, 1958, nr. 2 = nr 16+31

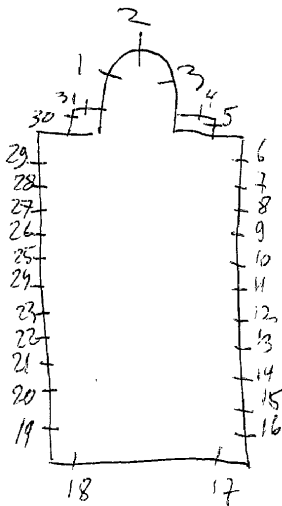

Wemmel

ASSE-Zellik, H. Familiekerk

1950. Pierre Klein, nr. Itot 5

1. Boodschap aan Maria, get. Pierre Klein, 1950.
2. Huwelijk van Jozef en Maria
3. Geboorte van Jezus
4. Vlucht naar Egypte
5. H. Familie

~~Verkk~~

Bibliografie:

Verslagen van de diocesaine kommissie van het aartsbisdom
Mechelen, deel V, 1949 = nr. Itot5



ASSE-Zellik, E.Z. Apostolinnen - Felix Timmermansstraat I

Het zijn allemaal kleine motiefjes gevat in glas-in-lood.

- | | | | |
|----|------|------------|---------|
| 1. | Sym. | evangelist | - engel |
| 2. | " | " | " arend |
| 3. | " | " | " leeuw |
| 4. | " | " | " os |

Attributen van de 12 apostelen

- | | |
|-----|-----------------|
| 5. | Twee sleutels |
| 6. | Andreaskruis |
| 7. | Zwaard |
| 8. | Kelk en slang |
| 9. | Winkelhaak |
| 10. | Staf |
| 11. | Kruis |
| 12. | Boek en mes |
| 13. | Boek en zwaard |
| 14. | Zaag |
| 15. | Omgekeerd kruis |

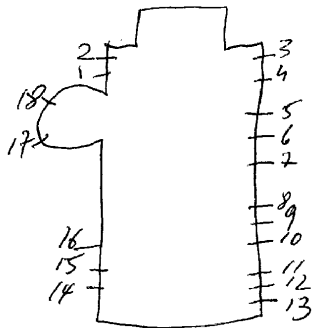

ASSE-Zellik, Firma J. Stillemans - Jan Thiboutstraat 21-23

Crickx

Ontvangstkamer aan de voorgevel-receptie;
De loodbewerking

BRUSSEL-Oudergem, St. Julianuskerk (oude kerk)
St. Juliaanerklaan

1. Kristus Koning
2. Jozef
3. Theresia van het kind Jezus
4. Vincentius à Paulo

In 1989 vernield door afbraak

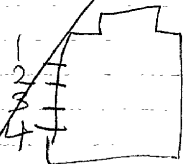

ASSENEDE, St. Petrus en Maartenkerk

Assenede

1932. Coppejans

1. Top: genadestoel

B. Kalvarie omringd door engelen

0. Slachten v/h. Paaslam bij de joden, 1932.

2. Top: engel

Helena, 1938.

3. Top: engel

Julianus, 1935

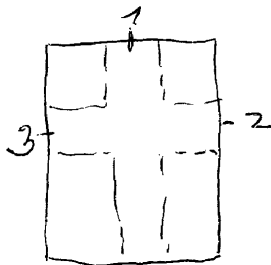

Bibliografie:

Bulletin des commissions royales des monuments et des arts

1931, blz. 137 = nr. 1

1938, blz. 102 = nr. 3

ASSENEDE, Pastorie - Petrus en Paulusparochie

2002. Paul De Bruyne, ontw./Hendrick Rabou=uitv.

Bovenlicht-achterdeur-gang:

Petrus en Paulus, get. ontw. Paul De Bruyne/uitv. Hendrik
Rabau

ASSENEDE-

~~BASSEVELDE~~

'S Gravenjansdijk, O.L.V. onbevlekt kerk

Kaprijke

1929. H. COPPEJANS, nr. 1 tot 6.

1. Jan de dooper.

2. O.L.V. onbevlekt, 1929.

3. Kalvarie, get. H. Coppejans-Gent, 1929.

4. Ludovikus, 1929.

5. Bernardus

6. M. Kroning van O.L.V.;

O.L. Anna

M. Jozef

O. Jan de dooper - Joachim.

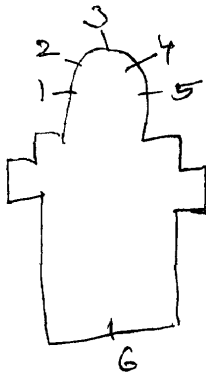

ASSENEDE, E. Z. Kindsheid Jezus - ~~St. Jozefkliniek~~
Rúst en verzorgingstehuis ~~Leegstraat 19.~~

Assenede

1935. Coppejans

1. Jezus in hof van Olijve, 1935
2. L.L. van Emaus, 1935
3. Kalvarie, 1935
4. Consacratie, 1935
5. Uitreiking van de H. Kommunie, 1935

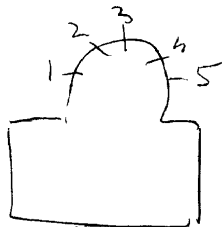

Zie nieuwe toestand

1935. H. Coppejans, nr. Itot4-7

R. Strebelle, nr. 5

1985. Ingrid Mestdagh-Meyvaert, nr. 6

1985. Mestdagh, nr. Itot4-7 = restauratie

Nieuwe kapel: (het oude klooster is volledig afgebroken - de bestaande ramen van Coppejans werden hersteld en opnieuw gebruikt in de nieuwe gebouwen=op verschillende plaatsen geplaatst).

1. Uitreiking van de H. Kommunie, get. Mestdagh=restauratie 1985

2. Consecratie

3. Wijding van het brood

4. Jezus in de hof van olijve

5. O.L.V. koningin, get. R. Strebelle

6. Dekoratief glas-in-lood, get. Ingrid Mestdagh-Meyvaert, 1985

met symbolen van Alfa-omega.

Funirariumkapel:

7. Kalvarie

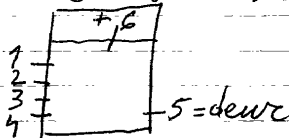

ASSENEDE, Gemeentehuis

Assenede

F. VAN IMMERSEEL.

Traphal:

Nar met de kerk van Assenede, get. Fr. Van Immerseel.

ASSENEDE-
BASSEVELDE, O.L.V. Hemelvaartkerk

Kaprijke

~~1904~~. JET. Couche, nr 1-2

1. Antonius predikt voor de vissen.
2. Agatha in de gevangenis.
- 3/4. Engelkopjes in de doopkapel.

Over gans de kerk verspreid zijn er 25 ramen (1972) met decoratief glas in lood, zonder schildering of symbolen. Het cirkelmotief is de basis voor de loodverdeling.

Brugge, Bibliotheek v/h. Prov. Bestuur
van West-Vlaanderen, nr 1-2

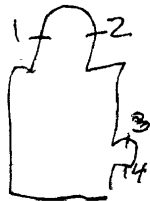

1899. DOBBELAERE, nr. 1 tot 7-20
1939. COPPEJANS, nr. 9 tot 19

- 1899
- I. L. Dominikus
 - R. Bernardus
 2. L. Ambrosius
 - R. Hieronymus
 3. L. Barbara
 - R. Helena
 4. L. Apollonia
 - R. Agnes
 5. 6. Beschilderd glas in lood
 7. Marteldood van Barbara *1901*
 - (kleine roosvensters)
 8. Pelikaan
 9. Brood en vissen
 10. Doornegekrond hart
 11. Ster
 12. Deur des hemels
 13. Pinksteren, 1939
 - (kleine roosvensters)
 14. Kelk
 15. Kruis
 16. Maria monogram
 17. Anker
 18. Lam Gods
 19. Kroning van O. L. V. omringd door
muciserende engelen.
 20. O. L. V. schenkt de rozenkrans aan
Dominikus. *1907*

Bibliografie:

Bulletin des commissions royales des monuments et des arts
1938, blz. 103 = nr. 13.

Catalogue general par numeros d'ordre des cartons pour vitraux

nr. 1 = I456-I457

nr. 4 = I458-I459

nr. 5-6 = I460.

nr. 7 = 664

nr. 20 = 665

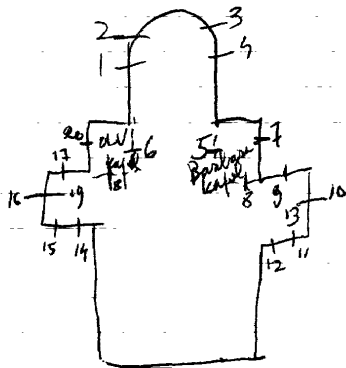

ASSENEDE-
OOSTEKL0, H. Kruis en O.L.V. kerk

Kaprijke

I/2. Beschilderde ornamenten met in het midden een oorkonde
I.D.D. van de burgemeester, 1894
2.D.D. van de voorzitter der kerkraad, 1894

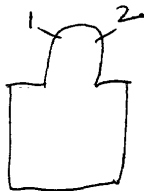

in 1990 herstelde atelier M. Deneve

1957. Jean VAN ESPEN, nr. Itot4-6tot29.

1900. J. DOBBELAERE, nr. 5

Itot4-6tot29. Dekoratief glas in lood, zonder schildering of symbolen

5.B. H. Hart van Jezus

O.L. Aufridus

R. Camilius

Bibliografie:

Art d'église, 1960/28° jg.-nr. II2, blz. 356 = nr. Itot4-6tot29.

Catalogue general par numeros d'ordre des cartons pour vitraux

1531-1532 nr. 5

Repertoire Photographique du mobilier des
sanctuaires de Belgique, Prov. de Namur, Canton
de Namur II, 1975, p. 45 - n. 5

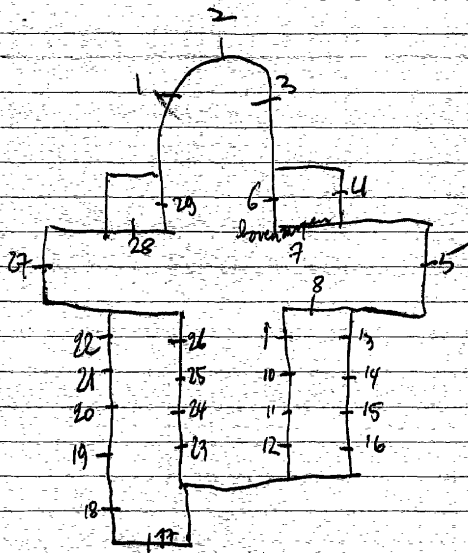

ASSESE-Crupet, St. Antoniusgrot (naast de kerk)

N

Jambes

O.L.V. onbevleete ontvangenis.

Em. Probst-ontwerper
Van Verdegem=uitvoering (Brussel)
VERDEGEM

1. Dekoratief glas in lood
2. Vissen en druiven
3. H. Hart
4. Gesel-nagels-doornekroon
5. Dekoratief glas in lood
6. Verrijzenis van Kristus
7. Hemelvaart van Kristus
8. Pinksteren
9. Bruiloft van Cana
10. Bergrede
11. Roeping der apostelen
- 12./13. Wapenschild
14. Symbolen - litanie van O.L.V.

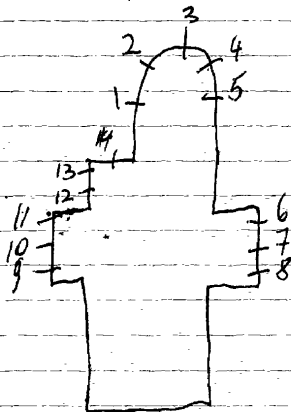

zeer mooie moderne ramen

1912 Bardenhewer nr. ItotI8

I-5. Beschilderd glas-in-lood met ornamenten (zeer mooi)

2. O. L. V.

3. H. Hart van Jezus

4. Jozef

(grote medaillons gewat in beschilderd glas-in-lood met ornamenten)

6. Petrus

7. Bartholomeus

8. Thaddeus

9. Jacobus mayor

10. Jozef

11. Philipus

12. Cecilia

13. Jacobus minor

14. Simon

15. Matthias

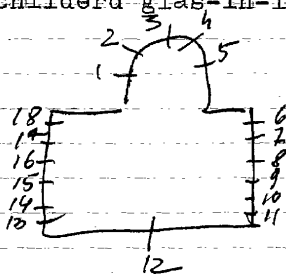

I6. Andreas
I7. Johannes
I8. Paulus

Carpet herstelde in 1991

Repertoire Photographique du mobilier des
sanctuaires de Belgique, Prov. de Namur, Canton
de Namur II, 1975, p. 57 = n. 1 tot 18

N

Namur

ASSESE-Sorrinne-la-longue, O.L.V. kerk

J. VAN DE CAPELLE, nr. 3-4-8-9

BOLDINI, nr. 5-6-7
? nr. 1 (begin weerm)

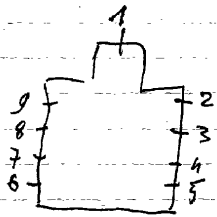

- 1. Top: pelikaan
- L. Kristus koning
- R. O.L.V. onbevlekt
- 2. Laatste avondmaal
- 3. Engel Michael
- 4. Elooi, get. J. Van de Capelle - Rue St. Nicolas 75 Namur
- 5. Theresia van het kind Jezus
- 6. O.L.V. aller genade, get. F. Boldini
- 7. Jozef, get. F. Boldini
- 8. Verrijzenis van Jezus
- 9. Emausgangers

Repertoire Photographique du mobilier des
sanctuaires de Belgique, Prov. de Namur, Canton
de Philippeville, 1978, p. 58 = n. 2 t. 9

1. Lucas

2. Johannes

3. vermeld (evangelist)

4. vermeld "

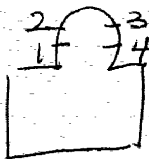

1. Martinus, 1901.
2. H. Hart van Jezus verschijnt aan Maria Magdalena à Lacoque, 1901.
3. O.L.V.v. Lourdes, 1901.
4. Augustinus, 1901.

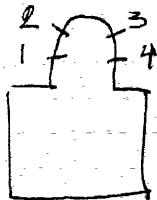

1989 genoteerd. De bestaande glasramen werden in 1982 door Carpet uitgenomen en met glas-in-lood vervangen

ATH-

HOUTAING, St. Quirinuskerk

H

Ath

1927. PEENE-DE LODDER, nr. 5 tot 12.

1976. COPPE R. nr. 1 tot 4.

1. Kristus en de Samaritaanse vrouw.

2. Jezus onderwijst in de tempel

3. Opwekking van Lazarus

4. Jezus predikt voor het volk.

5. Quirinus

6. Petrus

7. Andreas

8. Jeanne d'arck

9. Maria Magdalena à Lacoque

10. Joris

11. Paulus

12. Mauritius

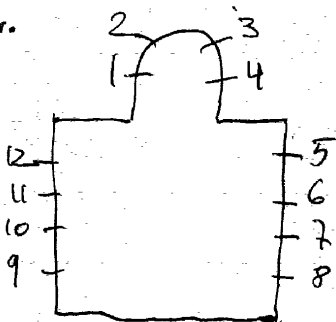

Atelier Orick herstelde

Bibliografie:

Catalogue general par numeros d'ordre des cartons pour vitraux
nr.3392 = nr.6

H

Ath

ATH, O.L.V. kapel gelegen op de hoek van::baan naar Edingen
baan naar Lessen

1. Engel draagt de kapel en O.L.V. wijst de plaats
2. Wonderbare verschijning van O.L.V. - vinding van de sluis.
3. Jozef
4. Ursmarus

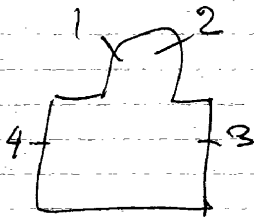

Ath

ATH, College Saint Julien
(juist over het station)

Kapel:

1 koorraam dat door een voorlopige muur verborgen is.

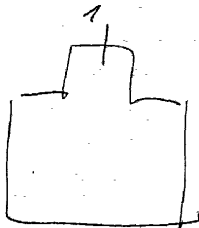

genoteerd 1981

GIBECQ, St. Petruskerk

H

Ath

1. L. Odilius

H. Arnouldus

2 adelijke wapens

2. L. Lodewijk

R. Waldrudis

0. 2 adelijke wapens

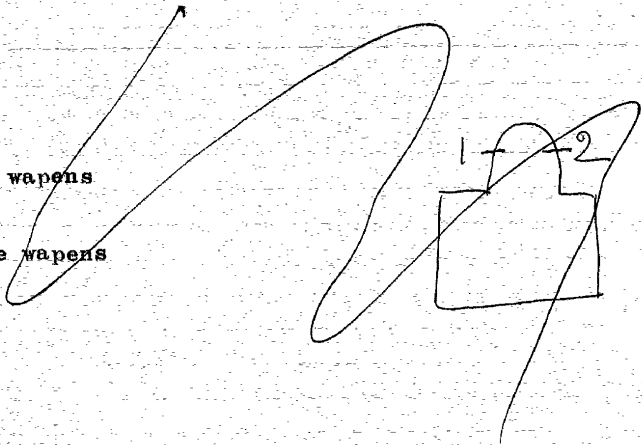

ATH
ARBRE, St. Jan evangelistkerk

H

Ath

1943 J. De Passe (en zoon), nr. I-2

I.O.L.V.v. Arbre

2. Pastoor van Arbre doet de H. Mis in de kerk, get. J. De Passe en zoon

10 ramen met beschilderd glasin-lood met ornamenten.

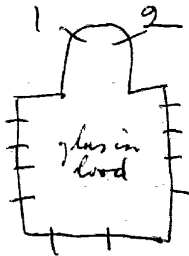

In 1974-84 Hersteld. Carpnet

A

Ath

ATH-Autreppe, O.L.V. kerk

1. Cecilia
2. H. Hart van Jezus
3. O.L.V.

± 1900



~~Leester, gelus, marie, Paul~~

1. H. Hart van Jezus verschijnt aan Maria Margaretha à Lacoque.

2. Boodschap aan Maria.

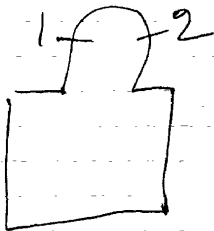

~~ze eigen documentatie Postkantoor Leester~~

ATH.

GHISLINGHIEN, St. Jan Evangelistkerk

H

Ath

1. O.L.V. ~~kerk~~
2. Kristus Koning
3. Jozef
4. Johannes
5. Lucas
6. Marcus
7. Mattheus

(zeer fijn geschilderd)

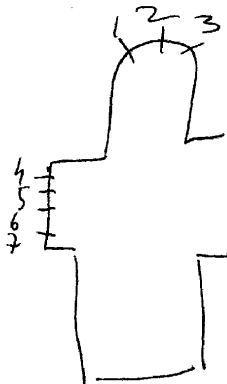

~~AMH~~-Gibecq, St. Petruskerk

H

Ath

- I. L. Odile
- M. Wapenschild
- R. Arnould
- 2. L. Lodewijk
- M. Wapenschild
- R. Waudru

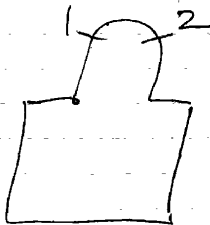

ATH-
HOUTAING, E.P. Josephites - College de la Berliere
192 La Berliere = (in een groot kasteel)

H
Ath

1963. Pierre DEVOS=ontw.
Atelier D'HAEFER-(Oudenaarde)=uitv.

1. Drievuldigheid

2. Franciscus en de bloemen ~~xxxxxxx~~

3. Franciscus en de vogels, get. 1963, Pierre Devos-Atelier D'Haeyer

4. Intrede in het klooster, get. Pierre Devos. (Oudenaarde)

5. Hermenigvuldeging van brood en vissen, get. P. Devos-D'Haeyer.

6. Kelk, 1962

7. Anker, 1963

8. H. Hart

9. Druiven en korenhalmen

10. Het dorre hout.

In deze kapel hangen ook
schilderijen van Pierre Devos

(mooie moderne ramen)
(het Eoets huis is nu
= verbouwing kappel)

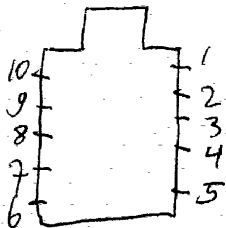

ATH-Irchonwelz, St. Deniskerk

H

Ath

1927. Cam. Wijbo, nr. I-2-3.

I. L. Andreas

L. M. Armandus

R. M. Aemilia

R. Johanna de chantal, get. 1927, Cam. Wijbo

2. L. Henrikus

L. M. O. L. V.

R. M. Jozef

R. Lucia, 1927

3. H. Familie, get. 1925 - Cam. Wijbo.

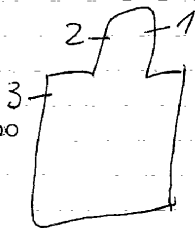

Alle ramen hebben glas-in-lood die medaillons hebben, die zeer decoratief geornamenteerd zijn. IN deze medaillons zijn symbolen of monogrammen voorgesteld.

1. H. Hart van Jezus, 1901
2. H. Hart van Maria
3. S. P. 1899
4. S. J. Jozef, 1900
5. S. B. Barbara
6. S. E. Elooi, 1901
7. S. R. Rochus, 1902
8. S. A. Antonius
9. N. D.
10. J. M. J. Hezus Maria Jozef, 1901
11. N. D. O. L. V. 1900
12. S. M. 1898

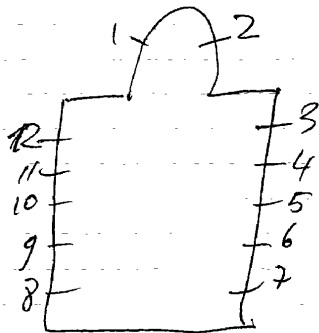

ATH-Languesaint, St. Martinuskerk

H

Ath

- 1. Martinus, 1921
- 2. H. Hart van Jezus, 1921

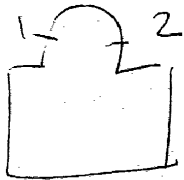

~~1966. LECHANTRE et MASSY, nr. Itot 7.~~

- ~~1. Instelling van de Eucharistie~~
- ~~2. Kalvarie, get. Lechantre et Massy-Tournay~~
- ~~3. Consacratie~~
- ~~4. Anna en Maria, get. Lechantre et Massy, 1966.~~
- ~~5. Doop van Kristus~~
- ~~6. Don Bosco, get. Lechantre et Massy, 1967.~~
- ~~7. Ik ben de onbevleete ontvangenis.~~

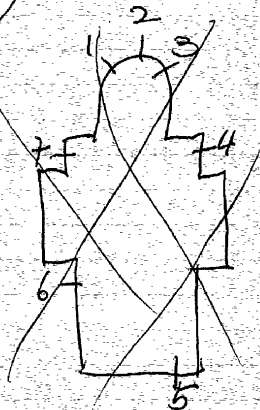

ATH
LIGNE, O.L.V. kerk

H

Ath

1912. L. GROSSE (Brugge), nr. Itot 5

1. Hemelvaart van O.L.V.
2. Uitreiking van het H. Sacrament, 1912
3. Bezoeking van Maria aan Elisabeth, get. Grosse (Brugge) 1913.
4. Geboorte van Maria
5. Pieta

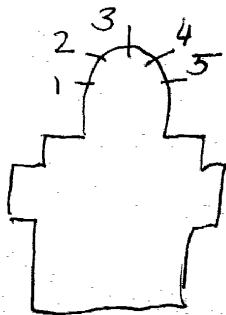

ATH, Maffle, St. Waudrukerk

H

Ath

1967. Lechantre et Massy, nr. Itot?

1. Breken van het brood
2. Kalvarie
3. H. Misoffer
4. Anna, get. Lechantre et Massy, 1966 Tournai
5. Doop van Kristus
6. Don Bosco, get. 1967, Lechantre et Massy.
7. O.L.V. onbevlekt ontvangenis.

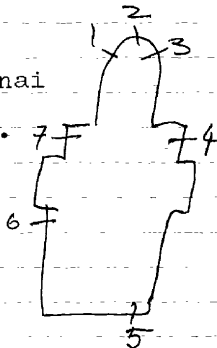

- I. Petrus
2. H. Hart van Jezus verschijnt aan Maria Margaretha à Lacoque 1905
3. O.L.V. verschijnt aan Bernardette te Lourdes, 1905
4. Rochus
5. Gaston
6. Lucas
7. Kristus Koning
8. Mathilde
9. Robertus
10. Pastoor van Ars
11. Theresia van het kind Jezus
12. Pater Gabriel
13. Victor
14. Andreas

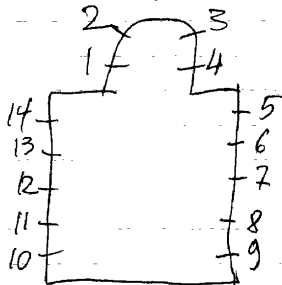

H

Ath

ATH-Meslin l'eveque, St. Petruskerk

1960. Massy-lechanten nr. I tot 7 - IO tot I4
 nr. 8-9
Oricht

1-2 is nog van
 een ander glasentje

1. Paus Pius X, 1960

2. Jezus de kindervriend

3. Roeping van Petrus tot opperherder.

4-6-11-13. Dekoratief glas in lood.

5. Kristoffel

7. O.L.V. op het staakske = plaatselijke devotie

8. Cecilia

9. Johannes *Oricht*

10. Wonderbare madonnaafbeelding = schilderij verwerkt in
 een glasraam, 1954.

12. Theresia van Lisieux

14. H. Familie

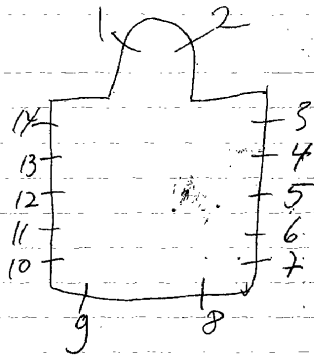

ATH, Moulbaix, St. Sulpiciuskerk

1892. COUCKE, nr. I-I4 (en zoon)

1899. CAPRONNIER, nr. 3-4-5 tot I2-I5.

1888? ~~VERHAEGEN~~ nr. I-13 vermoedelyk prof. Casier?

1. Boodschap aan Maria, get. I892, Coucke en zoon

2. Bezoek Elisabeth

3. Geboorte van Jezus

4. Opdracht in de tempel, get. J. Capronnier-Comere, I899 Brussel

5. Jezus onderwijst in de tempel, get. J. Capronnier-Comere
I899-Brussel

6. Jezus in hof van olijve

7. Geseling van Jezus

8. Doornekroning van Jezus

9. Veronikadoek, get. J. Capronnier-F. Comere, I902-Brussel.

10. Verrijzenis van Kristus

11. Hemelvaart van Kristus

12. Nederdaling van de H. Geest

13. O.L.V. Hemelvaart

14. Kroning van O.L.V.

I5.O.L.V. geeft de rozankrans aan Dominikus, get. F. Comere
J. Capronnier, Brussel 1898.

ontwerptekeningen - vers. Caner = nr. 2-13
Atelierboek Caner, nr. 2-13
leuven, Kadoz-archief, nr. 2-13

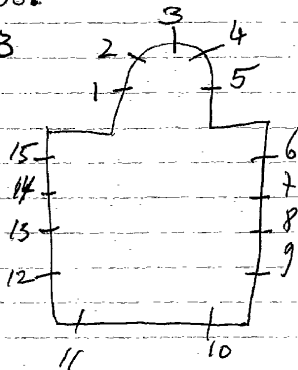

ATH, Ormeignies, St. Ursmeerkerk

H

4th

I.O.L.V.

2. Ursmeer, 1912.

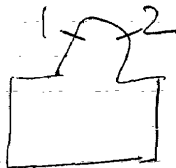

1. O.L.V.
2. Kristus Koning
3. Franciscus xaverius
4. Jozef
5. Hubertus
6. Elloo
7. Petrus
8. Jan de dooper
9. Glas-in-lood met symetrische motieven
10. Cecilia
11. Rita
12. Theresia
13. Maria Magdalena
14. Anna

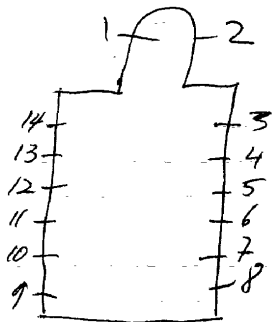

ATH-Rebaix, St. Amanduskerk

H

Ath

1947.MASSY et LECHANTRE, nr. 1-2

1.O.L.V.voorspreekster der zondigen.

2.De verloren zoon, get. 1947 - Massy et Lechantre.

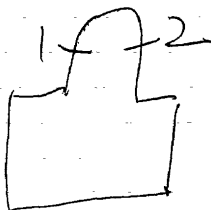

ATH, Villers-Notre Dame, O.L.V. kerk

H

Ath

1968 - BLONDEEL A. nr. I-2
nr. 3

1. Lam Gods.

2. Symbool van het priesterschap

3. (roosvenster op hoogzaal)

Duif = modern decoratief glas-in-lood.

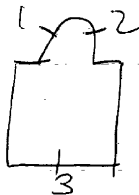

ATH-Villers-Saint-Amand, St. Amanduskerk

4

Ath

1900. F. Comere-J. Capronnier, nr. Itot II.

1. (koepel) H. Geest omringd door ornamenten, 1900

2. Amandus, get. 1900, F. Comere-J. Capronnier

3. Clotildis, 1900

4. Oswaldus, 1900

5. Franciscus Sales, get. F. Comere-J. Capronnier, 1900

6. Ghislenus, 1900

7. Alfonsius van Ligorio, 1900

8. Karolus Borromeus, 1900, get. F. Comere-J. Capronnier

9. Ludovicus, 1900

10. Albertus, 1900

II. Engel Gabrielle, 1900.

Repertorium Photographique du mobilier de Sanctuaires
de Belgique, Prov. de Hainaut, Canton d'Ath, 1989, P. 66-
m. Itot 11

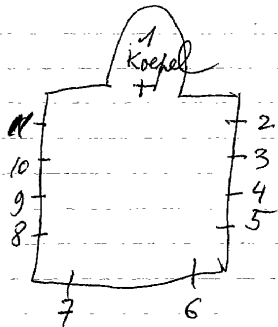

ATTERT, St. Etiennekerk

lux

Arlon

1925 Osterath, nr. 1 tot 12

1. Pelikaan)gevat in beschilderd glas-in-lood met
2. Montstrans)ornamenten.
3. Petrus
4. Stefanus
5. Paulus
6. Jozef
7. H. Familie
8. Jan de dooper
9. Erasmus
- 10 (medaillons gevat in glas-in-lood)
 - B. Kruis
 - O. Anker
11. Barbara 1924
12. B. H. Hart
- O. Toren
13. Engel michael
14. Katerina

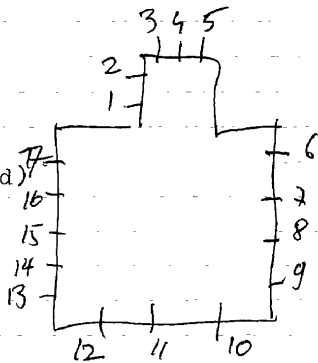

I5. Theresia

I6. Anna

I7. O.L.V. onbevlekt ontvangen is.

liege, musée d'art religieux et d'art moral = ontwerp tekeningen nr. 11-12-16-12

Osterrath, nr. 1 tot 8

1. Lam Gods
2. Pelikaan
3. Kalvarie
4. Anker
5. Karitas
6. Druivenranken
7. Kelk en hostie
8. Palmen

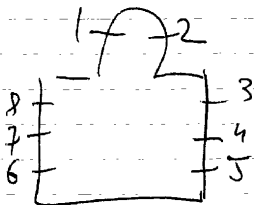

N.B. Het zijn allen medaillons gevat in beschilderd glas in lood met ornamenten.

Reklameplaat Osterrath (1937-1947) = nr. 1 tot 8

ATTERT-Heinstert, O.L.V. hemelvaartkerk

lux

Arlon

nr. ItotI2

- 1. Kruisvinding door Helena
- 2. Verering van het kruis
- 3. O.L.V. geeft de rozenkrans aan Dominikus
- 4. Jeanne d'arc
- 5. O.L.V. verschijnt aan Bernardette te Lourdes
- 6. Wonder van St. Hubertus
- 7. Isidoor
- 8. Kristoffel
- 9. Katerina
- 10. Helige met lans
- 11. Donatius
- 12. H. Familie

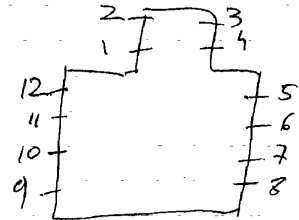

moore ramen met een decoratieve omlijsting

1940. Osterrath, nr. 1 tot 6

1. Boodschap aan Maria
2. Hemelvaart van Maria
3. Verrijzenis van Kristus
4. On Memoriamraam aan de oorlogstrijders, 1940.
5. Jezus de kindervriend
6. Kalvarie

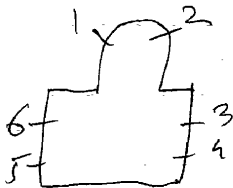

liege, musée d'art religieux et d'art mosan = ontwerptekeningen, nr. 1 tot 6
Reklamefolder Osterrath (1937-1947) = nr. 1 tot 6

1944 Osterrath nr. 1 tot 12

1. Petrus
2. Paulus
3. Elisabeth
4. Niklaas
5. Engel Michael
6. Martinus
7. Jezus predikt in de tempel
8. Doop van Kristus
9. Jeanne d'arc
10. Cecilia
11. Katerina
12. Anna

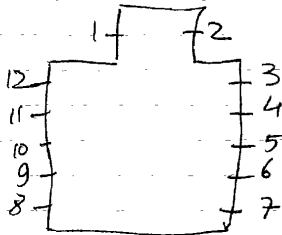

liege musee d'art Religieux et d'art mosan ontwerptekeningen nr 7-8-9
 Reklame folder Osterrath (1937-1947) = nr. 1 tot 12
 zeer mooie ramen met een decoratieve omlijsting - dezelfde glazenier
 als in Heinstert

ATTERT-Nothomb, H. Kruisverheffing

luc

Arlon

1970. H. Lieg

Al de glasramen zijn in decoratief glas-in-lood - zonder
schildering of symbolen - loodverdeling is tekening en
vormgeving - lichte tinten met doorlopende vormen in iets
donkere tinten (lintvorm). nr. I = get. H. Lieg.

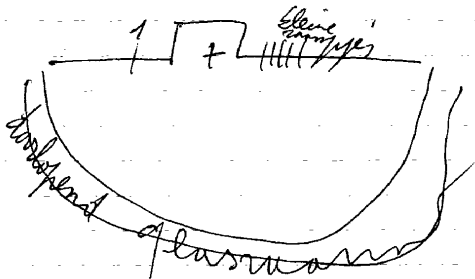

ATTERT-Parete, St. Fiacrekerk

lx

Arlon

1. P.M. (monogram) gevat in donker glas-in-lood.
2. Symbool H. Drievuldigheid, gevat in donker glas-in-lood.

Alle motieven gevat in licht glas-in-lood.

3. Doopsel
4. Geloof = tien geboden
5. Eucharistie
6. Huwelijk
7. Priesterschap
8. Naastenliefde
9. O.L.V.

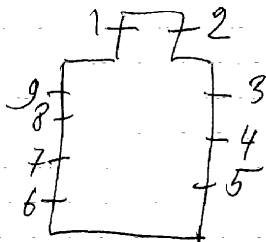

1942. J. Osterrath, nr. 1 tot 13

1. Lam Gods

2. Pelikaan

3. L. L. v. Emaus

4. H. Hart van Jezus verschijnt aan Maria Margaretha à La-coque, get. J. Osterrath - Liege.

5. De goede herder

6. Antonius verdeelt het brood

7. Jezus de kindervriend

8. Cecilia, get. 1942

9. H. Familie

10. O. L. V. geeft de rozenkrans aan Dominikus, get. J. Osterrath

11. Maria Magdalena wast de voeten van Jezus, 1942

12. O. L. V. verschijnt aan Bernardette te Lourdes.

13. Bruiloft van Cana

Reklame folder Osterrath (1937-1957) - nr. 1 tot 13

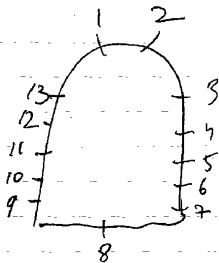

kege, musee d'art religieux et d'art moran = ontwerp tekeningen = nr. 1 tot 13

ATTERT-Schockville, St. Laurentiuskerk

lx

Arlon

1929. Osterrath, nr. I-2
nr. 3 tot 8

1. L. Johannes
R. Matheus
2. L. Lucas
R. Marcus
3. Jozef
4. Johannes
5. Laurentius
6. Anna
7. Theresia
8. O. L. V.

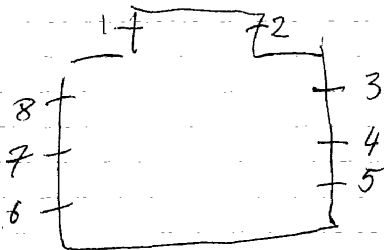

Bibliografie:

Bulletin des commissions royales des arts et des monuments
1929, blz. 8 = nr. I-2.

ATTERT-Thiaumont, St. Hippolytuskerk

lux

Arlon

1886. A. BERGES, nr. Itot I2.

1. Hemelvaart van O.L.V.

2. Hyppolyte

3. Sebastiaan

4. Hemelvaart van Jezus, get. A. Berges 1896

5. H. Lodewijk, get. 1886 - A. Berges - Toulouse

6. Jozef

7. H. Familie, get. A. Berges en zonen Toulouse, 1890.

8. H. Hart van Jezus

9. H. Hart van Maria

10. Aanbidding der koningen

11. H. Anna, get. 1886 - Toulouse

12. O.L.V. onbevlekt.

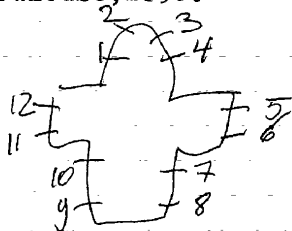

Atelier ouicht herstelde

lux

Arlon

ATTERT-Tontelange, St. Hubertuskerk

1931. LINSTER, nr. ItotIO (Mondorf-Lux.)

- 1. H. Hart van Jezus verschijnt aan Maria Margaretha à La-coque.
- 2. Hubertus
- 3. Augustinus
- 4. Johannes, get. Linster, 1931, Mondorf
- 5-6. Glas-in-lood met ornamentale versiering.
- 7. Barbara
- 8. Cecilia, get. Linster, 1931, Mondorf
- 9. Theresia van het kind Jezus
- 10. O.L.V. verschijnt aan Bernardette te Lourdes.

*londot heeft ter gelegenheid van de
interieur schildering v/d. kerk de
kleuren bepaald = polycromie*

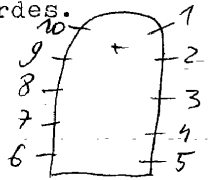

AUBANGE, O.L.V. van de rozenkranskerk

lux

I
Arlon

1902. LADON

nr. 1 tot 13-23 tot 26.

1951. Emile Probst, nr. 14 tot 22 + 16 lichtramen.

1. Marcus
2. Mattheus
3. B. Geboorte van Jezus
M. Bezoek Elisabeth
O. Boodschap aan Maria
4. B. Jezus in hof van Olijve
M. Jezus onderwijst in de tempel
O. Opdracht in de tempel
5. B. Kruisdraging
M. Doornekroning
O. Geseling
6. B. Hemelvaart van Jezus
M. Verrijzenis van Jezus
O. Kalvarie
7. B. Kroning van O.L.V.
M. Hemelvaart van O.L.V.

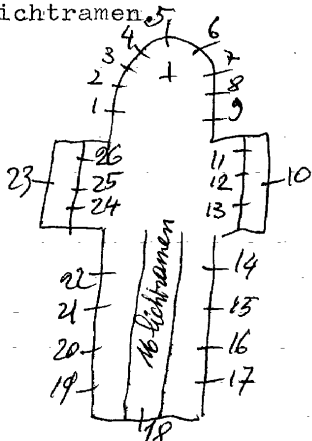

- 7.0. Pinksteren (vervolg)
8. Johannes
9. Lucas
10. (roosvenster) H. Familie
11. Lucia
12. Niklaas
13. Katerina
14. Jozef
15. Pius Leo X
16. Pastoor van Ars
17. Jan de doper
18. O.L.V.
19. Jongelingen in de vuuroven
20. Bernardette
21. Elisabeth van Hongarije coque
22. H. Hart van Jezus verschijnt aan Maria Margaretha à La
23. (roosvenster) O.L.V. geeft de rozenkrans aan Dominikus.
24. Karolus Borremeus
25. Paus Pius V
26. Franciscus de la Sales

Er zijn 16 lichtramen die versiert zijn met decoratief glas in lood - loodverdeling is tekening. Er is in ieder raam een symbool uit de litanie van O.L.V. voorgesteld. Eenvoudig maar decoratief van vormgeving.

Bibliografie:

Bulletin des commissions royales des arts et des monuments
1902, blz. 135 = vermeld LADON.

n.b. De huidige nog bestaande ramen dateren van
1902, maar vertonen niet de stijl van Ladon.

Biographie nationale, deel 33, p. 425 = nr. 1 tot 13 - 23 tot 26

Repertoire Photographique du mobilier des sanctuaires
de Belgique, Prov. de Luxembourg, Canton de Messancy, 1977
p. 17 = nr. 1 tot 23

AUBANGE, Aix-sur-Cloie, St. Michielskerk

lux *merancy*

Linster et schmit(Mondorp), nr. Itot8

1. O. L. B. schenkt de rozenkrans aan Dominikus
2. H. Michael
3. tot 8. Glas-in-lood met beschilderde ornamenten

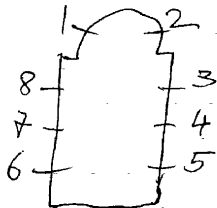

1954. BOULMANT-G. - Busine Z. - Dupius J., nr. 5-14.

1954. NAGELS nr. 1 tot 4-6 tot 13.

1-4-6 tot 13. Beschilderd glas-in-lood met ornamenten.

2. Donatius

3. Stefanus

5. L. Roeping van Petrus en de apostelen

M. Kalvarie, get. Boulmant-Busine-Dupius

R. Jezus in hof van Olijve en graflegging van Kristus.

14. L. Boodschap aan Maria - bezoek Elisabeth.

M. Hemelvaart en dood van Maria, get. 1954, Boulmant-Busine

Dupius.

R. Opdracht in de tempel

Vlucht naar Egypte

Bibliografie:

Art d'eglise, 1960-28° jg., nr. 112 - blz. 358 = nr. 5-14

Wambelin A. Z. Busine, Monographies de l'art wallon, deel II
1984, blz. 48

Repertoire Photographique du mobilier des
sanctuaires de Belgique, Prov. de Luxembourg,
Canton de Membray, 1977, p. 14 = Nr. 14 = titer

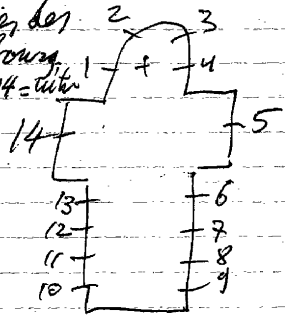

AUBANGE-Batticourt, St. Niklaaskerk

lux

Magnancy
Arton

1920. CIE. VITRAUX D'ART: nr. Itot4

1944. *Oickx Piron* nr. 5-6-7-II-12-13.

1947. nr. 8-9-10.

Hemond uit Brugge

1. Lederbewerker

2. Jan de doper, get. Cie vitraux d'art Brussel, 1920.

3. Etienne

4. Paulus

5. Kalvarie

6. Kommunie der apostelen, 1940.

7. Opwekking van Lazarus, 1944

8. Hemelvaart van Jezus, 1947.

9. Niklaas

10. Bergrede

11. Bruiloft van Cana, 1943.

12. H. Familie, 1940

13. Geboorte van Jezus, 1940.

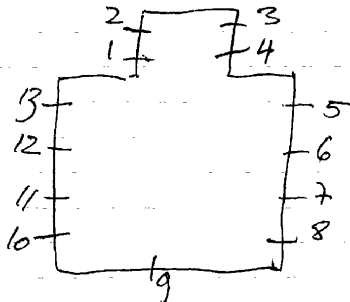

AUBANGE-Halanzy, St. Remigiuskerk

lx

Memorandum
Adolp

1897. 18 \$ 97 nr. 1-2.
J. Vosch, nr. 3 tot 8

- 1. L. Mattheus
R. Marcus
- 2. L. Lucas
R. Johannes, get. 18 \$ 97
- 3. O. L. V. onbevleete ontvangenis
- 4. Felicite
- 5. Barbara
- 6. Jozef, get. J. Vosch
- 7. Hyacinthe
- 8. H. Hart van Jezus

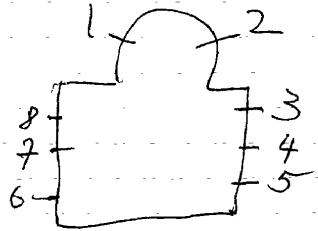

In 1982 hersteld Carpet

L

I
Aubel

AUBEL, St. Hubertuskerk

1928. *Defoin*

Gantom, nr. I tot 7-14 tot 26-29

1909. M.H. Jansen, nr. 10-12-13-27-28-30 (Trier) 4

1949. Condez, nr. II = ~~antiek~~ uitw.

OSTERRATH nr. 8-9-31-32.

1949. SAIVE Valeria - ontw., nr. 11

I. Top: Hand

B. L. Karolus Borromeus

R. Leonardus

M. L. Angelina

R. Julia Virgo

O. L. Winardus

R. Dionysius

2. Top: Pelikaan

B. Verschijning aan de apostelen

M. Jezus in de hof van Olijve

O. Boodschap aan Maria, get. Cam. Gantom.

3. Top: Lam Gods

B. Pinksteren

O. Geseling van Kristus

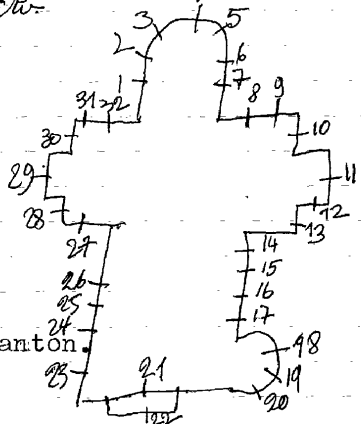

3. (vervolg)

O. Jozef - Maria - Anna - Joachim

4. Top: H. Hart

B. Verrijzenis van Jezus
M. Kalvarie

O. Geboorte van Jezus

5. Top: Kruis en slang

B. Hemelvaart van O. L. V.

M. Doornekroning

O. Opdracht in de tempel

6. Top: kelk

B. Kroning van O. L. V.

M. Jezus ontmoet de H. Vrouwen

O. Jezus onderwijst in de tempel

7. Top: Broden uit het O. T.

B. L. Victor

R. Guisilmus

M. L. Gertrudis

R. Rosalia

O. L. Hendrikus

R. Felix

8. Kroosvenster) O. L. V. schenkt de roze-
krans aan Dominikus, omringd door 5
engelen.

9. (roosvenster) Hubertus omringd door
5 muciserende engelen.

10. Top: A

B. L. Jacobus marmor

R. Philipus

M. L. Bartholomeus

R. Mattheus

O. L. Simon

R. Thadeus

- II. Top: het volk van Aubel in aanbidding voor O.L.V.
L. Boodschap aan Maria
R. Geboorte van Jezus
(midden tafereel) O.L.V. schenkt de rozenkrans aan Dominikus.
Omringd door: heilige - volwassenen - kinderen - engelen.
get. 1949. Ontw. Valere Saive
uitv. O. Condez - Luik
Rue Mandeville 42
- II2. Top: Vis (restauratie Condez, 1949)
L. Fredericus
R. Remoldus
- II3. Top: sleutels
L. Rochus
R. Brigitte
- II4. Top: vlucht van Adam en Eva
B. O.L.V. verschijnt te Lourdes
O. Zieken op Bedevaart
- II5. Top: Dood van Jozef
B. H. Familie te Nazareth
O. L. Huwelijk van Jozef en Maria
R. Vlucht naar Egypte
- II6. Top: dood van Vincentius
B. Vincentius en de arme kinderen
O. L. Predekking
R. Onderwijs, get. Cam. Ganton
- II7. Top: Franciscus Xaverius
B. Franciscus Xaverius te Japan
O. L. Dood van Franciscus Xaverius
R. Bekering der heidenen
- II8. Jan de dooper
- II9. Doop van Kristus

20. Doopsel, 1928
21. Genadestoel
22. (groot roosvenster)
M. Cecilia omringd door 6 muciserende engelen.
23. Top: dood van Isidoor
Taf. over het leven van Isidoor (engelen bewerken het land, hij bid).
L. Isidoor godsvrucht
R. Heiligverklaring te Rome
24. Top: Jezus verschijnt aan Antonius
B. Antonius, met de knielende ezel
O. L. Stanislas
R. Tarcisius
25. Top: Katerina
B. Marteldood van Katerina
O. L. Mystiek huwelijk van Katerina van Alexandrie
R. Katerina met de geleerden.
26. Top: Jezus de kindervriend
B. H. Hart van Jezus verschijnt aan Maria Margaretha à Lacoque
O. L. Jezus geneest een zieke
R. Jezus en de L. L. v. Emaus
27. Top: twee sleutels
L. Antonius, 1909
R. Theresia
28. Top: boek
L. Elisabeth
R. Martinus, get. M. H. Janssen - Trier
29. Top: reliëkschrijm van Hubertus omringd door 5 muciserende engelen.
8 taferelen uit het leven van Hubertus

30. Top: I. H. S.

B. L. Petrus

R. Paulus

M. L. Andreas

R. Jacobus mayor

O. L. Johannes

R. Thomas

31. (roosvenster) H. Familie omringd door 5 engelen

32. (roosvenster) Jezus en Johannes omringd door 5 engelen
dragende de passieinstrumenten.

Atelier Grichx herstelde

Bibliografie

~~HEB~~ VOLK, 8-12-1946 = nr, 1 tot 7 - 14 tot 26 - 29

Repertoire Photographie des sanctuaires de
Belgique, Prov. West, Canton d'Anbel, 1976,
p. 22 = nr 1 tot 7 - 14 tot 26 - 29

1882. DE BETHUNE, nr. Itot 33.

Het zijn allemaal zeer hoge ramen die versiert zijn met
beschilderd glas-in-lood (ornamenten), die de figuren om-
lijsten.

- 1. B. L. Heilige
R. Bisschop
- O. L. Lambertus
R. Bernardus
- 2. B. L. Bonifasius
R. Albertus
- O. L. Robertus
R. Thomas Canterbury
- 3. B. L. Petrus episco.
R. Aemedeus
- O. L. Scholastica
R. Benediktus
- 4. B. L. Joachim
H. O. L. V. kroning
D. Anna

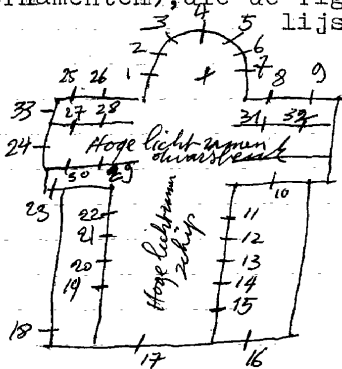

4. (vervoig)

0. L. Johannes

R. Jozef

5. B. L. Humbelina

R. Andreas

0. L. Bernardus

R. Eugenius

6. B. L. Henrikus

R. Aebredus

0. L. Stephanus abbas.

R. Edmondus

7. B. L. Floribertus

R. Agilalphus

0. L. Hubertus

R. Bisschop

8. L. Jezuskind

R. Jozef

9. Engel Michael

(Al de figuren zijn in grauw-schildering
voorgesteld).

10. Monnik

11. Bisschop

12. Bisschop

13. Bisschop

14. Bisschop

15. Juliana

16. Victor

17. Sebastiaan

18. Malachias

19. Vrouwelijke heilige

20. Bisschop

21. Bisschop

22. Bisschop

23. Vincentius à Paulo

24. Doop van Kristus
25. H. Hart van Jezus verschijnt aan Maria Margaretha à La-
26. Boodschap aan Maria coque.
27. Vrouwelijke heilige
28. Petrus
29. Mannelijke heilige
30. Vrouwelijke heilige
31. Theresia
32. Vrouwelijke heilige
33. L. Abdij wapenschild)
R. Abdij wapenschild)

)gevat in glas-in-lood

Bibliografie:

Helbig: Baron Jean De Bethune

AUBEL, E. Z. St. Vincentius - ouderlinge gesticht
La Kam 79

Osternath

L
of Burgerlijk hospitaal

Aubel

1. H. Hart van Jezus

2. L. Petrus

R. Paulus

3. Beschilderd glas-in-lood met ornamenten

4. Beschilderd glas-in-lood met ornamenten

5. Vincentius

6. Beschilderd glas-in-lood met ornamenten

7. Pieta

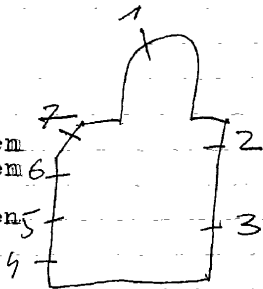

Atelier Grichx hersteld

AUBEL-La. Clouse, St. Antoniuskerk

L

Aubel

nr. I-3-4-6

1920. nr. 2-5

- 1. Jozef
- 2. Jacobus, 1920
- 3. Barbara
- 4. Antonius eremijt
- 5. Elisabeth, 1920
- 6. O.L.V.

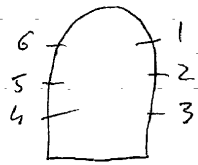

Anbel

AUBEL ← Saint Jean Sart., St. Jan de doperkerk

1907. Nicolas, nr. Itot II

1. L. Henricus

R. Cecilia, get. Nicolas en zonen, Roermond, 1907.

2. L. Jozef

R. Katerina, get. J. Nicolas en zonen - Roermond, 1907

3. H. Hart van Jezus verschijnt aan Maria Margaretha à Lacoque, get. Nicolas.

4. Kalvarie, get. Nicolas, 1907.

5. Doop van Kristus

6. L. Antonius

R. Maria Magdalena, get. Nicola, 1907

7. L. Lambertus

R. Barbara, get. Nicolas, 1907

(glas-in-lood met zeer kleine medaillons)

8. L. Gaspard

R. Theresia

9. L. Clara

R. Elisabeth van Hongarije

10. L. Bernardus

R. Benediktus

11. L. Guillaur

R. Antonius eremijt

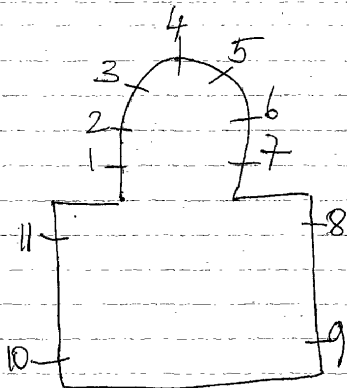

1981. Holvoet: lichtramen
 1981. Jos Boudry, nr. 13 tot 18.
 1927. WIJBO, nr. ~~1018~~ 8-11-12.
 1938. H. COPPEJANS, nr. 9-10.
 C. GANTON, nr. ~~1017~~ 7

- I. Paus regent de kerk
2. C.L.V. geeft de aanduiding van de bouwplaats.
3. Top: Pelikaan
4. Top: Lan Gods
- B. Genadestoel
- O.L.L.v. Erens
5. Top: Brood en Kelk
- Martinus deelt zijn mantel uit
6. Martinus gewijdt als bisschop.
7. Dood van Martinus
8. H. Hart van Jezus verschijnt aan Marie Margaretha à Lacoque en het volk, get. C. Wijbo, 1927.
9. Kristus als de goede herder
10. O.L.V. geeft de rozenkrans aan Dominikus, get. H. Coppejans, 1938.
11. O.L.V. middelares als voorspreekster voor de mensen in het veevuur.

12. (Klein Rouventhuis) H. Sacrament

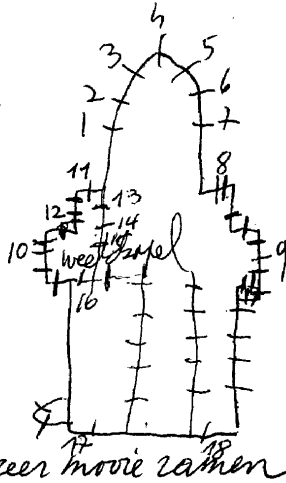

17
18
zeer mooie ramen

Bibliografie:

Bulletin des commissions royales des arts et des monuments

1926, blz. 147 }
1927, blz. 309 } nr. II-12

Archief van het bisdom Brugge, bundel IO = nr. 1 tot 8-II-12.

- I3. Decoratief glas-ij-lood
- I4. Monstrans
- I5. Brood en wijn
- I6. Decoratief glas-in-lood
- I7. St. Martinus + gemeentewapenschild
- I8. Doornegekroonde Kristus

Alle 39 lichtramen zijn in edel-antiek glas met een decoratieve loodversiering.

AVELGEM, St. Jan Bergmans - Kasteelstraat 12
INSTITUUT

Avelgem

ez van liefde

M. Martens

Inkomhal:

Zeer mooi modern glasraam - alleen vorm en kleur - geen schilderij

Tranhäl:

(hetzelfde).

AVELGEM-
BOSSUIT, St. Anielbergkerk

Avelgem

Kassaven

I. Geboorte van Jezus

Ateliersbak van

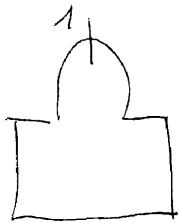

AVELGEM-
KERKHOVE, St. Amanduskerk

Avelgem

PEENE-DE LODDER, nr. 1-2-3.

- I. Top: lelie
B.L. Margaretha
R. O. L. V. 1926
O. L. Barbara
R. Cecilia
2. Top: H. Kest
B.L. God de vade r
R. God de zoon 1923
O. L. engel
R. enge l
3. Top: drie ringen
B.L. Jozef 1926
R. Amandus
O. L. Arnoldus
R. Thomas van Aquino

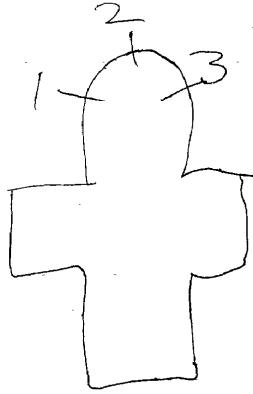

Bibliografie:

Bisschoppelijk archief Brugge, bundel nr.15 = nr.1-2-3.

Bulletin des commissions royales des arts et des monuments
1926, blz.29 = nr.1

Catalogue general par numeros d'ordre des cartons pour vitraux

nr.1 = 3532-3533-3534-3535

nr.2 = 3102

nr.3 = 3536-3537-3538-3539

AVELGEM-
OUTRIJVE-St. Petruskerk

Avelgem

1905. J. DOBBELAERE, nr. 4 tot II.
1924. PEENE-DE LODDER, nr. I-2-3.

- I. Pinksteren *(zeer mooi raam)*
- 2. Verrijzenis van Kristus *1924*
- 3. Hemelvaart van Kristus
- 4. Petrus
- 5. Bruno
- 6. Camilius
- 7. Jan de dooper *1905*
- 8. Apollonia
- 9. Francesca
- 10. Rosalia
- II. O.L.V.v.7 soorten = *1904*

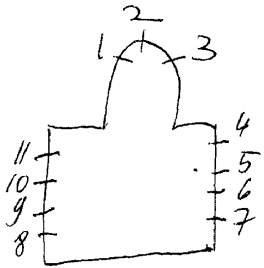

BIBLIOGRAFIE/

Catalogue general par numeros d'ordre des cartons pour vitraux

795 = nr. 10

796 = nr. 9

797 = nr. 8

798 = nr. 5

799 = nr. 6

800 = nr. 7

857 = nr. II

2211 = nr. I

2212 = nr. 3

Archief van het bisdom Brugge, bundel nr. 18 = nr. I-2-3

AVELGEM-Outrijve, OLV. van Fatimakapel, Molenstraat 3

1988. Jan Leenknecht

I. Salus infirmorum - O.L.V. van Fatima
(OLV. geneest een zieke, kruis, rozenhoedje)

Gestyleerde tekening is ook de loodverdeling
Weinig schildering



Jan Leenknecht, De glazen verbeelding, 2003, p. 100

AVELGEM-

WAARMAARDE, O.L.V. geboorte en Eligiuskerk

Avelgem

A. DE LODDER-PEENE, nr. 1 tot 6

1. Boom van Jesse

2. O.L.V. schenkt de rozenkrans aan Dominicus, get. A. De Lodder-Peene

3. Volksverering voor St. Elooï, get. A. De Lodder-Peene.

4. Boodschap aan Maria, get. A. De Lodder-Peene

5. Aanbidding der berders

6. Kalvarie.

zeer mooie ramen

In deze kerst zijn vele mooie zaken te zien

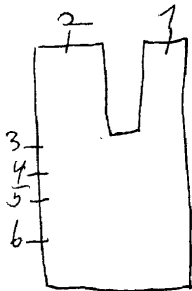

L

villers-l'evêque

AWANS, St. Agathakerk

1904 GANTON, nr. Itotio.

- 1. Jozef 1920
- 2. O.L.V.
- 3. Agatha, get. Ganton-Defion
- 4. Helena of het geloof
- 5. Hoop
- 6. Naastenliefde, get. Ganton-Defion
- 7. Voorzichtigheid
- 8. Macht
- 9. Rechtvaardigheid
- 10. O.L.V. onbevlekt, 1904.

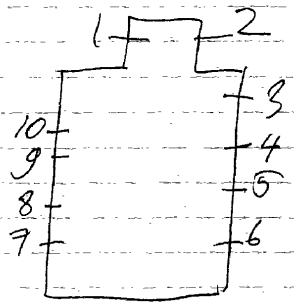

zeer mooie dekoratieve ramen

Repertoire Photographique du mobilier des anc-
traires de Belgique, Prov. de Liège, Canton de Grâce-
Hollogne, 1978, p. 15 = nr. 146 H 10

L

villers-Cleveque

AWANS-Fooz, St. Remigiuserk

1930

nr. 1-2

I.H.Hart van Jezus
2.O.L.V.

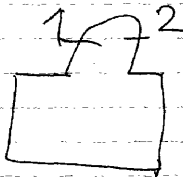

Repertoire Photographique du mobiliers des sanctuaires,
de Belgique, Prov de liege Canton de Grâce-Hollogne,
1978, n. 37 - n. 1-2!

AWANS-Hoghoul, St. Petruskerk

L

Billersl'aveque

1902. OSTERRATH nr. I-3 tot 8
1927. Osterrath nr. 2
1937. Cam. Claes, nr. 9

I. L. O. L. V.

- M. H. Hart van Jezus
R. Jozef, 1902
2. L. Lambertus
R. Elloi, 1927
3. L. Hemelvaart van Jezus
R. Verrijzenis van Jezus
4. L. Bespottung van Jezus
R. Kristus in Hof van Olijve
5. L. Kristus en de Samaritaanse vrouw
R. Voetwassing door Maria Magdalena
6. L. Kristus en de boetvaardige vrouw
R. Prædeking van Jezus
7. L. Leerlingen van Emaus
R. Vermeeningvuldering der broden

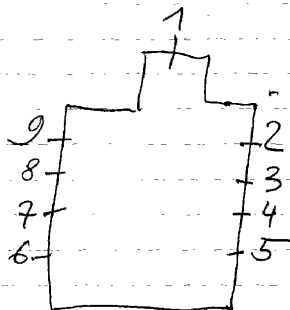

8. L. Geboorte

R. Boodschap

9. L. Elisabeth

R. Anna, get. Cam. Claes, 1937 - Sint Truiden

liege, Musée d'art religieux et d'art moderne, nr 2 = ontwerp tekening

Repertoire Photographique des mobiliers des sanctuaires
de Belgique, Prov. de liege, Canton de Grace-Hollogne
1978, p. 46 = nr. 1 tot 18

L

Villers-l'Évêque

AWANS-Othee, St. Petrus en Pauluskerk

1913 Ganton-Defoin, nr. Itot I~~2~~

1. L. Jeanne d'arc
R. Servatius

2. L. Elisabeth
R. Armen mensen bij

3. Boodschap aan Maria, get. Cam. Ganton-Defoin

4. L. L. van Emaus, get. Cam. Ganton-Defoin

5. Wonder van Hubertus, get. Cam. Ganton-Defoin

6. L. Jozef
R. Theresia

7. L. Andelinus
R. Karolus Borremeus

8. Jozef

9. Top: tiara
L. Marcus
M. Petrus

R. Johannes, get. Cam. Ganton-Defoin

10. Anna en Maria

II. Top: zwaard

L. Mattheus

M. Paulus

R. Lucas, get. Cam. Ganton-Defoin

I2. Theresia

I3. O.L.V. verschijnt aan Bernardette te Lourdes

Repertoire Photographique du moldieu
des sanctuaires de Belgique, Province
liege, Canton de Fexhe Sliis,
1980, p. 48 = n. 1 tot 13

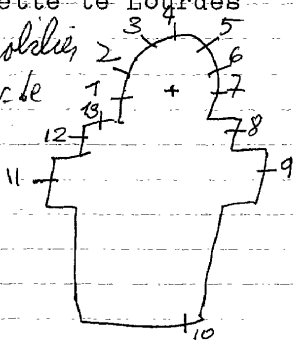

O. Ganton Herstelde

L

Miller-Lewig

AWANS-Othee, Gedenkteken
Rue Maurice Duchene

Gedenkteken aan oud-strijders van Othee versiert met een
glas-in-beton.

Villers-l'evêque

AWANS-Villers-l'evêque, O.L.V. kerk

casier

nr. 4-8
nr. 2 (~~vermeedelijk~~ Casier)
nr. 1-3-5-6-7

- 1. Lam Gods
- 2. L.O.L.V. geeft de scapulier aan Simon Stock
M.B. Hemelvaart van O.L.V.
O. Apostelen
- 3. Pelikaan
- 4. H. Hart van Jezus
- 5. Jeanne d'arc
- 6. O.L.V. van Villers
- 7. Elisabeth
- 8. Jozef

1898

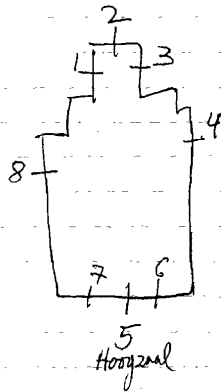

Bibliografie

P. Bergmans Notice sur la vie et les travaux de
J. Casier - Bulletin de l'Académie
Royale d'Archéologie, 1926 = nr. 2

ontwerp tekening - vers. Casier = nr. 2

Atelierboek Casier, nr. 2

Repertoire Photographique des mobiliers sanctuaires
de Belgique, Prov. de Liège, Canton de Claremme, 1980, p. 101
nr. 2

Sprimont

AYWAILLE-Awan, St. Petruskerk

1. Petrus
2. Jozef
3. Franciscus met kalvarie
4. O.L.V. Lourdes
5. Paulus
6. Theresia van Lisieux
7. L. Don Bosco
R. Jeanne d'ark
8. Gevallen soldaat uit de I^o oorlog
9. L. Bernardette
R. Pastoor van Ars
10. L. Marcus
11. R. Lucas
12. Boodschap aan Maria
R. Johannes
13. Elisabeth van Hongarije

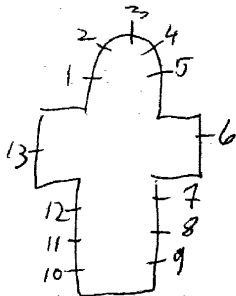

alle ramen zijn van dezelfde glazen
en in zeer slechte toestand

Repertoire Photographique du mobilier des sanctuaires
de Belgique, Prov de Liège, Canton de Louveigné, 1977,
P. 18 = n. 11

Sprimon

AYWAILLE-Dieu-Part, O.L.V. kerk

1876. Bazin et Lattium, nr. 3-top.

Osterrath — [?] — [?] — nr. I
nr. 2-3 tot 7

- 1. M. Genadestoel
L-R. Biddende engelen
- 2. L. Johannes
R. Mattheus 1896 ?
- 3. Top: O.L.V. met kind
get. Bazin et Lattium, 1876
L. Petrus
R. Paulus
- 4. L. Lucas
R. Marcus
- 5. Engelbewaarder
- 6. L. Joachim
M.H. Hart van Jezus
R. Anna
- 7. God de vader

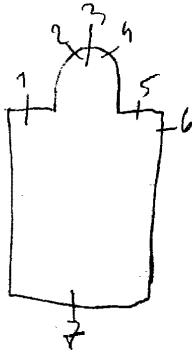

- Reklame drucksel Atelier Osterrath 1937-47 = nr. 1

- Repertoire Photographique ou mobiliers des sanctuaires
de Belgique, Prov. de Liege, Canton de Louveigne, 1977

P. 16 = Pl. 6

AYWAILLE-Deigne, St. Jozefkerk

L

Aynaille

1873. C. Leveque à Beauvais, nr. I-2 (Oise-Frankrijk)
1905. H. HEYDEN, nr. 3-4-5 (Wisbecq-Saintes)

1. H. Hart van Jezus verschijnt aan Maria Margaretha à Lacoque, get. C. Leveque à Beauvais - Oise - Frankrijk, 1873.
2. O. L. V. verschijnt aan Bernardette te Lourdes, 1873.
3. Kalvarie, get. H. Heyden, 1903.
4. De verering van het H. Sacrament, get. H. Heyden, 1904, Wisbecq-Saintes
5. De boodschap aan Maria, get. H. Heyden, 1905, Saintes.

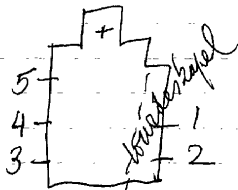

Repertoire Photographique du mobiliers des sanctuaires
de Belgique, Prov de liege, Cantons de Louveigné, 1977
P. 33 = m3-4-5

AYWAILLE-Harsé, St. Jacobuskerk

Aywaille

1949. GOOSSENS, nr. ItotIO.

1. Rochus, get. Goossens - vitraux - Bruxelles 1948
2. Elisabeth van hongarije, get. Goossens
3. Lodewijk, get. Goossens
4. Hubertus, get. Goossens
5. Doop van Kristus, get. 1949-Goossens
6. Kristoffel, get. Goossens, 1949.
7. Juliana, get. Goossens
8. O.L.V. ten drieen, get. Goossens
9. O.L.V. van Banneux
10. Jacobus, get. Goossens, 1948.

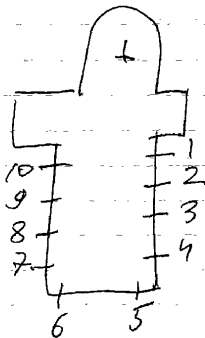

Repertoire Photographique du mobilier des
sanctuaires de Belgique, Prov de Liege, Canton
de Hamon, P. 45 = n. 1

Spremont

AYWAILLE-Nonceveux, St. Theresiakerk

- I. Don Bosco, 1937
2. Franciscus, 1937
3. Remacles, 1937
4. Eve Martin, 1937
5. Servaes
6. Kruis en slang
7. Cecilia
8. Duif
9. Bron van eeuwig leven
10. Lambertus, 1937
- II. Julianus van Cornillon
12. Hubertus, 1937
13. Antonius, 1937
14. Rita Cascia, 1937
15. Paulus, 1937

*alle samen in de stijl van H. Heyden
weinig bijzonder*

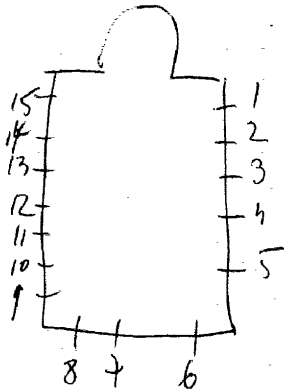

AYWAILLE-

Spriemont

SOUGNE-Remouchamps, O.L.V. onbevlektkerk

~~Agromable~~ - J.M. Pirrotte = Herstelling koor link
1901. H. Heyden, nr. 2-3-7 tot II.

1938. Ganton, nr. 5-6

Antevrath nr. I-4

I. Theresia

2. O.L.V. van Lourdes

3. Franciscus van Assisi

4. Petrus

5. Kalvarie, get. Ganton-Defoin, 1938

6. Kristus Koning, get. Ganton-Defoin, 1938

7. Donaas

8. Anna-Joachim-Maria, get. H. Heyden, 1901

9. Juliana, 1900

10. O.L.V. van de rozenkrans, 1900

II. Dood van Jozef

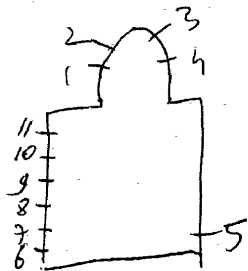

Bibliografie:

Bulletin des commissions royales des arts et des monuments
1938, blz. 002 = nr. 5-6

BAARLE-HERTOG, St. Remigiuserkerk

1959. HENDRICKX, nr. 1 tot 19.

1953. SLIJPEN, nr. 20 tot 25.

1. Evangelist, get. 1968 *pharmen*
2. Evangelist, get. 1968 *lucas*
3. Remigijs, get. 1960
4. O.L.V. Hemelopneming, get. 1959
5. Willebrordus, get. 1960
6. Evangelist, get. 1968 *marcus*
7. Evangelist, get. 1968 *mattheus*
8. Jozef, get. 1967
9. Servatius, get. 1970
10. Lutgardis, get. 1970
11. Jan Berchmans, get. 1970
12. Ida, get. 1970
13. Antonius, get. 1970
14. Jan de dooper, get. 1970
15. Albertus van Leuven, get. 1970
16. Godelieve, get. 1970
17. Jan van Ruysbroek, get. 1970
18. Oderius, get. 1970
19. Verrezen Kristus, get. 1968
20. Confiteor dec omnipotentie
21. Hof van Olijve
22. Verheerlijking van brood en wijn
23. Kristus en de L.L. van Emmaus
24. Engel op de berg Tabor
25. Jongelingen in de brandende oven

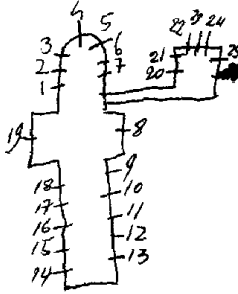

Bibliografie:

Katalogues, Antwerpen - tentoonstelling "scheppende handen in ambacht en nijverheid", nr. 145 = raam 10

Zie persoonlijke brief van 23 november 1972

OPEN DEUR, nr. 7/8, 4^o jg. 1972, blz. 40 - Hendrickx

Katalogus, retrospectieve - Jos Hendrickx, 1972, blz. 63

Bulletin des Beaux-arts, 1972, p. 144-149 — RBP. 91-1972
= KIK Bmwk

Nouvelles du Patrimoine, nr. 34, 1990, p. 17 = nr. 1 tot 19

Luc Engelen, Het glas in België, p. 389 = nr. 1 tot 19

Thurnhout

BAARLE-HERTOG - Zondereigen: St. Rumolduskerk.

1950. HUET: nr I-3-4-5.

1954. J. RAUBAU: nr. 2.

1. Boodschap v OLV

2. O.L.V. van Lourdes. 1954. J. Rabau

3. Kristus verschijnt aan Maria Margrarethà à Lacoque. 1950

4. Kroning van O.L.V.

Huet.

5. Rumoldus. Huet. *marteldood van Rumoldus*

Bibliografie

TOERISME-ANTWERPEN, 21^o Jg; nr 3, 1975 =
nr. 1-3-5

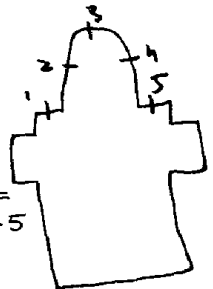

nu cultureel centrum. Pastoor Cater str. 5-7

Tuinbouw

1935-36. C. Van Hevele.

- I. Verheerlijking v/w St. Jan Baptist de la Sale.
Toewijding aan O.L.V. van Jemeppe (Parijs).
St. Baptist d/l. Sale toegewijdt aan O.L.V.
2. St. J.B. d/l. Sale op zijn sterfbed.
Toewijding aan St. Jozef.
Als leraar.
3. Broeder Michel Maria.
In aanbidding voor O.L.V.
Als tekenleraar.
4. St. J.B. d/l. S. als leraar.
Als Brankardier.
Zijn broeders als leraars.
5. O.L.V. aanbidding der broeders.
De broeders als zendelingen.
Trouw aan kerk en Rome.
6. St. Johannes.
7. St. Marcus.
8. St. Lucas.
9. St. Matheus.
10. St. Remigius.
Zaligverklaring v/e. Doodgeschoten broeder.
St. J.B. d/l. S. als misdienaar.
II. Broeder Salemon doodvonnis.
Zijn proses.
Wegleiding tot vonnisuitvoering.
12. Broeder Michiel als misikus.
Als lesgever.
O.L.V. verschijnt aan hem toen hij nog zeer klein was.

- I3. Broeder Benilde zaligverklaard.
Als medestichter.
Zijn roeping.
I4. Verheerlijking van Br. Salemon.
Zijn vermoording. 1935
Als leraar.

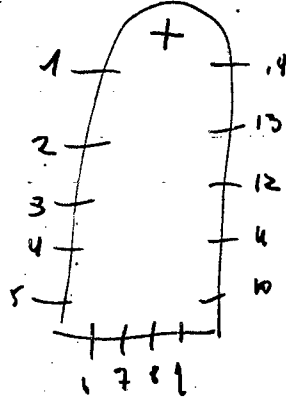

BAARLE HERTOEG, O.L.V. kapel van de vrede - oude bann 15

1961.ontw.E.P.Dr.Wulfram o.f.m.cap.
uitv.atelier Wuisman (Breda)

- 1.Rozenkrans
- 2.Boodschap
- 3.Bezoek Maria-Elisabeth
- 4.Geboorte,get.
- 5.Ha rt van Maria
- 6.O.L.V.met kind,get.

BAELEN, St. Pauluskerk

I888. *Osterrath* Itot6
I930. 7totI5

1. O. L. V. geeft de rozenkrans aan Dominikus, I889
2. Bekering van Paulus, I888
3. Laatste avondmaal
4. Geboorte van Jezus, I888
5. H. Hart van Jezus verschijnt aan Maria Margaretha à Laccoque, I889
6. L. Anna en Maria R. Jozef, I889
7. H. Familie
8. H. Gerardus bij zijn overste, I930
9. Matthaes, I930
10. Jezus in de hof van Olijve, I930
11. Elisabeth helpt de noodlijdenden
12. De onthoofding van Philomena, I930
13. Joris, I930
14. Paulus temt de leeuwen, I930
15. Paulus

*n.B. alle ramen zijn
onderhevig aan een
volledige aftakeling
van Kontour en ges-
milles.*

Repertoire Photographique du mobilier des
sanctuaires de Belgique, Prov. de Liège
Canton de Lonlon, 1972, p. 16 = n. 2-3-4

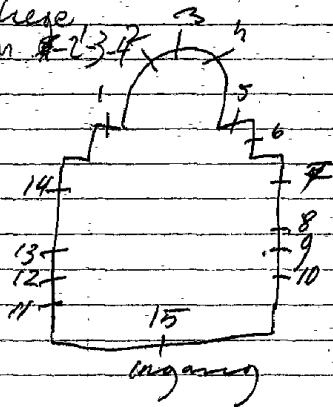

BAELEN, Communité Agnus Dei, Route d'Eupen I9I
~~EUPEN~~ (oud-klooster der paters Franciscanen-Duitstalig)

(zeer moderne kerk)

Alle ramen hebben decoratief glas-in-lood op een zeer
sobere wijze. Zwaar lood en bijna geen kleur (wit + grijs).

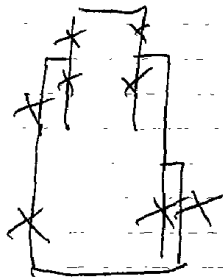

mol

BALEN ~~1891~~ - St. Andreaskerk

1892. VERHAEGEN: nr. I-2-3.

1912-13. ELZAERTS-CALDERS, nr. 4-B-6.

1. L. Andreas

R. Jozef

2. L. H. Hart van Jezus 1893

R. H. Hart van Maria

3. L. Odrada

R. Dymfna

4. B. Opdracht in de tempel 1911

O. L. Rosalia

M. De boodschap

R. Ludovikus

5. B. De marteling van St. Andreas

O. L. Barbara 1913.

M. Kristus met leerlingen van Emaus

R. Cecilia

6. Doop van Kristus. 1912

Atelier Orichx Herstelde

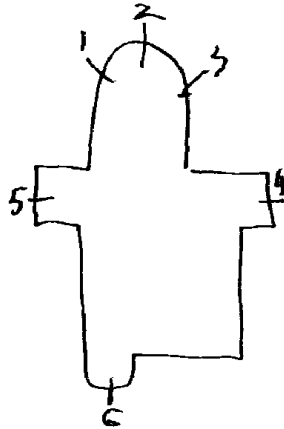

Bibliografie:

Verslagen, diocesain comité mechelen: deel I, blz. I30.

Deel IV: nr. 3170-3183-3187.

Bulletin: commission royales arts et monuments
1912, blz. I69. (doopkapel) wr 6

ontwerptekening = Verz. Casier = nr. 2
Atelierboek Casier, nr. 1-2-3
Lewen, Kadoc, nr. 1-2-3

BALON

OLMEN, St. Willebrorduskerk

handwritten mark

1895. Stalins-Janssens: nr. 1-2-3.

1922-tot 29. Eliaerts-Calders: nr. 4 tot 7.

- 1. L. Remigius
- M. Cornelius
- R. Rosalia 1895.
- 2. L. Bonaventura
- M. Willebrordus
- R. Ludovikus 1895
- 3. L. Mattheus
- M. Johannes Baptista
- R. Jozef 1895
- 4. Huwelijk O. L. V. + Jozef
- get. Eliaerts-Calders 1922
- 5. Geboorte. 1924
- 1923
- 6. H. Familie te Nazareth
- 7. Dood van Jozef 1929
- 8. Kroning van O. L. V.
- 9. Opdracht in de tempel
- 10. Doop van Kristus
- 11. Vier stromen v/h. Paradijs
- 12. O. L. V. verlosser der mensheid. 1924
- 13. O. L. V. verschijnt
- aan Antonius.
- 14. Kristus verschijnt
- aan M. Margaretha à
- Lacoque
- 15. H. Bernardette van
- Lourdes
- 16. Hemelvaart van Christus tot 15. 1922
- 17. Verrijzenis van Christus tot 16
- 1930
- 18. Kristus op Olijfberg. 1931
- 19. Opwekking van Lazarus
- 20. Bekoring van Kristus door de duivel. 1932

- 21. Jezus tussen de schriftgeleerde in de tempel. 1932.
- 22. Vlucht naar Egypte. 1933
- 23. Bezoek nicht Elisabeth. 1932.
- 24. Deboodschap 1932
- 25. O.L.V. opvoeding in de tempel 1932

Bibliografie:

Verslagen: diocesain komité Mechelen,
Deel II, blz. 22. Raam: I-2-3.

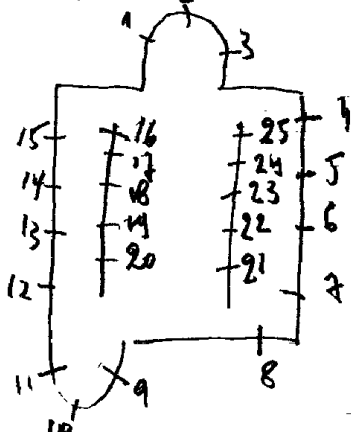

BALEN ~~NEET~~ (Hulsen). St. Hubertuskerk

Mol

1934. nr. 4^{te} 9

1898. Mertens Edw, nr. 1-2-3 = 2e foto's in documentatie
mertens

1. Antonius

2. Hubertus

3. Jozef

4. Kristusverschijnt aan Maria Margaretha à Lacoque

5. Genadestoel. 1934.

6. Doop van Kristus

7. Verschijning van Lourdes

8. Geboorte van Kristus

9. Boodschap van Maria

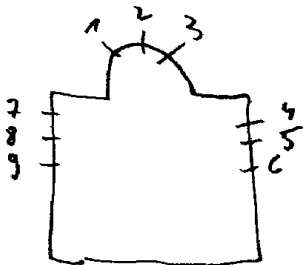

Mol

BALEN ~~NEBEN~~, Schoorheide - O.L.V. van Lourdes

1940. Gussenhoven - Van Wijk

I.O.L.V. van Lourdes get.

2. Verrijzenis van Kristus
3. Jezus onderwijst in de tempel
4. Aanbidding der koningen
5. Kroning van O.L.V.
6. Bloemmotief
7. De geboorte
8. Bezoek aan nicht Elisabeth
9. De boodschap

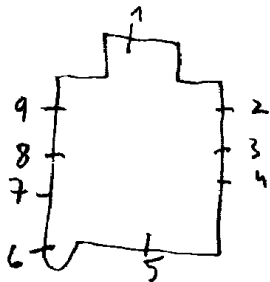

Deze glasramen zijn afkomstig uit een kapel te Antwerpen

~~BALEN~~

OLMEN, E.Z.v/d.Kristelijke scholen - kapel - schoolstr.3

1885.L.Pluys:nr.I.

1.H.Familie
2.H.Barbara

Ontvangstkamer

Kleine medaillons gevat in glas in lood

Afbeeldingen van de 4 evangelisten. (niet veel bijzonders)



BALEN-

OLMEN, Boskapel

Mol

1954.

1.O.L.V.verschijnt aan de vereerders van de boskapel
2.De oude boskapel



BALEN, Gemeentehuis

1975. Gui Massinon

Grote hal:

2 grote glas-in-betonramen, alleen vormen en kleuren.

Traphal:

3 kleine glas-in-betonramen - alleen vormen en kleuren.

AARTSELAAR, Gemeentelijke sportzaal
Carillolei

Voorgevel:

2 glas-in-betonramen, 1968.

1950 Crespin-Crickx, nr. 1 tot 15

(1-3 tot 15 = zijn motieven gevat in glas-in-lood en gebruik van veel zilvergeel).

1. Kruis en geselkolom.
2. Kalvarie
3. Sleutels en kelk
4. Spiegel der gerechtigheid.
5. Gouden huis
6. Ster der zee
7. Stoel van wijsheid
8. Toren van David, got. Crespin-Crickx.
9. Doop van Kristus
10. Kristus en de Samaritaanse vrouw.
11. Ark van het verbond
12. Geestelijk vat
13. Gesloten hof
14. Mystieke roos
15. O.L.V. van de rozenkrans.

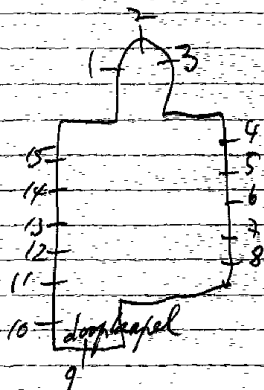

Repertoire Photographique du mobilier des sanctuaires
de Belgique, Prov. Liege, 1980, p. 16 = nos. 8-9-10
Canton de Fexhe-Slins

BASTOGNE, St. Petruskerk

1969 m1 ¹⁹⁵⁹ Roche=ontw. - ¹⁹⁶⁹ Zanter=uitv., nr. I-2-3
1969 L.M. Londot-A. Romainville=ontw. - G. Zanter=uitv.,
nr. 4 tot 15.

(van boven naar onder)

1. Pinksteren

Engel bij het graf
Roeping der apostelen
Wonderbare visvangst

2. Verrijzenis van Jezus

Kalvarie
Doop van Jezus
Aanbidding der herders

3. Bruiloft van Cana

Bergrede
Verraad van Judas
De Honderdman

get. M. Roche=ont. - Zanter=uitv.

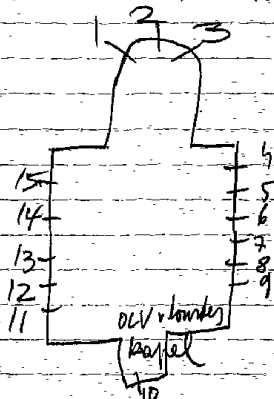

Motieven gevat in modern glas-in-lood)

4. Chiro
5. Duif
6. Tiara
7. Vissen
8. Twee sleutels
9. Nagels, trektang, haan en breiden
10. Kristus kledij, dobbelstenen, spons en nagels.
11. 9 adellijke ~~wapens~~ wapens
12. Sterren en water, get. L.M. Londot-A. Romainville-ontw.
Zanter=uitv.

Raam 11.

Stad Bastogne
~~Luxemburg~~
prov. Luxemburg
M^r. Charue
USA. armee
M^r. Musty
Johannes ~~zich~~
De Carcasso
Grand. Usard

13. Toren van David, Maan, Roos, Deur des hemels.

14. Zon, huis, gesloten hof.

15. Wonderbare Maria van Bastogne.

- Repertoire Photographique du mobilier des sanctuaire
des de Belgique Prov. de Luxembourg, Canton de Bastogne,
Bibliografie: 1976, p. 24 = nr. 1 tot 15
Annales de l'Institut archéologique du Luxembourg,
Arlon, deel CI - CII - 1970-1971, nr. 1 tot 75
monografie L.M. Londot, 1978, p. = nr. 4 tot 15

BASTOGNE, St. Jozefkerk

of: Paters Franciscanen - Avenue de la gare 10

1954 COLPAERT J. nr slot 6 = uitw
S. Steger = ontw

1. Zon
2. Maan
3. Wind
4. Water
5. Vuur
6. Aarde



Archief Atelier Colpaert - Rijnsarchief

Bundel, nr. slot 6

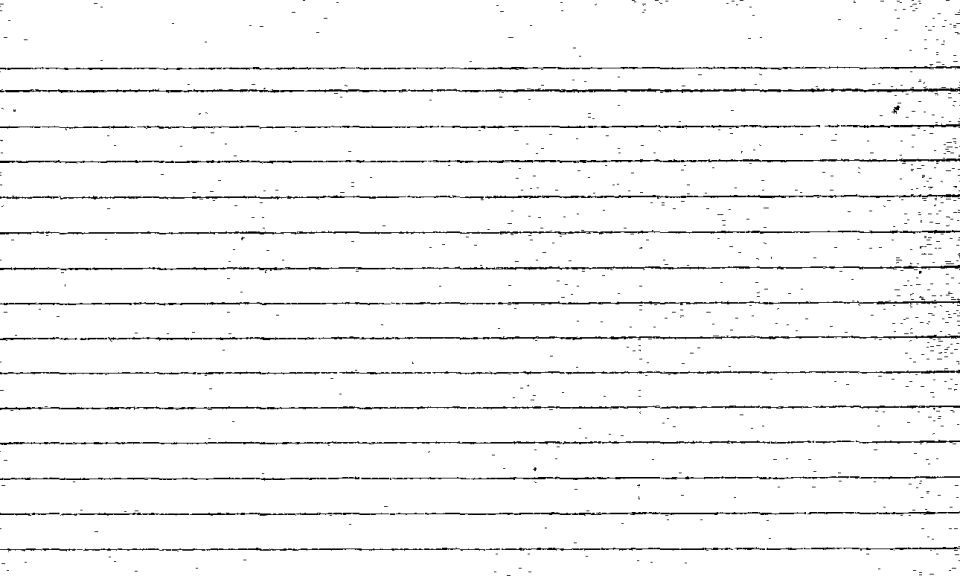

BASTOGNE, Conceptionisten - Klooster van O.L.V.v.7 smarten
Rue de la Roche 24

1955. Irene Van der Linden, nr. Itot7

Kapel der zusters:

1. Bloemenmotiefjes (in deur)
2. Stichteres met de orderegel

Kapel:

3. Druiventros, get. Irene van der Linden, 1955
4. Brandende kaarsen, get. I.V.L.
5. Kruisen, get. I.V.L.
6. Korenhalmen, get. 1955, Irene Van der Linden
7. H. Geest (boven inkomdeur) get. I. Van der Linden

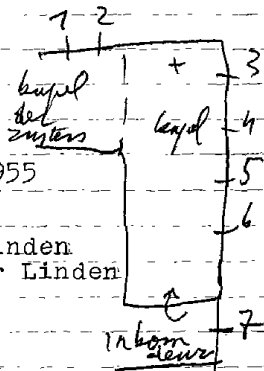

Zeer mooie ramen

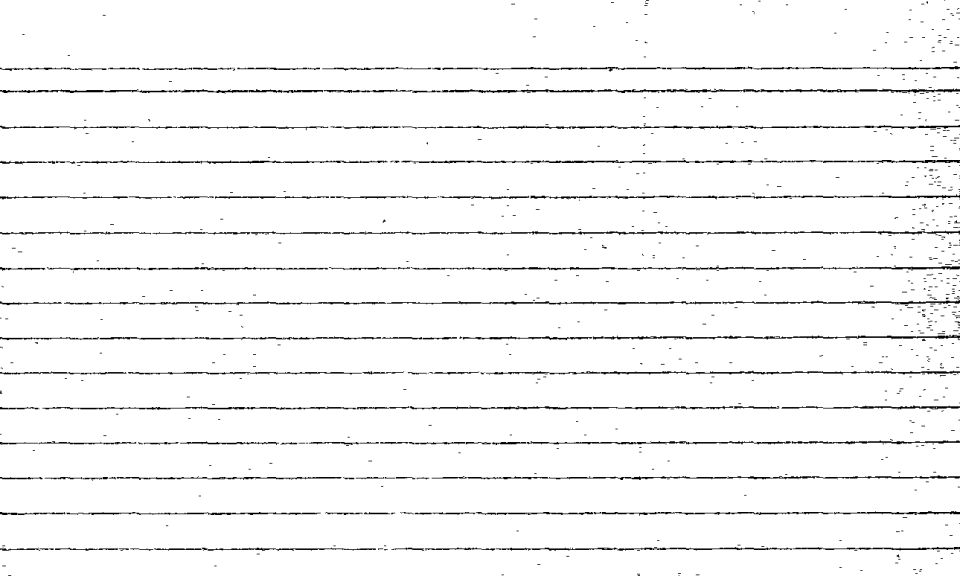

BASTOGNE, Soeurs de notre Dame - Rue du Sablon 47

1951. L. Jacquemart, nr. 1 tot 4

1. Johannes
2. Stichteres met engel die het bloed van Jezus in de kelk verzameld.
3. Kalvarie
4. Maria Magalena

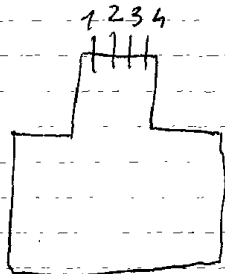

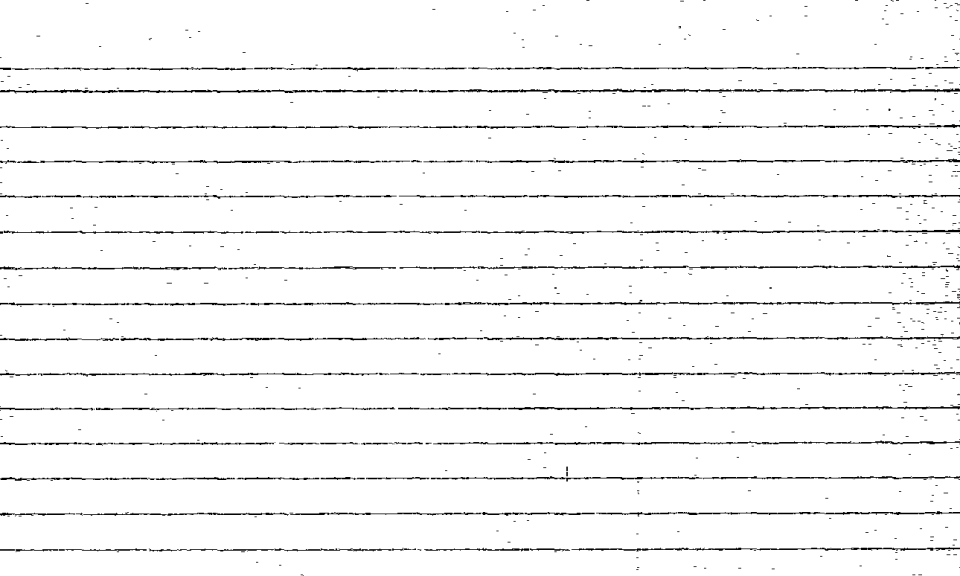

1945 F. Crickx, nr. Itot 6 = uitv.
L.C. Crespin = ontw.

1. Top: Slang en stok

L.B. Lam Gods

O. Ark

R.B. Manna

O. Ongedesemd brood, get. F. Crickx

2. Top: Pelikaan

B.L. Broden en vissen

R. Kelk

O.L. Hostie

R. Monstrans

3. Top: Kroning van O.L.V., omringd door engelen 6

L. Opdracht in de tempel

Geboorte van Jezus

Boodschap aan Maria

Gouden poort, get. L.C. Crespin = ontw.

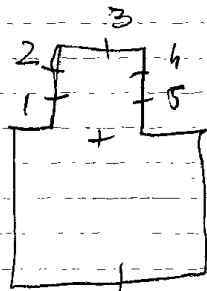

Zal misschien worden afgebroken gerestaureerd in 1982

vervolg van 3

3. L.M. Vinding in de tempel
Vlucht naar Egypte

R.M. Kalvarie

Bruiloft van Cana

R. Hemelvaart van Maria

Dood van Maria

Pinksteren

Ivoren toren, get. F. Crickx=utw.

4. Adelijk wapen

5. Adelijk wapen

6. Beschilderd glas-in-lood met grissailles.

BASTOGNE, Soeurs des Pauvres - Hospital St. Theresia
Route d'Houffalize Ia

Kapel - 2^o verdieping:

1. Dekoratief glas-in-lood, geen symbolen of schildering -
- Leedverdeling is vormgeving - mengeling van wit-geel-
bruin

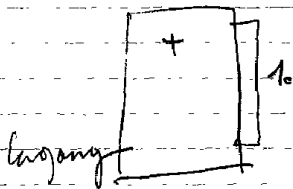

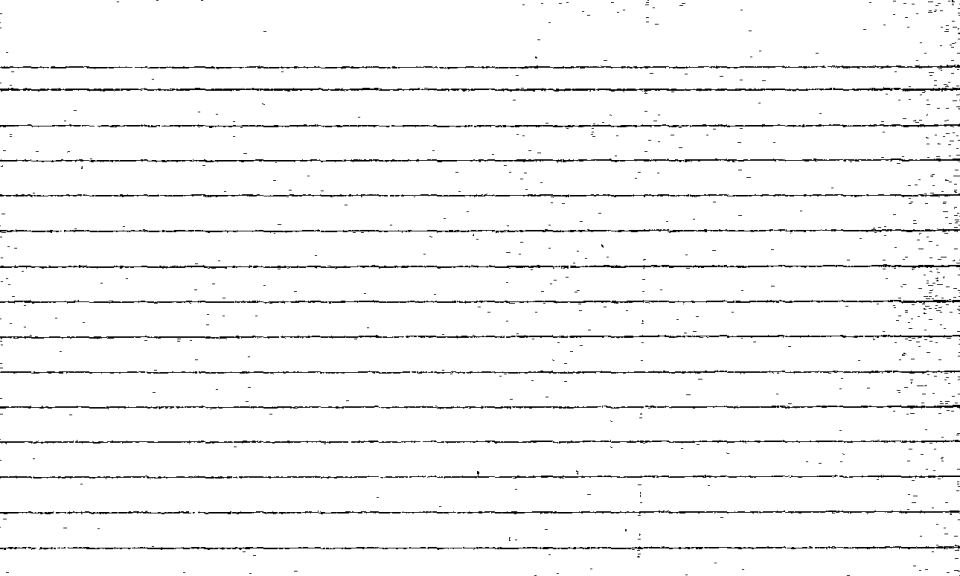

BASTOGNE, Kapel O.L.V. toevlucht - Route d'Arlon

1952. J. OSTERRATH, nr. 1 tot 6

1. O.L.V. van Bastogne, get. J. Osterrath, 1952
2. O.L.V. van goede raad, helpt alle pelgrims.
3. O.L.V. van Luxemburg - omringd door het wapenschild van Luxemburg.
4. O.L.V. verschijnt aan Bernardette te Lourdes.
5. O.L.V. van Fatima, 1952, met pauselijk wapen en Fatima.
6. O.L.V. van Beauraing met 2 adellijke wapens.

Repertoire Photographique des mobiliers des sanctuaires de Belgique, Prov. de Luxembourg, Canton de Bastogne, 1976, p. 23 = n. 1 tot 6

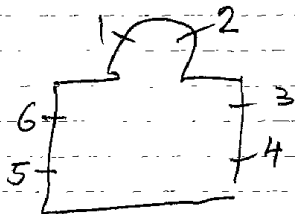

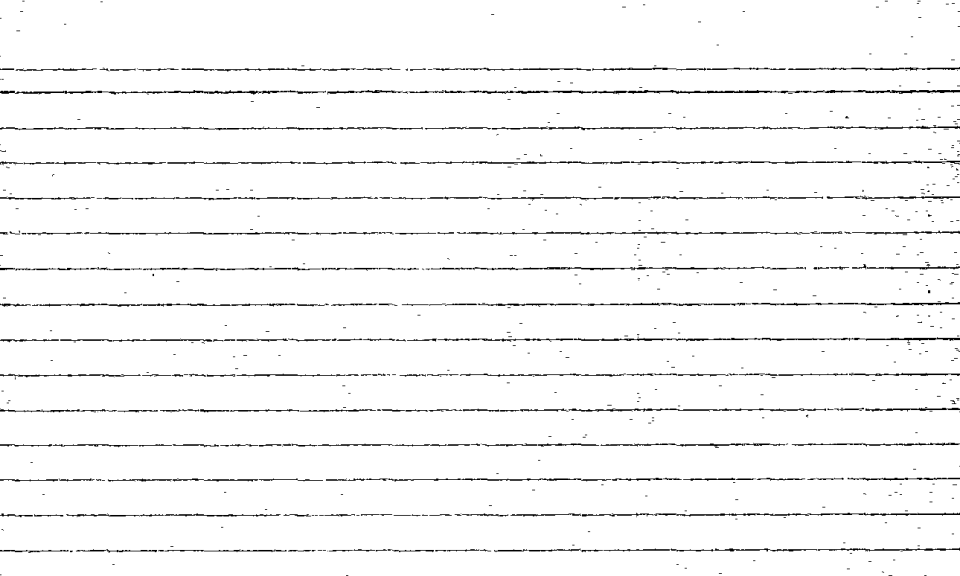

BASTOGNE, Stadhuis

1970 Suente Guy

Grote zaal-links:

Glas in beton - geen motieven, alleen vorm en kleur.

BASTOGNE, restaurant "Le Bistro Leo"
Rue de Vivier 6

1990.Cl.Carpet = ontw.+uitv.

Ramen en interieur zijn versierd met gezandstraalde
glazen.Meestal met het logo.

Niets bijzonder

BASTOGNE-Bourcy-Longville, St. Jankerk

1964. A. Romainville=ontw.-Osterrath=uitv., nr. Itot I5

1. Val van Adam en Eva, get. Romainville=ontw.

2. Kruiseging

3. Verrijzenis van Jezus

4. Doopsel, get. Osterrath, 1964

5. Instelling van de parochie in 1860

6. Stichter Ricardius

7. Petrus en Paulus

8. Etienne

9. Barbara

10. Monon

11. Nicolas

12. Lambertus

13. Hubertus

14. Martinus

15. Johannes, get. Osterrath=uitv.

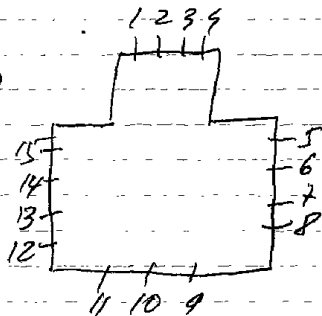

BASTOGNE-Marvie, St. Etiennekerk

1-4 tot 10. Beschilderd glas-in-lood met ornamenten.

2. Stefanus

3. Aloysius

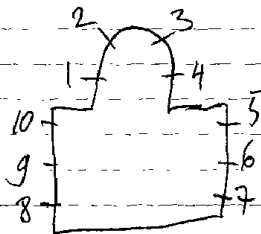

BASTOGNE-Michamps, St. Hubertuskerk.

1964. Romainville=ontw - Osterrath=uitv., nr. ItotIO

1. Barbara
2. H. Familie
3. H. Maria Margaretha à Lacoque
4. Kalvarie
5. Petrus en Paulus, get. Osterrath=uitv. 1964
6. Hubertus
7. Martinus
8. Boodschap aan Maria
9. Laatste avondmaal
10. Dominikus

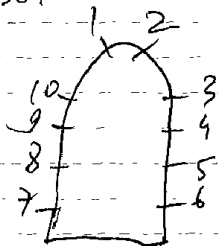

BASTOGNE-Moinet, St. Etiennekerk

1950. J. Vosch, nr. Itot II

I. Martinus

2. Genadestoel, 1950

3. Brice, get. J. Vosch, Brussel

4. Heilige met hoofd in zijn handen, get. J. Vosch

5. Bisschop

6. Bisschop

7. Paulus

8. Petrus

9. Hubertus

10. Heilige met palm in de hand

II. O.L.V. met kind.

- Repertoire Photographique des sanctuaires
de Belgique, Prov. de Luxembourg, Canton de
Bastogne, 1976, P. 53 = n. 1-2-3

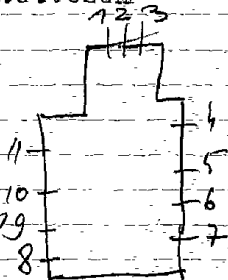

L. Jacquemart

1. Verenikadoek
2. Kruis, lans en ingels
3. Aanbidding der herders
4. Geboorte, get. L. Jacquemart
5. Aanbidding der koningen
6. Haan
7. Doornekroon
8. Philipus
9. Paulus
10. Jacobus Mayor
11. Johannes
12. Thomas
13. Thaddeus
14. De goede herder
15. Pauselijk wapen
16. Muiserende engel
17. Cecilia
18. Zingende engel
19. Simon
20. Bartholomeus
21. Matheus
22. Jacobus minor
23. Petrus
24. Andreas

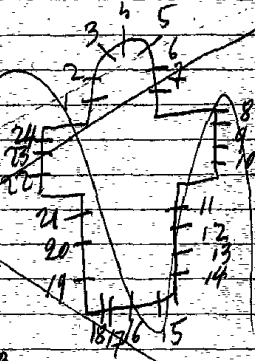

BASTOGNE-Rachamps, St. Lambertuskerk

1984, H. Liegeois = ontw- / Carpet = intw, m 1 tot 9

9 ramen met modern glas-in-lood

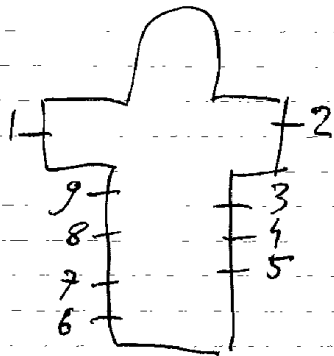

BASTOGNE-Recogne, St. Donaaskerk

(het zijn medaillons gevat in glas-in-lood)

1. Pelikaan
2. Lam Gods
3. Ark des verbonds
4. Deur des hemels
5. Rozen
6. Wijnpers
7. Monstrans
8. Kelk, korenhalmen en druiventrossen

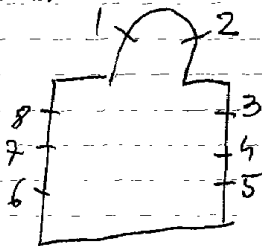

BASSENGE-
EBEN-EMAEL, Eben, St. Joriskerk

lucht

Glenn

I. Kristus Koning

In de 10 andere ramen (2 zijbeuken) hebben vroeger glasramen
gestaan, doch zijn vernield door de oorlog.

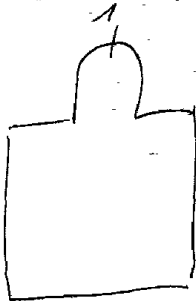

1968. JACQUEMARE, nr. Itot 17.

- 11/3. Dekoratief glas-in-lood
2. Kalvarie, get. Jacquemare, 1968
4. L. Lucas
R. Marcus
5. Dekoratief glas in lood
6. L. Petrus
R. Paulus
7. L. Vincentius
R. Bisschop
8. L. Agnes
R. Maria Goretti
9. In Memoriamraam-oorlog 14-18/40-45
L. Man
R. Vrouw en kind
10. II. Dekoratief glas in lood
12. L. Lodewijk
R. Joris
13. L. Theresia
R. Franciscus
14. L. Rochus
R. Hubertus
15. L. O. L. V. hemelvaart
R. Engelen
16. Dekoratief glas in lood
17. L. Johannes
R. Mattheus

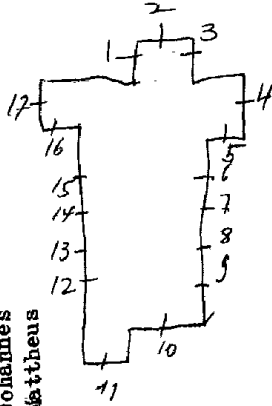

Repertoire Photographique du mobilier des sanctuaires
de Belgique, Prov. de Liège, Canton de Fexhe-Sluis, 1980
P. 212 n. 15 + 17

L
BASSENGE-Glons, St. Victorkerk

I908. Ladon, nr. ItotI2

1. Twee taf. leven van St. Victor
2. B. Kristus in glorie en omringd door pausen.
O. Paulus en de 4 evangelisten.
3. Twee taf. leven van St. Victor
4. Twee taf. leven van St. Pascalis
5. Twee taf. leven van St. Norbertus
6. Twee taf. leven van vr. heilige
7. B. Aanbidding van de monstrans
O. Ark des verbonds
8. B. Dood van Jozef
O. Droom van Johannes
9. B. Nuttigen van de eucharistie
O. Rāpen van het manna
10. B. H. Mis van Gregorius
O. Offer van Melchisedeck
- II. B. Kalvarie
O. Slachten van het paaslam

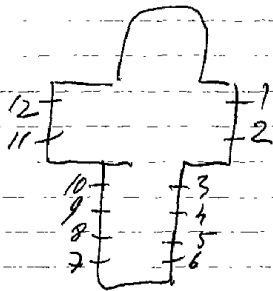

12. B. Laatste avondmaal

O. Vermenigvuldeging van broden en vissen.

Bibliografie:

Koninklijk besluit: 18-10-1908-art. 6 = nr. 1 tot 12

Bulletin des commissions royales des arts et des monuments
1908, blz. 52 * nr. 1 tot 12.

Biographie nationale, deel 33, p. 425 = nr. 1 tot 12

Repertoire photographique du mobilier des sanctuaires
de Belgique, Prov. de Liege, Anton de Texhe-Slees, 1980, p. 29 = nr. 11

BASSENGE-Glons, Soeurs de Marie - Pensionnat
Rue des Brus 39

1. B. L. Ivoren toren

R. Ark des verbonds

O. L. Toren van David

R. Deur des hemels, 1910

2. B. L. Kelk

R. Lam Gods

O. L. Pelikaan

R. Korenhalmen

3. Lambertus, 1908

4. O. L. V. onbevlekt ontvangenis

5. Anna en Maria, 1908

6. B. L. Koperse slang

R. Kandelaar

O. L. Eeuwige bron

R. Ongedesemde broden, 1910

7. B. L. Spiegel van wijsheid

R. Vaas of stel van wijsheid

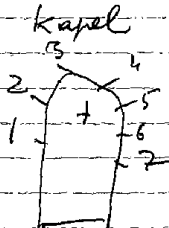

BASSENGE-

ROCLENGE-sur-Geer, St. Remykerk

Glorio

1876. Osterrath nr. 1-6

1960 Hizette-Osterrath, nr. 2 tot 5.

1. Hubertus
2. Jozef, get. Hizette-Osterrath
3. Hemelvaart van Kristus
4. Hemelvaart van O.L.V.
5. Franciscus de la Sales
6. Jozef.

(oude en nieuwe ramen zijn dezelfde)

Bibliografie:

Bulletin des commissions royales des arts et des monuments
1875, blz. 209 = nr. 1-6.

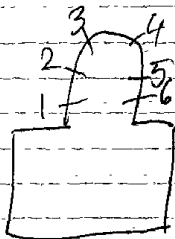

Repertoire Photographique du mobilier des sanctuaires
de Belgique, Prov de Liege, Canton de Fexhe-Slins, 1980, p 53
m 1646

BASSENGE-
WONCK, St. Martinuskerk

Lambertuskerk

luz

Glons

1962. L. VINGERHOETS, nr. ~~2~~ 4-5-6

J. Vorsch nr. 3
1944 Ostrerath, nr. 1-2

1. Pelikaan

2. Lam Gods 1944

3. Boodschap aan Maria, 1964

4. O.L.V. van Antwerpen, get. L. Vingerhoets

5. Franciscus Xaverius, get. L. Vingerhoets

6. H. Hart van Jesus, get. 1962, L? Vingerhoets

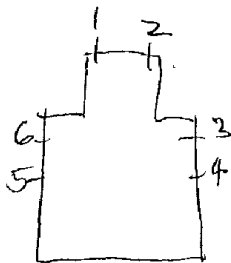

Bibliografie:

VLAANDEREN, nr. 117, blz. 43 = nr. 4-5-6

liege, musée d'art religieux et d'art mosan = ontwerptekening
Reklamedrukkerij Atelier J. Vorsch, nr. 3. 1-2

BEAUMONT, St. Servatiuskerk

1908. J. E. T. Coucke, nr. Itot 13 (er zijn verschillende teken-
naars aan het werk).
1. B. Boernegekroond hart
M. Engelen in aanbidding voor monstrans
O. Adelijk wapen 1908
2. B. Doornegekroond hart
O. Lijdensinstrumenten van Kristus, 1908
3. H. Clara zegent met de monstrans en verdrijft de Sarasener
get. J. E. T. Coucke, 1908.
4. Anna
5. Cecilia 1909
6. Laurentius
7. O. L. V. van Lourdes verschijnt aan Bernardette 1913
8. St. Riel
9. Boetvaardige zondaares Maria Magdalena, get. J. E. T. Coucke,
10. Theresia van het kind Jezus 1919
11. Antonius, 1909
12. Jozef
13. Servatius krijgt de sleutels der H. Kerk van Petrus, 1908
get. J. E. T. Coucke
- in medaillon van en
beschutend glas in lood*

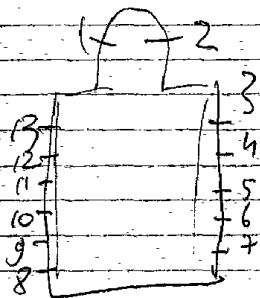

Repertoire Photographique du mo-
 bilier des sanctuaires de Belgique, Prov.
 de Hainaut, Canton de Beaumont, 1972
 P. 90 - n. 3-13

Brugge, Bibliotheek v/h Prov. Bestuur v. West-Vlaanderen = 12-5-411
 3-7-
 Branschaat, verz. Deruyttere = ontwerp tekening, nr. 5
 Leuven, Katoel-archief, nr. 5-11

BEAUMONT, Clarissen - Route de Charleroi II

1948. Broeder Emiel Vandermosten=ontw.
Timmermans=uitv.

(er zijn ook muurschilderingen van hem).

Kapel:

I.L. Franciscus, get. Frere Emile=ontw.-Timmermans=uitv.

M. Jezus

R. Clara

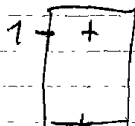

zeer fijne schildering van handen, voeten en aangezicht
weinig geometrisch, mooi en sterk religieus

BEAUMONT-Barbençon, St. Lambertuskerk

1949, Massy, et Lechantre, nr. Itot?

1. H. Hart van Jezus verschijnt aan Maria Margaretha à Lacoque, 1928.

2. O.L.V. onbevlekt ontvangenis.

3. Dood van Jozef

4. Lambertus

5. Margaretha

6. O.L.V. Hemelvaart, get. Massy et Lechantre, 1949

7. Doop van Jezus

In 1976 herstelde Carpet

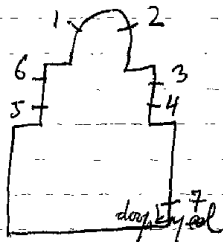

BEAUMONT-Leugnies, St. Martinuskerk

1949. MASSY et LECHANTRE, nr. Itot 9

1. Laatste avondmaal

2. Hemelvaart van Maria

3. Martinus

4. H. Hart van Jezus verschijnt aan Maria Margaretha à l'ac-

5. Jozef als timmerman.

que.

6. Jezuskind verschijnt aan Antonius.

7. Jezuskind van Praag.

8. Theresia van Lisieux, get. 1949, Massy et Lechantre, Doornik

9. O.L.V. van Lourdes verschijnt aan Bernardette.

In 1975 herstelde carpet

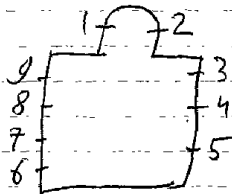

BEAMONT-
STREE, O.L.V. kerke

H

Thurin

Jm. Pirotte restaureerde de koorramen

1937. GANTON-DEFOIN, nr. 5 tot 14

LECHANTRE et MASSY, nr. 1 tot 4

1. Vermenigvuldeging der broden

2. Offer van Melchisedek

3. L.L. Van Emaus, get. Lechantre et Massy

4. Priester offert de eucharistie *H. miss. Gregorius*

5. H. Familie

6. Jesus onderwijst in de tempel, get. Ganton-Defoin

7. Pinksteren, 1937

8. Hemelvaart van O.L.V. 1937, get. Ganton-Defoin

9. Kroning van O.L.V.

10. ~~Glas in lood~~ *Opdracht in de tempel*

11. Opdracht in de tempel, 1937

12. Geboorte van Jesus, get. Ganton, 1937

13. Bezoek Maria aan Elisabeth

14. Boodschap aan Maria, 1937, get. Ganton

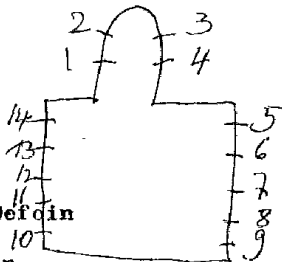

BEAUMONT-
RENLIES, St. Martinuskerk

Beaumont

I. Kristuskop gevat als medaillon in beschilderd glas in hood met
ornamenten.

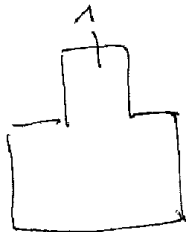

Atelier Gricke herstelde

H
BEAUMONT-Solre Saint Gery, St. Jan de doperkerk

1935. C. Wybo, nr. Itot7-9tot12
Massy et Lechantre, nr. 8

1. Slachten van het paaslam.
2. Emmausgangers, get. Cam. Wybo, 1934
3. Jezus deelt het brood uit, get. C. Wybo
4. Offer van Melchisedeek
5. Onthoofding van Johannes
6. Maria Magdalena zalft de voeten van Jezus, get. C. Wybo, 1935
7. Pinksteren
8. Doop van Jezus, get. Massy et Lechantre
9. Bemiddeling van O. L. V. ten gunste van de parochie
10. Bruiloft van Cana
11. Dood van Jozef, get. C. Wybo, 1935
12. Geboorte van Jezus, get. C. Wybo, 1935

Bibliografie Bulletin

Bulletin roales des commissions des arts et des monuments
1935, blz. 47 = nr. Itot12

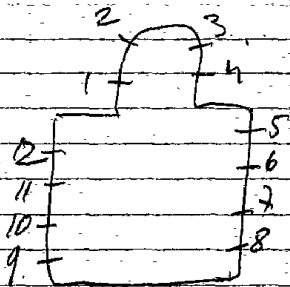

BEAUMONT-Thirumont, St. Martinuskerk

MAGY et...
1962. Lechantre, nr. 3 tot 8
1895. ? nr. 1-2-9 tot 12

S.m. Pirotte Restauratie alg.
(medaillons gevat in glas-in-lood) → M 1-2-9 tot 12

- I. Lam, 1895
2. O.L.V. van Lourdes
3. Laatste avondmaal, 1962
4. glas-in-lood, 1962
5. Offer van Melchisedeck, get. Lechantre, 1962. Doornik
- 6-7-8. Glas-in-lood.
9. Doornen gekroond hart
10. O.L.V.
- II. Kruis en doornekroon
12. Ave Maria

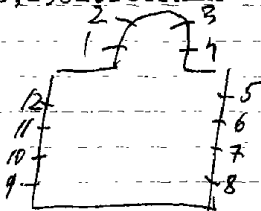

Repertoire Photographique des mobiliers des
sanctuaires de Belgique, Prov. de Hainaut, Can-
ton de Beaumont, 1977, p. 48-125

N

BEAURAING, Soeurs de la doctrine Chretienne
institut de N.D. du Sacre Coeurs
Rue de Biran 29

- I. Jezus aan het kruis omringd door zijn lijdensinstrumente
- 2. Witte bloemen
- 3. Witte bloemen (ander type)
- 4. Riet
- 5. Eikenbladeren
- 6. Dekoratief glas-in-lood
- 7. Distels
- 8. Klimop
- 9. Lelies
- 10. Rozen

(kruisweg motieven)

- II. Bespetting van Jezus
- 12. Jezus neemt zijn kruis op
- 13. I° val
- 14. ontmoet zijn moeder

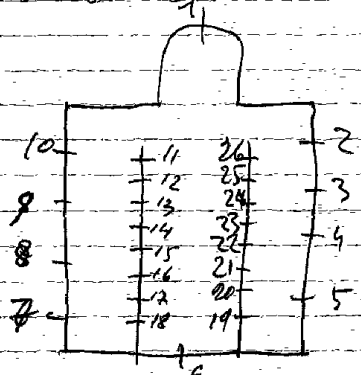

15. Simeon neemt het kruis over
16. Veronikadoek
17. Jezus 2^o val
18. O.L.V. van Beauraing bid. voor ons
19. Oorkonde aan de bouwers
20. Jezus ontmoet de H. Vrouwen
21. 3^o val
22. ontdaan van zijn klederen
23. aan het kruis genageld
24. Kruisoprichting
25. Kruisafneming
26. graflegging

*J.M. Geron, Het Heden d'oppe g'laam, 2001, P. 108-109
met kleurafbeelding*

BEAURAIN^N Baronville, St. Mauriciuskerk

Coffo, M. I.

I. H. Hart van Jezus verschijnt aan Maria Margaretha à Laco-
que.

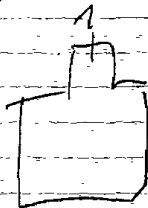

BEAURAING-Dion, St. Martinuskerk

N

1918. Steyaert, nr 1-3

1921, nr. 2-6

1966. Londot=ontw.-Carpet=uitw. nr. 4-5

1. In memoriam raam - H. Hart van Jezus verschijnt aan Belgische soldaten van oorlog 1914-1918.
2. Antonius, 1921
3. H. Hart van Maria verschijnt aan het volk, 1918.
- 4.-5. Dekoratief glas-in-lood, get. J.M. Londot, 1966-Carpet
6. Martinus, 1921.

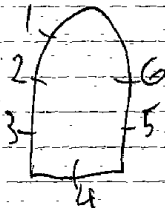

In 1986 Herstelde Carpet

Repertoire Photographique du mobiliers des
sanctuaires de Belgique, Prov. de Namur, Canton
de Beaurainy 1979, p. 18 = 124-5

N

BEAURAING-Feschaux, ~~Roschaux~~ St. Jan de doperkerk.

I. Jan de doper

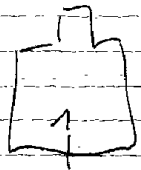

BEAURAING-Gewry, St. Etiennekerk

N

I.O.L.V. verschijnt aan Bernardette te Lourdes, 1901
2. H. Hart van Jezus verschijnt aan Maria Margaretha à
lacoque, 1900

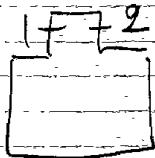

BEAURAING-Gozin, St. Antomiuskerk

N

1970 londot, storm

ItotII. Dekoratief glas-in-lood, zonder schildering of symbolen.

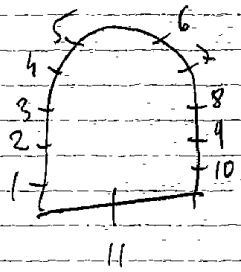

monografie Lm Londot, 1978

BEAURAING-Martouzin, O.L.V. onbevlekt ontvangeniskerk

1. Lijdensinstrumenten
2. Geselkolom
3. Kristus lijkwade
4. Kruis-lans-spons

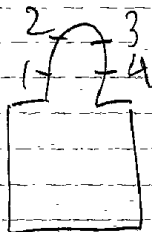

In 1986 herstelde Carpet oorsinde best van Nevville

BEAURAING-Martouzin, O.L.V. van genadekapel

N

1904. J. Vosch, nr. I-2

I.O.L.V. van Foy, get. J. Vosch, 1904

2.O.L.V. verschijnt aan Bernardette te Lourdes, 1904

172

Repertoire Photographique du mobiliers des
sanctuaires de Belgique, Prov. de Namur, Canton
de Beauraing, 1909, p. 42 - nr. 1-2

N
BEAURAING-Pondrome, St. Cosmas en Damianuskerk

1980. L.M. Londot=ontw. -Carpet=uitv. nr. ItotI5.

ItotI5. Zeer mooi decoratief glas-in-lood - rechte horizontale en verticale loodlijnen, met hier en daar cirkels als versiering - ook verschillende breedte van lood.

nr. 6 get. L.M. Londot=ontw. -Carpet=uitv. 1980.

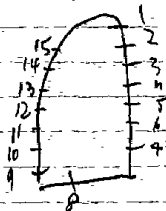

N

BEAURAING-Pondrome, Le Claireval
Soeurs de la doctrine Chrétienne
Rue du Forbet

1982.G.Zanter

(glazen wand)

Dekoratief glas-in-lood, zonder schildering. Loodverdeling is tekening en vormgeving. Een uitgebreide gamma van kleuren ~~die~~ die een iconografie voorstellen (niet er duidelijk). Het raam is kleurrijk en mooi.

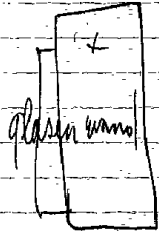

BEAURAING-Pondrome, Q.L.V. kapel - Rue du Martouzin

1. Ad te Clamanus
2. Engel met muziekinstrument
3. Onbevleete ontvangenis
4. Engel met muziekinstrument
5. Bona cuncta posch

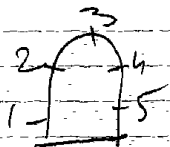

BEAURAIING-Wiesme, St. Genevievekerk

N

1948. V. Saive = ~~antw.~~ - Condez = ~~antw.~~, nr. I-2

1. Genevieve, get. V. Saive, 1948

2. H. Hart van Maria, get. V. Saive - O. Condez, 1948

In 1987 Herstelde Carpet

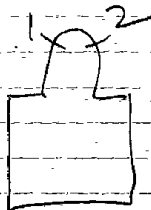

BEAURAING-Winenne, St. Remaclekerk

N

1899. Latteux-Bazin, nr. Itot 12
L.M. Londot, nr. 13

- I. Marcus, 1898
- 2. Heilige, 1898
- 3. Vrouwelijke heilige
- 4. Odilia
- 5. Ghilinus
- 6. Walhere
- 7.-8. Beschilderde ornamenten
- 9. Hilaire
- 10. Laurentius
- II. Anna, get. Latteux-Bazin, 1899
- 12. Helena
- 13. Decoratief glas-in-lood, get. J.M. Londot

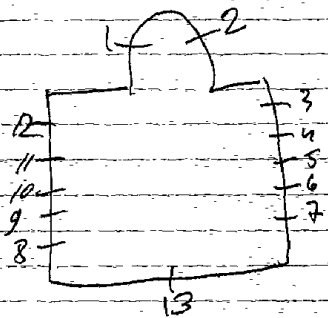

nr. 1 tot 13 zeer mooi samen - zeer artistieke weergave en fijne afwerking in alle details - geen covenin toepassing bij de aangegevenen

In 1986 herstelde Carpet

BEAURAING, St. Martinuskerk

N

Beauraing

1961. L.M. LONDOT

1970

Dekoratief glas in lood, zonder schildering of symbolen
Alleen vorm en kleur

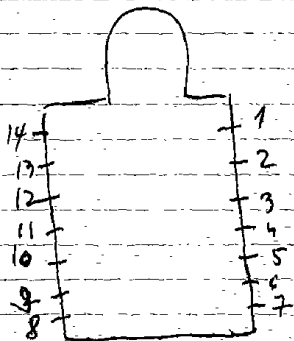

Repertoire Photographique du mobilier des
sanctuaires de Belgique Prov. de Namur, Canton de
Beauroing, 1979, P. 16 = l. n. 16 f. 14

N

BEAURAING, Soeurs de la doctrine Chretienne
Rue de l'aubepine 39

J.M.Londot, nr. Itot I7 - 1964

(het zijn allemaal kleine raampjes)

nr. Itot I7. Decoratief glas-in-lood, zonder schildering of
symbolen - loodverdeling is tekening en vorm-
geving;

nr. I = get. J.M.Londot, 1964.

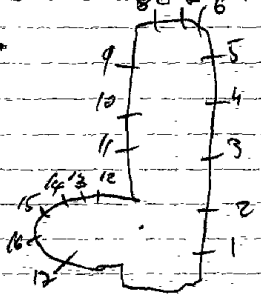

BEAURAING, Sanctuaire - Genadekapel
Rue de l'eglise 39

I963. Londot, nr. ItotI7

Itot I7. Decoratief glas-in-lood. Zonder schildering. Kleine stukjes glas in mosalekvorm gevat in lood. Geen uitbeeldingen van motieven of symbolen.

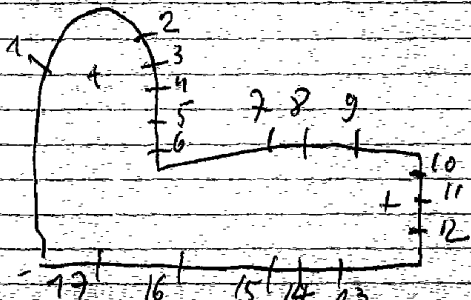

BEAUVECHAIN - ~~W. Jozefkerk~~ W. Jozefkerk
ST. SULPISIUS KERK

1854. J.F. PLUYS, n° 1-2-3

1. L. Sulpisius
R. Jozef, 1854, get.
2. L. De verlosser
R. O.L.V. 1854, get.
3. L. Andreas
R. Augustinus

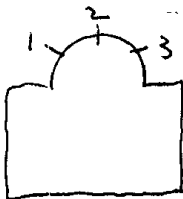

Bibliografie:

- LEVY: Histoire sur la peinture sur verre en Europe et Belgique
I^od, blz. 252
- O'KELLY: Notice sur la peinture sur verre, blz. 21-31.

Reklamedrukssel L. Pluys
- Repertoire Photographique du mobilier des sanctuaires de
Belgique, For. de B. d'Ank. Canton de Soignies, 1977, p. 17, n° 1-2-3

BEAUVECHAIN, Militaer kamp "kazerne Romain", Route Militair
Iste wing - vliegbasis

1960. Jos Dessaer, nr. Itot?

Kapel: (motieven gevat in glas-in-lood)

1. Petrus en Paulus

2. O.L.V. van Beauvechain, get. J. Dessaer, 1962

3. L. Opschriften

M. Doop van Jezus, get. J. Dessaer, 1960.

R. Opschriften

4. Kristus, beschermer van de basis.

5. L. Opschriften

M. Sedes sapientiae en engelbewaarder

R. Opschriften

6. Jozef als timmerman, get. J. Dessaer, 1962

7. Joris

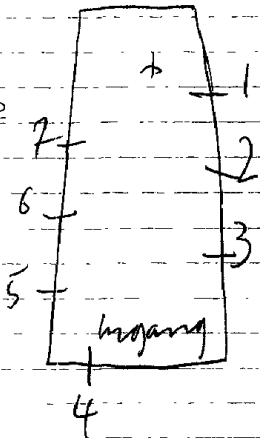

BEAUVECHAIN-Hamme-mille, St. Amanduskerk

1. O.L.V. van Valduc, 1932
2. Amandus
3. Edwardus
4. O.L.V. van 7 smarten
5. Norbertus
6. Margaretha
7. Theresia
8. Jozef
9. Lucia
10. Karolus Borremeus

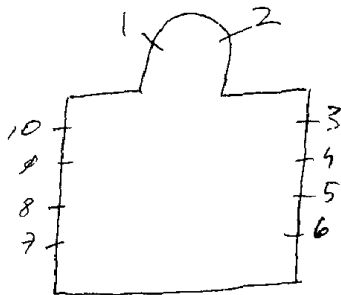

BEAUVECHAÏN-la Bruyere, St. Jozefkerk

Crickx-Crespin, nr. Itot II

- I. O. L. V. get. Crespin = ontw. - Crickx = uitv.
2. Jozef, get.
3. Johannes, get.
4. Hubertus, get.
5. Isidoor, get.
6. Cecilia, get.
7. Adele, get.
8. O. L. V. hemelvaart, get.
9. O. L. V. van Lourdes, get.
10. Theresia van het kind Jezus, get.
II. H. Hart van Jezus, get.

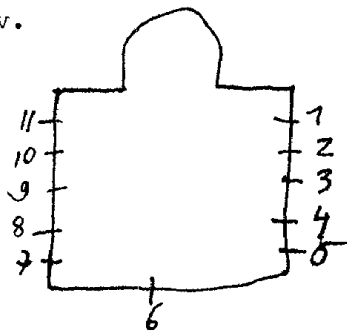

BEAUVÉCHAIN - Modobais, St. Waudrukerk

1911. ~~Beau~~ Ladon

1. Jozef
2. Karolus Borromeus
3. Waudru
4. Antonius
5. Mattheus, 1911
6. Hubertus
7. Apollonia
8. Ernestius
9. Albertus
10. O.L.V.

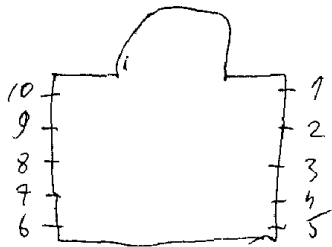

Figuren gevat in glas-in-lood - in de stijl van Ladon ~~of~~

Bibliografie

Biographie rationale, deel 33, p. 425 = nr 1 tot 10

~~Gent~~

BEAUECHAIN-

Beauvechain

TOURINNE-LA-GROSSE, St. Martiniskerk

1931. Crickx (~~toegeschreven~~)

1. H. Hart van Jezus, 1931

2. Jozef, 1931

3. Bisschop, 1931

4. Ludovikus, 1931

5. Enge l Michael, 1931

6. Hubertus, 1931

7. Paus Cornelius,

8. Theresia van Lisieux, 1931

9. O. L. V. van altijddurende bijstand, 1931

10. Karolus Borromeus, 1931

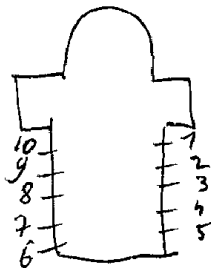

Fragmenten van ± 1931 gevat in glas in lood

R. m. p. 2

BEERNEM,

SINT JORIS TEN DISTEL, E.Z. Maria van Pittem - Kerkstraat 7

1956. Rosenberg

- 1. Lam Gods
- 2. O.L.V.
- 3. Jozef
- 4. Pelikaan

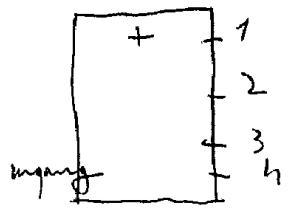

Handwritten notes at the bottom of the page, including the word 'ingang' and other illegible scribbles.

Smijff 7

BEERNEM, St. Mariakerk

1963. R. Van der Weghe.

Zes grote rannen zijn versierd met decoratief glas in lood, zonder schildering. Er is geen bepaald thema uitgebeeld, alleen maar kleur. Hoofdkleuren van wit naar blauw. Er ontstaan veel schakeringen door de langzame overgangen met hier en daar opgewekt door hevige contrastrijke kleine kleurvlakjes.

Bibliografie:

WEST-VLAANDEREN, nr. 79, 13^e jg., 1964, blz. 64 - "Bladeren in het album van de West-Vlaamse gewijde kunst.

BEERNEM, St. Amandus gesticht - Reigersloo 10
Psychiatrisch instituut

Cam. Annijs, nr. 1.
1932.0. De Block, nr. 2-8
nr. 3 tot 7-9 tot 13.

Grote kapel:
I. L. Lelie
M. O. L. V. get. C. Annijs
R. Duif

nr. 1, 1992 = kapel afgebroken
Het glasraam is verwerkt
in afzonderlijke delen
in bouwplanninge constructies
in de tuin

Kleine kapel der Broeders

2. Amandus, get. O. De Block, 1932.
3 tot 7. Dekoratief glas in lood, zonder schildering
S. H. Hart
9 tot 13. Dekoratief glas in lood, zonder schildering

Er zijn vermoedelijk verbouwingen gebeurd (1989)
nr. 1: Stratungang - 1. Vries met rozen
2. Vries met lelie?

In de tuin 1. Kapelport: 3. OLV middelares
get. Cam. Annijs

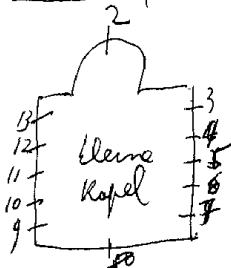
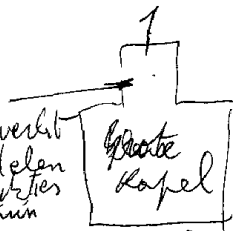

Nieuwe kapel (glasraamfragmenten verwerkt in lichtbakken)

IO. St. Amandus = afkomstig uit afgebroken kloosterkapel
op dit domein. Men heeft het opnieuw ge-
vonden op de zolder van bestaande gebouwen
vermoedelijk = Bethune of Verhaegen

II. L. Duif en ster

M. H. Haat (inbreng van verschillende glaze-
R. Kroon en rozenkrans niers)

Op 2-5-1989 werkte E. De Koning & Balen aan deze
zamen

Tel. 050-288540 = vragen naar B. Roger = overste

BEERNEM, Broeders van Liefde, Sint-Amandusinstituut
Reigersloot 100 - afd. Rusthuis Sint-Arnold

1984. Sander Blondeel, nr. Itot5
1985. Armand Blondeel, nr. 6

Kapel:
Itot5. De dageraad of een opgaande zon. Tekening domineerd
de loodverdeling. Geen schildering. Alleen gekleurd
glas

Inkom-windscherm:

nr. 6, L. Vincentius, get. A. Blondeel, 1985

R. Kannunik Triest

(klassiek geschilderde portretten in kontour en
grissailles) Inlijsting met decoratief glas-in-lood

Broeder Marcel Anteunis, Iconografie van Kannunik P.J. Triest
2001, p. 371

kape!

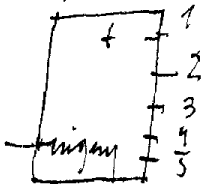

BEERNEM, Revalidatie centrum - St. Andreaslaan
vroeger St. Andreaskliniek

1956. G. De Lodder, nr. 1

Grote traphal: O.L.V. altijd durende bijstand, nr. 1

Kleine traphal: O.L.V. met kind, nr. 2

glasman verplaatst naar Ruiselode Doornkerke
Zusters van Liefde - Brugge steenweg 130
Herstelling en aanpassing gebeurde door Erik de Coste
- werzman uit de omgeving.

BEERNEM, Rustoord "Mariawende" - Rollebaan Y3
E.Z. x. O.L.V.v. Tweeën v. Ruiselede

brugge 2

1961. Jan Van Aken

Traphals

O.L.V.van Smarten

slecht van Tekening - mooi van landverdeling

BEERNEM, Kasteel - Lippensgoed-Bulkskampveld
nr: provinciaal domein voor recreatie

1906 Casier

kapel: (de glasramen liggen nu op de zolder in slechte omstandigheden). 2 kleine ramen zitten nog in de vensters.

I-2. Muciserende engelen

Uitgenomen ramen:

o. a. Margaretha
Paus Julius
Maria Magdalena
Martha
Emilia
Augustinus
Raymundis
Johannes, get. J. Casier
(2 heiligen zijn verdwenen)

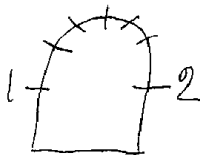

De kapel is nu een
traphal geworden,
met de nodige bescha-
deuringen.

bibliografie

P. Bergmans: Notice sur la vie et les travaux de J. Casier
in: Bulletin de l'academie royale d'archeologie
de Belgique, 1927, p. 120.

Atelier boet Casier
Livre d'ordre de la vitellerie, I, 176 = n° 1517

Desmet-van Caille, nr. 1 tot 16

Adellijke wapens gevat in glas in lood

1. Gramer
2. De Witte
3. Wulfsberghe
4. Pecsteen
5. Merode
6. Rubempre
7. Salm
8. Praet
9. Pardo
10. De Schieterre
11. De Meeeste r
12. Le Bailly
13. Arazola
14. Mesdach III
15. Le Gillon
16. Haveskerke

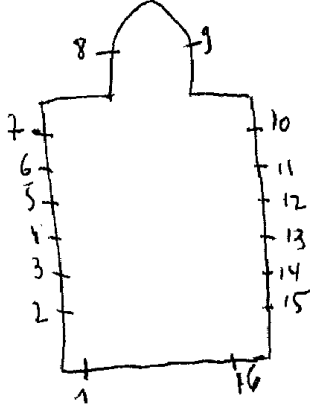

ontwerptekeningen - vers. De Ruyttere, nr. 2 tot 16

C. Annijs-Dhont

1. O.L.V. Middelaars, get. C. Annijs-Dhont 1150

2. L. Wapens van: Donaas - Pius XII - Oedelem 1450

M. Donatius

R. Wapens van: Brugge - Bisschoppelijk - Oostveld

3. Genadenstoel, get. C. Annijs 1442

4. Karel de Goede

omringd door zes adellijke wapens 1487

5. Petrus, get. Annijs-Dhont 1450

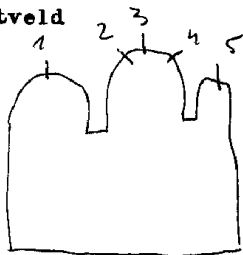

De overige ramen bestaan uit
glas in lood

BEERNEM
OEDELEM, E. Z. v. O. L. V. ten Bunder - Bruggestraat 32

Brugge 2

1961. Van Walleghem

1. Glas in beton.

2 tot 10. Dekoratief glas in lood zonder motieven of tekening.
nr. 2 get. Van Walleghem.

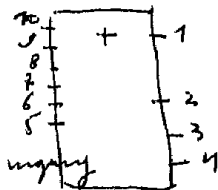

BEERSE, Den Hout, O.L.V. van altijddurende bijstandkerk

~~Erik Den Haene, nr. I~~

1968. JOS BEECK

Dekoratief glas-in-lood, zonder schildering, zonder symbolen. .
Enkele kleine kleurvlakjes op wit en licht-geel gekleurd glas. .
Zeer strenge loodverdeling, symetrisch en herhalend van vormgeving.
Get. J. Beeck, 1968.

I.O.L.V. altijddurende bijstand, get. E. Den Haene (in lichtbak)

Bibliografie:

Kerk en leven, nr. 32, 29-6-1968, blz. 6. —

naar model van een Russische Icoon

Twinhout

BAARLE-HERTOG, St. Remigiuskerk

1959-60. J. Hendrickx nr. 1-2-3.

1953. SLIJPEN; nr. 4 tot 9

- 1. St. Remigius.
- 2. O.L.V. hemelopneming. 1959.
- 3. St. Willebrordus.
- 4. Confiteor dec omnipotentie
- 5. Hof van olijve
- 6. Verheerlijking van brood en wijn.
- 7. Kristus en Emmaus
- 8. Engel op berg tabor
- 9. Jongelingen in de brandende oven.

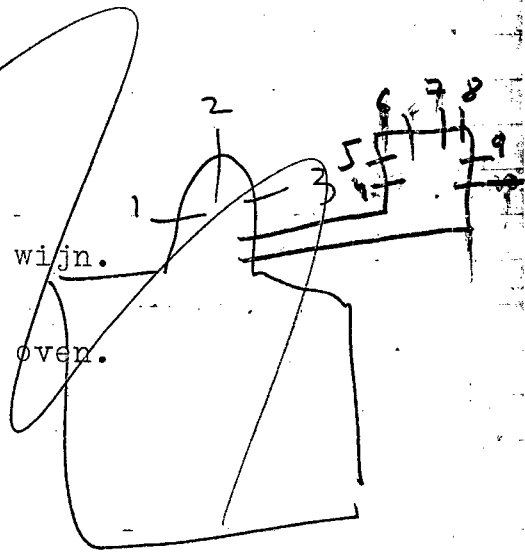

BEERSE-
VLIMMEREN, St. Quirinuskerk.

Turnhout

Steyaert.nr. I-2.
nr. 3-4.

1. L. St. Hermannus Joseph.
R. St. Godefridus Cappelverginis.
2. R. St. Eduardus.
L. Aemilius.
3. L. St. Quirinus.
M. St. Balbina.
R. St. Antimus.
4. L. O. L. V.
M. Kindje Jezus.
R. St. Jozef.

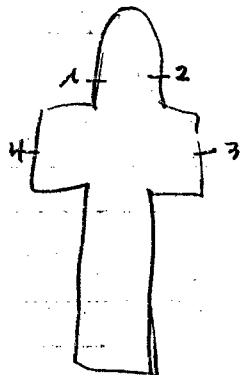

BEERSE, St. Lambertuskerk.

1909. GANTON: nr. 1-2-3-5 tot 9.

1956. HUET: nr. 4. 1970. J. Beeck, nr. 10 tot 38

1. Lambertus omringd door het volk.

2. L.O.L.V.

M. Salvator Mundi

R. Jozef.

3. Cornelius

4. Michiel. get. 1956.

5. Kristus verschijnt aan Maria Maragertha à Iacoque.

6. Laatste avondmaal. 1909.

7. L. Cecilia. 1909.

R. David.

8. Aanbidding der herders.

9. O.L.V. van Lourdes.

10 tot 38. Dekoratief glas-i-n-lood.

Bibliografie:

Verslagen: diocesain comité Mechelen: nr. 2988-1908. ln. 1-2-3
DE POST, nr. 1230-oktober 1972, blz. 46 = nr 4

5 tot 9

koninklijk besluit 20 december 1908 = nr 1-2-3-68

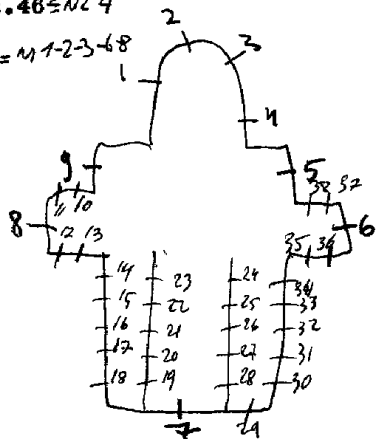

BEERSE, Rusthuis O.L.V., Boudewijnstraat 2

2000. Raph Huet, nr. IO-II

Stalings-Janssens, nr. I tot 9 toegescheren

Kapel:

1. Henricus

2. Jozef

3. O.L.V. onbevlekt ontvangen

4. Adrianus

5. Ursula

6 tot 9. Gewoon glas-in-lood

IO. Decoratief glas-in-lood. Geetst, gezandstriaalt, gegrisail-

II. idem. get. Raph Huet, 2000 leerde.

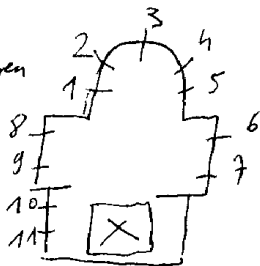

x koepel met gezandstriaal
de versiering

Bibliografie: *zie ook brief van 23 september 1957*
 Verslagen, diocesaine kommissie van het aartsbisdom Mechelen

3/ Deel I, blz. 20 = nr. 4-5-6
 Deel I, blz. 200 } = nr. II tot I6-18-19-22
 Deel II, blz. 8 }
 Deel III, bb. 1963 = nr. 25-26

Bulletin des commissions royales des arts et des monuments:

12/ 1875, blz. 89 = nr. 10-23-24-27
 1882, blz. 85
 1890, blz. 178-214 = nr. 4-5-6
 1893, blz. 338 = nr. II tot I6
 1903, blz. 136 = nr. 7-8-9

Catalogue general par numeros d'ordre des cartons pour vitraux:

2/ nr. 1 = 848
 nr. 2 = 846-847
 nr. 3 = 844-845
 nr. 4 = 356-357
 nr. 5 = 360
 nr. 6 = 358-359
 nr. 7 = 849-850-851
 nr. 8 = 852
 nr. 10 = 418
 nr. 11 = 419
 nr. 13 = 417
 nr. 14 = 416
 nr. 15 = 415
 nr. 16 = 414
 nr. 18 = 413
 nr. 19 = 412
 nr. 20 = 366
 nr. 22 = 411
 nr. 23 = 89
 nr. 25 = 3050-3051
 nr. 26 = 3052
 nr. 27 = 16

Lori Van Bierwilt, Atelier S. Coucke en Zonen, Biéhof 1984
P. 115 = nr. 17

KUNST, 1899, nr. 21, p. 161 = nr. 17

Antwerpen, Stadsarchief, reclamedijsbols nr. 17

Foto repertorium v/h Meubilair v/d. Belg. Bedehuisen

Prov. Brabant, Kanton St. Genesius Rode, 1930, p. 16 =
nr. 1 tot 6 - 24

1. L. Elisabeth
 2. L. Johannes evangelist
 3. L. Theresia *Moz*
 4. Tweektaferelen over het ontstaan van de kerk, 1891
 5. Kroning van O. L. V. 1891
 6. Tweektaferelen over het ontstaan van de kerk, 1891
 7. L. Joachim
 8. L. Anna
 9. L. Katerina
 10. O. L. V. Hemelvaart, 1873
 11. Pinksteren, 1895, get. J. Dobbelaere
 12. Kristus verschijnt aan de apostelen
get. J. Dobbelaere, 1895
 13. Verrijzenis van Kristus, 1895
get. J. Dobbelaere
 14. Kalvarie, 1895, get. J. Dobbelaere
 15. Kruisdraging, get. J. Dobbelaere, 1895
 16. Doornekroning, 1895, get. J. Dobbelaere
1. L. Johannes
M. O. L. V. patrones der bedrukte
R. Bisschop *Louche*

18. Geseling van Kristus, 1895, get. J. Dobbelaere
 19. Kristus in hof van olijve, 1895
 20. Jezus onderwijst in de tempel, 1892
 21. Opdracht in de tempel, 1895
 22. Geboorte van Jezus, 1895
 23. Ontmoeting Maria en Elisabeth, 1876
 24. Boodschap aan O.L.V. 1876
 25. L. Clara
 R. Lodewijk, 1919
 26. O.L.V. onbevlekt ontvangenis, 1919
 27. Kalvarie, 1879

H. DOBBELAERE, nr. 10-23-24-27
 J. DOBBELAERE, nr. 1 tot 9-11 tot 16-18 tot 22-25-26
 COUCKE, nr. 17 *Samuel*

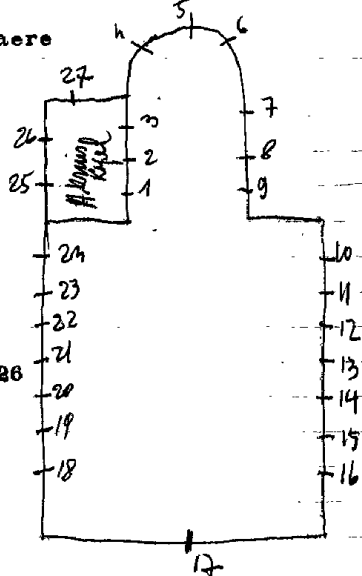

I. (roosvenster) *tap: God de vader*
erronde, Kerk, Godes Bazuinende
engel - Heilige - Heisel -

bazuinende engel.

B. L. Jessie

R. David

M. L. O. L. V. onbevlekt

M. Kristus aan het kruis -

Het bloed wordt links,

rechts en onder opge-

vongen door engelen.

R. Jozef.

O. L. Uittocht van Adam en Eva

uit het paradijs.

R. Verlossing door het doop-

sel met symbolen van:

duivel - boom van goed en kwaad.

Engel des doods - Justitia - verderf.

get. C. Ganton-Defoin.

L. B. Engel

O. Arbeiders

M. B. Josef

O. Wapen provincie Brabant

R. B. Engel

O. Gezin, get. 1969, monogram

3. Top: doonsel (roosvenster)

Errond: vormsel - eucharistie -

biecht - olijsel -

priesterschap - huwelijk.

4. L. Roeping van Petrus

M. Doop van Kristus, get. Cie. des vitraux

R. Roeping der apostelen

5 L. Boederschap van Maria - Beroeping

M. Hemelvaart van Ocht

R. Pietra - Vlucht naar Egypte

BEERSEL-
LOT, St. Jozefkerk

1969. J. COLRUYT, nr. 2

C. Ganton-Defoin, nr. 1

Cie. des Vitraux, nr. 3-4-5.

Sint Pieters leeuw

Bibliografie:

VLAANDEREN, II 7, blz. 27 $\hat{=}$ nr. 2.

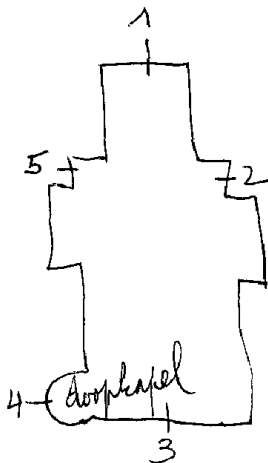

BEERSEL

Alseberg

ALSEMBERG, Broeders van Scheppers, St. Victorinstituut
Dr. Jan Bolstraat 15

Ladon nr 1-2-3

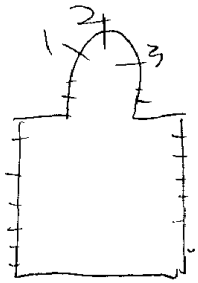

1. B. O. L. V.

O. Pauselijk wapen

2. B. Salvator Mundi

O. Jezus de kindervriend

3. B. Victor

O. Bisschoppelijk wapen

In de overige 28 ramen staat beschilderd glas-in-lood met ornamenten. De kapel is heden (1977) een turnzaal.

Bibliografie

Biographie nationale, deel 33, blz 425 = nr 1-2-3

BEERSEL
DWORK, St. Gaugeriuskerk

Alsemberg.

DOBBELAERE, nr. I-2-3

1. B. L. Franciscus

R. Pepin~~us~~ us

M. Kristus geeft de sleutels der H. Kerk aan Petrus

2. B. L. Reymundis

R. Gaugerius

O. Laatste avondmaal, 1894

3. B. L. Antonius

R. Bernardus

O. Hemelvaart van Kristus

4 L Jan Bergman
R Moutier 1992 g. M. Meent
Nij = uitvoering.

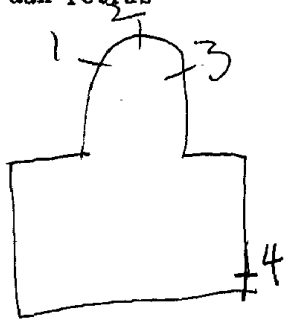

Bibliografie:

Verslagen diocesaine kommissie van het aartsbisdom Mechelen:
Deel I, blz. 106 - nr. I-2-3.

Bulletin des commissions royales des arts et des monuments
1892, blz. 328 - nr. I-2-3.

Catalogue general par numeros d'ordre des cartons pour vitraux:
nr. 1 = II59
nr. 2 = II58-II61
nr. 3 = II60

J. DOBBELAERE

1. Offer van Abel. 1908
2. B. Filipus
3. Jacobus minor 1905
4. Geboorte 1905
5. B. Paulus
6. Simon
7. Opdracht in de tempel
8. B. Petrus
9. Bartholomeus 1900
10. Jezus onderwijst in de tempel
11. B. Kristus
12. Doop van Jezus
13. Laatste avondmaal
 get. J. Dobbelaere, 1900
14. B. Johannes
15. Thomas 1900
16. Verrijzenis van Kristus
17. B. Andreas
18. Juda s 1900
19. Jezus, de goede herder
20. B. Matheus
21. Matthias 1905
22. Pinksteren
23. Offer van Izaak en Abraham 1908
24. H. Familie 1905
25. Dood van Jozef, get. J. Dobbelaere. 1906
26. Goede herder 1906
27. L. B. twee taf. leven van Leonardus
 0.
28. B. twee taf. leven van Leonardus
 0.
29. B. twee taf. Leven van Leonardus
 0. get. J. Dobbelaere, 1904

- I4. L. B. twee taf. O. L. V. omringd door heiligen
 0.
- M. B. O. L. V. altijddurende bijstand
- B. O. L. V. geeft de rozenkrans aan Dominik
- R. B. twee taf. O. L. V. omringd door heiligen
 0.
15. Bunooldus, 1908
16. Anna en Maria
17. Pieta, get. J. Dobbelaere, 1900
18. Lam Gods (boven de ingang)

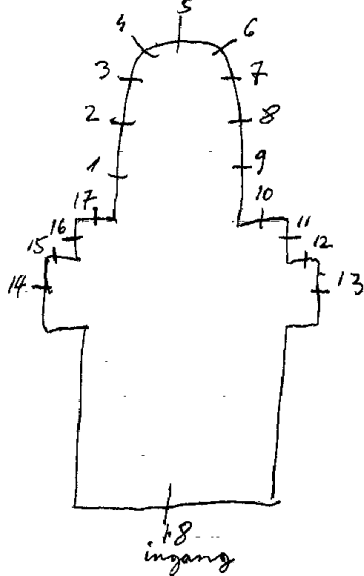

Bibliografie:

Bulletin des commissions royales des arts et des monuments

1899, blz. 13 = nr. 4

1900, blz. 223 = nr. 5

Catalogue general par numeros d'ordre des cartons pour vitraux:

nr. 1 = 2358

nr. 10 = 2047

nr. 2 = 2037

nr. 11 = 2217

nr. 3 = 2028

nr. 13 = 2041

nr. 4 = 598

nr. 14 = 2040-2043-2045

nr. 5 = 597-599

nr. 15 = 2339

nr. 6 = 600

nr. 17 = 2046

nr. 7 = 1496

1497 = nr. 2-3-4-6-7-8. (12 apostelen)

nr. 8 = 2039

nr. 9 = 2357

kon. Besluit 14-8-1903 = nr 2-3-8

BEERSEL, Gemeentehuis

Boven de hoofdingang van het gemeentehuis:

Gemeentewapen

BEERSEL-

Rusthuis "De Ceder"

Grote baan 204

1995.M.Nevens=ontw./Kunstatelier Nijs=uitv.

Gelijkvloers-gang:

koepel: decoratief glas-in-lood - geen schildering

spiraal van het leven

loodverdeling is tekening envormgeving.Kleurrijk

BEERSEL-Alseberg, bibliotheek - Brusselse steenweg 77 c

1997.M.Nevens

glasraam in lichtbak

Portret van Antoon Van Wilderode schrijvend in een boek.
omringd door symbolen: litteraire klassieke vorming
liefde voor het Vlaamse land
de moerbijboom
get.M.Nevens,1997

1. Laurentius op de vuurrooster, 1961
2. Gevangening van Laurentius
3. Laurentius deelt aalmoezen uit 1901
4. H. Familie

1901. GROSSE DE HERDE: I-3 tot II-13
5. Isidoor in gebed verzonken voor het kruisbeeld, 1908.
 6. L. Anna
M.O.L.V. 1912
 7. Donatus 1905
R. Cecilia
 8. Doop van Kristus, 1903
 9. Stigmata van Franciscus
 10. L. Adriaan
- M. Hendrik, get. Grosse
- R. Susanna
 11. L. Sebastiaan
- M. Norbertus
- R. Antonius abt
 12. H. Hart van Jezus verschijnt aan Maria Margaretha à Lacoque, 1911
 13. O.L.V. geeft aan Dominikus de rozenkrans, 1902.

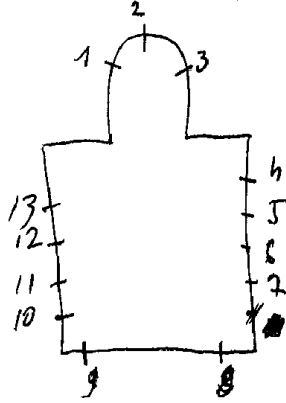

Bibliografie

Verslagen:diocesaine kommissie van het aarstbisdom Mechelen

deel III,nr.1827 - nr.1-3

nr.1979 - nr.13

nr.2529 - nr.5-7

Fotorepertorium vsh. menbilair yd. Belg. Bedehusen Prov.
Brabant, Kanton Aarschot, 1978, p. 85 = nr. 1-2-3-5

1945. CRICKX, nr. 6 tot 14.
1918. L. HERRMANS, nr. 1 tot 5.

1. Beschilderd glas in lood met ornamenten.
 2. L. Reymundis
 - R. Ludovikus
 3. L. H. Hart van Jezus
 - R. H. Hart van Maria, 1918
 4. L. Quirinus, 1916
 - R. Eloi, get. L. Herrmans, Tienen.
 5. Beschilderd glas in lood
 6. Helvmaert van O. L. V. get.
- Crickx-Crespin
7. Donatus
 8. Antonius
 9. Rochus
 10. Lucia
 11. Katerina
 12. Barbara
 13. Helvmaert van Kristus
 14. Jan de dooper

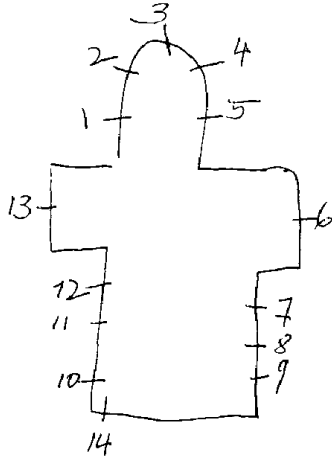

1901. MERTENS, nr. 1 tot 5
 1936 Charlier, nr. 6 tot 33

1. Paus Leo X
2. Elisabeth
3. Eugenius
4. Romanus
5. Petrus (roosvenster)
6. H. Familie
7. Delfhinus
8. Johanna de Chantal
9. Felix
10. Ludovikus, 1939
11. Huis van God
12. Konsekratie, 1936 *Consekratie*
13. Kelk en hostie, 1937
14. Hart en anker, 1936
15. Harp, 1937
16. Tien stenen tafels, 1937
17. Isedoor
18. Hubertus
19. Lucia
20. Cecilia
21. Pausdom
22. H. Geest
23. Jozef
24. Duif
25. Jan Bergmans
26. O. L. V.
27. Hostie en kelk
28. Nicolaas Pieck, 1937
29. Antonius
30. Petrus
31. Melanie
32. Theresia
33. Wonder van Cana, 1938

Bibliografie

Verslagen, diocesane kommissie van het aartsbisdom Mechelen
deel III, nr. 1829-1837 = nr. 1 tot 5.

Maes, Leuvens Brandglas, P. 150 =
nr. 6 tot 33

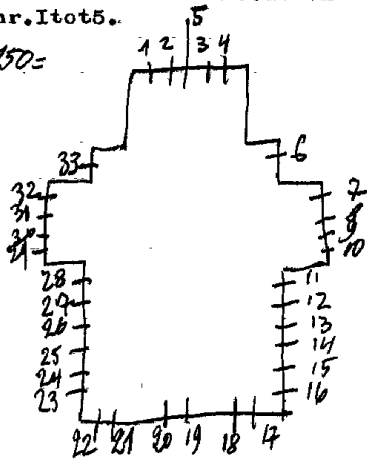

BEGKEUORT-
ASSENT, O.L.V. kerk

Diest

I.H. Hart van Jezus
2. O.L.V. onbevlekt ontvangenis

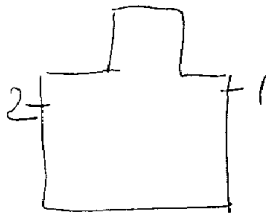

BLEGNY-Saive, St. Petruskerk

huil

ItotI4. Glas-in-loodramen met in ieder raam 2 wapenschilden.

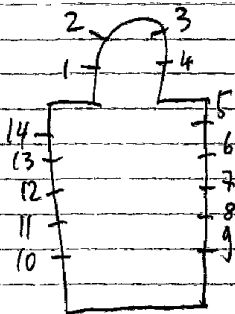

hnh

BLEGNY-Temblemur, St. Gertrudiskerk

1967. Louis Jacquemart, nr. Itot 24

- 1. Doop van Jezus
0. Doopsel
- 2. Pinksteren
0. Vormsel
- 3. Maria Magdalena zalft de voeten van Jezus
0. Biecht
- 4. Laatste avondmaal
0. Het paaslam
- 5. Jezus geeft de sleutels der H. Kerk aan: Petrus
Priesterschap
- 6. Bruiloft van Cana
Huwelijk
- 7. Dood van Jozef
0. H. Olijfsle
- 8. H. Hart
- 9. O. L. V. geeft de Scapulier aan Simon Stock

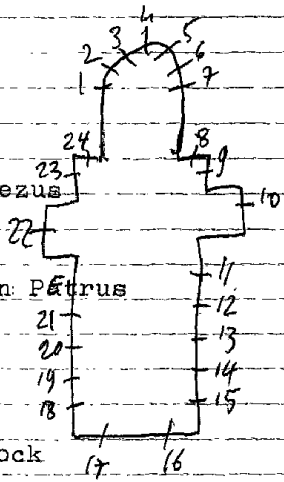

10. Top: zonnen-sterren
Zengelen

L. Vlucht naar Egypte
Jezus op het meer

Bekering der volkeren

M. God de vader en de zoon

Paus Johannes XXIII met bisschoppen

R. Alle volkeren en rassen
get. L. Jacquemart, 6-10-1967

11. L. Jozef

R. Maria, get. Jacquemart

12. L. Petrus

R. Paulus

13. L. Franciscus Sales

R. Pastoor van Ars

14. L. Aloysius

R. Jan Berchmans

15. L. Antonius

R. Barbara

16. Doop van Jezus

17. Cecilia omringd door muciserende
engelen.

18. L. Lambertus

R. Hubertus

19. L. Andreas

R. Remigius

20. L. Juliana

R. Gertrudis

21. L. Franciscus Xaverius

R. Theresia

22. L. Boodschap aan Maria

Top: H. Drauwelidij
Aanbidding der herders

Besnijdenis

Vlucht naar Egypte

(vervolg - 22)

22. M. Trenende moeder Gods

R. Kruisafneming

Pieta

Verrijzenis van Jezus

23. Deur des hemels - ark des verbond - kroon - Kruis en
kelk - vaas.

24. Ster der zee.

Bibliografie:

Katalogues tentoonstelling Europese glasschilderkunst
1980, nr. 127 = raam 22

BELOEIL, St. Petruskerk

1873 s. Louche, nr. 6-20 uitv. ontw. A. Van Loo=architekt.
 1887. Stalins Janssens, nr. 1 tot 12-14 tot 19 = (vermoedelijk)
 1965 COLPAERT J. nr. 13 7 tot 12

I. Top: A.O.

3taferelen uit leven van Alexander adelijk wapen

2. Top: engel

3taferelen uit leven van Ludovikus adelijk wapen

3. Top: engel

2taferelen uit leven van Eugenius

4. Top: engel

3taferelen uit leven van Elisabeth van Hongarije adelijk wapen

5. Top: H. Geest

Hemelvaart van O.L.V.

Geboorste van Jezus

Bodschap aan Maria

Adelijk wapen, 1873

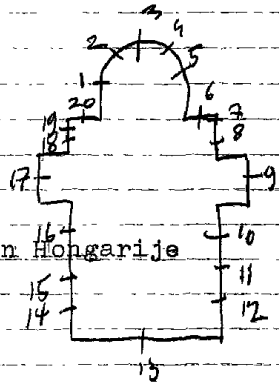
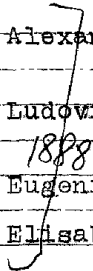

6. Jozef
7. Johannes 1887
8. Lucas, 1887
9. B. L. Gregorius
M. Paus Leo
R. Augustinus
O. L. taf. leven van Gregorius
M. taf. leven van Paus Leo X
R. taf. leven van Augustinus
10. L. Thomas van Aquino
R. Nijlaas, 1899
11. L. Aloysius
R. Rochus, 1891
12. B. Eligius
R. Rumoldus
13. Nederdaling v/d. H. Geest (niet in naam)
14. L. Maria Magdalena
R. Barbara
15. L. Petrus
R. Paulus
16. L. Franciscus
R. Vincentius à Paulo
17. B. L. Juliana
M. Antonius
R. Clara
O. taf. leven van Juliana=onthoofding
M. taf. leven van Antonius=Jezuskind
R. taf. leven van Clara=monstrans
18. Marcus
19. Matheus
20. O. L. V. van 7 smarten, 1873.

BELOEIL, St. Petruskerk

Bibliografie:

Bulletin des commissions royales des arts et des monuments

1887, blz. 439

1893, blz. 251

) nr. ~~I tot I2 = I4 tot 20~~

1 tot 5 - 7 tot 12 - 14 tot 19

Wri Van Biervliet, Atelier Louche en Zonen, Biëroef 1984, p. 115 = nr. 6-20

Antwerpen, Stadsarchief Reklamedruksels, nr. 6-20

Repertoire Photographique du mobilier des sanctuaires de Belgique, Prov. de Hainaut, Canton de Quevaucamps, 1980, p. 20 = nr. 1 tot 5 - 9 - 17

BELOEIL, Soeurs missionnaires du Coeur immaculé de Marie
Rue de l'église 2

1923. G. Wybo, nr. I-4

1. Louise de Marillac, get. G. Wybo, 1923

2-3. 2 adellijke wapens gevat in glas-in-lood

4. Vincentius à Paulo

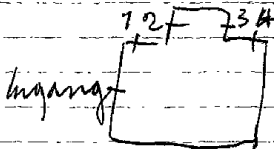

BELOEII-Aubechies, St. Gerykerk

H

~~I-2-3. Kleine raampjes met decoratieve geschilderde ornamenten - zeer mooi van vormgeving en kleur.~~

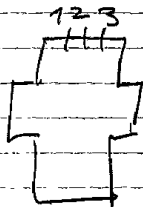

BELOEIL, Basècles, St. Martinuskerk

I907. Bardenhewer, nr. I-5 tot IO-I3 tot I7

Streulens A., nr. II-I2 (Rue Piers IO7 Molenbeek-Brusse

E. Richard, nr. 2-3-4 (Nancy)

I. Isidorus

2. H. Hart van Jezus, get. E. Richard, Nancy

3. Aanbidding der koningem

4. H. Hart van Maria, get. E. Richard, Nancy

5. Lodewijk

6. Jan de dooper

7. Anthime

8. Blasius

9. Katerina

IO. Rochus, get. Bardenhewer

II. Adolffus, get. A. Streulens-Rue Piers IO7, Molenbeek-Brussel

I2. Vincentius, get. A. Streulens

I3. Lodewijk van Gonzaga, get. Bardenhewer, I907, Brussel

I4. Ghislain

I5. Paus Clemens

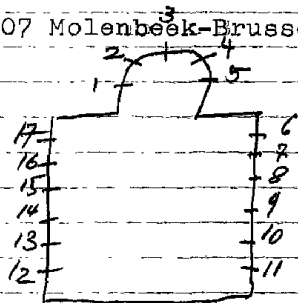

I6. Antonius van Padua

I7. Adhemar

- Alle namen van deze kerk zijn mooi
- Er is vermoedelijk een samenwerking geweest tussen Bardenhever en A. Streulens

H

BELOEIL-Ellignies, O.L.V. kerk

1872. E. Steylzl, nr. Itot 26 (Nancy)

- 1. B. Philipus
O. Franciscus
- 2. B. Jacobus mayor
O. Christina, get.
- 3. B. Petrus, get.
O. Carolus Borremeus, get. 1872, Nancy, E. Steylzl
- 4. B. O.L.V.
O. Engel Gabrielle
- 5. B. Elie, get.
O. Lucas, get.
- 6. B. Kristus Koning, get.
O. Bisschop van Doornik
- 7. B. Mozes, get.
O. Marcus
- 8. B. Niklaas
O. Engel

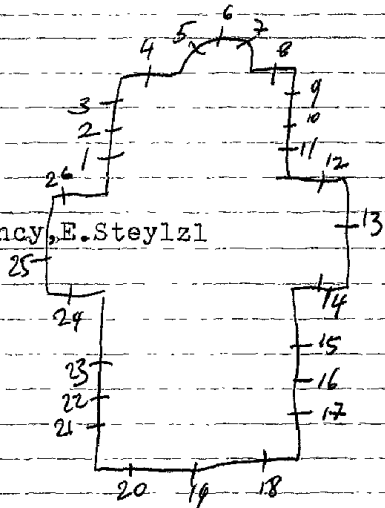

9. B. Johannes
 O. Franciscus Xaverius, get. 1872
10. B. Andreas
 O. Stefanus, get.
11. B. Thomas
 O. Rosalia, get. 1872
12. Quirinus
13. O. L. V. met kind Jezus en H. Hart
14. Therveus
15. B. Mattheus
 O. Augustinus, get.
16. B. Simon
17. B. Mathias
 O. Adelaïde, (in 1938 hersteld).
18. O. Martinus
18. (rooswenstertje) Engelkopjes
19. (högzaal) Gotische ornamenten
20. (rooswenstertje) Engelkopjes
21. B. Thaddeus
22. O. Juliana, get.
22. B. Jacobus minor
23. O. Quintinus, get.
23. B. Bartholomeus
24. O. Eugenia, get.
24. Lambertus, get.
25. Petrus en Jezuskind, get.
26. Paulus, get.

*Repertoir Photographique du
 mobilier des sanctuaires de Belgique
 Prov. de Hainaut, Canton de Oudeve
 Cambrai, 1980, p. 28 = nr. 3*

BELOEIL-Ellignies, St. Annakapel

H

1. Hart van Jezus

2. Maria en Anna

(kleine medaillons gevat in glas-in-lood)

3. Matheus

4. Mauricius

5. Marcus, 1939

6. Johannes

7. Jozef

8. Lucas

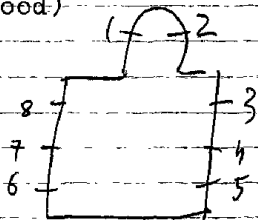

BELOEIL-Grandglise, St. Martinuskerk

H

1888. De Passe, nr. 2

~~Orichx~~ nr. I-3

1. O. L. V. onbevlekt

2. H. Hart van Jezus, get. De Passe, Brussel, 1888

3. Jozef

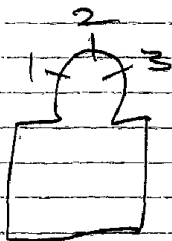

Repertoire photographique du mobilier des an-
ciaires de Belgique, Prov. de Hainaut, Canton de
Quevaucamps, 1880, p. 37 = nr. 21

BELOEIL-Rameignies, St. Petruskerk

1933. C. Wijbo, nr. Itot9

1. Julienne

2. H. Hart van Jezus verschijnt aan Maria Margaretha à La-coque.

3. Jezus bedaart de storm, get. C. Wijbo, 1933

4. Petrus

5. Etienne, 1950

6. Jozef, get. C. Wijbo, 1933

7. Jan de dooper, get. C. Wijbo, 1933

8. Elod, 1950

9. O. L. V. geeft de scapulier aan Simon Stock, get. C. Wijbo, 1933

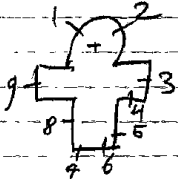

I98I. Carpet, I-2-7 tot IO / *J. Massy = ontwerp*

I950. Massy et Lechantre, nr. 3-12-4

Lechantre et Massy, nr. 5-6-II

I. Kristus op de koude steen - in-memoriam strijders I940-
get. Carpet, I98I I945

2. Verrijzenis van Jezus, get. Carpet, I98I

3. Servatius, get. Massy et Lechantre, I950

4. Ambrosius, get. Massy et Lechantre, I953

5. Katerina

6. Antonius van Padua

7. Elooi, get. Carpet, I98I

8. Vlucht naar Egypte, get. Carpet, I98I

9. Rita, get. Carpet, I980

IO. Dominique Savio en Don Bosco, get. Carpet, I980

II. Kristoffel, get. Lechantre et Massy

I2. O.L.V. de l'arbre au puits

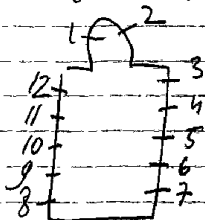

BELOEIL-Thumaide, St. Pancrasiuskerk 4

- 1. Jozef
- 2. H. Hart van Jezus
- 3. H. Hart van Maria
- 4. Pancrasius

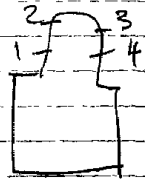

Carpet herstelde in 1991

BELOEIL-Wadelincourt, St. Vendregesilekerk

I87I. S. Coucke, nr. Itot5

- 1. Heilige met paard en os (Chara)
- 2. H. Hart van Jezus
- 3. Vendregesile
- 4. Jozef, get. S. Coucke, I87I.
- 5. O.L.V.

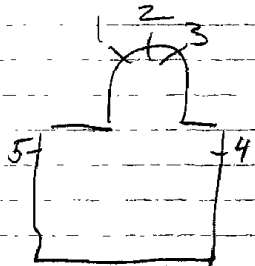

Woz van Biervliet-Atelier Scoucke en Zonen - Biekerf 1984,

P. 115 = nr 1 tot 5

Waverpen, Stadsarchief-Reklamedruksels = nr 1 tot 5

BELOEID-Quevaucamps, St. Jan de doperkerk

H

Carpet herstelde na de oorlog de bestaande ramen
1973. Carpet, nr. 3

~~1973~~ Coppe et Delbecque, nr. 4-10 (comines)
? nr. I-12-2-II *vermoedelyk behante-ramen*
? nr. 8-6-8-9
? nr. 7

I. Hemelvaart van O.L.V.

2. Dood van O.L.V.

3. Camillus de cellis, get. Carpet, 1973

4. Den Bosco, get. Coppe et Delbecque (Comines)

5. -6-8-9. Dekoratief glas-in-lood, zonder schildering of symbolen - loodverdeling is vormgeving. *niet meer*

~~7. Philipus~~

~~80. Germaine~~

II. Boodschap aan Maria

~~I2. Huwelijk van Jozef en Maria~~

In 1975 herstelde Carpet

Repertoire Photographique du mollier des
Insectivores de Belgique, Prov. de
Hainaut, Canton de Quevaucourt
1980, P. 33 = 217.

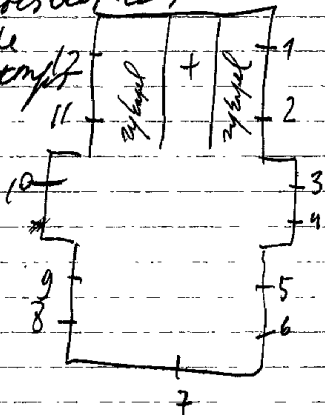

BERINGEN, St. Pietersbandenkerk

Ri COEMS - St. Truiden
nr. 3 tot 8

1. Geboorte van Jezus

2. L. Petrus

R. Paulus

Jozef, 1994

4. Franciscus van Assisi, 1994

5. Petrus gevangenschap in Rome

6. Petrus gevangenschap in Jeruzalem

7. Petrus ontmoeting met Jezus op
de via Appia

8. Petrus Kruisdood, 1991

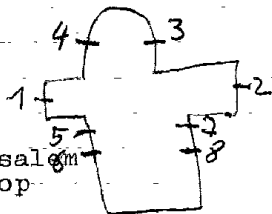

Er kunnen nog bij komen

1966, F. VAN IMMERSSEEL

Readsaal:

I. B. Philips de goede

M. Parodie op de begravenis van Karel de goede

B. Karel de Stoute, get. 1966, F. Van Immerseel.

Bibliografie:

VLAANDEREN, IT7, blz. 42

INFORMATIE bulletin- Beringen, blz. 18

MORTIER Herman, FR. Van Immerseel, 1975, p. 232 = 14-1

BERINGEN, St ~~Be~~^{Be}epers EN Pauluskerk

Coeume, nr. 3-14

2002. Berchmans, nr. I-2-4 tot 14

1. Hemelvaart van Jezus

2. Antonius van Padua

3. Top: chiro

Petrus en Paulus, Coeume

4. Dood van Petrus

5. Petrus ontmoet Jezus op de Via Appia

6. Petrus geneest een lamme

7. Weid mijn schapen

8. Pastoor-deken Wuestenraedt van 1654-1695 met de afbeelding van parochiekerk en kruis

9. Adelardus, abt van Corbie

10. Vraag niet, van u af, wilt ge mensen vangen

11. Petrus verloocht Jezus

12. Petrus gevangenschap in Jerusalem

13. Petrus gevangenschap te Rome

14. Geboorte van Jezus - top: H. Geest

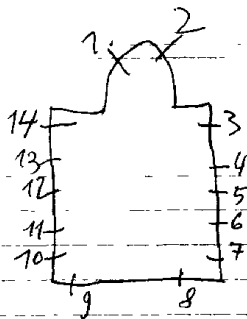

3 ramen met raam nr. 5 glas-in-loodappassing Berchmans

BERINGEN, ^{lin}Zusters van St. Vincentius
St. Annakliniek - Havenlaan 5

Ludo Laagland, nr. Itot7

Itot4. Dekoratief glas-in-lood, zonder schildering of symbolen.

(hetzelfde als voorgaande maar er bijgevoegd)

5. Elisabeth, get. Ludo Laagland

6. Doop van Jezus

7. O.L.V. get. Ludo Laagland

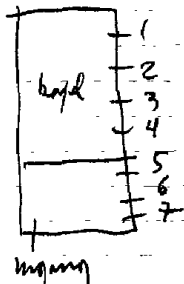

BERINGEN, Vlaams mijnmuseum, Koolmijnlaan 20I

1930. J. Wyss, nr. I

I. H. Barbara geschermt een mijnwerkersgezin, get. J. Wyss, 1930

(glasraam afkomstig uit Nationaal pensioenfonds voor
mijnwerkers, Stefanieplein 6 Brussel) zie documentatie
J. Wyss

BERINGEN

BEVERLO, St. Lambertuskerk

Beringen

1955. R. DANIELS

1. Lucas
2. Marcus
3. Matheus
4. Johannes
5. Jozef
6. Barbara
7. Paus Pius X
8. Doop van een kind
9. Doop van Kristus
10. Late doop op het sterfbed
11. Isidorus
12. Lutgard
13. Lambertus
14. O.L.V. Middelaars

Bibliografie:

V.A.B. GIDS 1966, blz. 96

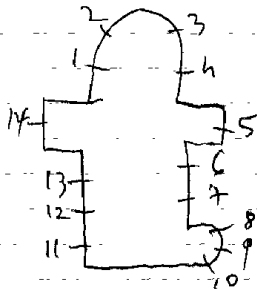

BERINGEN of m/w

BEVERLO-Kleine heide, St. Theodarduskerk

1939 LACOSTE = ontw. (ook architect van de kerk) *afkomstig uit Doornik*

Blanspain = uitvoering
het zijn glas in betonramen - zeer donker!

1-2-3. Kristus en 12 apostelkoppen.

4-5-6-7-8. Over deze 5 ramen zijn 19 heiligenhoofden verspreid.

9. Ludovikus

10. Barbara

11. Daniël

12. Cyrillus van Alexandrië

13. Doop van Kristus

14. Engel Michael

15. Filipus

16. Petrus

17. Theodardus

18. Maria

19 tot 23. Over deze 5 ramen zijn 19 heiligenhoofden verspreid.

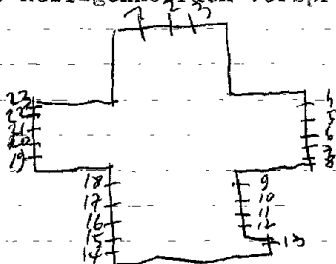

Bibliografie:

V.A.B. Gids 1966, blz. 96.

HONTON Mariette - Stained glass work, Brunel, 1944 blz. 12 = R. 72
met afbeelding

Het glas-in-beton is vervaardigd met glasblokken uit
Val Saint Lambert, Cristallerie.

Foto reportage van v/h. penbilair v.d. Belg. Bedrijven
Prov. Limburg, kanton Berlingen 1977, P 20 =
nr. 161 19

BERINGEN-Koersel, O.C.M.W.ouderlinge tehuis Corsale
Pater Bellinkxstraat 40

1968.R.Daniels,nr.Itot4

Kapel:1.Veertien kruiswegtaferelen tot één geheel verwerkt
2.De verrezen Heer

Traphal-1ste verdieping: 3.Dekoratief glas-in-lood

Traphal-2de verdieping: 4.Dekoratief glas-in-lood

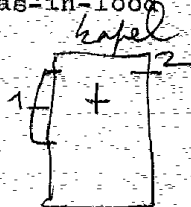

BERINGEN

KOERSEL, St. Jozefruustoord - Pastorijs straat 2

Beringen

1. Familiewapen
2. Familiewapen



BERINGEN
KOERSEL, Gemeentehuis

Beringen

1968. SLANGEN

Traaphal:

Dekoratief glas in lood - geen schildering - alleen vorm en kleur
geen onderwerp.

Bibliografie:

VLAANDEREN, II7, blz. 38.

BERINGEN

Beringen

PAAL, St. Jan Baptistkerk

1877. Oostervath, nr. 2 tot 6

1. L. Hubertus

R. Lambertus. 1877.

2. L. Andries

R. Paulus

3. Kristus verschijnt aan Maria Margaretha à Lacoque

4. L. Jezuskind.

R. Jozef. 1879.

5. Doop van Kristus. 1877.

6. Mozeskop.

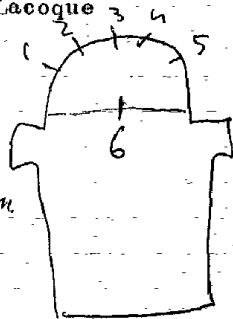

Hege, musée d'art religieux et d'art mosan
= ontwerptekening - nr. 5

waarschijnlijk Niclaus

BERINGEN
KOERSEL, Brigittakerk

Beringen

1904. J. E. Coucke en freres-Brugge

1. O. L. V. van de rozenkrans verschijnt aan Dominikus, 1904, get.

2. O. L. V. verschijnt aan Antonius, get.

3. Franciscus ontvangt de stigmata.

4. Kristus verschijnt aan Maria Margaretha à Lacoque.

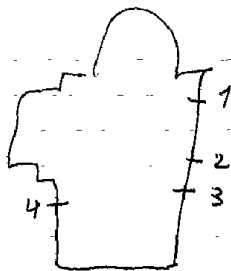

Leuven, Kadoke-archief = siermotieven

BERINGEN-Tervant, O.L.V. onbevlekt ontvangeniskerk

(in de boogvelden van al de koorramen)
zijn symbolen van de 4 evangelisten.

1. Arend
2. Leeuw
3. Pater non est filius spiritus
4. Engel
5. Os

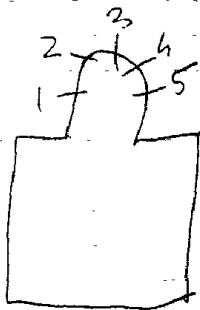

BERTHAGEN-koersel, kapel van OLV. aan de staat, Leemstraat

Werkzaamheden

1. ~~Theresia~~ Theresia van Lisieux
2. Jan Berchmans
3. Bregida
4. Hubertus
5. OLV. aan de staak
6. Anna
7. Cornelius
8. Don Bosco

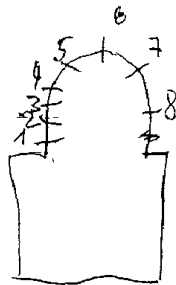

BERLAAR, R.V.T.-St. Augustinus "Stijnenhof"
Legrellestraat 39

kapel

1998. A. Van Rompaey, nr. Itot5

- 1. Allerzielen (H. Olijsel-~~xxxxxxx~~)
- 2. Biecht (vergeving)
- 3. Pinksteren (vormsel, duff, H. Geest) 1998
- 4. Doopsel (kaars, schelp)
- 5. (inkomdeur) Augustinus (bisschophoed, boek, schelp, kelk met hostie, kerk), 1999

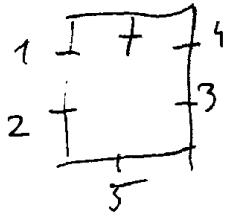

BERLAAR, Heikant: St. Rumolduskerk.

1887. Verhaegen, nr. 1 tot 9

- 1. Jozef.
- 2. Rumoldus.
- 3. Helena.
- 4. B. Hemelvaart van O.L.V.
O. Kroning van O.L.M.
- 5. B. Opdracht in de tempel.
O. Boodschap.
- 6. Katerina. 1887.
- 7. Maria Magdalena. 1887.
- 8. Johannes Baptista.
- 9. Jezus Kristus.

ontwerp tekening - vers. Casier = nr. 5
 Atelier boez Casier, nr. 1 tot 9
 Leuven, Kador, nr. 1 tot 9

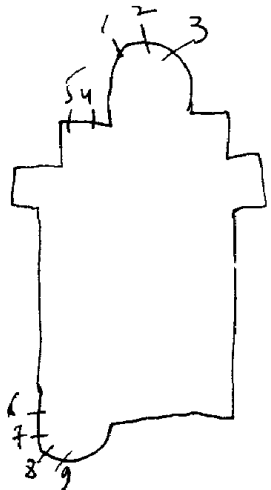

BERLAAR, St. Pieterskerk

1887
Arthur Verhegge

Lier

~~Jozef Van der Broeck~~ ~~Opnieuw naderen~~
1887. ~~Stalins Janssens~~:nr. I tot 8-IV tot 20 ??????

1950. Van den Broeck: nr. 9 tot 16 *just*

1. Joannes Baptista. 1887

2. O.L.V.

3. Salvator Mundi

4. Jozef

5. Maria Magdalena

6. Jeronymus

7. Petrus 1887

8. *Heilige*

9. Jozef (Van den Broeck)

10. Hert

11. Arend

12. Vis

13. Pelikaan

14. Anker

15. Ark van Noë

16. Paradijsvogel

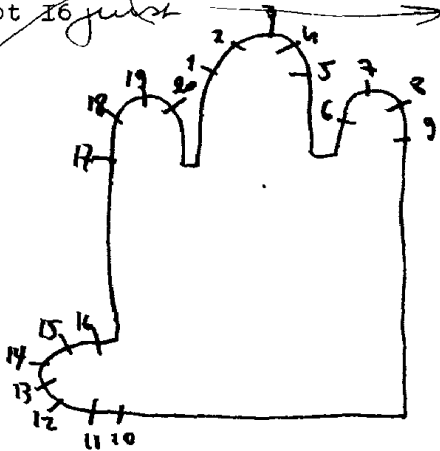

17. Vincentius à Paulo. 1887
18. Domma Sacbatus Bosabu
19. H. Hart van Jezus
20. Onbevlekt ontvangenis.

1887. ~~Van der~~ VERHAEGEN, nr. 1 tot 5
1887. Stalins-junners, nr. 6-7-8-17 tot 20
1950. J. Van den Broeck, nr. 9 tot 16

Bibliografie

Marcel Leemans: J. Van den Broek "Kunstenaars van Heden"
1958, deel I, blz. 119-123 = nr. 9 tot 16 - ~~ix~~

Atelierboek Caner, nr. 1 tot 5
Leuven, Kadoc, nr. 1 tot 5

Lier

BERLAAR, Zusters v/h.H.Hart van Maria - Dorp 24

1892-1898:L.Pluys

- 1.Genade stoel
- 2.O.L.V.
- 3.Kind Jezus
- 4.St.Jozef.Get.-Ged.1892

- 5.L.Johannes
R.Jacobus Mayor

- II.L.Andreas
R.Petrus

- 6.L.Philipus
R.Bartholomus

I4 tot I7. Motieven uit de eucharistie -
Druiventrissen en bladeren
200I.G.eroen De Bruycker

- 7.L.Thaddeus
R.Mathias

- 8.H.Hart van Maria

- 9.L.Simon
R.Mattheus

- 10.L.Jacobus mineur
R.Thomas

Bibl.

Verslagen, diocesaan comité, Mechelen: Deel I, blz. 124 ¹⁸⁹²
nr. 413. = 1 tot 4

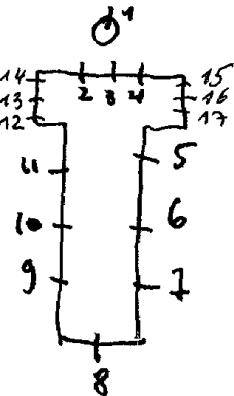

Inkom-gelijkvloers:

(als voorzeraam gebruikt)

L. Lucas

R. Marcus (medaillons gevat in glas-
in lood)

zeer mooie = stijl Pluys

BERLAAR -

live

GESTEL; St. Lambertuskerk

1948; Calders-Crespin nr. 1 tot 3 *alle namen in eigen hand*
~~2 VAN GOOL nr. 4 tot 20~~

- 1. Petrus
- 2. Paulus
- 3. O.L.V. hemelvaart
- 4. L. Albertus
R. Leopoldus
- 5. Magdalena
R. Martha
- 6. L. Katerina
R. Elisabeth
- 7. Lambertus
- 8. Doop van Kristus
- 9. L. Florentius
R. Niklaas
- 10. L. Paus Pius
R. Ernestius

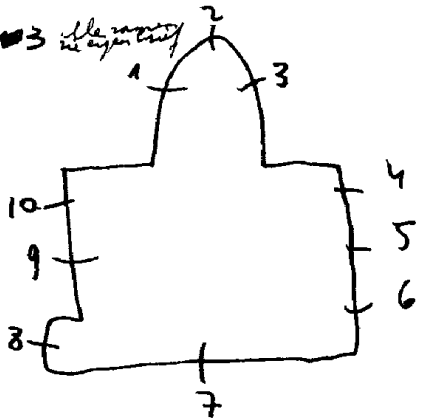

Bibliografie

Tentoonstelling van Kunstambachten 3-26 mei 1947 Antwerpen
blz. 26 Roman 1 tot 3

BERLAAR-Gestel, Kasteel van Rameyen - Rameyenstraat 4

1862. J.F. Pluys, nr. I-2

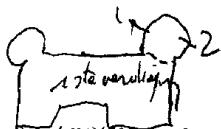

Kapel:

1. top: adelijk wapenschild "Legrelle"

De boodschap aan Maria, get. J.F. Pluys, 1862

2. Top: adelijk wapenschild "Legrelle"

De geboorte van Jezus, get. J.F. Pluys, 1862

(30% beschadigd)

Groot Salon - gelijkvloers:

3. Adelijk wapenschild (grisailleschildering op wit glas

veel zilverageel) 17de eeuws.

Ingelijst met houten kader.

eigenaar in 1995 = De Cock Tel. 03-645.56.22 = Schoten

BERLAAR-Gestel, Kasteel van Baron Bieberstein
nu: I995, Gestelhof - Legrellestraat 9

1920.4. Stalins, nr. I ~~xxx~~ 2

Traphal - Iste verdieping:

Adelelijke wapenschilden

I. B. Van Dale, 1558

R. Van der Nath, 1660

O. L. De Beorghe, 1582

R. De Bronchorst, 1660

2. B. L. De Groesbeeck, 1689

R. De Grelle, 1816

O. L. Gemeentewapen van Gestel, 24 juli 1911

R. Van der Straten-Ponthez, 1907

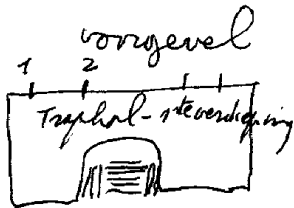

In oorsprong waren er veel meer, maar door verwaarlozing kwamen de vernielingen. vermoedelijk 16 panelen.

In 1920 begon de wederopbouw.

1. L. Coleta
2. L. Matheus

3. L. H. Hart van Jezus
4. L. Lucas

5. L. Ludovikus

6. Top: 3 engelen

7. Boedschap

8. Geboorte. 1936

9. Opdracht in de tempel

10. Jezus predikt in de tempel. 1937

11. H. Familie te Nazareth

12. Kristus verjaagt de duivel tijdens
zijn bekoring in de woestijn. 1937

13. Doop van Kristus. 1938

14. Bruiloft van Cana. 1937

15. Jezus onderwijst de apostelen

16. Laatste avondmaal

17. Kalvarie

18. Verrijzenis van Kristus. 1936

19. Top: 3 engelen

L. Morgendster

Ark des verbond

BERLARE-

OVERMERE, O.L.V. Hemelvaartkerk

Verhoging van de kruis

1936-37-38. *Santon*

nr. 1 tot 5.

nr. 6-19.

nr. 7 tot 16-18.

nr. 17.

1883

Zele

M 44-N

I9.M.Lelie

R.Deur des hemels

Ivoren toren

Stoel der wijsheid

ontwerptekening verz. Casier = w. 3

Atelierboek Casier, nr. 1 tot 5

leuven, Kadoc, w. 2-3-4

Foto repertorium v/h meubilair old Belg.

Bedehuzen, Prov. ovl. Kantoor

Zele, 1981 p. 17 = n. 12-17-19

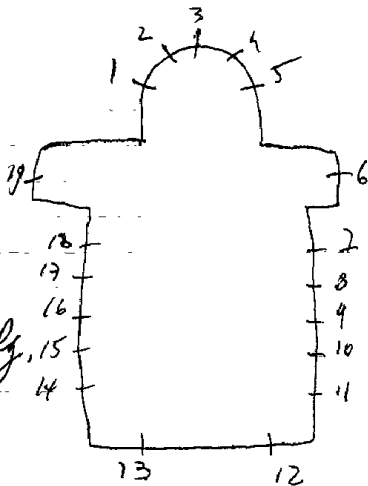

BERLARE, St. Maartenskerk

1932 tot 39. COPPELIANS

- I. O. L. V. van Lourdes. 1935**
- 2. Geboorte. 1936**
- 3. Boodschap. 1936**
- 4. Goede Herder 1935**
- 5. L. L. van Emma's 1935**
- 6. H. Familie te Nazareth 1935**
- 7. L. Avelinus**
R. Sonnia
- 8. L. Maarten**
- 9. B. Karolus Borromeus**
R. O. L. V.
- 10. Kalvarie. 1939, Coppejans**
- 11. Doop van Kristus. 1932.**

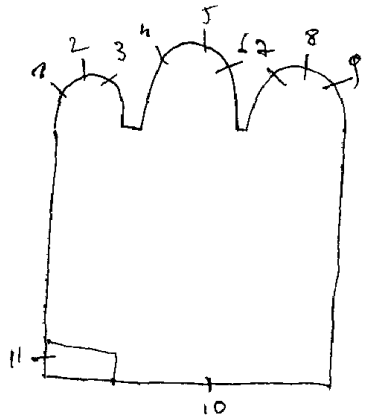

Bibliografie

Bulletin des commissions royales des arts et monuments:
1935, biz.47-nr.4-5-6.

BERLARE-Uitbergen, Kasteel - Moleneindestraat 31
(De Crombrugge-De Picquedaele)

1919. J. Casier

Kapel:

1. Theresia
2. Nathalie
3. Amedeus
4. Albertus

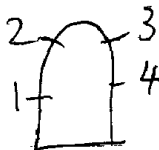

Bibliografie:

P. Bergmans, Notice sur la vie et les travaux de J. Casier
in: Bulletin de l'academie royale d'archeologie, 1926.

restauratie tekening - verz. Casier = nr 1 tot 4

Atelierboek Casier

Livre d'ordre de la vitrerie, II, 83, = nr 1 tot 4

BERLARE-

Zele

OVERMERE-Donk, O.L.V. van 7 smartenkapel (Bareldonk)

1959. Van Geffen

1. O.L.V. Koningin des hemels

2. O.L.V. Boodschap

3. Lelie

(glas in lood, zonder schildering, loodverdeling is tekening)

Bibliografie:

Verslagen: diocesaine kommissie van het bisdom Gent: 5-4-1957 } 1-2-3
10-4-1959

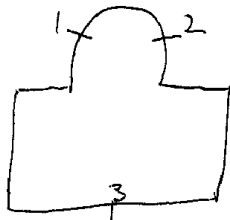

1911. Casier, nr 1-2-3

1. B. L. Hieronymus

R. Petrus

O. L. Hieronymus bekoord door de duivel

R. Een engel verlost Petrus uit de gevangenis

2. B. L. O. L. V.

R. Jozef

O. L. Boodschap

R. Huwelijk van Jozef en Maria

3. B. L. Godelieve

R. Cornelius

O. L. Moord op Godelieve

R. Cornelius dient het doopsel toe

In 1919 herstelde Casier deze samen

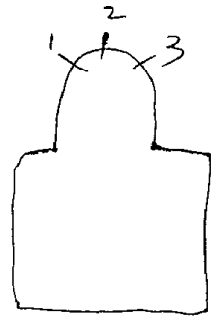

Bibliografie

P. Bergmans - Notice sur la vie et les travaux de J. Casies -
Bulletin de l'Académie royale d'archéologie
1926 = nr 1-2-3

Atelier boel Casies
Livre d'ordre de la vitrairie II, 84 = n. 1-2-3
III, 20 = Herstellingen 1919

BERLOZ, St. Lambertuskerk

L

1976. Romainville, nr. ItotI5

ItotI5. Dekoratief glas-in-lood - geen schildering - geen symbolen - alleen vorm en kleur - loodverdeling is tekening en vlakverdeling - zeer mooie ramen.
nr. II = get. 1976, Romainville.

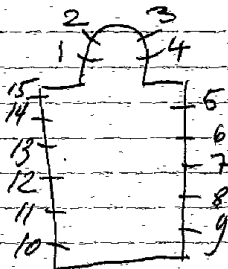

BERLOZ-Corswarem, St. Victorkerk

L

1956. Romainville, nr. I-3 tot I2
nr. 2

- 1. Twee gemeentewapens (Looz - Corswarem), gevat in decoratieve glas-in-lood.
- 2. L. Victor
R. Henricus
- 3. L. Provinciewapen van Luik) gevat in glas-in-lood-decoratie
R. Gemeentewapen Corswarem)
- 4. L. Isidoor
R. Lodewijk
- 5. L. Paulus
R. Jan de doper
- 6. L. O. L. V.
R. Jozef
- 7. L. Kristus koning
R. Anna
- 8. Zingende engelen, get. Romainville, 1936
- 9. L. Trudo
R. Lambertus

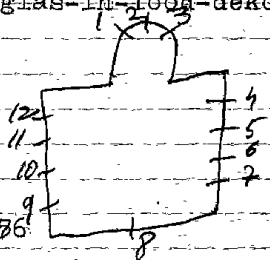

- IO. L. Gerlac
R. Donaas
II. L. Angele
R. Johannes
I2. L. Theophile
R. Camilius

Repertoire Photographique des mobiliers anciens
maires de Belgique, Prov. de Liège, Canton de Waremme,
1980, No. 19 = n. 2

ItotI2. Beschilderd glas-in-lood - met ornamenten en medaillons met inmemoriãnteksten van adellijke familie leden tussen 1886 en 1900.

Baron Charles de Goeswin, 1886

geboorte van Jenni

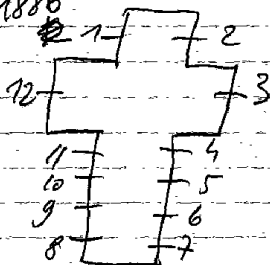

Repertoire Photographique du mobilier des sanctuaires
de Belgique, Prov. de Liege, Canton de Waremme, 1980, p. 95 =
n. 1 tot 12

BERNISSART, O.L.V. kerk

H

1909. C. Wijbo, nr. Itot5

1. L. Joachim

R. Anna

2. L. O. L. V.

R. Engel Gabrielle

3. L. Jozef

R. Profest Jesse

4. Barbara, get. C. Wijbo, 1909

5. Dood van Jozef

In 1973 herstelde Carpent

Bibliografie:

Bulletin des commissions royales des arts et des monuments

1905, blz. 325 = nr. Itot5

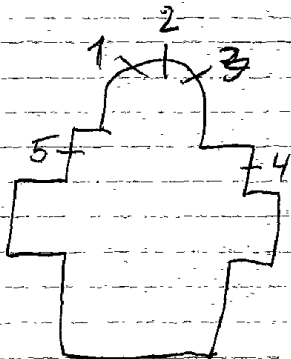

BERNISSART-Blaton, Polyclinique de Blaton
Rue de station 106

Blainpain

Voorgevel-naast de inkomdeur,
glas-in-beton(witte dals)=niets bijzonders

BERNISSART-Harchies, O.L.V. kerk

H

1957, Massy et Lechantre, nr. I-2-3

1. Boodschap aan Maria, get. 1954, Massy et Lechantre

2. Opdracht in de tempel, get. 1957, Massy et Lechantre

3. Jezus onderwijst in de tempel.

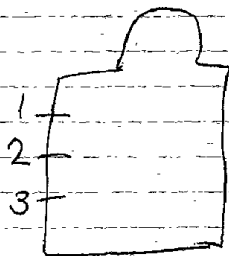

H

BERNISSART-Pommeroeil, O.L.V.kerk

I9I2.C.Wijbo, nr. I-3
I877. ? nr.2

I.Mauritius
2.O.L.V.I877
3.Jozef, get. C. Wijbo

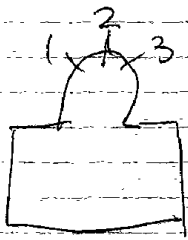

Carpet herstelde in 1991

Asperslag = zie brief Asperslag 1

I. Genadenstoel

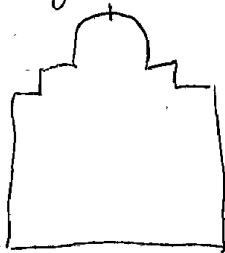

leventi

BERTEN, E.Z.v. Liefde v. Jezus en Maria - Egenhovenstraat 2

Korbeekse voetweg

- 1. O.L.V.
- 2. H. Hart van Jezus
- 3. Jozef

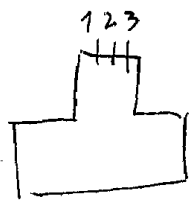

BERTEM-Leefdaal, St. Veronakapel
Dorpstraat

1952. M. Martens, nr. I-2

1. Kalvarie, get. 1952, M. Martens
2. Verona

Bibliografie:

L'art d'eglise, 1953-21^o jg.-nr.4, blz.237

Katalogus tentoonstelling 1957 - Gent muzeum voor sierkunst

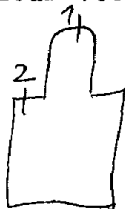

Grèche

nr. I tot II

(medaillons gevat in glas-in-lood)

- I. Hart drinkend aan de bron
2. Lam Gods
3. Pelikaan
4. Deur des hemels
5. L. Twee duifjes op een kelk
R. Broden en wissen
6. Bron van levend water
7. Gesloten hof
8. Ster der zee
9. Morgend ster
10. L. Niet verbrandend braambos
R. Pheninckx
- II. Lelies

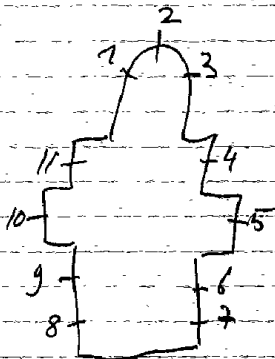

BERTOEGNE-Champs, St. Martinuskerk

lux

1. Alfredus
2. Albina
3. Joris
4. Henricus
5. Anna
6. Jacobus

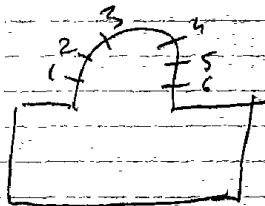

(onder ieder raam is er een klein adelijk wapen verwerkt).

BERTOEGNE-Compogne, St. Martinuskerk ^{lx}

I947. CRICKX?nr. I-2

(medaillons gevat in glas-in-lood)

1. Pheninckx

2. Anker

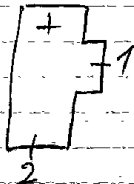

MX

BERTOEGNE-Givroulle, St. Hubertuskerk

nr. I-2-3

nr. 4-6-7-10-12 tot 15

nr. 5-8-9-II

I-3. Beschilderd glas-in-lood met ornamenten.

2. Hubertus

4. Jozef

5. Familie

6. O.L.V. van 7 smarten

7. Gerardus Majella

8. Jezuskind van Praag

9. Guido

10. Odila

II. O.L.V. altijd durende bijstand

12. Mondico

13. Gelukzalige Julie Billiart

14. H. Hart van Jezus

15. O.L.V. van Lourdes

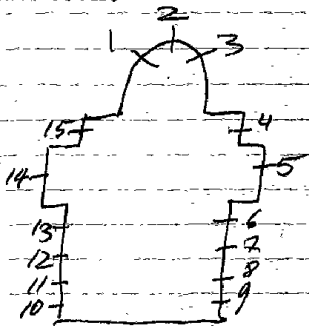

BERTOONE-Givry, St. Pauluskerk

lx

Hizette J. De Smet, nr. 6-7-12 (Sulferberg 38 Brugge)
Ganton nr. 1 tot 5-8 tot 11

- 1. Bekering van Paulus
- 2. Petrus
- 3. Hubertus
- 4. Antonius
- 5. Elod
- 6. Donas
- 7. Rita, get. J. De Smet - 38 Sulferbergstraat Brugge
- 8. Katerina
- 9. Cecilia
- 10. Barbara
- II. Monika

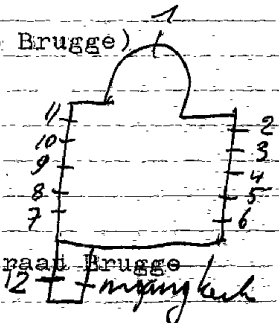

12 jezuskind van Penning

Reklame folder - nr. 6-7

BERTOEGNE-Longchamps, St. Lambertuskerk

nr. 1-2

nr. 3 tot 14

1-2. Dekoratief glas-in-lood met allerlei abstrakte motieven
Geen schildering.

3. Jezus in hof van Olijve

4. H. Hart van Jezus verschijnt aan Maria Margaretha à Laco-

5. L. Rudolf

R. Germaine

6. L. Engel met korenhalmen

R. Engel met druiventrossen

7. L. Engel met het geestelijk vat

R. Engel met de ivoeren toren

8. L. Engel met de deur des hemels

R. Engel met de morgendster

9. L. Engel met de spiegel der wijsheid

R. Engel met een vaas

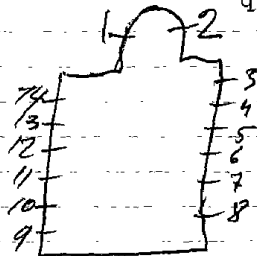

- I0. L. Engelkopje en engel
R. Engel met arend
- I1. L. Engel met een kruik
R. Engel met de passieinstrumenten
- I2. L. Castor
R. Edmondus
- I3. L. O. L. V. geeft de rozenkrans aan
R. Dominikus
- I4. Boodschap aan Maria

Carpet herstelde in 1989

BERTOOGNE-Roumont, St. Gregoirekerk

lux

nr. 1
nr. 2 tot 9

1952. ? O. Ganton

1. L. Elisabeth

M. Gregorius

R. Ludovikus

2. L. Petrus

R. Paulus

3. Joris

4. O. L. V.

5. Antonius

6. Gertrudis

7. Martinus

8. O. L. V. van de rozenkrans

9. Theresia

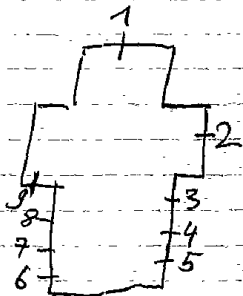

Wardat heeft de Euren van de interieur schildering
bepaald en daar een liturgische en symbolische betekenis gegeven.
Hi noemt dat reliëf omie

BERTRIX, St. Etiennekerk

lux.

Bertrix

J.M. Piroette-Restaurantie

1899. COMERE-CAPRONNIER, nr. Itot 8.

1. Vijf taf. leven v. Barbara.

2. (van boven naar onder)

O.L.V. altijd durende bijstand.

Franciscus krijgt het ordekleed van O.L.V.

Simon Stock krijgt het hemels manna

O.L.V. geeft de orde regel aan de carmel

Simon Stock krijgt van O.L.V. de Scapulier.

3. Vijf taf. leven v. Apollonia

4. Stefanus

5. Bernardus

6. Zingende engelen

Engelen met banderol

Engel Gabriel brengt de Boodschap aan O.L.V.

Engel Michael en de draak

Engel Rafael en Tobias

7. vijf taf. leven van Hubertus - get. 1900 - Comere-Capronnier

8. vijf taf. leven van Ludovicus

Bibliografie:

Bulletin des commissions royales des arts et des monuments
1899, blz. 234 - nr. 1-2-3.
1900, blz. 33-130 - nr. 4 tot 8.

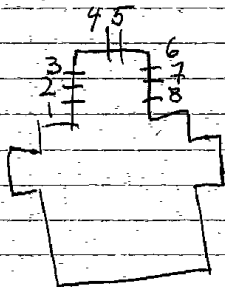

BERTRIX, Franciscains - Rue des Peres 24

1. B. Vermenigvuldiging van broden en vissem

O. L. Sym. Lucas

R. Sym. Marcus

2. B. Stigmatisering van Franciscus

O. L. 2 wapenschilden

R.

3. B. Bergrede

O. L. Sym. Mattheus

R. Sym. Johannes

4. O. L. V. verschijnt aan Bernardette te Lourdes.

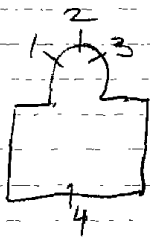

BERTRIX, Soeurs de Charité de Saint Charles (rusthuis)
Rue du Culot 23

1950, Busine 2, nr. 1 tot 14

1 tot 14. Dekoratief glas-in-lood - vormgeving is loodverdeling - kleine geschilderde motiefjes uit de litanie van O.L.V. - zeer modern.

Andre Lamblin, monographies de l'ent-
Zephir Busine, 1984.

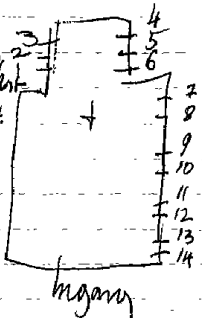

BERTRIX-

AURY-sur-Semois, St. Jan de dooperkerk

lnx Bertrix

1906. H. HEYDEN, nr. 2 tot 9
? nr. 1-10.

1. L. L. v. Emaus

2. Petrus, get. H. Heyden

3. Paulus, get. H. Heyden

4. Paus Leo, get. H. Heyden

5. Alfonsius, get. H. Heyden, 1906

6. Philomena, get. H. Heyden, 1906.

7. Mathilde, get. H. Heyden

8. Elisabeth, get. H. Heyden

9. Katerina, get. H. Heyden, 1906.

10. Jesus in hof van Olijve

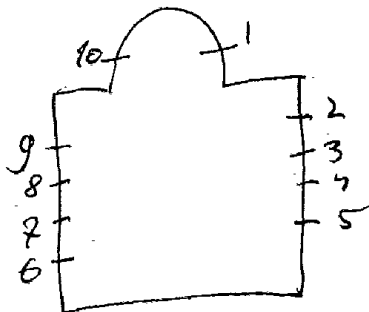

Repertoire photographique du mobilier des sanctuaires
de Belgique, trav. de Luxembourg, Canton de Paliseul,
1975, p. 14 = nr. 2 tot 10

BERTRIX-
CUGNON, St. Remykerk

lux Bertrix

1906. H. HEYDEN, nr. 1-2

1907. — ? nr. 3 tot 7
? nr. 8

1. Leonie, get. H. Heyden, 1906.

2. Lodewijk, get. H. Heyden, 1906.

3. St. Jan Nepomucene, 1906

4. Augustinus, 1907.

5. Hubertus, 1907

6. Franciscus Xaverius, 1907.

7. Margaretha, 1907

8. Boodschap aan Maria, 1921.

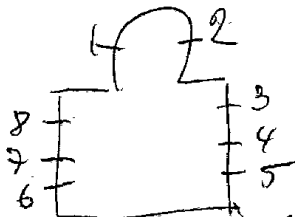

klein glasraam in de transt
van de andere
gemaakt

Repertoire photographique du mobilier des sanctuaires
de Belgique, Prov. de Luxembourg, Canton de Paliseul
1975, p. 22 = m. 5

BERTRIX-Biougé-Orge, O.L.V. Ombevleete ontvangeriskerk

I. (klein roosvensterke) Dekoratief glas-in-lood - wat gris-sailleschildering - geen symbolen, alleen vorm en kleur.



BERTRIX-
JEHONVILLE, St. Maximinkerk Lux.

Bertrix

1960. L.M. LANDOT of 1964

Itot 15. Dekoratief glas in lood, zonder tekening, zondersymbolen,
zonder schildering, alleen vorm en kleur.

Bibliografie:

ART D'EGLISE, 1960, 28^e jg. -nr. 112, blz. 338-339.

Monografie Landot, 1978

Repertoire Photographique du mobilier
des sanctuaires de Belgique Prov. 15
de Luxembourg, Canton de Paliseul, 1975 14
P. 28, u-itot 15 13

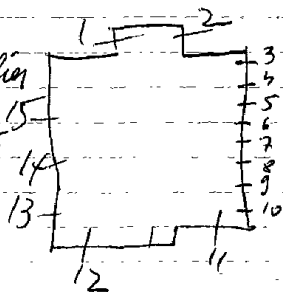

~~BERTRIX-~~
~~CLUNON-~~Mortehan, St. Hubertuskerk

Lux.

Bertrix

1896. ~~BERDENHEWER~~, nr. I-2.

~~I. H. Hart van Jesus verschijnt aan Maria Margaretha à Lacoque.~~
~~2. O. L. V. schenkt de Scapulier aan Simon Stock.~~

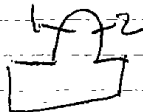

Bibliografie:

Bulletin des commissions royales des arts et des monuments
1896, blz. 130 = nr. I-2. (vermeld met 3 ramen).

Repertoire Photographique des mobiliers des
sanctuaires de Belgique, Prov. de Luxembourg
Canton de Paliseul, 1975 = n. 1-2 p. 20

BERTRIX-Orgeo, St. Pieter en Pauluskerk

1982. *loodot=ontw / Coepet=mitr.* nr. ItotI3

ItotI3. Dekoratief glas-in-lood, zonder schildering, kleurrijk - loodverdeling is vormgeving met verschillende breedte van lood - geen symbolen. 1982.

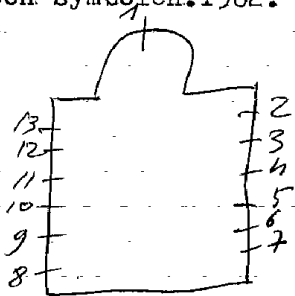

monografie loodot, 1978, nr. 1 tot 13

BERTRIX-Rossart-Orgeo, St. Antoniuskerk

1. Petrus
2. Antonius
3. Hubertus
4. Elooi

Deze 4 ramen zullen waarschijnlijk in de toekomst verdwijnen. Langs de andere kerkzijde zijn ze reeds verwijderd. Er komt binnen en buitenbeglazing. Genoteerd in 1982

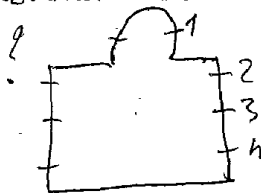

BERTREX-Nevraumont, O.L.V.kerk

62X

Boven de inkompoort:

Decoratief glas-in-lood zonder schildering

BEVER, St. Martinuskerk

1894. Haussaire, nr. 3-4-6-7-II
nr. 5-8-9-10
nr. 1-2

1. H. Hart van Jezus verschijnt aan Maria Margaretha à lacoque,
2. H. Familie
3. Maria bezoekt Elisabeth
4. Engel met kruik. Vrouw met kind,
Vrouw met kruik in de hand.
5. Kristus omringd door leerlingen.
6. Verzorging van het Jezuskind door
adelijke dames, get. Haussaire, 1904, Lille
7. Opdracht in de tempel, get. Haussaire, 1894
8. Dood van een bedelaars
9. Gevangenneming van Jezus
10. Boodschap aan Maria
11. H. Familie te Nazareth

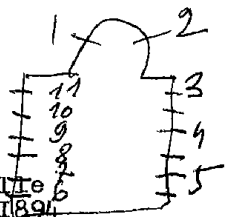

Atelier ouichx herstelok

genoteerd in 1997 = m. 3 tot m

De ramen nr. 3 tot II zijn bestaande glasramen afkomstig uit andere kerken. Vermoedelijk uit Frankrijk. Men kan twee stijlen erkennen, a. Atelier Haussaire, nr. 3-4-6-7-II. Het was eertijds een zeer gekend atelier uit Rijsel. b. Niet geïdentificeerd atelier, nr. 5-8-9-10 is ook Frans, door de wijze van schilderen en het gebruik van talrijke glazuren.

Door de samenwerking van M. De Ceuckelaer en Mark Deneve werden deze ramen, na aankoop door het kerkfabriek, gerestaureerd en aangepast aan de nieuwe omstandigheden in deze kerk geplaatst. (medegedaelt door een lid van het kerkfabriek).

Het begon in 1985, met jaar na jaar, één raam. Ieder jaar bevat een aantal slechte ingrepen.

BEVER, Le Gerموir - Plaats ~~64~~ 70

1978.T.Veranneman=ontw./Carpet=uitv.

Eigen gaderij:

Dekoratieve motieven

BEVER, Akrebos, St. Gereonkerk

1959. ontwerp: Van Bergen (Pater Dominicus)
intvoering Mesterion (gem. Bunden-maatschappij) } nr. 1-2

I.O.L.V. geeft de rozenkrans aan Dominikus.

2.H.Hart van Jezus verschijnt aan Maria Margaretha à la-
coque.



Foto repertorium v/h. meubelais v/d. Belg. Bedehuisen
Prov. Brabant, kanton Herne, 1982, p. 13 = n. 1-2

BEVEREN -

HAASDONK, Gemeentehuis.

Thomase

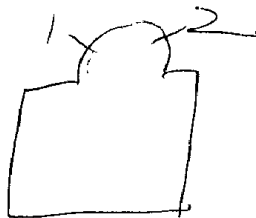
1927. F. De Block.

Medaillons gevat in glas-in-lood:

Bureel:

1. Belgisch wapen. 1927, De Block

2. Vlaams wapen

3. Raap van het waasland

4. Wereldoorlog 1914-1918.

Raadszaal:

5. Voor outer en eerd

6. Tassijns, voorzitter kanton Haasdonk

7. Pastoor Stephaan

8. Willem van Doornick

Gang:

9. Sebastiaans gilde.

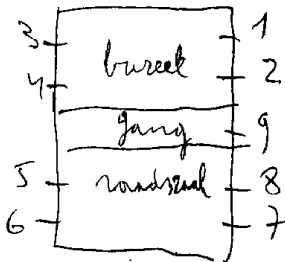

BEVEREN-

Beveren

KALLOO, St. Petrus en Pauluskerk.

1923~~3~~ STALINS. (heeft al de glasramen ontworpen) nr. 5 tot I2 uitgevoerd

1923. COPPEJANS: nr. I tot 4 - I3 tot ~~22~~ 22 al loen uitgevoerd.

nr. I3-14 werden in 1950 ^{tot I3} volledig hernieuwd.

1950 tot 22

I. Kristus verschijnt aan Maria Margaretha à Lacoque, 1925

2. Johannes.

3. Marcus.

4. O.L.V.v. Lourdes. 1925.

5. Opdracht van Jezus in de tempel.

6. Vlucht naar Egypte.

7. Op zoek naar Jezus.

8. Ontmoeting der H. Vrouwen.

9. Kalvarie.

IO. Kruisafdoening.

II. H. Vrouwen bezoeken Kristus graf.

I2. Bekering van Paulus.

I3. Opvoer van Kristus.

I4. O.L.V. van Victorie. 1950.

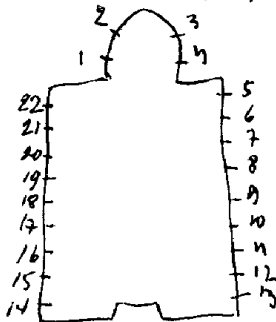

15. Roeping van Petrus.
16. Toewijding van BT. Jozef.
17. Dood van Jozef.
18. Jezus in de tempel.
19. H. Familie.
20. Aanbidding der koningen.
21. Bezoeking Maria Elisabeth.
22. Huwelijk Maria en Jozef.

Fotorepertorium vsh. menublij
 v.d. Belg. Bedehuisen, Prov. ovl.
 kantoor Beveren, 1984, nr. 26-27
 13-14

In 1923 mag men waarschijnlijk aanzien als het laatste werkings-
 jaar van het atelier STALINS, en deze kerkraden als zijn laatste
 opdracht. Een deel werdt nog uitgevoerd door Stalins, het andere
 deel door Coppejans - Korte Kalversteeg 14 Gent (bij de houtburg)

Deze verklaring komt van de pastoor

Bibliografie:

RIJKHARD VAN GERVEN: De kerk van Kallo en zijn omgeving, 1957, blz. 10
 Bulletin: des commissions royales des monuments: 1923, blz. 28

BEVEREN, A.Z. Maria-Middelares of St. Annakliniek
Oude Zandstraat 99

Kapel: 2de verdieping niet meer in gebruik, zal in 2006 afgebroken worden.

1. O.L.V.

o. Maria-monogram

2. Kind Jezus

omstreeks 1900

o. J.H.S.

3. Jozef

panelen allemaal in slechte toestand

o. (paneel verdwenen) zal in 2006 afgebroken worden



Dr. Copier - directeur - Tel. 03-760 2123

BEVEREN, Zusters van de H. Vincentius, Oude Zandstraat 99
klooster, St. Annakapel

1990. Baston, nr. I-2

Kapel:

I.2. Glas-in-betonramen met verticale vlammende vormgeving

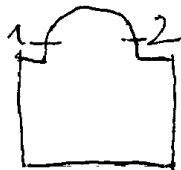

BEVEREN, Zusters van de H. Vincentius, Cretenborglaan 9

1986. Baston, nr. 1-2

1986. Jan Wouters, nr. 3

Kapel:

1-2. Glas-in-beton

Inkomhal: *gelijkvloers*

3. Moeder en kind. opschrift:

zoals ik U heb liefgehad, zo moet ook gij
elkaar liefhebben.



Kapel



inbomhal gelijkvloers

Bibliografie:

Dirk Van Duyse, Kapellen in
Beveren, 1995,

BEVEREN, St. Jan Evangelistkerk

1981. Gebr. A en J. Meersman

1. Dekoratief glas-in-lood, met symbolen en schildering
Loodverdeling is vormgeving.
2. Het volk onderweg naar het licht, get. Meersman, 1981
3. Verrijzenis van de Heer en Golgotha, get. Meersman gebr.
A en J 1979
4. O.L.V. van Gaverland + bedevaartkerk, get. Meersman, 1980
5. Het scheppingsverhaal uit de Genesis, get. Meersman, 1979

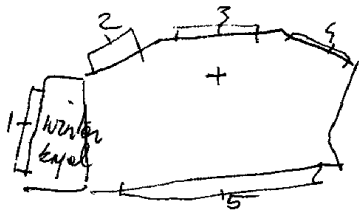

BEKEREN, St. Martinuskerk.

Inrichtingen 1877

~~1877. Debatte van~~~~1877. Debatte van~~ of CapronnierHet ~~waasje~~ is beschilderd glas in lood met ornamenten.

1. B. St. Dominicus ontvangt van O.L.V. de rozenkrans. 1849

O. St. Jozef. 1877.

1351

St. Ludovikus.

St. Karolus Borromeus.

St. Aloysius. get. J. B. Capronnier, 1877.

2. B. Christus verschijnt aan St. Maria à Iacque.

O. O. L. V. 1877.

St. Rochus.

St. Amelias

St. Henrikus

1857

nr Coppe bezit de kartontekeningen van Capronnier

Bibliografie

Bulletin, commissions royales des monuments;

1887-blz. 439.

Catalogue de la collection de cartons de
vitraux peints de la succession de J.B.
Capronnier à Bruxelles, 1892, blz. 73.

~~(Bezwisting tussen Capronnier en Debbelaere)~~

Fotorepertorium v/h meubilair o/d.
Belg. Bedehuisen, Prov. Ovl.
Kanton Beveren, 1981, P. 16 = nr. 2-2

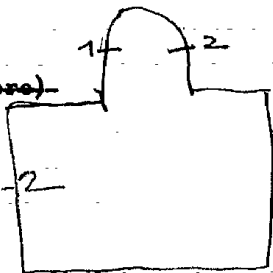

BEVEREN, E. Broeders Hieronymieten - Lodewijkinstituut
Stationstraat 7

1. L. Zuiverheid

R. Armoede

2. L. Gehoorzaamheid

R. Wapen van de school

3. L. Wapen van Beveren

R. Liefdadigheid

Het zijn alle kleine medaillons gevat
in glas in lood.

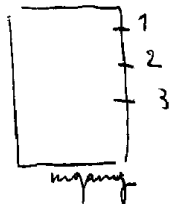

Dirk Van Druyse, Kapellen in Beveren, 1995, p. 43

BEVEREN, E.Z.v.O.L.V. Presentatie - Kloosterstraat 57

Beveren

1965. Mevrouw De Buyst-Wery

Glas-in-beton-raam - thema: de weg der bozen gelijkt op een donkere nacht. De weg der deugdzaaen is als het morgendlicht.

gebruikt als versiering voor de heringerichte oude kapel.

Achter een muur staat in een der raamen nog een glasraam van 1898, de kroning van O.L.V.

Dirk Van Druyse, Kapellen in Beveren, 1995,

BEVEREN, Kapel O.L.V. van de vrede - Kruikeke steenweg I48

Staes G. (maakte het ontwerp voor de steunkaarten)

1. 24 motieven uit de litanie van O.L.V., get. G. Staes
2. (doorschijnende glasmozaïek) Verschillende duifmotieven en Alfamotieven, get. G. Staes

Dirk van Duijse, Kapellen in Beveren, 1995¹

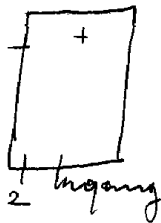

BEVEREN, Kasteel van Graaf Charles de Bergeyck -
nu: Kasteel van Cortewalle

1910. Stalins en zoon

kapel:

Top: wapenschild van de familie

Het glasraam van het eigenlijke raam bestaat niet meer.

L. Karolus Borremeus

R. Jozef

In een privee verzameling bevindt zich ~~het~~ oorspronkelijk
ontwerptekening.

BEVEREN-
DOEL, O.L.V.kerk

Beveren

1955. O. GANTON: nr. I-2.
1956. E. YOORS: nr. 4 tot 8. = *ontw / J. Colpaert = uitv.*
1961. Deloore-Mortier: nr. 9 tot 14.
1955. ~~COPPELIANS~~ nr. 3-15.

1. Emmausgangers. 1955 - O. Ganton.
2. Vermenigvuldeging van broden en vissen. 1955-O. Ganton.
3. Cornelius. 1955.
4. Boodschap. 1956.
5. Bezoek Maria en Elisabeth. 1956.
6. Geboorte 1956.
7. Opdracht in de tempel. 1956.
8. Jezus onderwijst in de tempel. 1956.
9. Doop van Kristus.
10. Kroning van O.L.V. Ontw. M. Deloore, uitv. M. Mortier.
11. Hemelvaart van O.L.V.
12. Pinksteren.
13. Verschijning van Kristus aan de apostelen.
14. De engel verschijnt aan het ledige graf.
15. Verering van O.L.V. ten hemelopgenomen.

Bibliografie

Verslagen: diocesaine commissie van het bisdom Gent:

- 4-12-1953 = nr. 4 tot 8
- 5- 2-1954) } nr. 3-15
- 5- 3-1954) }
- 2- 4-1954) = nr. 1-2
- 14- 5-1954)
- 29- 4-1960 = nr. 9 tot 14

*Archiefatelier Colpaert - Rijksarchief
Brussel, nr. 4 tot 8*

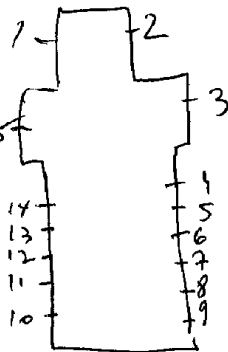

BEVEREN.

Beveren

KIELDRECHT, Prosperpolder - St. Engelbertuskerk

1960. Paule NOLENS.-Daniels

- 1. In Memoriamtekst.
- 2. De menselijke arbeid en de eucharistische vrucht.
- 3. Katholisiteit der universele kerk.
- 4. Geboorte en opdracht van Kristus. Paule Nolens.get. Daniels, uitvoering.
- 5. In Memoriamtekst.

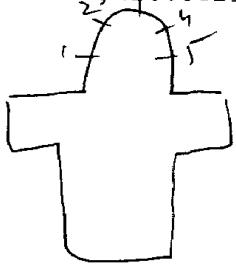

BEVEREN-

Beveren

MELSELE, O.L.V.kerk.

1934. COPPEJANS: nr. 17

1955. Rogier Daniels - St. Truiden nr. 1 tot 16

vanaf 1956. Hízette Calders: nr. 18 tot 29.

1. Doop van Christus. 1955.

2. Koningin van de martelaren. 1955.

3. Koningin van de profeten. 1955.

4. Koningin van de engelen. 1955.

5. Koningin van de apostelen. 1955.

6. Koningin van de vrede. 1955.

7. Vermenigvuldeging van het brood. 1955.

8. Christus verschijnt aan de apostelen. 1955-get.

9. Kalvarie.

10. Offer van Abraham.

11. Koningin van de maagden. 1955.

12. Koningin van alle heiligen. 1955.get.

13. Koningin van de rozenkrans. 1955.

14. Heil van de zieken. 1955.

15. Troosteres van de bedroefden. 1955.

16. B. Ark van Noën.

0. Aants paradijs.

Bibliografie

Bulletin: des commissions royales des
monuments: 1934, blz. 287=r. 17

Verlagen: diocesaine kommissie van het
bisdom Gent: 4-12-1953

5- 2-1954

2- 4-1954

25- 6-1954

9-12-1955

19-10-1956

nr 1 tot 16

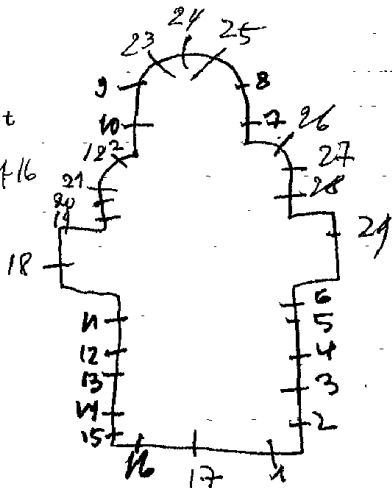

MELSELE, O.L.V.Kerk

17. Top: ~~M~~isciserende engelen.

Overige deel: beschilderd glas in lood.

18. Taferelen uit het leven van Godelieve van Gistel. ~~Hizette-Calders~~

19. O.L.V. toevlucht voor alle hulp

1961

20. B. Opdracht in de tempel

O. Pieta

28. B. H. Familie

21. B. Boodschap

O. H. Vrouwen

O. Maria bezoekt Elisabeth

29. B. O.L.V. verschijnt aan Antonius

22. Geboorte

O. Wonder van Antonius met de

23. O.L.V. Koningin der engelen 1956

Hizette-Calders, 1961. ezel

24. B. Kroning van O.L.V.

O. Hemelvaart van O.L.V. 1956

25. B. O.L.V. Van alle genaden 1956

O. Processie naar O.L.V. van Gaverland

26. B. Opneming van O.L.V. in de tempel

O. Hewelijk van Jozef en Maria

27. B. Engel waarschuwd Jozef

O. Vlucht naar E-ypte

BEVEREN-

Beveren

MELSELE, heiligdom van O.L.V. van Gaverland

1946. H. Coppejans

- I. B. Verschijning van Kristus
- 0. Verrijzenis van Kristus
- 2. Kroning van O.L.V.
- 3. B. Tronende O.L.V. in de hemel
- 0. Pinksteren
- 4. Verering door het volk van O.L.V. van Gaverland, 1946.
- 5. Boodschap
- 6. Ontmoeting van Maria en Elisabeth
- 7. Geboorte
- 8. Opdracht in de tempel
- 9. Jezus onderwijst in de tempel
- 10. Petrus
- 11. Vier wapenschilden
- 12. Maria Magdalena
- 13. Kalvarie
- 14. Kristus draagt zijn kruis
- 15. Doornekroning van Kristus
- 16. Geseling van Kristus
- 17. Kristus in hof van Olijve
- 18. O.L.V. van Gaverland beschermt de bevolking, get. 1946, H. Coppejans

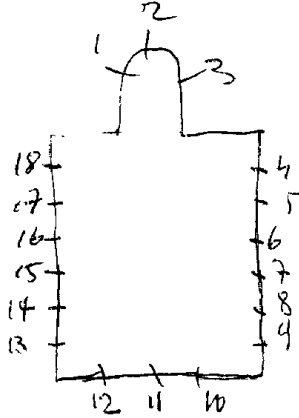



BEVEREN.

Beveren

MELSELE, O.L.V. van Gaverland instituut.

R. Z. van Liefde van Jezus en MARIE - Grote baan 99

1896-1898. *De Lieve Vrouw van Gaverland*

1. Wijdt mijner lammeren.
2. L. St. Marcus.
R. St. Lucas.
3. L. Vrouw bij de bron.
R. Jezus Christus.
4. L. St. Johannes à grace.
R. St. Vitalis.
5. Laat de kinderen tot mij komen.
6. L. St. Iodovikus. 1896.
R. St. Antonius.
7. L. St. Maria à lacoque.
R. Christus verschijnt aan haar.
8. L. St. Flormurdus.
M. Hemelvaart van O.L.V.
R. St. Alexius.
9. O.L.V. verschijnt aan Bernardette.

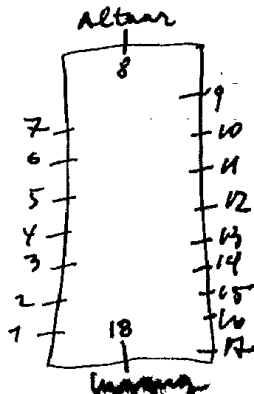

- I0. L. St. Vincentius.
- R. St. Bernardus.
- II. H. Familie.
- I2. St. Thomas van Aquino.
- R. St. Franciscus van Salles.
- I3. Maria wordt opgevoedt in de tempel.
- I4. L. St. Karolus Borromeus.
- R. St. Jan Berchmans.
- I5. H. Dominikus ontvangt van O. L. V. de rozenkrans.
- I6. St. Franciscus Xaverius.
- I7. L. O. L. V.
M. Kindje Jezus.
R. St. Jozef.
- I8. Kroning van O. L. V.

BEVEREN, Kasteel Cortewalle, J. Berenshoek

Stalins

Vlaamse kamer: adellijke wapenschilden van verschillende be-
woners. (zijde binnenkoer)

raam links: 1. Van Doorne - Familie's

2. Deweerdt "

3. Maes "

4. Fourment "

raam midden: 5. De Beer

6. De Visser

7. Dormer

8. Roose

raam rechts: 9. Boretus

10. De Namur d'elzee

11. Van Brouhoven

12. Cornet d'elzuis de Peissant

tegenoverstaan ramen vertonen de adellijke wapenschilden
van de stammoeders.

styl: veel ets techniek, fijne grisaille schildering

Gabriel Willens, Het Kasteel Cortewalle, 1982, p. 19te Beveren

BEVEREN-Melsele, Parochiehuis - Grote baan 209

1958.S.Pijl

Traphal: decoratief glas-in-lood, zonder schildering of
symbolen.

BEVEREN - Verrebroek, St. Laurentiuskerk

Los, nr. ItotI4

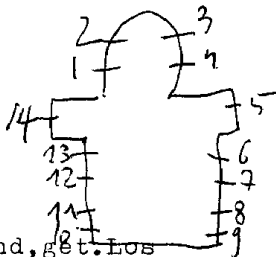

- I. Godelieve van Gistel
2. St. Elisabeth van Hongarije
3. Isidoor
4. Carolus Borremeus
5. Met glorie hebt gij Uw dienaar gekroond, get. Los
6. Laurentius marteldood op de brandoven, get. Los
7. Verloren zoon, get. Los
8. De schatten der kerk schonk hij aan de armen, get. Los
9. De genezing der blinden
10. O. L. V. altijd durende bijstand, get. Los
11. Tenhemel opneming van Maria
12. Jezus kruisdood, get. Los
13. Boodschap aan Maria, get. Los
14. Ik ben de onbevleete ontvangenis

Zeer mooie namen - foto's nemen

in 1993 herstelde Atelier M. Senere

BEVEREN-Verrebroek, ^{Oud-}Gemeentehuis

~~XXXXXXXXXXXXXXXXXXXX~~ Voorgevelramen - wapenschilden gevat in glas-in-lood.

Gelijkvloers:

1. Glas-in-lood:
2. L. Land van Waas
R. St. Niklaas
3. Glas-in-lood

Iste verdiep:

4. L. Provincie Antwerpen
R. Provincie West-Vlaanderen
5. L. Vlaanderen
R. Verrebroek
6. L. Provincie Oost-Vlaanderen
R. Provincie Brabant

BEVEREN-

Tenise

HASDONK, St. Jacobus de Meerdere.

1884-85. Artur Verhagen, Gent. nr. 2 tot 5. *Aetruerige in glas in loof.*
1903. Jos Casier, Gent. nr. I-6.

1964. Lea Steppe: nr. 7-~~tot~~ 11-13 tot 17
I.L. St. Joachim.

R. St. Anna. 1903-Jos Casier, Gent.

2. B.L. St. Apollonia-R.

O.L. St. Elooï-R. St. Hubertus.

3. B.L. O.L.V. R. St. Jozef.

O.L. St. Johannes. R. St. Marcus.

4. B.L. St. Jacobus. R. St. Nicolas van Tollentijn.

O.L. St. Matheus. R. St. Lucas.

5. B.L. St. Fransiscus A. R. St. Lucia.

O.L. St. Cornelius R. St. Barbara.

6. L. St. Petrus.

R. St. Aloysius.

10. L. Paulus

16. L. Theresia

R. Petrus

R. Lutgardis, get. L. Steppe, 1964

14. L. Jozef

8L Godelieve van Gestel

R. Isidoor

R. Maria Magdalena

Kunnen er nog bykomende

nr. 7, 9) De kortiefglas-in lood loodverdeling
11, 13, 15) omgeving - geen schildering
17)

19. (Boven de inkomdeur)
Erven, in de heer
Top. Pelikaan
4 figuren rusten

ontwerptekening verz Casier = nr. 3
Atelierboek Casier, nr 1 tot 6
Livre d'ordre de la vitrierie I, 103 = nr. 1-6
Beunen-Kadoe, nr. 2 tot 5

Foto repertorium v/h. menbilair v.d. Belg.
Bedehuisen, Prov. Ovl., kantons Beveren, 1981, p. 23 = nr. 1 tot 6
in 1995 herstelde Atelier M. Senere

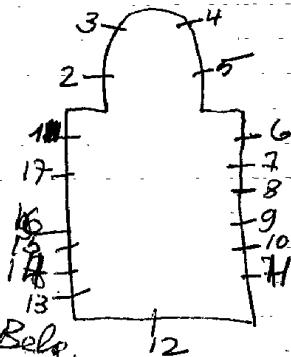

Bibliografie:

Bulletin: des commissions royales des monuments: 1922? blz. 32=r. 13-14

Catalogue general; par numeros d'ordre des cartons pour vitraux:

3025-3026 = 6

3027 = 15

3028 = 12

3092 = 13

3093 = 14

liege, musee d'art religieux et d'art mosan = ontwerptekening, 217
Foto repertoire van v/h. menbriluis, vld. Belg. Bede huss
Prov. Ovl, kantons Beveren, 1981, p. 46 = nr. 12-15

BEVEREN

VRASENE, E. Z. Franciscanessen - Burgstraat II

1895-1898. DOBBELAERE, nr. 1 tot 7.

1. Kristus en de Samaritaanse vrouw. 1898
 2. Jezus de kindervriend. 1898
 3. O. I. V. verschijnt aan Ignatius. 1998
 4. Gerardus en het wonder van de monstrans. 1898
 5. Jozef 1895
 6. H. Hart van Kristus 1895
 7. H. Hart van Maria 1895

Bibliografie:

Catalogue general: par numeros d'ordre des cartons pour vitraux:

202 = 5	947 = 4
203 = 7	948 = 2
204 = 6	949 = 1
	950 = 5

Claes, nr. I tot 4-8 tot I2
nr. 5-6-7

1. Jozef
2. Engel Michael
3. Elisabeth
4. Vincentius
5. Johannes
6. Kalvarie
7. Maria
8. Jan de doper, get. Cam. Claes, St. Truiden
9. Pastoor van Ars, get. Cam. Glaes, St. Truiden-Molenstraat
10. Laurentius
11. Anna
12. O.L.V. van Banneux

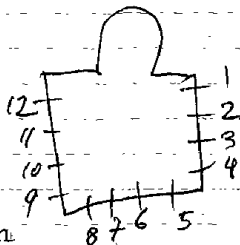

Reperoire Photographie des mobiliers des Sanctuaires
de Belgique, Prov. Liège, Canton de Fleron, 1980, P19 = n. 6

link

BEYNE-HEUSSY-Bellaire, O.L.V. bezoekingkerk

Artes, nr. I-2-3

1. Wonderbare madonna van Bellaire, get. Artes
2. Kinderen vereren O.L.V. van Bellaire, get. Artes, Jupille
3. Zeven portretten van kloosterlingen die een betekenis hebben in verband met O.L.V. van Bellaire + oorkonde.

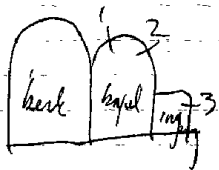

link

BEYNE-HEUSAY-Beyne, St. Bartholomeuskerk

1905 Osterrath, nr. 1-2-3

- I. Top: Lam Gods
 - 4 taferelen uit het leven van Bartholomeus
- 2. Top: kelk
 - B. L. Kalvarie
 - R. Verrijzenis van Jezus
 - O. L. Bloedschap aan Maria
 - R. Geboorte van Jezus
- 3. Top: Pelikaan
 - 4 taferelen uit het leven van Bartholomeus

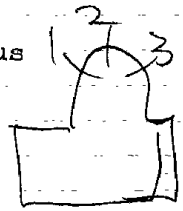

Repertoire Photographie du mobilier des randuaires de
Belgique, Prov. liege, Canton de Fleron, 1980, P. 18 = n. 1-3

BIERBECK, E. D. van Liefde - St. Camilliusinstituut
Kruikelberg

1935. DE BLOCK Oskar (Gent) = uitv.
Roderburg = ontw. (toegeschreven)? = nr. 1 tot 25.

- I. B. Kristus Koning
- O. Camillius en Vincentius
2. Engel
3. O. L. V. verschijnt aan Bernardette te Lourdes
4. Laatste oordeel
5. Dood van Jozef *leer Marie kennen*
6. Verloren zoon
7. Barmhartige Samaritaan.
8. Brandend braambos
9. Gregorius
10. Cecilia
11. Huis Gods
12. Kristus neemt het verloren schaap
13. Jezus geeft de sleutels der H. Kerk aan Petrus.
14. H. Olijsel
15. H. Vrouwen bij het graf

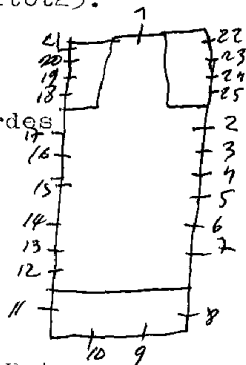

16. H. Hart. van Jezus verschijnt aan Maria Margaretha à
17. Engel Lacoque
18. Jan Berchmans
19. Paulus
20. Dymfna
21. Aloysius
22. Cornelius
23. Petrus
24. Vincentius à Paulo
25. Jozef

Bibliografie:

Ziekenverpleging, nr. 87, I maart 1939, blz. 636 = nr. Itot25

BLERBEEK-korbeek-10, Emmausinstituut, Oude baan 293

1970. Nevens

vroeger kapel-nu: polyvalente zaal-gelijkvloers:

abstrakte compositie - decoratief glas-in-lood met minimale
grisailleschildering. n.1-2



BIERBEEK, O.L.V. kerk (Brempt)

1953 J. Van Averbeké n. 2 tot 12

1953 HERMANS, nr. 1 tot 12.

O.L.V. toevlucht, get. J. Hermans, 1953

2. (kleine motiefjes gewat in glas-in-lood)

H. Hart.

3. Kerk en 2 sleutels

4. Ploeg (Isidorus)

5. Ezel (Antonius)

6. Kindje Jezus van Praag

7. Kloostertje (Wivina)

8. Bisschopstaf (Hilarius)

9. J.M.J. (Jezus-Maria-Jozef)

10. Hond (Rochus)

11. Hamer en zaag (Jozef)

12. A.M. (Ave Maria)

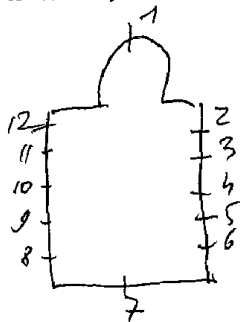

BIERBEEK, St. Hilariuskerk

1973. J. RABAU, nr. 23

1925. *J. Casier* nr. 6 tot 20.1900. *LADON* nr. 1 tot 5, 21-22.

1. B. Offer van Zacharias
0. Offer van Issak en abraham
2. B. Kalvarie
0. Laatste avondmaal
3. B. Slachten van het paaslam
0. Kristus in hof van olijve, 1900
4. B. Martinus geeft zijn mantel
0. Als bisschop
5. B. Ermelinde
0. Taf. uit het leven
6. Ludovikus, 1925
7. Roza van Lima, 1925
8. Augustinus, 1925
9. Benediktus, 1925
10. Martinus, 1922
11. Bernardus, 1925
12. Elisabeth
13. Mattheus
14. M. Kristus geneest een lamme
0. Marcus
14. B. God de vader en H. Geest.
M. Doop van Kristus *1911 1911*
0. Petrus
15. B. Johannes
- M. Doop van Paulus
0. Lucas
16. Maria Magdalena
17. Guillems
18. Theresia
19. Henrikus
20. Karolus Borromeus
21. B. Dood van Jozef
0. Vlucht naar Egypte
22. B. o. v. geeft de velen brons van Dominicus
0. O. v. tussen de apostelen.

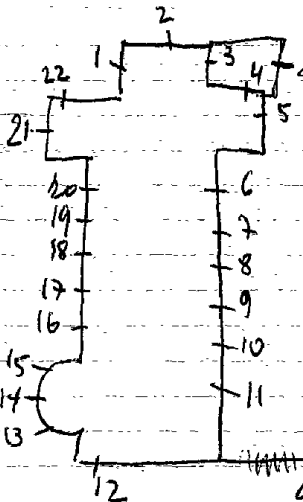

winterkapel:

23.0.L.V. met 8 symbolen uit de li-
tanie van O.L.V. get. J. Rabou, 1983

Bibliografie:

Biographie nationale, deel 338 p. 425 =

nr. 1 tot 5-21-22

- Verslagen diocesane commissie vth. arts-
bisd. Mechelen, deel 4, nr. 3189 = nr. 14

- ontwerp tekeningen - Casier 1022 -
= nr. 6 tot 11-14

- Verslagen van de diocesane commissie
van het artsbisd. Mechelen
deel IV, nr. 3189 = nr. 14

Atelierboek casier, nr. 13-14-15

Livre d'ordre de la vitreterie, II, 92 = 12 tot 20-11

BIERBEEK-

LOVENJOEL, St. Lambertuskerk

Bierbeek

1906. J. DOBBELAERE, nr. 1-2-3-4

1. Taf. leven van Lambertus
2. Taf. leven van Lambertus (marteling)
3. Engel verschijnt aan Ermelinde
4. Ermelinde verlaat haar ouders

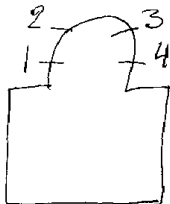

Bibliografie:

Verslagen van de diocesaine kommissie van het aartsbisdom Mechelen

Deel III, nr. 2392 = nr. Itota.

Catalogue general par numeros d'ordre des cartons pour vitraux

nr. 2113 = nr. 1-2.

nr. 2114 = nr. 3-4.

BIERBEEK, Lovenjoel, E.Z.v. Liefde "Salver Master"
Groot park 3

C. Ganton dejoin

I. Top: Lam Gods omringd door 2 herten

B.L.O.L.V.

M.H. Hart

R. Johannes evangelist

O.L. Bernardus

M. Vincentius

R. Benediktus

Ipauselijk en 2bisschoppelijke wapens

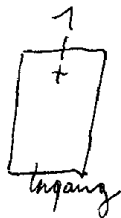

BIERBEEK, Opwelp, ~~St. Lambertuskerk~~

St. Antonius alt.

1. Antonius
2. Petrus
3. Lambertus ^{3A} RITA, 1959
4. Kelk en hostie (boven inkomdeur)
5. Augustinus
6. Anna
7. O.L.V. van Lourdes

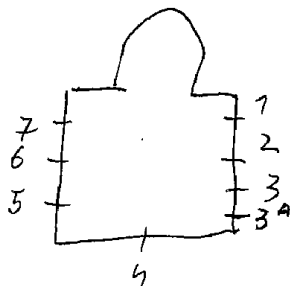

BIEVRE, St. Hubertuskerk

N

1. Jozef
2. O.L.V.
3. Hubertus

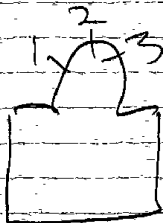

BIEVRE-Petit Pays, St. Barbarakerk

Osterrath, nr. Itot3 (vermoedelijk)

1. Decoratief glas-in-lood met beschilderde ornamenten
2. Barbara omringd door beschilderde ornamenten
3. Decoratief glas-in-lood met beschilderde ornamenten
(verschillende panelen zijn beschadigd of verdwenen).



BIEVRE-Oizy, St. Hubertuskerk

1900. J. Vosch, nr. Itot 8

1. Het nuttigen van het paaslan in Egypte, get. J. Vosch, 1900
2. Het wonder van Hubertus
3. Het wonder met Elisabeth, get. J. Vosch, 1900
4. Dood van Franciscus-Xaverius op het eiland Sancian, 1899
5. Doop van Jezus, get. J. Vosch, 1900
6. Aanbidding der Herders
7. Ten hemelopneming van Maria
8. Laatste avondmaal

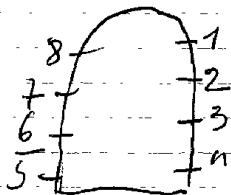

BIEVRE-Graide, St. Denis kerk

N

I. H. Hart van Jezus

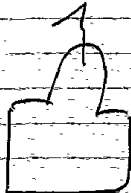

1991. P. MAJERUS = ontw. / Carpet = uitv. nr. 4 tot 8

1990 L. m. Loodst = m. 1-2-3

1-2-3. Dekoratief glas-in-lood, zonder schildering of symbolen - loodverdeling is tekening en vormgeving. Verschillende breedte van lood

moderne verbouwde kerk

1-2-3. werden uitgevoerd in 1981?

4-5-5-6. werden uitgevoerd in 1991

*de ramen met X-aangeduidt zijn doorboorde
platen die opgehangen zijn*

zeer mooie ramen om foto's te nemen

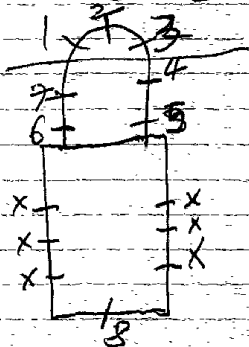

Repertoire Photographique des mobiliers des sanctuaires
de Belgique, Prov. de Namur, Canton de Gedinne, 1977,
P. 40 = M-1-2-3

BIEVRE-Naome, St. Sebastiaankerk

N

1990, Carpet, nr. 2 tot I3

L. Sebastiaan, 1905

2 tot I3, Glas-in-lood (zonder versiering)

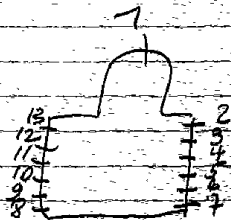

zeer speciaal van tekening en met Vlaamse onderschriften

Repertoire Photographique des mobiliers des sanctuaires
de Belgique. Prov. de Namur, Canton de Gedinne, 1977,
P. 34 = no. 1

BIEVRE-Baillamont, St. Antoniuskerk

N

1. H. Hart van Maria
2. Lucas
3. Marcus
4. Mattheus
5. Johannes
6. H. Hart van Jezus

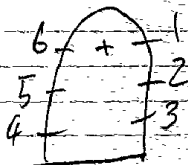

BIEVRE-Bellefontaine, St. Furcykerk

N

1920. J. VOSCH, nr. I

1. H. Mart van Jezus, 1920

2. Mattheus (Buste) ^{Engel} ~~Arand~~ gevat in decoratief glas in lood

3. Johannes (Buste) ^{Engel} ~~Arand~~ gevat in glas in lood

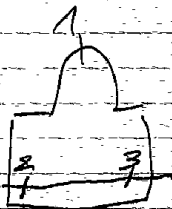

Bibliografie:

Bulletin des commissions royales des arts et des monuments

1921, blz. 124 - nr. 1

Reklamebureau Atelier Vosch, nr. 1

~~Reklamebureau Vosch - zie Bulletin (Saint-Vincent - Jehany Etalé)~~

N

BIEVRE-Oizy, St. Hubertuskerk

1900. J. Vosch, nr. Itot8 (ontworpen en uitgevoerd)

- 1. Slachten van het paaslam, get. J. Vosch-ontworpen en uitgev.
- 2. Roeping van Hubertus, get. J. Vosch, 1900
- 3. Elisabeth helpt de noodlijdenden, get. J. Vosch, 1900
- 4. Franciscus Xaverius sterft tijdens zijn missietocht, get. J. Vosch, 1899
- 5. Doop van Jezus, get. J. Vosch
- 6. Aanbidding der herders, get. J. Vosch, 1900
- 7. Hemelvaart van Maria
- 8. Laatste oordeel.

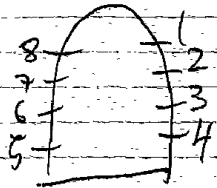

BILZEN

KLEINE SPOUWEN, St. Aldegondiskerk

Bilzen

1952. *Loontjes Hubert* nr. 1 tot 9. *Nederland*
 1903. *Caster* nr. 10-11-12-17-18-19.
 nr. 13 tot 16.

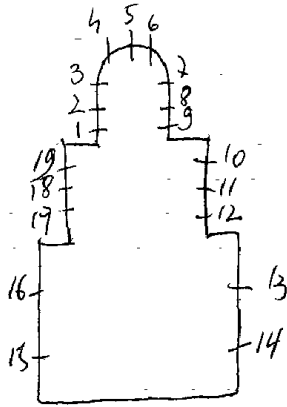

- 1. Haan
- 2. Vuur
- 3. Vissen en kruis
- 4. O.L.V.
- 5. Lanssteeck
- 6. Johannes
- 7. Duif
- 8. Kelk en hostie
- 9. Twee ringen
- 10. H. Hart van Jesus
- 11. Aldegondis
- 12. H. Hart van Maria
- 13. H. Familie
- 14. Antonius
- 15. Rosa van Lima
- 16. O.L.V. schenkt de rozenkrans
aan Dominikus
- 17. Lutgardis
- 18. Amandus
- 19. Livinus, 1903.

Bibliografie:

VIÉGEN:

blz. 145 = nr. 10-19.

Atelierboek Carier, nr. 10-11-12-17-18-19

Livre d'ordre de la vitrerie, I, 27 = 10-12-27

Joseph Viegen, Balans der moderne Limburgse wand- en glaschiltes
kunst-1955, p. 138 = nr. 10-19.

1893. Osterrath, nr. 2-3-4-8-9-II-15-16-17-21-23

nr. I-5-10-12-13-19-20-22-24 ?

1. L. Bisschop
- R. Hubertus
2. L. Jozef, 1893
- R. Maria
3. Top: genadestoel + 2 engelen
- Hemelvaart van Kristus
4. L. Goede herder
- R. Mauritius, 1893
5. L. Bisschop
- R. Eremit
- 6/7. Beschilderd glas in lood
met ornamenten.
8. L. Lucas
- R. Johannes
9. L. H. Hart van Jezus
- R. O. L. V. onbevlekt, 1894
10. L. Barbara
- R. Amandus
11. L. O. L. V.
- R. Jozef, 1894
12. L. Albertus
- R. Rochus
13. L. Bonifasius
- R. Ursula
14. Beschilderd glas in lood met ornamenten
15. Geboorte van Jezus
16. Doop van Kristus
17. O. L. V. schenkt de rozenkrans aan
Dominikus, 1892.
18. Beschilderd glas in lood met ornamenten
19. L. Trudo
20. L. *GERTRUDIS*
- Watermus*
- R. Servatius*

Bilzen

Bibliografie:

Bulletin des commissions royales des arts et des monuments
1906, blz. 250 = nr. 2-3-4-8-9-11-15-16-17-21-23 ? met met tekenen

21. L. Jozef

R. Maria en Anna, 1894

22. L. Elisabeth

R. Franciscus Assisi

23. L. Bisschop

R. O. L. V. met kind

24. L. Matheus

R. Marcus

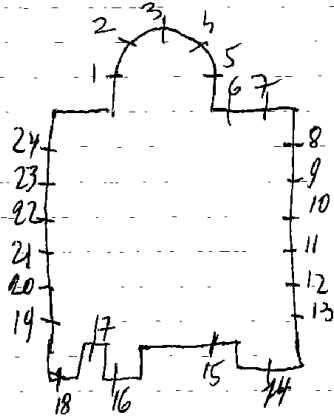

BILZEN, E.P.H. Harten - Damiaanstraat 17 (Merem)

Bilzen

1948. Schoonbrood (Maastricht)

Traphal-Overloop-1^o verdieping:

I. B. Bisshop Kerckhofs.

Pater generaal - Elbee

Provinciaal - Lurnin (pater Raapsaat)

Paus Pius XII als missionaris

O.E.P. Damiaan op ~~zijn doodbed~~ en omringd door:

L. Generaal-stichter E.P. Coudren

R. Stichteres E.Z. Henriette.

get. H. Schoonbrood, 1948 - Maastricht.

Overloop- 2^o verdieping:

2. Pater Damiaan op zijn doodbed.

Bilzen

BILZEN, Kanunnikessen van het H. Graf - priory Sion
Kloosterstraat 9

1960. Ri. Coeme, nr. I

zeer mooie ramen

1959. E. Z. Maria Martha, nr. 2-3-4.

Slot:

Gelijkvloers: I. Kristus op de Perusia met 2 bazuinerende engelen
get. 1960. Ri. Coeme.

Kapel:

- 2. Decoratief glas in lood 1940
- 3. Verrijzenis van Kristus. 1959
- 4. Dekoratief glas in lood 197

BILZEN, St. Martinuskliniek - E.Z.V. Barmhartigheid
Hospitaalstraat 35

Ingang kliniek en 4 verdiepingen:

Glas in beton ramen, zonder symbolische inhoud.
alleen vorm en kleur.

Oude kapel: 1933. C. Van Hevele.

- 1. Lam Gods
- 2. O.L.V.v. Smarten
- 3. Jan de dooper
- 4. Lambertus, 1933
- 5. Glas in lood
- 6. Theresia, get. C. Van Hevele
- 7. Glas in lood 1933
- 8. Bernardette
- 9. Glas in lood
- 10. Glas in lood
- 11. O.L.V.
- 12. Glas in lood
- 13. antonius
- 14. glas in lood
- 15. Jozef

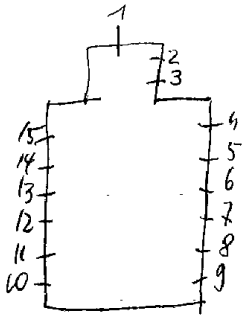

BILZEN

Bilsen

BEVERST, St. Gertrudiskerk

Osterrath, m. 1 tot 9

1. Marcus
2. Johannes
3. Norbertus
4. H. Hart van Jezus verschijnt aan Maria Margaretha à La-coque.
5. Hubertus
6. Mattheus
7. Lucas
8. Hemelvaart van O.L.V.
9. Hemelvaart van Kristus

In al de andere ~~zamen~~ staat beschilderd glas in lood met ornamenten.

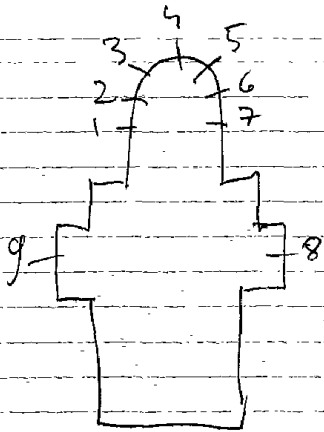

BILZEN-

Bilsen

BEVERST, Gemeentehuis

1972. Jos Knaepen.

Hoofdingang:

1. Dekoratief glas in lood - zeer kleurrijk - loodverdeling
is tekening.

Bibliografie:

JET - 3^o jg. nr. 16, 1973, blz. 3

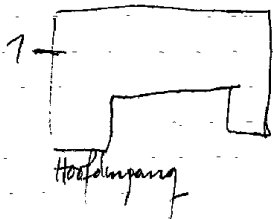

1946. C. Van Hevele, nr. 1 tot II.

1975. Proeft-ontw. - Hubrecht G. uit v., nr. 13 tot 25 + 36 kleine rame

- I. Pieta
- 2. Slang
- 3. Adam en Eva
- 4. Muciserende engelen, 1946
- 5. O. L. V. Koningin
- 6. Kristus Koning
- 7. Johannes de dooper, 1947
- 8. Muciserende engelen, 1946
- 9. Tocht uit het paradijs
- 10. Profeet Isaias
- 11. Boodschap aan Maria, 1947.
- 12. Top: pelgrims
 - L. Aanbidding der koningen
 - M. O. L. V. met kind
 - R. Aanbidding der herders
- 13 tot 24. Decoratief glas in loo
 - zonder schildering of
 - motieven, donkere kleu-
 - ren.
- 25. Top: Lam Gods
 - B. Kalvarie
 - O. L. Offer van Abraham
 - M. Zoekende mensen
 - R. Mozes en de kopere

slang
Er zijn nog 36 lichtramen in
midden- en dwarsbeuk met
lichte kleuren.

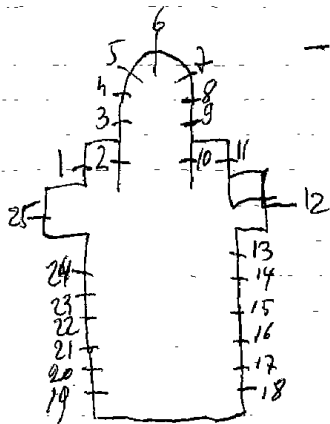

- Foto repertoire van vlt. meubel van old.
Belg. Bedehuisen Prov. Limburg, kanton
Bilzen, 1975, p. 18 = m. 7-6-5

BILZEN-Grote Spouwen, St. Lambertuskerk

1. H. Hart van Jezus verschijnt aan Maria Margaretha à lacoque.
2. O.L.V. geeft de rozenkrans aan Dominikus.
3. Lambertus
4. Pastoor van Ars.

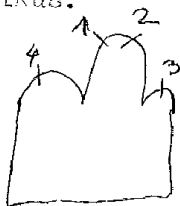

De 8 ramen in de zijbeuken zijn met ornamenten

BILZEN-Hees, St. Quintenkerk

nr. 1-2-3
nr. 4-7

Bardenhewer, nr. 5-6

1. L. Bonaventura
R. Thomas van Aquino
2. L. H. Hart van Maria
R. H. Hart van Jezus
3. L. Juliana
R. Godefridus
4. Paulus
5. L. Lucas, get. Bardenhewer
R. Johannes
6. L. Marcus
R. Mattheus
7. Petrus

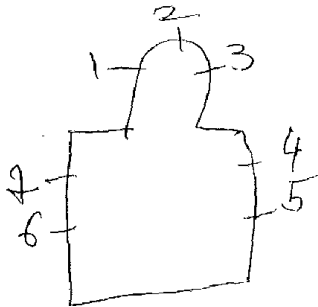

Het kerkgebouw en de glasramen zijn alles in zeer slechte
toestand (bijna volledig vernield)

1983

BILZEN-Heesveld, St. Jozefkerk

1983. JULES CLAES, nr. I-2

1. O.L.V. get. Jules Claes, Genk 1983
2. Jozef.

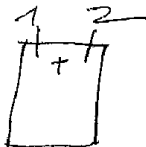

BILZEN-Hoeibeek, St. Adrianuskerk

I.H. Hart van Maria

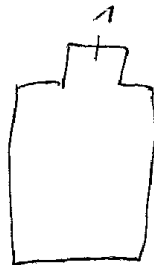

1946. H. Pieters, nr. I-2-3.

1. O. L. V. van Lourdes verschijnt aan de H. Bernardette.

2. L. Martinus helpt de armen

R. Gerlachius

3. L. Eva

R. Juliana, get. Pieters

Bibliografie:

VLIEGEN: *Balgen der Moderne Limburgse wand-
englasmiljkunst, 1955, p. 138 → nr. 1-2-3* blz. 145.



BILZEN-Munsterbilzen, O.L.V. hemelvaartkerk

nr. I-2-3

nr. 4-5

nr. 6-7-8

nr. 9

1952. DANIELS

1. Hart van Jezus verschijnt aan Maria Margaretha à lacoque
2. Kroning van O.L.V.
3. Hemelvaart van O.L.V.
4. St. Amor
5. O.L.V. schenkt de scapulier aan Simon Stock
- 6-7-8. Dekoratief glas-in-lood zonder schildering of motieven
9. L. Doop van Jezus, 1952
R. Isidoor

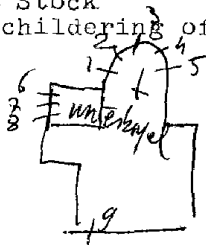

Brief 29-9-90 = nr. 9

BILZEN-Munsterbilzen, Zusters van de H. Jozef - Abdijstr. 2

1. Theresia, 1898
2. De goede herder, 1898
3. Franciscus Salesianus, 1898
4. Landrada, 1900
5. Maria Magdalena à Lacoque, 1900
6. O.L.V. onbevleete, 1900
7. Juliana van Cornilon

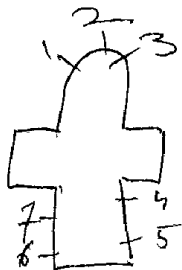

BILZEN-Rosmeer, St. Pieterskerk

- I. (roosvenster) tot 5-9-10-12 tot 15.
- dekoratief glas-in-lood, zonder schildering of motieven.
- 6. Hubertus
- 7. Jezus Kristus
- 8. Lambertus
- II. Petrus

fragmenten van bestaande ramen

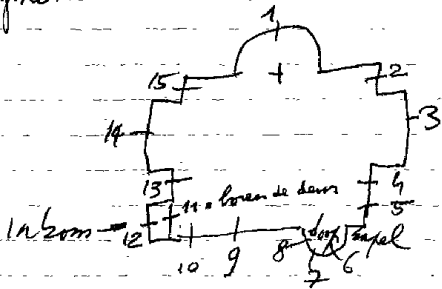

Bestaande glasramen werden vervangen door nieuwe
oude gerestaureerd

BILSEN, Zwembad "De Kimpel" - Eikenlaan 29

1999. Jules Claes

Zwembad:

I. Decoratief glas-in-lood met een rijke verscheidenheid aan kleuren en glassoorten. Gebruik van zilvergeel, contour en etsen. Mosaiek omgeven met grote glazen en veel kleine glazen

BINCHE, H. Hart van Jezuskerk

1932.

- 1. Maria Margaretha
- 2. Johannes
- 3. H. Hart van Jezus, 1932
- 4. Gertrudis
- 5. Jean Eudes

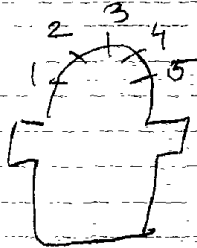

(zeer gestyleerde vormgeving - een weinig schildering op aangezicht, handen en kledij)
 In 1980 heeft D'Haene uit oudenaarde de ramen hersteld.

BINCHE, St. Ursmaruskerk

1905. J. Casier, nr. 6 tot 9 - I4. = 24-25-26

1905. Comere-Capronnier, nr. 10

1926. Ganton, nr. 11-12-13-15 tot 26

1857 Capronnier, nr. 1 tot 5

1900 Casier herstelde nr. 1 tot 5

Bibliografie:

-Catalogue de la collection de cartons de vitraux peints de la succession de J.B. Capronnier à Bruxelles, 1892

blz. 49 = nr. 1 tot 5

-Bulletin des commissions royales des arts et des monument

1902, blz. 69 = nr. 6-7

1904, blz. 153) = nr. 10

1905, blz. 63

1907, blz. 61 = (IR. O. L. V. kapel = Casier ?) = 12

1910, blz. 74 = nr. 14

1920, blz. 282 = nr. 11-~~12~~-13

1922, blz. 31 = nr. 24

1923, blz. 25 = nr. 25

1926, blz. 145 = nr. 20 / 1928, blz. 27 = nr. 15

Bibliografie (vervolg)

Koninklijk besluit van 18 april 1902 - art. 3 = nr. 6-7

P. Berxmans - Notice sur la vie et les travaux
de J. Carier - Bulletin de l'Académie royale
d'archéologie de Belgique, 1926, t. 70 =
nr. 6 tot 9-14.

ontwerptekeningen
versam. Casier = nr. 7-14-26
Atelierboek Casier, nr. 4-6 tot 9

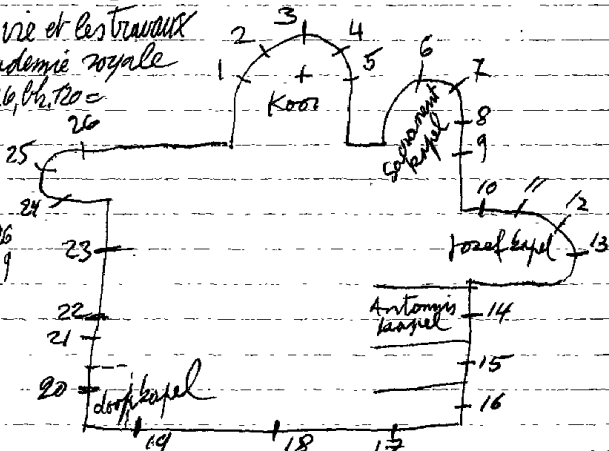

1. Petrus
2. O. L. V.
3. Salvator Mundi
4. Ursmarus
5. Paulus
6. Verering v/m. H. Sacrament door engelen, heiligen en bisschoppen, get. J. Casier, 1902
7. B. Engelen verzamelen het H. Bloed - omringd door heiligen en burgers.
8. Mozes en de kopere slang - leidt het volk naar het beloofde land, get. J. Casier, 1902
9. B. Laatste avondmaal, 1905
10. Slachten van het paaslam.
11. B. Vermenigvuldiging der broden en vissen.
12. O. Rapen van het manna en het drinken aan de bron, 1905
10. B. L. Martinianus
- M. Petrus
- R. Ferdinandus
- O. L. Ursmarus
- M. Jozef
- R. Hubertus
- adelijke wapens
11. B. Huwelijk van Jozef en Maria.
- O. E. Familie, 1914
12. B. De Godheid omringd door engel Michael, Ursmarus en de deken.
- O. Ursmarus zegent de soldaten en het volk, 1908

13. B. Dood van Jozef
O. Dood van mijnheer Meurice, 1920
14. B. L. Ludovikus
M. Antonius
R. Elisabeth
O. L. Margaretha
M. Sebastiaan
R. Franciscus Xaverius, 1910
15. Verering van het H. Hart van Jezus
1928.
16. B. L. Maurice
M. Engel
R. Joris
B. M. kalvarie
O. M. L. engel Michael
M. Oorkonde I° wereldoorlog
R. Jeanne d'arc
O. L. Albert
M. Jozef
R. Elisabeth
17. Franciscus van Assisi, 1925
18. Cecilia
19. Anna, 1925
20. Nederdaling van de H. Geest
B. Doop van Jezus
M. L. Ennausgangers
R. Dood van Jozef + H. Olijfel
O. L. Jezus geeft de sleutels der
H. Kerk van Petrus
R. Bruiloft van Cana, 1926

wapenmedailles

- 21. B. L. Ermit
- M. Ursmarus
- R. Abel *1925*
- L. Ulgise
- Hydulphe
- M. Kerk
- Theodolfus
- R. Amobrin
- Amelberga

22. Genadestoel

23. Genadestoel omringd door

engelen

B. O. L. V. omringd door engelen

O. Priester doet de H. Mis

O. L. V. geeft de rozenkrans
aan Dominikus en de scapu-
lier aan Simon Stock.

24. Top: kalvarie

B. Jezus ontmoet zijn moeder

O. Jezus in hof van Olijve - *1908*

Geseling - Doornekroning, *1922*

25. B. Kroning van O. L. V.

O. Pinksteren - Verrijzenis van
Jezus - Laatste avondmaal. *1908*

26. B. Boodschap aan Maria

M. Aanbidding der koningen *Herden*

O. Maria en Elisabeth - opdracht,
in de tempel - Jezus onderwijst
in de tempel, *1926*. *1908*

naar ontwerp van S. Lurier

Carpet kentelde in 1989

O'Kelly - Notice sur la peinture sur verre en Belgique
Paris, 1859, pls. 17 = nr. 1 tot 5

Liure d'ordre de la vitreerie, I, 19 = nr. 1 tot 5 = Herstelling

" " I, ~~24~~ = nr. 6 tot 8

" " I, 183 = nr. 24-25-26

II, 26 = nr. 12

II, 64 = nr. 14-26

II, 108 = nr. 24

Repertoire Photographique du mobilier des Santuaries
de Belgique, Prov. de Hainaut, Canton de Binche, 1977
P. 22 = nr. 1 tot 5 - 21

BINCHE, Soeurs de charité de notre dame -
Rue du Buvrines 41

1. Augustinus
2. Genadestoel
3. Elisabeth van Hongarije, 1932
4. O.L.V. van goede raad (motiefje gevat in glas-in-lood).

Weinig schildering - veel soorten glas - decoratief -
Loodverdeling is tekening en vormgeving.



BINCHE, Stadhuis

1899. J. Casier

Wapenschilden en medaillons zijn gevat in glas-in-lood.

Gang-gelijkvloers: 6 wapenschilden

Trapzaal: 12 wapenschilden

Iste verdiep-raadzaal: 8 wapenschilden

Trouwzaal: 8 wapenschilden

kabinet burgermeester: 6 medaillons

kabinet sekretaris: 6 medaillons

Bibliografie:

P. Bergmans, Notice sur la vie et les travaux de J. Casier
in: Bulletin de l'academie royale l'archeologie de Belgique, 1926, p. 120.

Glasraamontwerptekeningen verz. Casier, Gent=15-15. I

Atelierboek Casier

BINCHE, Gerechtshof - Avenue Charles Deliege

Gelijkvloers-inkom:

6 wapenschilden gevat in glas-in-lood, o.a. wetsoordeel,
Henegouwen, Binche, Leeuw, Brabant, wetsoordeel.

In 1987 herstelde Carpet

BINCHE-Buvrinnes, St. Petruskerk

1907. J. Casier, nr. I-2-4-5
Crickx, nr. 3 = ~~Wapenboek~~

- 1. Top: muciserende engel
glas-in-lood
- 2. Top: engel
Boodschap aan Maria
2 adellijke wapens
- 3. Top: H. Geest
Drievuldigheid
2 adellijke wapens
- 4. Top: engel
L. Hypolitus
R. Christina
2 adellijke wapens
- 5. Top: muciserende engel
glas-in-lood

looz
 conswarem
 Prion
 keramisch

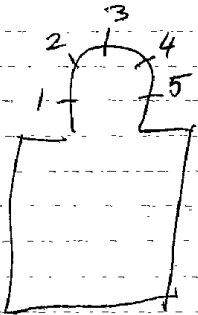

L

Bibliografie:

Koninklijk besluit van 8 maart 1907 - art. 9, nr. 20.926 =
nr. 2-4

~~Bulletin des commissions royales des arts et des monuments~~
1907, blz. 16 = nr. 1-2-4-5

Atelierboek Asier, nr. 1-2-4-5

Livre d'ordre de la vitreterie, I, 156 = nr. 1-2-4-5

4

BINCHE-Epinois, H. Maria Magdalenakerk.

1950. Massy et Lechantre, nr. Itot 10

(motieven gevat in glas-in-lood)

1. Korenhalmen

2. O. L. V. van Banneux, get. Massy et Lechantre, 1949

3. Kristus Koning

4. Kelk, 1929

5. Maria Magdalena, get. Massy et Lechantre, 1950

6. Jozef

7. Isidoor, 1929

8. Apollonia

9. Pastoor van Ars

10. Brigitta

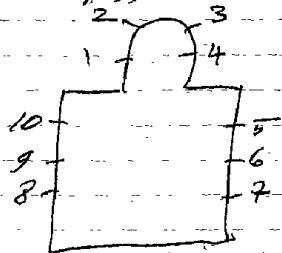

4

BINCHE-Levant-de-Mons, O.L.V. derwerkerskerk

I. B. God de vader

O. L. Lam Gods

R. H. Geest

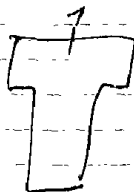

BINCHE-Leval-Trahegnies, St. Petruskerk.

nr. 2-3 = (weg 19^o eeuw samen)

I 927. C. Wijbo, nr. 5 tot I 2

1-4. Kruisvorm gevat in glas-in-lood

2. H. Hart van Jezus

3. H. Hart van Maria

5. Jezus geeft de sleutels der H. Kerk aan Petrus, I 926

6. Jozef, patroon van België, get. C. Wijbo, I 927

7. H. Hart van Jezus verschijnt aan Maria Margaretha à la-coque, get. C. Wijbo, I 927.

8. Cecilia, get. C. Wijbo, I 927

9. Theresia van Lisieux, I 926

10. In memoriam glasraam aan de gevallen oorlogssoldaten
 Kristus draagt zijn kruis en ontmoet een getroffen
 weduwe, I 926.

11. Franciscus predikt voor de vissen, I 926

12. O. L. V. verschijnt aan Bernardette te Lourdes, I 926

Repertoire photographique du mobilier des santuaires
de Belgique, Prov. de Hainaut, Canton de Binche,
1979, P. 33 - nr. 10

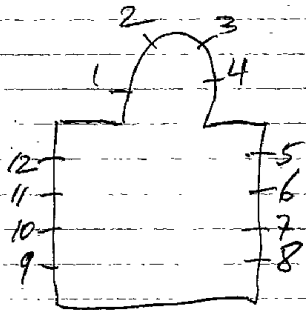

H

BINCHE-Peronnes, St. Barbarakerk

I900. Comere-Capronnier, nr. I-2-3-8
? nr. 4 tot 7-9-10-II

- I. O. L. V. get. J. Comere-Capronnier, I900
- 2. B. Genadestoel
- O. M. Hart van Jezus
- 3. H. Hart van Jezus

(kleine motiefjes gevat in glas-in-lood)

- 4. L. Boek
- R. Twee sleutels
- 5. L. Oog
- R. Weegschaal
- 6. L. Doorstoken hart
- R. Kruis
- 7. L. Monstrans
- R. Doornekroon
- 8. Barbara
- 9. L. Lelie
- R. Kelk

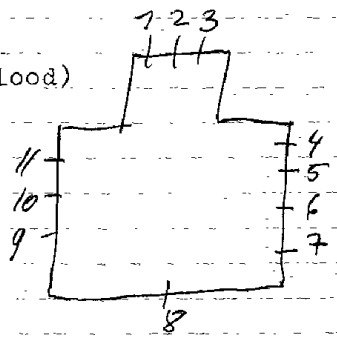

IO.L.Rozen

R.Tien geboden

II.L.I.H.S.

R.M.

BINCHE-Peronnes, O.L.V. kerk

Itot5. Decoratief glas-in-lood - zonder schildering of motieven - loodverdeling is tekening en vormgeving.

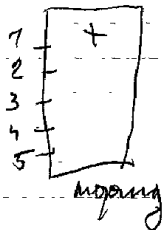

niets bijzonder

BINCHE-Ressaix, St. Etiennekerk

1875. Leveque à Beauvais, nr. 1-2
 ? nr. 3 tot 6

1. Locandre, get. Leveque à Beauvais (France) 1875

2. Etienne, get. Leveque à Beauvais

(kleine motiefjes gewat in glas-in-lood)

3. Hostie en kelk

4. Monstrans

5. I.H.S.

6. Lam Gods

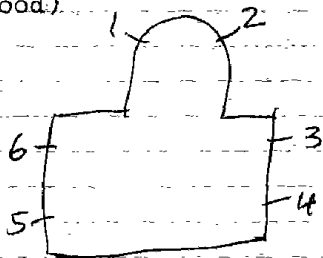

Reperaire Photographique du mobiliers des Santuaries
de Belgique, Prov. de Hainant, Canton de Binche,
1977, p 46 = n. 1-2

BINCHE-Waudmez, Peres des S.S.Coeurs
Rue de Clerfayt 104

4

I-2. Dekoratief glas-in-lood - zonder symbolen - grissaille
schildering - loodverdeling is vormgeving - donkere
kleuren.



BLANKENBERGE, Stadhuis

C. Westerduin, nr. 2-3

Gelijkvloers: zij-inkom

I. L. Oud-Stadhuis)
R. Visserspaar) ~~gevat in glas-in-lood~~

Iste verdieping: cabinet van de burgermeester

~~2. L. Stadswapen van Blankenberge~~
~~R. Wapen Prov. West-Vlaanderen (gevat in glas-in-lood)~~
3. L. Wapen van de stad Brugge
~~R. Vlaamse leeuw (gevat in glas-in-lood)~~

Bibliografie:

Lexicon van West-Vlaamse beeldende kunstenaars, 1992, p. 140,
nr. 2-3

Feestzaal:

-Decoratief glas-in-lood met veelkleurige barokachtige vormgeving en zonder schildering, Leø Crul, 2003

1891.A.Vincent - Brugge

1. L. Mathildis
2. L. O. L. V.
R. Franciscus Xaverius
3. L. Georgius
R. Henricus, 1891.
4. Pelikaan
5. (roosvenster) bloemornamenten
met aan de omtrek allerlei sym-
bolen in medaillonvorm.
Lam Gods, Os, IHS, Isaias, Pelikaan,
Lam Gods, Daniel, IHS, engel, pelikaan
Lam Gods, arend, IHS, Ezechiël, pelikaan
Lam Gods, Jeremias, IHS, arend. get.
A. Vincent - Brugge.
6. Barbara
7. Petrus
8. Jozef
9. Lidia
10. Coleta
11. L. Eugenia
R. Julius
12. L. Hubertus
R. Margaretha
13. L. H. Hart van Jezus
R. H. Hart van Maria
14. L. Felix à Cantalice
R. Edmundus
15. L. Anna
R. Monika
16. (van boven naar onder)
lijdensinstrumenten
kleed en dobbelstenen
Veronikadoek - Judas;

16. R. Handschoen
Geselpaai
Kruis, hamer, tang
Doornekroon
17. L. Engel
opdracht in de tempel
Vlucht naar Egypte
Tocht naar Bethlehem
R. Ontmoeting der H. Vrouwen
Kalvarie
Pieta
Graflegging
18. L. O. L. V.
R. Jozef
19. L. Doop van Kristus
R. Amandus doopt de heideneu
(van boven naar onder - medaillons ge
vat in glas in lood)
20. L. Engel
Duif (doopsel)
Pinksteren
Genade door de sakramenten
R. Berouw
Olijfel
Priesterschap
Huwelijk
21. L. Doothea
R. Helena
22. L. Albertus
R. Emerentiana
23. L. Felix
k Theresia

24. L. Augustinus

R. Ludovikus

25. L. Antonius

R. Rochus

26. Emilius

27. Godelieve

28. Karolus Borromeus

29. Agnes

30. Elisabeth

31. (roosvenster) ster motieven met aan de omtrek symbolen ontleent aan de litanie van O.L.V. Poort, ornament, stoel der wijsheid, ornament, lelie, ornament, ark des verbonds, ornament, toren van David, goude deurornament, roos zonder doornen, ornament, boom, ornament, boom, wierookvat, ornament.

32. Lam Gods.

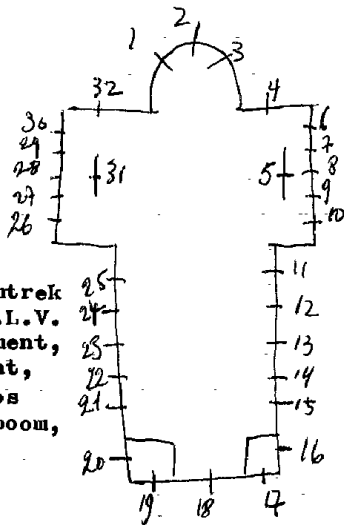

BLANKENBERGE, E. Z. Karmelitessen - Koning Albertlaan 43.

1950. FR. RODERBURG

I. O. L. V.

2. Salvator mundi

3. Theresia van Liseux

4. Twee sleutels (medaillon gevat in glas in lood)

5. Jozef.

6. Vergankelijkheids symbol (idem)

7. Wapen van de Karmel.

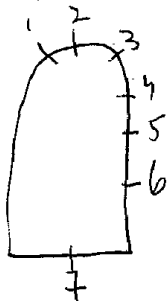

BLANKENBERGE, O.G.M.W. De Strandjutter, M. Nasereellaan I

1974. Pol Vermeire=ontw./G. De Lodder=uitv.

Gelijkvloers: polyvalente zaal of kapel

Decoratief glas-in-lood, zonder schildering of symbolen.

Alleen vorm en kleur. Get. P. Vermeire=ontw./G. De Lodder=uitv

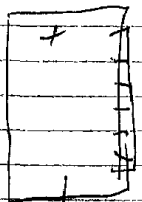

W. Vermeire

I. B. Pelikaan

L. Thomas van Aquino

R. Barbara

2. B. Lam Gods

L. Petrus

R. Paulus

3. B. Brood en wijn

L. Abraham

R. Melchisedeck

4. Amandus doopt

5. Amandus predikt voor het volk
get. J.E.T. Coucke, 1906

6. Amandus doet wonderen

7. Boodschap aan Maria, 1925

8. Maria bezoekt Elisabeth, 1925

9. Geboorte van Jezus, 1926.

10. Opdracht van Jezus in de tempel, 1926

11. Vinding van Jezus, 1926

12. Jezus in hof van Olijve, Coucke, 1927

13. Geseling van Kristus

14. Doornekroning

15. L. Job op de mesthoop, get. Coucke, 1926

R. Het wonder van de naam Jezus

16. Ontmoeting van de H. Vrouwen, 1928

17. Kalvarie, 1928

18. Verrijzenis van Kristus ¹⁹²⁸

19. Hemelvaart van Kristus, 1928

20. Pinksteren ¹⁹²⁶

21. Hemelvaart van O.L.V. ¹⁹²⁵

22. Kroning van O.L.V. 1925

23. O.L.V. van Lourdes, get. J.E.T. Coucke 1925

24. B. Johannes (symbool)

O. Marcus (symbool)

BLANKEN BERGE
UITKERKE, St. Amanduskerk

J.E.T. Coucke: nr. 4 tot 23.

Sam. Coucke: nr. 24-25-26.
nr. 1-2-3.

Brugge N.

25. Hemelvaart van Kristus, get. Sam. Coucke

26. B. Mattheus (symbool)

O. Lucas (symbool)

Wri Van Biervliet - Atelier
S. Louche en zonen - Beeld
1984, P. 115 = nr 4 tot 26.

Brugge, Bibliotheek v/h. Prov. - Bestuur
van W. v. l. - ASA 10 = 4 tot 23

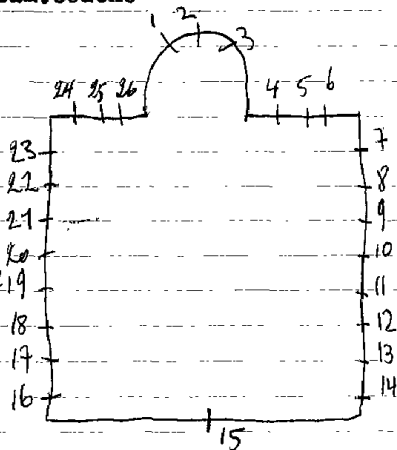

BLEGNY-Barchon, St. Clemenskerk

links

1914 Ostrerath

nr. 1 tot 4 - 6 tot 9

1960 ~~Clotich~~

nr. 5

1. Bisschop
2. O.L.V.
3. Clemens
4. Maria Margaretha
5. Barbara 1960
6. Jan de doper
7. Katerina
8. Theresia van Lisieux
9. Jozef

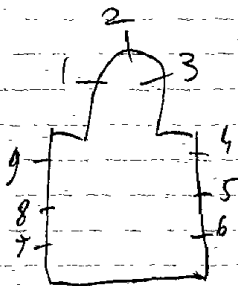

liege, Musée d'art religieux et d'art moran = ontwerptekeningen
nr. 1 tot 4 - 6 tot 9

Repertoire Photographique des mobiliers des sanctuaires
de Belgique, Prov. de liege, Canton de Visee, 1977, P. 14 = nr 5

BLEGNY-Mortier, St. Petruskerk *link*

1948. Saive, nr. 5 = intw / 0, Condez = outw.
nr. Itot4

1. H. Hart van Jezus
2. H. Hart van Maria
3. Petrus
4. Jozef
5. Paulus, get. Saive, 1948

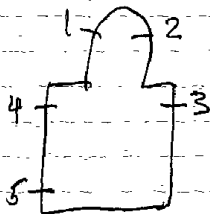

Repertoire photographique du mobilier des sanctuaires de Belgique
Prov. de Liège - Canton de Visé, P. 46 = nr 5

Idem = Repertoire --- Canton de Fleron, 1980, p. 60 = 18^{de} Fragment
Canton de Visé, 1977, p. 46 ^{wapenschild, Kon}

mit

BLEGNY-Saint Remy, St. Remigiuskerk

1913. Heyden, nr. 1+2

1924

nr. 2 ~~toom verdupt in gewent van~~
~~interieur ouder~~

1927 Osterrath

nr. 3 tot 6

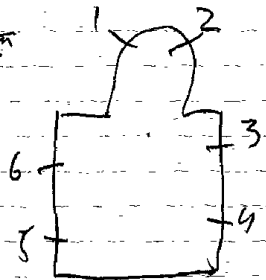

I.L.O.L.V.

- M. kind Jezus
- R. Jozef, get. H. Heyden, 1913
- 2. Top: H. Drievuldigheid
- L. Hubertus
- M. Remigius
- R. Lambertus, 1924
- 3. Jezus de kindervriend 1927
- 4. Jezus en de Samaritaanse vrouw
- 5. Barmhartige Samaritaan, 1927
- 6. H. Hart van Jezus verschijnt aan Maria Margaretha à Lacoque.

Bibliografie:

Reklamefolder-atelier. Osterrath 1937-1947 = nr. 3 tot 6
 Liege, musée d'art religieux et d'art roman = ontwerptekeningen, nr 3 tot 6

Repertoire Photographique du mobilier des
sanctuaires de Belgique, Prov. de Liège, Canton de
Vise, 1977, p. 59 = n. 16 + 6

BLEGNY-Tembleufe, Gemeentelijke school
Place Saint-Gertrude 25

Voorgevel:

Glas-in-betonraam.

BOCHOLT, St. Laurentiuskerk

1906 .Strouckers, nr. I-2-3

1. Tafereel over het leven van Laurentius
2. Kalvarie
3. Tafereel over het leven van Laurentius



Bibliografie:

Bulletin des commissions royales des arts et des monuments
1906, blz. 84 = nr. I-2-3

BOCHELT, Zusters v/d. H. Voorzienigheid - Rustoord
Kerkhofstraat 19

Itot9. Dekoratief glas-in-lood - zonder motieven of schil-
dering.

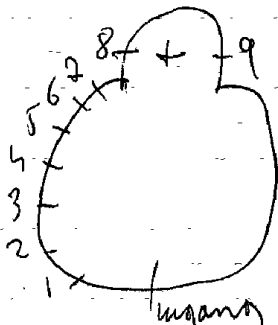

BOCHELT, Seisoens-Breuerij Martens, Dorpstraat 53

1988. Van Zijst-Van der Burght, nr. I-2-3

Gang naar de bar:

1. Arnoldus gevat in glas-in-lood.

Ingang 2de plaats:

2. Kristoffel pils, gevat in glas-in-lood.

Café:

3. 1758-Brouwerij Martens, Bochoit-1958.

- Jan Spaas en Gerard Martens-Heylen

- Frans Martens-Van der Meulen, 1923-1945

- Jean Martens-Knoedgen, 1888-1923

- Frans Martens-Hentjes, 1852-1888

- Theodorus Martens-Schrijvers, 1823-1853

- Jean Schrijvers-Geerkens, 1702-1823

- Adriaan Geerkens-Geerkens, 1758-1792

BOCHOLT-

1932. CRICKX, nr. 1 tot 25-28 tot 36.

1912. A. Stalins. 26-27.

1. Top: wijpers
 2. Offer van Abraham
 3. Top: pelikaan
 4. Jezus reikt de kommie uit aan de 2 patroonheiligen der kerk
 5. Top: kerk
 6. Kalvarie
 7. Top: Ian Gods
 8. L.L. va, Emaus
 9. Top: Twee broden
 10. Offer van Melchisedek
 11. (alle ranen zijn medaillons gevat in glas in lood).
 12. 6.L. Rozen
 13. M. Ster der zee
 14. R. Toren van David
 15. 7.L. Lelie
 16. M. Deur des hemels
 17. R. Geestelijk vat
 18. 8.L. Rozen
 19. M.S.M.
 20. R. Lelies
 21. 9.L. Lucas
 22. R. Matheus
 23. 10. Hemelvaart van O.L.V., 1932.
 24. 11. Consilium
 25. 12. Intelligencia
 26. 13. Sapaentia
 27. 14. Perfectio
 28. 15. L. Stoel van wijsheid
- M. MORGENSTER
R. AAK VAN VERBOD

16. L. Torens
M. Lelies
R. Spiegel
17. L. Gouden huis
M. S. V.
R. Gesloten hof
18/19. Zingende en mûciserende engelen
20. L. Lier
M. C. H.
R. orgel
21. L. Muziekblad
M. H. G.
R. Fiara
22. Eritude
23. Scientia
24. Pietas
25. Nihilitas
26. Huwelijk van Josef en Maria
27. Boodschap aan Maria
28. L. drie ringen
M. korenhalmen
R. I. H. S.
29. L. X. P.
M. brood en korenhalmen
R. A. W.
30. L. trekvang-hamer-nagels
M. pelikaan
R. Veronikadoek.
31. Verering van het H. Hart van Jezus, 1932.
32. Johannes
33. Marcus
34. L. Zwag-schraaf-lijstel
M. S. S.
R. Hamer-trekvang

BOCHOLT

(vervolg)

35. L. Doornekroon

M. Lam Gods

R. Roede

36. L. Eeuwige bron

M. Kelk

R. Wijnpers

Winterkapels:

37. Monulfus

38. Gondulfus

39. Wapenschild van Paus Pius XI

40. Wapenschild van Bisschop Ludovicus-Jozef

*Kerkhof - bisschop van land*Bibliografie:

Bulletin des commissions royales des arts et des monuments

1991, blz. 187 - alle ramen van Crickx.

Religieuze Neo-Gotiek in de Teutendorpen, Neerpelt 1989

Glasramen in lichtbakken (afkomstig van de oude kerk)

- H. Hart van Jezus verschijnt aan Margaretha Maria à Lacoque

- O.L.V. geeft de rozenkrans aan Dominikus, A. Stalins, 1912

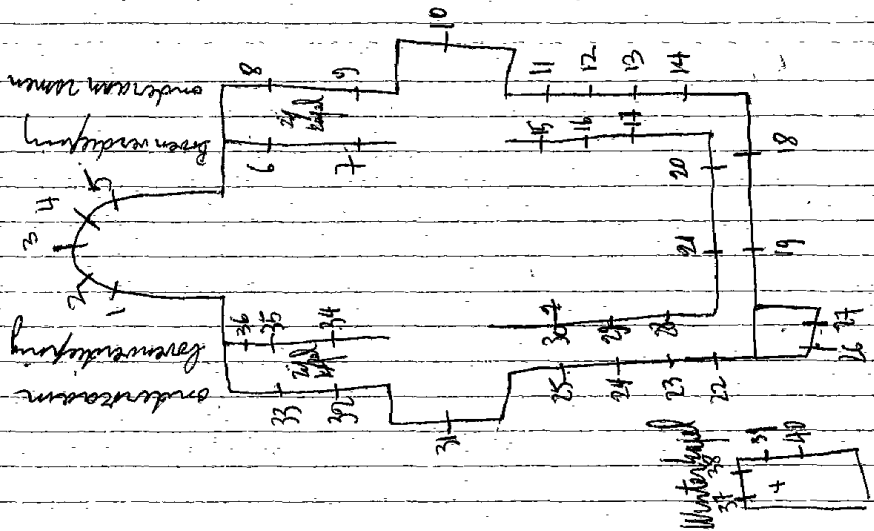

BOCHOLT-Lozen, St. Benediktuskerk

1. B. Kroon met palmen
M. Toren van David
O. Poort des hemels
2. B. Jan de dooper
O. Anna en Maria
3. B. O. L. V.
O. Engel Michael
4. B. Johannes
O. Maria en Jezus
5. B. Kroon met palmen
M. Stoel van wijsheid
O. Ivoren toren

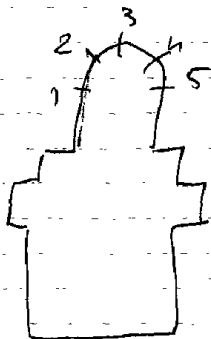

BOCHOLT-Reppel, St. Willebrorduskerk

1932. Paul Steyaert, nr. 1-2-3

Louis Van der Essen, nr. 4-10

~~Caster~~, nr. 6-7-8 *Ostervath*

1939. Claes, nr. 5-9

1. Boodschap aan Maria

2. Kalvarie, get. Paul Steyaert, Brussel

3. Opdracht in de tempel

4. L. Boek

M. Dominicus Savio

R. Druiventros

5. Top: God de vader *1939*

L. Mozes

R. Mozes

Thaddeus, Marcus, Philipus, Simon, Mathias, Thomas

6. L. Joachim

R. Anna en Maria

7. L. O. L. V.

R. Jozef

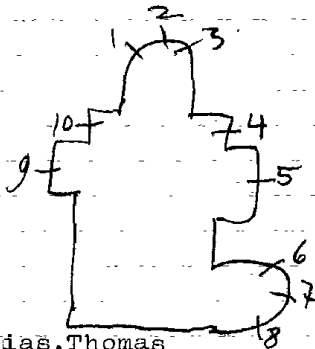

8. L. Barbara

R. Willebrordus

9. Zes apostelen 1945

10. Maria Goretti, get. Louis Van der Essen.

Lies

BOECHOUT, St. Bavokerk

1959. CALDERS (herstelde 14 zylentramen) = glas in lood met orna-
menten
1863. J.F. Pluys: nr. 2-3-4-5 (door J. Van den Broek hersteld
in 1947).

1951. J. Van Ael: nr. I-6-7. + van den Broek met 3

- 1. 3 taf. leven v. Fransiscus.
- 2. B.L. St. Fransiscus van Assisi.
R. Maria magdalene 1863.
O. Chr. verschijnt aan st. Bavo.
- 3. B.L. Angelbertus
R. Bavo get. ged. 1863
O. St. Bavo als priester
- 4. B.L. Paulus
R. Petrus
M.O.L.V. onbevlekt ontvangenis
O. St. Bavo als bisschop
- 5. B.L. Jan Baptista
R. Rumoldus (hersteld 1947)
O. ~~Kardinaal bemoend door~~
Paus Gregorius XVI. *Bavo als kardinaal bemoend*

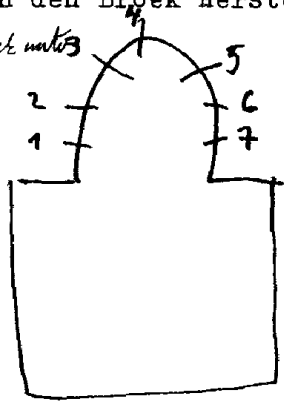

6.B. 2 engelen

M. Onthoofding van St. Jan

O. Herodes feestmaal

7.B. Taf. leven v. St. Jan Baptist

M. " " " " "

O. Wapens van: Kardinaal Van Roey

Paus Pius XII

Bouchout

Bibliografie

De Vlaamse school, 1885, blz. 185=r. 2-3-4:5

Er moeten waarschijnlijk 7 zamen van Pluys geweest zijn
3 zijn door de 2^o wereldoorlog vernietigd.

reclamedrukwerk L. Pluys = n. 2-3-4

Jules Van Ael (monografie) 1997, n. 16-7 = ontwerp tekening
+ afbeelding

BOECHOUT, St. Stefanuskapel, Wereld-missiehulp,
Provinciesteenweg 400

1996 .D'orazio Paolo

Fyens A., 2

Kleine vierkante ruimte. Muren bekrond met raamopeningen en beglaast met gekleurd glas. Volledig abstrakt zonder schildering. Alles is doorschijnend.

Aarde, water, vuur, blauw

Bibliografie:

Sint-Stefanuskapel-Wereld-missiehulp te Boechout-Antwerpen
2001, Antwerpen

De Wolf P98 - P105

Inkomhal: (glasraam in lichtbak)

2. Voetwassing, get. Fiens A.

Bureel: (glasraam met ketting opgehangen)

3. O.L.V. (copie van Russische icoon)

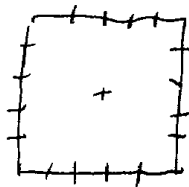

BOECHOUT, Broeders Alexianen, Provinciesteenweg 408

nr. Itot6
nr.7

kapel

1. Hubertus
2. Rochus
3. Theresia van Lisieux
4. Antonius
5. Dymfna
6. Gerardus

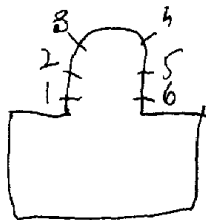

gang:

7. Wapenschild v/d. Congragatie "Caritas Christi Urget Nos"
(geplaatst in lichtbak) 1334-1984

± 1936 Van Lierde woonachtig te Lier ???

BOECHOUT, Broeders van St. Gabriel
St. Gabrielinstituut - Kroonstraat 72

1965. Ivo Bakelants

Kapel: 4 creatief glas-in-lood ramen

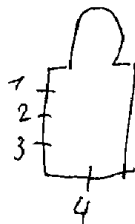

BOECHOUT, E. Z. Annonciaden - Jef Van Hoofplein 7

1965. Jos Beeck

Dekoratief glas in lood - geen schildering - geen motieven
get. Jos Beeck, 1965

Bibliografie

Vlaanderen 117, blz 19

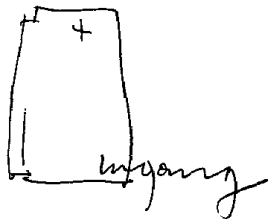

VREMDE, St. Jan in de Oliekerk

1897. ~~nr. 7-9~~ Bethune: nr. ~~7-9~~ I tot 7-9. Verhaegen = *inter*
1906. Casier: nr. 8-10.

1. B. L. Rochus ¹⁸⁹⁵
 R. Franciscus Xaverius
 O. L. Jan Berchmans
 2. B. L. Katerina 1895
 R. Franciscus Saleq
 O. L. Egidius
 O. Barbara
 3. B. L. Paulus ¹⁸⁹⁶
 R. Petrus
 O. L. Gummarus
 R. Rumoldus
 4. B. L. Salvator Mundi ¹⁸⁹⁶
 R. O. L. V. ¹⁸⁸⁶
 O. L. Jozef ¹⁸⁸⁶
 R. ~~Engelbwaarder~~ ^{Johannes}
 5. B. L. Johannes Evangelist
 R. Maria Magdalena ¹⁸⁹⁶
 O. L. Willebrordus
 R. Bavo
 6. B. L. Karolus Borromeus
 R. Anna 1897.
 O. L. Kristània
 R. Ferdinandus
 7. B. L. Jozef
 R. Johannes evangelist
 O. L. Jeanne de Valois 1897
 R. Antonius van Padua
 8. Top: hemelvaart van Iristus
 R. L. Abel
~~R. L.~~ Petrus
 M. Kalvarie
 R. Isaak
 Veronia

8. O. L. Ludovikus 1906.

M. Maria Magdalena olieën de
voeten van Kristus.

R. Henrikus

9. L. Gregorius

M. Cecilia

R. David

10. Top: god de vader + ~~aanroepen~~

B. L. Isaias

St. Jan de doper

M. Hemelvaart van O. L. V.

R. Jeremias

Ø. Jozef.

O. Aanbidding der herders en

koninkafn

~~1805~~
~~1817~~

ontwerp tekeningen no 22. Casier = nr. 4 - 9 - 10
Livre d'ordre de la vitreine I, 148 = nr. 8
Bibliografie III, 13 = nr. 10

Verslagen: diocesaïn comité
mechelen: Deel III: nr. 2292) R. 10
nr. 2534) R. 8

Atelier boek casier nr 8-10
Leuven, Kadoc, 1877

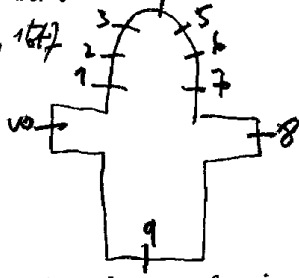

P. Bergmans - Notice sur la vie et
les travaux de J. Casier - Bulletin de
l'Académie Royale d'Archéologie de Belgique
1936 = nr. 8-10

BOECHOUT INSTITUUT DOMINIEK SAVID
VREMDE, Don Bosco school

Kapel.

Steenweg op Broeche ^{ga}

Zandhoven

Ontwerp: J. De Somer

Uitvoering: A. De Beer-Zwijndrecht

E. De Meulenaere

I. Fhenickx (zeer modern).

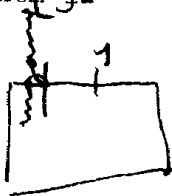

Mechelen N

BONHEIDEN, O.L.V.kerk.

1907.HOCHREYER en GEYER.

- 1.Huwelijk van Maria en Jozef.
- 2.B.Vermenigvuldeging der broden.
O.Offer van Melchisececk.
- 3.B.H.Drievuldigheid.
O.Kristus en de Emaüsgangers.
- 4.B.Bruiloft van Cana. get.
O.Mozes slaagt water uit de rots.
- 5.Mirakelen van St.Rochus.
- 6.Doopsel van Kristus.

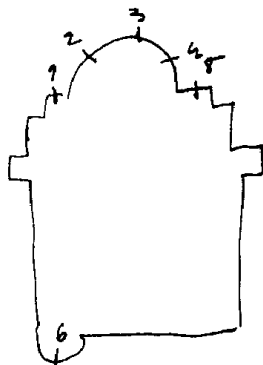

Bibliografie:

Verslagen:comite diocesain Mechelen:deel III, nr.2760,
(alle namen)

1. I, 2, 3, 7, 8, 9. Musicerende engelen.
4. God de zoon.
5. God de vader.
6. God de H. Geest.

IO. O. L. V. overhandigd het kleed
aan Norbertus.

II. Het wonder der vergiftigde
spin in de kelk van Norbertus.
I2. Rozewonder van St. Elisebeth v.
Hongarije.

14. Elisabeth deelt geld ~~aan~~ uit.

15. Elisabeth helpt de zieken.

I5. Aloyfus ontvangt de H. Eucharistie
I6. Cecilia

I7. Het wonder van Emelda.

I8. Kristus bij Maria en Martha.

I9. Aanbidding der herders.

20. Boodschap.

21. Pieta.

22. Kristus bij Maria Magdalena.

23. O. L. V.

24. Kristus.

25. Jozef.

26. Lutgardis.

27. Appollonia.

~~28.~~ Juliana.

L. Vrouw met lelie.

28. L. Katerina.

R. Lucia.

29. Cecilia.

30. Agnes

R. Vrouw met hond.

31. L. vrouw met schep.

R. vrouw met fluit.

BONHEIDEN, Imelda ~~kl~~
~~kl~~ ~~tricken~~

Ziekenhuis

1 meldelaan ⁹ ~~schelen~~

Doetien Ekenlaan 1-5

1935 tot 1940. Cricckx.

- 32. L. Dymfna.
- R. Gerebennus.
- 33. Johannes de doper.
- 34. Jacobus Mayor.
- 35. L. Matthias.
- R. Bartholomeus.
- 36. L. Judas.
- R. Simon.
- 37. L. Jacobus Min.
- R. Filipus.
- 38. L. Mattheus.
- M. Barnabas.
- R. Andreas.
- 39. L. Paulus.
- R. Johannes evangelist.
- 40. Petrus.
- 41 tot 52. Musicerende engelen.

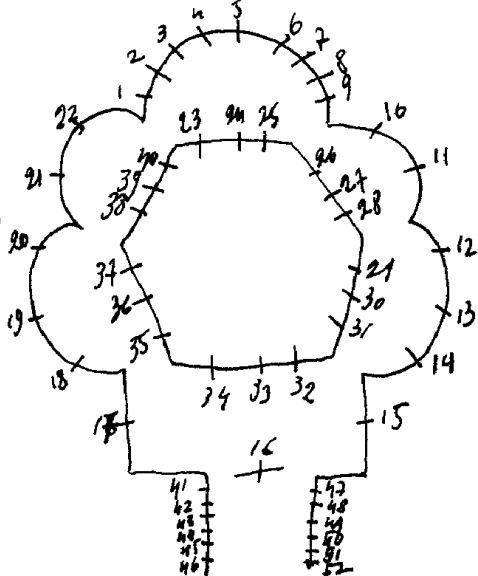

Zusters v/h. convent van Bethlehem

BONHEIDEN, St. Meldainstituut of kliniek

Dection Eikenlaan 1-5

1974. A. Blondeel, nr. 53-54-55

kloosterkapel:

nr. 53-54-55. Decoratief-glas-in-lood met hier en daar een weinig schildering. Geen symbolen. Verschillende soorten glas gebruikt met afwisselend gebruik van lichte en donkere kleuren. (zeer mooi raam)

nr. 54, get. A. Blondeel 1974

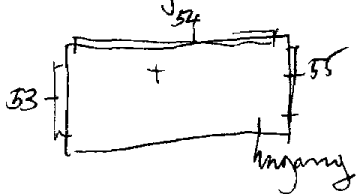

Antis
DHONT ~~Kruis~~, Brugge.

~~1927. ST. Nikolaaskerk, Kelem.~~

~~1924. OLEN, St. Jozefkerk. E tot 4. 18/10 in bod namen~~

Luc Engen, Het glas-in-Belgie, P. 390 = n 53-54-55
met afbeelding

BONHEIDEN-Zellaaf, St. Ludwinakerk

1984. J. P. Tuerlinckx

I. Levensboom, get. J. P. Tuerlinckx, 1984. Glas-in-beton

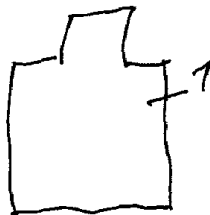

BONHEIDEN, H. Geestkapel - Peulisbaan

J. BEECK, nr. I-2

I. Kristusfiguur, get. J. Beeck
2. O. L. V.

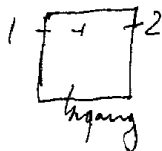

BONHEIDEN

RIJMENAN, St. Martinuskerk.

1895. L. PLUYS, nr. 3.

1948. CRESPIN-CRICKX, nr. 5-6-7.
nr. 1-2-4 5??

1. O.L.V. verschijnt aan Dominikus.

2. O.L.V. van Lourdes. Hersteld in 1930.

3. L. Martinus

R. Eligius. get. L. Pluys, 1895. Mechelen.

4. Kristus verschijnt aan Maria Margaretha à Lacoque.
Hersteld in 1930.

5. Dominikus ontvangt het kleed van O.L.V.

6. Kalvarie. Crespin-Crickx.

7. Geboorte.

Mechelen N

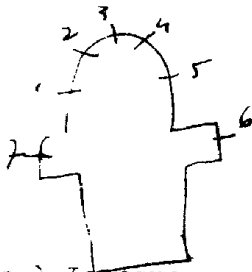

Crickx herstelde in 1946 al de ramen.

1996 Atelier M. Geneve herstelde

BON HEIDEN

RIJMENAN, Peulis: St. Jozefkerk.

mechelen *h*

1900-I.L.PLUYS (of Ed.Thys) de schrijfwijze der ondertekeningen zijn zeer slecht.

1.O.L.V.

2.Kind Jezus.get.1900.

3.Jozef.

4.Appolonia.get.1901.

5.Eloui.get.1900 mechelen.

6.Jozef.get.1900.

7.Barbara

8.Johannes.get.1900.

9.Elisabeth.

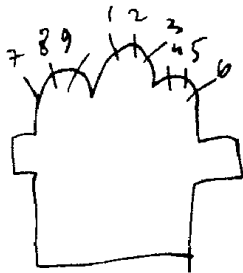

BOOM, H. Hartkerk

Boon

1956. HUET.

1. Barmhartige samaritanaan
2. Kristus en de Samaritaanse vrouw. get. 1956.
3. Offer van Abraham. HUet 1956.
4. Boodschap
5. Piëta
6. O. M. V. hemelvaart.

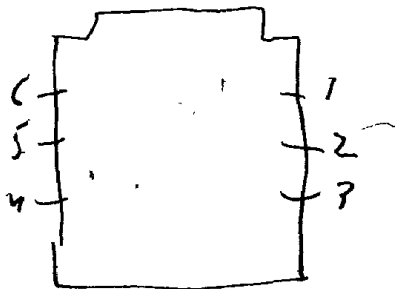

Kennen er nog lijkomen

BOOM, O.L.V.kerk

1867 tot 1872. BERNIS Richard

1. Boodschap.

2. Opdracht in de tempel.

3. Bezoek van Maria aan Elisabeth.

4. L. Rochus.

R. Jan Baptist.

5. L. Ezechiël

R. Daniel

6. L. Jeremias

R. Isaias.

7. L. O.L.V.

R. Jozef.

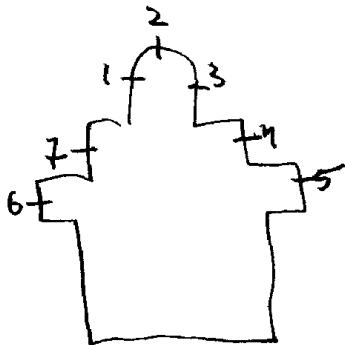

in 1913 herstelde Atelier m. Neve

Bibliografie:

Dr. Ben Mamot: Hoe Boom Groeide: blz. 103. (alle namen)

Boom

BOOM, Kapel - Burgerlijk gasthuis, Kerkhofstraat 151.

1894.L.Pluys

I.Jan Baptist.

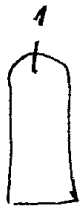

reklamemedruksel L. Pluys

- I. De Capucienorde in al zijn mogelijkheden tot verspreiding van het geloof.
2. Antonius.
3. Franciscus.
4. Clara.
5. Bonaventura.
6. Agnes.get. Crickx-Piron.
7. Lodewijk.get.
8. Elisabeth van Hongarije.get.
9. Johannes van Capristano.get.
10. Pascal van Babijlon.get.
- II. Conrad van Placentia.
12. Pius X
13. Laurentius.
14. Veronika.
15. Leonardus.
16. Johannes van het kruis.
17. Margaretha van Cortona.
18. Koenrad van Padram.
19. Angela van Foligno.
20. E.H. Pastoor van Arts.
21. Salvator van Horst.
22. Jozef Labre
23. Hydcinthe van Mariscott.
24. Fedelis van Simaringen.
25. Felix van Cantalië.
26. David.
27. Capucienen in aanbidding.
28. Kristus Koning.
29. Kapucinessen in aanbidding.
30. Franciscus van Assisi.
31. Cecilia.
32. Michael

33. H. Graaf Elcearius
 34. Raymundus.
 35. Ivo.
 36. Crispinus van Terbo.
 37. Carolus.
 38. Franciscus Sales.
 39. Rosa van Viterbo.
 40. Jozefha Le Roux.
 41. Coleta van Corbi.
 42. Elizabeth van Portugal
 43. ~~Raymundus~~ Elezear
 44. Romvaldus.
 45. Rochus.
 46. O. L. V. verschijnt aan Dominikus.
 47. symbolen: Pelikaan, Lam, kelk, druiven
 tros, PX, IHS, AO.

Kapittelzaal:

48. B. Harp
 M. Kalvarie
 O. Wierookvat-roos.
 49. B. Gerechtheid
 O. Liefde (pelikaan).
 50. Slang en Spiegel.
 M. Huwelijk-Priesterschap.
 O. Lelie.
 51. Doornekroon.
 Biecht
 Offer
 Bloem.
 52. Eucharistie
 Zondvloed
 53. Anker
 Lam
 Lelie.

1951
1955.

CRICKX-PIRON: nr. I tot 31-47 tot 53.
DE GROOT: nr. 32. tot 46.

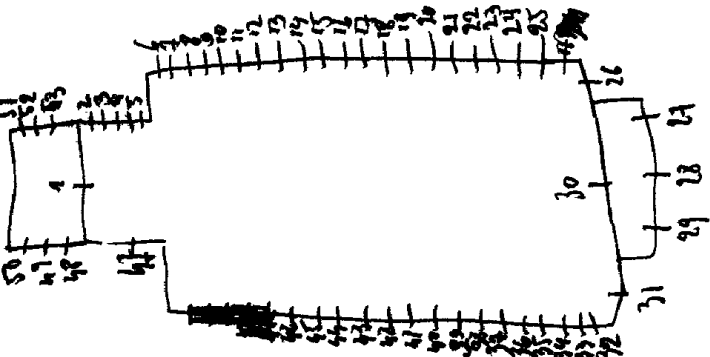

Zie eigen dokumentatie: kaart: 9-9-1964

ontwerp tekening in verz. De Gendelere - nr. 12

Boon

BOOM, kapel op de baan naar Terhagen.

I958.

1. Kristus als verlosser met op de achtergrond: hemelvaart,
Ogger van Izaak en Abraham, Mozes, ark van Noe, Adam en E

2. E.P. Damiaan.

2. B.O.L.V. van Boom.

O. Pius XIII° wijdt priesters. I958.

4. B.L. Anna.

R. Joachim.

O. Huwelijk van L. Martin en M. Guerin die de schenkers
dezer kapel zijn.

5. B.L. Amandina

M. Jan Berchmans

R. Broeder Isedoor.

O. Servaes.

6. E.P. Valentinus Paquay

7. B. Paus Leo X

O. Poppe. I958.

8. B. Rumoldus/ O. Doopsel.

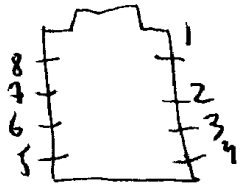

Boon

BOOM, kapel - E.Z. Clarissen Gasstraat 4

I904. Iadon.

- I. Boodschap
- 2. B.O.L.V. van Lourdes.
- 0. Ontmoeting van de H. Vrouwen.
- 3. Kroning van O.L.V. I904.

Nieuwe kapel:

- 4. Zonneliedmotieven van St. Franciscus,
 (dekoratief glas-in-lood, zonder schil-
 dering), get. I994 - Liesbeth De Groot



Biographie nationale, deel 33 P. 425 = 14-1-2-3

BOORTMEERBEEK, St. Antoniuskerk

Haacht

Asperslagh nr 4 tot 3 = zie brief Asperslagh

1963. Jos Beeck: nr 4 tot 10

I. B. Kristus verschijnt aan Maria Margaretha à Iacoque

0. Doop van Kristus

2. B. Kalvarie

0. Verrijzenis van Kristus

3. B. O. L. V. van Lourdes

0. Bekoring van St. Antonius

4. Dekoratief glas in lood

5. Antonius als kluizenaar, J. Beeck

6. Barmhartige Samaritaan. 1963, J. Beeck

7. Kristus in hof van Olijve. J. Beeck

8. Jozef als arbeider. J. Beeck

9. Dekoratief glas in lood

10. Doop van Kristus.

II. Kristus op het meer van Genezareth,
get. Jos Beeck, 1969.

~~St. Antonius~~

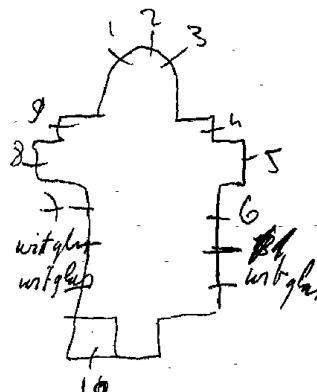

Atelier Guich, Herstal, Belgium

Bibliografie:

VLAANDEREN, nr. II 7, blz. 19. = nr. 4 tot II.

Fotorepertorium v/h, meubelair v/d. Belg. Bedehuisen
Prov. Brabant, Kanton Haach, 1980, p. 14 = n. 4 tot 11

BOORTMEERBEEK, H. Annakapel (zeer modern gebouwje)
(op de hoek van de Kwijtveldstraat en de
Hollestraat).

Haracht

I962. Jos Beeck

I. Dekoratief glas-in-lood, zonder symbolen. Wel in zeer slechte staat.

Bibliografie:

VLAANDEREN, nr. II7, blz. I9

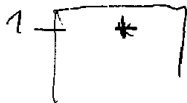

BOORT MEER BEEK -
HEVER, Schiplaken - H. Familiekerk

Rechelen 2

1899. Steyaert

I. O. L. V.

- 2. Kind Jezus
- 3. Jozef
- 4. Symbool van Matheus
- 5. Symbool van Marcus
- 6. Symbool van Johannes
- 7. Symbool van Lucas
- 8. H. Poort
- 9. L. Jacobus
M. Andreas
R. Stefanus
- 10. L. Georius
M. Mantha
R. Karolus Berrems

II. Lam Gods

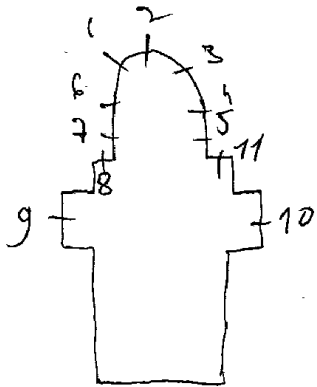

Bibliografie

Verslagen:diocesaine kommissie van het aartsbisdom Mechelen:
Deel III,nr.I588.

1964. J. KNAEPEN, nr. 12.

LADON nr. 1 tot II.

I. B. Kroning van O.L.V.

M. Hemelvaart van O.L.V.

O. Pinkstere

2. B. Ontmoeting Maria-Elisabeth

O. Boodschap aan Maria

3. B. Opdracht in de tempel

O. Geboorte van Jezus

4. B. Jezus onderwijst in de tempel

O. Vlucht naar Egypte

5. B. Offer van het Paaslam

M. Offer van Isaak en Abraham

O. Offer van Melchisedek

6. (roosvenster) Kristus koning

met vier evangelisten

Petrus en Paulus

7. B. L. L. van Emmaus

M. Kalvarie

O. Laatste avondmaal

8-9-10. zes tafereelen uit het leven

van St. Odolfus.

II. B. Kristina

M. Lutgardis

O. Jutta

12. Doop van Kristus, get. J. Knaepen, 1964.

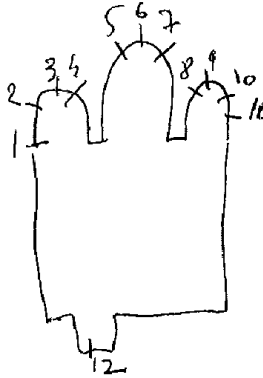

Biographie nationale, deel 33, P. 425 = nr. 1 tot 11

1968. J. KNAEPEN, nr. 9.

1-2-3. decoratief glas in lood, zonder schildering.

4. Antonius

5. Elisabeth

6. Jan Berchmans

7. Gerardus Majella

8. Hieronymus Emiliani genield voor O.L.V.

9. Twee biddende handen, get. 1968, J. Knaepen

10. Hieronymus Emiliani

11. Stephanus

12. Aloysius

13. Petrus

14. Clemens

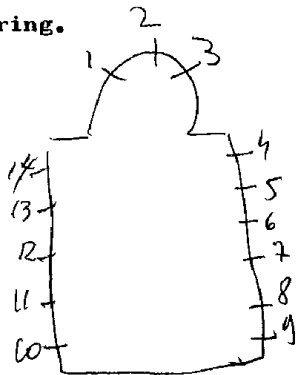

BORGLOON, E.Z.v/d.engelen, Gasthuis - ~~Nieuwe steenweg 2~~

OCMW

Grathem poort 3A

Borgloon

1. Kalvarie
2. Kristina, de wonderbare
3. Lutgardis

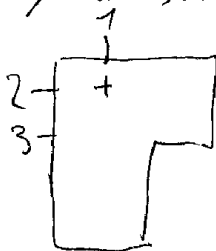

Bibliografie:

Catalogue de la collection de cartons de vitraux peints de la succession de J.B. Capronnier à Bruxelles, 1892, blz. 68 = nr. I

nb. Door de vorrgeving van het glasraam doet me twijfelen dat het werk van Capronnier is.

BORGLOON, Rijksmiddelbare school - Stationstraat 32

1961. R. Daniels

Traphal: *Bovenaan op de overloop van trappen gelouwd*
L. Visvangst

Koolmijnen en fabrieken

M. Moeder en kind

Kinderspelen

R. Houtbewerking

Mechanika

Scheikunde, get. R. Daniels, St. Truiden, 1961.

Bibliografie:

Kunst en kunstambachten (uitgegeven door ministerie van openbaren werken), 1963, blz. 12 met afbeelding

foto în documentatie

BORGLOON, Vrederecht - Markt.

Zittingzaal - 1^o verdieping:

Kleine ronde medaillons die wapenschilden voorstellen en
gevat zijn in glas-in-lood:

gemeentewapens: Borgloon

Beringen

Bilzen

Bree

Hamont

Hasselt

Horn

Maaseik

Peer

Stokkem

Prins bisdom Luik

Heilig Duitse Roomse rijk

Bibliografie:

V.A.B.gids 1966, blz. 112

BORGLOON-Bommershoven, St. Alfonsiuskerk

Osterrath=uitv.-J. De Gerardon=ontw., nr. I-2
NR. 3 tot 8

1. Kalvarie

2. Geboorte van Jezus, geb. J. Osterrath=uitv.-J. Gerardon=ontw.

3. H. Hart van Jezus

4. Servatius

5. Constantia

6. Gerardus

7. Alfonsius

8. H. Hart van Maria

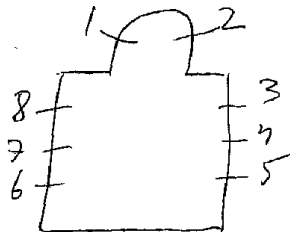

Reklame folder Osterrath (1937-1947) = nr. 1-2

1. H. Hart van Jezus
2. Petrus
3. Sebastiaan
4. Henrikus
5. Gertrudis
6. Relindis
7. Paulus
8. H. Hart van ~~Sebastiaan~~ Maria

(deze ramen bevatten grote medaillons gevat in glas in lood)

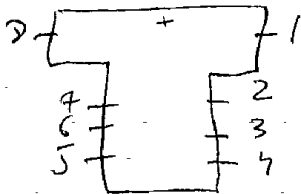

BORGLOON-

Borgloon

GORS-op-leeuw, St. Martinuskerk

1. Joris
2. Theresia van Lisieux
3. Pelikaan
4. Monstrans
5. Lam Gods
6. Maria Chantal
7. Martinus
8. Barbara
9. Jozef
10. H. Hart van Jezus
11. O.L.V.
12. Boodschap aan O.L.V.

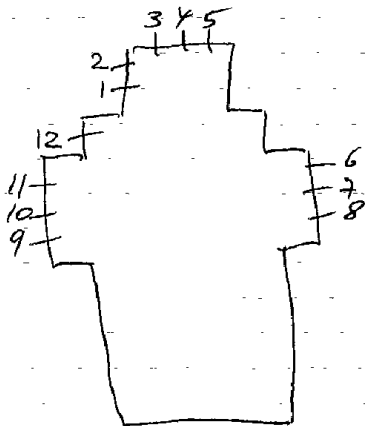

BORGLOON-Haren, St. Pieterskerk

Stalen-saansens

1. H. Hart van Jezus
2. H. Hart van Maria

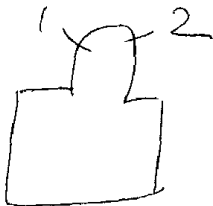

Biographie nationale, 32 deel, p. 678

BORGLOON-Hendrieken-Voort, St. Lambertuskerk

1962 R. Daniels

Glas-in-beton

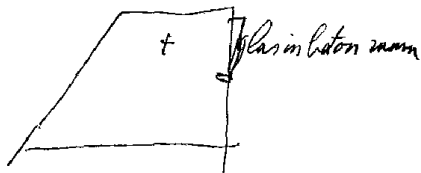

medegedeeft

BORGLOON-

HOEPERTINGEN, St. Vedastuskerk

Borgloon

1900.

1. Vrouwelijke heilige = OLV verrijzenis? + wapenschilden
2. Mannelijke heilige zeer mooie en decoratieve zamen-
Paulus of Vedastus
wapenschilden



Foto repertorium v/h. meubilair v/d Belo. Bedehuren,
Prov. Limburg, kanton Borgloon, 1927, p. 21-41-2

Bongloon

BORGLOON, E. Z. van Liefde van O. L. V. - Nieuwland II
"Mariavreugde"

1888. J. B. CAPRONNIER, nr. Itot 5-8 tot 12.
nr. 6-7.

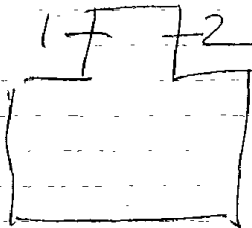
- 1. L. Vincēntius à paulo 1257
- R. Johannes de dooper 1257
- get J. B. Capronnier 1258
- 2. L. Elisabeth 1261
- R. Lambertus
- 3. L. Alfonsius
- R. Franciscus Sales
- 4. L. Veronika
- R. Lutgardis
- 5. L. Helena 1889
- R. Odulfus, get. J. B. Capronnier 1265
- 6. L. Augustinus
- R. Juliana
- 7. L. Jan Berchmans
- R. Justina
- 8. L. Aloysius
- R. Agnes, get. J. B. Capronnier, 1889 1247
- 9. L. Katerina
- R. Barbara, get. 1889, Capronnier 1249
- 10. L. Joannes *Joannes Hendrik* 1252
- ~~R. Barbara~~, 1889, J. B. Capronnier
- 11. L. Joachim 1256
- R. Anna, get. 1888, J. B. Capronnier
- 12. L. Jozef
- R. O. L. V. onbevekt

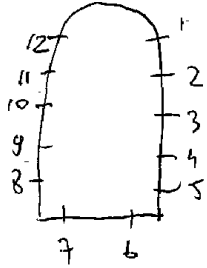

Bibliografie:

Catalogue de la collection de cartons de vitraux peints de la
succession de J.B. Capronnier à Bruxelles, 1892

blz. 68 = nr. 1 tot 5 - 8 tot 12.

R. Oppe bezit de Karstontekeningen van Capronnier

BORGLON-

Borgloon

KERNIEL, St. Pantaleonkerk.

A. Jeurissen, nr. I tot 8

Jos Knaepen, nr. 9-10-II

1. L. L. v. Emaus

2. O. L. V. verschijnt aan Bernardette, get. A. Jeurissen-Hasselt

3. Benediktus

4. Franciscus Salesius

5. Bernardus

6. Agnes

7. H. Hart van Jezus

8. Theresia van het kind Jezus

9-10-II. Dekoratief glas in lood, zonder schildering of symbolen. (zeer mooi).

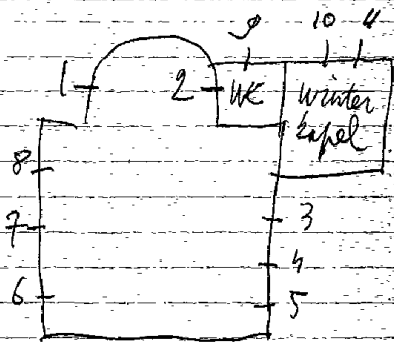

BORGLOON-
KUTTENHOVEN, St. Jan de doperkerk

Borgloon

- 1. O.L.V., 1909**
- 2. Moeder Gods, 1909**
- 3. Amandus**
- 4. Jan de doper**
- 5. H. Hart van Jesus**
- 6. Philomena**
- 7. Theresia, 1909**
- 8. Jozef, 1909**

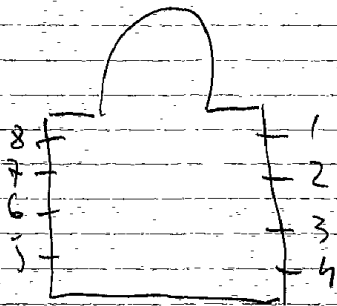

BORGLOON-
KUTTENHOVEN, O.L.V. van Lourdes kapel - Dorpstraat

Borgloon

1. Jozef
2. H. Hart van Jesus

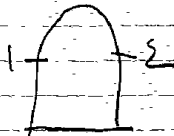

BORGLOON-

Borgloon

RIJKEL, St. Jozefkerk

1954. R. Daniels, nr. I-2-3.

I.O.L.V. onbevlekt

Onderaan de stene tafels.

2. Kristus aan het kruis

3. Jozef

onderaan: kelk - boek - kerk, get. R. Daniels, 1954 - St. Truide

Bibliografie:

VAB^s Gids, 1966, blz. 653 = nr. I-2-3.



Foto repertorium vlt. menbilair vld. Belg. Bedehuisen
Prov. Limburg, Kanton Borgloon, 1977, P. 58 = M. 2

Punns.

BORNEM, O.L.V. en St. Leodegarduskerk

1888. Banderhewer: nr. 1 tot 14.

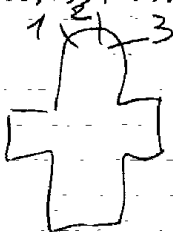
1858. J.F. Pluys: nr. 17

1849. *idem* nr. 15-16-18-19.

- 1. O.L.V. van de krocht
- 2. Jozef
- 3. Helena
- 4. Anna
- 5. Karolus Borremeus
- 6. Juliana
- 7. Sophia
- 8. Kalvaria
- 9. Jan Baptist
- 10. Petrus
- 11. Edmondus
- 12. Jeanne
- 13. Katerina
- 14. Coleta
- 15. O.L.V.
- 16. Aloyius *set. monogram*
- 17. L. St. Franciskus ontvang
de kruiswonden *1858* *1858*
R. Franciskus geneest een kind
J.F. Pluys
- 18. Leodegardus
- 19. Jozef *1849 monogram*

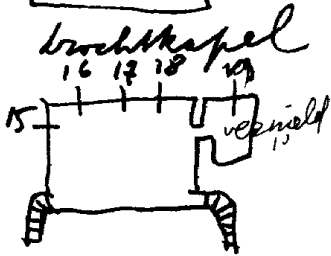
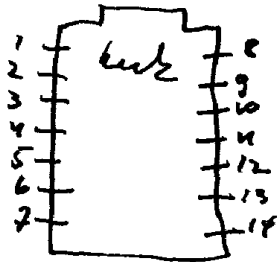

Bibl.

nr. 15-16-18, 

Zie brief van pastoor van 25-II-1957

Bulletin: ~~royaux~~ commissions royales des monuments
1888, blz. 376. nr. Itot 14.

Foto repertorium v/h. menhelen v.d. Belg. Bedehuisen, Prov. Antwerpen,
kanton Willembroek, 1975, p. 46 = nr. 15-16-18-19

VAN HEVELE CESAR nr. 1 tot 16
Van Hevele Cesar, nr. 1 tot 18

Kloostergang

Wapenschilden of medaillons
gevat in glas in lood.

1. Anxilium a domino
2. Smair doctrina Pascere
3. Dirige Gressus meos
4. Sobrie juste Pie
5. Praesis ut Prosis
6. Quaero sub Littore victum
7. Post tenebras spero Lucem
8. Cistercium mater nostre
9. O. L. V.
10. Jozef
11. Benediktus
12. Bernardus
13. Robertus
14. Albertus
15. Stephanus
16. Eugenius

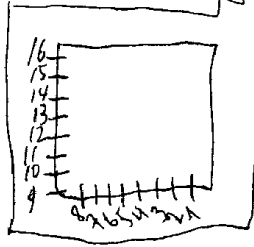

Spreekkamer: voorzetsamen

17. L. Duij
R. Rozen

18. L. Vuur
R. Vis

BORNEM, Broeders v.O.I.V. - Rijkenhoek 3 Kapel.

Punns

1. H. Hart van Jezus.
2. Lam Gods.
3. H. Hart van Maria.
4. Jozef.



BORNEM, Branst, St. Vincentiuskerk.

1929. Criokx.

1. B.O.L.V. van Lourdes.

O. Kristus en de Samaritaanse vrouw.

2. B. Kristus verschijnt aan Maria Margaretha à Lacoque.

O. Offer van Melchisedek.

3. B.H. Familie.

O. Kristus bedaart de storm. 1929.

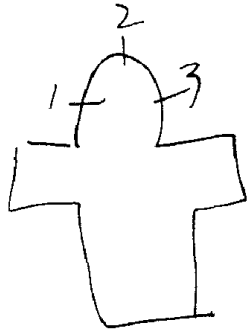

Punns

BORNEM, O.L.V.gasthuis - Statiestraat 29 - Kapel.
GASTHUIS ZUJTERS - AUGUSTINESSEN

- 1. Hubertus.
- 2. Benediktus.
- 3. Sofia.



BORNEM-

Prins

HINGENE(Eikenvliet) St.Lambertuskerk

1962.A.Seys en Moen uit Heestert(herstelde)

1.H.Hart van Jezus

2.O.L.V. met Dominikus,de rozenkrans en de Paus.

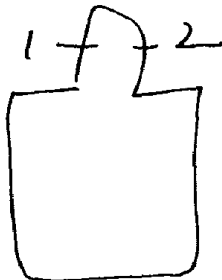

Bibl.

Z███ brief van pastoor van 5-8-1963

..

BORNEM-Hingene, St. Stefaankerk

Ladon, nr. I

O. Ganton nr. 2-3

1. Vier adellijke wapens gevat in glas-in-lood met beschilderde ornamenten.
2. Geboorte van Jezus *of besnydenis v. Jesus*
3. Jezus bij de slapende apostelen in de hof van Olijve.

Bibliografie:

Biographie nationale, deel 33, p. 425 = nr. I



Foto repertorium v/h. meubelair v/d. Belg. Bedehuren, Prov.
Antwerpen, kanton Willebroek, 1975, p. 24 - n. 2-3

BORNEM-
MARLEKERKE, O.L.V.kerk.

Pruus

1. Offer van Melchisedek.
2. Kalvarie.
3. Kristus en L.L. van Emaüs.

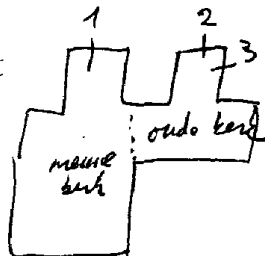
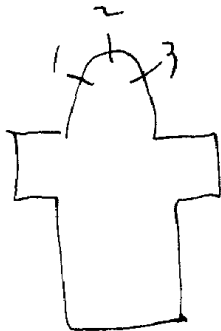

BORNEM-
WEERT, St. Annakerk.

Amers

1889.

1.top: Hostie.

L. Anna (nog originele).

R.O.L.V.

2.top: Lam Gods.

L. Jezus.

R. Jozef.



Na de 2^o wereldoorlog zijn de ramen hersteld geworden door Huybers uit Temse. Alleen St. ~~Anna~~ is nog origineel. De andere zijn namaak. Het geheel is archie slecht.

BORNEM-Wintham, St. Margarehtakerk

1878. B. De Juncker, nr. 1 tot 7-9-15 tot 19 (1-2 gerestaureerd door J. Huet)
1952. J. Huet, nr. 8-10 tot 14

1. Ten hemel opneming van Maria (met veel ingrepen van Huet)
2. Jezus hemelvaart, get. B. De Juncker

- 3. Kroning van Maria
- 4. Ten hemelopneming van Maria
- 5. Pinksteren
- 6. Hemelvaart van Maria
- 7. Verrijzenis van Jezus
- 8. Doop van Jezus *doopkapel*
- 9. Margaretha
- 10. Boodschap aan Maria *deur*
- 11. Dood van Jozef *deur*
- 12. B.L. Lam Bods *boot*
- R.O.L.V.

- M.L. Hof van Olijve
- R. Gevangeneneming van Jezus
- O.L. Geseling van Jezus
- R. Kruisdraging van Jezus

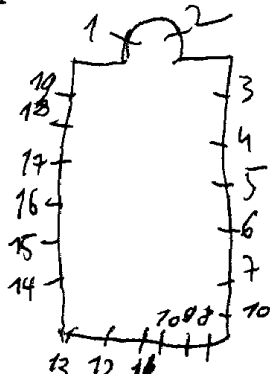

-
13. Vlucht naar Egypte *deur*
 14. Maria ontmoet Elisabeth *deur*
 15. Jezus onderwijst in de tempel
 16. Opdracht in de tempel
 17. Aanbidding der herders
 18. Maria ontmoet Elisabeth
 19. Boodschap aan Maria

Verslagen van de diocesaine commissie van het aartsbisdom
Mechelen, deel V, nr. 7-9-15 tot 19
De Post, nr. 1230, 1972, p. 46, nr. 8-10 tot 14

BORSBEEK, St. Jakobuskerk

1962-~~1913-1914~~ Ivo Bakelants=nr ~~1-2-1913~~
 1913 Stalins en zoon=nr.9
 1918 Elearts-Calders=nr.3

~~I. Koning 1913-1914~~

2. H. Lutgardis. 1962 ①

3. H. Gerardus brood uidelend aan de armen. 1918 ② get. 1913+4

4. L. H. Ludovikus. 1913 ③

M. H. Antonius

R. H. Elisabeth

10. H. Hubertus. 1963

11. L. H. Agnes. 1963 niet ingevoerd.

M. H. Lucia

R. H. Secilia

Bibliografie

Keambandighandboekje der
Antiquarische Gemeente

VI * jaargang nr 4. blz. 17^{nr 2-3}
VII * " " " nr 1. blz. 20^{nr 3}

Bescherdingen van het kerkpluut
juli 1913

verslagen, comité diocesaan des
monument - deel III nr. 272-7
12

X19^{ja} - nr 2 blz. 21 - kolom 1-3

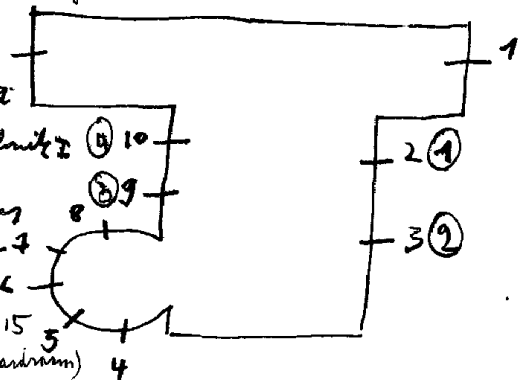

de antoewerst VAB - 17^{ja} nr 15
1964, blz 706 (afbeelding Lutzparniss)
= nr 1

BORSBEEK, St. Jozefinstituut.

1889. J. Dobbelaere, Brugge.

Calders

1. O.L.V. opgevoed in de tempel.

2. De boodschap.

3. Bezoek aan nicht Elisabeth.

4. De geboorte.

5. Opdracht in de tempel.

6. Jezus in de tempel.

7. Kroning van O.L.V.

8. Aanbidding der koningen.

9. H. Familie.

10. Vlucht naar Egypte.

11. Kindje Jezus. = *Calders*

12. Laat de kinderen tot mij komen.

13. kalvarie (genadestoel).

14. Verrrijzenis van Christus.

1889

1889

1889

1889

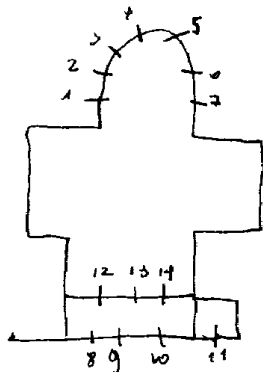

1889

1889

Bibliografie

zeer fijne afwerking en bijzonder veel aandacht voor de aangeezichten
voorkleefde voor ornamentale versieringen in de drapering
Flora is veelvuldig met zijke verscheidenheid vangetrekt.

Catalogue general par numeros d'ordre des cartons pour vitraux:

nr.1 = I68

nr.2 tot 6 = I69

nr.7 = I70

nr.8 = I71

nr.9 = I73

nr.10 = I72

nr.12 = I74

nr.13 = I75

nr.14 = I76

BORSBEEK, St. Jakobuskerk-Pastorie

1878. L. Pluys = nr. 2-3

~~1962. Fr. Van Immerseel = nr. 6-7~~

~~1962. Ivo Bakelants = 8~~

1. Engel

2. St. Jozef met kind Jezus 1878

3. H. Fransiscus Xaverius 1878

4. Engel

5. 2R. Engelen

~~6. Bomerroot 1862~~

~~7. Pieta 1962~~

~~8. Gemeentewapen Borsbeek 1962~~

} In 1962 zijn oude frag-
menten met glas-in-lood
verwerkt (alles afkomstig
uit de kerk).

Bibliografie

Heemkundig Handboekje der Antwerpsche Landgemeenten 11^o jg nr 2, blz 21 ~~(1962)~~
nr 1-2-3-4-5

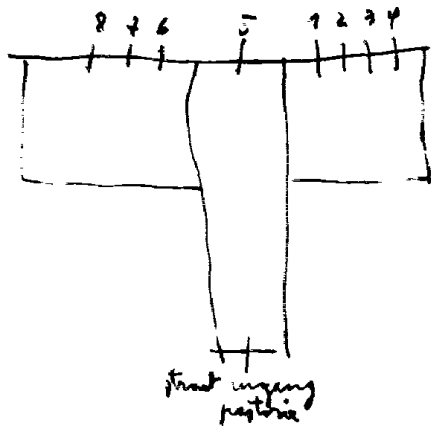

Summe

BORSBEEK, Pastorie-St. Jan Berckmans

1954. M. Mal Uytterhoeven

Hal. Hemelvaart van O.L.V.

BORSBEEK, Politiecentrum - Jos Reusenslei 9

1981. Ivo Bakelants

1^o verdieping: vergaderzaal

Dekoratie ~~g~~ glas-in-lood, get. 1981, Ivo Bakelants

BOUILLON, Soeurs de Saint Charles - Château des Moines
Rue des Champs I

1956. Guido Casci, nr. 6 tot 14 = ontw.

Van de Capelle, nr. 1 tot 14 = uitw. (Namen)

deel atelier Colpaert

1. Wapenschild van Bouillon

2. Petrus, get. G. Casci = ontw. - Van de Capelle (Namen) = uitw.

3. Kristus Koning

4. Karolus Barremeus

5. Wapenschild van de Congregatie

6. Ida van Bouillon

7-8. Adelijk wapen

9. Godefried van Bouillon, get. 1956, Guido Casci.

10 tot 14. Modern glas-in-lood.

Archief atelier Colpaert - Rijksarchief Brussel

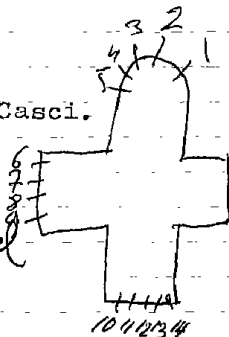

BOUILLON, St. Pieter en Pauluskerk

~~1980~~ Carpet - intro / Lm. bondot = ontwerp, nr 1 tot 16 (sketsen?)
1976

ItotI6. Dekoratief glas-in-lood.

(De oude overgebleven en bestaande ramen werden met fragmenten verwerkt in de nieuwe ramen - zeer kleurrijk en zonder schildering).

Verwerkte motieven:

7. H. Hart van Jezus

16. Sedes Saepensisi

(zie ook een bestaande steekkaart).

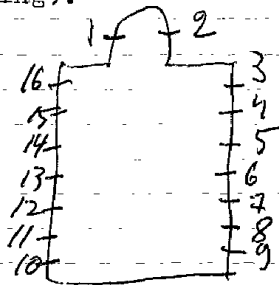

Monografie bondot, 1978

lux

Bouillon

BOUILLON, St. Pieter en Pauluskerk

1918. OSTERRATH, nr. Itot5

- 1. Paulus (95% vernield)
- 2. Petrus (95% vernield)
- 3. Heilige (80% vernield)
- 4. H. Hart van Jesus, 1918.
- 5. Sedes Saepaensis 1913

natijens

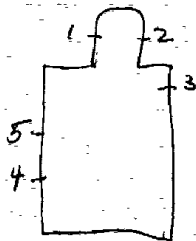

Bibliografie:

Bulletin des commissions royales des arts et des monuments

1912, blz. 265 = Osterrath

1913, blz. 52 = Osterrath = n. 5

Repertoire Photographique du mobilier des
sanctuaires de Belgique, Prov. de Luxembourg
Canton de Bouillon, 1973, p. 16 = n. 7-16

lux
BOUILLON, Home Tournay-Solvay - Route du Christ 35

Bouillon

1963. NEVENS-MORTIER, nr. I-2-3

1. Kristus en Johannes en 4 apostelen, get. Nevers=ontw./Mortier=uitv.
2. Kruis en duif. 1963.
3. Kristus als schaapherder - als patroonheiligen van de instelling, get. Nevens-Mortier

Bibliografie:

VLAANDEREN, nr. II7, blz. 36 = nr. I-2-3.

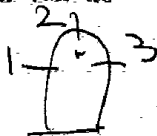

BOUILLON, kasteel van Amerois

kapel staat los van het kasteel in het bos.

H. DOBBELAERE, nr. 1 tot 4

J. DOBBELAERE, nr. 5 tot 12

1. Balduinus 1864?

2. Henrikus

3. Jozef

4. Albertus 1876

5. Leopoldus

6. Meinard 1889

7. Ludovikus

8. Bernhard

9. Remackle

10. Hubertus

11/12. Beschilderd glas in lood met ornamenten

in zeer goede staat

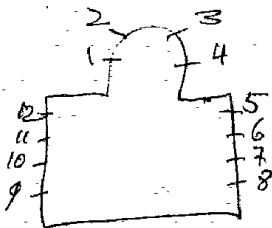

Bibliografie:

Catalogue general par numeros d'ordre des cartons pour vitraux

I717 - nr.5

I790 = nr.9

I879 - nr.1

I917 - nr.6

BOUILLON-

BELLEVAUX, St. Lambertuskerk

1. H. Hart van Jezus, 1931
2. Arnould, 1931
3. Hubertus, 1931
4. Antonius, 1931
5. Gestorven Kristus
6. Theresia, 1931
7. Elooi, 1931
8. Jozef, 1931
9. H. Hart van Maria, 1931

lux

Bouillon

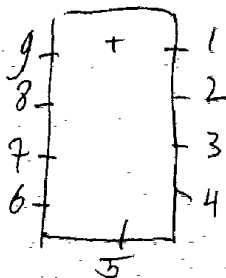

BOUILLON-Cordenoy, Cisterciennes - Abdij van N.D.de
Clairefontaine

1935. YOORS, nr. I tot 5-12-13

1935. COLPAERT, nr. 6 tot 11-27

1935. J. GERARDON-OSTERRATH, nr. 14 tot 19

1935. G. DE VLAMINCK, nr. 20 tot 23.

1935. HUET, nr. 24-25-26.

Kapel:

1-2-4-5. in ieder raam een schaapje, gevat in opgaande lijne

3. O.L.V. of de herdering van de 7 weenen.

6 tot 11. In ieder raam een engelfiguur.

(loodverdeling is alleen tekening, geen schildering
gehamerd glas met lichte fijnen tinten.)

12. Lutgardis

13. Gertrudis

Kloostergang (naast de kerk)

14. Gertrudis

15. Beatrijs van Nazareth

16. Jozef

17. St. Astredo, get. J. Gerardon=ontw. - Osterrath=uitv. 1935

18. Ida

19. Aleydis van Schaarbeek

20. Bernardus

21-22. Golgotha met het hemels Jerusalem (zeer mooie ramen met gehamerd Amerikaans glas).

23. Lutgardis.

Kapitelzaal:

24. Benediktus

25. Kalvarie, get. J. Huët, 1935

26. Robertus

Intredehal:

27. Engelen dragen de kleding van de nieuwelingen, die het klooster binnentreden. (alleen glas-in-lood en loodverdeling is tekening).

BOUILLON -

LES HAYONS, St. Quirinuskerk

lux

Bouillon

J. Vosch

? nr. I tot 4 tot 12.

1969. Mary-lechante nr. 2-3

1. O.L.V.v. Lourdes verschijnt aan Bernardette
2. Modern gekoratief glas in lood } 1969
3. Modern dekoratief glas in lood }
4. H. Hart van Jezus verschijnt aan Maria Margaretha à Lacoque
5. H. Familie
6. Taf. leven van Petrus
7. Taf. leven van Laurentius
8. Jezus in hof van Olijve
9. Boodschap aan Maria
10. Taf. leven van Augustinus
11. Taf. leven van Barbara
12. Jeanne d'arck

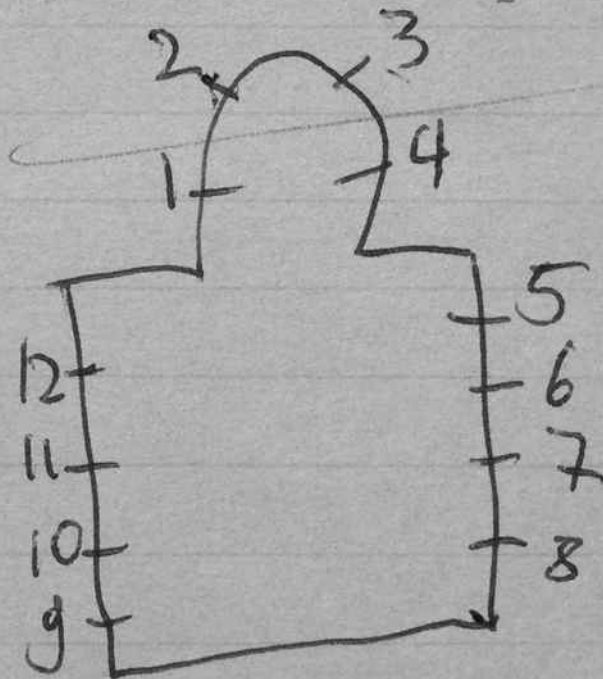

reklamendruckerei, atelier. Vorsch., nr. 1-4 tot 12

BOUILLON.-Cordenoy, Cisterciennes - Abdij van N.D.de
Clairefontaine

Bibliografie:

La Technique des travaux (H.Vaes.L'abbaye Cistercienne de
Cordemois) mei 1935. - nr.1 tot 27

Les Beaux arts (Bulletin v/h. Paleis voor schone kunsten -
Brussel), 6° jg. nr. 176, 25 okt. 1935, blz. 16 tot 18
nr. 1 tot 27

Le document d'architecture, nr. 9, 12° jg. 1936, blz. 152 = 1 tot 27

Gazet van Antwerpen, 25 oktober 1960 = nr. 24-25-26

Denijs Peeters, Eugeen Voors = nr. 1 tot 5-12-13

L'artisan Liturgique, 1936, 10° jg. nr. 42, blz. 883 = 1 tot 27.

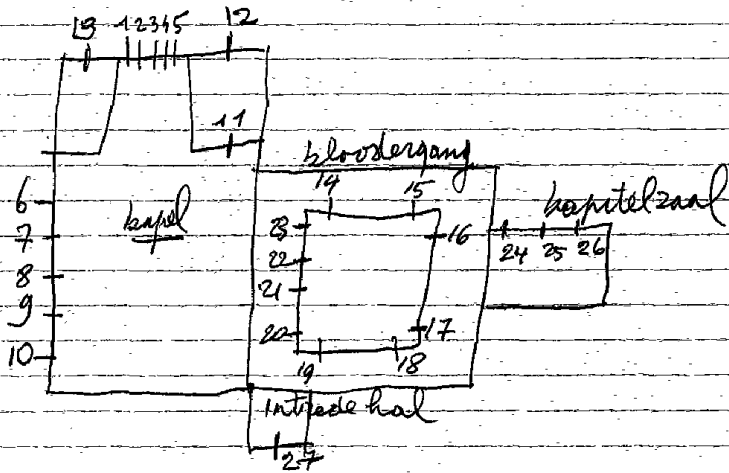

BOUILLON-Curfoz, St.legorkapol - Rue de la Bichetour 42

Itot4.Glas-in-lood
nr.4 glasraamfragment uit 1711 - Clarie Guilliane

Repertoire photographique de mobilier des sanctuaires de
Belgique, prov.de Luxembourg, canton de Bouillon,
1973, p.26, nr.2

BOUILLON-Poupehan, St. Remaclekerk

Crickx-Piron, nr. ItotI9.

I-4 tot IO-I4 tot I9 = modern glas-in-lood.

2. Petrus, get. Crickx = uitv.

3. Paulus

II. O. L. V. = get. O. Piron = ontw.

I2. Verrezen heer

I3. Johannes, get. Crickx = uitv.

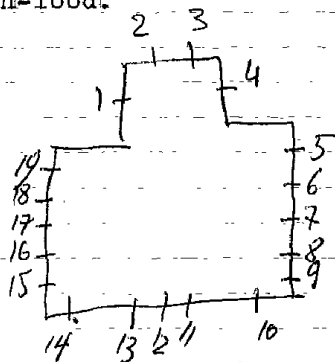

Repertoire Photographique du mobilier des
sanctuaires de Belgique, Prov. de Luxembourg
Canton de Bouillon, 1973, p. 21 = n. 11-12-13

BOUILLON-Frahan, O.L.V. Hemelvaartkerk

1. Theresia van Lisieux
2. O.L.V. hemelvaart
3. Camillius
4. Jacobus
5. Hubertus
6. Jozef



Repertoire photographique du mobilier des
sanctuaires de Belgique, Prov. de Luxembourg
Canton de Bouillon, 1973, p. 22 = n. Tot 6

"Le Beau Sejour"
BOUILLON-Frahan, Hotel-restaurant, Rue Grande 5

1989. Huguette Liegeois=ontw./Carpet=uitv.

Restaurant:

Zandstraailschildering als versiering.

BOUILLON-Mogimont, St. Pieter en Pauluskerk

nr. ItotI3. Zeer mooi hedendaags modern glas-in-lood.

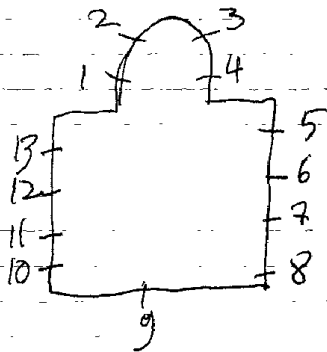

BOUILLON-Ucimont, St. Niklaaskerk

1930. Osterrath, nr. Itot 10

1. Hemelvaart van Maria 1927
2. Kroning van Maria 1927
3. Lanssteek
4. Jezus ontmoet zijn moeder
5. H. Familie
6. Opvoeding van Maria in de tempel 1926
7. O.L.V. verschijnt aan Bernardette te Lourdes
8. Boodschap aan Maria
9. Geboorte van Jezus
10. Jezus onderwijst in de tempel.

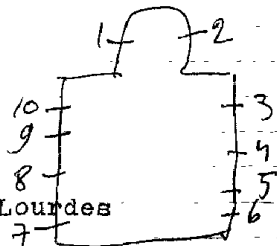

Bibliografie:

- Bulletin des commissions royales des art et des monuments
- 1926, blz. 29 = nr. 6
 - 1927, blz. 29 = nr. Itot 5
 - 1930, blz. 39 = nr. 7 tot 10.

Repertoire Photographique des mobiliers des
structures de Belgique, Prov. de Luxembourg
Canton de Bouillon, 1978, p. 32 = nr. 1 tot 10

BOUSSU, Soeurs de l'enfant Jezu - Rue Bonaventure 9
Kliniek Amory (oude benaming = St. Camilliuskliniek)
heden (1982) buiten gebruik, zal misschien afgebroken
worden.

(nog te zien)

1940. E. Yoors

I. Jezus ontvangt een liefdegawe van een kloosterlinge en
zegt terzelfde tijd een zieke.

Bibliografie:

Denijs Peeters, Eugene Yoors.



BOUSSU „St. Gerykerk

tt

1987 Carpet: al de gewoon glas in lood samen

1864. S. COUCKE? NR. 2

I. Wonderlijke genezing van een zieke arme man door St. Gery

Museumkappel:

Engelfiguur, 1864 (los paneel=fragment
van een groter geheel)

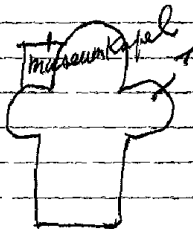

Al de andere samen bestaan uit glas in lood

H

BOUSSU, Soeurs de l'enfant Jezu - Rue François Dorreé I

1879. Sam. Coucke, nr. I-2-3

1. Franciscus van Sales

2. H. Hart van Jezus

3. Maria Magdalena à la Corde, get. Sam. Coucke, 1879

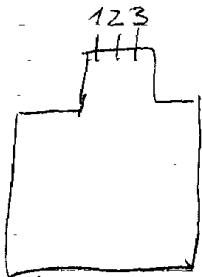

Branchant, verz. Dermyttere Desmet = ontwerp tekening

Loza van Buerwiel - Atelier S. Couche en Zonen - Bielefeld
1989, P. 115 - nr. 1-2-3

E. Richard, nr. Itot5 (Nancy)

1933. C. Wijbo, nr. 6 tot 9

1. Jan de doper

2. Heilige

3. Karolus Borromeus, get. E. Richard - Nancy

4. Franciscus Xaverius

5. Heilige

6. H. Communie, get. C. Wijbo, 1933

7. Opvoeding van Maria in de tempel, get. Wijbo, 1932

8. O.L.V. verschijnt aan Theresia van Lisieux, get. Wijbo, 1932

9. Laatste avondmaal, get. Wijbo, 1933

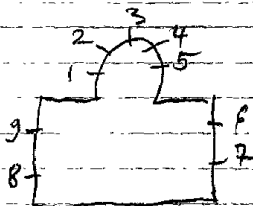

BOUSSU-Bois, St. Jozefkerk

- Capronnier, nr. 1 tot 4 - 14
- 1938. Vosch, nr. 5 tot 13
- In 1975 herstelde Carpet
- 1. O.L.V. - adelijk wapen
- 2. H. Hart van Jezus - adelijk wapen
- 3. Jozef - adelijk wapen
- 4. Mathilde - adelijk wapen
- 5. Lodewijk van Gonzaga, 1938
- 6. Don Bosco, 1937
- 7. Engel Michael, 1938
- 8. Kristus Koning, 1938, get. Vosch
- 9. L. Cecilia, get. J. Vosch, 1937
- R. Barbara, get. Vosch, 1938
- 10. Paus Pius X
- 11. Franciscus van Assisi, 1937
- 12. Pastoor van Ars, get. Vosch, 1937
- 13. Germaine, 1937
- 14. Joris - adelijk wapen

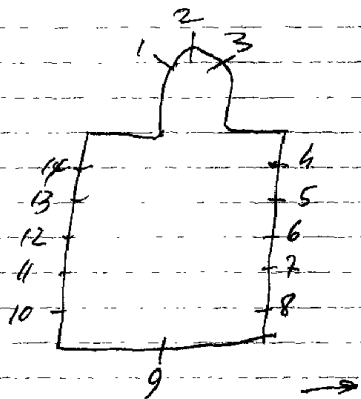

Bibliografie:

Catalogue de la collection de cartons de vitraux peints de
la succession de J. B. Capronnier à Bruxelles, 1892

blz. 40 = nr. I tot II

- R. Coppe bezit de kartontekeningen van Capronnier
644-645-649-650-652

BOUSSU-Bois, Soeurs de l'enfant Jezu - Rue Ferrer 46

Capronnier

1. Karolus Borromeus
2. O. L. V.
3. Jozef

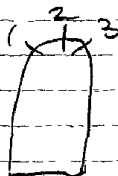

Bibliografie:

Catalogue de la collection de cartons de vitraux peints
de la succession de J. B. Capronnier à Bruxelles, 1892
blz. 40

BOUSSU-Hornu, Centre hospitalier du Grand-Hornu
Chaussee de Mons

1940. E. Voors (glasramen afkomstig uit de St. Camillius-
kliniek te Boussu, Bonaventura rue 9)

Kapel: (gelijkvloers naast de hoofdingang)
I. Camillius van Pellis.

Bibliografie: Eugène Voors
Denijs Peeters, ~~EGENÉ VOORS~~.

H

- 1888. Stalins-Janssens, nr. Itot 7-9-II
- 1947. Massy et Lechantre, nr. 8 = uitv.
- 1947. L. Buisseret, nr. 8 = ontw.
- 1933. Ganton-Defoin, nr. 10
- 1957. Osterrath, nr. 12 = uitv.
- 1957. Hizette, nr. 12 = ontw.

Bibliografie:

Bulletin des commissions royales des arts et des monuments
 1887, blz. 287 = nr. 1-5
 1933, blz. 28 = nr. 10

Hainaut toerisme, nr. 162, okt 1973, nr. 8

Algemene restauratie in 1985

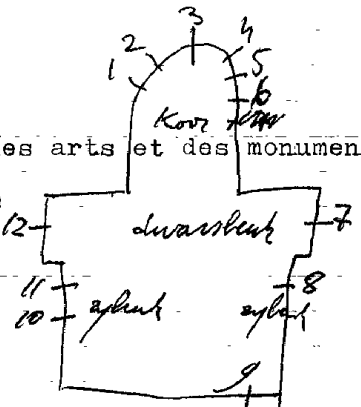

(van boven naar onder)* L.M.R.

1. Margaretha
Niklaas
Elisabeth van Hongarije
Engel met wapenschild
Engel met bannerol
Engel met wapenschild, 1888
2. J. Waldeudis
M. Gangerius
R. Aya
3. Kroming van Maria
4. J. Dominikus
M. Kristoffel
R. Philippus Meri
5. B. L. Franciscus Xaverius
M. Rochus
R. Franciscus Salesanus
O. L. Engel met wapenschild
M. Engel met bannerol
R. Engel met wapenschild, 1888
6. B. L. Antonius van Padua
M. Jozef
R. Vincentius à Paulo
O. L. engel
M. Vlucht naar Egypte
R. Engel, 1893
7. Jan de doper
M. M. Hart van Jezus verschijnt aan
Maria Margaretha à Lacoque.
R. Jan evangelist, 1886
8. Im memoriam - 2^o wereldoorlog -
De bevolking roept de hulp van
St. Gery in, get. Massy et Lechantre=
uitx. - I. Buisseret-ontw. 1947

9. Twee leden van de adellijke familie Namon bij St. Gery.
en de paus.

10. Anna

Jezuskind

Jozeff

Edmondus, get. C. Gantom-Defoim, 1933

11. O. L. V. van smarten omringd door 4 kapitelheren.
2 adellijke wapens, 1879 *Francis du Bois*

12. B. O. L. V. wereldkoningin

O. O. L. V. processie en wapen, paus Pius XII

get. Hízette = ontw. - Osterrath = uitw., 1957.

*Repertoire Photographique du mobilier des
sanctuaires de Belgique, Province de Hainaut, Canton
de Soignies, 1979 p. 23 = n. 11*

BRAINE-LE-COMTE, Kapel van O.L.I.V. onbevleete ontvangenis
Rue de Mons

1932. G. Wijbo, nr. I-2

(van boven naar onder)

1. Jezus ontmoet zijn moeder
Jezus en Maria Magdalena

Vlucht naar Egypte

Opdracht in de tempel, get. C. Wijbo, 1932

2. Kalvarie

Kruisafneming

Graflegging

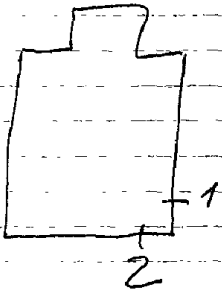

H

BRAINE-LE-COMTE, Freres de Saint Gabriel
Institut Technique - Rue de Mons. 80

1967. COL PAERT

(kleine motiefjes gewat in glas-in-lood)

- 1. Lam Gods
- 2. H. Geest

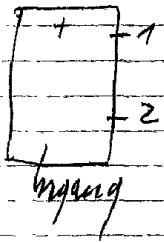

Atelier Orich herstelde

1933. Crickx, nr. Itot I9

1. Vier taf. uit het leven van een heilige
2. Vier taf. uit het leven van een heilige

3. Top: Lam Gods

L. B. H. Familie te Nazareth

O. Jezus in hof van olijve

R. B. L. w. Emmausgangers

O. Verrijzenis van Jezus

4. Vier taf. uit het leven van Vincentius

5. Glas-in-lood

6. m. kelk en hostie (Roosvenster)

errond met 7 motieven uit de litanie van O.L.V. '8

7. L. Huwelijk van Jozef met Maria

M. Jozeg

R. Dood van Jozef

8. m. H. Geest

(Roosvenster)

errond: 6 motieven uit de litanie van O.L.V.

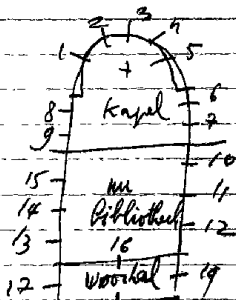

9. L. Gregorius

M. O. L. V.

R. Cecilia

10. Kroning van O. L. V., 1933

11. Rinksteren, get. Crickx, 1933

12. Opdracht in de tempel

13. Geboorte van Jezus met L. Aanbidding der koningen

R. Aanbidding der herders

14. L. Zacharias

M. Elisabeth

R. Jan de doper

15. L. Isaias

M. Boedschap aan Maria, 1927

R. Jeremias

16. Jezus de kindervriend (Boven de deur)

17. Pelikaan

18. Offer van Abraham (Boven de deur)

19. Lam Gods

in schoolbibliotheek

H
BRAINE-le-COMTE, Soeurs de Saint Vincent - Kliniek
Avenue de la Houssiere 62

1956. Lechantre et Massy

I.H.Hart, van Jezus, get. Lechantre et Massy, 1956

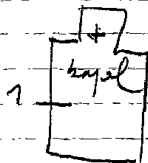

H

BRAINE-le-COMTE-Henripont, St. Niklaaskerk

Crickx nr. 5-6-4

P.F. Van de Velde nr. 1-2-8

Borreman - Dema nr. 3-4-7

1. H. Hart van Jezus, 1918

2. Jeanne d'arc, 1918

3. Margaretha + wapenschelden Fam. de Lichtervelle

4. Ferdinandus

5. Ghisleen, get. F.C. Crickx

6. Paulus get. Borreman et Legal?

7. Petrus get. P.F. Van de Velde?

8. O.L.V. Repertoire Photographique du mobilair de sanctuaires de Belgique, Prov. de Hainaut, Canton de Sorsgny, 1979

p. 40 - n. 3

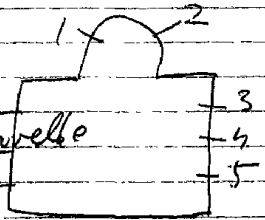

BRAINE-le-COMTE, Hennuyères, St. Gertrudiskerk

Ganton-Defoin, nr. Itot IO

1. H. Hart van Jezus verschijnt aan Maria Margaretha à l'ac-
2. L. L. van Emmaus, get. Ganton-Defoin. que.
3. O. L. V. verschijnt aan Bernardette te Lourdes.
4. L. Petrus
R. Johannes
5. L. Bartholomeus
R. Mattheus
6. L. Jacobus minor
R. Thomas
7. L. Jan de doper
R. Henricus
8. L. Thaddeus
R. Simon
9. L. Filippus
R. Jacobus mayor
- IO. L. Andreas
R. Paulus, get. Ganton-Defoin

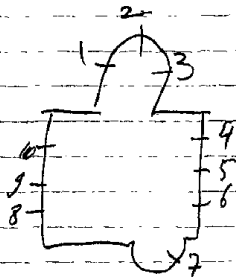

H
BRAINE-le-COMTE, Henripont, O.L.V. kapel (Ronqueres)
Chaussee de Ronqueres 96

J. m. Perotte, m. stak 4

1-2-3-4. Glas-in-loodramen - met in ieder raam 2 adellijke wapens.

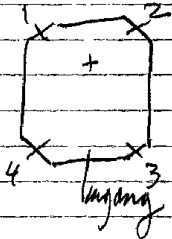

BRAINE-1^H-COMTE-La Croix, O.L.V. van Lourdeskerk

- 1 tot 4. Lilies
5. O.L.V. van Lourdes
6. Anna en Maria
7. Bernardette
8. Theresia
9. Jozef
10. H. Hart van Jezus

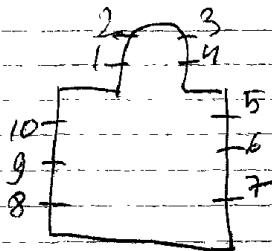

De brief van G. Spreters d.d. 1933

BRAINE-leCOMTE, Petit Roeulx-lez-Braine, St. Jan de doperkerk

nr. Itot8

- 1. H. Hart; van Maria
- 2. H. Hart; van Jezus
- 3. Jan de doper
- 4. Ghislimus
- 5. Cornelius
- 6. Lodewijk van Gonzaga
- 7. Jozef
- 8. O.L.V.

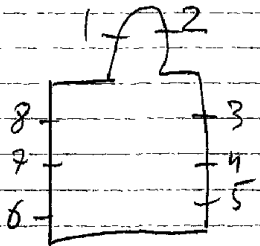

BRAINE-le-Comte, Ronqueres, St. Gerykerk

1. Verrijzenis van Jezus

2. L.L.v. Emmaus

3. St. Gery wijst de plaats waar de kerk gebouwd wordt.

4. Doop van Jezus

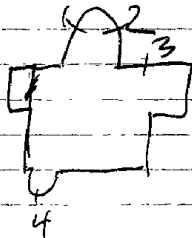

BRAINE-le-COMPTE-Steenkerkque, St. Martinuskerk

1964. Lechantre et Massy, nr. Itot 8

1. Vermevlgvuldeging van broden en vissen.

2. Bruiloft van Cana, 1964

3. Martinus

4. Boedschap aan Maria

5. Bezoek Maria - Elisabeth, get. Lechantre et Massy

6. Geboorte van Jezus, get. Lechantre et Massy, 1963

7. Hemelvaart van O.L.V.

8. Kroning van O.L.V.

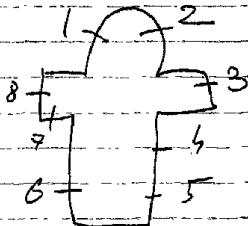

BRAIVES-Fallais, O.L.V. Bezoekingskerk

194 I. J. Vosch, nr. 1 tot 8

1. O.L.V. 193 I

2. Goede herder, 193 I

3. Julienne, get. J. Vosch, 1933

4. Lambertus, 194 I

5. Elooi, 194 I

6. Anna

7. Franciscus van Assisi, 194 I

8. Salvator Mundi, get. J. Vosch, 194 I

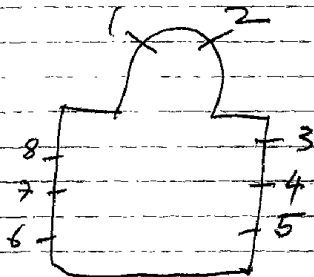

reklamedrukkerij atelier J. Vosch, nr. 1 tot 8

L

Ganton-Defoin, nr. 1 tot 8 - 12 tot 19 - 23 tot 28
 nr. 9 - 10 - 11 - 20 - 21 - 22.

1910.

1. Adam en Eva uit het paradijs
2. Offer van Kain en Abel
3. Sedes Sæpaensis
4. Genadestoel
5. Offer van Melchisedeck
6. Offer van Abraham
7. S.J.-monogram
8. Kalmarie
9. Profheet
10. Jozef
11. Profheet
12. Jezus predikt op het meer, get. Ganton-Defoin
13. Petrus
14. Hubertus
15. Roeping van Jozef
16. Geboorte van Maria, get. Ganton-Defoin

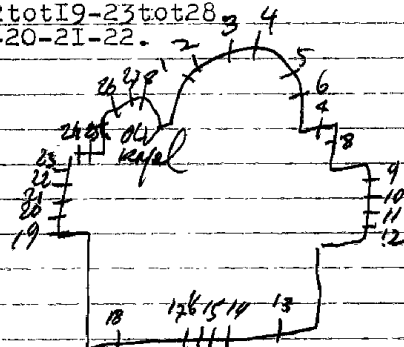

- 17. Joachim en Anna
- 18. Doop van Jezus
- 19. Bekoring van Jezus door de duivel
- 20. Profeet
- 21. O.L.V. onbevlekt ontvangen, 1910
- 22. Profeet
- 23. Engel Michael met Ganton-Defoin
- 24. L. Johannes
 R. Jacobus
- 25. L. Petrus
 R. Paulus
- 26. H. Communie
- 27. Boodschap aan Maria, 1909
- 28. Geboorte van Jezus

1936 Orterath = 12-18 (opnieuw raaien) hege musee d'art religie
 1988

BRAIVES-
AVENNES, St. Maartenkerk

L

Braives

1911. J. DOBBELAERE, nr. 1 tot 20.

15. Beschilderd glas-in-lood met ornamenten.

2. Sedes Sapeainsis

3. Genadestoel

4. Johannes evangelist

5. Jezus onderwijst in de tempel

7. Opdracht in de tempel

8. Geboorte van Jezus

9. Maria bezoekt Elisabeth

10. Doodschap aan Maria

11. Gals in lood

12. Paus Gregorius

13. Theophilis

14/15. Glas in lood

16. Verrijzenis van Kristus

17. Hemelvaart van Kristus, 1911

18. Pinksteren

19. Hemelvaart van O.L.V., 1911

20. Kroning van *Christus*

1911

1911

1911

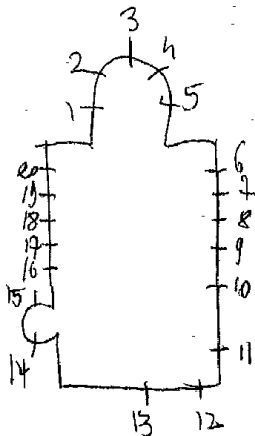

Bibliografie:

Catalogue general par numeros d'ordre des cartons pour vitraux

251 * nr. 6 tot 10.

252 = nr. 16 tot 20

2692 = nr. 13

2693 = nr. 12

BRAIVES-Ciplet, St. Mauricekerk

L

1925. *Asterath-Biolley* nr. Itot 15 (in slechte toestand)

- 1. L. Jozef
R. H. Hart van Jezus
- 2. L. O. L. V. onbevleekt *H. Hart*
R. Petrus
- 3. Gregorius, 1925
- 4. O. L. V. altijd durende bijstand
- 5. L. Kristoffel
R. Barbara
- 6. L. Lodewijk van Gonzaga
R. Salvator
- 7. L. Antonius
R. Joris
- 8. L. Eloi
R. Isidoor
- 9. L. Hubertus
R. Lambertus

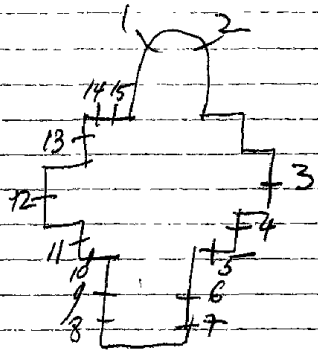

10. L. Rochus
R. Blasius
11. Franciscus Xaverius
12. Mauricius d'Againe
13. Theresia van het kind Jezus
14. O.L.V. van de rozenkrans
15. O.L.V. van 7 smarten

liege, musée d'art religieux et d'art mosan, = nr. 5 tot 10 = ontwerptekeningen
nr. 17-13-14
Repertoire Photographique du mobilier des sanctuaires
de Belgique, Prov. de Liege, Canton de Hannut, 1977,
p. 24, nr. 1 tot 15

L.
BRAIVES-Fumal, St. Martinuskerk

1889. Latteux et Bazin, nr. 1-2-3
Haussaire, nr. 4
nr. 5-6

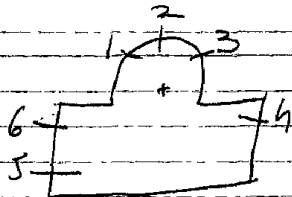

1. Juliana

2. L. Bisschop

R. Bisschop, get. Latteux et Bazin, 1889, Mesnil Saint Firmin.

3. Elisabeth, onderaan: adellijke wapens. Oise

4. L. Boodschap aan Maria

M. Hemelvaart van Maria

R. Bezoek Maria-Elisabeth, get. E. Haussaire - Rue de la cha-
pelle 43 - Paris.

5. Glas-in-lood met 4 adellijke wapens FAMILIE MONTBARE'

6. Glas-in-lood met 8 adellijke wapens

Repertoire photographie du mobiliers sanctuaires de
Belgique, Prov. de Liege, Canton de Huy II, 1978, p. 40-41, tot 6

BRAIVES-Latinnes, St. Desirekerk

1908. J. Vosch, nr. I tot 6 - I2 tot I5

1930. J. Osterrath, nr. 7 tot II

I. L. O. L. V. onbevlekt

R. Jozef, get. J. Vosch, 1895

2. L. Desire, get. J. Vosch, 1895

R. Donaas, get. J. Vosch

3. L. Barbara, 1905

R. Franciscus van Assisi

4. L. Anna, get. J. Vosch, 1908

R. Augustinus

5. L. Joris, 1908

R. Lodewijk de Gonzaga

6. L. Margaretha a Lacoque

R. Pastoor van Ars, 1911

7. Basiliek van Lourdes - vergeving der zondaars, 1930

8. Basiliek van Lourdes - genezing der zieken, 1930

9. Jozef

10. Kind Jezus, 1929

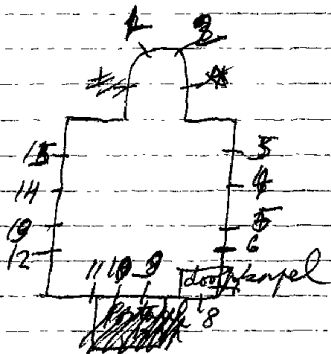

II.O.L.V.

I2.L.Engel Michael

R.Engelbewaarder, get. J. Vosch, 1908

I3.L.O.L.V. van 7 smarten

R.Godefridus, 1908

I4.L.Cecilia, get. J. Vosch

R.Gerardus, 1907

I5.L.Theresia

R.Dominikus, 1908

J = J. Vosch = monogram

Reklamedrukkerij atelier J. Vosch, 411 tot 6-12 tot 15

BRAIVES-Tourinne, St. Pieterskerk

1975. Romainville, nr. Itot I3

Itot 4. Dekoratief glas-in-lood - geen symbolen maar hier en daar wat zilvergeelschildering, nr. 2 = get. Romainville,

5. Bloemen-planten-kerktoren-vogels, 1970

1975

6. Barmhartige samaritaan

7. O.L.V. hemelvaart, 1975

8. Paulus

9. Petrus, get. Romainville

10. Verrijzenis van Jezus, 1975

11. Geboorte van Jezus

12. Lucht-aarde-water-kruis-handen, 1970

13. H. Geest (deur lichtnaam)

geplaatst in opendruaande deuren

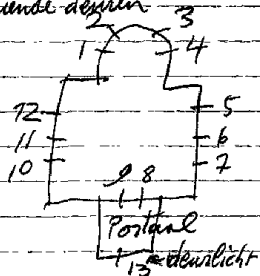

L

BRAIVES-Ville en Hesbaye, O.L.V. Boodschapkerk

1909. H. Heyden, nr. Itot 10 (Chaufontaine en Martinrive vermeld.)

- 1. Jozef, get. H. Heyden, 1909, Chaufontaine
- 2. H. Hart van Jezus, get. 1909, H. Heyden, Chaufontaine
- 3. Antonius, get. H. Heyden, 1910, Martinruis?
- 4. Karolus Borromeus, get. H. Heyden, 1910
- 5. Petrus, get. H. Heyden
- 6. Lambertus, get. H. Heyden
- 7. Hubertus
- 8. Paulus
- 9. Lodewijk
- 10. O.L.V. onbevleete ontvangenis, get. 1910, H. Heyden, Martinrive?

Lees more namen

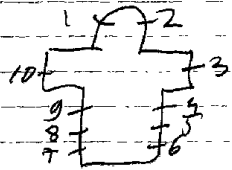

Repertoire Photographique du mobilier des
sanctuaires de Belgique Prov de Liège, Canton
de Hannut, 1977, P 81 = m! 1 tot 10

OPBRAKEL-MICHELBÈKE

St. Maria Harelbeke

KLOOSTER, Zusters van St. Franciscus van Opbrakel, MICHEL-
Kapel. BÈKE.

1952. Rigelle, Gent-Brugge. nr. II-I2.

- I. Turris Davidica.
2. Turris Avurea.
3. Auxilium Christianorum.
4. Refugium Perritorium.
5. Regina Angelorum.
6. Regina Patriarcharum.
7. Regina Apostolorum.
8. Regina Martyrum.
9. Regina S. Abrionirpta.
10. Regina Contressorum.
11. H. Maria Goretti.
12. St. Ludgardis.
13. St. Jozef.
14. St. Franciscus A.
15. Danua Cœli
16. Momus Murea.
17. Fœderis Arca.
18. Stella Matutina.
19. Sedes Sapientie.
20. Rosa mystica.
21. Das devotionis.
22. Cilium inter spinas.
23. Fons signatus.
24. Speculum distitice.

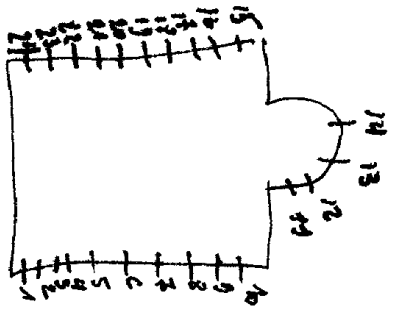

BRANKEL - NEDERBRAKEL

Nederbrakel

ST. AUGUSTINUSgesticht, kapel; Nederbrakel.

Br. van Diefde - Kasteelstraat 46

Koor, (roosvenster) O.L.V.

~~BRAKEL - NEDERBRAKEL~~

Nederbrakel

ST. JOZEFKAPEL, Nederbrakel. Toorp.

1925. H. Coppéjans

1. H. Theresia van het kindje Jezus.
2. O.L.V. van de rozenkrans.
3. H. Hart van Jezus.
4. St. Jozef.
5. Zoet Hart van Maria.
6. O.L.V. van de Schapulier.
7. St. Rochus.

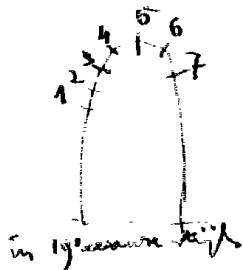



vermoedelijk bezit van de Cappelle de Faktuur n^o. 05-5423407
bezoekt in 21 september 2005

KLOOSTER, Zusters v/h. H. Hart, Nederbrakel, kapel.

Ka. schoolstraat.

45

1950-1951. L. Hubrechts, St. Kruis-Brugge.

1. Rechtvaardigheid.
2. Sterkte.
3. Voorzichtigheid.
4. Matigheid.
5. Liefde.get.
6. Hoop.
7. Geloof.
8. Nederigheid.
9. Arend.
10. Leeuw.
11. Engel-harp. 
12. Engel-harp. 
13. Engelkop.
14. Os.
15. Godsvrucht.
16. Zuiverheid.
17. Armoede.
18. Gehoorzaamheid.
19. Stilzwijgendheid.
20. Zachtmoedigheid.
21. Eendracht.get.
22. Werkzaamheid.
23. Versterving.
24. Stoel der wijsheid.
25. Geestelijke roos.
26. Ivoren toren.
27. Ark des verbonds.
28. Deur des hemels.
29. Morgenster.
30. Oorzaak onzer blijdschap.
31. O.L.V.
32. Geestelijk vat.
33. Chiro. 
34. Brandende kaars.

- 35. Open boek.
- 36. Korenhalmen.
- 37. Chiro.
- 38. Korenhalmen.

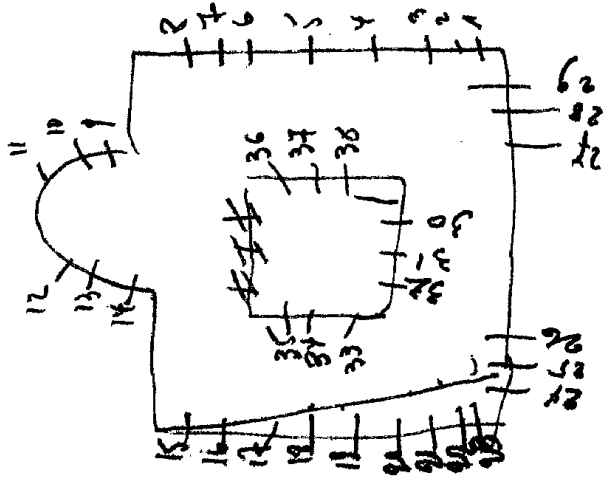

BRAKEL-Nederbrakel, Gemeentehuis

1968. Meersman

Traphal: glas-in-beton

BRAKEL-Opbrakel, St. Maartenkerk

I910.Ganton, nr. ItotI3

(Itot6. zijn kleine medaillons geplaatst in het boogveld der ramen - het overige deel is glas-in-lood).

1. Sym. evangelist Marcus
2. " " " Johannes
3. H. Hart van Jezus
4. H. Hart van Maria
5. sym. evangelist Mattheus
6. " " " Lucas

7 tot I2. beschilderd glas-in-lood.

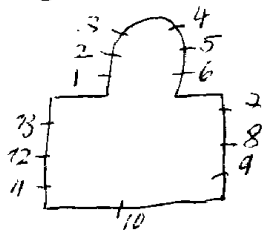

Bibliografie:

Bulletin des commissions royales des arts et des monuments
1910, blz. 138 = nr. ItotI3

BRAKEL-Opbrakel, St. Franciscustehuis, St. Martensstraat 3

1994. Mesdagh=uitv./Meyvaert=ontw., nr. I

Verbindingsgang+gelijkvloers.

I. Abstrakte kompositie, get. Mesdagh-Meyvaert, 1994

of: Levensboom

~~A. D'HAeyer~~ m. stof C
1953 C. Van Hevelle, m. stof 6

Inkomhal:

- 1. Gehoorzaamheid
- 2. Dag
- 3. Nacht
- 4. Armoede
- 5. Kuisheid
- 6. J.M.-J.F. (monogram) (boven de ingangdeur)

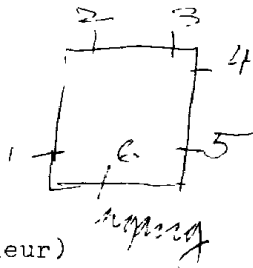

Zie documentatie; Brief Van Hevelle

BRAKEL-Zegelsem, Monasterium Mariakluizen, Keiweg I

1984. Broeder ~~z~~ Andreas Van Vlasselaer, nr. I-4-5=ontw.

1997. Gil Martines, nr. 2-3

1984. F. Mortier: nr. I =uitv.

Kapel:

I. Engel beschermd tegen de vuurdood de 3 kinderen.

(Daniel 3I-vers30), get. ontw. Broeder Andreas Van Vlasselaer
uit. Firmin Mortier, 1984

St. Jan zaal:

Abstrakte kompositie

2-3. get. Gil Martines - Tennislaan 13 Koksijde

Refektorium:

4. Petrus, 1958

Bibliotheek:

5. Stefanus, 1958

Het schrijn (kapel):

6. Muciserende engel, Engels, 19de E. met ketting opgehangen

7. Muciserende engel, H. Cecilia, Engels 19de E. met ketting opge

op wit-opaline geschilderd: koor versiering
-Pantocrator opaline gelijmd op kopere plaat
-Marcus

~~*****~~

Met ketting opgehangen

8. Donatius, 1840, Engels

9. Edwardus, 1840, Engels

BRAKEL-Sint-maria-Oudenhove, Franciscanessen, kasteel
Lilare, Kasteeldreef 2

1992 Baston - glas-in-beton

Kapel: Iste verdieping

1. Sol

2. Luna

3. Ventus

4. Aqua

5. Ignis

6. Terra



motieven geïnspiceerd op Franciscus
van Assise. Diepe kleuren zoals geel,
blauw, rood, groen

BRAKEL-Elst, Rusthuis "Neerhof", Nieuwstraat 69
Kapel O.L.V. ter Rozen

1994. Herregods, nr. I

I.O.L.V. met kind, Herregods=ontw.+uitv. 1994 (in kapeldeur)

Doorgang - Neerhof

2. Glas-in-lood met art-nouveau versiering

BRAKEL-ELST

Sint Maria Horebeke

St. Appoloniakerk, Elst.

1954. Cesar VAN HEVELEM, Gent *m. 110t 10*

1. Zalig zij die honger en dorst lijden. 1954.
2. Zalig die droevig zijn. 1954?
3. Zalig zijn de zachtmoedige. 1954.
4. Zalig zijn zij die arm van geest zijn. 1954.
5. Engel. 1953.
6. Engel. 1953.
7. Zalig zijn zij die vervolging lijden. 1954.
8. Zalig zijn de vreedzamen. 1954.
9. Zalig zijn zij die zuiver van hart zijn. 1954.
10. Zalig zijn de barmhartigen. 1954.

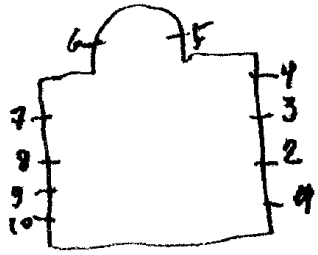

BRAKEL-Everbeek, St. Jozefkerk

1. Lucas
2. Johannes
3. Mattheus
4. Marcus

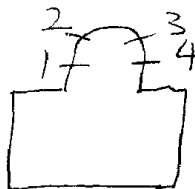

BRAKEL-

EVERBEEK, O.L.V. kerk

Nederbrakel

1. Petrus

2. O.L.V.

3. Jozef

4. Jan de dooper

10 ramen beschilderd glas-in-lood

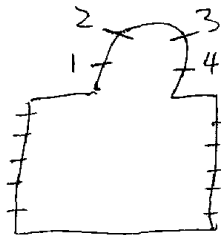

ST. SEBASTIAANKerk, Michelbeke.

1926-27. Grossé, Brugge.

- I. St. Franciscus Xaverius.
2. St. Franciscus. get.
3. St. Jozef.
4. St. Sebastiaan.
5. Lam Gods.
6. Pelikaan.
7. O.L.V. van 7 smarten.
8. O.L.V. van Lourdes.
9. St. Agnes.
10. H. Alfonsius.
- II. St. Scolia + Koning David. get.

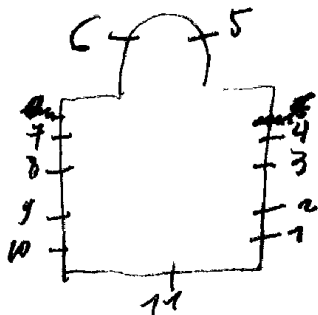

Koste per venster I750fr.

Baston (alle glas-in-beton versiering)

Ensur restaurant: vier panden=vuur-water-licht, lucht)

Speelzaal:-Iste verdieping:overwegend met gele broken
glas

kapel-ingang:glas-in-beton

Inkom-gelijklvloers: decoratief glas-in-loodpaneel.

Gang-gelijklvloers:grote lampekap in glas-in-beton.

Rechtersvleugel-Iste verdiep:groot glas-in-beton.

Gang:3 glas-inbetonpanelen die deuropeningen vult.

Brasschaat: 11. Familie (rustoord).

Brasschaat

1949. Crespin-Calders. nr. 4-5-6.

1949. Michielsen-Calders. alst de overigen.

1. a. Priesterschap-~~XXXXXXXXXXXXXXXXXXXX~~.

2. a. Hostie met aren-b. keik met druiven.

3. a. Vissen en lelie-b. Duif en een bron.

4. O.L.V.

5. H. Drievuldigheid.

6. St. Jozef.

7. a. Duif-b. H. Olijfel.

8. a. 2 sleutels-b. Letting.

9. a. Huwelijk (2 handen)-b. Huwelijk (dringen).

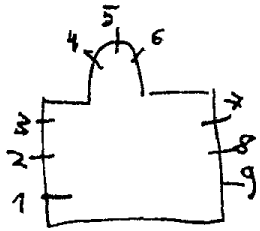

BRAKEL-Sint Maria-oudenhove, Zusters van St. Franciscus
Poorthuis, Kasteelstraat 8

Refter: 2 glas-in-betonramen, 1958

Gang: 1 glas-in-betonraam, 1958

ontworpen door een schilder van de streek n.l. Philemon
Berchmans - markweg (Goeverdingen Gerambbergen)?
niet donderend.

BRAKEL-Zegelsem, St. Ursularuskerk

1924. C. GANTON-Defoin, nr. ItotIO

1. H. Hart van Jezus, get. C. Ganton-Defoin, Gent

2. H. Hart van Maria, get. C. Ganton-Defoin, Gent, 1924

*zeer
mooie
zamen*

(medaillons gevat in glas-in-lood)

3. Toren van David

4. Ark des verbond

5. Deur des hemels

6. Morgendster

7. Mystieke roos

8. Meestelijk vat

9. Zetel van wijsheid

10. Spiegel der *g*erechtigheid

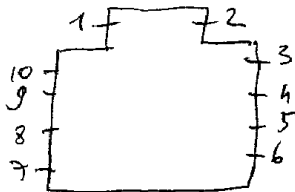

Bibliografie:

Roerisme oost-Vlaanderen, 1979, 28° jg., nr. 3-4, blz. 31=nr. 1-2

Bibliografie:

Catalogue general par numeros d'ordre des cartons pour vitraux:

nr.4 = 648

nr.5 = 649 tot 652

nr.6 = 653 tot 656

nr.7 = 657 tot 660

*Wri Van Bueroliet - Atelier S, Grucke en zonen - Bieboof
1984, P. 115 = nr. ~~115~~ 32*

KUNST, 1899, nr. 21, P. 161 = 32

Antwerpen, Stadsarchief - reklamedrukwerk = nr. 32

BRASSCHAAT: St. Antoniuskerk.

G. ramhout

1936-47. P. Wante-Calders, nr. 2-4-5.

1895-96. Stalins-Janssens, nr. 1-6.

1878. Pluys Leopold, nr. 3.

1990. Toon Vermeulen, nr. 7-8-9.

1. Hemelvaart van Christus: 1895. *270/*

2. O.L.V. moeder Gods: 1936.

3. Discipellen van Emmaüs: 1878.

4. St. Antonius: 1947. P. Wante-Calders.

5. St. Antonius beschermt onze parochie: 1936.

6. Hemelvaart van O.L.V.: 1896. *270/*

7-8-9. Dekoratief glas-in-lood zonder schildering of symbolen

ramen nr 2 en 5 zijn verdwenen

In 1947. Herstelde Calders al de glasramen.

Geschiedenis

Dr. H. Verhelst Genb. van Klerken blz. 391

~~Deze monumenten zijn opgelost~~ opgelost
verlag, Comité diocesain des monuments II, blz 120. (niet aanvaard) toch uitgevend

Exposition nationale - peinture sur verre - L. Pluys, notice = r. 3

monumentelyk besluit van 14 oktober 1896 = nr. 6

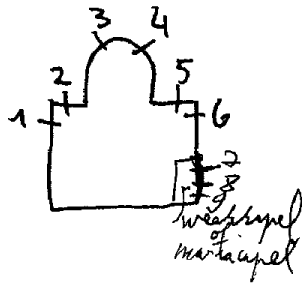

PREMONSTRATENZERS

BRASSCHAAT, St. Michielkollege - Kapelse steenweg 72

1952. VINGERHOETS

Kooromgang:

1. Hugo
2. Augustinus
3. O. L. V.
4. H. Hart van Jezus
5. Jozef
6. Norbertus
7. Br. Hermanus

Kapel:

Acht ramen, met in ieder raam 1 wapenschild, gevat in glas in lood.
(84+15)

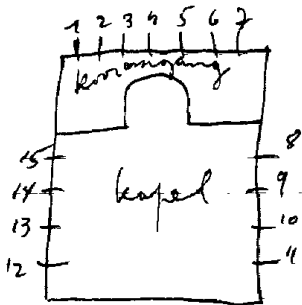

BRASSCHAAT, Hoofdgebouw "Antverpia"-bank van St. Mariaburg,
St. Antoniuslei 79

1885. Gussenhoven-Van Wijck

Gelijkvloers:

1. Antwerpse katedrale toren, get. Gussenhoven-Van Wijck
2. Medaillons OLV. van Antwerpen gevat in glas-in-lood
exotische vogel gevat in glas-in-lood, get.

Iste verdiep: G.V.J.

3. Gedenkzuil - 1914-1918 oorlogshelden met wapenschilden:
L. Mariaburg N. Berlgisch wapenschild R. Antwerpen, en
Gevat in glas-in-lood

2de verdiep:

4. Drie medaillons gevat in glas-in-lood.

Open Monumentendag 2001, p. 23

BRASSCHAAT, Gemeentehuis

1969. A. Mortelmans

Trouwzaal:

Het huwelijk, get. A. Mortelmans, 1969

(zie link)

BRASSCHAAT, ~~Klein~~ nieuwe kliniek van C.O.O.
Augustijnalei

6 c 1111

1970.S.Pijl

I. Symbolische voorstelling van Golgotha met de wereld in cirkelvorm
op de achtergrond. Het is decoratief glas in lood
Zonder schildering, loodverdeling is tek?

Bibliografie:

Vlaanderen, nr. 117, blz. 37

BRASSCHAATOC. M. W.

Goedshuis en kliniek; Augustijnslei 76, Brasschaat *brasschaat*

1903 L. De Contini, Brussel

1. a. H. Amandus - b. H. Georgius.

2. a. H. Hart van Jezus - b. H. Hart van Maria.

3. a. H. Augustinus - b. H. Werner.



—ie documentatie

BRASSCHAAT: Vrij en Vrolijk-Miksebaan 264.

Brasschaat

1948. E. Yoors, Berchem.

1. Vrij.

2. St. Fransiscus.

3. Vrolijk.

Bibl. ~~Eng~~ D. PEETERS: Eugeen Yoors, 1955. Uitg. Artiestenfonds



BRASSCHAAT, St. Jozefkerk

I993. Ivo Bakelants, nr. Itot6

1. Doopsel
2. Vormsel
3. Biecht
4. Priesterschap
5. Huwelijk
6. H. Olie

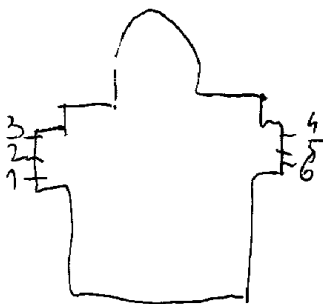

BOUTERSEM, St. Hilariuskerk

1913. HEYDENS, nr. 3-12

1938. CHARLIER nr. 1-2-4-5-6-9-10-11

1962. DERHELSRIK nr. 8

1977. Noelle D'Alsach, nr. 7

1. H. Hart van Jezus

2. H. Hart van Maria

3. B. Heilige krijgt een kroon van de godheid
O. Pauselijke verklaring, get. H. Heydem, 1913

4. Jozef, 1938

5. Hilarius

6. Albertus

7. Priesterschap, get. Atelier Noelle d'Alsach, 1977, Neerharen

8. H. Familie

9. Ludovikus

10. Barbara

11. Petrus, 1938

12. B. Doop van Jezus, get. Heydens, 1913

O. Doop van Hilarius.

Bibliografie

Verlagen didemine communie Pastom mechelen
deel IV, nr. 33/4 = nr B-12

Maes - Leuvens Brandglas, P. 150
nr. 1-2-4-5-6-9-10-11

DOSSIER VERHELST RIK NR. 8

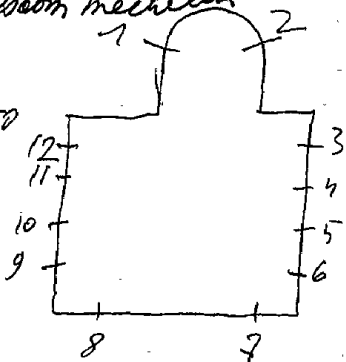

BOUTERSEM-
KERKOM, St. Martinuskerk

labbeek

1905. G. HUYGENS, nr. 1 tot 10.

1. Jozef, 1905.
2. O.L.V. v. 6 smarten
3. Johannes
4. Paulus
5. Hubertus
6. Eligius
7. Cornelius
8. Katerina
9. Barbara
10. O.L.V. onbevlekt.

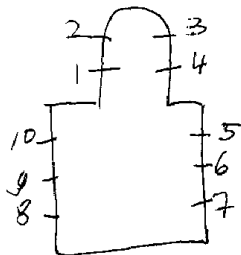

Bibliografie:

Zie brief van G. Huygens.

BOUTERSEM
~~HONSEM~~-Neervelp, St. Remigiuskerk

Hoegaarden

1897. J. VOSCH

- 1. O.L.V. get. J. Vosch**
- 2. De goede herder**
- 3. Remigius, 1897.**
- 4. Johannes, 1899**
- 5. Eligius, 1899**
- 6. Franciscus Xaverius, 1899**
- 7. Katerina, 1899**
- 8. O.L.V. onbevlekt ontvangenis, 1897.**

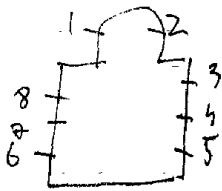

Bibliografie:

Verslagen van de diocesaine kommissie van het aartsbisdom Mechelen
deel II, blz. 158 = nr. 3-8.
blz. 204-245 = nr. 4 tot 7.

In herstelde Atelier m. Deneve

BOUTERSEM-Roosbeek, St. Annakerk

menschen Stalin Janneke nr. 1-2

1958. HERMANS nr. 3 tot 9

1. H. Hart van Jezus verschijnt aan Maria Margaretha à La-coque
2. O.L.V. geeft de rozenkrans aan Dominikus.
3. (kleine motiefjes gevat in glas-in-lood)
Boom van goed en kwaad = priesterschap, 1957
4. Kelk en druiven = eucharistie
5. Zwaard = biecht, 1958
6. Lelie = doopsel
7. Twee ringen = huwelijk
8. Brandende kaars en duif = vormsel
9. Brandende kaars en olievat = olijsel

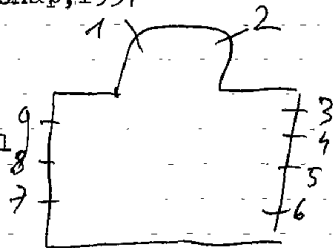

HONSEM, Opvekkpp, St. Lambertuskerk

Hoegarden

1. Antonius
2. Petrus
3. Lambertus 3A. R
4. Rita, 1959
5. Augustinus
6. Anna
7. O.L.V. van Lourdes



1. H. Hart van Jesus, 1934
2. Moeder van Smarten
3. O.L.V. altijd durende bijstand, 1935
4. Lucia, 1935
5. Jozef, 1934
6. Antonius,
7. Eduardus, 1934

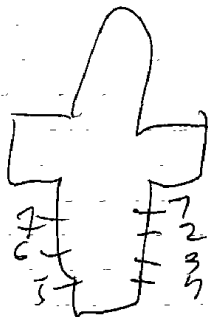

BOUTERSEM-Willebringen, St. Pietersbandenkerk

nr. 1-2-3-7
nr. 4-8

1955. A. Stels, nr. 5-6

1. L. Henricus, 1941

R. Clemens

2. L. Jacobus, 1942

R. Carolus

3. L. Julius

M. Lam Gods

R. Dominicus

4. L. Joanna

R. Victor

5. L. Jozef, get. A. Stels - Tienen, 1955

R. Maria

6. Twee engelen (boven de ingang)

7. L. Herman

R. Elisabeth, 1939

8. L. Blomina

R. Johannes

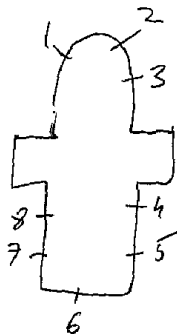

Catalog - Retrospectieve A. Stels, 1980 Tienen -
Stedelijk Museum, nr. 5-6

BRAINE-1'alleud, Geboortehuis van Kardinaal Mercier -
nu: centrum voor Kristelijke sociale
werken van de dekenij Braine-1'alleud
Place Cardinal Mercier 1

Crickx=uitv./Piron=ontw., nr. 1 tot 4

Huiskapel:

1. Wapenschild van de provincie Brabant gevat in glas-in-lood
2. Kardinaal Mercier (ten voeten uit),
get. O. Piron=ontw./F. Crickx=uitv.
3. Wapenschild van de universiteit te Leuven (sedes sapientiae)
4. Wapenschild van de kardinaal "Apostolus Jesu Christi"

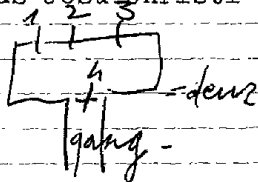

BRAINE-L'alleud, Filles de Marie
Rue Vallée Bailly 102

STEYAERT, nr. I-2-3
? nr. 4 tot II

Kapel: (volledig omgebouwd tot klaslokalen. Op de 1^o verdieping zijn de glasramen gedeeltekijk zichtbaar).

1. L. Theresia.

R.O.L.V.

2. Top: lam Gods

4 evangelisten

3. L. Jozef

R. Bisschop

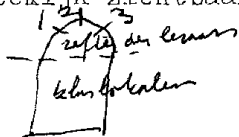

Kapel der zusters: (de symbolen uit de litanie van O.L.V. zijn kleine medaillons gevat in glas-in-lood).

4. Jacobus L.B.

L.O. Kroon

R.B. Judas

O. Ivoren toren

5. L.B. Bartholomeus

O. Palm en kroon

R.B. Barnabas

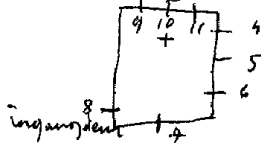

5.R.O.Gouden huis

6.L.B.Simon

O.Rozen

R.B.Jacobus minor

O.Morgendster

7.L.B.Andreas

O.Ark des verbonds

R.B.Jozef

O.Kerk

8.L.Lelies (inkomdeur)

M.Jozef

R.Palm

9.II.B.Matthias

O.Geestelijk vat

R.O.Philipus

O.Deur des hemels

10.L.B.Petrus

O.Spiegel der gerechtigheid

R.B.Paulus

O.Toren van David

II.L.B.Mattheus

O.Ztel van wijsheid

R.B.Thomas

O.Ster

BRAINE-L'ALLEUD-L'Hermitte, H. Hartkerk

Steyaert, nr. I-3

Casier, nr. 2 (toegeschreven)

1. B. Engel

0. Portret van kardinaal Mercier

2. H. Hart van Jezus

3. B. Engel

0. Portret van de toenmalige pastoor

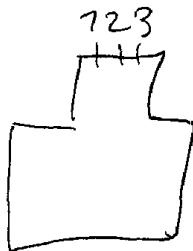

BRAINE-L'ALLEUD-Bois-Seigneur-Isaac, O.L.V. kerk
Premontré-Norbertin - Prieure du Bois -
Seigneur-Isaac.

Capronnier, nr. 1 tot 8

S. Wijnants-Steppe, nr. 9 tot 12

1960. Los, nr. 13 tot 22

Kerk:

1. Gravin geknield voor de priester, die zegent met het wonderbaar Kristusbloed en bekomt de genezing van de bloedziekte bij het dochttertje - O.L.V. afgebeeld op de achtergrond, get. Capronnier.
2. Verschijning van Jezus
3. Verschijning van O.L.V. te Seigneur-Isaac.
4. Het wonder van het H. Bloed te Seigneur-Isaac.
5. Lodewijk
6. H. Monstrans met het wonderbaar H. Bloed.
7. Het wonderbaar O.L.V. beeldje.
8. Reliekschrijm van het H. Bloed.

Atelier Crucifix Herstelde

Kloostergang:

9. Norbertus als knaap
10. bij de keizer
11. bekering door de val van het paard.
12. roeping
13. als prediker
14. O.L.V. verschijnt aan Norbertus, get. Los
15. Norbertus met kelk en spin, get. Los
16. met de regel van Augustinus, get. Los
17. verzoent 2 vijanden, get. Los
18. redt een bezeten vrouw, get. Los
19. stichter der orde te Pré-Montré, get. Los
20. Jezus verschijnt aan Norbertus, get. Los
21. Norbertus te Antwerpen, get. Los
22. samen met de H. Gereon, get. Los

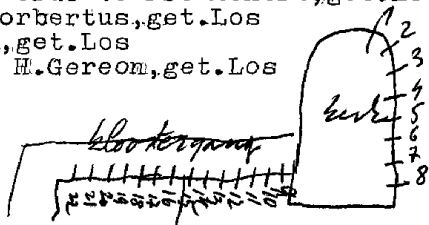

BRAINE-L'ALLEUD-Ophain, St. Aldegondekerk

- I905. nr. I tot I2
I965. J. Desenfans=ontw. - Rotta=uitv., nr. I3
? nr. I4-I5-I6.

I. Clara, I905

2. H. Hart van Jezus, I905

3. H. Hart van Maria, I905

4. Jozef

5 tot I2. Beschilderd glas-in-lood met ornamenten.

I3. Opwekking van Lazarus, get. I965, J. Desenfans=ontw.
Rotta=uitv.

I4. B. 2taferelen uit het leven van de godsvruchtige herder
O. en het vinden van oude stenen.

I5. B. Men onderzoekt de oude stenen en bouwd een nieuwe
O. kapel.

I6. B. Aankomst van een wonderbaar beeld uit Vlaanderen en
O. de wonderen in de kapel van O.L.B. des belles Pierres.

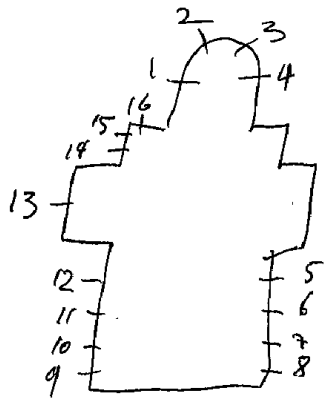

BRAINE-L'ALLEUD, St. Etiennekerk

I886. Osterrath, nr. Itot9

I963. J. Desenfans=ontw. - L. Rotta=uitv., nr. IOtotI7-2I-32-19

1973 L. M. Londot=ontw. - M. Carpet=uitv., nr. 22tot3I-33-20

I958. J. B. Jacobs, nr. I8

I. Antonius

2. Engel Michael

3. Filipus

4. Etienne

5. O. L. V.

6. Bartholomeus

7. Franciscus Xaverius

8. Joris

9. Franciscus van Assisi

Kooromgang:

IO. Dekoratief glas-in-lood

II. Geboorte van Jezus, get. J. Desenfans=ontw. - L. Rotta=uitv.

I2. O. L. V. van Lourdes, get. J. Desenfans=ontw. - L. Rotta=uitv.

I3. Job, de ellendige, get. J. Desenfans=ontw. - L. Rotta=uitv.

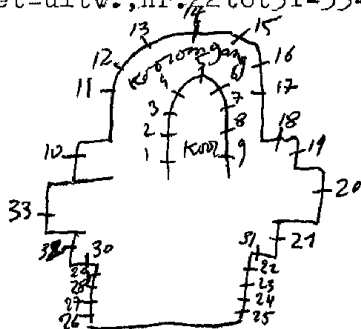

monografie Londot, 1978 = nr 22 tot 31-33-20

Repertoire Photographique du mobilier des sanctuaires
de Belgique, Prov. de Brabant, Canton de Nivelles, 1977, F24 = nr 1769

- 14. Kruisafneming, get. J. Desenfans = ontw. - L. Rotta = uitv.
- 15. Pastoor van Ars, get. idem. "" ""
- 16. Modern glas-in-lood
- 17. Verrijzenis van Jezus, get. 1963, J. Desenfans = ontw. - Rotta
- 18. L. Johannes
R. Joachim, get. J. B. Jacobs, 1958
- 19. Jezus in de hof van Olijve, get. 1964, J. Desenfans = ontw. -

Dwarsbeuk:

L. Rotta = uitv.

- 20. 3 taferelen uit het leven van St. Etienne, gevat in
modern glas-in-lood.
- 21. Kardinaal Mercier, get. J. Desenfans - Rotta
- 22 tot 31. Modern glas in lood.
- 32. Koning David + muciserende engelen.
- 33. 2 taferelen uit het leven van St. Etienne, gevat in
modern glas-in-lood.

Bibliografie:

Bulletin des commissions royales des arts et des monuments
1887, blz. 265) nr. 1 tot 9
1893, blz. 12

Reclame folder (1937-1947) = nr. 1769

BRAINE-L'ALLEUD, N.D. de Jericho chapelle de l'hermitte
Chaussee de Alseberg 1020

Wapenschilden gevat in glas-in-lood:

1. Engel - adelijk wapen
2. Twee adelijke wapens
3. Twee adelijke wapens
4. Adelijk wapen
5. Twee adelijke wapens

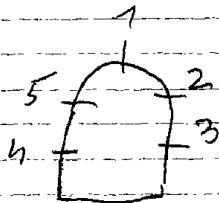

1908. J. DOBBELAERE, nr. 6.

1875 S. COUCKE, nr. 2-3-4-15.

1919.

nr. 1-5.

nr. 7 tot 14.

- 1. B. L. Anna
- M. H. Hart van Jesus
- R. Thaddeus
- O. L. Huwelijk
- M. twee adellijke wapens
- R. Doopsel
- 2. B. L. Stanyslauw Kostka
- M. Engenius 1875
- R. Sanefija
- O. L. Engel brengt boodschap
- aan een edelman.
- M. Adellijke familie
- R. Bedelaar smeekt om een
- almoes
- 3. B. L. Petrus
- M. O. L. V. 1875
- R. Johannes
- O. L. adelijk wapen
- M. Bloeman
- R. Adelijk wapen
- 4. B. L. Karel de Grote
- M. Franciscus Xaverius 1875
- R. Juliane, get. Samuel Coucke
- O. L.) drie taferelen uit het leven
- M.) van een adellijke familie.
- R.)
- 5. B. L. Michael
- M. Jozef
- R. Lucia
- O. L. Oorlogstaferce 1, 1914.
- M. Adelijk wapen
- R. Oorlogstaferceel, 1918.

6. B. L. Valentinus
M. O. L. V. van het bos.
R. Antonius
O. L. H. Kommunie 1906

M. Kapel en adelijk wapen

R. Vormsel

7. Benediktus
8. Norbertus
9. Juliana
10. Alfonsus
11. Katerina
12. Vrouwelijke heilige
13. Elisabeth van Hongarije
14. Vrouwelijke heilige
15. B. L. Joris

M. O. L. V. onbevlekt

R. Ida

O. L. engel

M. Hùwelijk en adelijk wapen

R. Engel.

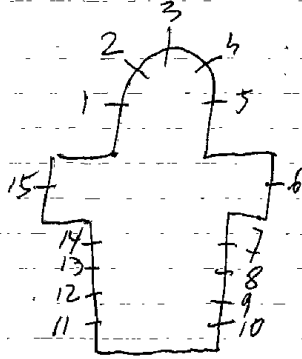

Bibliografie:

Bulletin des commissions royales des arts et des monuments

1875, blz. 12 - nr. 2-3-4.

Verslagen van de diocesaine commissie van het aartsbisdom Mechelen

Deel III, nr. 2391 - nr. 6.

Lori Van Beverliet, Atelier S. Coucke en zonen - Biehof

Antwerpen, Stadsarchief, 1984. P. 115 - nr. 2-3-4-15
reklame druksel = nr. 2-3-4-15

BRAINE-LE-CHATEAU-Nouvelles, O.L.V. van goede raadkerk

Crickx, nr. I-2

1. O.L.V. van de goede raad, get. F. Crickx
2. Jozef

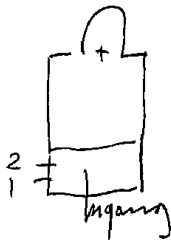

BRAINNE-LE-CHATEAU-Wauthier-Braine, St. Pieters en Pauluskerk

- I. Geboorte van Jezus.
- 2. H. Familie, 1920
- 3. Jezus onderwijst in de tempel, 1920.
- 4. Doop van Jezus, 1920
- 5. Jezus en de Samaritaanse vrouw, 1925
- 6. Roeping van Petrus, 1925
- 7. Maria Magdalena wast de voeten van Jezus, 1925
- 8. Jezus predikt de bergrede, 1925
- 9. Jezus bedaart de storm, 1923
- 10. Laatste avondmaal, 1925
- II. Roeping der apostelen, 1925
- 12. L. Kristendom
- M. Kristus in majesteit
- R. Jodendom

In 1983-85 herstelde Carpet

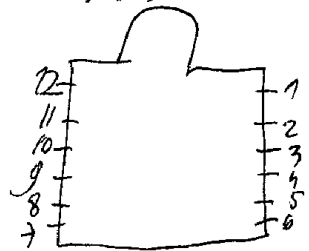

BRASSCHAAT, Sterrenhuis - O.C.M.W. beschermd wonen
Augustijnenlei 80

1980. Jan Wouters

Inkomhal:

Handensymbool als logoutbeelding van de instelling,
get. 1980, Jan Wouters.

ARONA.

Ondanks zijn niet aantrekkelijke ligging aan't Meer (vlaske zuidhoek van't meer), wordt vanwege het stadsbestuur alles in't werk gesteld om de toerist te lokken.
Geen casinos of dancing's. wel zeer mooi strand.

BRASSCHAAT, Maria ter heide/buitengood "De Koninckx (DE MYCK)

1966. IVO BAKELANTS

(oude hoeve verbouwd tot scoutslokaal met kapel)

1. Scoutslelie

2. Joris

3. Paulus

4. Franciscus.

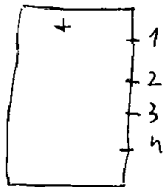

BRECHT, St. Michielskerk

1972. M. De Groot, nr. 1 tot 17-25 tot 28
1950. SEGHERS, nr. 29

1. Adam en Eva, get. M. De Groot
2. Zon, maan, sterren, water en lucht.
3. Vissen, dieren en vogels.
4. E. Jezus in de tempel
O. H. Familie, get. M. De Groot
5. Bruiloft van Cana, get. M. De Groot
6. Werken van Barmhartigheid, get. M. De Groot
7. Blijde intrede te Jerusalem, get. M. De Groot
8. De niet verbrandende Fhenickx, get. M. De Groot
9. H. Geest
10. De niet verbrandende Fheninckx, get. M. De Groot
11. De Eucharistie, get. M. De Groot
12. De Bergrede, get. M. De Groot
13. Emaüsgangers
14. Boodschap aan Maria
15. Geboorte van Jezus

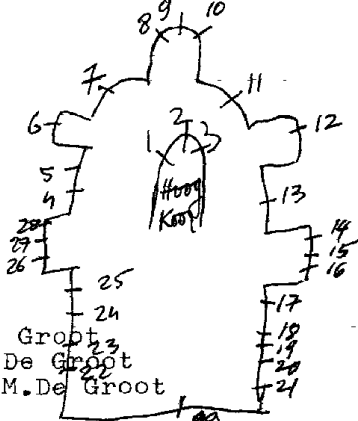

16. Verrijzenis van Jezus
17. Engel Michael
- ~~18 tot 24 glas-in-lood~~
25. Engel Gabriel, get. M. De Groot, 1972
26. De wijze maagden, get. M. De Groot
27. Vier evangelisten, get. M. De Groot
28. Alle geslachten prijzen mij zalig, get. M. De Groot
29. Hemelvaart van Jezus, 1950, get. Seghers.

Bibliografie

VLANDEREN, nr. 117, blz 26 = nr 161-17-25-28

BRECHT-

ST. JOB IN 'T GOOR. St. Jobkerk.

Arambaat

1949-58. Verboven-Van Riel/Calders.

1. St. Job uit de apokalipsis=als lijdende mensheid.
 2. H. Drievuldigheid en de gekruisigde mensheid.
 3. St. Job uit het oud-testament en zijn 3 vrienden.
 4. Doortocht door de Rode Zee.
 5. Doop van Christus.
 6. Christus en Nicodemus of iemand die niet geboren wordt uit water en geest, kan niet ingaan in het koninkrijk Gods.
 7. Koning David.
- Al de overige vensters zijn uit glas-in-lood.

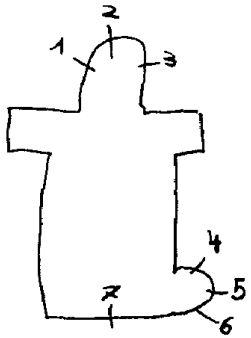

BRASSCHAAT-Rustoord, Zusters w/d. H. Vincentius
Rustoord Salve - Rustoordle 63

(medaillons gewat in glas-in-lood)

1. O. L. V.
2. Jozef
3. Pelikaan
4. Lelies
5. Lam Gods

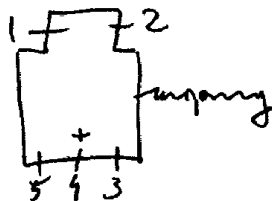

TRAPPISTINNEN — Abdyaan

Hoofstraat

BRECHT, klooster van O.L.V. van Nazareth

- Publieke kloostergang.
- I. Bezoek van Maria aan Elisabeth
- 2. Jan Baptist.
- 4. L. Wapen: abdiij Bylake
- R. " " abdiij Spermalie
- 5. L. " " " " Herkenrode
- R. " " " " Roozendaal
- 6. L. " " " " O.L.V. toevlucht
Zundert.
- R. " " Dom Alfonsius.
- 7. L. " " O.L.V. Koningshoeven
Tilburg
- R. " " Dom Willebrordus.
- 8. L. " " Abdiij O.L.V. St. Remy
Rochefort.
- R. " " Dom Felicianus.
- 9. L. " " ~~Wapen~~ O.L.V. v. Sion
Diepenhoeven
- R. " " Dom Malachias.
- 10. L. " " Abdiij St. Jozef ~~Est.~~
- R. " " Dom Hieronymus.
- 11. L. " " Notre Dame de Scourmont
Chimay-Forges
- R. " " Dom Anselmus.
- Slot-kloostergang:
- 12. L. " " abdiij Soleilmont
- R. " " abdiij Nazareth
- 13. L. " " abdiij Orval
- R. " " Dom Vincentius
- 14. L. " " abdiij Tegelen
- R. " " Dom Aloysius
- 15. L. " " abdiij Achel
- R. " " Dom Collumbanus

- I6. L. Wapen: abdiij St. Six
R. " " Dom Gerardus
I7. L. " " abdiij Westmalle
R. " " Dom Robertus
I8. L. " " Orde van Citeaux
R. " " Dominogues ~ Abb. Gen.
I9. L. " " Mgr. Suenens
R. " " Mgr. De Smedt
20. L. " " Mgr. Cento
R. " " Mgr. Van Cauwenbergh
21. L. " " Pius XII
R. " " Kardinaal Van Roey

Deur:

22. Engel.

Portaal:

23. O. L. V. boodschap

24. Lutgard

25. Beatrijs van Nazareth

Grote zaal: (van links naar rechts).

26. Jan Berchmans

27. Idesbaldus

28. Alice van Schaarbeek

29. Ida van Leuven

30. Robertus van Leuven

31. Fulgerius

Slot-eetzaal:

Bruiloft van Cana

Vermenigvuldiging der broden.

1950-54. E.P. Victor van Nil. *c* Trapist ontwerp
Crucifix nite.

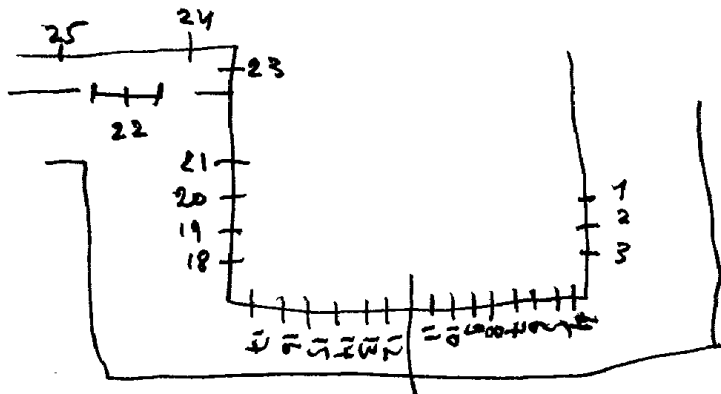

BRECHT, Gemeentehuis (in 19de eeuws gerenoveerd kasteel)
1981. M. Nevens

Overloop naar 1ste verdieping:

St. Joris op paard. Het glasraam bestaat voor het grootste deel in de oorspronkelijke art-nouveau glazen. Het centrale deel is vernieuwd op ingrijpende wijze en vervormd naar een St. Joris te paardvoorstelling.
get. M. Nevens, 1981

Bibliografie:

Monografie M. Nevens, 1992

1897. STALINS JANSSENS.

1. Roosvenster: H. Drievuldigheid met de 4 evangelisten.
2. Anna
3. Moeder Gods
4. Jozef
5. Joachim.

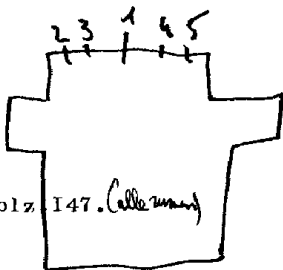

Bibliografie:

Verslagen: diocesaine commissie van het
aartsbisdom Mechelen, deel II, blz. 147. *Callery*

BRECHT.
I.B. Ecce Homo

B.M. Kristus bij de hogepriester
O.M. Kristus in hof van Olijve
O. Laatste avondmaal.

L. Wapen van Kard. Van Roey

R. Wapen van Pius XII.

2.B. Kalvarie. get. Crespin-Galders

B.M. Doek Veronika. I952.

O.M. Kruisdraging.

O. Handwassing van Pilatus

vorkondetekst.

3.B. Hemelvaart

B.M. Kristus bij Maria-Magdale-

O.M. Verrijzenis van Kristus

O. Pieta.

L. Wapen van Brabant

R. Wapen van St. Lenaarts.

4.B. De verrijzenis. I544.

M. Schenker en zijn zonen.

O. Jacobus met wapens der

schenkers.

5. Boom van Jessie met:

B. Jozef, O.L.V., Jacob, Mathan.

M. Manesses, Ezechias, Acha, Josias.

O.L. Engel met ~~van~~ St. Lenaarts

M. Slapende Radix Jessie.

B. Engel met wapen van Brecht.

6.L. Leonardus vertrekt naar Aquitanië
om het geloof te verkondigen. I535

M. Verering van Leonardus.

R. Clovis geeft aan Leonardus de
toelating om de gevangenen te
bezoeken.

7. Elisabeth

ST. LENAERTS-BRECHT, St. Leonardkerk.

Hoogstraten I

- 8. Jacobus.
- 9. Julius
- 10. Maria
- 11. Cecilia omringd door musicerende engelen.
- 12. Barbara
- 13. Pilipus
- 14. Antonius
- 15. H. Hart van Jezus
- 16. Katerina
- 17. Centraalmotief: O.L.V. van de Rozen-
 - Omringd door: krans.
 - Bezoek aan nicht Elisabeth
 - Geboorte
 - Opdracht in de tempel
 - Jezus onderwijst in de tempel
 - Kristus in hof van Olijven
 - Geseling van Kristus
 - Doornekroning
 - Kruisdraging
 - Kalvarie
 - Verrijzenis van Kristus
 - Hemelvaart van Kristus
 - Pinksteren
 - Hemelvaart van O.L.V.
 - Kroning van O.L.V.
- O.L. Engel
 - M. Boodschap
 - R. Engel

I 952. CRESPIN-CALDERS: nr. I-2-3-5-7 tot I
 nr. 4-6. oude ramen. I 544-I 535.

1952. Calders - Huzette nr 11

Brecht

ST. LENAARTS-BRECHT, St. Leonarduskerk.

Hoogstraten 2

Bibliografie:

LAUWERIJS: Gids voor Hoogstraten. 1935-blz. 110.=R.4-6.

WABBES PH: Een en ander over mijn parochie St. Lenaarts:
blz. 24.=r.4-6.

HELBIG: De glasschilderkunst in België: nr. 1782-1783=R.4-6.

Catalogue de la collection de cartons de vitraux peints de la succession de J.B. Capronnier à Bruxelles, 1892, blz. 37 = nr. 4-6. (herstelling van oude ramen in 1872).

VLAANDEREN, 1971, nr. 117, 1971, blz. 21 = nr. 1-2-3-5-7 tot 17.

Foto repertorium v/h meubilair v/d Belg. Bedehuisen, Prov. Antwerpen, kanton Brankant, 1977, p. 27 = nr. 4-6

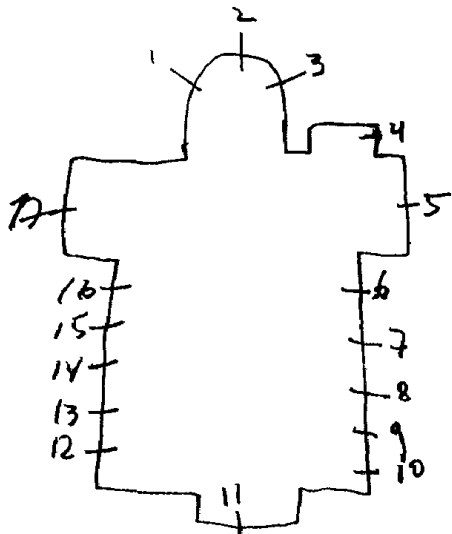

BRECHT-

Frankfurt

SINT JOB IN 'T GOOR: Christus Koning Instituut
Broeders van Liefde, Gent.

1954. Vingerhoets, nr. 1 tot 6.

1962. VERBOVEN: nr. 7 tot 31. (uitvoering = Moescops).

- | | |
|------------------------------|--------------------------------|
| 1. St. Mattheus. | 17. Kristus geneest kreupele |
| 2. St. Joannes. | 18. Gaat en onderwijst. |
| 3. Salvator mundi. | 19. Scheppingsverhaal. |
| 4. O.L.V. | 20. De goede herder. |
| 5. St. Marcus. | 21. Kristus bedaart de storm. |
| 6. St. Lucas. | 22. Prediking van Kristus. |
| 7. Aanbidding van het Lam. | 23. Kristus bekoort in de |
| 8. Kristus als verlosser. | woestijn. |
| 9. Pinksteren. | 24. Johannes predekit in " " |
| 10. Kristus op berg Tabor. | 25. Jezus onderwijst in tempel |
| 11. Verrijzenis. | 26. Opdracht in de tempel. |
| 12. Kristus bij Pilatus. | 27. Aanbidding der koningen |
| 13. Doornekroning. | 28. Kindermoord te Betlehem. |
| 14. Laatste avondmaal. | 29. Geboorte van Kristus. |
| 15. Intrede te Jerusalem. | 30. Bezoeking Maria en Elzab |
| 16. Genezing van een blinde. | 31. Boodschap. |

Comen en later nog 15

Zer archaisch containing het glas-in-lood ornamentaire
streeke uitdrukking:

Bibliografie:

VLAANDEREN, 1971, nr. 117, blz. 43 = nr. 1 tot 6.

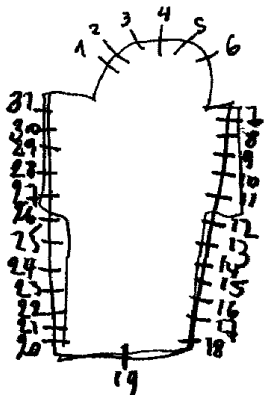

BREDENE, St. Rikierskerk

1976. Cyriel Maertens, (al de ramen) *intr. De ladder*

I-2-6-7. Dekoratief glas-in-lood met symbolen die het menselijk gebed voorstellen.

3. Lam Gods

4. Alfa-omega

5. H. Geest

8. Hand (God de vader)

Het mooie glas-in-lood in de zijbeukramen ~~als~~ van dezelfde

Bibliografie:

Zie gestensyleerde tekst in eigen dokumentatie.

West-Vlaanderen, nr. 73, 1964, p. 66 = m. 1 tot 8

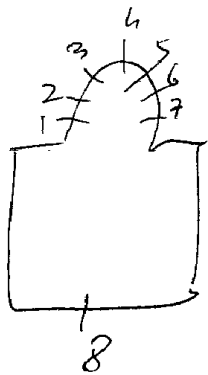

BREDENE, ^{Wolendrop} St. Jozefkerk

1954 JOEP NICOLAS, m. 1.

- I. B. Jezus bedaart de storm
M. H. Hart van Jezus en de volksverering
O. Wonderbare visvangst

Bibliografie

V.A.B. Gids 1960, blz. 903

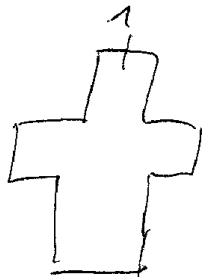

veel mooi glasraam - uitbeelding met vele kleine figuretjes
en overdadige schildering.

BREE, St. Michielskollege - Vrijthof

I962. R. Cloeme, nr. II tot I5

I. O. L. V. onbevlekt } *fine setsilverzorging*
2. Engel Michael
3. Engel Gabriel
(medaillons gevat in glas-in-lood)

4. S. F.

5. S. V.

6. S. L.

7. S. A.

8. S. J.

9. S. M.

10. S. J. C.

(gang)

11. Karolus Borremeus

12. Jan Berchmans

13. Pieta, get. R. Cloeme

14. Maria Magdalena

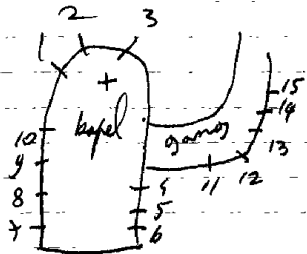

15. Bisschoppelijke wapens van
M^r. Kerkhofs en Van Zuylen

- I. L. Jezus onderwijst in de tempel
L. M. Kruisdraging
II. pieta
- O. Vlucht naar Egypte
- R. M. B. Kalvarie
M. Schenkers
- O. Opdracht in de tempel
R. Graflegging. 1889.
2. L. Gregorius 1889
R. Augustinus
3. L. Kryzostomus 1889
R. Basilius
4. B. Stichting der orde der Servieten. 1893
O. 25° jaarlijkse processie van O. L. V. 7weeën 1984
5. Jezus tussen Anna en Joachim 1984
6. Top: God de vader 1903
L. Engel
L. M. O. L. V. Boodschap
R. M. God de zoon
R. Engel
7. C. L. V. verschijnt aan Dominikus 1904
8. B. L. Opdracht in de tempel
R. Jezus onderwijst in de tempel
M. Aanbidding der herders 1904
R. L. Boodschap aan O. L. V.
R. Maria en Elisabeth
9. B. L. Kruisdragende Kristus
R. Kalvarie 1904
- M. Doorne-ge kroonde Kristus
O. L. Geseling van Kristus
R. Kristus en de slapende apostelen
10. B. L. Hemelvaart van O. L. V.
R. Kroning van O. L. V.

10. M. Pinksteren 1904
O. L. Vrijzenis van Kristus
R. Hemelvaart van Kristus

11. L. Andreas 1889
R. Simon

12. L. Jacobus 1889
R. Bartholomeus

13. B. L. Daniel 1889
R. Ezechiël

O. L. Petrus

R. Jan Evangelist

14. R. L. Michael 1889

R. Gabriel

O. L. God de zoon

R. God de vader

B. L. Jeremias

R. Elias 1889

O. L. Juda

R. Paulus

16. L. Thomas 1889

R. Matheus

17. L. Jacobus 1889

R. Philipus

18. Engel Gabriel verschijnt bij de geboorte
van Maria 1904

19. Michael strijd tegen de draak 1904

20. Engel Rafaël bij het sterfbed van een
soldaat 1904

21. Engel brengt brood voor Elias 1904

22. B. Salvator Mundi 1903

O. Laatste oordeel

23. H. Familie 1903

Osterrath: ~~XXXXXXXXXXXX~~
~~XXXXXXXXXX~~

- 24. B.L. Rochus 1403
- R. Juliana
- O.L. Kupertus
- R. Barbara
- 25. B.L. Maternus 1403
- R. Amandus
- O.L. Jozef
- R. Elisabeth
- 26. B.L. Dymfna 1403
- R. Johannes Kryzostomus
- O.L. Katerina
- R. Lambertus
- 27. Pinkstören 1405

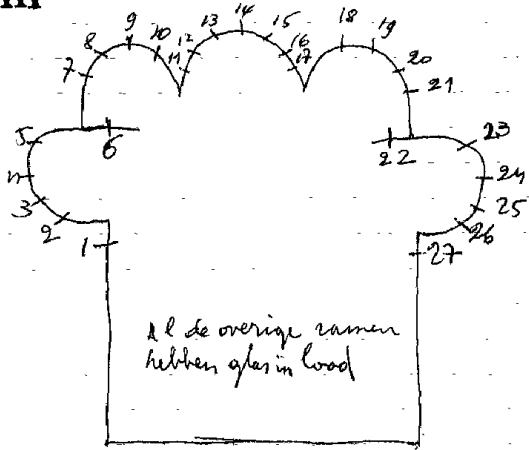

Al de overige ramen hebben glas in lood

Bibliografie

Bulletin, des commissions royales des monuments:

1898, blz. 370-nr. 4

1903, blz. 220-nr. 6

1903, blz. 40-nr. 22 tot 26

1905, blz. 40-nr. 27

1934, blz. 37 (Van Tuyn - misschien herstellingen)

} met vermelding van de naam
OSTERRATH

S.F. MAES, De Geschiedenis van Bree, 1946.

Zie eigen dokumentatie - brief van 28-9-1963.

*koninklijk besluit 8-3-1907, art 11, nr. 20926 = vermeld
4 ramen, doch geen details.*

Revue de l'art chrétien, 1905, p. 215

De vermggeving der glasramen laat verschillende kunstenaars
vermeeden

2002. J. Knapen=ontw./B. Prick=uitv., nr. ItotI6

I-2. Glas-in-loodramen met ^{in ieder} 6 oude 16^o-17^o eeuwse fragmenten van wapenschilden en heiligen gevat in glas-in-lood. medaillons met Barbara - Trudo, 1540

(Alle ramen hebben een artistieke decoratieve glas-in-lood versiering) met opschriften.

3. Help ons bedevaarders.

4. Help ons op weg.

5. Help ons de pijn overwinnen.

6. Help ons in ons verdriet.

7. Help ons in ons onvermogen.

8. Help ons tot inzicht.

9. O.L.V. medaillon (oud glas) gevat in decoratief glas-in-lood

10. Help ons in ons streven.

11. Help ons dankbaar zijn.

12. Help ons tot een nieuw leven

13. Help ons blijvend lief hebben. Get. J. Knapen, 2002

14. Help ons gezin.

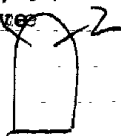

I5-I6. (inkomhal) Kleine glasraampjes met abstracte motieven

E.H. Santermans, Kapel van O.L.V. Troosteres der Bedrukten,
glasramen in de kapel te Opijten, 2002,
nr. ItotI6

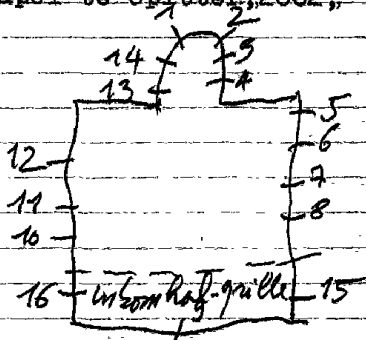

BREE-Beek, St. Martinuskerk

1932. Van Thuyn, nr. 4 tot 9

Anterrath nr. 1-2-3

1. B. Boodschap aan Maria
O. Martinus
2. B. Genadestoel
O. Emmausgangers
3. B. Geboorte van Jezus
O. Ontheofding van Barbara
4. Top: kelk
B. Wijding van priesters
O. Roeping van Petrus als opperherder
5. Top: olievatje
B. Bisschop dient het vormsel toe
O. Pinksteren
6. Top: schelp
B. Doopste
O. Doop van Jezus

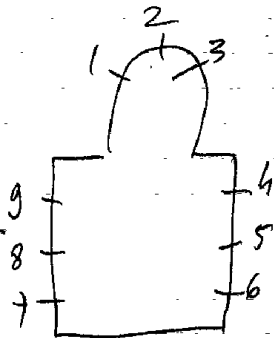

7. Top: doornekroon

B. Flecht

O. Jezus geeft de sleutels der H. Kerk aan Petrus

8. Top: Hart

B. Huwelijk

O. Bruiloft van Cana

9. Top: Duif

B. H. Olie aan een stervende

O. Jezus geneest een kreupele

Bibliografie:

Bulletin des commissions royales des arts et des monuments
1932, blz. 145 = nr. 4 tot 9

BREE, 't Hasselt, St. Lutgardiskerk

1933. Van Thuyne=ontw. - L. Lecompte=uitv., nr. 1 tot 84

1. Geloof
2. Hoop
3. Liefde
4. Engel
5. O. L. V.
6. H. Hart van Jezus
7. Johannes
8. Engel
9. Voorzienigheid
10. Rechtvaardigheid
11. Sterkte
12. Geboorte van Jezus
13. Doop van Jezus
14. Boodschap aan Maria, get. J. Van Thuyne=ontw. - L. Lecompte=

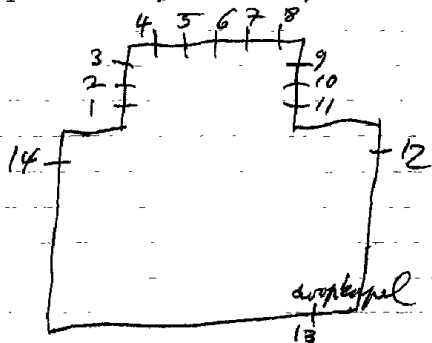

uitv.

*In de deuren staan nog klein glasraampjes met kleine motiefjes op
druif- blaas- schelp- zilt*

BREE-Gerdingen, O.L.V. kerk

1. B.L. Apollonia

R. Lambertus

0. L. Lucas

R. Marcus

2. Hemelvaart van Maria

3. B.L. Quirinus

R. Juliana

0. L. Johannes

R. Matheus

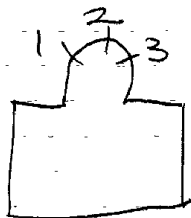

BREE-Opitter, St. Trudokerk

1. B. L. Johannes
R. Lucas
O. L. Augustinus
R. Gregorius
2. B. Pinksteren
O. L. Trudo
M. Jozef
R. Rochus
3. B. L. Marcus
R. Mattheus
O. L. Hieronymus
R. Ambrosius, 1872

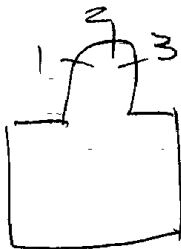

Bibliografie:

Bulletin des commissions royales des arts et des monuments
1870, blz. 396 = nr. 2

BREE-Vosstaart, O.L.V. van het H. Hartkerk

1964.

I-2. Glas-in-betonramen.

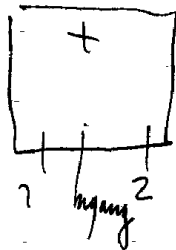

1. L. Theodorus
 R. Joanna Valesia, get. J. E. T. Coucke
 2. L. Jozef
 R. Eleonora, get. J. E. T. Coucke
 3. L. Benedicta, get. J. E. T. Coucke
 E. Eviatia
 4. L. Paus Julius
 R. Moeder Anna, get. J. E. T. Coucke
 5. Werner, get. G. De Lodder
 6. Ferdinand
 7. Robertus
 8. Elisabeth, get. J. E. T. Coucke, 1905.
 9. Ludovikus
 10. O. L. V.
 11. Engel Rafael, get. J. E. T. Coucke
 12. Henricus, get. Hochreyter en Geyer
 (Antwerpen) = in slechte toestand.
 13. Petrus
 14. Andreas, get. J. E. T. Coucke
 15. Antonina
 16. Leopoldus, get. J. E. T. Coucke
 17. Maria Magdalena
 18. Henricus, get. G. De Lodder

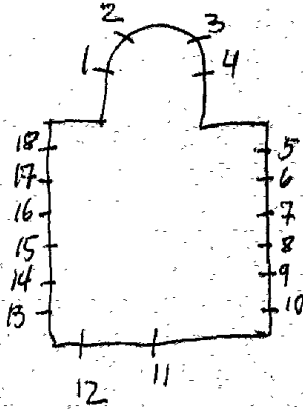

1905. J. E. T. COUCKE, nr. I tot 4 - 6 tot II - 13 tot I 7

1956. G. DE LODDER, nr. 5 - 18

HOCHHEYTER en Geyer, nr. I 2

Bibliografie:

Bulletin des commissions royales des arts et des monuments

1903, blz. 220 = nr. I tot 4

1905, blz. 226 = nr. 6 tot II - 13 tot I 7.

BRUGELETTE-

BRUGELETTE, Soeurs de l'enfant Jezu - 62 Rue Gabrielle Petit

H

chiesres

1936. Wijbo, nr. 2

1936. Vosch, nr. I-3-4

Kapel:

1. Laat de kinderen tot mij komen, get. J. Vosch, 1936

2. (Deur) L. Engel, get. C. Wijbo, 1936

R. Engel, get. 1936

Bovenberdieping kapel:

3. O.L.V.v. Lourdes, 1902.

4. Boodschap aan Maria, get. J. Vosch,

5. Geboorte van Jezu

Glasramen voorlopig onzichtbaar gemaakt:

Ignasius

Lodewijk
Lodewijk van Gonzaga
Cecilia



BRUGGELETTE-
ATTRE, St. Martinuskerk

H

Chieftes

Kleine medaillons gevat in glas in lood.

1. Kruis
- 2-3. Adellijke wapens
4. Kruis
5. Adelijk wapen
6. J. E. C. F. = kaj.
7. Monstrans
8. H. Hart
9. Groep-symbool
10. J. A. C. F.
11. Kelk en hostie
12. Adelijk wapen

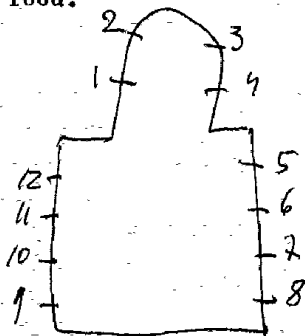

BRUGELLETTE-
CAMBRON-CASTEAU, St. Vincentiuskerk

H

Chievres

1903. LADON, nr. I-2-3

- 1. O.L.V.
- 2. H. Hart van Jesus
- 3. Jozef
- 4. Jozef
- 5. O.L.V. onbevlekt

10 ramen beschilderd glas-in-lood met ornamenten

Bibliografie:

Bulletin des commissions royales des arts et des monuments
1903, blz. 136-438 = nr. I-2-3.

Biographie nationale, deel 33, P. 425 = nr. 1-2-3

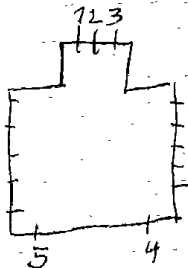

In 1984 herstelde Carpet

1952.

nr. 5 tot 12

nr. 1-2-3

nr. 4 *misschien Chievas*

I. Kelk en korenhalmen:

2. Magdalena

3. Etienne

4. Lam Gods

5. Sibilla

6. Kristus Koning, 1952

7. Clara

8. Paulus

9. Jozef, 1952

10. Maria Goretti, 1952

11. Lambertus, 1952

12. O.L.V. hemelvaart, 1952

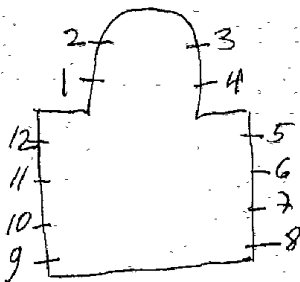

1945. MASSY en LECHANTRÉ, nr. Itotio.

1. Engelbewaarder
2. Pastoor van Arts, 1945
3. Soldaten zien een wonderbaar kruis.
4. Elooi, 1947
5. Zegening v/h. H. Sacrament door H. Servais
6. Kristus verschijnt aan een Romeinse soldaat,
get. Massy et Lechantre - Doornik
7. Theresia van Lisieux
8. O. L. V. Hemelvaart, 1946
9. Boodschap aan Maria, 1946
10. Opvoeding van Maria in de tempel, 1945.

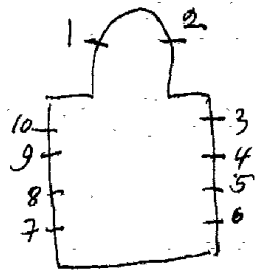

BRUGGE, E.P. Minderbroeders - Boeveriestraat 18

1948. PINTELON E.: nr. 3

1955. HUYBRECHTS L.: nr. 2-4.

1961. CRUL D.: nr. I.

1. O.L.V. omtind door 10 wapenschilden: W. Vlaanderen, Assebroek, Potterie, Meetkerke, Ieper, Dadikzele, Brugge, Poperinge, Lissewege, Kortrijk. get. Crul D. 1961.

2. St. Jozef, patroon der arbeiders, omringd door 4 Ambachtelijke wapens. get. L. Huybrechts, 1955.

3. St. Antonius en het sakramentmirakel, get. Pintalon E., 1948.

4. St. Antonius geeft aalmoezen aan de armen, get. L. Huybrechts.

5. In het barokaltaar verwerkt:

Bloemmotieven en 2 armen decoratief verwerkt als verheerlijking van de schepping.

6. Allerlei bloemen decoratief verwerkt rond de kroon van Maria

5 en 6. toegeschreven aan *Roderburg*

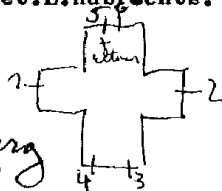

Bibliografie:

VLAANDEREN, nr. II7; blz. 24 - nr. I

I. Doop van Kristus, get. Coucke, 1885 *Sam.*

Al de overige wapen zijn versierd met wapenschilden gevat in glas-in-lood.

2. L. Bouwers
R. Velleplotters
3. L. Schutters
R. Wollecamers
4. L. Waeghemakers
R. Zaegers
5. L. Van Hamme de StampaertChoucke
R. Foubisseur
6. L. Dhooghe
R. Pattijn
7. L. Bethanie
R. Engels klooster
8. L. Colona Hospice
R. Pater Predikheren
9. L. Abdij van Spermalie
R. Abdij ter duinen
10. Pauselijk wapen
11. Wapen van Bisschop Mamroy
12. Potterie
R. Jerusalem
13. L. Hospitaal van St. Obrecht
R. Priorij der Karthuizers
14. L. Karmel
R. Zusters AERDenburg
15. L. De Crits
R. Roels
16. L. De Fenerande
R. De Willers

1885. COUCKE, nr. I *Samuel*
1936. A. DE LODDER, nr. 2 tot 19.

Bibliografie:

Bulletin des commissions royales des monuments et des arts
1885, blz. 12 = nr. 1

Catalogue general par numeros d'ordre des cartons pour vitraux
3711 = nr. 2 tot 19.

W. van Biezolet - Atelier S. Louche en
Zonen, Biezolet 1984, p. 115 = nr. 1

KUNST, 1899, nr. 21, p. 161 = nr. 1

I7. L. Pottebackers
R. Molenaers
I8. L. Schipstimmerlieden
R. Schippers
I9. L. Vijlders
R. Bleekers

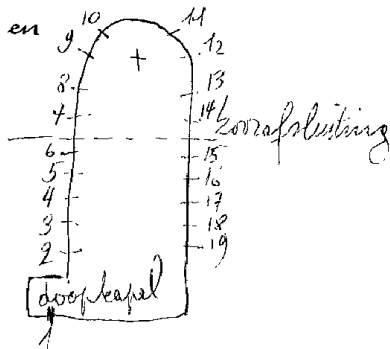

grote kapel: wapenschilden gevat in
I.L.B. glas in lood.

Koning philipus II

M.Oorkonde

O.Paus Pius IV

R.B.Paus Gregorius 16°

M.Oorkonde

O.Koning Leopold I

2.L.B.Bisdóm Brugge, 1559

M.Petrus Curtius, 1562-1567

O.Remigius Driutus, 1569-1684

R.B.Matthias Lambrecht, 1596-1602

M.Carolus Philipus De Rodan . 1604-1616¹⁰

O.Antonius Triest, 1617-1622¹⁰

3.L.B.Dionysius Christophori, 1623-1629

M.Servatius Quinckerus, 1630-1639

O.Nicolas Haudion Dictus Guiber-
chies, 1642-1649

R.B.Caroli Van den Bosch, 1651-1660

M.Robertus de Hayhin, 1662-1668

O.Franciscus de Baillecourt, 1671-1681

4.L.B.Humbertus Guillelmus Precipiant,
1683-1689

M.Guillelmus Bassery, 1691-1706

O.Henricus Josephus Van Susteren, 1716-1722

R.B.Joannes Baptista de Castillion, 1743-1753

M.Joannes Robertus Gislenus Calmo, 1753-1775

O.Felix Guillelmus Antonius Brenart,
1777-1794

5.L.B.Franciscus Renatus Boussen, 1834-1848

M.Joannes Baptista Malou, 1848-1864

O.Joannes Josephus FAULT, 1864-1894

BRUGGE, Bisdóm - H. Geeststraat

RODENBURG F.

1894. J. DOBBELAERE,

5. R. B. Petrus de Brabandere, 1894-1895

M. Gustavus Josephus Waffelaere, 1895-1931

O. Henricus Lamiroy, 1931-1952.

Kleine privé kapel:

6. Donatius

wapen van Lamiroy

7. O. L. V.

8. Karel de Goede

Wapen van Brugge

Gang - gelijkvloers

L. Donatius

R. Karel de Goede

Brugge -

grote Kapel

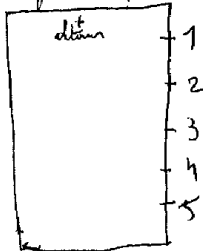

kleine privé
Kapel

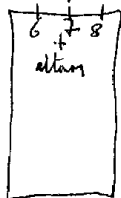

(op de zolder)

Motieven in medaillon vorm:

10. Kristus bedaart de storm

11. Kristus geeft de sleutels aan Petrus

12. Wonderbare visvangst

13. Redding van Petrus door de engel, get. J. Dobbelaere, 1894.

Gelijkvloers:

Doorgang-deur:

14. Wapenschild van mgr. Van Gheluwe (met een ketting opgehang
"Richt Uw ogen op Jezus")

15. Wapenschild van mgr. Van Gheluwe. Met een ketting opgehan-
gen. Met de kerktorens van Roeselare en St. Michael als
stadswapen. Door de stad

Wachtkamer I:

16. Wapenschild van mgr. Van Geluwe

BRUGGE, Groot-Seminarie - Potterierei 72

1920. DOBBELAERE, nr. Itot#.

1927. Peane - De lodder nr 6 tot 14.-26

PANDKAPEL: 1932. A. De lodder nr. 5

- 1. Vincentius à Paulo, get. Dobbelaere, 1920
- 2. Jan Berchmans
- 3. Idesbaldus, get. Dobbelaere, 1920
- 4. Jozef

Mr B Pand:

Bisschoppelijk wapen mgs Calewaert. 1952 -
A. de lodder.

Kerk:

- 6. Ostiariaat
- 7. Exorcistaat
- 8. Subdiaconaat
- 9. Clericatus
- 10. Lectoraat
- 11. Acolitaat
- 12. Diaconaat
- 13. Priesterschap
- 14. Pausdom

1927

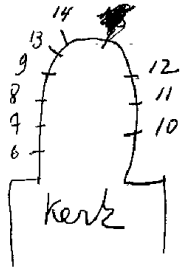
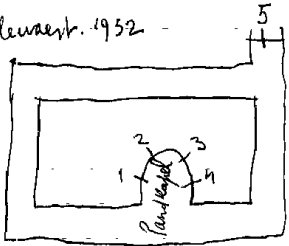

Bibliografie

JANSSENS de BISTHOVEN: De abdij van de Duinen of het Brugse seminarie, blz. 14 = nr. 1 tot 4.
blz. 59 = nr. 6 tot 14.

Catalogue general par numeros d'ordre des cartons pour vitraux:
3047 = nr. 2
3048 = nr. 1+3
3390-3600 = nr. 6 tot 14.
3640 = nr. 5

1936-1937. Roderburg, nr. Itot 15
en 1942I verdiep - bureau van econoom:

1. Daniel 1234
 2. Ezechiël ~~11~~ 15
 3. Jeremias kamer 16
 4. Isaias of de lock 17
 5. Johannes v. h. g. d. t. m. 18
 6. Lucas
 7. Marcus
 8. Mattheus

Kamer boven klein pand:

9. Abraham
 10. Mozes

Toegang - grote hal v/d. Theologie:

11. Atrihmetica 12 13 14
 12. Geometrica 15
 13. Astrologie 16
 14. Mucica 17
 15. Grammatica 18
 16. Rhetorica 19
 17. Dialectica
 18. Philosophia
 19. Theologie

Het zijn zeer mooie maar kleine raampjes

Sacristie:

20. L. O. L. V. ter duinen

R. Donatianus 20

21. L. Torfimus 21

R. Idesbaldus 22

22. L. Albertus 23

R. Robertus

23. L. Fulco

R. Liacrum

Biblioteek:

24. St. Thomas van Aquino, omringd door
4 wapenschilden gevat in glas in lood
25. 2 wapenschilden gevat in glas in lood

Calafatorium:

- In 8 ramen tesamen 16 abdijwapens gevat
in glas in lood
- Gang naar de biblioteek:
26. Vierstromen bron van het paradijs.

- Inkomhal: 8 wapenschilden gevat in glas-in-lood
- Zaal I II " " "" ""
- W.C. Wapen van Brugge
- Zaal 4 6 wapenschilden gevat in glas-in-lood
 losse ~~wuuk~~ panelen oud-glas met Cherubijn(I704)
 Serafijn(I705) en puissance(I706) = 14^o eeuw.
 (in lichtbak = L.Joris
 R.Engel michael, 1500
- Zaal 5 6 wapenschilden gevat in glas-in-lood
- Zaal 6 4 " " "" ""
- Zaal 7 4 " " "" ""
- Draaitrap 3 medaillons gevat in glas-in-lood, o.a. wapenschild - 2 abdissen met kloostergebouw - Bonaventura, 1675.
- Zaal 8 8 wapenschilden gevat in glas-in-lood
- Zaal 9 I2 w "" "" ""

Zaal I2	6	wapenschilden	gevat in glas-in-lood
Zaal I3	2	" "	" "
Zaal I4	2	" "	" "
Zaal I5	I2	" "	" "
Zaal I6	6	" "	" "
Zaal 22	6	" "	" "

Reserven:

-Engel: 14^o eeuw

-Engel met nimbus: 14^o eeuw

-panelen samengesteld uit 16e eeuwse fragmenten met ornamentale schilderijen bestaande uit grissailles en zilverageel.

BRUGGE, Franciscanessen-Missionarissen van Maria -
Kinderdagverblijf - Garenmarkt 9

1932. H. Coppejans

Overloop:

Geboorte van Jezus, get. H. Coppejans, 1932

BRUGGE, Nieuw gerechtshof, Lange straat

I983. M. Martens.

In de gerestaureerde oude kapel: van het toenmalige klooster.

13 grote ramen }
6 kleine ramen } het zijn gekleurde glazen die geplakt zijn op effen klaar doorschijnend glas en ook isolerend. Het zijn geometrische figuren geïnspireerd op oude glas-in-lood verdelingen.

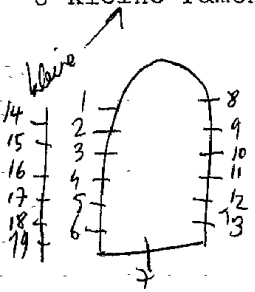

OEMW
BRUGGE, v. ~~C.O.O.~~ - Beluik St. Joris - Ezelsstraat 83

1927 Peene-DeLodder, nr 1-2-3

I-2. Oorkonde over de stichting van de instelling.
3. Wapenschild van de stad Brugge.
alles gevat in glas-in-lood

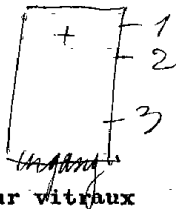

Bibliografie:

Catalogue general par numeros d'ordre des cartons pour vitraux
- 345I = nr. I-2-3.

1. L. drie wapenschilden
R. Engel
2. L. Bisschop
R. Rochus
3. L. O. L. V. v. 7 smarten
R. Johannes
4. L. Elisabeth van Hongarije
R. Lodewijk
5. L. Engel
R. drie wapenschilden

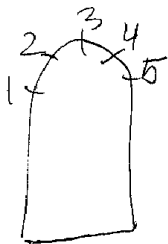

n. B. Figuren zijn afkomstig uit oude ramen - nu herwerkt met glas-in-lood. Flink gerestaureerd zodanig van het oorspronkelijke weinig overblijft.

~~BRUGGE~~
BRUGGE, St. Janshospitaal, C.O.O. - afdeling: Memlinckmuzeum
St. Katelijne straat
O.G.M.W.

Kleine kapel:

I-2. Beschilderd glas-in-lood met ornamenten, 1879.
Top: 2 wapenschilden.

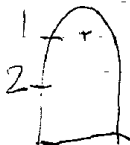

BRUGGE, Provinciaal gouvernement - Grote Markt

1891. J. Dobbelaere

~~RAAD ZAAL~~
I. Top: wapen van West-Vlaanderen

B. 8 provinciwapens

0. (van links naar rechts)

1. Donatius = Brugge

2. Martinus = Aartrijke

3. O.L.V.v.Thijn = Tielt

4. Petrus = Oostende

5. Michael = Ieper

6. Engel = Roeselare

7. Walburga = Veurne

8. Niklaas = Diksmuide

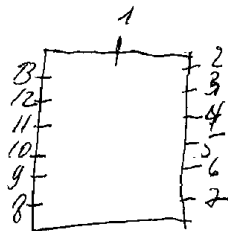

2 tot 13. Beschilderd glas-in-lood met ornamenten.

In ieder raam zijn 2 schilden van ambachten en gemeenten uitgebeeld.

G. DE LODDER heeft de glaramen in 1965 gerestaureerd.

Bibliografie:

Catalogue general par numeros d'ordre des cartons pour vitraux
1001 tot 1008 = nr.I.

Zakken van de H. Vincentius
BRUGGE, St. Leo-kollege - Potterierei 9

1965. M. Martens

Leerlingenkapel:

13ramen glas in lood met een minimum van onregelmatige tekening met wit en grijzen kleuren (zie ook abijld van Westmalle) 1965.

Huiskapel der E.Z.v/d.H.Vincentius:

Dekoratief glas in lood, zonder schildering. Zeer mooi en kleurijk.
get. M. Martens, 1963.

*vermoedelyk interieur inrichting door Gyzil Maertens = zie: Werk Vlaanderen
nr. 73, 1964, p. 66*

BRUGGE, Zwartzusters van Berthel-*Augustinesen*
Oosterlingenvoerplein-5

1989. Burrick Pia, nr. II tot I5
1989. G. De Lodder, nr. 8-9 + herlodging van I tot 9
1948. Jules Fonteyne = ontw. / Cor. Westerduin = uitv. nr. IO
1890. Alfons Vincent, nr. 2
Gelijkvloers: 1932. Cloeten, nr. I ~~xxx~~ 5 tot 7
Inkomdeur:
1. Glas-in-lood met medaillon-pelikaan met kastanjeboom
2. H. Ursula omringd door medezusters
Ontvangstkamer:
3. Glas-in-lood met wapenschild-Twee pijlen doorboord hart
4. Glas-in-lood met wapenschild-Pelikaan
Eetkamer: 5 tot 9. Wapenschilden gevat in glas-in-lood:
5. Mene - Stichting H. Familie
6. Blankenberge - Stichting St. Elisabeth
7. Oostende - Stichting H. Hart
8. Veurne - Stichting Fusie
9. Brazilië - Stichting Produzir Frutos
Traphal:
10. De goede herder

Iste verdieping:

Kapel:

11. Decoratief glas-in-lood

12. H. Rita van Cascia, get. Pia Burrick, 1989

13. Rozen als versiering, get. Pia Burrick (in erker)

14. Rozen als decoratief motief

15. Bijen en bloemen als decoratief motief.

Bureau:

Deur:

16. Decoratief glas-in-lood

get. Cyriel Maertens=ontw./R. Vandeweghe=uitv.

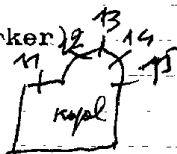

Zie brief in farde Fonteyne - Veurne 8 september 2002

BRUGGE, E. Zwartzusters-Augustinessen
Kliniek St. Franciscus-Xaverius - Spaanse Losplaats

1955. RODERBURG, nr. 6

Trophal:

1° overloop: 3 wapenschilden gevat in glas in lood, behorend tot de nr. 1 Spaanse familiën te Brugge van CERESO-DE LA TORRE-PARDO.

2° overloop: 3 wapenschilden gevat in glas in lood, behorend tot de nr. 2 Spaanse familiën te Brugge van PESQUERAS-DE MIL-OYSEEL.

3° verdieping:

nr. 3 St. Nicolas van Tolentijn

Inkom-klooster: *afgebroken, nu: Oosterlingenplein (nieuwe telkamer)*

Boven de deur: 4 = Pelikaan gevat in glas-in-lood.

Spreekkamer: 5 = Dekoratief glas in lood.

Gang: 6 = boenlicht met pelikaan, H. Hart, Kroon = gevat in glas-in-lood, omringd door een rand van ornamenten

2° spreekkamer: 7 = 6 wapenschilden gevat in glas in lood

Doorgang: 8 = Dekoratief glas in lood

Ingang-Spaanse Loskaai: 9 = Dekoratief glas in lood

Vermoedelijk Roger Vanderweeghen, nr. IO-II

4de verdieping:

Kapel: Deur - dubbeldeur

IO. Decoratief glas-in-lood. Zonder schildering, zonder kleure

II. Decoratief glas-in-lood. Zonder kleuren of schildering.

BRUGGE, Sint-Janshospitaal - Kapel Rustenberg
Augustinessen van Sint-Janshospitaal
Oude Oostense steenweg 45

1979. R. Vanderweghe, nr. Itot6

Itot6. In al deze ramen met smalle glas-in-loodpanelen,
waar de loodverdeling de tekening vormt. Op de kleine
donkere, vooral groene glazen komt lijnschildering
voor. Zeer grafisch en decoratief opgevat.
get. Amphora

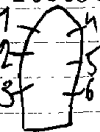

BRUGGE, Vrij technisch instituut - Boeveriestraat 73

RODERBURG

Traphal: gelijkvloers: L. Gemeentewapen Ieper

R. West-Vlaanderen

vernield

I^o verdieping: L. Elooi

M. Jozef

R. Lucas

vernield

Bureau op de speelplaats: torens van Brugge

BRUGGE, Carmerstraat 17~~4~~⁶ St. Sebastiaansgilde.

200I. Beo Crul, nr. 50

1952. ANDRE VLAANDEREN, nr. I

1950. A. BREUNIG = ontwerp / }
CH; PIETERS = uitvoering } nr. 9-10-23-29 tot 32 (G
Garenmarkt 2 Brugge.

1964. C. VAN WALLEGHEM, nr. 49

1956. G. DE LODDER, nr. 2 tot 8 - II tot 22 - 24 tot 28 - 33 tot 48.

I. Vier wapenschilden (W. VL. - Brugge - Brabant - Gilde)
get. André Vlaanderen, 1952.

2 tot 8. In ieder raam een gildewapen, gevat in glas-in-lood.

9. Schutter, 1950.

10. Schutter, 1950.

II tot 22. In ieder raam een gildewapen, gevat in glas-in-lood.

23. Sebastiaan, get. 1950 - A. Breunig-ontwerp

Ch. Pieters - Garenmarkt 2 Brugge = uitvoering

24 tot 28. In ieder raam een gildewapen gevat in glas-in-lood.

29. Groot wapen van St. Sebastiaan, 1950.

30. Schutter, 1950.

31. Schutter, 1950.

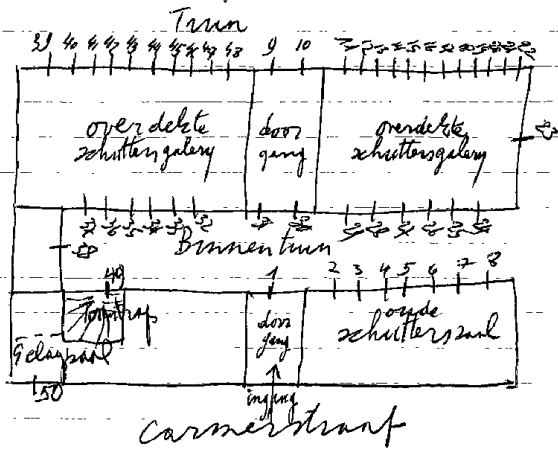

32.Groot gildewapen,1964.

33tot37.In ieder raam een gildewapen,gevat in glas-in-lood.

38.Groot gildewapen

39tot48.In ieder raam een gildewapen,gevat in glas-in-lood.

49.Beiard en uutwerk,gettC.Van Walleghem,1967.

50.Gildewapen "Numerus Clausus",get.L.Crul,1989 of 2001
... met de namen van al de gildeleden (Gedagsaal)

BRUGGE, Begijnhofkerk

1913. J. DOBBELAERE.

1. O. L. V. geeft de rozenkrans aan Dominikus.

2. Romein Alexius voor de deur.

3. Bezoeking van Maria aan Elisabeth

4. Kristus verschijnt aan Maria Margaretha à Lacoque.

get. J. Dobbelaere, 1913.

5. Elisabeth deelt voedsel uit aan de armen

6. Franciscus ontvangt de stigmata.

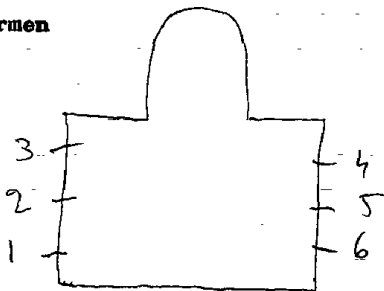

Bibliografie

Catalogue general par numeros d'ordre des cartons pour vitraux.

nr.1 = 2874

nr.2 = 2877

nr.3 = 2873

nr.4 = 2872

nr.5 = 2876

nr.6 = 2875

BRUGGE, H. Familiekerk
Bilkske (= straatnaam)

1904, J. DOBBELAERE, nr. Itot5

1. Franciscus Xaverius

2. Anna

3. Jozef

4. Vincentius à Paulo

5. Aloysius, get. J. Dobbelaere, 1904.

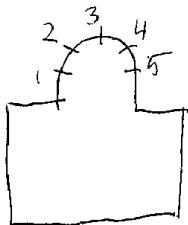

Bibliografie:

Catalogue general par numeros d'ordre des cartons pour vitraux

825 = nr.1

826 = nr.2

827 = nr.3

828 = nr.4

829 = nr.5

1-2-3-16-17-18. Glas in lood met geschilderde ornamenten.

1874. Augustin Mingaye=ontw. ~~nr. 156-18-12~~
 Francois Nicolas=uitv.

1859 De Bethune 1-2-3

4. L. Benediktus

L. M. Desiderius

R. M. Franciscus

R. Augustinus

5. Top: 3 engelen

L. B. Engel

0. Johannes de evangelist

M. H. Drievuldigheid

R. B. Engel

0. Joris

6. Top: Lam Gods omringd door

5 engelen.

L. Maria Magdalena

L. M. Mechtildis

R. M. Gertrudis

R. Juliana

7. L. Maria Margaretha à Lacoque

M. H. Hart van Jezus vershijnt aan

R. Engel

8. L. Camilius de Lennis

M. Jozef. 1874

R. Karolus Borremeus

9. L. Abraham

M. Melchisedeck

R. Abel

10. I. Fredericus

M. Agidius, 1877

R. Alfonsius

12. L. Johannes

M. O. L. V. 1874

R. Karolus Borremeus

Bibliografie:

WEALE J. Bruges et ces environs, 1875

blz. 171 = nr. 8-12.

blz. 173 = nr. 4-6-7.

~~blz. 172 = nr. 1-2-3~~

II. L. Norbertus

M. Thomas van Aquino

R. Jacobus Iacops

I3. Top: 7 engelen ~~en Maria~~

L. Johannes Matthe

L. M. Felix. 1877

R. M. Petrus Nolasco

R. Maria de Cervello

I4. Top: God de Vader

L. 2 engelen

H. Hemelvaart van O.L.V.

R. 2 engelen

I5. L. Franciscus van Assisi

L. M. Bernardus. 1877

R. M. Simon Stock

R. Dominikus

I9. L. Emilinus

R. Petrus

20 tot 24. Glas in lood met geschilderde ornamenten.

25. Salvator Mundi

26 tot 29. Glas in lood met geschilderde ornamenten.

30. L. Theresia

R. Jozef.

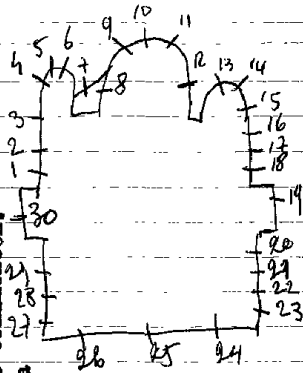

BRUGGE, Jerusalemkerk

1. Wapenschild familie Adorno
2. Anselmo Adornes en Marguerite Van de Bank
3. Aernout Adornes en Agnes van Nieuwenhove
4. Jean de la Coste en Katherina Metteneye
5. Jacques Adornes en zijn broer Jerome
6. Pierre II Adornes en Elidabeth Broederijckx
7. Pierre Adornes en Elisabeth Van de Walle
8. Wapenschild van Familie Adornes

daterend tussen
1482 tot 1560

Onder de ramen 2 tot 7 zijn de nodige wapenschilden aangebracht betreffende de verschillende telgen van dit geslacht.

Toren:

9-10. Vier adellijke wapens van de familie Adornes gevat in glas-in-lood.

Verhaegen herstelde in 1887 de ramen nr 2 tot 7

Bibliografie:

J. WAELE, Bruges et ces environs, blz. 196. - nr. 2 tot 7

J. HELBIG, De glasschilderkunst in België, blz. 82 - nr. 323 - nr. 2 tot 7

Leuven, kadre, nr. 2 tot 7

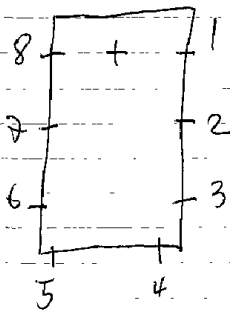

BRUGGE, Kristus Koningkerk

1954. J. Fonteyne = ontv. - C. Van Wallegem = uitv.

1 tot 6 engelen met de lijdensinstrumenten in de handen.
7 tot 26 engelenfiguren versieren al de ramen van de koepel.

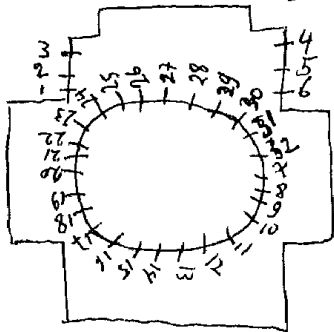

1. L. Maria Johannes en Jertus als
kinderen. 1901, J. Dobbelaere
R. Ontmoeting der H. Vrouwen
2. L. Ontmoeting van de
kind Jozef in de stroom
R. Opvoeding bij de hogepriester
3. L. Onthoofding van Johannes
R. Maria krijgt de zege van de
opperpriester.
4. L. Maria en Jozef
R. Huwelijk
5. B. L. Boodschap
R. Ontmoeting Maria en Elisabeth
6. L. Aanbidding der koningen
R. Bruiloft van Cana
7. B. L. Laatste avondmaal
R. Ontmoeting der H. Vrouwen
8. L. Kalvarie
R. Pieta. 1909.
9. B. L. Verrijzenis van Kristus
R. Verschijning van Kristus
10. L. Hemelvaart van Kristus
0. Pinksteren
8. L. Jacobus 15. L. Filipus
R. Johannes R. Bartholomeus
9. L. Andreas 16. L. Mattheus
R. Petrus R. Simon
10. 0. L. V. 17. L. Thadeus
11. Mozes R. Matthias
12. Jacob
13. Jozef
14. L. Paulus
R. Thomas

1901. J. Dobbelaere: nr. 1 tot 4.

1867. H. Dobbelaere: nr. Stodt 17-20-21-22.

1868. S. Coucke: nr. 32.

18/19. In ieder raam zijn twee wapenschilden gevat in glas in lood.

20B. Tafereelen uit het leven van Eugenie

Onthoofding 1868

M. In de olie kookketel

O. Verdrinking

21. Tafereelen uit het leven van Henrikus

B. Dood als bisschop 1868.

M. Wijding door de pous

O. Als prediker

22. Maria en Anna, get. H. Dobbelaere, 1867

23. Oorkonde, 1861.

24 tot 31. In ieder raam zijn twee wapenschilden gevat in glas in lood.

32. Verering der H. Antonius van Padua
get. S. Coucke, 1863.

Bibliografie

J. WEALE; Bruges et ses environs, 1875

blz. 151 = nr. 20

blz. 157 = nr. 21

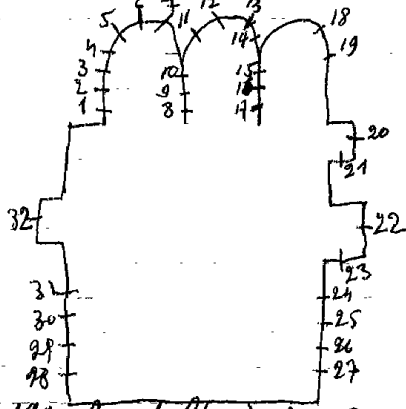

In 1996 herstelde de kerk

BRUGGE, St. Magdalena en Katerinakerk

- I. Franciscus met engelen hemelwaarts
2. L. Magdalena. 1901.
R. Augustinus. get. Bobelaere J.
3. L. Petrus
R. Pâus Pius X. 1857
4. Top: H. Geest
R. H. God de Zoon
R. God de Vader. 1856
5. Boodschap
O. Boodschap
5. L. Edelman get. S. Coucke
R. Dionisius. 1857.
6. L. Henrikus
R. Mathildis 1901
7. Franciscus Xaverius
8. Boodschap 1888
9. Top: God de zoon.
L. B. Jezus bij Magdalena, Martha
en Maria
M. Voetwassing door Magdalena
O. Kristus drijft de duivel uit
bij Maria Magdalena. 1903
- R. B. Maria Magdalena op Kalvarie
M. Maria Magdalena bij een rijke
O. OPwekking van Lazarus
10. L. Lucia
R. Elisabeth van Hongarije
11. L. Anna
R. Godelieve
12. L. David 1908
R. Cecilia
13. Doop van ~~een~~ ^{ELZUS} Bobel. 1909, L. Grosse
14. Doop van een edelman, get. ^{0.2 muis} ~~Bobel~~ ¹⁸⁹⁹
O. L. muisvriend! enaeten

Antwerpen, Stadsarchief
2e clame drunch, nr. 3-4-5

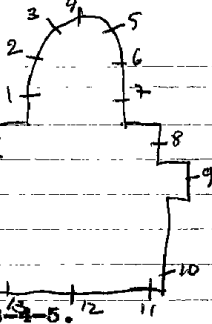

1869. S. COUCKE
~~Antwerpen, De Beethouwen nr. 3-4-5.~~

1901. J. BOBBELAE RE nr. 2-6-8-10-12-16

1909. L. GROSSE nr. 13-14.

H. DOBBELAERE nr. 1-7.

Dobbelaere !. 2-6-8-10-12-15

Bibliografie:

~~Antwerpen, De Beethouwen nr. 3-4-5.~~

J. WEALE: Bruges et ces environs, 1875.

blz. 183 = nr. 1-3-4-5-7.

Catalogue general par numeros d'ordre des cartons
pour vitraux: nr. 2 = 1579-1580

nr. 6 = 1577-1578

nr. 8 = 36

nr. 12 = 2266

nr. 16 = 69

*Van Bierwilt-Atelier S. Coucke en Zonen,
Bierwilt 1986, P. 115 = nr. 3-4-5*

I5. Top: Kristus Koning

L. B. Kristus als Landbouwer ver-
schijnt aan Maria Magdalena

M. H. Vrouwen bij het lege graf
O. Pieta

R. B. Verheerlijking van Maria Magdalena
M. Boetvaardige Maria Magdalena. 1903

O. Maria Magdalena bij een onderling
I6. Laat de kinderen tot mij komen. 1888

- I. L. Johannes
 I. M. O. L. V.
 R. M. Bonifasius
 R. Aloysius. 1898
 2. L. B. Dood van Jozef
 B. M. Jezus onderwijst in de tempel
 M. Vlucht naar Egypte
 O. M. Opdracht in de tempel
 O. Aanbidding der koningen. 1876.
 M. B. Engel bij het graf
 B. M. Kruisafneming
 M. Kalvarie
 O. M. Kruisdraging
 O. L. L. van Emmaüs
 R. B. Kroning van O. L. V.
 B. M. Hemelvaart van O. L. V.
 M. Begraving van O. L. V.
 O. M. Dood van O. L. V.
 O. Pinksteren
 3. L. B. Sydagoga
 B. M. Issias
 M. geboorte van Izaak
 O. M. Salamons oordeel
 O. Jozef door zijn broeders verkocht
 R. B. Theresia Roma
 B. M. Boodschap
 M. Geboorte
 O. M. Aanbidding der koningen
 O. Vlucht naar Egypte. 1860.
 4. L. B. David
 B. M. Jonas
 M. Jacob zegent zijn zonen.
 O. M. Passlam van de Joden.
 O. Olief van Abraham

4. R. B. Salvator Mundi
B. M. Doop van Kristus
M. Kristus geeft de sleutels der
H. Kerk aan Petrus
O. M. Laatste avondmaal. 1860.
O. Kristus in hof van Olijve.
5. L. B. Judith
B. M. Moord op Abel
M. Aanbidding van het goude kalf
O. M. Brandende braanstruik
O. Mozes ontvangt de stamne tafels
R. B. O. L. V. Koningin
B. M. Geseling van Kristus
M. Kalvarie
O. M. Hemelvaart van Kristus
O. Pinksteren. 1860.
6. Istaferelen uit het leven van
St. Antonius.
L. B. als kind naar het klooster
B. M. priesterwijding
M. Predeking
O. M. ziek in de tropen
O. op reis met een schip.
M. B. als doper
B. M. predeking in een kerk
M. wonder met de ezel
O. M. predeking voor de wissen
O. bekoort door de duivel
R. B. Jezuskind verschijnt
B. M. bij de bisschop
M. bij edelen
O. M. laatste sakramenten. 1876.
O. wonder met de tong.

1860-76. DE BETHUNE: nr. 2 ~~met~~ 6. Verhaegen = inter
1898. DOBBELAERE: nr. I.
1891 A. BRESSERS: nr. 3-4-5. (met puit)

7. Zes ronde medaillons gevat
in glas in lood

L.B. Anna, O.L.V. en Jezus

M. Barbara

O. Toediening van een huwelijk

R. B. O. L. V. met kind

M. Heilige (vernield)

O. Onthoofding van St. Johannes

8. L. Johannes en schenker Jan Baenst

M. O. L. V. 1500L

R. Gertrudis

onderaan 6 wapens

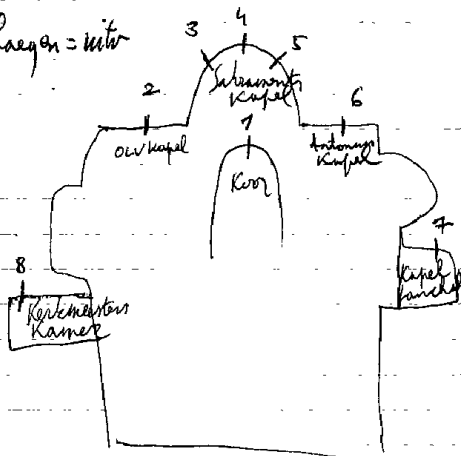

Bibliografie:

HELBIG: Baron Jean De Bethune: nr. 2 ~~tot~~ 6.

BULLETIN: des commissions royales des arts et monuments:
1882, blz. 68 = nr. 1.

DUCLOS, Bruges, histoire et souvenirs: blz. 476 = nr. 2 ~~tot~~ 6.

Bisschoppelijk archief Brugge, bundel 12 = nr. 1 tot 8.

Weale: Bruges et ces environs, 1875, blz. 132 = nr. 2-6.

HELBIG, De glasschilderkunst in België, blz. 80-nr. 307 = nr. 8.

Catalogue general par numeros d'ordre des cartons pour vitraux
nr. 1 = 1381-1382-1383

ontwerptekeningen - Verz. Casier = nr. 2-6
Atelierboek Casier, nr. 2-6
Leuven, Kadoc = nr. 2

BRUGGE, O.L.V. van de Blindekenskerk

1881. COUCKE S.: nr. 2-3.

nr. I-4 tot I2.

1. Wapen van Mgr. C. Van den Bosch gevat in glas in lood.

2. Stichting der kapel en godshuis voor blinden en toegewijd aan O.L.V. door Robrecht van Bethune.

3. De aankomst van St. Michiels in 1588.

4 tot I2. Wapens van stichters of belangrijke personen die bijgedragen hebben voor de kapel, gevat in glas in lood.

Bibliografie;

DUCLOS: Bruges, histoire et souvenirs, blz. 511 = nr. 2-3.

DUCLOS: O.L.V. van de Blindekens te Brugge, blz. 34 = nr. 2-3.

*W. Van Buzolet-Akter S. Coucke en zonen,
Dieboef 1984, p. 115 = nr. 2-3*

KUNST, 1899, nr. 21, p. 161 = nr. 2-3

*Antwerpen, Stadsarchief - reclame dienst =
nr. 2-3*

Leuven, Kadoc archief = nr. 9-3

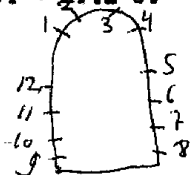

- I. I. Filips de Stoute. 1845. J. F. Pluys
 R. Margaretha van Male.
 2. L. Jan zonder Vrees. 1845. J. F. Pluys
 R. Margaretha van Beieren.
 3. L. Maria Theresia. 1846
 R. Frans I.
 4. L. Albrecht van Oostenrijk
 R. Isabella.
 5. L. Isabella van Portugal
 R. Karel V.
 6. L. Joanna van Castilië
 R. Philips de Schone
 7. L. Maximiliaan van Oostenrijk
 R. Maria van Bourgondië.
 8. L. Karel de Stoute. get. 1847
 R. Isabella
 9. L. Filips de Goede. get. 1848
 R. Isabella van Portugal.
 10. L. H. Veronika, 1858
 R. Longinus
 11. L. Korolus Borromeus
 R. Melena, 1865
 12. Top: Doek Veronika
 L. Jozef
 R. Jan Evangelist
 28 wapens der leden v/d. e. e. e.
 Konferie van Let H. Bloed, ~~1861~~ 1869
 13. Top: Pelikaan
 B. L. Hof van Olijven 1160
 L. M. Gesetng van Kristus
 R. M. Kalvarie 1157
 R. Graflegging 1167
 C. L. Dirk Van den Elzas 1163
 L. M. Dirk Vanden Elzas ontzorging v/d. H. Bloed

Alle ramen hersteld in 1970 - vernietigd door Bomaanvalg

1970 De loodder Glas - nr. 1 tot 9 = kleine ramen
1845-48. J.F. Pluys: nr. I tot 9.
1858. J. De Bethune: nr. 10-13: ontwerp
1856. Capronnier: nr. 13 = uitvoering
1865. ~~W. De Bethune~~ ~~W. De Bethune~~: nr. 11-12.

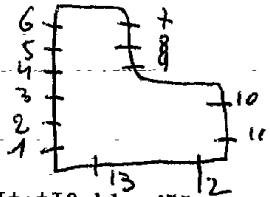

Bibliografie:

Duclos: Bruges, histoire et souvenirs: I tot 13 blz. 455
J. Van den Heuvel: blz. 21-22-23, r. I tot 13.
Levy: Histoire sur la peinture sur verre en Europe et Belgique
2° d, blz. 146-150. R I tot 9. Del. I blz 250
De Vlaamse school, 1882, blz. 135 = R. I tot 9.
Helbig: Baron Jean De Bethune: nr. 10-13.
(voor uitgebreide bibliografie, zie studie PLUYS)
**Catalogue de la collection de cartons de vitraux peints de
la succession de J.B. Capronnier à Bruxelles, 1892, blz. 64-nr. 33**
WEALE J.: Bruges et ces environs, 1875: nr. I tot 13 - blz. 188.

O'Kelly, Notice sur la peinture sur verre en Belgique, Paris
1859, blz. 16 = nr. 13
R. Coppe bezit de karton tekening van Capronnier 1157 tot 1167

13.0.2. N. Dirk Van den Elzas brengt
het H. Bloed naar Brugge
R. Sibylla, 1856.

BRUGGE, St. Pieterskerk

1926. PEENE-DE LODDER, nr. 2 tot 17.

I. L. H. Hart van Jezus

R. H. Hart van Maria, 1880.

2 tot 17. Ramen met aan de omtrek druiventrossen
en ranken. In het boogveld zijn korenhalmen
In het midden - glas in lood

Bibliografie:

Catalogue general par numéros d'ordre des
cartons pour vitraux, nr. 3251 = nr. 2 tot 17.

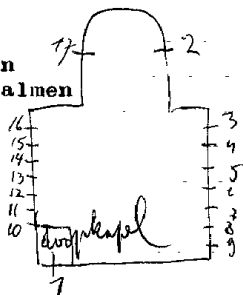

BRUGGE, St. Salvatorkerk

COUCKE: nr. 1-2-3-11-12-13-18-20-17

VERHAEGEN: nr. 4-10-26.

DE BETHUNE: nr. 5-6-7-8-9-16-25-27.

H. DOBBELAERE: nr. 14. 34 35

J. DOBBELAERE: nr. 15-19-21-35 tot 39.

L. GROSSE-DE HERDE: nr. 22-23-24-28-28-29-30. 17

1552. BLONDEEL Lanceloot: nr. 20. -ontw.

1. Top: drie engelen

L. Bonifacius

L.M. Acharius. 1904

R.M. Willebrordus

R. Jan van Waasten

2. Top: drie engelen

L. Mathias

L.M. Marcus

R.M. Simon. 1904

R. Bartholomeus

3. Top: drie engelen

L. Jacobus

L.M. Johannes

R.M. Andreas

R. Petrus 1904

4. Top: engel

L. Elidabeth

R. Ludovikus 1894

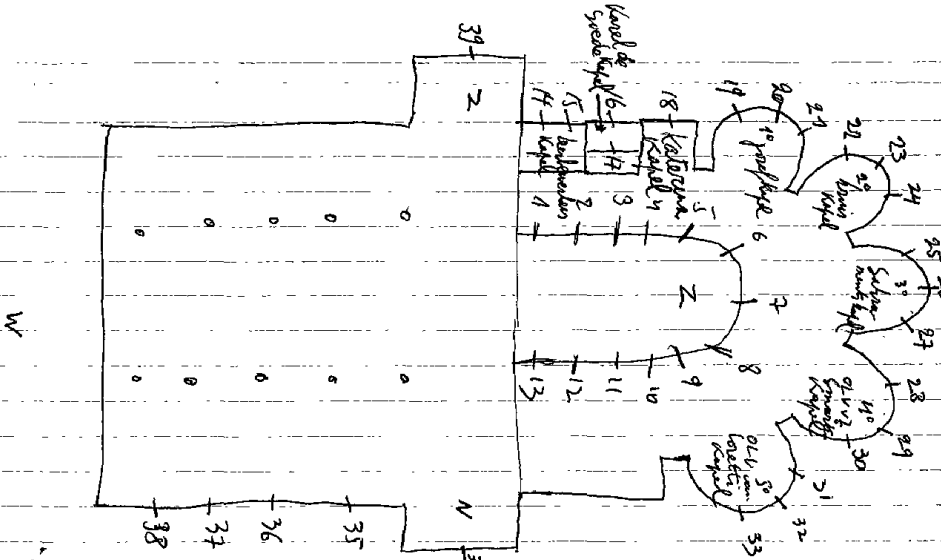

5. Top: 2 engelen - XP

L. Jan de dooper

M. Franciscus Xaverius

R. Jozef. 1872

6. Top: 2 engelen

L. Eugeen

M. Henrikus

R. Karolus. 1867

7. Top: 2 engelen - Lam Gods

L. O. L. V. 1867

M. Salvator Mundi

R. Donatius

8. Top: 2 engelen - Pelikaan

L. Wulfrandus

M. Eligius. 1867

R. Amandus

9. Top: 2 engelen - AM

L. Godelieve

M. Piatus. 1872

R. Arnoldus

10. Top: engel

L. Karolus. 1894

R. Idesbald

11. Top: 3 engelen

L. Paulus

L. M. Edmundus

R. M. Jacobus. 1907

R. Philipus

12. Top: 3 engelen

L. Matheus. 1907

L. M. Barnabas

R. M. Lucas

R. Pothenus

THA JDELS

13. Top: 3 engelen

L. Thomas. 1907 *Edmondus*

L. M. Eleutherius

R. M. Medardus

R. Vedastus

14. Top: God de vader - 2 engelen

B. Doornekroning van Kristus

O. L. Engelen met instrumenten der passie
M. Kruisdraging. 1861, H. Dobbelaere

R. Engelen met instrumenten der passie

15. Top: Lam Gods - Pelikaan

4 symbolen der evangelisten

B. Kalvarie

O. L. Kelk (gedragen door een engel)

L. M. Martelpaal

R. M. Doek van Veronika

R. Orante, 1910, J. Dobbelaere

16. Top: Moord op Karel de Goede - 3 wapens

L. B. K. d. G. strijd tegen de Sarasenen

O. K. d. G. schenkt vergiffenis

L. M. B. eet met een arme

O. ontvangt geschenken

R. M. B. overhandigd een perkament

O. spreekt met geestelijken

R. B. Samenzwering tegen K. d. G.

O. 2 vrouwen met kind op de arm. 1869.

17. Top: God de Vader.

H. Geest. *of 1898*

Kalvarie. 1884

18. L. Katerina bij de koning

M. Katherina. 1929

R. Wonder van Katerina

I. Top:arend		
L. Athanasius		
R. Basilius	1894	
2. Top:leeuw		
L. Gregorius	1894	
R. Johannes Christonimus		
3. Top:os		
L. Gregorius Naziensies		
R. Ambrosius	1894	
4. Top:engel		
L. Augustinus		
R. Hieronymus	1894	
5. Franciscus Xaverius vindt zijn kruis terug.	1892	1893 L. Gressé nr. 14-16. 1899 J. DOBBELAERE, nr. 9-10
6. Top:adelijk wapen		
L. Franciscus Xaverius als jongeling		
R. Franciscus Xaverius als missionaris		
get. Sam. Coucke, 1892.		1891 Sam. Coucke nr. 1 tot 15 4-6 tot 12 17 tot 18
7. Kristus bij de schriftgeleerde, 1891		
8. Huwelijk van Jozef en Maria, 1891, S. Coucke		
9. Vlucht naar Egypte. 1891		
10. (glas in lood met medaillons)		
van boven naar onder.		
L. I. H. S.		
Iam Gods		
H. Hart, 1893		
R. S. M. R.		
Engel		
H. Hart.		
II. Top:adelijk wapen		
L. Tekst 1895		
Pelikaan		
tekst		
tekst		

11. R. Lan Gods

Tekst

12. Top: bloemmotief

L. Ladder

Veronikadoek

Hamer en trekhang

R. Spons en lans

Waterkan en beken

Doornekroon

13. Top: adelijk wapen

L. Tekst

Slang op kruis

Tekst

R. Tekst

Slang in een boom

Tekst

14. L. Engel met Veronikadoek

R. Engel met lans, 1893

15. Bloemmotief met I. H. S. verwerkt (roosvenste

16. L. Ignatius als knaap in aanbidding

voor het altaar

R. 0; 1; v; verschijnt aan Jan Berchmans

get. L. Grosse—De Herde, 1893.

Medaillons gevat in glas in lood — van
boven naar onder.

17. Top: adelijk wapen

L. L. P.

Boek met 2 gekruiste messen

Rozen, 1891

R. A. J.

Kelk

Lelie

18. Top: bloemmotief
 L. Linker hand
 gesel en geselkolom
 linker voet
 R. Rechter hand
 Kruis met ijkwade
 Rechter voet 1892
 19. Top: adelijk wapen
 L. Tekst
 Lam Gods
 Tekst 1892
 R. Tekst
 Kelk
 Tekst
 20. Top: Boos, 1892
 L. Tekst
 Kristus kleed
 Tekst
 R. Tekst
 Dobbelaenen
 Tekst
 21. Engel 1893
 22. 0. L. V. onbevleete ontvangenis, 1893
 23. Engel 1893
 24. Top: adelijk wapen
 L. Ignatius als ridder. 1891
 R. Ignatius als stichter der Jezuïten
 25. 0. L. V. verschijnt aan Franciscus Xaverius
 1892

Bibliografie:

Historia Residentiae Brugensis:

Deel I, blz. 67 = nr. 1-2-3-4-6 tot II-17 tot 24

Deel II, blz. 157 = nr. 14-16.

Zie persoonlijke brief van 22-4-1986

Catalogue general par numeros d'ordre

des cartons pour vitraux: 343 = nr. 5

344 = nr. 25

KUNST, 1899, n. 21, P. 161 = n. 1 tot 4-6 tot 12
15-17 tot 24

Brugge, Steinmetz Cabinet, vers 22
glasmanontwerp tekeningen = n. 10

Branchuak, vers 22. Dymlyttere - Desmet
ontwerp tekeningen = n. 17 tot 19-22-25

Leuven, Kadoe-archief = n. 1 tot 4-6 tot 12-
15-17 tot 24

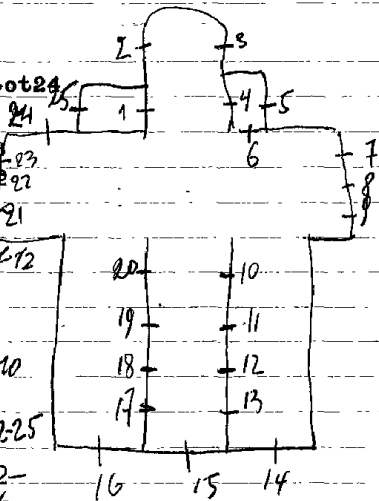

19. Top: God de vader

4bisschoppelijke wapens

L. B. Petrus. 1908

B. Huwelijk: Jozef en Maria

M. Paus roept plechtig de H. Jozef tot vader van de H. Kerk uit.

0. 2 Bisschoppelijke wapens

IPauselijk wapen

20. Top: Ivoren toren - 4engelen.

L. Barbara 1552. Lanceloot Blondeel ontw.

H. Altaar met rondom mensen

B. 2 personen met achteraan soldaten

Onder: Wapens van Brugge en Salvatorkerk

Barok architectuur-geheel. 1551

In 1903 door Coucke hersteld.

21. Top: O. L. V. - wapens der provincieën

Antwerpen, Limburg, Luik, Luxemburg

L. B. Donaats. 1908, J. Dobbelaere

0. H. Familie

M. Jozef verheerlijkt door alle standen

R. B. Dionisius

0. Dood van Jozef

onderaan: wapens der provincieën: 0. VI, W. VI,

Brabant, Henegouwen, Namen.

22. L. Monika

M. Wonder met het Kruis

R. Augustinus 1698

23. Top: Pelikaan - 4engelen

L. Maria Magdalena

L. M. O. L. V. 1897.

R. M. Kristus aan het kruis

R. Romeins soldaat.

24. Top: 3 symbolen van Kristus lijden

L. Engel met doornekroon

M. Kruisdraging. 1898

R. Engel met lans en gesel

25. Van links naar rechts: 1864.

1. Melchisedeck

2. Abraham

3. Mozes

4. Aron

5. Jozue

6. Jonas

26. Van links naar rechts: 1876

B. 1. Boedschap

2. Bezoek aan Elisabeth

3. Bruiloft van Cane

4. Kalvarie

5. Leerlingen van Emmaüs

6. Verschijning van de verreezen Kristus

0. 1. Offer van Abraham

2. Jozef in de put

3. Manna in de woestijn

4. Mozes vermaant de Joden die het

goude kalf aanbidden

5. Mozes slaat water uit de rots

6. Ark des verbond.

27. Van links naar rechts : 1861.

1. Petrus

2. Paulus

3. Barbara

4. Thomas van Aquino

5. Norbertus

6. Juliana

28. Top: wapen Paus Leo XIII

4 symbolen van Kristus' lijden.
L. In kleine medaillons: van B. n. o.

Vlucht naar Egypte

Maria en Jozef

Kristus ontmoet zijn moeder.

L. M. Priester met Jezuskind

M. O. L. V. met van smarten

R. In kleine medaillons: van B. n. o.

Kalvarie

Pieta. 1895

Graflegging.

29. Top: Salvator Mundi

Van links naar rechts:

I. Augustinus

2. Paus Gregorius

3. O. L. V. van 7 Smarten

4. Lodewijk. 1895

5. Vrouwelijke heilige met duif.

30. L. kleine medaillons:

E. Maria ontmoet Elisabeth

M. Opvoeding van Maria in de tempel

O. Huwelijk van Jozef en Maria

L. M. Engelen.

M. Hemelvaart van O. L. V.

R. M. Engelen

R. B. Boodschap

M. Tocht naar Bethelëm

O. Geboorte. 1896.

Onderaan: 3 muciserende engelen.

31. Top: 3 engelen.

B. B. O. L. V. als moeder verheerlijkt door engelen
O. Boodschap. 1900, J. Bobbelaere.

32. Top: 0. L. V. als moeder.

B. L. Wictrivuis

L. M. Aleutherius

M. Eligius

R. M. Andomar

R. Amandus

0. L. Trudo

L. M. Arnoldus

M. Bonifasius

R. M. Ansharius

R. Bertinus. 1900. *of 1899*

33. Top: 3 engelen.

B. God de vader omringd door engelen.

0. L. Joachim en Anna

L. M. 0. L. V.

M. Jezuskind

R. M. Jozef. 1900, J. Dobbelaere

R. Elisabeth en Zacharius

34. Top: Salvator Mundi

Wapens van Brugge - Vlaanderen.

B. Van links naar rechts:

1. Petrus

2. Johannes apostel

3. Andreas

4. Mathens

5. Jacobus

6. Simon

7. Bartholomeus

8. Mathias

9. Filipus

10. Thomas

11. Thadeus

12. Paulus. 1876. *of 1889* *de Wale*

334. Van links naar rechts:

I. Jonas *ontworpen in 1869*

2. Abdias

3. Amos

4. Zacharias

5. Asee

6. Habacuc

7. Michee

8. Joël

9. Rahab

10. Malachias

11. Sofonie

12. Aggee.

335. Top: Lam Gods

L. Isaias

M. Aanbidding der herders.

R. Kristus, de goede herder. 1903.

336. L. David. 1903, J. Dobbelaere

M. Aanbidding der koningen

R. Doctor gentium

337. Top: God de Vader

L. Mozes

M. Jezus onderwijst in de tempel

R. Malachias. 1903, J. Dobbelaere.

338. Top: symbolen der 4 evangelisten

L. Vrouw met kroon. 1903.

M. Kristus geeft de sleutels der

H. Kerk aan Petrus.

R. Geblinddoekte vrouw met stene-

tafelen en een gebroken lans in

beide handen.

39. Top: 0. L. V. met kind Jezus
Roosvensters (L+R) symbolen
uit de litanie van 0. L. V.

B. Boom van Jessie

0. van links naar rechts:

1. Dan
2. Simeon
3. Ruben
4. Jude
5. ABilon
6. Isasachab
7. Nephtau
8. Gad
9. Aser
10. Nenee
11. Jozef
12. Som. 1868. 1874

1997 Herstelde Fronchoo

Bibliografie:Bulletin des commissions royales des arts et monuments:

- | | | | |
|--------------------|----------------------|----------------|--------------|
| 1868?, blz. 552 | = nr. 39. | 1905, blz. 14 | = nr. I-13. |
| 1871, blz. 243 | } nr. 25.
nr. 27. | 1906, blz. 40 | = nr. 37. |
| 1873, blz. 5 | | 1907, blz. 106 | = nr. 19-21. |
| 1874, blz. 92 | } nr. 34. | 1927, blz. 130 | = nr. 18. |
| 1876, blz. 145 | | | |
| 1884, blz. 337-428 | = nr. 17. | | |
| 1895, blz. 100-130 | = nr. 28-29-30. | | |
| 1897, blz. 150 | = nr. 23. | | |
| 1898, blz. 63 | = nr. 22-24. | | |
| 1899, blz. 115 | = nr. ? IR. Coucke | | |
| 1899, blz. 159 | = nr. 31. | | |
| 1899, blz. 233 | = nr. 32. | | |
| 1900, blz. 123 | = nr. 33. | | |
| 1902, blz. 330 | = nr. 20. | | |
| 1903, blz. 14 | = nr. 35-36-37-38. | | |
| 1903, blz. 438 | = nr. 2-3-II-12. | | |

HELBIG:Baron Jean De Bethune:nr.5-6-7-8-9-16-25-26-27.

HELBIG:De glasschilderkunst in België:blz.80,nr.296 = nr.20.

DUCLOS:Bruges,Histoire et souvenirs:blz.464 = nr.I tot 13.

465 = nr.34-39.

466 = nr.14 tot 17.

467 = nr.19-20-21.

468 = nr.22 tot 30.

469 = nr.31-32-33.

470 = nr.35 tot 38.

VERSCHELDE K.:De Kathedrale van S.Salvator te Brugge:

blz.52. = nr.20.

blz.53. = nr.25-27.

BULLETIN DES METIERS D'ARTS:5^e jg.nr.7, januari 1906,blz.190 = nr.39.

LEVY:Histoire sur la peinture sur verre en Europe et Belgique,

Deel II,blz.145: = nr.20.

WEALE J.:Bruges et ces environs,1875,blz.96 = nr.5tot9.

blz.101 = nr.14

blz.107 = nr.25-27

blz.112 = nr.34

Catalogue general par numeros des cartons pour vitraux:

nr. 14 = 2551-2552

nr. 15 = 2553-2554-2555

nr. 19 = 2292 tot 2296

nr. 21 = 2297 tot 2301

nr. 31 = 601

nr. 32 = 1461 tot 1471

nr. 33 = 607-608-609

nr. 34 = 1671 tot 1678

nr. 35 = 761-1883-1884

nr. 37 = 762-1885-1886

nr. 38 = 764-1887-1888

nr. 39 = 1651 tot 1670

nr. 36 = 1881-1882

*ontwerptekeningen, verz. Casier = nr. 4-10-**Brugge, Bibliotheek v. h. Prov. Bestuur v. W. v. l. ASA 10**bundel ontwerptekeningen nr. 1-2-3-11-12-13**Atelierboek Casier, nr. 25-26-27*

Brandhaat, vers. Druytere Dornel-ontwerp tekeningen
Lewen, KADOX, archief = ~~nr. 1-2-3-4-11-12-13-18-20~~ ^{nr 3-11-17} nr. 26
~~nr 18 = 427-328~~

K.B. 16-2-1902 = nr 1-2
p. Claes, Het verhaal van Maria, 2006, Davidstons, p. 128-163

1851. J. P. PLEYS: nr. I.

1863. H. Dobbelaere: nr. 2-3.

1935. Peene-De Lodder: nr. 4 tot 10. *of 1935*

I. O. L. V. ter Potterie kapel:

1. Zes tafereelen uit het wonderbare leven van O. L. V. v/d. Potterie.

2. Idem H. Dobbelaere

3. Idem H. Dobbelaere in 1920 hetsteld

4. B. O. L. V. v/d. Potterie

O. L. Schenker

1935

M. Wapen van Brugge

R. Schenkster, oet. Peene De Lodder, naaldenstr. 7 Brugge

5. Idesba Idus

1935

2. St. Idesbalduskapel:

6. Abt Nicolaus van Belle vindt Idesbaldus ongeschonden in 1239.

Bouw van het klooster ter Duinen.

7. Overbrenging van Idesbaldus reliquien naar het ^{nieuwe} klooster in

8. Isabella van Spanje bezoekt in 1625 het klooster

1239

Bibliografie:

Eigen dokumentatie: zie brief van 29-2-1964.

Duclos: **REBÈGES**, histoire et souvenirs, blz. 540 = nr. I-2-3.

LEVY: Histoire sur la peinture sur verre en Europe, I, blz. 252 = R. I-2-3.

O'KEELEY: Notice sur la peinture sur verre, blz. 21 = nr. I-2-3.

WEALE J.: Bruges et ces environs, 1875, blz. 212 = nr. I-2-3.

A. MAERTENS: O.L.V. der Potterie, blz. 144 = nr. 6 tot 10

Catalogue general par numeros d'ordre blz. 184 = nr. 1

des cartons pour vitraux

blz. 185 = nr. 2-3

nr 2 = 256 | nr 8 = 3625

blz. 191 = nr. 4-5

nr 4-5 = 3624 | nr 9 = 3627

nr 6 = 3623 | nr 10 = 3628

nr 7 = 3624

9. Nicolas De Roover schenkt het
lichaam aan de zusters van de
Potterie in 1881. Afbeelding op
blz. 147 (A. Maertens)

10. St. Idesbaldus Van der Gracht
wordt te Brugge vereerd.

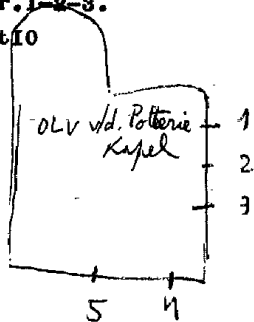
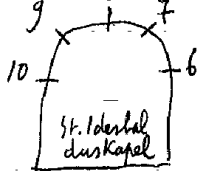

BRUGGE, Augustinessen van Sint-Jan hospitaal
Oude Oostendse steenweg 45 (klooster St. Jan)

kapel:

1977, glas-in-beton-(wit en gele kleuren).

Brugge

BRUGGE, E. Dochters van Liefde v/d. H. Vincentius
Instituut O.L.V. onbevlekt - Wijngaardplaats I

1858 tot 1868. DE BETHUNE.

- 1. Adelijk wapen, 1860.
- 2. Adelijk wapen, 1861.
- 3. Adelijk wapen, 1864.
- 4. Adelijk wapen, 1858.
- 5. Top: wapen van het klooster
L. B. Maria Margaretha à Lacoque

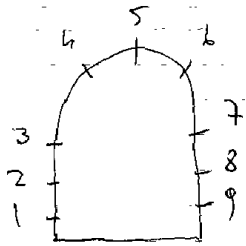

- 0. Verschijning aan een zuster. 1858.
- R. B. Verheerlijking van O.L.V. door Katerina Labouré
- 0. H. Hart van Kristus verschijnt aan Kat. Labouré
- 6. Adelijk wapen, 18⁵⁸.
- 7. Adelijk wapen, 1865. (vernield)
- 8. Adelijk wapen, 1868. (
- 9. Adelijk wapen, 1869. (vernield)

Men zal binnen korte tijd de ze samen vervangen door anderen (gevolgend op november 1965)

Bibliografie

HELBIG, Baron Jean De Bethune.

WEALE J.: Bruges et ces environs, 1875; blm. 232.

BRUGGE, Reguliere Kanunnikessen (Engels klooster)

Carmerstraat 85

KANUNNIKESSEN van St. Augustinus

1911 J.E.T. Coucke, nr 1 tot 8

1. Augustinus bekering)

2. Doop van Augustinus)

3. 2 engelen

4. 2 engelen

5. 2 engelen

6. 2 engelen

7. Augustinus omringd door 15 mannelijke heiligen van de orde.

8. Augustinus omringd door een groep van vrouwelijke en mannelijke heiligen, 1911.

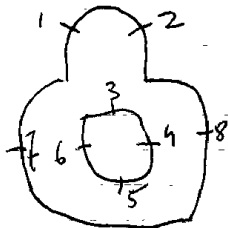

W. van Bierwilt. Atelier S. Coucke en Zonen - Bieshof

1924, P. 115 = nr 1 tot 8

Antwerpen, Stadsarchief, reclamedruksel, nr 1 tot 8

Branchant, Verz. Diermyllere-Diermet-ontwerptekening = nr. 1-2

Leuven, Kadoc-archief jaar=1900/nr. 435 tot 444 = andere
onderwerpen.

HOLVOET, nr. I

1960. Cyriel MAERTENS, nr. 2-3.

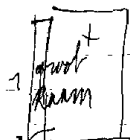

Kapel:

1. Dekoratief glas-in-lood, zonder schildering of symbolen
alleen vorm en kleur, get. Holvoet.

Kapel van het vormingshuis:

2. Horizontaal is het wereldse en vertikaal is het hemelse,
dekoratief glas-in-lood, zonder schildering, alleen vorm en kleur.

Woonkamer:

3. Dekoratief glas-in-lood.

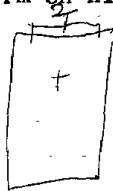

West-Vlaanderen, nr. 73, 1964, P. 66 = nr. 243

BRUGGE, E. Z. Kapucinessen - Doeveriestraat 14
nu Oekumenische kael

1934. VAN WALLEGEM L.: nr. 3.

1960. : nr. 1-2. Fontaine?

G. De Lodder, nr. 4-5-6

1. Clara *Zen, molen...*

2. Franciscus ontvangst de stigmata

3. Andreas, get. L. Van Wallegem, 1934.

4. Oikoumene

5. Duif, get. H. De Lodder

6. Lam Gods



Sedert 1990:

Hotel Sofitel (Kapel en gevels zijn blijven
staan, de rest is afgebroken
en omgebouwd tot hotel)

Vergaderzaal "Van Dyck" = nr. 1+2

Vergaderzaal "Breygel" = nr. 5+6

Vergaderzaal "Rubens" = nr. 4

1995

Religieuzen

BRUGGE, *Damen*s van het Kristelijk onderwijs
Wapenmakerstraat 14 *"Hemelstade"*

1860. Jean De Bethune, nr. 1-2-3.

1. O. L. V.

2. H. Hart van Jezus

3. Jozef

Er zijn 9 ramen met beschilderd glas-in-lood met ornamenten. = 4 + 12

(deze ramen werden meermaals verhuist:
eerst: in de Fontaine-frere straat
vervolgens wapenmakersstraat)

De schildering is in slechte toestand.

oude kapel - 1^o verdieping: nu noodklas

1. L. Apuino (man. heilige)

R. Damahur (vrouw. heilige)

2. L. Jozef

R. Gertrudis, 1894

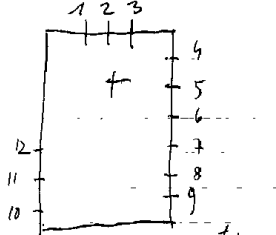

Bibliografie:

J.WEALE, Bruges et ces environs, blz.236 = nr.I-2-3

J.HELBIG, Baron Jean De Bethune = nr.I-2-3

BRUGGE, Zwartzusters-Augustinessen
Woensdagmarkt 6

1970.C.MAERTENS

Spreekkamer: (glas-in-lood met wapenschilden der ver-
1. schillende stichtingen der congregatie)

Oostende - St.Laurens, 1865

Diksmuide - St.Andries, 1487

Menen - H.Familie, 1863

Blankenberge - St.Elisabeth, 1902

Brugge - St.Ursula (kastanjeboom) 1361 = oudste stichting

Oostende - H.Hart, 1929

Ingangdeur:

2. Pelikaan en kastanjeboom, 1861

Ontvangstkamer:

3. Dekoratief glas-in-lood

Gang:

4. Dekoratief glas-in-lood

Hal:koepel

5.L.O.L.V.kroon

M.Pelikaan

R.Hart van Augustinus

Traphal:

6.Pelikaan met kastanjeboom en Augustinushart, 1965

Kapel:

7.Dekoratief glas-in-lood - geen motieven of schildering -
alleen vorm en kleur.

8.Opgaan naar het licht = in decoratief-glas-in-lood-opvat-
ting. (zeer groot raam)

Toegang naar de kapel:loshangend raam

klein fragment met uitbeelding van het wapenschild der

9. congregatie en 2 zusters.

kapel:

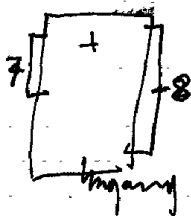

BRUGGE, Zusters van Barmhartigheid Jezu
Oude Oostendse steenweg 43

1970 Van de Weghe (Amphora) Brugge, nr. Itot7

Itot7. Dekoratief glas-in-lood - loodverdeling is tekening
en vlakverdeling - geen schildering en veelkleurig.
nr.5 = get. Amphore, Sint-Andries-Brugge.

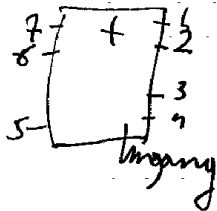

I. L. Anna

R. Joachim

2. L. Karolus Borromeus

R. Franciscus Xaverius
get. Peene De Lodder

3. L. Johannes

R. Margaretha Maria

(glas in lood met kleine motieven
zonder schildering)

4. Draivenrank

5. Alfa-omega

6. Kruis-anker-hart

7. Zuiverheid

8. Rechtvaardigheid

9. Waarheid

10. Trouw

11. Distels

12. Kruis, hand, Lam Gods (medaillons
gevat in glas in lood)

13. Anker, 2 slentels, duif, palm (2 me-
dailons gevat in glas in lood)

14. H. Hart, pelikaan, kruis (3 me-
dailons gevat in glas in lood)

14. Godsoog, alfa, wierookvat, omega

(4 medaillons gevat in glas in lood)

16. Twee engelen dragen medaillon IHS

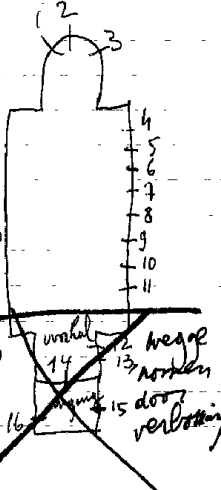

1932 Peene De Lodder: nr. I-2-3-I2 tot I6.
1966 Cloetens: nr. 4 tot II. (gewone glazenmaker)

1932

Bibliografie

Catalogue general par numeros d'ordre des cartons pour vitraux:

3614 = nr.1-2-3

3615 = nr.12tot16.

vervolg:

- I2. Chitto
- I3. M-monogram
- I4. Kelk
- I5. Druiventros

Kloostergang:

16 tot 25. = 10 ramen glas-in-lood met een klein decoratief motief, zonder onderwerp of schildering - alleen vorm en kleur.

Huiskapel: (glas-in-lood met wapenschilden der verschillende stichtingen der kongregatie).

26. L. Sluis (Ned.) 1934
R. Sint-Michiels, 1939

27. L. Spermalie, 1239
R. Brugge, 1836

28. L. Wenduine, 1900
R. Sint Kruis, 1886

Deuren 29. Decoratief-glas-in-lood.

Zusters
BRUGGE, E.Z.v/d.H. Jozef van Brugge - Baliastraat 17

Styl Peene 9 1900 SET conche

Boven de ingang:

O.L.V. onbevlekt ontvangenis

Branchant, verz. Seruytere-Desmet-ontwerp teken

Zusters van de H. Jozef

26

BRUGGE, St. Jozefinstituut - Zilverstraat 24

1934, A. De Lodder, nr. 14

1961, Michel Martens *nr 13- + 52mm*

Itot 4-9-10-II. Glas in lood. (zeer origineel)

5. Boodschap. get. M. Martens, 1961

6. Geboorte

7. Engel

8. Lam Gods

12-13. Dekoratief glas in lood, zonder schildering.

Kloostergang:

5ramen met decoratief glas in lood, zonder schildering.

Gang in het schoolgebouw:

Laat de kinderen tot mij komen, 1934

nr 14

Bibliografie:

Catalogue general par numeros d'ordre des cartons pour vitraux

3667 - nr. 14

Cypriel Maertens maakte de kapelenrichting
zie: West-Vlaanderen, nr 73, 1964, R.66

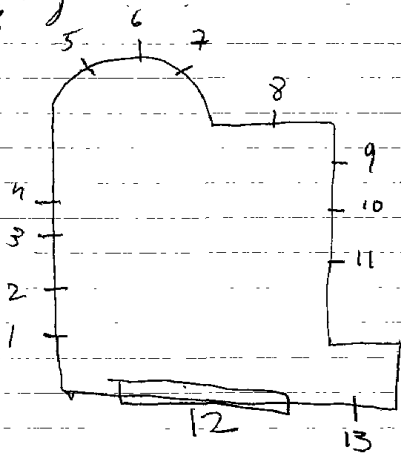

Zusters van Maria

BRUGGE, Schipperschool - Konvest 38

1936. Peene De Lodder: nr. 2 tot 6

1945. Van Wallegem: nr. 1-7 tot 10.

1. Kalvarie

2. Petrus. get. Peene De Lodder

3. O. L. V.

4. Theresia

5. Franciscus

6. Jozef

7. Eucharistie

8. Tillo

9. Didacus

10. Zeilschip

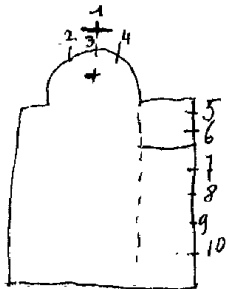

E. Z. ~~Kapsterinnen~~
BRUGGE, Naaldenstraat 19

Waters
H. van OLV van 7 Weeën

I. I. H. S. Toegeschreven aan Dobbelaere

2. Lam Gods
3. Pelikaan
4. Lam Gods
5. Druiven en korenkalmen
6. Offertafel met broden
7. Eerbiedwaardig vat
8. Geestelijk vat
9. Morgendster
10. Ark des verbonds
- II. Lelie onder de doornen
12. Sym. van O. L. V. onbevlekt

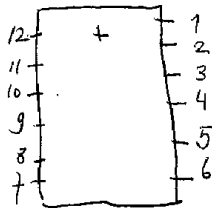

Het zijn zeer mooie ramen - grote medaillons gevat in glas-in-lood

Waters

Zusters

BRUGGE, E.Z. Retraite van het H. Hart - Prinsenhof 8

Kapel I:

I-2. Biddende engelen.

Kapel II:

Sramen met decoratief glas in lood, zonder schildering

Michel Martens 1965.

(vroeger stonden er 19^e eeuwse ramen in - médaillons gevat in glas in lood - met symbolen uit de litanie van O.L.V.).

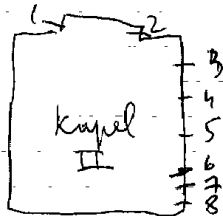

C5

BRUGGE, Paters Karmelieten (of: Discalsen)
Ezelsstraat 28

1996 Vernimme

Rekreatiezaal: -mystieke roos.

-Theresia van Avila (fragment hoofd).

Kloosterpand: (lichtvenster boven de deur)

6 medaillons bevat in glas-in-lood=

o.a. wapenschild van de ongeschoeide karmel.

-Twee adellijke wapens, 1675

-Johannes de dooper, 1671 = met emals gekleurde

-jaartal 1898

-Vuurige Tongen

In 1995 herstelde De Neve

BRUGGE, Administratiegebouw van de Brugse muzea - Dijver 12
= oorspronkelijk huis van Mgr. Wemaer

1865. DE BETHUNE

Kapel: nu bibliogeeek, van het muzeum.

Top: O.L.V.

L. Johannes

M. Antonius

R. Filipus

(de schildering is in slechte staat)

Bibliografie:

HELBIG, Baron Jean De Bethune



H. Van de Perre - ontwerp - Mestdagh Luc - uitvoer

1. Dekoratief glas in lood met weinig schildering, alles is zeer grafisch opgevat.
2. De kerkgemeenschap gesymboliseerd op een zeer moderne wijze door de voorstelling van vissen, get. H. Van de Perre.

(zeer mooi werk)

Bibliografie:

VLAANDEREN, nr. II7, blz. 40.



BRUGGE, Bakkerij "Zwanepoel" Smedenstraat 13

1987.L.Crul

(Glasraam geplaatst in lichtbak) geplaatst in de winkel

- Ambachtelijk wapenschild van de bakkersfamilie "Zwanepoel"

WAREGEM, O.C.M.W. "rusthuis 'T ware heem", Holstraat 50

kapel:

Itot5. Decoratief glas-in-lood. Alleen vorm en kleur. Geen
schildering of symbolen.

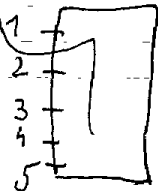

BRUGGE, Wit-geel-kruis - Annunciadenstraat 47

M. Martens

I. Dekoratief glas-in-lood, zonder schildering of symbolen.
Alleen vorm en kleur.

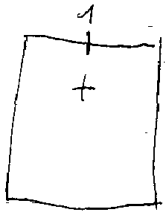

BRUGGE, Woonhuis van Samuel Coucke -Korte Voldersstraat 14
nu:De Bondt = eigenaar

1986.L.Crul,nr.I

S.Coucke,nr.2-3

Inkomhal: de torens van Brugge, get.L.Crul,1986

Deur:Glas-in-lood met medaillons: -De goede herder
nr.2-Heilige

Overloop-Iste verdiep: nr.3 - Sym.dame=schilderkunst

Tegelpanelen:

Bureau: -St.Lucas schildert O.L.V.

Keuken: -Huis van Nazareth

W.C. -4 evangelisten

Atelier-zoonzaal: - O.L.V.onbevlekt, get.S.Coucke

Bibliografie:

BRASSCHAAT, Verz. Deruyttere-Desmet = ontwerptekeningen

BRUGGE, Bibliotheek van het prov.bestuur van W.Vlaanderen
= ontwerptekeningen

BRUGGE, Groeningemuseum, Dijver 12

1900. J.E.T. Coucke, nr. I tot 5

Kapel: (boven verdieping)

1. 5. Beschilderd glas-in-lood met ornamenten.

2. L. Loyala Ignasius als edellieden, 1899.
R. Franciscus Xaverius

3. Franciscus Xaverius als missionaris te China, get. J.E.T.
Coucke, 1900.

4. Door van Franciscus Xaverius, 1899.

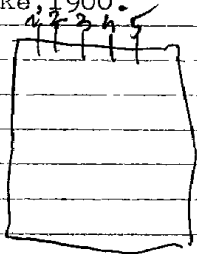

BRUGGE, Keramiekhandel "Grevel-arts", Katelijnestraat 57

B.^MArechal

glasraam in lichtbak

-Stekelvarken omringd met letters "Grevel-arts"
get. Bart Marechal

-Bovenlichten van de uitstalraam met decoratief glas-in-lood.

BRUGGE, Stedelijk museum voor volkskunde
Roiweg 40

1930. Roderburg, nr. Itot4

afd. apotheek:

1. Apoteker Richard Van de Vijvere
2. De kennis van de apothekerij
3. De natuurkundige Simon Stevens
4. Amandus

Gelagzaal: (als voorzetraam beschilderd glas-in-lood met)
5. medaillon: Brouwerij "De 3 mennikken"
errond: hopbellenversiering

De Panne leeft, 26 jg. nr. 4, sept. 2000, p. 12 = nr. Itot4
De Zitter w. Vier glazenbekerijen (1929?) uit de voormalige
apothek van P. Van de Vijvere te Brugge, = nr. Itot4
uitg. West-Vlaamse gidsenkring, 1990

1980.A. Brijs, nr. 16 tot 22

Vergaderzaal-gelijklvoers:

(gemeentewapens gevat met decoratieve versiering)

16. B. L. Sint-Kruis

R. Assebroek

O. L. Lissewege

R. Dutsele

17. B. L. Sint-Michiels

R. Sint-Andries

O. L. Koolkerke

R. Brugge

18 tot 22. Decoratieve glas-in-loodversiering met gotische letter "B" versiering = Brugge

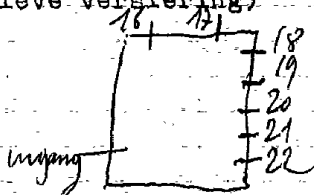

1867. H. DOBELAERE, nr. 1 tot 10.

- I Verdieping-Gotische of grote zaal
 I. L. David en Golliat
 R. Burchknaap bij een edeldame
 2. L. Toedienen van het doopsel
 R. Gevecht met de leeuw
 3. L. Vrouw in het bad
 R. David op een troon
 4. L. Volkstafereel
 R. Bijbelstafereel
 5. L. Gestrafte burgers
 R. Mensen op de vlucht
 6. L. Een slapende
 R. Denkende man
 7. L. Huwelijk van Maria en Jozef
 R. Boodschap aan Maria
 8. L. Geboorte van Jezus
 R. Opvoeding van Maria in de tempel
 9. L. Opdracht in de tempel
 R. Jezus onderwijst in de tempel
 10. L. Hemelvaart van O. L. V.
 R. Kroning van O. L. V.
 Het groot inkomzaal
 Gelijkvloers: grote inkomzaal.
- II. L. Brugse vrije
 R. Brugge
 12. L. Brugge
 R. Herdere
 13. L. Herdere
 R. Brugge
 14. L. Vlaanderen
 R. Vlaanderen
 15. L. Brugge
 R. Brugge
- Wapenschilden
 geplakt in zalen in lokaal
 Prov. West-Vlaanderen*

Er zijn ook 2 reuze grote schilderijen van Henri Dobbelaere
Bibliografie: zeer mooie werken aanverzig

Bulletin des commissions royales des arts et des monuments
1866, blz. 7 8 = (er staat geschreven: Dobbelaere)

1898, blz. 184 = 6 ramen grote zaal = nr. 1 tot 6.

N.B. Misschien heeft J. Dobbelaere deze glasramen gerestaureerd.
G. De Lodder heeft in 1970 na de bomaanslag deze ramen ook gerestaureerd.

J. WEALE, Bruggs et ces environs, blz. 29 = nr. 1 tot 6.

grote zaal - 1. verd

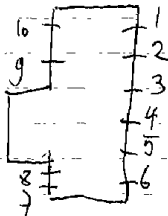

grote zaal beneden

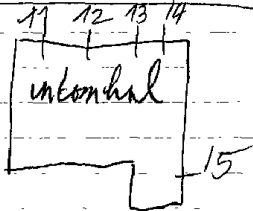

1896. Annijs-De Doncker: nr. I tot 6.

1907. J. Dobbelaere: nr. 7-II-12.

1926. H. Coppejans: nr. 8-9-10.

1. Jongeling in verering voor het wonderbare O.L.V.Beeld, 1896.

2. O.L.V.beeld in zee geworpen

3. L.L. van Emaus

4. O.L.V.beeld uit de zee opgevist.

5. Volksverering voor dit beeld

6. Dood van jozef. get. Annijs-De Doncker, 1896

7. Johannes

8. Jozef

9. Kristus Koning, 1931

10. O.L.V.v/d. Rozenkrans, get. H. Coppejans, 1926.

11. Roza van Lima, get. J. Dobbelaere, 1907.

12. O.L.V.hemelvaart.

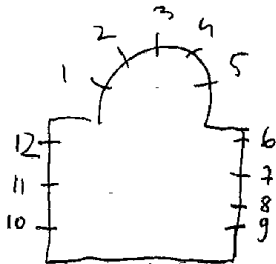

Bibliografie

Bisschoppelijk archief Brugge, bundel 10 = R.1tot12.

Catalogue general par numeros d'ordre des cartons pour vitraux:

nr.7 = 2840

nr.II = 2174

Itot6-8totI4, zijn versiert met decoratieve en gestyleerde bladeren en ranken met gebruik van veel zil-
 1ste verdieping: vergeel. Ieder lancet bezit een wapenschild.

1. L. Kranekinders

8. L. Smeden

R. Kaarsgieters

R. Schilders

2. L. Tijkwevers

9. L. Schoenmakers

R. Ververs

R. Loodgieters

3. Fruitverkopers

10. L. Metselaars

R. Kleermakers

R. Timmerlieden

4. L. Bakkers

11. L. Beenhouwers

R. Molenaars

R. Korenmeters

5. L. Oud-kleerkopers

12. L. Huidvetters

R. Zwarte leertouwers

R. Kuipers

6. L. Volders

13. L. Lissekleedwevers

R. Wolwevers

R. Brouwers

7. Top: (roosvenster)

M. Wapenschild prov. West-Vlaanderen

errong: ornamentale floramotieven in alle panelen.

7. (ornamentale versieringen met in het midden een wapen-

O.B.L.Prov.Brabant	R.Luxemburg	schild.
Prov.Antwerpen	Oost-Vlaanderen	
Prov.Limburg	Henegouwen	
Prov.Luik	Namen	

O.L. (heiligen met wapenschild)

Donaas - Brugge	R.St.Michiel - Tielt
St.Maarten - Kortrijk	Engel - Roeselare
O.L.V.van Thuin - Ieper	St.Begga - Veurne
St.Petrus - Oostende	St.Niklaas - Diksmuide

Get.Dobbelaere - Brugge, 1891

14. Top: ornamentale floraversieringen in alle panelen.

Vergaderzaal I: (kleine medaillons gevat in glas-in-lood)

15. L. Boogschutter	18. L. Schorpien
R. Ram	R. Tweelingen
16. L. Weegschaal	19. L. Schaap
R. Kreeft	R. Koe
17. L. Leeuw	20. L. Waterman
R. Maagd	R. Twee vissen

Vergaderzaal II:

21. L. Volharding
R. Waakzaamheid
22. L. Werkzaamheid
R. Eendracht
23. L. Rechtvaardigheid
R. Matigheid
24. L. Sterkte
R. Voorzichtigheid

Wandelzaal:

25. Welvaart
26. Vruchtbaarheid

Vergaderzaal III:

27. L. (vernield)
R. (vernield)
28. L. Beeldhouwkunst
R. Schilderkunst
29. L. Geografie
R. Bouwkunst

Grote wandelzaal:

30. L. Torhout
R. Ruiselede
31. Prov. West-Vlaanderen
32. L. Ardoole
R. Gistel
33. L. Poperinge
R. Wervik
34. L. Boesinge
R. Passendale

Vergaderzaal IV:

35. L. Meulebeke
R. Moorsele
36. L. Moeskroen
R. Oost-Rosebeke
37. L. Izegem
R. Menen
38. L. Avelgem
R. Harelbeke

of Balkonzaal

of Zaal Vld. Bestendige
deputatie

Monumentale trap:

(wapenschilden bevat in glas-in-lood van boven naar onder).

39. L. Heule

R. Brugge

O. I. Ruddervoorde

R. Zewegegem

40. B. I. Ingelmuñter

R. Wevelgem

O. I. Ichtegem

R. Lichtervelde

41. B. I. Deerlijk

R. Waregem

O. I. Hilttem

R. Koekelare

42. B. I. St. Andries

R. Wingene

43. Ø. I. Oostkamp

R. Blankenberge

44. B. I. Zewezele

R. Oedelgem

2de verdieping:

Hoge zaal: (medaillons glas-in-lood)

45. Zittende vrouw+zezicht

46. prov. West-Vlaanderen

47. Grondwet+industrie

Bibliografie:

De Vliegheer Luc, Van waterhalle tot

provinciaal hof, 1994,
nr. Itot6I

Gelijkvloers: (wapenschilden gevat in glas-en-lood)

Zaal-hoofdingang-onthaal: Vergaderzaal:

45. L. Tielt

R. Roesehare

46. L. Diksmuide

R. Oostende

Militiezaal:

47. L. middeleeuwse soldaat

R. middeleeuwse soldaat

48. L. Middeleeuwse soldaat

R. Middeleeuwse soldaat

Kleedkamer:

49. Engel Michael

50. Joris met de draak

Toiletten:

~~51 tot~~ 55. Niet geïdentificeerde afserelen.

56. L. Theologie-Thomas v. Aquino

R. Filosofie-Artistoteles

57. L. Rechtspraak-Justinianus

R. Merkelijk recht-Gregorius

58. L. Welsprekenheid

R. Dichtkunst

59. L. Meetkunde

R. Rekenkunde

60. L. Muziek

R. Sterrekunde=nieuw

61. L. Visserij

R. Landbouw

1ste verdieping

I 89 I. J. DOBBELAERE, nr. I tot 44

C. Annijs - J. Desmet, nr. 45 tot 61

gelyk vloer

h5

h6

47

48

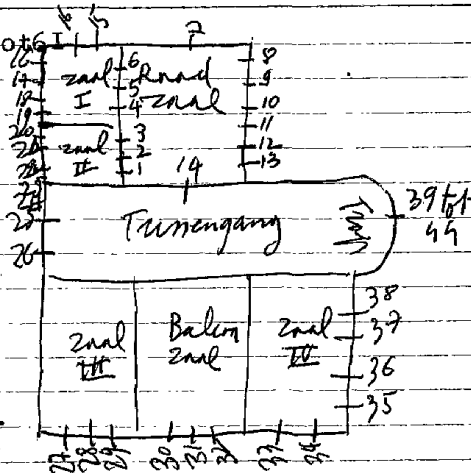
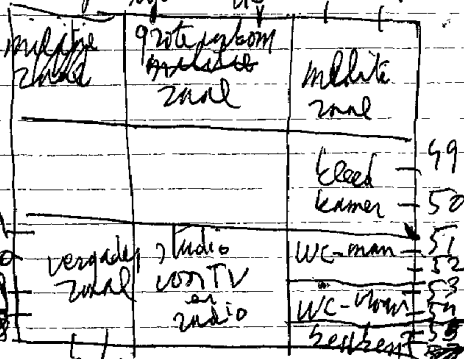

57 58

27 28 29 30 31 32 33 34

BRUGGE, Zusters van O.L.V. van 7 weën - Stijns Streuvels-
straat Ia/Jerusalemstraat

1985. C. Maertens=ontw. } nr. 1-2-3-4
G. De Lodder=uitv. }

Kapel:

1. Hemels Jerusalem (hand van de vader, het lam op het boek, Aman-Amen, 3 poorten van Jerusalem) 1980.
Wereld van het lijden, stromen van genade
Zieken, verlost door het lam.
2. Aards Jerusalem, intrede van Jerusalem door Jezus, engel van de boodschap, de geboorte, het lijden, verrijzenis.
vader, zoon, geest. 1985
3. Kapeldeur: decoratief glas-in-lood
4. Dubbel deur die leidt naar de polyvalente zaal:
Dankende handen, get. C. Maertens=ontw./G. De Lodder=uitv.

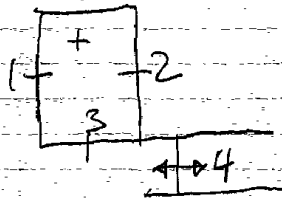

BRUGGE, Apoteek Van Ruymbeke - St. Jacobstraat 51

Pia Burrick

Winkelvoordeur:
Slangensymbool gevat in glas-in-lood

Het Handelsblad 14-8-1987

BRUGGE, Restaurant 'L'Hermitage' - Ezelstraat 18

Pia Burrick

2 glasramen

Het Handelsblad, 14-8-1987

Sawuel Coucke, nr. 1-2

Iste verdieping: ronde medaillons gevat in-glas-in-lood
Iedere medaillon heeft een gekleurde omlijsting.

I.L.B. Landsloot Blondeel 1527
O.wapenschild St.Lucas gilde
Helmontiys 1517

wapenschild
R.B.Simon Steven 1548

O.wapenschild
Raraerdus 1569

2.L.B.Andrian Willaert 1527

O.Wapenschild
Vesaelius 1514

wapenschild
R.O.Van Baersdorp
Wapenschild
Dodonaeys 1517
Wapenschild



1. Paus Urbanus. 1925
2. Michael, 1925
3. Slang
4. Bron
5. Duif
6. Kaars
7. Engel verschijnt aan Jozef
8. Huwelijk van Jozef en Maria
9. Geboorte van Kristus
10. Opdracht in de tempel
11. H. Jozef. 1935
12. Aanbidding der koningen
13. Vlucht naar Egypte
14. Vinding in de tempel
15. H. Familie te Nazareth
16. Dood van Jozef

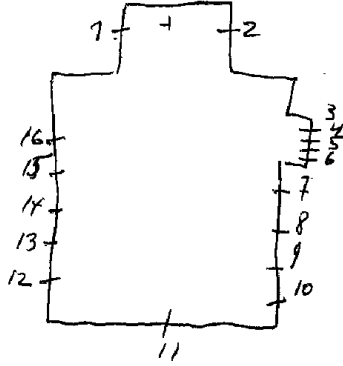

BRUGGE-Assebroek, Moeder Godskapel
Pastoor Verhaegheplein 3

1957 .Cam. Van Wallegghem

I.O.L.V. ster der zee, get. 1957, Cam. Van Wallegghem



BRUGGE-
ASSEBROEK, kerk van O.L.V. van Assebroek

OLV Ten Hemel op geromen kerck Brugge 7

1967. G. De Lodder

Itots. Dekoratief glas in lood, zonder schildering, zonder motieven
of symbolen. Alleen lood en kleur.

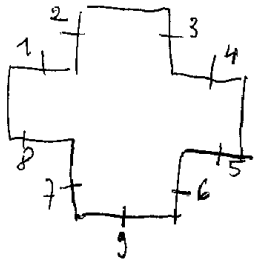

Bruyze

ASSEBROEK, E. Z. van Maria - Baron Ruzettelaan
van Ingelmunster (aan de spoorweg)

1964. Van Wallegem

2000 - OLV College, afd. Steen Bruyze - basis
onderwijs

Traphal:

Dekoratief glas in lood, zonder schildering of symbolen

Kapel:

1. Dekoratief glas in lood, zonder schildering of symbolen

2. Pikkstenen, loodverdeling is tekening, geen schildering.

bestaat uit 15 motieven verwerkt in bouwmodellen

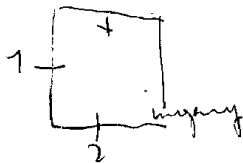

Binnige 2

ASSEBROEK, E. Z. v. O. L. V. onbevleete ontvangenis - Kon. Astridlaan 261

1959. De Lodder

I. O. L. V. onbevleete ontvangenis

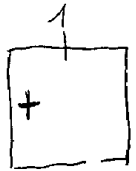

Annijs Stefaan, nr5

1935. Jules Slabbinck, nr. Itot4 (Assebroek)

Politiekantoor: medaillons gevat in glas-in-lood)

1. L. Koning Leopold I, get. J. Slabbinck, 1934

R. Koningin Louisa-Maria, get. J. Slabbinck, 1934

2. L. Koning Leopold II, get. J. Slabbinck, 1934

R. Koningin Maria Hendrika, get. J. Slabbinck, 1934

Raadzaal:

3. L. Koning Leopold III, get. J. Slabbinck, 1936-Assebroek

R. Koningin Astrid, get. J. Slabbinck, 1936

4. L. Koningin Elisabeth, get. 1935=laureaat van de arbeid van

R. Koning Albert

België-I^o klas 3 4

Trapzaal: (geplaatst in lichtbak)

5. O.L.V. met kind, get. Stefaan Annijs

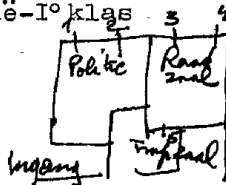

BRUGGE-
ASSEBROEK, St. Katerinakerk

Brugge 2

1947, Roderburg

in ~~1957~~ ~~Roderburg~~ ?

1. Opvoeding van Maria in de tempel 1957
2. Verheerlijking van O.L.V.
3. Kristus Koning
4. Katerina
5. Onthoofding van Katerina 1957

1998 en 2000 Herstellingen Franchoo Paul

Kruisbeleg met glaswanden en inbreiding
Zeer mooie ramen

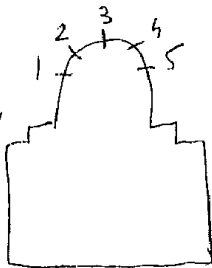

BRUGGE-Assebroek, St. Lucaskliniek - Zusters van de H. Jozef
St. Lucaslaan

Kapel: (naast inkomdeur L.R.)
Dekoratief glas-in-lood, zonder schildering of symbolen
Alleen vorm en kleur.

BRUGGE-

ASSEBROEK, E.P. Benediktijnen - St. Pietersabdij
Baron Ruzettelaan

Brugge &

I 1939. F. Roderburg: nr. 6-7-8-14-15-16-17-18-23 tot 35. *40 tot 47*

I 1952. Van der weghe (ontw) - Annijs (uitv): nr. 2-3-4 - *Annijs C. D'Hont*
nr. 1-5-10-11-12-13-19 tot 22.

I 1955. D. Crul, nr. 36

I 1986. L. Crul, nr. 37

I 1937. J. Marechal, nr. 38-39.

- I. B.L. Theresiä
- R. Elisabeth
- O.L. Amandus
- R. Fioribertus
- 2 abt-wapens
- 2. L. Benediktus
- R. Isidorus
- 3. B. Wapen van de abdij
- O.L.O.L.V.
- R. Petrus
- 4. L. Arnoldus
- R. Godelieve
- 5. L. Hyppolitus
- B. R. Honorine
- O.L. Petrus dam.
- R. Karolus Borremeus
- 6. Biddende monnik
- 7. Benediktus
- 8. Biddende monnik
- 9. H. Hart van Jezus
- 10. H. Hart van Maria
- 11. Benediktus
- 12. Vincentius
- 13. Antonius
- 14. Isidoor
- 15. Petrus
- 16. Godelieve, get. F. Roderburg
- 17. Arnoldus
- 18. Chirurnus
- 19. Vrouwelijke abdis
- 20. Maria Margaretha à Lacoque
- 21. Vrouwelijke heilige *Gertrudis*
- 22. *Sophistic*
- 23. *Als mozes de handen verhef overwoon 1922*

24 tot 35. Glas in lood-zijbeukramen zijn allen versierd met een symbool van de 12 apostelen.

Kapitelzaal:

85. L. Laurentius

R. Johannes de dooper

86. L. Petrus

R. Paulus

87. L. Wapen van de abdij (deur)

R. Wapen van Dom Modest Van Assche

0. L. Petrus

R. Paulus

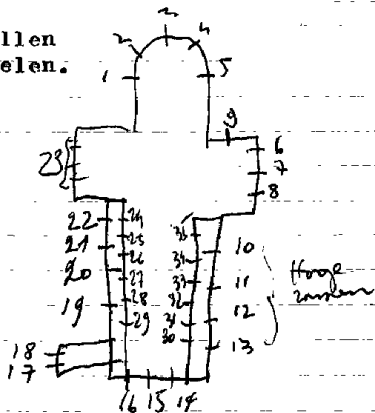
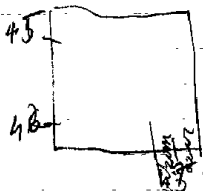

Brouwerij (nu: rommelkot)

36. Abdij ~~wapen~~ St. Pieter
Stad Oudenburg
Abt Hoste, get. D. Crul, 1955

Kloosteringang:

37. Wapenschild, get. L. Crul, 1986

Kloosteromgang: *Land 39. A - 2 wapenschilden gewat in glas in lood*

38. Zoek de vrede (zijn afkomstig van het vredemo-
39. Zalig de vrede stichters, get. J. Marechal, 1937
(mument op het abdijkerkhof).
40. Gerwinus =nr. 18
41. Arnoldus =nr. 17 (stonden vroeger in deuren
42. Petrus die de verbinding vormde
43. Benediktus tussen de kerk en het
44. Paulus klooster). =Roderburg.

n.b. de hoge ramen van de middenbeuk stonden oorspronkelijk in de absis van het koor. De ramen 1 en 5 zijn blijven staan. Ze zijn ± 100 jaar oud. = 10 tot 13 - 19 tot 22.

Kleine medaillons gevat in glas in lood

1. I. Gulden huis
R. Ark des verbonds
2. L. Deur des hemels
R. Morgendster
3. L. Lelie onder de doornen
R. Wees gegroet koningin
4. L. Stoel der wijsheid
R. Bekleed met hemelglans
5. L. Besloten hof
R. Brandend braambos
6. Lam Gods
7. Pelikaan
8. Offer Tafel
9. Brood en wijn
10. L. Wapens van Dudzele, 1948
R. 'T vrije
11. Kuipersknechten - Brugge
R. St. Sebastiaansgilde - Dudzele
12. L. Maximiliaan
R. Crucierne crusier
13. L. 'T Proosche
R. Noblak
14. L. Ut Prosim
R. Comite Candore

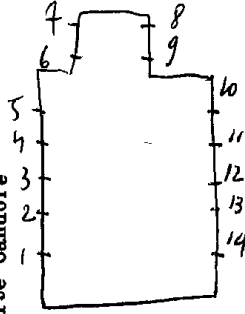

BRUGGE-
KOOLKERKE, St. Niklaaskerk

Brugge

1913. J. DOBBELAERE, nr. 4-5.

Couche, nr 1-2-3

1. L. Vincentius

R. Marcus

2. L. Karolus Borromeus

R. Edwardus van Anjou

3. L. Theodorus

R. Jacobus de meerdere

4. L. Johannes

R. Mattheus

5. L. Marcus

R. Lucas

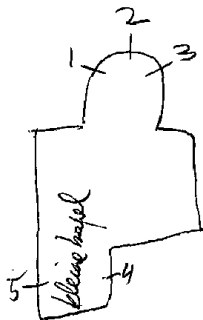

Bibliografie:

Catalogue general par numeros d'ordres cartons pour vitraux

nr. 2935 = nr. 4-5.

Lois Van Buervliet, Atelier Silouche en zonen, Biécorf
1984. P. 115 = nr. 1-2-3

Antwerpen, Stadsarchief-Reclamedruksels

nr. 1-2-3

BRUGGE -
LISSEWEGE, O.L.V.kerk

brugge N

1949. CRESPIN-CRICKX

1. Jacobus, get. Crespin
2. O.L.V.
3. Eligius, get. Crickx

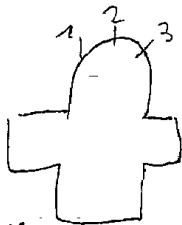

In 1997 herstelde Atelier M. Deneve

Bibliografie:

V.A.B. Gids, 1966, blz. 496.

1956. C. Van Walleghem.

1. Boodschap
2. O.L.V. Middelaes, get. C. Van Walleghem
3. Hemelvaart van O.L.V.
4. Huwelijk van Jozef en Maria
5. Jozef en kind Jezus
6. Dood van Jozef, get. C. Van Walleghem
7. H. Geest, get. C. Van Walleghem

Bibliografie:

Europa, nr. 2, 1957, blz. 34-43. = nr. I-2-3.

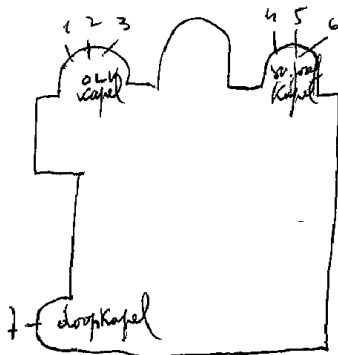

BRUGGE-Sint-Andries, St. Hubertuskerk
(achter de nieuwe gevangenis)
Knotwilglaan-Meiboomlaan

1985. Vernimme=ontw./L. Crul=uitv., nr. I-2

Achter het altaar:
1. Andries
2. Hubertus

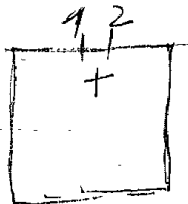

1893. S. COUCKE, nr. 2-3-4.
1907. J. E. T. COUCKE, nr. I-5-6-7-9-10-II.
1927. H. COPPEJANS, nr. 8.
1876. Bethune, nr. 12 tot 15

- I. L. Augustinus 1906
R. Ludovikus, get. Coucke
2. Top: God de vade r
L. Andreas
R. Anna, get. Coucke
3. Top: H. Geest
L. H. Hart van Jezus
R. H. Hart van Maria, get. Coucke
4. Top: God de zoon
L. Idesbaldus
R. ~~XXXXXXXXXX~~ Paulus
5. L. Franciscus Xaverius
R. Benediktus
6. E. Hart van Jezus verschijnt
aan Maria Margaretha à Iacoque
get. J. E. T. Coucke, 1907
Top: Vincentius à Paulo
7. Top: Pelikaan
L. Eduardus, get. J. E. T. Coucke
R. ~~May~~ 1907
8. Top: adelijk wapen
L. Vincentius à Paulo
R. Thomas van Aquino
get. H. Coppejans, 1927.
9. Top: twee engelen
L. Agnes
R. Elisabeth
10. Top: kroning van O. L. V. 1932
Boodschap aan Maria
II. Top: O. L. V. geeft de rozenkrans
aan Dominikus
O. L. V. van Lourdes, 1904.

Bibliografie

Bulletin des commissions royales des arts et des monuments

1893, blz. 335 = nr. 2-3-4.

1907, blz. 60 = nr. 6

1907, blz. 303 = nr. 7

Bisdóm Brugge, bundel 20 = nr. 2-3-4-6-7-8-10-II.

Brugge, Bibliotheek v/h. Prov. Bestuur v. W. vl.,
ASA 10 - nr. 10-1

De kroniek van St. Andries, nr. 62, 16^{de} jg.
1989, p. 11 = Ramen tot '11

I2.O.L.V.

I3. Jezus Kristus

I4. Stanislas Kostka

I5. Karolus-Borremeus

← I2 tot I5 = kapelramen afkomstig uit

het Kasteel "Ter Heyde" te St. Andries-Brugge
in kleur afgebeeld.

900 jaar Sint-Andries parochie, p. 43 = I2 tot I5

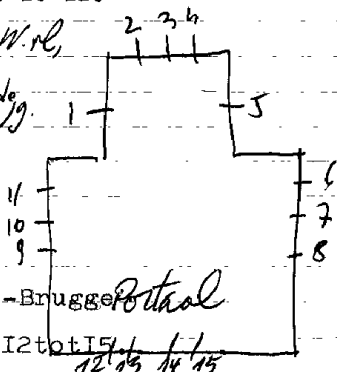

1910. Jozef Casier: nr. 1 tot 10.

1935. ANTO Carte-Colpaert, nr. 11-12-13-19-20-21.

1935. Brangwijn-Roderburg, nr. 18-32 tot 36.

1931. Br. Bruno Groenendael, nr. 22 tot 29. = ontwerp / Roderburg = inter.

1953. M. Martens, nr. 30-37-38-39.

1947. Huet, nr. 40 tot 57.

1933. Jules Fonteyne, nr. 14 tot 17.

Bibliografie:

L'artisan liturgique, 1931, 5^e jg. nr. 22, blz. 470 = nr. 22 tot 29.

L'art d'église, 1953, 21^e jg., nr. 4, blz. 237 = nr. 30.

V.A.B. Gids, 1966, blz. 705 = nr. 30-37-38-39.

Zie brief 23 juli 1968 = nr. 14 tot 18.

DE POST, nr. 1230-oktober 1972, blz. 46 = Huetramen

P. Bergmans - Notice sur la vie et les travaux de J. Casier - Bulletin
de l'Académie Royale d'archéologie de Belgique, 1926, blz. 120 = nr. 1 tot 10

ontwerp, tekeningen, verz. Casier = nr. 3-7

Leure d'ordre de la vitreie, II, 69-70 = nr. 1 tot 10

Kloosterkerk

1. Petrus, get. J. Casier
2. Paulus, 1910.
3. Andreas 1910
4. Visioen van Johannes
5. Heilige in de kokende olie, get.
Jozef Casier, 1918
6. Genezing van eenn zieke
7. Kalvarie
8. Onthoofding van Johannes
9. Doop van Kristus, 1918
10. Ontmoeting Maria bij Elisabeth
11. Pater als missionaris
12. Paus Gregorius en de Benediktijnen
13. Franciscus Xaverius in China
14. Heilige ~~Sixtus~~ Stefanus
15. Laurentius
16. Paus Sixtus
17. Adelijk wapen Gillis de Pillecy
18. Kalvarie
19. Prédèking bij het volk, get. A. Carto=ontw.
Colpaert=uitv.
20. Verering van het misoffer
21. Pater verzorgt het onderwijs

Nieuwe sakristie:

22. Advènt
23. Kerstmis
24. Driekoningen
25. Vasten
26. Pasen
27. O. L. V. Hemelvaart
28. Sakramentsdag
29. Pinksteren

Kapitelzaal:

30. Mozes, get. M. Martens, 1853
31. Glas in lood
32. L. Martinus
 R. Bavo
33. L. Amendus
 R. Augustinus
34. L. Paulus
 R. Petrus
35. L. Eligius
 R. Ansharius

Kollegiekapel:

36. L. Bonifasius
 R. Rembertus
37. Johannes de dope r
38. O. L. V.
39. Benediktus

Kollege-kapel:

40. Samuel
41. Goliath
42. David
43. Opdracht in de tempel
44. Droom van Jozef
45. Herodes geeft opdracht voor
 de kindermoord
46. Isaak draagt het offerhout
47. Het offer
48. Tussenkomst van de engel
49. De verloren zoon verlaat het huis
50. Op het verdorven pad
51. Terugkeer naar het vaderhuis
52. Tobias met de engel
53. TOBIAS BESTRYKT de ogen van zijn vader

54. Oude vade r Tobias van blindheid genezen
55. Menselijke figuren die branden in de hel, get. Guet, 1947. = *naaktelooze schap van de martekeleien*
56. Herinnering aan een gesneuvelde student in Duitsland
57. Menselijke figuren die branden in de hel. = *Martelwaarschap van de Martelkeleien*

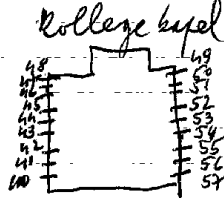
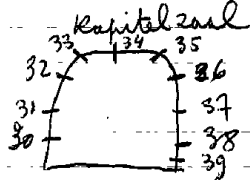
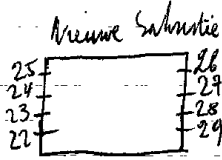
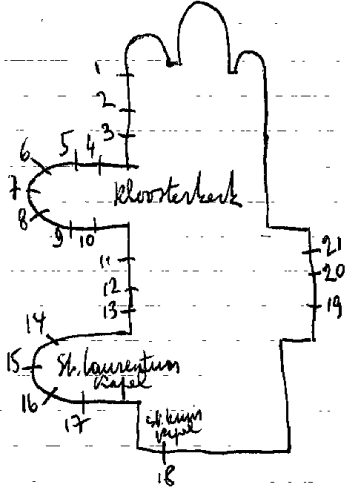

BRUGGE-Sint-Andries, St. Willebrorduskerk

1985. M. Martens, nr. 3-4-5

1991. Mieke Verwaetermeulen=ontw. } nr. 2
Ivan Espinosa=uitv.

2005. Vernimme=ontw./PaiBureick=uitv. nr. 3-4-5

1. Decoratief glas-in-lood (kleine vierkantjes)

2. De schepping, get. Mieke Verwaetermeulen=ont.

Ivan Espinosa=uitv.

~~3-4-5~~
3-4-5. Driezijdigheid

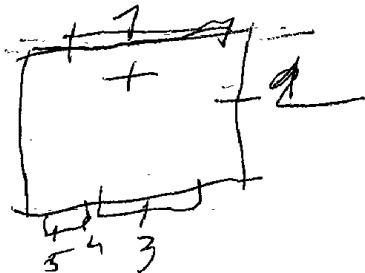

BRUGGE-Sint Andries, St. Willebroeduskerk

1984. Leo Cruil

~~Niet uitgevoerd~~

I. Vermenigvuldiging van broden en vissen

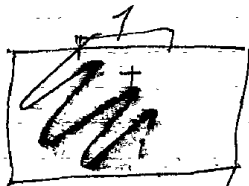
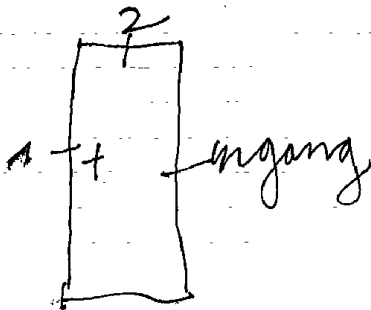

BRUGGE-Sint-Andries, Kapucinessen
Monasterium "Morgenster"
Marienhove dreef 15

1972.

Kapel:

I. Dekoratief glas-in-lood, zonder schildering, loodverdeling
is tekening en vormgeving - Thema: Zon-maan-planeten.

Zeer mooi raam

BRUGGE-Sint-Andries, OLV. Kapel, Messenstraat

1949.

OLV. met kind en 2 familiewapens

900jaar Sint-Andriesparochie, p.76

Kapel van de abt: I^o verdieping:

58. Jozef, 1937

59. O.L.V.

60. Benediktus



BRV66E-
SINT ANDRIES, E.Z. Paulinnen - Schoolstraat 4

Brugge 2

Itot5. Dekoratie f glas in lood, zonder schildering of syabolen

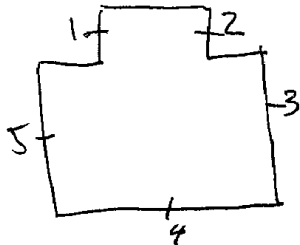

BRUGGE-Sint-Andries, Rustoord Regina Pace
Zusters van de H. Vincentius
Leopold III laan 4

I963, C. Maertens, nr. Itot5

Kapel:

Itot5. Dekoratief glas-in-lood, zonder schildering, geen symbolen - loodverdeling is vlakverdeling en tekening.

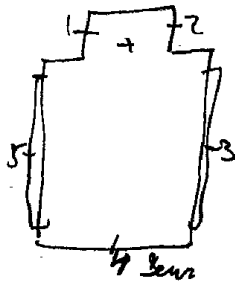

Werk Vlaanderen, nr. 73, 1964, P. 66

BRUGGE-Sint-Andries, Kasteel van M.A.De Laage
nadien van Doutricourt
Gistelsteenweg 423

1870. Bethune

Kapel:

Twee glas-in-loodramen met geschilderde ornamenten.

Bibliografie:

Helbig: Baron Jean Bethune

BRUGGE-Sint-Andries, Zusters van de H. Jozef, Witte Molen-
straat 85

1958. M. Martens, nr. 1 tot 17.

I. (roosvenster) L. zon

M. Lam Gods

R. Hemelse stad Jerusalem

2 tot 17. Decoratief glas-in-lood zonder schildering of sym-
bolen. Alleen vorm en kleur.

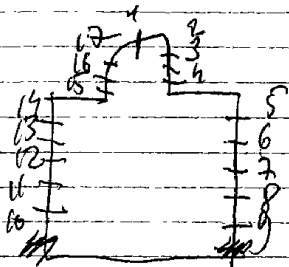

BRUGGE-Sint-Andries, Oud-gemeentehuis, nr: politiekantoor
Gistelse steenweg 524

1966 Rogier Vanderweghe

Raadzaal - Iste verdieping:

Monumentale schoorsteenmantel met glasraamversiering.
Samengaan van decoratief glas-in-lood met glas-in-beton.
Geen schildering. Abstrakte vormgeving. Geen onderwerp.

De kroniek van Sint-Andries, nr. 85, 1995, p. 13

1. Beschilderd glas in lood, 1871

2. Top: Doornekroon, 1871
van v. m. m. m. m. m. m.

L. Opdracht in de tempel

Vlucht naar Egypte

H. Familie te nazareth

2 apostelen

R. Kristus predikt in de t^tempel
Doop van KristusKristus verjaagd de kooplieden
uit de tempel

Jan de dooper

Paulus

3. Top: Pelékaan, 1870

L. Vermenigvuldiging der broden
Verrijzenis van Lazarus^sJudaskus
Judaskus

2 profeten

R. Kristus redt Petrus uit het water

Kristus in hof van Olijve

Kaakslag bij Kaiphas

apostel

De tempel

Top: Lam Gods, 1870

4. L. Verloochening van Petrus

Geseling van Kristus

Kristus ter dood veroordeel^t

Jacobus

Petrus

R. op Kalvarietocht

Doornekroning

Kristus ontmoet zijn moeder

Andreas

Jan Evangelist

Jan Evangelist

Jean De Bethune

Verhaegen = intw

geboorte kerck

5. Top:kelk, 1870

L. Graflegging

Kristus verschijnt als landbouwer
Ongelovige Thomas

2 apostelen

R. Kristus in het voorgeborgte

Lêrlingen van Emmaüs

Hemelvaart van Kristus

2 apostelen

6/7. Beschilderd glas in lood(ornamenten) 1871

8. Top:Kroning van O.L.V. 1866

L.B. Geboorte van O.L.V.

M. Opdracht in de tempel van Maria

R. Boodschap

R.B. Opdracht van Jezus in de tempel

M. Ontmoeting van Maria en Elisabeth

O. Geboorte van Kristus

3ramen met adellijke wapens gevat in glas
in lood met beschilderde ornamenten. 1866

9. Wapens van: Paus Clemens VI

Mgr. Philip d'Artois

Hendrik Braderick

10. Wapens van: Pius IX

Mgr. Malou

Philips Verhulst—Van de Poele

11. Wapens van: Pius X

Mgr. Taiet

Van Huele—Verhulst

12. Glas in lood met beschilderde ornamenten
ondersaan: L. Elooï 1869

L. M. Willebrordus

R. M. Amandus

R. Arnoldus

BRUGGE-
SINT KRUIS, St. Franciscus van Assisikerk

1.
Dekoratief glas in lood, zonder schildering, onderwer of symbolen.
Nu (1971) is alleen de achterwand versierd met glas.

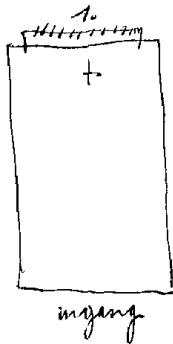

1864. De Bethune

Van boven naar onder:

I. L. Isidorus, 1867

Johannes

Abraham

Noë

M. Mannelijke heilige

Mannelijke heilige

Andreas

Man met ladder

R. Mannelijke heilige

mannelijke heilige

man met druiventrâs

man met vis

2. Top: 4 profeten

L. Osea

Tobias

Panna

Aggens

M. Ione

Jonas

Adeque

Zacharias

R. Amos

Nicolas

Sopnonias

Maiachias

3. Top: kelk met hostie omringd door

drie engelen

L. Vier muciserende mannelijke en ge-

kroonde figuren.

M. Kristus aan het kruis

O. L. V.

David

ABRAHAM

3.R. Vier muciserende mannelijke en
gekroonde figuren. 1864

4. Top: symbolen der 4 evangelisten

L. Petrus

Johannes

Thomas

Simon

M. Andreas

Filipus

Mattheus

Thadeus

R. Jacobus Mayor

Bartholomeus

Jacobus minor

Mattias. 1864

5. L. Stephanus

Katerina

Augustinus

Franciscus

M. Laurentius

Godeliève

Gregorius

Ignatius

R. Bonifasius, 1867

Barbara

Donationus

Man met kelk

Bibliografie

Helbig: Baron Jean De Bethune

Archief bisdom Brugge, bundel nr. 20.

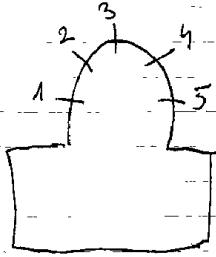

13 tot 30. Glas in lood met beschilderde ornamenten. 1863 tot 1866.

31. Top: O.L.V.

Glas in lood met beschilderde ornamenten.

32. Glas in lood met beschilderde ornamenten. 1868

Onderaan: L. Donatius

- L.M. Godelieve

R.M. Coleta

R. Bonifatius

33. L. Karolus Borromeus

- R. Ferdinandus

34. L. O.L.V.

R. Hieronymus

Bibliografie

HELBIG, Baron Jean De Bethune (alle ramen)

Archief bisdom Brugge, bundel 20 (alle ramen)

ontwerptekeningen, verz. Casier = nr. 2-2

Leuven, Kadoc 1876 = nr 33-34

1882 = nr. ?

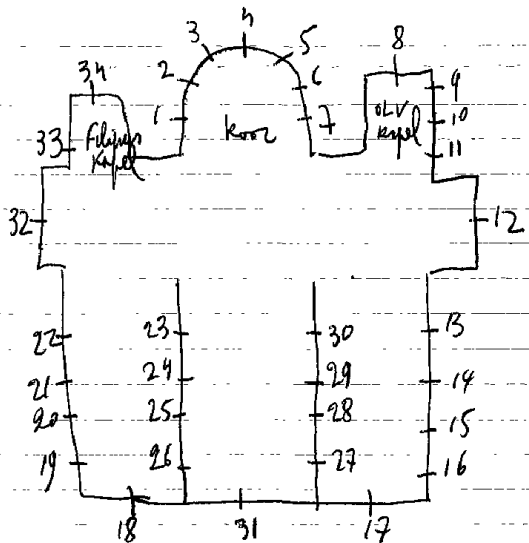

BRUGGE-Sint-Kruis, St. Thomaskerk

Malenhoeklaan

1909. J. Dobbelaere, nr. 1-2-3 (glasramen afkomstig uit een
Roderburg, nr. 4 ander gebouw)

Nieuwe bank, glasramen tegen de ramen opgehangen

1. Mathildis, omringd door 2 muciserende engelen en 2 engelen met opschriften, Adellijk wapenschild.
1909
2. Bruiloft van Cana, 1909, Adellijk wapenschild.
3. Eugenius, omringd met 3 muciserende engelen en 2 engelen met opschrift, 1909, Adellijk wapenschild.

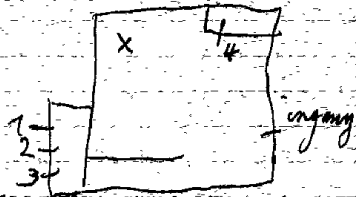

Restauratie en aanpassing - Atelier Cloetens ± 1990

Tielt

TIELT, Stadhuis

1955. A. De Seyn - ontwerper - D'Haeyer - uitvoer.

Inkomhal:

Vier wapenschilden gevat in glas in lood, n.l.; Saad Tielt
Vlaanderen - Brabant - Oost-Vlaanderen

BRUGGE-

het N. 4. 1/2

Brugge 2

SINT KRUIS, E.Z. Kanunnikessen van Augustinus
St. Trudoabdij - Male

1956, Cyriel Maertens

Kloosterkapel:

1. H. Hart omringd door 16 wapenschilden.

2. Glas in lood

3. B. Jacobus de mindere

M. Gertrudis

O. Karel de Goede

4. Trudo

Ruisbroeck

Augustinus

Thomas Becket

5. Maertens

Helena

6. Glas in lood

Krypte:

7. Wapen van de orde

8. OLV - IXYC - vogel

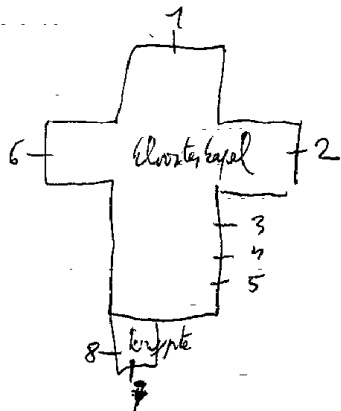

BRUGGE -
SINT KRUIS, E.Z.v/d.Kindsheid van Maria van Brugge
H.Hart gesticht - Polderstraat 76

Brugge 2

1909. I. Dobbelaere; 1 tot 3
De Bethune (toegeschreven)

1. Opvoeding van Maria in de tempel
2. H.Hart van ~~Maria~~ Jezus verschijnt aan Maria Margaretha à Lacoque
3. De boodschap van Maria

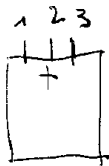

Bibliografie

- Catalogue general par numeros d'ordre des cartons
pour vitraux = 2521 = 1
2522 = 2
2523 = 3

BRUGGE-
SINT KRUIS, E.Z. van ~~Pittem~~ - Pastorijweg 2
Maria

1933. Peene

Kapel:

I. (roosvenster)

B.O.L.V.

L. Jozef

R. Theresia van Avila

O. Engel met wapenschild.

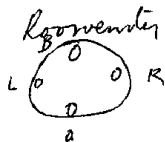
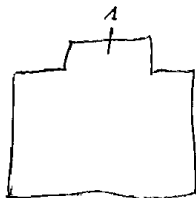

Bibliografie:

Catalogue general par numeros d'ordre des cartons pour vitraux
nr. 3663 = nr. I

BRUGGE-Sint Kruis, Zeemacht kazerna
Leopold De Bruyne straat 125

1981. Leo Crul=ontw. '
E. Pintelon=uitv.

Kapel O.L.V. ster der zee:

1. Pelikaan

2. Fregat

3. Wapenschild van de basis "Maris Pertior Scientia"

4. Eucharistie, get. E. Pintelon - uitv. 1981.

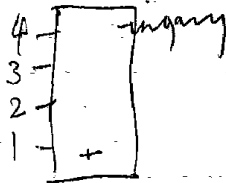

BRUGGE-Sint-Kruis, Kasteel De Spijker - Spijkerdreef
omstreeks 1870 bewoont door burgermeester

M. De Bie

1873. S. COUCKE, nr. 1 tot 5

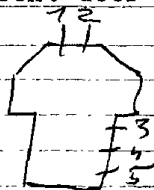

kapel:

1. H. Hart van Jezus

2. H. Hart van Maria

3. Augustinus

4. Paus Leo + wapenschild

5. O.L.V. (alle ramen zijn in zeer slechte staat - 1988)

Bibliografie:

Brasschaat, verz. Deruyttere-Desmet, nr. 3-4 = ontwerptekening

BRUGGE-

SINT MICHIËL, Broeders van Liefde - St. Tarcisiusinstituut
Barriere straat 4

I. (roosvenster) de symbolen van de 4 evangelisten.



BRUGGE-

SINT MICHELS, Broeders Xaverianen - Xaverianenstraat I

Joost Marechal(Eeklo)nr.I.

Inkomhal:

I.M.een broedor Xaveriaan met een jonge kerel.
errond:de sporten die men in het kollege beoefend,o.a.
athetiek,voetbal,tennis,turnen,zwemmen,roelen.
get.Joost Marechal - Eeklo.

BRUGGE-

SINT MICHELS, E.Z. v/d. Barmhartigheid Jezus

Rijselstraat 4
OLV PSYCHIATRISCHE KLINIEK

1910. J. DOBBELAERE, nr. 1 tot 5

D. Crul, nr. 6-7

R. Van de Weghe, nr. 8

1930. J. E. T. Coucke, nr. 9-10

Kapel:

1. B. Michael

O. Kruiken, get. J. Dobbelaere, 1910.

2. B. Jozef

O. Broden en vissen

3. B. O. L. V.

O. Lam Gods

4. B. Augustinus

O. Pelikaan, get. J. Dobbelaere, 1910.

5. B. Hubertus

O. Wonderbare visvangst.

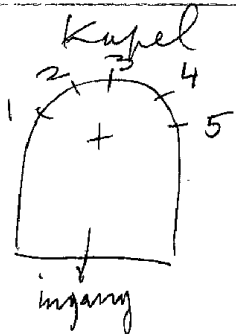

Kloostergang:

6. L. Monika

R. Augustinus

7. Anna

nieuw paviljoen: traphal

8. Glas-in-beton - geen onderwerp
alleen kleur

Bibliografie:

-Catalogue general par numeros d'ordre des cartons pour vitraux: 2581 - nr.3

2582 - nr.2

2583 - nr.4

2584 - nr.1

2585 - nr.5

2586 - al de symbolen onderaan de 5 ramen

2587 - al de beschilderde glas-in-loodramen.

-VLAANDEREN, nr.117, blz.24 = nr.6-7.

-Brasschaat, verz. Deruyttere-Desmet, nr.9-10 = ontwerpteken.

Sint-Michiels

2

BRUGGE, Zusters van de barmhartige Jezus

O.L.V. Psychiatrische kliniek

nu: Koning Albertlaan 8

Sakristiekapel: (medaillons gevat in glas-in-lood)

9. met latijnse opschriften

L. Impone domini capiti meo salem salutis.

R. Praeringe me domine singolo puritaris.

10. L. Dealba me domine ~~XXXXXXXXXX~~

R. Meraer domine portare moniputus fienus.

BRUGGE-

SINT MICHIËL, E.Z. Karmelietessen - Torhoutsebaan 406

Gui De Lodder, nr. I tot I7.

I. Wapenschild van de Karmel gevat in decoratief glas-in-lood, zonder schildering of symbolen, alleen vorm en kleur.
2 tot I7. Decoratief glas in lood - hetzelfde als in nr. I.

Bibliografie:

Brugs handelsblad, 20-7-1963, blz. 9 = nr. I tot I7.

*Cyriel Maertens bracht de kerk inrichting
zie: West-Vlaanderen, nr. 73, 1964, p. 66*

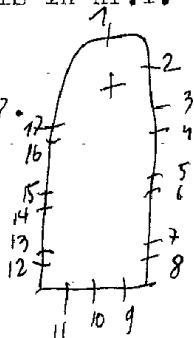

BRUGGE-

SINT MICHIEL, E.Z.v/d.H.Jozef - noviciaat Maria Middelaes
Witte Molenstraat 85.

19~~73~~⁵⁷. Michiel Martens, nr. ItotI7.

I. Lam Gods met de 7 zegels uit de apocalipsis
get. M. Martens, 1957.

2 tot I7. Dekoratief glas-in-lood, zonder motieven of symbolen
geen schildering, alleen vorm en kleur.

Bibliografie:

West-Vlaanderen, nr. 73, 13^o jg. 1964, blz. 54 = nr. ItotI7.

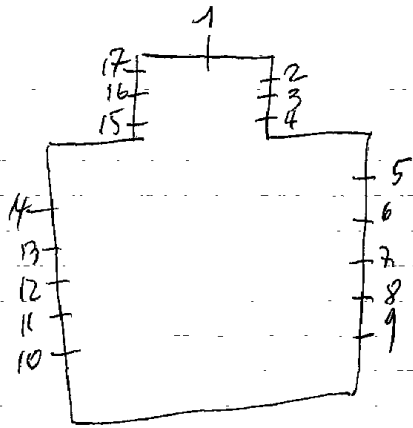

BRUGGE-

SINT MICHIËLS, E.Z.v. Maria - koningin Astridlaan 4

1955. Joost Marechal.

Kapel:

Zeer groot glasraam in vele kleine raampjes verdeelt.

Het is 'dekoratief' glas-in-lood - geen symbolen of motieven

Alleen vorm en kleur.

Bibliografie:

VLAANDEREN, nr. 117, blz. 32

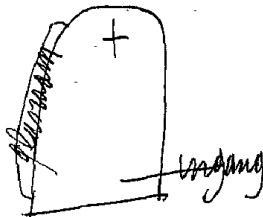

BRUGGE-

SINT MICHIEL, E.Z.v. Maria - rustoord St. Jozef
Spoorwegstraat 250

1966.

Al de ramen in deze kapel bestaan uit decoratief glas-in-lood - zonder schildering of motieven - alleen vorm en kleur.

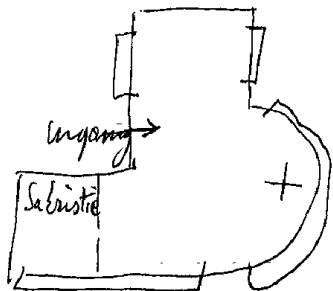

BRUGGE-Sint-Pieters, A.Z.Sint-Jan Ziekenhuis

M.Martens

Gang-gelijkvloers:

Spiegelobjeck.

BRUGGE-Zeebrugge, St. Donatianskerk

1967. HOLVOET

1. Heilige

2. Drievuldigheid

3. Heilige

4. Heilige

5/6/8/9/11/13/14/16/17. Dekoratief glas in lood zonder schildering

De loodverdeling is tekening

7. Heilige

10/12/15/18/. Heilige ✓

De glasramen zijn zeer modern van vormgeving, helder en mooi van kleur.

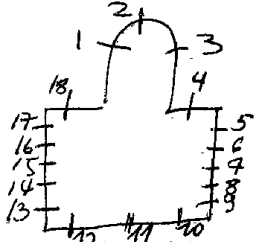

Bibliografie:

Brugsch Handelsblad, 61^o jg. - nr. 20, 21-6-1966, blz. 10.

BRUGGE, Zwankendamme, Leo de Grotekerk

4 ramen decoratief glas in lood, zonder schildering
vooral rood glas versierd met sterren als loodverdelingstekening.

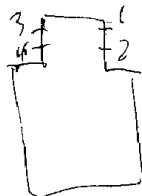

1938. C. Van Hevele, nr. 1 tot 6 (glasramen afkomstig uit het
oud-Dominicanessenklooster te
Zettegem-Erwetegem).

1997. Mestdagh-Meywaert, nr. 7 tot 12

Gebedsruimte:

1. Dominicus ?
2. Raymondus van Penafort
3. Katerina van Sienna
4. Dominicus, get. C. Van Hevele, 1938
5. Rosa van Lima
6. Thomas van Aquino

Kapel:

7 tot 12. Scheppingsgedachte-Kristus, licht in alles.
(decoratief glas-in-lood, geen schildering, loodver-
deling is tekening, kleur is vormgeving).

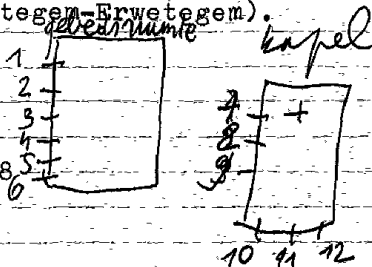

BRUGGE, Genecor n.v. - voormalig gistfabriek-Wulpenstraat
kantoorgebouw - Komvest 43

*vermoedelijk een Nederlands
atelier*

Koepel:

Glas-in-loodbeglazing over gans de oppervlakte in zeer eenvoudige ~~glinnikin~~art-decostijl ~~gestaande~~ uit verschillende glassoortenen kleuren. Geen schildering.

Hal - Iste verdieping: glasraam bestaande uit 5 delen.

1. Gestyleerde fontein, Ned. wapenschild "Je Maintendrai"

2. Mythologische figuur - 1897.

3. N.G.S.F. Opschrift: "de fabriek voor allen-allen voor de fabriek" fabrieksgebouwen, belfort, stadspoort.

Aangeboden door ~~xxxxxxx~~ het personeel

4. Mythologische figuur - 1947.

5. Gestyleerde fontein - Belg. wapenschild - "eendracht maakt macht".

Er is alleen kontourschildering aanwezig.

Open monumentendag '97, p. 15 - 84

BRUNEHAUT-Beharles, St. Aubertkerk

H

1926. H. LACOSTE = ontwerp

architect

Al de ramen zijn in art-deko-stijl

Zeer speciaal van vormgeving, weinig schildering, veel symbolen. De loodverdeling is tekening en vormgeving = uitermate gestyleerde lijnen en vormen.

In 1986 herstelde Carpet

1. ~~Kerk~~ engelen met hostie in de hand.

2. L. Jezus is verreezen uit het graf

M. Kruis

R. Kruisafneming

3. L. Kruis

M. Jezus sterft aan zijn kruis

R. Kruis

4. L. Jezus aan het kruis

M. Kruis

R. Jezus ontdaan van zijn klederen.

- 5. L. Kruis
- M. Jezus 3^o val onder het kruis
- R. Kruis
- 6. L. Jezus ontmoet de H. Vrouwen
- M. Kruis
- R. Jezus 2^o val onder het kruis
- 7. L. Kruis
- M. Veronikadoek
- R. Kruis
- 8. L. Simeon neemt het kruis over
- M. Kruis
- R. Jezus ontmoet zijn moeder
- 9. L. Kruis
- M. Jezus 1^o val onder het kruis
- R. Kruis
- 10. L. Jezus neemt zijn kruis op
- M. Kruis
- R. Bespottling en doornekroning

Dakramen:

II tot 14. engelkopjes.

- 15. Orde
- 16. Huwelijk
- 17. Waakzaamheid
- 18. Kracht
- 19. Nederigheid
- 20. Caritas
- 21. Fides
- 22. Spes
- 23. Caritas
- 24. Fides
- 25. Olijsel
- 26. Eucharistie
- 27. Biecht
- 28. Vormsel

BRUNEHAUT-Bheharies, St. Aubertkerk

- 29. Doopsel
- 30. Spes
- 31. Fides
- 32. Caritas
- 33. Spec
- 34. Fides

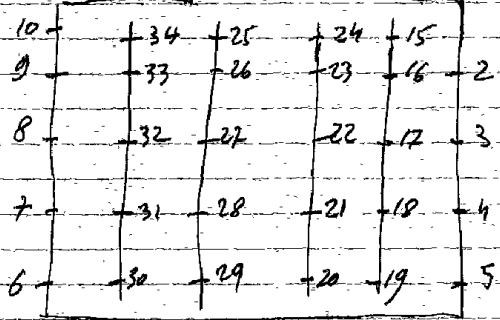
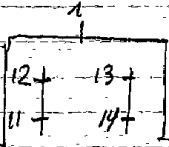

Bibliografie

HAINAUT Toerisme, nr. 162, okt. 1973, nr 2 tot 34

Repertoire photographique du mobilier des
sanctuaires de Belgique, Prov. de Hainaut, Canton
de Tournai, I, 1982, p. 25 = nr 15 tot 34

4
BRUNEHAUT-Hollain, St. Martinuskerk

Griech
1934. C. Wijbo, nr. 6-7

nr. Itot5 = toegeschreven Hizette

1. Doop van Jezus
2. Wonderbare visvangst
3. Kalvarie
4. Jezus geeft de sleutels der H. Kerk aan Petrus.
5. Huwelijk van Jozef en Maria
6. Jezus en de Samaritaanse vrouw, get. C. Wijbo
7. Doop van Jezus, get. C. Wijbo, 1934

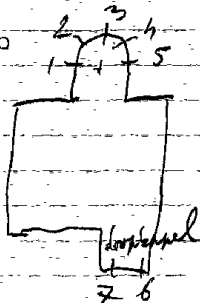

BRUNEHAUT-Howardries, St. Maria Magdalenakerk.

1925. STEYAERT, nr. Itot6

1898. FONTANA, nr. 7

- 1. Maria Magdalena omringd door 10 adellijke wapens
- 2. Kalvarie, 1925 - 2 adellijke wapens
- 3. Johannes
- 4. Lucas
- 5. Marcus
- 6. Mattheus
- 7. O.L.V. van Malaise, get. Ch. Fontana, 1898
2 adellijke wapens

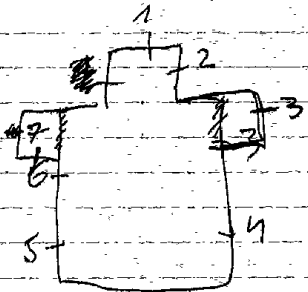

zeer mooie zinnen en zeer mooi beschreven, met veel knutselkatten

Repertorium Photographique du mobilier des
sanctuaires de Belgique, Prov. de Hainaut, II, 1982
Canton de Tournai II, p. 34 = n. 1

BRUNEAUT-Jollain-Merlin, St. Saulvekerk

1924. C. WIJBO, nr. ItotI2:

- 1. God de zoon
Kristus koning met hostie en kelk
- 2. God de vader met brood en kelk.
- 3. Jozef, get. C. Wijbo, 1924
- 4. Alodia, get. C. Wijbo, 1924
- 5. Augustinus
- 6. Edwardus, 1922
- 7. Antonius
- 8. Edmondus
- 9. Jeanne d'arc
- 10. Karolus Borromeus
- 11. Ludovikus, get. C. Wijbo, 1924
- 12. O. L. V. onbevlekt

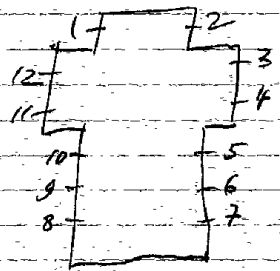

1926. C. WIJBO, nr. Itot2I

- | | | |
|----------------------------|----|----|
| 1. Twee engelen, 1925 | | |
| 2. Engel met bol (ICXC) | | |
| 3. " " olievatje | | |
| 4. " " lans | 21 | 10 |
| 5. " " zwaard | 20 | 11 |
| 6. " " vlam | 19 | 12 |
| 7. " " boek | 18 | 13 |
| 8. " " weegschaal | 17 | 14 |
| 9. L. " " vlammeend zwaard | 16 | 15 |
| R. " " kruis en wereldbol | | |

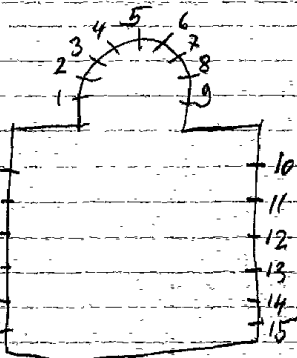

10. Jozef

11. W. Familie

12. Jezus geeft de sleutels der Kerk aan Petrus

13. Eleuthere, get. C. Wijbo, 1926

14. Vinding van het kruis door Helena en Macharius

15. Lodewijk, get. C. Wijbo, 1926

16. Hieronymus

17. Cecilia en Valerianus, get. C. Wijbo, 1926

18. Piatus

19. Doop van Jezus, get. C. Wijbo

20. Anna, Joachim en Maria

21. Hemelvaart van Maria

H

BRUNEHAUT-Lesdain, St. Eleutherekerk

1925.

- 1. Rasneur, 1925
- 2. Jozef
- 3. Pius XI
- 4. Elloi
- 5. Albertus, 1925
- 6. Franciscus Xaverius
- 7. Eleuthere
- 8. Mathurin
- 9. O. L. V. v. 7 smartem
- 10. Expedit
- 11. Antonius
- 12. Engel Michael
- 13. Quirinus
- 14. Joachim
- 15. Anna en Maria
- 16. H. Driewuldigheid.
- 17. Cecilia

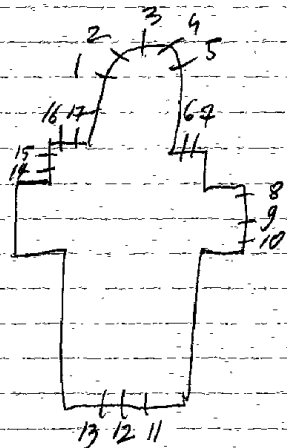

1924. C. WIJBO, nr. Itot 15

1. H. Hart van Jezus
2. Maria Margaretha à lacoque, get. C. Wijbo
3. Paulus, get. C. Wijbo, 1924
4. Sebastiaan
5. Cecilia, get. C. Wijbo, 1924
6. Jeanne d'arc, get. C. Wijbo, 1924
7. Henrikus, get. C. Wijbo, 1924
8. Theresia van het kind Jezus, get. Wijbo, 1924
9. Gheslenus
10. Anna en Maria, get. C. Wijbo
11. Philomena, get. C. Wijbo, 1924
12. Franciscus van Sales, get. C. Wijbo, 1924
13. Jan de dooper, get. C. Wijbo, 1924
14. Dominikus
15. O. L. V. van de rozenkrans

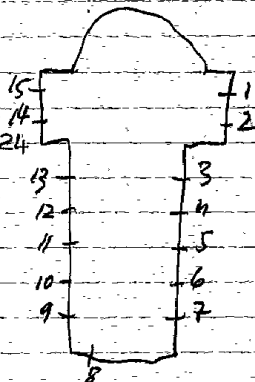

Repertoire Photographique du Molslier des
Zincstraires de Belgique Prov. de Hainaut, Can-
ton de Tournai II, 1982, p. 54 = n. 3 tot 13

Velvain

H

BRUNEHAUT ~~Guignies~~, St. Platkerk

Antoing

1927. Massy et Lechantre, nr. Itot II

- I. Theresia
- 2. O.L.V. get. Massy et Lechantre
- 3. Kristus Koning
- 4. Jozef
- 5. Pastoor van Ars
- 6. Plat
- 7. Franciscus van Sales
- 8. Leon, 1927
- 9. Jan de doper
- 10. Elisabeth
- II. Lodewijk van Gonzaga

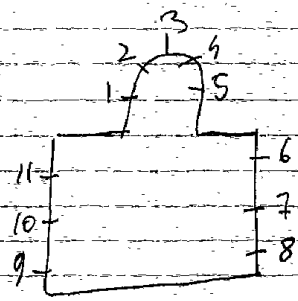

1930

- | | | |
|------------------------|---|-------------|
| 1. Jacobus mayor | + | wapenschild |
| 2. Henricus | + | " |
| 3. Adolphus | + | " |
| 4. Paulus | ♀ | " |
| 5. H. Mart van Jezus | + | " |
| 6. Eligius | + | " |
| 7. Jeanne d'arc | | " |
| 8. Ludowikus | | " |
| 9. Jozef | | " |
| 10. O.L.V. van smarten | | " |

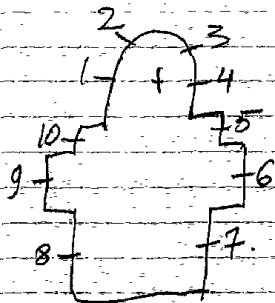

Repertoire Photographique du mobilier des sanctuaires
de Belgique, Prov. de Hainaut, Canton de Tournai, II,
1982, p. 145 = n. 1609

BRUNEHAIIT-Wez-Velvain, Religieuses de ST. Charles Borremeus

~~Rue de Chauchoir 33~~

Antoine

1924. Camille Wijbo, nr. 1008

Rue de Jollain 2

1. Boodschap aan Maria
2. H. Familie, get. C.W. 1924
3. L. Anna en Maria
R. Maria Magdalena
4. L. Petrus
R. Johannes, get. C.W. 1924
5. L. Jan Bergmans
R. Aloysius, get. C.W. 1924
6. L. Engelbewaarder
R. Antonius, get. 1925, Gamille Wybo
7. L. Franciscus Sales
R. Karolus Borremeus, get. C.W. 1924
8. L. H. Hart van Jezus verschijnt aan
R. Maria Margaretha à Lacoque, get. C.W. 1924

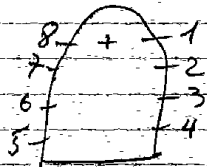

1. L. Margaretha
M. Margaretha van Oostenrijk
R. Keizer Ferdinandus II, 1524
2. L. St. Michie 1
M. Filips de Schone
R. Johanna van Castilië, 1520
3. L. Keizer Maximiliaan van Oostenrijk
M. O. L. V.
R. Maria van Bourgondië, 1520.
4. L. Ferdinand
M. Keizer Karel tot keizer gekroond:
R. Goedele, 1520
5. L. Margareth van Oostenrijk
M. Filibertus van Savoye
R. St. Margaretha, 1524.
6. B. Jonathas overhandigd aan Jan van Leuven de goudstukken voor
de aankoop der gewijde hosties.
O. Jan III van Portugal en zijn vrouw Katerina met beschermheiligen, 1542

7. B. Jonathas verwijderd de H. Hosties uit de ciborie in aanwezigheid van zijn vrouw, zoon en vrienden.

O. Maria van Hongarije

Lodewijk de II, koning van Hongarije

Lodewijk van Frankrijk

O. L. V. met kind, 1547

8. B. Dood van Jonathas

O. Frans I, koning van Frankrijk en zijn vrouw Eleonora

Franciscus met stigmata en St. Eleonora, 1540.

9. B. Jonathas en zijn moeder overhandigen de heilige hosties aan hun Brusselse geloofsgenoten.

O. Keizer Karel, Ferdinand I, koning van Boheme en zijn vrouw Anna van Polen omringd door hun patroonheiligen. 1547.

10. Verheerlijking van het H. Sacrament, 1840, get. J. B. Capronnier.

11. Topsoffer van Abraham en Isaak.

L. Hoofd. (van boven naar onder)

offer van Kain en Abel

uittocht van het paradijs 1840

10x Opdracht in de Tempel
te graven van St. Godebelle met
Keizer Karel en Isabella

11B. (vervalg).

Eten van de verboden vrucht
 Adam en eva
 Paneel vernield
 R. Hand

offer van Melchisedek
 uittocht uit Egypte
 ark van Noë
 Bouwen van de ark
 Portret van de schenker .1879.

12. Top: soldaten.

L. Tien gebouwen

Ark des verbonds in processie gedraag
 Mozes slaat water uit de rots/. gen
 Mozes toont de stenen tafelen.
 Mozes op de berg Sinaai

De vuurwagen

R. Ark des verbonds

Boodschap aan Maria

Voorspelling: profeet Ezechael

" " profeet Jeremias

" " profeet Isaias. 1879.

Het kind Jozef wordt in de Nijl gevonden

20. L. Henrikus

M. Engel Michael

R. Felix, 1843.

14. H. Drieuldigheid, 1843.

15. L. Werner

M. Goedele

R. Franciscus, 1843.

16 tot 20. Vijf kleine ramen in de koepel,

*verleerd met engelen die de lyden instrumenten
 van braken dragen, 1843.*

21. Top: verrijzenis van Kristus

L. La m Gods

Jezus predikt voor de apostelen

Doop van Kristus

Opdracht in de tempel

Aanbidding der koningen

Geboorte van Jezus

R. Kerk

Kalvarie

Kristus gevangen

Laatste avondmaal

Blijde intrede te Jerusaleem

Kristus geeft de sleutels der

N. Kerk aan Petrus, 1879.

22. Top: Vaticaans konsilie

M. Vier tafereelen over de geschiedenis
der eerste kerk door Petrus

R. de strijd der Sarrasenon.

Pepijn

Godfried van Bouillon

Lambert Balderic, 1879.

23. Kroning van O. L. V.

24. Dominikus ontvangt de Rozenkrans

van O. L. V.

25. B. Intrede van Maria in de tempel, 1656.

O. Ferdinandus III en zijn vrouw Eleonora
patroonheiligen Ferdinandus en Eleonora

26. B. Huwelijk van Jozef en Maria, 1658

O. Keizer Leopold I

Patroonheiligen: L. Leopoldus

R. Franciscus Borgia

27. B. Boodschap aan Maria, 1663.

O. L. Albrecht en Issabella

R. Patroonheiligen: Albertus - Clara

28. E. Bezoek van Maria van Elisabeth
 O. L. Aertshertog Leopold Willem
 R. Beschermheilige Leopoldus, 1654
 A. Herstelling: 1835 = Capronnier
 1945 = Colpaert
29. Top: Sadelijke wapens, 1538
 L. Genadenstoel
 M. Lodewijk II van Hongarije en
 Maria van Hongarije
 R. O. L. V.
30. Barokartige Samaritaan, 1672
31. L. Leopold
 M. Het voorstel van Jan van Leuven
 gedaan door de Jood Jonathas in
 zijn woonst te Enghien. Jan Van
 Leuven in het bezit van de gestolen
 ciborie, beklint de ladder om de st.
 Katarinakapel te verlaten.
 R. Lodewijk.
32. L. Leopold
 X M. De Jood Jonathas en zijn familie
 bespotten de H. Hosties die ver-
 spreid zijn over de tafel; terwijl
 Jan van Leuven zich met het geld
 verwijderd van de heiligshennis.
 R. O. L. V. 1870.
 Onder: Wapens van België en Hebsburg.
33. L. Karolus Borromeus
 M. De moord ~~van~~ Jonathas in zijn tuin
 te Enghien
 R. Jozef
34. L. Franciscus

M. De weduwe van Jonathas brengt de
 R. Hosties naar de *opvang* te Brussel,
 R. MECANIE. 1867

35. L. Lodewijk

X M. Joden verzameld rond een tafel, door
steken de hosties, waaruit plots
bloed vloeid. Zij worden vervuld met
angst en verwondering

R. Jozef

O. L. Michael

R. Goedele

36. L. Karolus

M. De verzamelde hosties worden geborgen
in een ciborie en bezorgd aan een
vrouw, genaamd Katerina

R. Eugene

37. L. Cornelius

M. Katerina brengt de hosties naar de
deken van het kapittel.

R. Franciscus. 1863.

38. L. Florent

M. Katarina verschijnt voor Hertog
Wenceslas van Brabant en zijn vrouw
Hertogin Jeanne.

R. Rosalie.

39. L. Engel Amélie

M. Engel Gabriel

R. Engel Andrea, 1860.

40. Top: Veronikadoek, engelen en adellijke
wapens

O. Laatste oordeel, 1528

Herstel in 1869 door Capronnier

41. Top: muciserende engelen

L. Leopold

M. ELISABETH

R. ALBERT 1860

42. L. Jacobus de mindere
 M. Een magistraat in rode Kledij
 leest een verordening voor. Aan
 zijn voeten zijn 4 gevangen joden.
 R. Lodewijk, 1866.
43. L. Lodewijk
 M. Plechtige eerkerstelling van de
 miraculeuze hosties in de kapel
 van de St. Michielskatedraal, ~~1866~~
 in aanwezigheid van de Hertog en
 Hertogin van Brabant.
- R. O. L. V. 1864.
44. L. Wirck, 1863
 M. een priester en een misdienaar *of*
van de Fonteyne heeft een vinding tydens
 R. Juliana *zijn gebied in st. medele*
45. L. Augustinus
 M. De plechtige pfoptocht van het
 wonderbare II. Sacrament
 R. Barbara, 1860.
46. L. Franciscus
 M. De kanunnik Natwaert geeft het won-
 derbare H. Sacrament aan Jan de Meule-
 meester om het te beschermen tegen de
 beeldstormerij. 1866
 R. Jacobus
47. L. L. Franciscus van Assisi
 M. Jan Meuchin, aartsbisschop van Lechelen
 in plechtig ornaat heeft het H. Sacrament
 uit de Kamer, waar het tegen de onlusten
 in de 16^e eeuw was ondergebracht. 1867.

R. Anna

48. De Voprichting van Het broederschap van
 het wonderbaar H. Sacrament door kardinaal Steuck
 in 1861. 1870.

49. Top: Sadelijke wapens

C. Keizer Karol en Isabella van
portugal met hun beschermheiligen
in aanbidding. I537.

50. (van I. naar r.)

Asor, Dan, Leir, Juda, Benjamin, Jozef. I872.
51. Mozes, Jacob, Isaak, Melchisedeck, Abraham,
Noe, I872.

Bibliografie:

HELBIG J. De oude glasramen van St. Goedele te Brussel

- Blz. II = nr. 2-3-4
- Blz. I2 = nr. I-5
- Blz. I7 = nr. 40
- Blz. 2I = nr. 49
- Blz. 22 = nr. 6-8-29
- Blz. 23 = nr. 7
- Blz. 29 = nr. 9
- Blz. 33 = nr. 28
- Blz. 34 = nr. 25
- Blz. 35 } nr. 26
- Blz. 36 = nr. 27

LEVY-CAPRONNIER: Histoire sur la peinture sur verre en Europe et
la Belgique, 1860

Deel I; blz. 250 = nr. 10.

BULLETIN: DES COMMISSIONS ROYALES DES ARTS ET DES MONUMENTS
1880, blz 201 = nr 29 = Herstelliny } Capronnier
1890, blz 177 = Herstelliny van 40 Ramen } Capronnier

VELGE Henri : La collegiale des Saints Michael et Gudulo à Bruxelles

1928

- blz. 313 = nr. 1 tot 5
- blz. 315 = nr. 40
- blz. 317 = nr. 49
- blz. 318 = nr. 29
- blz. 320 = nr. 8
- blz. 323 = nr. 6
- blz. 324 = nr. 7
- blz. 325 = nr. 9
- blz. 326 = nr. 10+
- blz. 331 = nr. 25-26-27
- blz. 334 = nr. 28
- blz. 338 = nr. 11-12-21-22
- blz. 340 = nr. 13 tot 20-10.
- blz. 342 = nr. 23-24
- blz. 343 = nr. 37-39-41
- blz. 344 = nr. 32 tot 26

blz 345 = nr. 37-38-42-43-44-45
blz 346 = nr. 46-47-48
blz 348 = nr. 49-50-51

BRUSSEL, St. Michielskatedraal

Catalogue de la collection de cartons de vitraux peints de la succession de J. B. Capronnier à Bruxelles, 1892.

blz. 9 = nr. 31-32-33.

blz. 10 = nr. 34-35-36-37.

blz. 11 = nr. 38-42-43-44.

blz. 12 = nr. 45-46-47-48.

blz. 13 = nr. 23-24-10-10X-39-41-50-51.

blz. 14 = nr. 11 tot 22-30.

LEFEBRE P.F., de collegiale kerk van St. Michiel en St. Goedele te Brussel, Antwerpen, 1942.

blz. 47 = nr. 1 tot 5.

blz. 49 = nr. 29-49.

blz. 53 = nr. 13-14-15.

blz. 54 = nr. 25 tot 28.

blz. 55 = nr. 10.

blz. 56 = nr. 6 tot 9.

blz. 62 = nr. 40.

blz. 64 = nr. 31 tot 38 - $\frac{1}{2}$ tot 48

J. HELBIG, De glasschilderkunst in België

blz. 84, nr. 356 = nr. 1 tot 5.

blz. 84, nr. 357 = nr. 40.

blz. 85, nr. 358 = nr. 49.

blz. 85, nr. 359 = nr. 29.

blz. 85, nr. 360 = nr. 8.

blz. 85, nr. 361 = nr. 6.

blz. 86, nr. 362 = nr. 7.

blz. 86, nr. 363 = nr. 9.

blz. 87, nr. 372 = nr. 28.

blz. 87, nr. 373 = nr. 25.

blz. 87, nr. 374 = nr. 26.

blz. 87, nr. 375 = nr. 27.

R. Coppe bezit de karton-
tekeningen van Capronnier
vanaf nr. 14 tot 107

O'Kelly, Notice sur la peinture sur verre en Belgique, 1859, blz. 18
+ de restauraties, blz. 17 nr. 31 tot 39 - 41 tot 48

14 Maria Magdalena kapel

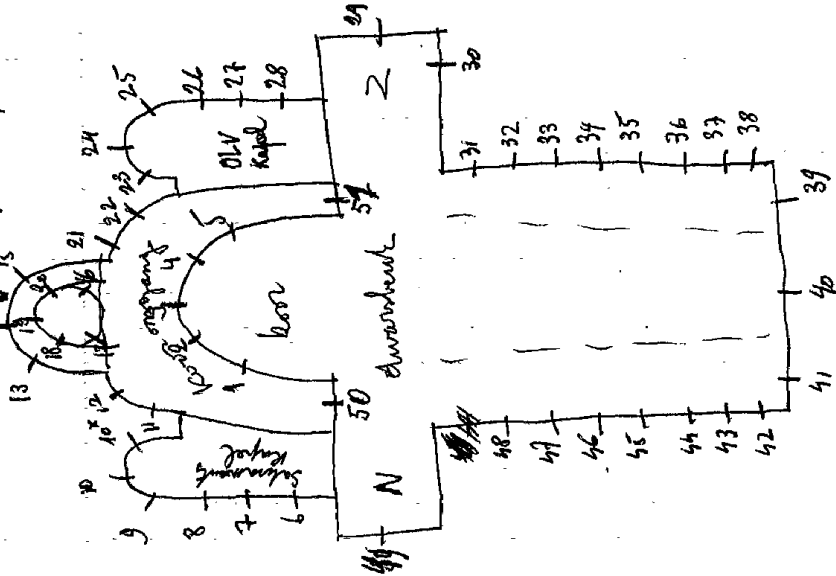

BRUSSEL, St. Michielskatedraal

7

LACK, Jan: nr. 6-7-8-9. = uitv.

VAN ORLEY Barent: nr. 6-7-8-9-29-49 = ontw.

COXSIE Michiel: nr. 6-7-8-9 = kartontekening.

ROMBOUTS Nicolas: nr. 1 tot 5.

VAN THULDEN Theodoor: nr. 25-26-27 = ontw.

LABAER Jan: nr. 25-26-27-28 = uitv.

NAVEZ: nr. 11-12-21-22 = ontw.

DE GROUX: nr. 31 tot 38-42 tot 48. = ontw.

Capronnier: nr. 10 tot 24-30 tot 39-41 tot 48-50-51 = uitv.

herstelde ook alle oude ramen.

*Atelier Orich herstelde de H. Sacrament kapel
In 1996 herstelde atelier M. Deneve (Hoge Ramen-midelen koor)*

BRUSSEL, Brigittenkerk - Brigittenstraat
uit de eredienst genomen
nu: cultureel centrum

1963. CALDERS

Glas-in-loodramen. (niets bijzonders)

Zie brief in eigen dokumentatie.

BRUSSEL-Neder over Heembeek, St. Pieters en Pauluskerk

1950. J.B. Jacobs, nr. Itot22

I.O.L.V. 1956

2. H. Hart van Jezus, get. J.B. Jacobs, 1956

3. Petrus, get. J.B. Jacobs, 1956

4. Paulus, get. J.B. Jacobs, 1956

5. Priesterschap

6. Doopsel

7. Huwelijk

8. Olijsel

9. Biecht

10. Eucharistie

11. Graflegging van Jezus

12. Pieta, get. J.B. Jacobs, 1956

13. Kalvarieberg

14. Jezus aan het kruis genageld, get. J.B. Jacobs

15. Jezus ontkleed

16. Jezus kruisdraging

17. Veronikadoek.

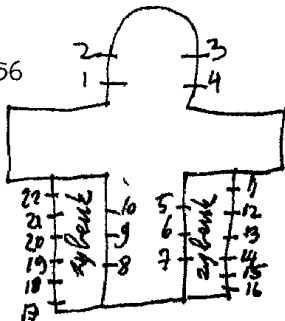

18. Simeon neemt het kruis over.
19. Antmoeting met de H. Vrouwen, get. J. B. Jacobs, 1957
20. Ie van van Jezus
21. Jezus neemt zijn kruis op, get. J. B. Jacobs,
22. Jezus voor Pilatus, get. J. B. Jacobs, 1949

1860. REDERER (Muncheu)

1. Verering van het H. Sacrament, get. Rederer, Muncheu, 1860.
2. Engel komt de H. Katerina wekken, get. Rederer, Muncheu, 1860
3. Jonatha neemt het H. Sacrament onder bescherming. *in Beert*
4. Jan Van Leuven, genaamd Judas ontvreemd 16 hosties, get. Rederer.

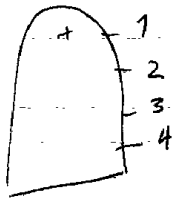

N.B. aan de andere zijde v.d. kerk konden o.f. nog 4 glasramen
 na het dichtmaken der ramen werden de glasramen overgebracht
 naar de kerk van Brussel. (Chateau?)

BRUSSEL, Synagoog - Regentie straat

1892, J. DOBBELAERE

I tot 22. Joodse symbolen uit de bijbel en Israel - Gans de oppervlakte der ramen zijn versierd met beschilderde ornamenten

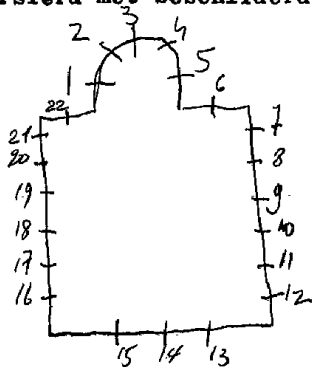

Atelier Grichx herstelde

Bibliografie:

Bulletin des commissions royales des arts et des monuments
1892, blz. 17 = nr. Itot22.

Catalogue general par numeros d'ordre des cartons pour vitraux:
nr. 206 = nr. Itot22.

BRUSSEL, Broeders van de Chr. Scholen
"De procure" - Huidevettersstraat 181

BR. Tarcisius, nr. I-2-3
C. Van Nevele, nr. 4-5-6

Kapel:

I-2-3. Dekoratief glas in lood, zonder symbolen, get. br. Tarcisius

Inkomdeur:

4. Kristus Koning

Traphal:

5. L. Sr. Salamon	} los hangende mooie paneeltjes
R. Benilde	
6. Kind Jezus	

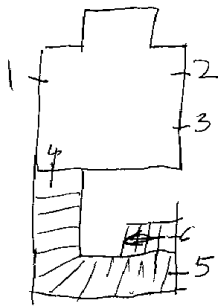

BRUSSEL, Broeders van de Chr. Scholen
St. Thomas-instituut - Nieuwlandstraat 198

5

1937. *Osterrath* nr. 3-4-5

1949. A. Vonck, nr. 1-2-6-7

Kapel: (die niet meer gebruikt wordt).

1. Vogels

2. Drie kruisen van Golgotha

3. Jean Baptist de la Sales, 1937

4. Kalvarie

5. Thomas van Aquino, 1937

6. Druiven en korenhalmen

7. Ster der zee

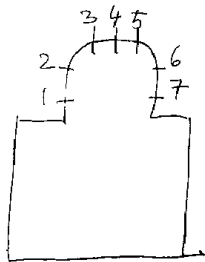

Reklamefolder *Osterrath* (1937-1947) = nr. 3-4-5

BRUSSEL, Centre presence et sprirituele
Musinstraat

Kapel:

5 ramen versiert met beschilderd glas-in-lood, met ornamenten.



BRUSSEL, E. P. Conventuelen - Artesisstraat 19.

1913. J. DOBBELAERE, nr. 1 tot 12.
RODERBURG, nr. 12 (hersteld).

I. (roosvenster)

M. Kristus Koning

E.L.O.L.V.

R. Jozef

M.L. Symbolen van de

R. Vier evangelisten

O.L. Franciscus

R. Antonius

2 tot 5. 12 tafereelen uit het

leven en de orde van St.

Franciscus.

6. L. Borremens de Potenza

R. Lodewijk van ~~Frankrijk~~

7. L. Lodewijk van Frankrijk

R. Elisabeth van Hongarije

8. L. Jozef van Partino

R. Rosa Ventura

9. Kristus koning met de vier

evangelisten

10. Cecilia met muicicerende engelen

11. O.L.V. met twee engelen

12. Boodschap aan Maria

get. Roderburg (herstelling)

Dobbelaere.

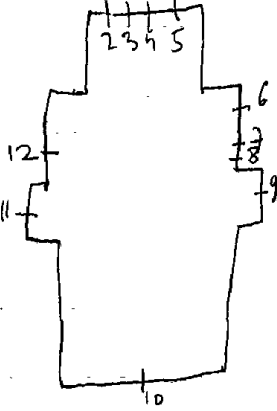

Bibliografie:

Catalogue general par numeros d' ordre des cartons pour vitraux
2937 = nr.12.

Kleine medaillons gevat in glas-in-lood:

1. Symbolen van Kristus lijden
2. H. Hart van Jezus
3. I.H.S.
4. Wonderbare medaille van O.L.V. = afbeelding
5. O.L.V.
6. Wonderbare medaille van O.L.V. = andere zijde afbeelding
7. Elisabeth van Hongarije
8. Vincentius à Paulo
9. Franciscus
10. Antonius
11. Elisabeth van Valois

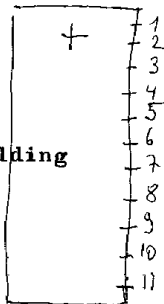

7

BRUSSEL, Hospitalieres Augustines - Sint Jan hospitaal
Asstraat 7

VAN DER POORTEN, nr. 1 tot 6
VONCK Bert, nr. 7

Kapel:

1. L. Petrus
R. Paulus
2. L. Johannes, get. Van der Poorten
R. Thomas
3. L. Bartholomeus
R. Mattheus
4. L. Simon
R. Thaddeus
5. L. Jacobus minor
R. Filipus
6. L. Andreas
R. Jacobus mayor
7. Doop van Kristus omringd door muciserende engelen
God de vader en de H. Geest, get. Vonck Bert.

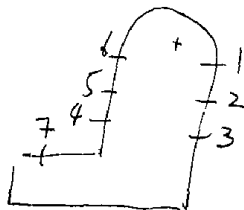

Kapel afgebroken

Bibliografie:

VLAANDEREN, nr. II7, blz. 44, nr. 7

BRUSSEL, Hospitalieres Augustines
Ht. Pietershospitaal - Hoogstraat 322

1935. nr. Itot5-8-9-10.
nr.6-7

- 1. Petrus, 1935
- 2. Johannes de dooper, 1935
- 3. Onthoofding van Johannes
- 4. Petrus in de gevangenis
- 5. Johannes doopt de mensen en Jezus
- 6/7. Hoofden van zusters (*dubbel deur*)
- 8. Genezing van een lamme
- 9. Verlossing van Petrus door een engel
- 10. Dood van Petrus

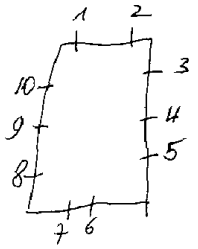

zeer mooie ramen

KORTIJS, St. Maria Magdalenakerk

Gingelom

L. PLUYS, nr. 1-2-3 - 4 tot 8 - 11 tot 14
CRICKX, nr. 9-10.

BRUSSEL-Haren, St. Elisabethkerk

1960. M. Weemaes, nr. I-2

1. Genadestoek, get. M. Weemaes, 1960
2. Jozef, get. M. Weemaes, 1960



BRUSSEL-Griekse orthodoxe kerk - Stalingradlaan 34
vroegere Franciscus-Xaveriuskerk

1876.LORIN,nr.5

1903.COMERE-CAPRONNIER,nr.1tot4-6tot9

1.Aloysius van Gonzaga

2.O.L.V.

3.Jan Berchmans

4.(roosvenster)M.Zegende Kristus

errond: 12 profeten

5.Franciscus Xaverius bij de bisschop, get. 1876, Lorin (Chartre)

6.(roosvenster)m.zegende Kristus

errond: 12 apostelen

7.Ignatius van Loyola, get. 1903, Comere en J. Capronnier.

8.Kristus Koning

9.Franciscus Xaverius.

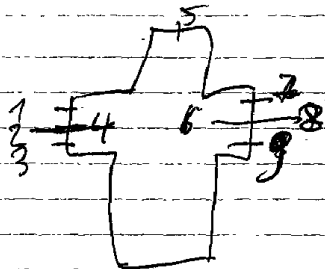

BRUSSEL

~~SINT JOOST TEN NOODE~~, H. Hart van Jezuskerk

Hizette-Crickx

1. Soldaat die de lans steekt in... get. Hizette
2. Kalvarie (.in Kristus hart)
3. O.L.V. get. Crickx

Coregiostraat
welke gemeente

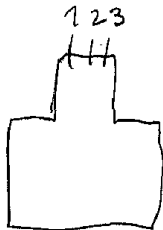

BRUSSEL, St. Jacobs op de Koudenberg kerk

8

18788J. PORTAELS - ontw.

J. B. CAPRONNIER - uitw.

1. Leopoldus

2. Michiel, get. 1878, J. Portaels-J. B. Capronnier

3. Jacobus, get. 1878, J. Portaels-J. B. Capronnier

4. Henrikus

5. Engelen met een kroon

6. Engelen met een kroon

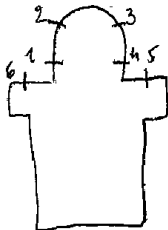

Bibliografie:

Catalogue de la collection de cartons de vitraux peints de la succession de J. B. Capronnier à Bruxelles, 1892, blz. 15-22. = Itot 4.

R. Coppe bezit de karton tekeningen van Capronnier blz. 20 = 5-6.

109 = n. 4

110 = n. 1

111 = n. 3

112 = n. 2

CAPRONNIER: nr. 4.

1928. BARY-CRICKX: nr. I-2-3-5.

1. Kristus verschijnt aan Maria Margaretha à Lacoque.
2. O.L.V. van Lourdes.
3. Petrus ontvangt de sleutels der H. Kerk van Kristus.
4. Kalvarie.
5. Jan de doper voor de keizer, 1928.

Bibliografie:

Bulletin: des commissions royales des arts et monuments:

1928, blz. 28 = nr. I-2-3-5.

Catalogue: de la collection de cartons de vitraux peints de la succession de J. B. Capronnier à Bruxelles, 1892, blz. 20 = nr. 4.

Foto repertorium v/h. meubilair v/d. Belg. Besch. v. Prov. Brabant, Kanton Brussel I, 1978, p. 55 = m. 1-2-3-5

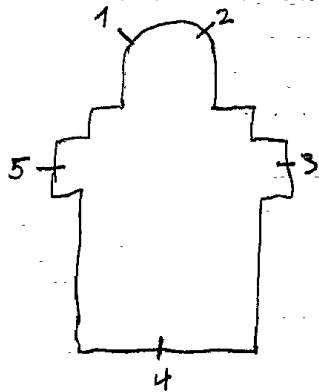

BRUSSEL, ~~Mimim~~kerk-

St. Jan en St. Stefaan ter Miniemenkerk

1903.

Crunelle, nr. 2 = 1944=ontwerp
1964=uitvoering

Engelbewaarderkapel:

Klein eenvoudig glasraam met zon en liliesieringen.

Zijkapelen:

Nr 3

- 1. Engel wijst de weg aan Rafael
- 2. Goedschap aan Maria =

Bibliografie:

Bulletin des commissions royales des monuments et arts:

1903, blz. 438.

zie brief van Crunelle

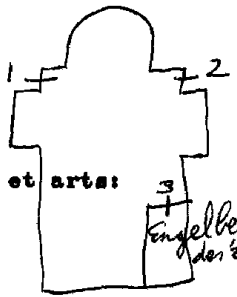

Engel bewaarder
des kappel

1905. Dobbelaere

1. B. L. Paulus

R. Petrus

M. L. Jeremias

R. David

O. Boodschap

2. B. Drievuldigheid

M. L. O. L. V.

R. Jozef

O. Geboorte van Jezus

3. B. L. Johannes

R. Andreas

M. L. Zacharias

R. Is aias

O. Jezus onderwijst in de tempel

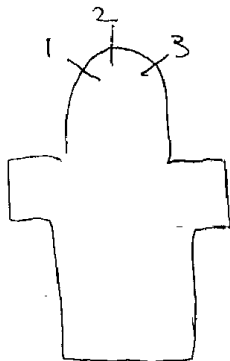

Bibliografie

Verslagen: diocesaine kommissie van het aartsbisdom Mechelen
deel III, nr. 2533 = r. 1-2-3.

Catalogue général par numeros d'ordre des cartons pour vitraux:

nr. 1 = 2284-2285

nr. 2 = 2281-2282-2286

nr. 3 = 2283-2287

BRUSSEL, Nederlandse evangelische hervormde kerk
Nieuwe Graanmarkt 8

1969. G. Massinon=uitv.
J. Van Noten=ontw.

1. Glas-in-beton, get. J. Van Noten=ontw.
G. Massinon=uitv.

uitbeelding van kruissymbool en verschillen-
de kleuren.



BRUSSEL, St. Nikolaaskerk

1958. Guy Chabrol = ontw./Osterrath = uitv.

Glas-in-loodramen: I tot 7-I3 tot 23.

8. H. Gaest.

9. Engelen die verheerlijken

10. Hemelvaart van O.L.V.-onderaan talrijke mensen.
get. Osterrath-Chabrol

11. Engelen die verheerlijken, get. Osterrath-Chabrol

12. Matheus, get. Osterrath-Chabrol Guy.

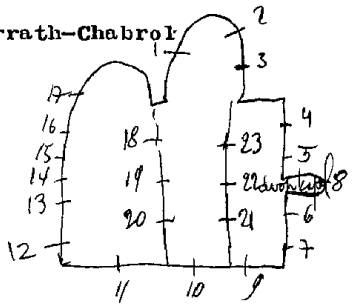

Taferelen uit het leven van Maria

Magdalena

1. B. De glorievolle kristus.

M. La Sainte Beaume in Zuid-Frankrijk

0. Maria Magdalena als boetedoenerster
en kluizenaarste.

2. Be triomf van de verrijzenis op de
zonde en de dood.

B. Verrijzenis van de H. Vrouwen en
Maria Magdalena

M. Verschijning van de verzezen
Kristus aan Maria Magdalena

0. Maria Magdalena kondigd de ver-
rijzenis van Kristus aan bij de
apostelen.

3. B. Kristus voor Pilatus

M. Kalvarie

0. Pieta

4. B. Parabel van de verloren zoon

M. Maria Magdalena bij Simon de Farizier

5. 0. Kristus vergeeft de zondares

5. B. Adam en Eva eten van de verboden vrucht
M. De mens verbint zich met Satan en wordt
de ondergeshikte

0. Adam en Eva verjaagd uit het paradijs.
God belooft de verlossing.

6. Hemelvaart van O. L. V. get. Hizette-Crickx

7. L. Petrus

R. Paulus

8. L. Kristoffel

R. Barbara, get. Steger-Colpaert, 1958

9. L. Lucas

R. Aubertus, get. Steger-Colpaert

*EP. Assumptiekirken
Dingensvuystraat 35*

1

1

10. L. Johannes

R. Cecilia

11. L. Joris

R. Martha, get. Blank, 1959

12. Decoratief glas in lood

13. L. Bernardus

R. Juliana

14. L. Nicolaus Pieck

R. Franciscus Salesius

1958

1958. Michel Martens: nr. 1 tot 5

1958. Hízette-Crick: nr. 6

1958. Steger-Colpaert: nr. 7 tot 10.

1959. Blank: nr. 11 tot 14.

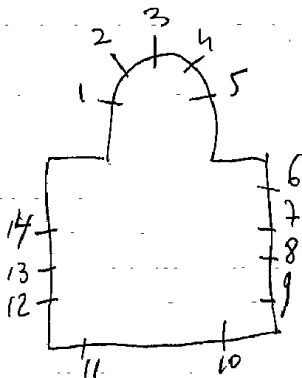

Bibliografie:

Messenger de Sainte Rita, 19^e jg. nr. 63, april 1962, blz. 16 tot 23 - nr. 1 tot 5

L'art eglise, 27^e jg. nr. 108, 1959, blz. 223 - nr. 1 tot 5-7 tot 14.

Luc Engen HET GLAS IN BELGIË p. 386

1970. NEVENS-MORTIER, nr. 14

J. DOBBELAERE, nr. I tot 7.

B. BARDENHEWER, nr. 8 tot II.

J. B. JACOBS, nr. 12-13.

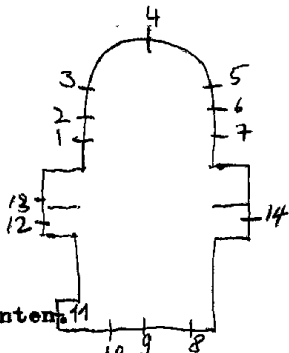

I. Hemelvaart van Kristus

2. Laatste avondmaal

3. Aanbidding der herders

4. Boom van Jessie (roosvenster) 1877

5. Intrede van Maria in de tempel

6. H. Familie, get. J. Dobbelaere, 1903.

7. Hemelvaart van O.L.V.

8-9-10. Glas in lood met beschilderde ornamenten.

II. Doop van Kristus, get. 1913, B. Bardenhewer.

12. Herdenkingsraam I^e wereldoorlog met Koning Albert en Elisabeth in aanbidding voor O.L.V. van smarten.

13. Topswapen van België

L. L. Jozis

R. Jozef get. J. B. Jacobs

R. L. O.L.V.

R. engel der rechtvaardigheid

Bibliografie

Bulletin: des commissions royales de s arts et monuments:

1877, blz. 386 = nr. 4

1899, blz. 233 = nr. 1-2-3-5-6-7.

1903, blz. 17

1913, blz. 23 = nr. 91

1913, blz. 654 = nr. 9

1914, blz. 21 = nr. 8-10

1920, blz. 281 = nr. 12

1933, blz. 28 = nr. 13

Verslagen: diocesaine kommissie van het aartsbisdom Mechelen:

Deel III, nr. 1559 - 1899 = nr. 1-2-3-5-6-7.

Arthur Cosijn, Laeken Ancien et modern, Brussel 1904, = En. I tot 7. = blz. 45

Catalogue general par numeros d'ordre des cartons pour vitraux:

nr. 1 = 683 nr. 5 = 681

nr. 2 = 685 nr. 6 = 682

nr. 3 = 684 nr. 7 = 686

nr. 4 = 34

Revue de l'art chrétien, 1905, p. 215-217.

-kapel Kardinaal Verdijn)

14. Top: O.L.V. met wapenspreuk

Dekoratief glas-in-lood, zonder symbolen of schildering.

Loodverdeling is tekening, get. Nevens = ontw.

Mortier = uitv.

BRUSSEL-Laken, Koninklijk paleis

1923. Ladon

Kapel:

I.B. Mirakel van de rozen= taf. leven van Elisabeth

O. Elisabeth deelt haar mantel met de armen.

Bibliografie:

Mertens Theo, Gust Ladon - Uit Licht geboren, 1990, p. 94.

J.B. Capronnier.

1. Opdracht van Maria in de tempel (zeer slechte staat)
2. Maria ontmoet Elisabeth, get. J.B. Capronnier.
3. Hemelvaart van O.L.V.

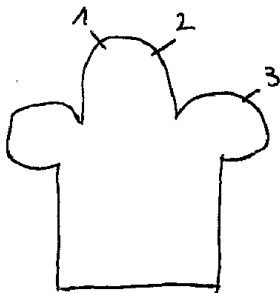

- 1. Boodschap, J. F. Pluys 1858
- 2. Aanbidding der herders, 1852, get. J. F. Pluys
- 3. Aanbidding der koningen get. J. F. Pluys 1852
- 4. Pinksteren get. J. F. Pluys 1854
- 5. Kroning van O.L.V., 1863, J.F.
- 6. Opdracht in de tempel 1870 1870
- 7. Vermenigvuldegging, broden en vissen
- 8. Voetwassing van Petrus 1870
- 9. Hemelvaart van Kristus 1870
- 10. Kristus geneest een lamme, 1865, J.F.
- 11. Verering van O.L.V.v/d.Finistere
J.F. 1860

- 12. Processie van het H.Sakrament
- 13. Doop van Kristus
- 14. Hemelvaart van O.L.V.
- 15. Dood van C.L.V.
- 16. Boodscha p
- 17. Bruiloft van Cana
- 18. Huwelijk van Jozef en Maria

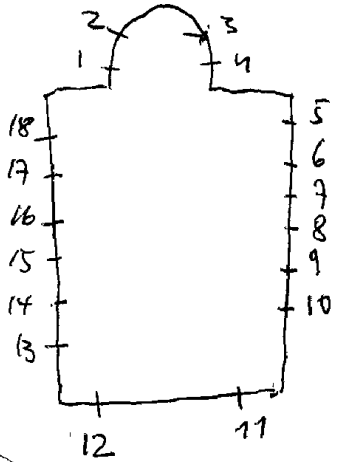

Vanaf 1852. J.F. PLUYS: nr. I tot II.

L. PLUYS nr. 12 tot 18.

1980. Ivo Bakelants, nr. 19 tot 23.

Bibliografie:

Exposition nationale, peinture sur verre, L. Pluys, notice, 1880

LEVY; Histoire sur la peinture sur verre en Europe et Belgique
I^od, blz. 252

O'KELLY: Notice sur la peinture sur verre, blz. 21-31.

De Vlaamse kunstbode, 1873, blz. 431.

Helbig, de glasschilderkunst in België, blz. 90-nr. 416 = nr. 24.

reklamedruksel L. Pluys = nr 1 tot 18

BRUSSEL, O.L.V. van de Finisterekerk

Venerabelkapel:

19 tot 23. Koepels in modern glas-in-lood, get. 1980, I. Bakelants

Sakristie:

24. Wapenschild van een kardinaal gewat in glas-in-lood,
1708

Sakristie-grote kamer:

25. L. Wie twee haesen jaeght - vangt er veeltijds geem.

R. De kanne gaet soo langhe te water tot se eens breekt.

26. L. Ornamentale versieringen.

R.

27. L. Nooit saght de mens soo schoonen roos - die niet
eens haer glans verloos.

R. En dient ons geen gepluckte peeren - want tis geem
fruit dat wij begeren.

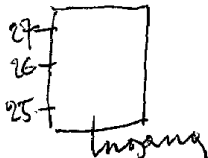

III. van boven naar onder

1. offer van Zachariss
2. Bezoek Maria-Elisabeth
3. Engelen roepen de heidlers op
4. Aanbidding" der koningen
5. vlucht naar Egypte
6. Jezus onderwijst in de tempel
7. Doop van Kristus
8. Apostelen volgen Kristus

R. van boven naar onder

1. Boodschap
 2. Geboorte van Johannes
 3. Geboorte
 4. Opdracht in de tempel
 5. Kindermoord
 6. Genezing van een lamme
 7. Bekoring in de woestijn
 8. Bruiloft van Cana
2. L. van boven naar onder
1. genezing van een zieke
 2. Saaritaanse vrouw
 3. Opwekking van Lazarus
 4. Vermenigvuldeging der broden
 5. Jezus kindervriend
 6. Jezus met Maria Magdalena
 7. Verraad door Juda s
 8. Petrus kapt een soldatenoor af

R. van boven naar onder

1. Jezus met apostelen
2. Jezus verjaagt de kooplieden uit de tempel
3. Jezus hept noodlijdende
4. Zieke raakt Jezus' klederen aan
5. *Jezus en de broetwantsige kinderen*

- 2. R. 6. Jezus met de honderden
- 7. Jezus met 11. van Emaus
- 8. Ongelovige Thomas

3. L. B. Jeremias

- 0. Daniel
- R. B. Osee
- 0. Abdias
- 4. L. B. Izaias
- 0. Habacuc
- R. B. Ezechiël
- 0. Amon

5. L. B. Mattheus

- 0. Lucas
- R. B. Marcus
- 0. Johannes

6. L. B. Joel

- 0. Midhaes
- R. B. Aggaeus
- 0. Nahum

7. L. B. Jonas

- 0. Sophonias
- R. B. Zacharia s
- 0. Malachias

8. L. van boven naar onder

- 1. Parabel
- 2. Parabel

- 3. Jezus geeft de sleutels aan Petrus
- 4. Wonderbare visvangst

5. Parabel

6. Parabel

7. Parabel

8. Dood van Jozef

R. van boven naar onder

1. Verkenning van de landen

1852. J. B. Capronnier: nr. 10.

1867. Van der Poorten: nr. 11-12.

1869. Van der Poorten-Ch. Albert: nr. 1 tot 9

1884-90. Dobbelaere: nr. 13 tot 16.

Foto repertorium v/h. meubilair v/d. Belg.
 Bedehuizen Prov. Brabant Kanton Brussel
 1978, P. 47 = nr 1 tot 16

3. R. 2. Opwekking van Lazarus
3. Jezus helpt de armen
4. Kristus bij de schriftgeleerde
5. Barmhartige Samaritaan
6. H. Vrouwen

7. L. L. van Emaus
8. Parabel

9. L. van boven naar onder

1. Jezus' intbede te Jerusalem
2. Pinkstereh
3. Judaskus
4. Geseling van Kristus
5. Ontmoeting der H. Vrouwen
6. Graflegging
7. Ongelovige Thomas
8. Hemelvaart van Kristus

R. van boven naar onder

1. Laatste oordeel
2. Jezus in hof van Olijve
3. Gevangene-neming
4. Kristus voor Pilatus
5. Kalvarie
6. Verrijzenis van Kristus
7. Kristus bedaat de storm
8. Voetwassing

10. Godefridus

11. Opdracht in de tempel

12. Jezus in de tempel. 1867. Van der Poorten

13. L. Hemelvaart van O.L.V. 1898

R. Hemelvaart van Kristus

14. van boven naar onder

1. Anna

2. Elisabeth

3. Rosalia

1888

Bibliografie

Bulletin des commissions royales des monuments et d'arts:

1883, blz. 289 - nr. 14-15-16.

1891, blz. 253 - nr. 13

1892, blz. 17 - nr. 13

Catalogue de la collection de cartons de vitraux
peints de J. B. Capronnier, 1892: blz. 16 - nr. 10.

Catalogue general par numeros d'ordre des
cartons pour vitraux: nr. 13 = 1137-1138

nr. 14 = 31

nr. 15 = 1

- 14. 4. Magdalena.
- 5. Anna-profetha.
- 15. Boon van Jessi. 1884
- 16. van boven naar onder
 - 1. Vrouwelijke heiligen
 - 2. Vrouwelijke heiligen
 - 3. Gertrudis
 - 4. Cecilia
 - 5. Martha
 - 6. Godelieve
 - 7. Amelberga
 - 8. Katerina

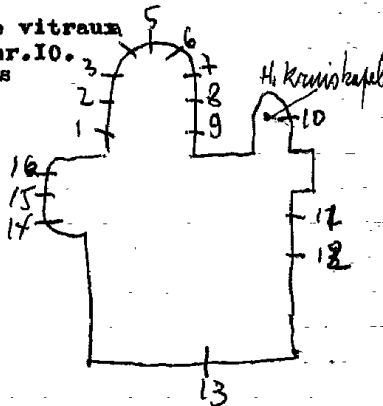

BRUSSEL, E.P. Kapucienen - Huidevettersstraat 126
of O.L.V. onbevleete ontvangeniskerk

12 21002 n. 6

Ingangdeur van het portaal:

I.L.B.O.L.V.

O. Ave Maria

R. B. Kristus

O. I. H. S.

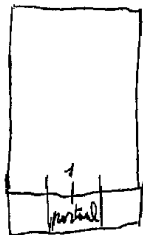

BRUSSEL, O.L.V. van de rijke klarenkerk

1

1904. CAMBIER.

1. H. Hart van Jezus, get. Cambier-Brussel.
2. Clara, get. Cambier-Brussel.
3. Gaugericus, 1905.
4. Antonius
5. Barbara, 1905.
6. Rochus
7. Jozef
8. O.L.V. van 7 smarten, get. 1904, Cambier.

*vervaardigd zijn door
van Comere-Capronnier*

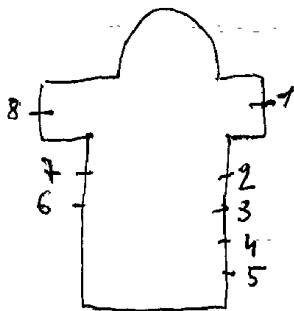

Bibliografie:

Bulletin: des commissions royales des arts et monuments:
1904, blz. 81.

Verslagen: diocesaine kommissie van het aartsbisdom Mechelen:
3deel, nr. 2270 - 1904. = Jules Capronnier vermeld. Comere

Dominkelijk besluit. 1 sept 1905 = 2 tot 7
Revue de l'art chrétien, 1905, p. 215 = vermeld Comere-Capronnier

I. Top: H. Geest

B. Vrijheid van Kristus

O. Wijding van een ridder van Malta

39. Adellijke wapens

get. 1933. Crespin-ontw/Colpaert=uit

2. Top: God de zoon omringt door

engelkopjes

B. Wivina

O. Professie ter ere van Wivina

1933. Crespin-Colpaert

39 Adellijke wapens

3. B. L.

R. *Wonderlijke Heiligen*

M. L. Anna

R. Juliana

O. L. Engel bij Elisabeth

R. Boederschap aan O. L. V.

2 adellijke wapens.

4. B. L. Elisabeth) bezoek

R. O. L. V.)

M. L. Hubertus

R. Jozef

O. L. Wonder van Hubertus

R. Jozef uitverkoren

2 adellijke wapens

5. B. L. O. L. V.) huwelijk

R. Jozef)

M. L. Prosper. get. S. Concke

R. Godelieve

O. L. Pauselijke afkondiging

R. Dood van Godelieve

2 adellijke wapens

6. B. L. Engel } boodschapper
R. O. L. V. }

M. L. Niklaas. get. S. Coucke
R. Engel Michael

O. L. Wonder van Niklaas

R. Wonder van Michael

2 adelijk wapens

7. B. L. Anna

R. Maria

M. L. Engelbertus

R. Wivina

M. L. Martelmood van Engelbertus

R. Hemelvaart van Wivina

2 adelijke wapens

8. B. L. Zacharias)
R. O. L. V.) opdracht in de tempel

M. L. Antonius

R. Barbara

O. L. Jezuskind verschijnt aan Antonius
R. Marteldood van Barbara

9. B. L. Jozef

R. O. L. V. met kind) vlucht naar Egypte

M. L. Pans Leo

R. Ida van Nijvel

O. L. Afkondeging door de paus

R. Verdeling der gelden door Ida

2 adelijke wapens

10. Top: H. Drievaldigheid

B. Wonder van Hubertus

O. Hubertus jacht. 1934.

29 adelijke wapens

BRUSSEL; O.L.V. van de zavelkerk

- 11. Top: Veronikadoek omringd door engelpopjes.
- B. Kruisafneming
- 0. Eedaflegging der ridder van Malta. 1938.
- 40 adellijke wapens
- 12. 36 adellijke wapens
- 13. 57 adellijke wapens
- L. Albertus
- L. M. Koning Albert in aanbidding
- M. O. L. V. van de Zavel
- R. M. Koningin Elisabeth
- R. Elisabeth. 1918.
- 14. O. L. V. met kind Jezus. 1943
- 15. Top: O. L. V. / 2 engelen
- L. Johannes
- R. Jacobus
- 66 adellijke wapens
- 15. 35 adellijke wapens
- 16. L. Paulus
- L. M. Ludovikus
- M. Theophilus
- R. M. Edgarus
- R. Eugenius
- Top: engelen
- 5 adellijke wapens
- 17. Top: engelen
- L. O. L. V.
- M. Kristus Koning
- R. Johannes Baptista
- 18 adellijke wapens

18. Top: 2 engelen

L. Clothildus

L. M. Gudula

M. Joanna Artensis

R. M. Elisabeth van Hongerije

R. Bathildis

5 adellijke wapens

19. Top: 2 engelen

L. Paus Leo

M. Theresia. get. Crespin-Colpaert

R. Mauritius

3 adellijke wapens

20. St. Joris. 1645, get. Crespin-Colpaert

II adellijke wapens

21. Kristoffel. get. Crespin-Colpaert

24 adellijke wapens

22. Top: 0. L. V. beschermster in nood

5 adellijke wapens. 1893

L. L. Leopoldus

R. Henrikus

22 adellijke wapens

R. L. Johannes Baptista

R. Ladovikus

22 adellijke wapens

23. Gaugericus. get. Crespin-Colpaert

15 adellijke wapens

24. Michael. get. Crespin-Colpaert

16 adellijke wapens

25. Top: 2 engelen

L. Ghislenus

M. O. L. V. onbevlekt ontvangenis

R. Mechildus

3 adellijke wapens

26. Top: 2 engelen

L. Franciscus Xaverius
L.M. Adelleidis
M. Raymondus
R.M. Joanna Valesia
R. Joris

Sadelijke wapens

27. Top: 2 engelen

L. Guillelmus
M. Jozef

R. Albertus

18 adelijke wapens

28. L. Aleydis

L.M. Julius Marc

M. Helena

R.M. Joanna de Chantal

R. Edvardus

5 adelijke wapens

29. 35 adelijke wapens. 1940-45.

30. L. Jacobus

R. Apostel

6 adelijke wapens

31. Boom van Jesse met alle bijhorende figuren. get. Crespin

32. B.O.L.V. onbevlekt ontvangelis omringd door engelkopjes.

M.L. Theresia

L.M. Rosalia

M. Karolus Borremens

R.M. Sophia

R. Zoë *Sadelijke wapens*

0. Ieder der 5 tafereelen heeft betrekking op het leven van de hierboven uitgebeeldde HEILIGE

33. 30 adellijke wapens

34. Top: 2 adellijke wapens

L. Joiffa

L.M. Jan de dooper

M. Emmanuri

R.M. Karolus Borremeus

R. Jozef

3 adellijke wapens/2 engelen

35. L. Henrikus

L.M. Aiffius

M. Matheus

R.M. Karolus Borremeus

R. Andomarus

5 adellijke wapens. 1898

36. L. Isabella van Frankrijk

L.M. Paus Leo

M. Eugenius

R.M. Victor

R. Elisabeth van Hongarije

3 adellijke wapens/2 engelen. 1867.

37. L. Aerelius

L.M. Joanna

M. Eugenius. get. S. Coucke

R.M. Margaretha

R. Augustinus

5 adellijke wapens

38. L. Augustinus

L.M.O.L.V. van Smarten

M. Adolfus

R.M. Materina

R. Jacobus

5. 5 adellijke wapens

39. L. Maurinardus
 L. M. Heowigis
 M. Ludovikus. get. 1867, S. Coucke
 R. M. Elisabeth van Hongarije
 R. Karolus Borremeus
 40. L. Michael ¹⁹²⁰
 M. Kalvarie
 R. Joris. 1914-18.
 41. L. Katerina
 R. Donatus. 18986
 42. L. H. Hart van Jezus
 R. H. Hart van Maria. 1886.
 43. L. Joachim. 1886
 R. O. L. V., moeder Gods.
 44. L. Paug Julius, 1879
 R. Rochus
 O. 2 adellijke wapens
 45. L. Jonanus
 L. M. Cecillie
 M. Adomus
 R. M. Christina, get. S. Coucke
 R. Franciscus van Padua
 O. 5 adellijke wapens
 46. L. Petrus, 1876, S. Coucke
 L. M. Jozef
 M. O. L. V. ter zee
 R. M. Moeder Gods
 R. Paulus
 O. 2 engelen, 3 koninklijke wapens
 47. Top: engel.
 L. Aleydis, 1876, S. Coucke
 L. M. Orianius
 M. Philipus

47. R. M. Adrianus

R. Eugenie

0.2 engelen, 3 adellijke wapens

48. Top: adelijk wapen, 1874.

L. Gerardus

L. M. Gertrudis

M. Julia

R. M. Emerentiana

R. Lambertus

0.2 engelen, 3 adellijke wapens

49. L. Jozef

L. M. Emunna

M. 0. L. V. onbevlekt ontvangenis

R. M. Etemara

R. Amandus

0.5 adellijke wapens

50. Top: engel.

L. Adolfus

L. M. Chartanus

M. Francisca Romana

R. M. Antonius, 1875, S? Coucke

R. Ludovikus

0.2 engelen, 3 adellijke wapens.

51. L. Matherus

L. M. Ludovikus, 1875

M. Zoemartus

R. M. Anna, moeder van Maria

R. Anna

0.2 engelen, 3 adellijke wapens.

CRESPIEN-COLPAERT: nr. 1-2-10-11-12-15 tot 21-23 tot ~~24~~³¹-33.

S. COUCKE: nr. 3 tot 9-22-32-14-34 tot 41.

LADON: nr. 13.

GANDON: nr. 40. De Forin

Het Volk, 8-12-1946

Branchat, verz. Demyttere Desmet, 35 tot 41 - ontwerptekening

Wri Van Bierwilt - Atelier S. Coucke en zonen, Biekoof
1984, P. 115 = nr. 3 tot 9-22-32-14-34 tot 41

Antwerpen, Stadsarchief, Reklamedruksels =
nr. 3 tot 9-22-14-32-34 tot 51



Foto repertorium v/h. meubelais v/d. Belg. Bedehouzen,
Prov. Brabant, kanton Brunel, 1978, p.33 = nr 1 tot 51

BRUSSEL-Laken, St. Rochuskerk

1995. Majerus-Nizet, nr. ItotI8

1. Geseling van Jezus
 2. Jezus draagt zijn kruis
 3. Jezus valt onder het kruis
 4. Jezus en Veronica
 5. Simon neemt het kruis over
 6. H. Vrouwen
 7. Jezus valt onder het kruis
 8. Jezus ontmoet
 9. Jezus valt onder het kruis
 10. Bespotting van Jezus
 11. Jezus neemt zijn kruis op.
 12. Kruiseging
 13. Pieta
 14. Graflegging
- Bovenramen:
- 15-16-17. Decoratief glas-in-lood
 - Doopkapel:
 18. Decoratief glas-in-lood

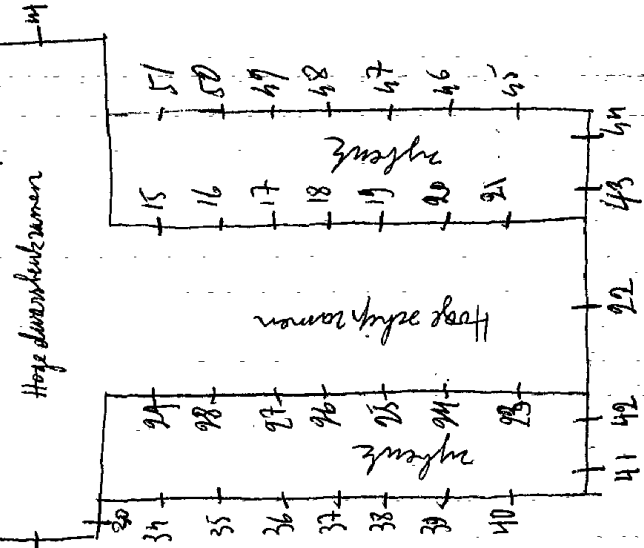
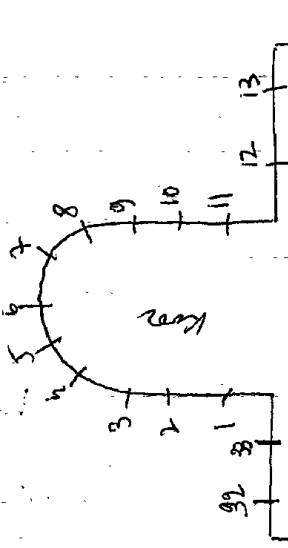
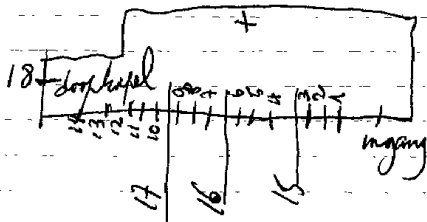

- I. Laatste avondmaal
 2. B. Engellvarschijnt aan Dominikus
 O. L. Alfonsius
 R. Filomena
 3. B. O. L. V. geeft de rozenkrans
 aan Dominikus
 O. L. Juliana
 R. Katerina
 4. B. Jezus predikt voor het volk
 O. L. Paus Gregorius
 R. Vincentius
 5. B. Dominikus ontvangt de regel
 van een heilige
 O. L. Carolus Borromeus
 R. Paus Julius
 6. B. O. L. V. geeft de Scapulier aan
 Simon Stock
 O. L. Franciscus
 R. Margaretha
 7. Offer van Melchisedeck
 8. Pelikaan
 9. Hemelvaart en kroning van O. L. V.
 10. Uitverkoring van Maria en Jozef
 11. Wonder van de dorre tak van Jozef
 12. Vrijzenis van Kristus
 13. Kalvarie
 14. Kruisdraging
 15. L. Tafereel uit het leven
 M. Maria Magdalena
 R. Visioen
 16. L. Augustinus
 R. Ambrosius
 17. L. HIERONYMUS
 R. GREGORIUS

18. L. Tafereel uit het leven

M. Heilige

R. Tafereel uit het leven

19. Doornekroning

20. Geseling van Kristus

21. Kristus in hof van Olijve

22. Jezus onderwijst iĳ de tempel

23. Opdracht in de tempel

24. B. L. Sybille Cumana

M. Geboorte

R. Isaïas

M. L. Joachim

M. Bezoek Maria en Elisabeth

R. Anna

O. L. Koning David

M. Boodschap

R. Ezechiël

25. Ree bij de bron

26. Pauperias

27. Castitas

28. Abedientia

29. Temperantia

30. Fortitudo

31. Top:unciserende engelen

L. B. Mozes predikt tot het volk

O. Mozes ontvangt de 10 geboden

R. B. Kristus predikt tot het volk

O. Jezus onderwijst

32. Justitia

33. Prudentia

34. Charitas

35. Spes

36. Fides

Ladon: nr. 1-7 tot 14-16-17-19 tot 39
 Osterrath { nr. 2 tot 6
 nr. 15-18.

Winterkapel:
 37-38-39. Zes muciserende engelen

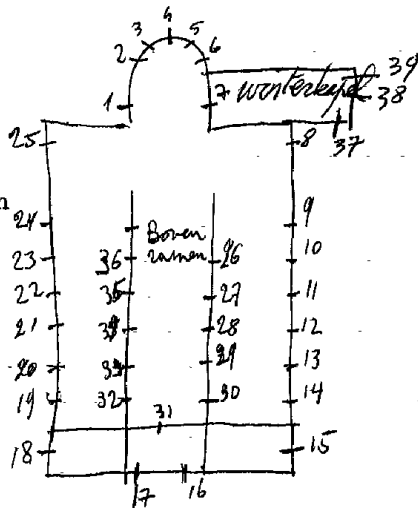

Biographie nationale, deel 33, P. 425 = nr. 1-7 tot 14. 16-17-19 tot
36.

1. Top: Lam Gods

(van Boven naar onder)

L. Vermenigvuldiging der broden

Doop van Kristus

Geboorte van Jezus

Boodschap aan Maria

R. Opwekking van Lazarus

Bruiloft van Cana

Opdracht in de tempel

Bezoek van Maria aan Elisabeth

2. Top: Kelk.

L. Kalvarie

Doornekroning

Jezus in hof van olijve

Intrede te Jerusaleem

R. Pieta

Jezus ontmoet de H. Vrouwen

Geseling

Laatste avondmaal

3. Top: Pelikaan

L. Hemelvaart van Kristus

Jezus geeft de sleutels der

H. Kerk aan Petrus.

L. L. van Emaus

Graflegging van Kristus

R. H. Drievuldigheid

Ongelovige Thomas

Kristus verschijnt aan Magdalena

Vrijzenis van Kristus

4. Kroning van O. L. V., get. J. Casier, 1910

5. L. Anna

*M. O. L. V.
R. Joachim*

BRUSSEL, Religieuses de l'adoration perpetuelle
Van Maerlantstraat 20

1858. DE BETHUNE, nr. 1-2-3.

1910. JOZEF CASIER, nr. 4-14.

~~Saterath~~ nr. 5 tot 9-11-12-13.

nr. 10.

11
glanamen in 1986 verward

6. L. Jan de dooper

M. Jozef

R. Elisabeth

7. L. Augustinus

M. Paulus

R. Alfonsius

8. L. Franciscus Xaverius

M. Thomas van Aquino

R. Norbertus, 1909

9. L. Petrus Calcantra

M. Eduardus

R. Franciscus van Assisi

10. L. B. Engel Rafaël

O. David

M. B. Kristus Koning

M. Engel Michael

O. Paus Gregorius

R. B. Engel Gabriel

O. Cecilia, 1909

11. L. Pascalus Baylon

M. Ludovikus

R. Dominikus

12. L. Juliana van Cornelon

M. Johannes evangelist

R. Clara

13. L. Bonaventura

M. Petrus

R. Ignatius

14. Kalvarie, get. J. Casier, 1910.

Bibliografie:

Helbig, Le baron Jean De Bethune, nr. 1-2-3.

Die publiciteits folder = 5 tot 9-11-1273
Atelier boek Casier, nr 1 tot 4-10-14

glasramen in 1986 verwyderd

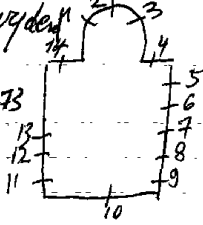

BRUSSEL, Soeurs de la charité de maison des aveugles
Zuidlaan 142

#21 BLAINPAIN (glas in beton)
S. COUCKE, nr. I-2-3

Bovenramen:

- I. L. Manna
- R. Korenhalmen en druiven
- 2. L. Lam Gods
- R. Pelikaan
- 3. L. Kelk en druiven
- R. Boom met slang

} ~~vermeldt de~~ ~~de~~ ~~de~~ ?

Onderramen:

Glas in beton: links = nacht of de maan
rechts = dag of de zon

BLAINPAIN
(zie brief)

Bibliografie:

Lori Van Biervliet, Atelier S. Coucke en zonen, zie: Biekorf
1984, p. 115 = nr. I-2-3

Kunst, 1899, nr. 21, blz. 161 = nr. I-2-3

Antwerpen, Stadsarchief, Reclamedrukwerk = nr. I-2-3

BRUSSEL, E.Z. Ursulinen - Molenbeekstraat 173

1967. PATOOR, nr. ItotI4.

ItotI4. Dekoratief glas in lood, zonder schildering of symbolen.
Loodverdeling is tekening.

Gang:

15. Geselkolom gevat in glas in lood.

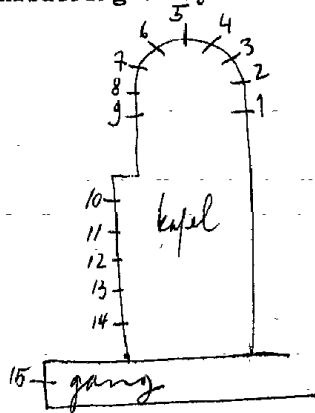

BRUSSEL-Heysel, E.Z.^{der} Chr.Scholen
Felix Sterckx straat 46

25

1964.J.Slagmulders, nr. Itot 40

Kapel:

Dtot9. Dekoratief glas in lood, zonder motieven of taferelen.

Alleen vorm en zachte kleuren.

nr.7 = get.J.Slagmulders, 1964.

10. Kalvarie (klein glasraampje in de inkomdeur).

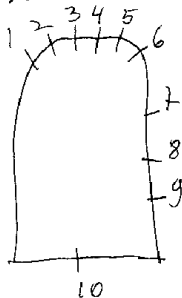

der Christelijke Scholen

BRUSSEL-Haren, Zusters ~~van Verselaar~~ - Verdunstraat 52I

1972, M. Weemaes, nr. I.
1938. nr. 4-2-3

kapel:

- 1. L. St. Romboutskatedraal te Mechelen
M.O.L.V. omringd door de O.L.V. torens der stad Brussel
get. M. Weemaes, 1972
R. Kerk van Haren.
- 2. L. Elisabeth
M.O.L.V.
R. Jan de doper
- 3. L. Kardinaal Mercier
M. Jozef
R. Kardinaal Van Roey, 1935

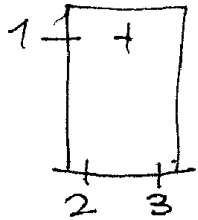

BRUSSEL, E. Zwartusters - Blaesstraat 91

17

1898. DOBBELAERE, nr. 1.

1954. TIMMERMANS

Kapel:

I. B. Michael

O. L. Serafine

M. Augustinus

R. Odila, 1898.

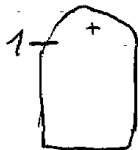

Ingangdeur van het klooster:

2. St. Augustinus, 1954.

Bibliografie:

Verslagen van de diocesaine kommissie van het aartsbisdom Mechelen

Deel II, blz. 214 = nr. I.

Catalogue general par numeros d'ordre des cartons pour vitraux

nr. I = 1367, 1368, 1369.

zie persoonlijke brief van 15 sept. 1971

BRUSSEL, Acht-urenhuis Fontainasplein 9-II

1972.Dujart=ontw.

Blanpain=uitv.

Hal:- gelijkvloers

Glas-in-beton met verwerking van allerlei materialen, o.a.
keien. Get. Dujart=ontw.

BRUSSEL, Brouwershuis - Grote markt

Piron=ontw. nr. 1 tot 5-7 tot 14-16

Crickx=uitv. nr. 1 tot 5-7 tot 14-16

C. Ganton-Defoin, nr. 6-15

Brouwersmuzeum:

Kelder: 1. Jan Primus

2. Pot bier

Gelijkvloers:

Deur: 3. St. Trudo-wapenschild

Ridderzaaldeur: 4. wapenschilden: gilde van Ieper
gilde van Heium

Achterzijde: 5. L. Zon-engelen-maaien - verschillende be-
werkingen van het bierbrouwen.

R. Plukken van de hop.

Verschillende bewerkingen van het
bierbrouwen, get. F. Crickx.

Deur: 6. Engelen

Zaal van de voorzitter der confederatie:

voorgevel: 7. Arnoldus - wapenschild - Engel met bord vol met bierpotten.

Albrecht en isabella.

Deur: 8. Bijenkorf.

Zaal rechts:

voorgevel: 9. Wapenschild - St. Arnoldus - Dr. Roertert Hendrichx 1639 - bierbrouwer.

deur: 10. Hop en gerst.

Tussenverdieping: II.

overloop: Gildenwapens van: Antwerpen - Turnhout - Kortrijk - Aalst - Zeodium - Brugge - Gent - Hasselt - Dendermonde.

Vergaderzaal - Gambrinus:

12. Gildewapens van: Tongeren - Mechelen - Doornik - Montibus - Hannonia - Hoegaarden - Brussel - Leuven - Antwerpen - Diest.

13. Vier engelen die wapenschilden dragen.

Zaal St. Arnoldus:

14. gildewapens van: Teneremunde - Hasselt - Gent - Brugge - Zeodium - Aalst - Turnhout - Doornik - Kortrijk - Advatua Tungrogrorum - Mechelen - Antwerpen - Montibus - Hannoniae -

(vervolg nr. I4.)

Hoegaarden - Brussel - Leuven - Antwerpen - Diest.

I5. Ornamenten, get. C. Ganton-Defoin (verwant met nr. I3)

I6. Jan Primus.

BRUSSEL, Cafe "De kristalle bol"
Oude Graanmarkt 31

1983. Herman Blondeel

Gelagzaal:

Dekoratief glas-in-lood gebruikt als versiering bij verlichtingselementen, bestaande uit witte glassoorten. Geen figuratie.

BRUSSEL, Economisch en sociaal instituut van de middenstand
Congresstraat 33

Traphal: wapenschilden met Artesia - Hieruselem - Burgundi
comita - Legio Windischia - Tyrolis - Carithia -
Kyburgum - Geldria - Corsica - Burgundia - Roma
Numimphrium - Sicilia - Stiria.

Overloop: Jan de dooper - Gregrius - Cornelius.

Deurraam: 4 adellijke wapens gevat in glas-in-lood.
top: Marcussymbool.

Traphal gelijkvloers:

- 1 - adelijk wapen gevat in barokportiek
- 2 - adelijk wapen gevat in barokportiek
- 3 - Hoop
- 4 - Juliana
- 5 - Engel met kelk.

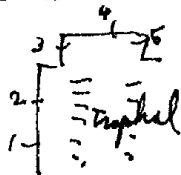

BRUSSEL, Institut chirurgical de Bruxelles

Square Maria Louisa 58-60

1973. Blanpain:

2e verdieping - kapel

I-2. Glas-in-beton. (zeer mooie ramen)

BRUSSEL, Kliniek - Cesar De Paepe
Cellebroedersstraat II

1966. Gui Massinon = uitv.

Engels = ontw = (architect van het gebouw)

Vergaderzaal - 1^o verdieping:

Glas in beton, get. Engel-ontw/Massinon=uitv. 1966.

De mens is het thema - ment toont vele facetten die
de veelzijdigheid symboliseren - veel rood, blauw, geel

Bibliografie:

De nieuwe gazet, 13-1-1966, blz. 10

Vlaanderen, nr. 117, blz. 35

BRUSSEL, Koninklijke academie voor schone kunsten.
Zuidstraat 144

1974. Brussel.

Gelijkvloers:

II glas-in-betonramen. (~~het werk van de studenten.~~) $\pm 100m^2$

2017 16. Drie medaillons gevat in glas-in-lood, 16de E
Taferelen over het leven van Jozef

Magazijn Wolverens

V.I.5 17. Naakte vrouw met sluier, 1900

Iste verdiep-gaanderij grote zaal

V.I.83.I.I. 18. Siderale Botsing, get. P. Majerus, 1983

V.I.87.I.2 19. Driehoeken, get. A. Blondeel

V.I.92.I.I 20. Zonder titel, get. M.P. Grusenmeyer, 1992

V.I.90.I.I 21. Moment Y, get. J. Caen, 1989

V.I.88.I.I 22. Egyptische boten, get. I. Bakelants, 1958

V.I.87.I.I 23. Barok, get. A. Blondeel

V.I.88.I.2 24. Zonder titel, get. I. Bakelants, 1988

V.I.87.I.3 25. Brief, get. A. Blondeel

V.I.87.I.4 26. Object, get. H. Blondeel

Traphal - Iste verdieping

27. Afrikaan, Indiaan, Chinees, Polynesiër. Figuren omringd door attributen "boom, hut, draak, bamboe". Glasraamomlijsting door een band van gevlochten handen.

Latijns opschrift "~~Genera varianuma nitate una~~".
get. Maison Wittebols, 1936. Monogram H.E.B. 1936.

28. Metheoor, get. Jacques Colpaert

afd.glasramen. - te zien in I995

In het klooster:

1. St. Gommarus en St. Adrianus, 16de eeuw, Vlaams
 2. Taf. leven van St. Norbertus, Jean De Coumon, 1643
 3. Taf. leven van St. Norbertus, Jean De Caumont, 1643
 - 9865 4. Jezus in de hof van olijve, 14de eeuw
 - 9866 5. Pinksteren
 - 976 A-B 6. Middeleeuws ridder, 1350
 7. zijn vrouw
 - 975 8. Zittende man met doedelzak, 1400
 - 974 9. Engel met banderol, 13de eeuw
 - 977 B 10. Architecturaal decor, 14de eeuw
 - 6569 11. Boodschap aan Maria, 13de eeuw
- afd. 17de eeuw - beeldhouwkunst, wandtapijten
- (glasramen-medailles gevat in glas-in-lood)
- 2247 12. Lucas
 13. Marcus
 14. Johannes
 - I 15. vier panelen / Vrouw draagt een wapenschild

BRUSSEL, Kon. musea voor kunst en geschiedenis
Jubelpark IO

1983. P. Majerus, nr. 18

1987. A. Blondeel, nr. 19-23625

1987. A. Blondeel, nr. 26

1992. Grusenmeyer, nr. 20

1989. J. Gaem, nr. 22-24

1958. Ivo Bakelants; nr. 22-24

1936. Wittebols, nr. 27

BRUSSEL, Koninklijke musea voor kunst en geschiedenis
Jubelpark 10

1983. Majerus, nr. 1

Zie ook 2de steek kaart.

1. Siderale botsing, get. Majerus, 1983
2. Apotekerssymbool
3. Hoorn van overvloed

BRUSSEL, Kristelijke sociale werken
Plettingstraat 19

1916. W. Hintzen = uitv.
G. Sodekamp = ontw.

Kapel (nu vergaderzaal)

1. Martinus als bisschop predikt voor het volk.

2. Jezus omringd door de apostelen, get. 1916 W. Hintzen = uitv.
G. Sodekamp = ontw.

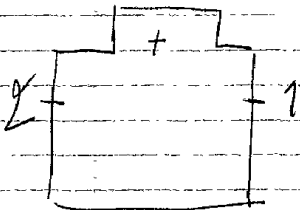

BRUSSEL, Rijk administratief centrum - Blok E - toren
Pachecolaan 19 bus 29

1982, MAUR=ontw./Carpet=uitv.

Bezinningscentrum:

-Dekoratief glas-in-lood, zonder schildering of symbolen,
zeer kleurrijk.

BRUSSEL, Corona (verzekeringen) Jean Jacobsplein II

I984. CARPET

Gelijkvloers: -I. Dekoratief glas-in-lood, zonder schildering
-2-3. Bloemen gevat in glas-in-lood=zonder
get. Carpet schildering

1930.CRICKX

(alle ramen bestaan uit decoratief glas-in-lood-zonder schildering. De loodverdeling is tekening. Een rijkdom van kleur en soorten glas is bij ieder glasraam aanwezig). Een groot gedeelte is reeds vernield door veranderingswerken.

Inkomhal:

Links: bloemen en vlinders

Rechts: bloemen en waterjuffer, get. F. Crickx-Brussel

Iste verdieping-hal:

Links: bloemen en allerlei insekten

rechts: bloemen en allerlei insekten

W.C. afdeling: bloemen

Receptiezaal: 2 ramen met insekten

Traphal: Iste + 2de verdieping: bloemen

Direkteurhuis (in de tuin van de school)

Inkom en trapzaal: dezelfde opvatting: bloemen, vogels, vissen

Bibliografie:

Reklamedruksel atelier Crickx

BRUSSEL, Senaat - Wetstraat

1969. CARPET

Carré-2de verdieping:

Diana en de jacht (meerkleurig geetst glas bewerkt met
kontour, grisaille en zilvergeel)

reklamedruksel atelier Carpet

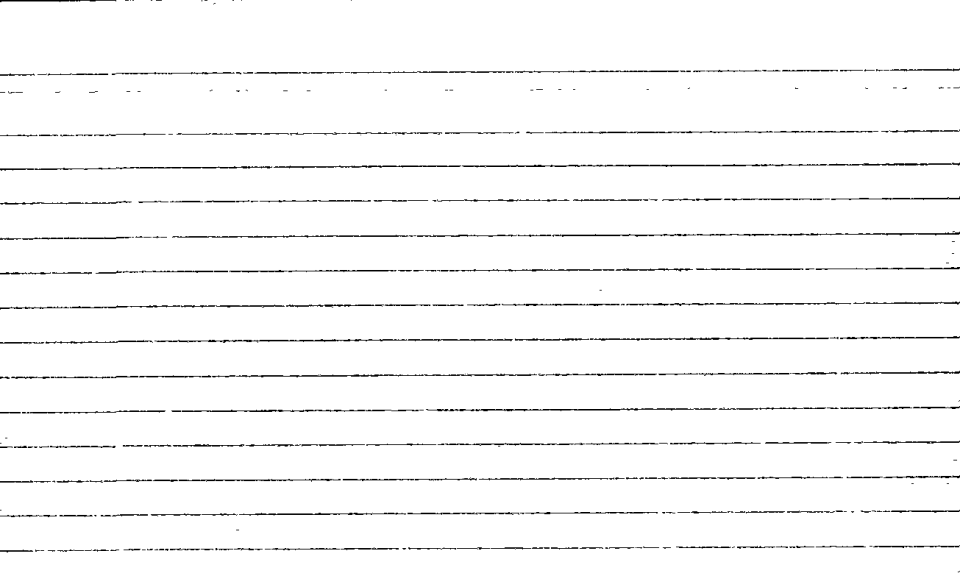

BRUSSEL, Landsbond van Beenhouwers en spekslagerijen
van België - Jozef II straat 95

1969. Meersman

Vergaderzaal:

(glasramen geplaatst in lichtbakken)

1. Prov. Oost-Vlaanderen, get. Meersman, 1969
2. Prov. Antwerpen, get. Meersman, 1965
3. Prov. Henegouwen, get. Meersman, 1969
4. Provinciewapens van België, get. Meersman, 1967
5. Prov. Brabant, get. Meersman, 1967
6. Prov. Luik, get. Meersman, 1967
7. Prov. Limburg, get. Meersman, 1970
8. Prov. Namen, get. Meersman, 1971
9. Prov. West-Vlaanderen, get. Meersman, 1968
10. Prov. Luxemburg, get. Meersman, 1969

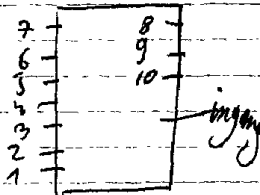

BRUSSEL, ~~Rij~~ O.C.M.W.-Pacheco instituut
Groot Godshuisstraat 7

1899. Bardenhewer

kapel: Ie verdieping

Kroning van O.L.V. (klein medaillon gevat in glas-in-lood)

BRUSSEL-Haren, Parochiale school
Beemgrachtstraat 2

1954. Colruyt.

Ingang: St. Jozef, 1954

BRUSSEL, Provinciebestuur van Brabant
Eikstraat 22

1963. Lismonde=ontw.
Blanpain=uitv.

Wachtzaal voor de raadzaal: 2e verdieping.

2 glas-in-betonramen. (wit - blauw en purpere ~~kleuren~~ kleuren)

BRUSSEL,R.T.T.-Telex - Keizerinlaan 17

Jan Patoor ?

Ingang:

Glas-in-beton

Wapenschilden van gilden en natien gevat in glas-in-lood
geplaatst in kabinetten en zalen op de 1e verdieping:

	1	2	3	4	5	6	7	8	9	10	11	12	13	14	15	16	17	18	19
<u>Alexander de Grote zaal:</u>																			
1. Grote kruisbooggilde																			
2. Kleine kruisbooggilde																			
3. Boogschuttersgilde																			
4. L. Brussel																			
R. Laurentius																			
5. L. Petrus																			
R. Jacobs																			
<u>Renaissance zaal:</u>																			
6. L. Kristoffel																			
R. Jan de doper																			
7. L. O. L. V.																			
R. Aegidius																			

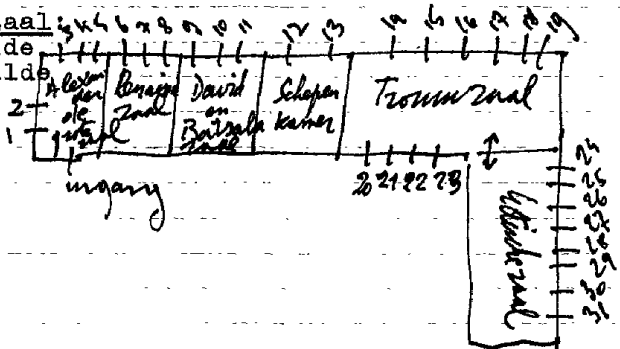

8. L. Gorik
R. Laurentius

David en Batseba zaal:

9. L. Sweenws
R. Sweerts
10. L. Serhuynghs
R. Steenweg

Schepenkamer:

11. Dem Berg
12. L. Serroelofs
R. Rodenbeek
13. L. Brussel
R. Brabant

Trouwzaal:

14. Henri magnus de Groot
R. Simon d'Ophem
15. L. Walter Pipenpoy, zoon van Gerard
R. Sire Jean Berhaige
16. L. De Coudenberg, zoon van Florent
R. Walter Van der Moot
17. L. Walter Van den Winckele
R. Henri Tang, Heer van Wemmel
18. L. Furrard d'Serants
R. Jean De Mol
19. L. Walter, zoon van Walter Van der Moot
R. Nicolas de Hervelde
20. L. Gerard Pipenpou
R. Jean Swaef
21. L. Sir Walter de Hertvelde
R. Guillaume de Kesterbeke
22. L. Jean de Coudenberg - Rohbuir
R. Guillaume de Herzele

23. L. Sire Wenceslas d' derclaes
R. Sire De Hertoghe

Gotische zaal:

24. L. Sire Conrad Van der Merren
R. Jean De Mol
25. L. Nicolas de Heetvelde
R. Sire Aostin de Limelette
26. L. J. Van der Merren van Zaventem
R. Sire Van der Merren
27. L. Sire Roland de Mol
R. ~~Henri~~ Sire Henri d'Seraents
28. L. Sire Wenselas d'Serclaes
R. Sire Jean Bernaige
29. L. Jean De Brussegem
R. Sire Pierrewas
30. L. Henri De Mol
R. Adrien D'Asse
31. L. Guilliamme Serclaes
R. Sire Jean Hermuht

BRUSSEL, Station Leopold - Leopoldwijk

1897. R. Evaldre

Eretrap: links en rechts

I/2. Ornamentale kompositie met gierlanden van fruit en
bloemen met 2 wapenschilden, o.a. Prov. Brabant
Sint-Michiel

get. R. Evaldre, 1897.

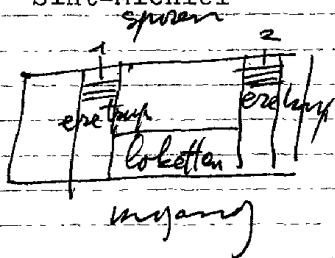

BRUSSEL, Verzekeringmaatschappij " Utrecht"
Wetstraat 13

J. ~~Vosch~~ Vosch

Inkomhal:

1. Boomplanter omringd door zijn gezin (in 8 exemplaren)
(geplaatst in lichtbak), get. J. Vosch.

Erehal:

2. Boomplanter - symbool van deze verzekering.
get. J. Vosch.

BRUSSEL, Woonhuizenbouw - Voorlopigbewindstraat 24

1976. Blanpain - Mansonet

Inkomhal:

glas-in-beton

BRUSSEL, Koninklijke bibliotheek - Keizerslaan 4
Albert I

1832. J. F. Capronnier

Narep
Mon Joie/Aultre

-Vier wapenschilden: I prov. Brabant, 2 Oostenrijk, 3. Filips II
4. Filips de schone. = Que Vouldra/Plus -

Opschriften: - ~~à~~ la memoire Oultre.

- de ceux d'entre nos princes
- que reconnurent que leur
- puissance de vais'augmenter
- et saffermir par la prosperité
- publique résultat de l'encouragement
- à l'industrie aux
- Sciences et aux art
- Philippe le bon - Philippe le beau
- Charles V - Albert et Isabelle
- Margaretha et Marie
- Bibliotheque royale de Bourgogne

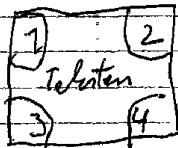

Inventarisnummer: 2986

BRUSSEL, Japanse toren - Van Praetlaan 10-44

1904. Galland Jac., nr. Itot 33.

Avenue Gourgaud 14 Paris

Eenrijn ?

Trappenkomplex-gelijkvloers naar Iste verdiep:

(Taferelen geïnspireerd naar Japanse tekeningen. Glasramen uitgevoerd te Parijs naar aanleiding van de wereldtentoonstelling in 1900. Langs beide zijden schildering met kontour, grissaille, zilvergeel en kleurglazuren).

Itot33. Strijdtaferelen - naar houtsneden van Yoshitoshi. Een algemene restauratie wordt tussen 1988-1989 slecht uitgevoerd.

Zie brief: jubelpark van 22 september 1998.

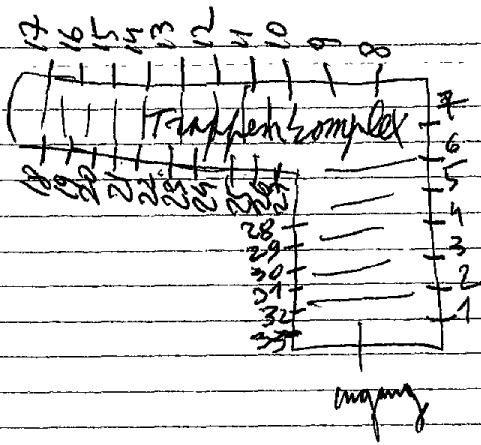

1930. Spreters, nr. Itot9

Kapel:

1. Engel Michael + wapenschild
2. Keizer Karel + wapenschild
3. Jeanne d'arc + wapenschild
4. Joris + wapenschild
5. Martinus + wapenschild
6. Lodewijk + wapenschild, get. Spreters
7. Barbara + wapenschild
8. Maurice + wapenschild
9. H. Hart van Jezus + wapenschild

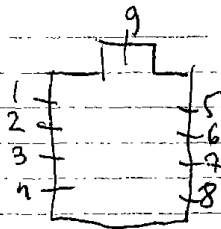

Er zijn 8 ramen op de bovenverdieping - grisaille en zil-vergeel

Bibliografie

Vandenbrouck Danny, Bijdrage tot de studie van de glas-in-loodproductie in België - De glasschilderkunst in Brussel tijdens het interbellum, 1991. V.U.B. Licentieverhandeling kunstgeschiedenis, 1990-1991.

Revue mondiale, 1924, n. 130, p. 11 = R 1 tot 9

BRUSSEL, Vlaamse huisvesting maatschappij
Kolonienstraat 40

1965. Arno Brijs: ontw./Amfora=uitv.

Inkomhal: gelijkvloers

-Uitbeelding van de Nationale maatschappij voor de huis-
vesting - vanaf 1965 geplaatst - Breydelstr. 12 Brussel
met symbolen: 0. bouwvakkers aan het werk

m. bouwwerven gesierd met vaandels van alle
Belgische provinciën.

B. de zon straalt zorgeloos over het land.

get. Arno Brijs=ontw./Amphora=uitv.

In 1995 krijgt het glasraam een nieuwe bestemming bij de
Vlaamse huisvesting maatschappij te Brussel

BRUSSEL - Anderlecht, Soeurs de Notre-Dame
Veeweydestraat

~~XXXXXX~~, nr. 1 tot 22

1886 Verhaegen

Kapel nu omgevond tot ontspanningszaal voor toneel, enz..
Er zijn 12 ramen die verborgen zijn achter dekors en
tijdelijk niet te zien. Vele zijn in slechte toestand.

Bibliografie:

genoteerd in 1987

Ontwerptekening, verz. Caster nr. 1

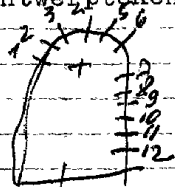

= Raum 4 = B. Koning van Maria
M. Tenhemelopneming van Maria
O. Pinksteren

Atelierboek carier
Leven-Kadot

BRUSSEL-Anderlecht, Verrijzeniskerk

1966. Van Hove Marc

№ 1-2-4-5 = glas-in-beton - Val Saint-Lambert
3. Verrezen Kristus

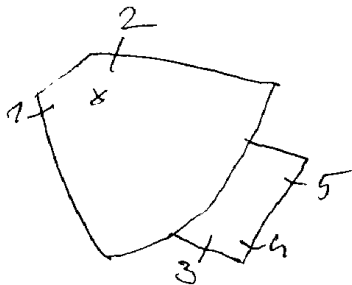

BRUSSEL-Anderlecht, Scheutisten
Steenweg op Ninove 476

1979, Van Zyst-Vander Burgh

Kapel:

4 glas in betonramen - ~~1973~~ 1979

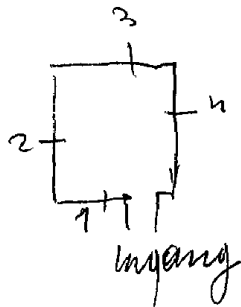

Zie: trefsonde documentatie

1943. Jacobs (J. J. B.) nr. 2-3.
F. Crickx: nr. I-4 tot 10.

1. Dekoratief glas in lood met
kleine medaillons welke uit-
beelden: geselinstumenten
L. dobbelstenen

Hamer en nagels

Zweetdoek

R. Pelikaan

Druiventrossen

Lam Gods

Eucharistie

2. Vincentius à Paulo, 1943, J. J. B.

3. L. Engel met: ALFA

M. H. Hart van Jezus

R. Engel met: OMEGA

4. L. Graflegging van Kristus

R. Kruisafneming, get. F. Crickx

5. L. Jezus sterft op zijn kruis

R. Jezus op het kruis genageld

6. L. Jezus berooft van zijn klederen

R. Jezus valt de 3^e maal onder het kruis

7. L. Jezus ontmoet de H. Vrouwen

R. Jezus valt de 2^e maal onder het kruis

8. L. Veronika droogt het gelaat van Jezus af

R. Simon helpt Jezus kruis dragen

9. L. Jezus ontmoet zijn moeder

R. Jezus valt voor de 1^e maal onder het kruis

10. L. Jezus neemt zijn kruis op.

R. Jezus ter dood veroordeelt.

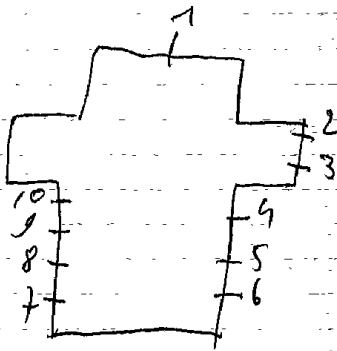

I. Top: L. God de zoon

M. O. L. V.

R. God de vader

Kleine sybillen

O. L. Dominikus

L. M. Augustinus

M. O. L. V.

R. M. Ambrorsius

R. Pater, Coën, Capronnier. 1902

2. LL Barbara

L. M. Victor

M. O. L. V.

R. M. Felix

R. Theresia. 1876 S. Coucke

3. B. L. Philomena

L. M. Karolus Borremeus

M. Cecilia

R. M. Amandus

R. Ursula. 1892

O. L. Boodschapengel

L. M. Bissoppelijk wapen

M. Wapen van Brabant

R. M. Bisschoppelijk wapen

R. O. L. V. van boodschap 1892

4. B. Kristus geeft de oppermacht der

H. Kerk a an Petrus

M. L. Jan de dooper

R. O. L. V.

O. L. Taf. leven v. Guido v. Anderlecht

5. B. Kristus bedaat de storm

M. L. Franciscus à Sales

R. Alphysius *Aspidin*

C. Guido van anderlecht op stormzee

ANDERLECHT, St. Pieterskerk en *St. Guido kerk*

M. L. Norbertus
R. Thomas

1893

0. Wonder met de plant (Guido v. Anderlecht)
7. B. H. Drieuldigheid

0. L. O. L. V. 1894

R. Jozef

8. B. Kristus verschijnt aan Maria Margaretha
à Lacoque

1898

M. L. Hieronymus

R. Julius

0. Taf. leven v. Guido v. Anderlecht

9. B. Wijdt mijner lammeren

M. L. Paulus

R. Emmannel

0. 2 taf. leven v. Guido v. Anderlecht

10. B. Engel komt Petrus verlossen

M. L. Petrus

R. Guido

0. 2 taf. leven v. Guido v. Anderlecht. 1877

II. Top: Genadestoel

S. L. Engelen

M. Michael

R. Engelen

M. L. Lucas

L. M. Mattheus

M. Salvator Kristi

R. M. Johannes

R. Marcus. 1905. Dobbelaere

0. 5 adellijke wapens

12. L. Petrus

L. M. Katerina

M. O. L. V. 1877. S. Coucke

I12. R.M. Elisabeth

R. Karolus Borromeus

I13 Top: engelen

B.L. Engelen

M.H. Drievoaldigheid met O.L.V.

R. Engelen

M.L. Hubertus *Seraphimus*

M.L. Petrus

R. Paulus

R. Marcus

O. Sadelijke wapens

I14. 6 engelenfiguren met latijse teksten

I15. L. Lodewijk

L.M. Petrus

M. Kristus Koning

R.M. Paulus

R. Karel de goede

I16. L. Druiventrossen

L.M. Offertafel

R.M. Ark des verbonds

R. Korenhalmen

I17. L. Altaar

L.M. Lam Gods

R.M. Monstrans

R. Offerande

I18. Top: H. Drievoaldigheid

L. Helena

L.M. Apostelen

M. Verering van O.L.V.

R.M. Apostelen. 1929

R. Theresia

I19. 6 engelen met symbolen uit de

lit litanie van O.L.V.

1876. S. Coucke: nr. 2-3-4-10-12.

1892. Ladon: nr. 16-17.

1894-1905. Dobbelaere: nr. 5 tot 9-II.

1902. Capronnier: nr. 1-13 (herstelling)

1929. Ganton: nr. 15-18. (oud raam

1970. MICHEL MARTENS: nr. 20

Bibliografie

Bulletin: des commissions royales des monuments et d'arts:

1890, blz. 462

1902, blz. 136 = nr. II

1902, blz. 336 = nr. I-13 = *Herstelling*

1900, blz. 236 = nr. 15-18.

Verlagen: Diocesaine kommissie van het aartsbisdom Mechelen:

Deel I: blz. 114 = nr. 16-17.

blz. 169-201 = nr. 5 tot 9.

Deel IV: = nr. 18.

HELBIG: De glasschilderkunst in België

Deel I: blz. 61, nr. 34 = nr. I.

blz. 62, nr. 41 = nr. 13.

LEVY: Histoire de la peinture sur verre en Europe et Belgique:

Deel II, blz. 127 = nr. 1-13.

Catalogue general par numeros d'ordre des cartons pour vitraux

nr 6 = 553-1392-1393-421

nr 7 = 420-422

nr 8 = 552-1394-1395-423

nr 11 = 754-755

20. Dekoratief glas in lood.
zonder schildering

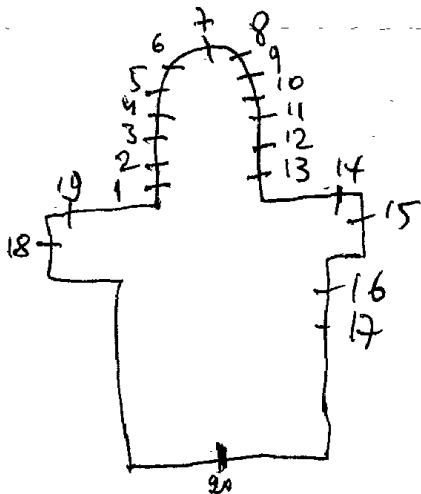

Bibliografie:

VLAANDEREN, 1971, nr. 117, blz. 34 = nr. 20

Wim Van Bieveliet, Atelier S. Couche en Zonen, Bietorf 1984
KUNST, 1899, nr. 21, p. 161, = Koopmanen = nr. 2-3-4-10-12
P. 115 = nr. 2-3-4-10-12
Antwerpen, Stadsarchief, reclame drukkers = nr. 2-3-4-10-12
Foto repertorium v/h. Membelair v/d. Belg. Bedekkers
Prov. Brabant, Kantoor Anderlecht, 1977, p. B =
tot 13

Stalins Janssens

1. B. O. L. V. geeft de scapulier aan de karmelietenorde. 1897
0. Laatst oordel (hel)
2. B. L. Joachim, 1896
R. Anna
0. Kristus verschijnt aan Maria Margaretha à Lacoque
3. B. L. Jozef
R. O. L. V.
0. Aanbidding van de eucharistie
4. Genadestoel, 1898
5. B. L. Zacharias. 1896
R. Elisabeth
0. Wonder van Hubertus
6. B. O. L. V. geeft de rozenkrans aan Dominikus * 1896
0. Wonder van de rozenkrans
7. Brie zingende engelen in medail-
lonvorm in top van het raam.
- Alle andere ramen zijn met glas
in lood met beschilderde ornamenten

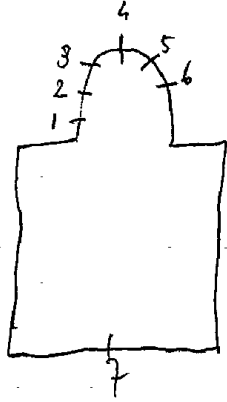

Bibliografie

Verslagen van de diocesaine commissie van het aartsbisdom Mechelen

Deel II, blz. 118 - nr. 2-5.

blz. 169 - nr. 1-6.

blz. 195 - nr. 4.

Fotorepertorium v/h. menublaas v/d. Belg. Bedehuisen
Prov. Brabant, Kanton Anderlecht, 1977, p. 13-
n. 1 tot 6

ANDERLECHT, St. Jozefkerk

1949. J. Colruyt, nr. Itot 20.

- 1. Brood en vissen**
- 2. Pelikaan**
- 3. Offer van Kain en Abel**
- 4. Paaslam der Joden**
- 5. Verrijzenis van Kristus, get. J. Colruyt**
- 6. Kalvarie**
- 7. Laatste avondmaal, get. J. Colruyt**
- 8. Geboorte van Jesus**
- 9. Offer van Melchisedeck**
- 10. Offer van Abraham**
- 11. Korenhalmen**
- 12. Twee reeën aan de bron van levend water**
- 13 tot 18. Geschilderd glas in lood met latijnse tekst**
- 19. Jozef, get. J. Colruyt, 1964.**
- 20. O.L.V. 1963.**

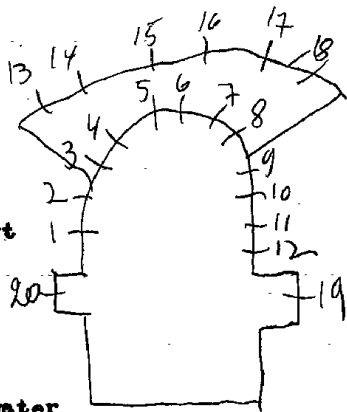

Bibliografie:

VLAANDEREN, 1971, nr. 117, blz. 23 = n. 1 tot 20

Foto repertorium v/h. meubilair v/d. Belg. Bedehuizen
Prov. Brabant, kanton Anderlecht, 1977, p. 15 =
n. 1 tot 20

ANDERLECHT, St. Franciscus Xaveriuskerk

- I. Kristus en het Eucharisch wonder
omringd door 6 symbolen
2. I. Mattheus
3. L. Thomas
4. L. Paulus
5. R. Petrus
6. R. Johannes
7. L. Petrus
8. L. Andreas
9. R. Jacobus mayor
10. L. Jacobus minor
11. R. Filipus
12. L. Simon
13. R. Thaeus
14. L. Petrus
15. R. Franciscus Xaverius
16. Ave Maria

1933, De Craemersnr. 2 tot 8-10

1951, L. Rotta-M. Laforet: nr. 12

1916, Bary: nr. 1.

II. Kristus verschijnt aan Maria
Margaretha à Lacoque

R. O. L. V. van Lourdes

17. L. Andreas

18. R. Jacobus mayor

19. L. Jacobus minor

20. R. Filipus

21. L. Simon

22. R. Thaeus

23. L. Petrus

24. R. Franciscus Xaverius

25. Ave Maria

III. Modern glas-in-lood (niet schoon)

12. Doop van Kristus, get. L. Rotta=uitv.

M. Laforet=ontwerp, 1951.

13 tot 16. Modern glas in lood (niet schoon)

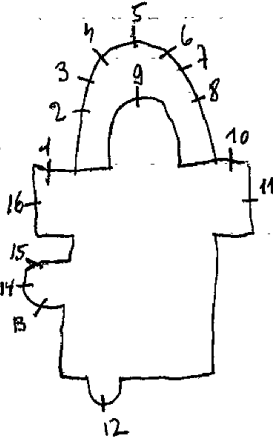

Bibliografie

Bulletin des commissions royales des monuments et arts
1916, blz. 58 - nr. I

1933, blz. 133 - nr. 2 tot 8-10.

Foto repertorium v/h. meubiler vld. Belg. Beheerders,
Prov. Brabant, Kantons Anderlecht, 1977, p. 14 = nr. 12

BRUSSEL-Anderlecht-Neerpede, St. Gerarduskerk

1. O.L.V. verschijnt te Lourdes aan Bernardette

2. Gerardus

3. H. Hart van Jezus verschijnt aan Maria Margaretha à Laco-
que

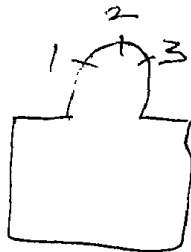

BRUSSEL-Anderlecht, Soeurs de Saint-Sauveur
Clemenceaulaan 70

1964. Helaers=ontw.
Blainpain=uitv.

Kapel: 1e verdieping

9 ramen met decoratief glas-in-lood - zonder symbolen
of schildering.

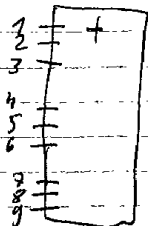

BRUSSEL-Anderlecht, Soeurs du T.S. Sauveur
St. Annakliniek - Dapperheidsplein 14

of Theresia Veranneman

1960. Therese DELEPELEER = ontv. - uitv. G.B.M., nr. 1 tot 8
G. BLANPAIN - MASSONGET

Kapel: (glas in beton)

1. Scheppingsymbool (ster en hemel)
2. Vorm en kleur, get. 1960-G.B.M.
3. Glorie aan de vader
4. Glorie aan de zoon
5. Glorie aan de geest
6. Vorm en kleur, get. Therese Delepeleer =
7. Cecilia (attributen-voorstelling) =

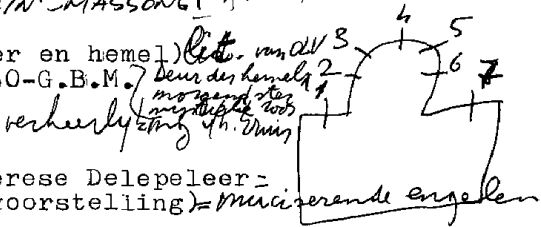

Traphal: nr 8

Dekoratief glas-in-lood - zonder schildering of motieven
loodverdeling is tekening. = *moederschap*

BRUSSEL-Anderlecht, Zusters van de H. Vincentius
instituut O.L.V. van gratie
Steenweg op Ninove 339

kapel: (nu vergaderzaal)

7 ramen met decoratief glas-in-lood - veel lichte kleuren
sterren als versieringsmotief. 1962

BRUSSEL-Anderlecht, Gemeentehuis

1879. H. Dobbelaere

Overloop-eretrapp:

Ornamenten - oorkonden - wapenschilden in verband met de geschiedenis van Anderlecht, get. H. Dobbelaere, 1879.

1^o verdieping - raadzaal:

1. (medaillons gevat in glas-in-lood).
Eendracht - Openhartigheid - Verkleeftheid -
Handvastigheid.
2. Twee wapenschilden "Goethals" - "Anderlecht" gevat in
glas-in-lood, 1879.
3. Vaderlandsliefde - Macht - Waarheid - Recht.

BRUSSEL, Anderlecht, Hogere rijksschool voor beeldende
kunsten - Dapperheidsplein 17

In verschillende kamers van dat 16^o eeuw huis zijn oude en
kleine motiefjes gevat in glas-in-lood (meestal uit de 17^o E

1^o verdieping: 1^o kamer

Raam 1/ -oud ~~fragment~~ met kloosterlingen
-H. Scholastica
-Jongelingen in de kokende olie.
-Wapenschild "Peeter De Wolf" 1617.

Raam 2: -Karveel
-Laatste avondmaal
-Ridderspel
-Onthoofding van de H. Katerina

2^o kamer:

Raam 1: -Twee kloosterlingen
-O. L. V. en Donatius
-Kalvarie
-Antonius

2° kamer:

- Raam 2: -Steneging
-Marteling
-Boodschap aan O.L.V.
-Verloren zoon
- Raam 3: -Kalvarie
-Kalvarie
-Aanbidding der koningen
-Aanbidding der koningen
- Raam 4: -Kroning van O.L.V. met schenker en schenkster.
-Kroning van O.L.V. met schenker en schenkster.
-Barbara
-Gregorius
- Raam 5: -Evangelist Marcus
- " " " Johannes
-Poortje van Deurne (Antw.) oorspronkelijk ~~John~~ Lucas
-Reiziger met een ezel 'vernield
- Raam 6: -Maria-Elisabeth-Jezus
-Strijdtafereel
-Boodschap aan Maria -Vrouw bij de eenhoorn

(vervolg)

~~XXXXXX~~

Draaitrap: -Wapenschild
-Wapenschild met schilddrager
-Wapenschild

Gelijkvloers:

Bureau van de directeur:

Raam 1:-vier portretten gevat in glas-in-lood

Raam 2:-Hieronymus
-Lodewijk
-twee portretten.

Afdeling in Kapittelstraat:

gelijkvloers: glas-in-beton, 1975.

BRUSSEL-Anderlecht, Verpleegsterschool Sint-Anna
Sainte Adresseplein 12

Blanpain-Mansonet = witte
Mousie

Boven de inkompoort:

Glas-in-beton = lichtende ster en een verpleegster, get.
Mousie

(zie foto)

BRUSSEL-Anderlecht, St. Lucaskerk Steenweg op Bergen
~~XXXXXXXXXXXXXXXXXXXXXXXXXXXXXXXXXXXX~~

Nevens

I. H. Geest, get. Nevens (Olieverf op glas geschilderd)

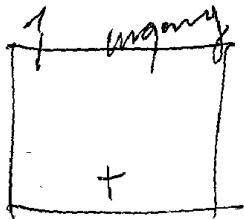

M. Nevens - monografie

NJERIJSE-EIZER, St. Maria Magdalenakerk

1934-35. VOSCH.

1. O.L.V.

2. Kalvarie

3. Johannes. 1934 *J. Vosch*

4. Cecilia. 1934

5. Maria Magdalena. 1934

6. Engel. 1934

7. Martinus. J. J. Vosch-Elsene.

8. Barbara. 1935

9. Jozef met kind Jezus. J. J. Vosch

10. Rochus

11. Cecilia

12. Katerina. 1935

13. Kristus verschijnt aan Maria Margaretha à Lacoque.

14. Theresia van het kind Jezus. 1935

15. Boodschap. J. J. Vosch, 1935.

16. O.L.V. 1934

17. *Witstij als landbouwer 1934 Vosch*

18. *Engel bij het open graf 1934*

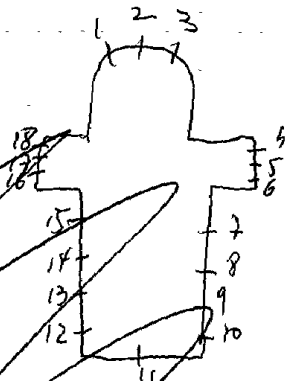

BRUSSEL-Anderlecht, H. Geestkerk

Glas-in-beton als beeld en los sierobject.
Op gesteld in de ham

WALSHOUTEM, Wezeren, St. Amanduskerk

landen

I.O.L.V.
2. Kalvarie, 1916
3. Johannes

Toegeeschreven aan Stanton ??

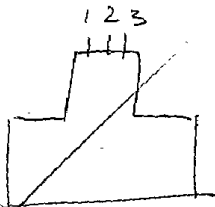

de gegevens van deze kaart overbrengen
naar landen-Wezeren, St. Amanduskerk

BRUSSEL-Elsene, St. Andreaskerk (Schotsekerk)
Vleurgatsteenweg 181

A. Streulens, nr. 1-2-3 (Ch. De Merctem 36) get.

1. L. Mattheus

R. Marcus

2. L. Lucas

R. Johannes, get.

3. L. Andreas

R. Joris, get. Alfons Streulens (Ch. De Merctem 36)

4.

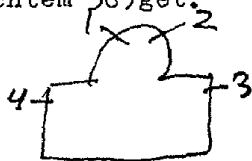

BRUSSEL-Elsene, St. Adrianuskerk

1965-? Daniels, nr. 1 tot 7

of 1968?

1. Elisabeth, get. Daniels

2 tot 8. Decoratief glas-in-lood met symbolen die onduidelijk
verwerkt zijn in de loodverdeling. Alle ramen zijn
gehandtekend Daniels.

7. Jozef, get. Daniels

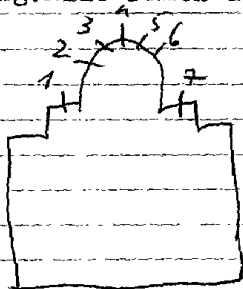

1. Blijde intrede te Jerusaleem. Ladon
0. Taf. uit leven van Bonifasius 1906
2. B. Laatste avondmaal. Ladon 1906
3. B. Lucas
0. Taf. uit leven van Bonifasius
3. B. Lucas
0. Bonifasius predikt voor het volk
4. B. Kalvarie
0. Verering van O.L.V.
5. B. Marcus
0. Volk in aanbidding
6. B. L. Adam en Eva
- M. Verrezen Kristus
- R. Verrijzenis der doden. Ladon
0. Taf. uit leven van Bonifasius
(opkropen van een man) 1902
7. B. Hemelvaart van Kristus 1902
0. Jonas en de walvis. Ladon 1902
8. B. H. Familie te Nazareth
0. Vlucht naar Egypte. Ladon
9. B. Engelen die bloemen strooien
0. Hewelijk van Jozef en Maria
10. B. L. Raamundis 1911
M. Salvator Mundi
R. Clara
0. L. Maximilianus
- M. Apolonie - adelijk wapen
R. Ladovikus
11. Zes taferelen uit het leven van
een heiligen. Ladon 1899
12. Taf. Leven van Bonifasius 1902
13. Taf. leven van Bonifasius 1902
14. Taf. leven van Bonifasius, 1902, Ladon

15. Top: 3 engelen

B. L. Anna

M. Bonifasius

R. Julius

O. L. Julia Martha

Albertus van Leuven

M. Bisschop - adelijk wapen

R. Alike

16. B. L. Andreas

L. M. Rufina

R. M. Rosalia

R. Richardus

O. L. Jozef

L. M. Adelais

R. M. Elisabeth

R. Remigius, 1892

17. B. L. Bisschop met mijter op de grond

M. Bisschop dient het doopsel toe

R. Vrouwelijke heilige

O. L. Augustinus

M. taf. leven van een heilige

R. Elisabeth van Hongarije, 1909

18. Glas in lood

19. Laatste avondmaal, 1861

20. Jezus predikt in de tempel, 1864

21. (St. Franciscusraam)

B. L. Aankomst met een boot

M. Bij de paus

R. Volgelingen

O. L. Jezuskind verschijnt

M. Wonder met de ezel

R. Predikt voor de vissen

22. B. L. Jan de dooper
 M. Hemelvaart en kroning v. O. L. V.
 R. Petrus en Paulus
 O. L. Maria Magdalena - Helena
 M. Joris met de draak, 1907
 R. Bisschop
23. B. L. Juliana 1906
 L. M. H. Hart van Jezus
 R. M. H. Hart van Maria
 R. Maria Marggretha à Lacoque
 O. L. Maria Magdalena
 L. M. Jozef
 R. M. Gertrudis
 R. Franciscus de la Sales
24. B. L. Augustinus
 M. Jan Evangelist 1911 *Laurel*
 R. Norbertus
 O. L. Karolus Borromeus
 M. Maria Margaretha à Lacoque
 R. Franciscus Sales ~~1907~~
25. Zes taferelen uit het leven van
 een heilige 1900
26. B. L. Jan de dooper
 M. Eugenius
 R. Lucia
 O. L. Odilo
 M. Vrouwelijke heilige - adelijk wapen
 R. Armiliana
27. B. O. L. V. onbevlekt
 O. Verering van O. L. V. door het volk-kerk
28. Boom van Jesse 1903

LADON: nr. 1-2-6-7-11-12-13-14-17-
21-22-23-25-28.

VAN DER POORTEN: nr. 3-4-5-9-19-20-27.
CASIER: nr. ~~10-16-24~~. 24-15 (toegeschreven)

nr. ~~10-16-24~~
1899. Verhoesen nr. 16-10-26
ontwerptekeningen, bez. Casier = nr. 24
Atelierboek Casier = nr. 10-16-24-26
livre d'ordre de la Vitrerie, II, 89 = 15-24

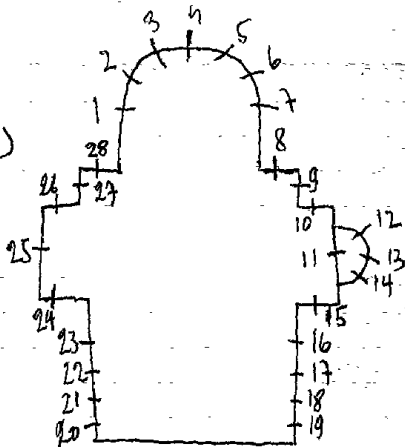

Bibliografie:

Bulletin des metiers d'arts: 2^e jg. Juni 1903, blz. 367, met afbeeldingen
nr. 6-7-II-12-13-14-21-25.

5^e jg. Januari 1906, blz. 188, afbeeldingen
nr. 28.

Bulletin, des commissions royales des arts et monuments:

1898, blz. 184

1899, blz. 395 - nr. II

1900, blz. 14 - nr. 25

1902, blz. 14 - nr. 6-7

1903, blz. 219 - nr. 28

1905, blz. 40 - nr. 17

1906, blz. 86 - nr. 1-2-22-23

1911, blz. 15 - nr. 10

1916, blz. 6

1917, blz. 7

1938, blz. 218

1939, blz. 69

Verslagen: diocesaine kommissie van het aartsbisdom Mechelen:

Deel II, blz. 232, 1898 - nr. 24

Deel III, ~~nr.~~ nr. 2165, 1903 - nr. 28

SINT LUCAS, 2^e jg. 1909-1910, blz. 243 (met afbeelding) - nr. 28

P. Bergmans - Notice sur la vie et les travaux de J. Casier -
Bulletin de l'Académie royale d'archéologie de
Belgique, 1926, blz. 120 = nr. ~~1-2-3-4-5-6-7-8-9-10-11-12-13-14-15-16-17-18-19-20-21-22-23-24-25-26-27-28-29-30-31-32-33-34-35-36-37-38-39-40-41-42-43-44-45-46-47-48-49-50-51-52-53-54-55-56-57-58-59-60-61-62-63-64-65-66-67-68-69-70-71-72-73-74-75-76-77-78-79-80-81-82-83-84-85-86-87-88-89-90-91-92-93-94-95-96-97-98-99-100~~ 24-45
Biographie nationale, deel 33, blz. 425 = 1-2-6-7-8-11 tot 14-17-21
22-23-25-28

ELSENE, H. ~~Drievuldigheidkerk~~
~~Drievuldigheidkerk~~

1936. Crespin-Colpaert, nr. 1-2-4 tot 7-18-19-20.

1896. De Contini, nr. 8-8 tot 17.

Athene Gieck herstelde

1. De geboorte van Jezus 1937

2. Doop van Kristus 1937

3. God de vader 1897

4. Verrijzenis van Kristus 1937

5. O.L.V. Middelaars 1937

6. O.L.V. van Lourdes 1937

7. Paus kroont een heilige - omringd door 39 adellijke wapens
get. 1937. Crespin-ontw. - Colpaert-uitv.

8. Lodewijk

9. O.L.V. *bijstand*

10. Begga *of Adele*

11. Franciscus Kaverius

12. ~~Vrouwelijke heilige~~

13. BARBARA

14. KAROLUS BORREMEUY

15. ANTONIUS

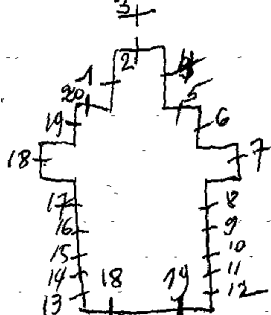

of Felix
1897
Anna

De documentatie = Crespin LC

16. Jozef

17. Hubertus

18. Joris, - omringd door 39 adellijke wapens

get. 1937, Crespin-Colpaert *lyst van adellijke wapenschilden*

19. H. Hart van Jesus verschijnt aan Maria Margaretha à Laccoque

get. 1937, Crespin-Colpaert

20. Kristus Koning, get. Crespin-Colpaert. 1937

Bibliografie:

Bulletin des commissions royales des arts et des monuments

1896, blz. 43 - nr. 2 - Stot 17.

1937, blz. 392 - nr. 7.

Libre memoriale, 1895, p. 82, 83 = De Contini
Foto repertorium v/h meubilair v/d. Belg. Bedruiuen, Prov. Brabant
Kanton Elsene, 1979, p. 13 = nr. 20 tot 26 - 12-4tot7 - ~~1979~~

I895. De Contini, nr. I8-I9

I934. Colpaert, nr. 20 tot 26

Voorgevel:

I8. Diefie Bruxelles, I642.

I9. Reediefie "Ten Bosch", I895.

Oude Doopkapel (nu: kinderopvang)

20. H. Geest, get. Colpaert (horizontaal glasraam)

Ingang sekretariaat:

2I. H. Drievuldigheid

Sekretariaat:

22. L. Temperantia

R. Justitia

23. L. Fortitudo

R. Prudentia

Weekkapel (kerk)

24. De zegening van Theresia door het Jezuskind.

25. Het kind Jezus verschijnt aan Theresia van Lisieux,
get. 1934. Colpaert-Crickx.

26. O.L.V. verschijnt aan Theresia van Lisieux.

- I/2. Wit glas
 3. Geboorte
 4. Kalvarie
 5. Vrijzenis van Kristus
 6/7. Wit glas
 8. Glas in lood
 9. Acht tafereelen uit het, leven
 va n St. Rochus 1868
 10. Engel
 11. Kelk en slang
 12. Lam Gods
 13. Pelikaan
 14. Drinkend ree, get. Crespin-Colpaert
 15. Engel met doornekroon
 16. Engel
 17. Engel
 18. Engel
 19. Engel
 20. Engel met drie nagels
 21. Brood en vissen
 22. Wijpers
 23. Ark des verbonds
 24. Kruis en slang
 25. Engel
 26. (van boven naar onder)
 L. Bezoek Maria en Elisabeth
 Boodschap aan Maria
 Opvoeding in de tempel
 Geboorte van Maria
 R. Kroning van O.L.V.
 Opdracht in de tempel
 Geboorte van Jezus 1868
 Huwelijk van Jozef en Maria

1868. H. DOBBELAERE: nr. 9-26-40-41-53-54

1924. COENRAERTS: nr. 42-43-44-48 tot 51.

1942. CRESPIN-COLPAERT: nr. 3-4-5-10 tot 25-

28 tot 38

28. Boodschap
29. Bezoek Maria-Elisabeth, get. 1942
Crespin-Colpaert
30. Geboorte
31. Vlucht naar Egypte
32. Opdracht in de tempel
33. Bruiloft van Cana
34. Kruisdraging
35. Kalvarie
36. Pieta
37. Hemelvaart van Kristus
38. O. L. V. van Lourdes
39. (roosvenster) Lam Gods omringd
voor 2 engelen en 2 profeten
40. (van boven naar onder)
L. Doornekroning 1868
Geseling van Kristus
Judaskus
Judas verraad Jezus
Voetwassing van Petrus
R. Kruisdraging
Bespotting
Verlochening van Petrus
Hof van Olijve
Laatste avondmaal
41. L. Verlossing uit het vagevuur
Kruisafneming
Kruisoprichting
Veronikadoek
Jezus valt onder het kruis
R. Verrijzenis van Kristus
Graflegging
Kalvarie
Jezus valt onder het kruis.
Jezus neemt zijn bruis op 1868

42. O. L. V. van Lourdes
 R. Johannes
44. Volksverering van Rochus
45. L. Jacobus Mayor
 R. Everade, 1900
46. L. Petrus
47. L. Jozef
 R. Cornelius, 1890
48. Kuwelijk van Maria en Jozef
49. Franciscus's wonder met de ezel
50. L. Marcus
 R. Mattheus
51. H. Hart van Jezus verschijnt aan
 Maria Margaretha à Lacoque
52. (roosvenster) Pelikaan omringd door
 zes engelen.
- 53 en 54. Samen 40 tafereelen over de
 geschiedenis van het H. Kruis, 1868.
55. Engel.

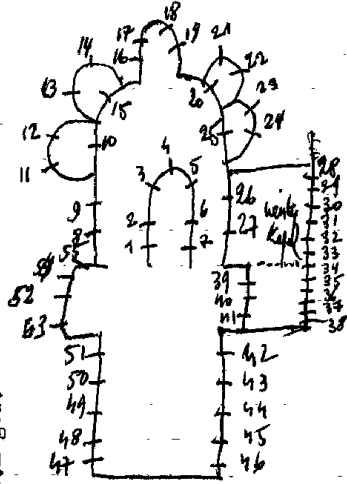

Bibliografie

Bulletin des commissions royales des arts et des monuments
1924, blz. 390 = nr. 42-43-44-48-49-50-51.

Catalogue general par numeros d'ordre des cartons pour vitraux:

234 = nr. 26

237 = nr. 40

238 = nr. 41

239 = nr. 53

240 = nr. 54

245 = nr. 9

ELSENE, O. L. V. Boodschapkerk

1934. Crespin, nr. 5-6-50 - ^{ontw. - uitv. F. Colpaert} (vermoedelijk)

1. Boodschap, 1965
2. Geboorte van Jezus, 1965
3. Vlucht naar Egypte, 1965
4. Opdracht in de tempel, 1965
5. Sedes Saepaensis 1934
6. Boodschap 1935
7. Kristus omringd met de symbolen der 4 evangelisten. 1934

HONTOG Mariette, Stained glass work,
Binnel 1949, blz. 23 = R. 6
met afbeelding

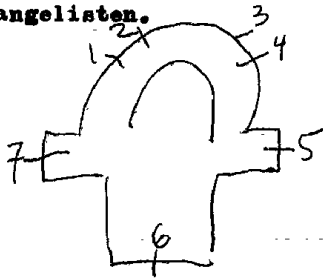

ELSENE, OLV. ter kamerenke rk of de oude abdijkerk

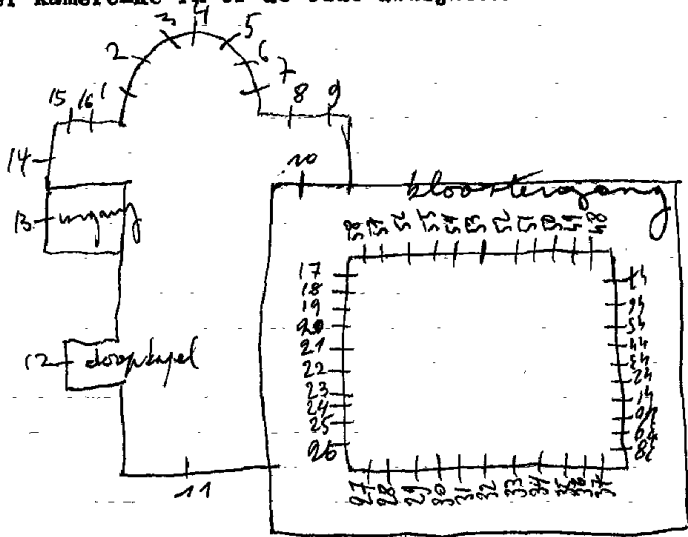

1934
Ontwerpers zijn: Anto Carte, nr. 3-4-5-II.
R. Strebelle, nr. 8-9-10-12-13.
Crespin, nr. 14
Navez, nr. 15-16.

Uitvoering van alle ramen: Colpaert, nr. 1 tot 58.

Bibliografie:

V.A.B. GIDS, 196 6, blz. 227-228 = nr. 1 tot 58.

Bulletin des commissions royales des arts et des monuments

1933, blz. 26 = nr. 3-4-5-II-17 tot 58.

1935, blz. 48 = nr. 3-4-5.

1937, blz. 393 = nr. II.

Rijk der VROUW - De Geboorte ⁱⁿ een glasraam, nr. 1494, 1973, blz. 93
Eleuraafbeelding van glasraam nr. 9 (Strebelle)
HAIKANT-TOERISME nr. 161, oktober 1973, nr. 3-4-5-8 tot 16
Foto repertorium v/h. merkbare vld. Belg. Bedehuzen, Prov. Brabant,
Kanton Elzene, 1979, p. 17 = nr. 1 tot 58

1. Top: het hemels manna
 Adelijk wapen gevat in glas in lood
2. Top: offer van Abraham
 Adelijk wapen gevat in glas in lood
3. Top: Lam Gods
 B. Engel, 1934
 O. Adelijk wapen
 1935
4. Top: L. L. van Emms
 B. Genadestoel
 O. O. L. V. get. Ante; Earte-ontv.
 Colpaert-uitv. 1935
5. Top: Pelikaan
 B. Engel
6. Top: Jexus en Thomas
 O. Adelijk wapen gevat in glas in lood
7. Top: kruis en slang
 O. L. Engel
 R. Margaretha de cortona
8. Boodschap aan Maria 1947
 get. Strebelle - ontv. Colpaert-uitv.
9. Geboorte en aanbidding der berders en
 koningen. 1947
10. H. Bernardus van Clervaux 1947
 get. R. Strebelle-Colpaert
11. Top: God de vader 1937
 centraal-hemelvaart van O. L. V.
 er rond-kes wierrokende engelen.
 O. (van L. naar R.)
 Aleyda
 Bonifasius
 Abdij ter kameren
 Ghislens
 BERNARDUS adelijke wapen

12. L. Juliana

R. Lutgardis

13. Twee engelen, get. Strebelle-Colpaert

14. Top: engelen en twee abdijwapens

Zeven tafereelen uit het leven van

St. Lutgardis, get. Crespin-Colpaert.

15. Top: engelen

Drie tafereelen uit het leven van

Bonifasius, get. Naver-ontv. - Colpaert-uitv.

16. Top: engelen.

Drie tafereelen uit het leven van

Bonifasius.

Kloostergang: wapenschilden gevat in glas in lood.

17. Bonifasius (1181-1265)

18. Margaretha de Hornes

19. Maria en Cecilia Van der Noot.

20. Marie de Egmout

21. Leonore de Thienen

22. L. Regine de Beaufort

R. Marie de Bualeyde

23. Madeleine de Hoogstraeten

24. Catherina en Jacques de 't Serclaes

25. Anna de Lalsaing

26. D'Auxy et Toyauxy

27. Max. Carton de Wiart

28. Seraphine Saoy

29. Benoite Antony

30. Ovis deliano y Velasco

31. Ernestine Gand Vilain

32. L. Claire de Grobbendonck

B. Francois d'alsace Boussea

33. MARIE ROVELLY

34. JEANNE DE PEPIN

35. Catherina d'ittre
 36. Barbe de Yassis
 37. Marie Van der Cammen
 38. Maria de Linge Barbancon
 39. Marie d'ittre
 40. Elisabeth de Berghes
 41. Marie de Mol
 42. Jeanne de Mol
 43. L. Margueritte De Mol
 R. Catherina de Grimbergen
 44. Marie De Ligne
 45. Marie Belade
 46. Elisatbe t de Monte
 47. Ida Elisabeth Aleyde IV
 48. Catherina Tayo
 49. Marie Scott de Bucclenck
 50. Marie de Thienen
 51. Elisabeth Boots
 52. Elisabeth d'yssche
 53. L. Helwige de Waelis
 R. Aleyde de coydeberg
 54. Margueritte II
 55. Aleydis
 56. Elisabeth Leonis
 57. Margueritte de Biest
 58. Gertrudis-Ode-Gise le-Ermentrudis

Revue des archéologues et historiens d'art de
Louvain, 1983, P. 128 = n. 3-4-5-11

BRUSSEL-Elsene, Ongeschoeide Carmelieten
Galerie van de Louisa-poort 22I

1959. Blanpain, nr. ~~1-2~~ 6 tot 20 = glas-in-beton (ontworpen door een Fransman)

1959. J. BEECK, nr 1-2
nr. 3-4-5

Kerk:

Glas-in-betonramen = 1-2-6 tot 20

3. Theresia

4. O.L.V.

5. Johannes van het kruis

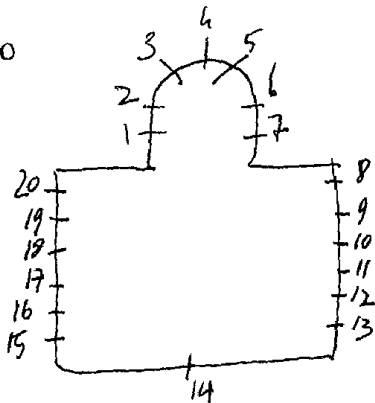

ELSENE, Priesters van het H. Hart
Eugeen Cattoirstraat 18

1. Lam
2. Vissen en korenhalmen
3. Pelikaan
4. Ree
5. O.L.V. van Lourdes
6. Bernardette
7. Decoratief glas in lood, zonder schildering

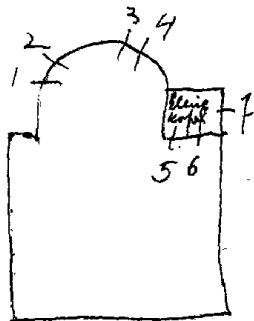

er hebben 3 verschillende glazen in gewerkt tot 4
5-6
7

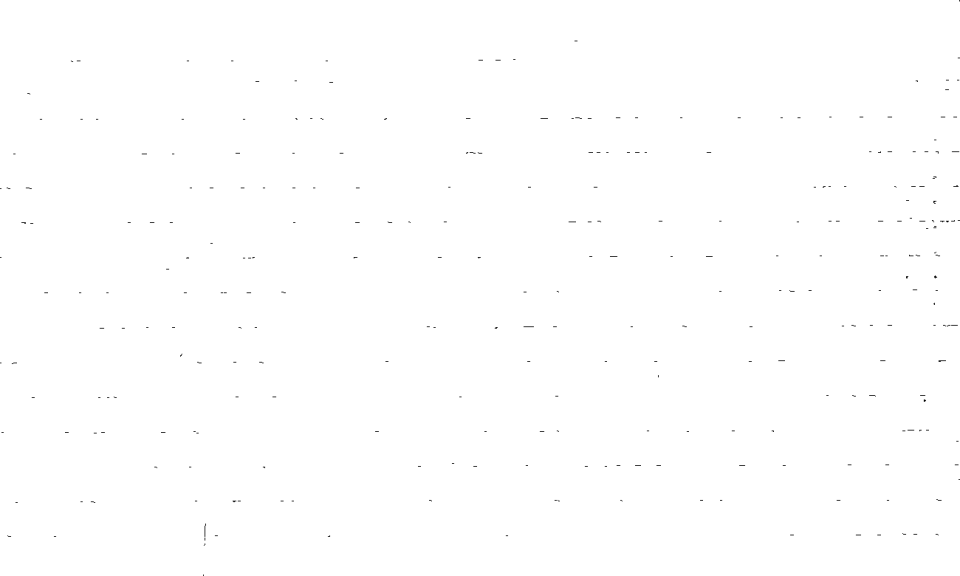

(van boven naar onder)
1. Top: biddende Kristus
Kroning van O.L.V.
Hemalvaart van O.L.V.

Pinkstere n

Hemelvaart van Kristus

Verrijzenis van Kristus

Kalvarie

Kruisdraging

Bespoting

Geseling

2. Top: lijdende Kristus

14 medaillons met bloemen en

Latijnse teksten.

3. Top: Kalvarie

14 medaillons met bloemen en

Latijnse teksten.

4. Top: Kristus Koning

14 medaillons met bloemen en

Latijnse teksten.

5. Top: L.L.v. Emsus.

14 medaillons met bloemen en

Latijnse teksten.

6. Top: Kristus predakt.

14 medaillons met bloemen en

Latijnse teksten.

7. Top: Boodschap aan Maria

Bezoek van Maria aan Elisabeth

Geboorte van Jezus

Opdracht in de tempel

Jezus predakt in de tempel

Het wonder van Cana

Maria (moeder) zelf de voeten

van Kristus.

Verheming medaillon broden en vimen.

BRUSSEL,

ELSENE, Peres du T.S. Sacrement
Steenweg op Waver 205

1870. DE BETHUNE, nr. I-7-13.

1875. A. LUSSON et LEFEVRE, nr. 8 tot 12-14 tot 25.

1877 Verhezen nr. 2 tot 6 ?

7. (vervolg).

L.L.V. Emans

Priester reikt de Eucharistie uit.
Oe
Visiën van de stichter der orde

8. Top: St. Jozef

Geschilderd glas in lood met bloem-
ornamenten en wapenschild.

9. Top: Gekroonde O.L.V. naast Kristus.
glas-in-lood.

10. Top: Broedermoord van Kain en Abel.
glas-in-lood.

11. Top: Offer van Abraham.

Glas-in-lood.

12. Top: offer van Koning David

glas-in-lood.

13. (roosvenster)

M. Lam Gods - errond; bloemornamenten.

14. Top: het verzamelen van het manna
glas-in-lood.

15. Top: engel brengt boodschap aan
Zacharias.

glas-in-lood.

16. Top: Kristus verschijnt aan soldaat.

glas-in-lood

17. Top: Sedes Sapaensis

glas-in-lood.

18 tot 25. Geschilderde ornamenten.

raam nr. 18 is getekend en gedateerd.

A. LUSSON et LEFFEVRE, Paris, 1875.

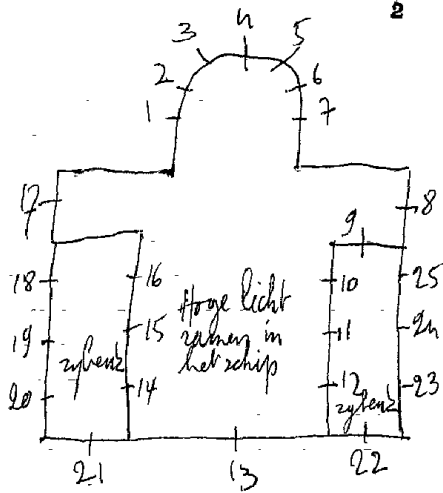

Bibliografie:

MELBIG, Le baron Jean De Bethune = nr. I-7-13.

Kador, documentatie verhaegen = nr. 2 tot 6

ELSENE, E.P. Serviten - Washingtonstraat 29

~~1923. BARDENHEWER, nr. Itot5-8 tot I2.~~

1. H. Hart van Jezus 1923

2. Jozef

3. Bonafunta

4. Amideus

5. Alesius

6. Theresia, 1931

7. Julienne Falconiere

8. Sosteneus

9. Uguccio, get. Bardenhewer

10. Manettus

11. Bon-Felix

12. O.L.V. van Smarten

13. Dekoratief glas-in-lood.

1923. Borremans G. - Demal F., nr. Itot5-8 tot I2

1958. J. Beeck, nr. 13

1931. J. Vorck nr. 6-7

get. G. BORREMANS - DEMAL
idem

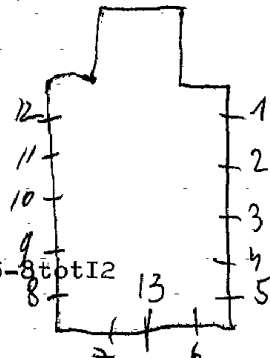

Reklamedruckerei Atelier Vorsch, nr. 6-7.

Elsene,

BRUSSEL-Religieuses de St. André - Renbaanlaan 180

1912. J. Casier, nr. Itot 107

In 1925 werden 10 ramen gemaakt met beschilderd glas-in-lood met ornamenten. In Casierstijl. (stot 12)

(van boven naar onder)

1. Vier taferelen uit het leven van St. Andries.

2. Bezoek Maria - Elisabeth

- Twee apostelen
- Boodschap aan Maria
- Twee apostelen

3. Jezus in hof van olijve

- twee apostelen
- Geboorte van Jezus
- Twee apostelen

4. Kalvarie

- Petrus en Paulus
- Veronikadoek
- Andreas - Johannes
- get. J. Casier, 1912

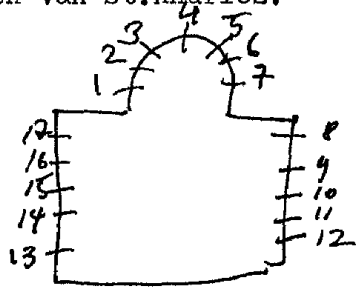

5. Verrijzenis
 - Twee apostelen
 - Graflegging van Jezus
 - Twee apostelen
6. Hemelvaart van Jezus
 - Twee apostelen
 - Emausgangers
 - Twee apostelen
7. Vier taferelen uit het leven van Ignatius

Bibliografie

P. Bergmans - Notice sur la vie et les travaux de J. Lurier - Bulletin
de l'Académie royale d'archéologie de Belgique, 1926,
blz. 120 = nr 1 tot 7

ontwerptekeningen - verz. Casier = nr. 4 + 2y leent samen
Atelierlyce Casier
Livre d'ordre de la vitrerie, II, 102 = 3-4-5
III, 82 = 8-9

BRUSSEL-Elsene, Soeurs du Christ -Vleurgatsteenweg 6I

1969.P.Majerus

Kapel:

2 ramen in glas-in-beton

BRUSSEL-Elsene, Soeurs Trinitaires
Kroonlaan 105

1945. J. Vosch, nr. Itot 7

1. Jean de Mathia
 2. H. Drievuldigheid - Lam Gods, get. J. Vosch
 3. Felix de Valois
 4. B. H. Geest
 5. O. Lelie, get. J. Vosch, 1945
 6. O. L. V. onbevlekt met congregatiekruis op de borst, get.
 7. B. Morgendster
- O. Roos van Jesse

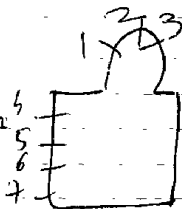

J. Vosch

BRUSSEL-Elsene, St. Bonifasius instituut
Viadukstraat 82

Kapel: (nu sportzaal)

I. Roosvenster

m. God de vader

errond: duif - wind - vogels en vissen - Adam en Eva -
Zon-maan-sterren - lucht en water.

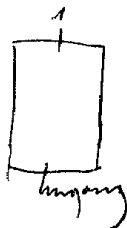

BRUSSEL-Elsene, Gemeentelijk sportstadium Albert De Muyter
Voltastraat

1970. Blanpain

Sportstadium: traphal an de ingang = glas in beton met
veel zilvergeel.

Petanque gebouw: hal = glas-in-beton 3 ramen

BRUSSEL-Elsene, -Intercom - Voltastraat 8

~~in~~ Crickx=uitv.-Piron=ontw.

Traphal: 2° verdieping:

Symbolen van de elektriciteit, get. Crickx=uitv.

BRUSSEL, Elsene, Kliniek Albert I instituut
Waaienberg 9

I96I.M.Martens

Kapel:

Dekoratief glas-in-lood, zonder schildering of symbolen
zeer mooi van kleur, get. Michel Martens

Bibliografie:

Art d'eglise, 196I, 29e jg, nr. II6, blz. 90



BRUSSEL-Elsene, Koninklijke rijkswachtschool
Fritz Toussaintstraat

I974.G.Massinon

Traphal:(van gelijkvloers tot aan de kroonlijst)
glas in epoxyhars - zonder symbolen)

BRUSSEL-Elsene, Generale staf van de rijkswacht
Fritz Toussainstraat 47

Bar van het hogere kader:

9 decoratief glas-in-loodramen met allen vorm en kleur.

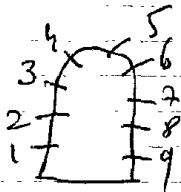

BRUSSEL-Elsene, St. Pieter en Paulusschool
Limaugestraat 14
1894. C. Fontana, nr. 5 tot 9
nr. 1 tot 4 - II - 12

1. O. L. V. geeft de rozenkrans aan Dominikus.
2. Twee taferelen uit het leven van een heilige
Twee adellijke wapenschilden.
3. L. Elisabeth van Hongarije
R. Franciscus van Assisi
O. twee adellijke wapenschilden.
4. Twee taferelen uit het leven van een heilige.
Twee adellijke wapenschilden.
5. Tafereel uit het leven van de H. Lodewijk.
Twee adellijke wapenschilden.
6. Verschijning van de H. Jozef aan een priester.
Wapens van Brabant en Henegouwen.
7. Top: 3 engelen
Kalvarieberg.
8. L. Anna en Maria
R. Engel Michael
O. Twee adellijke wapens.

9. Dood van Jozef. get. C. Fontana, 1894

Twee adellijke wapenschilden.

10. Twee taferelen uit het leven van de H. Helena.

O. Twee adellijke wapenschilden.

11. L. Antonius van Padua

R. Juliana

O. Twee adellijke wapens.

12. Twee taferelen uit het leven van Karolus-Borremeus.

O. Twee adellijke wapenschilden.

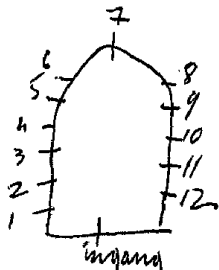

BRUSSEL-Elsene, Religieusen sacramentinnen,
Eendrachtstraat 39

1934. OSTERRATH, nr. ItotI6

1. Doop van Jezus
2. Barmhartige Samaritaan
3. Jezus redt Petrus uit het meer
4. Jezus en de Samaritaanse vrouw
5. Bruiloft van Cana
6. Jezus geneest de zieken
7. Kristus Koning
8. O. L. V. Koningin
9. Emmausgangers
10. Jezus te Nazareth
11. Opdracht in de tempel
12. Aanbidding der koningen
13. Aanbidding der herders
14. Boodschap aan Maria
15. Margaretha Maria à Lacoque
16. Jezus verschijnt aan een gevallen soldaat

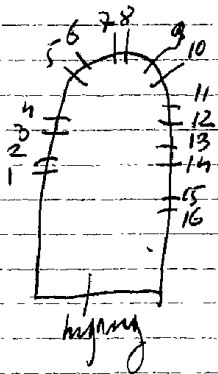

Bibliografie:

Liege, Musee d'art religieux et d'art Mosan, nr. 7-8=ontwerp-
tekening

BRUSSEL-Etterbeek, St. Antoniuskerk

1927. E. Steyaert, nr. I tot 4

Slachmulders=uitv. - M. Weemaes=ontw, nr. 9-10

Vitreux d'art - Philippe De Smedt (Avenue Dubruco #0

1935 ~~108~~ Brussel), nr. 5-6-7-8-II tot I4

1963. Veranneman=ontw. - Rotta=uitv., nr. 15 tot 20.

18

1. Top: Pelikaan (van B; naar O.)

Kalvarie

L. Norbertus

R. Thomas van Aquino

Melchisedeck draag de wijn op aan Abraham

Mirakel der doorstoken hosties

Pastoor Cornet de Peissant reikt de H. Kommunie uit.

Vier wapens: Cornet de Pleissant - kard. Mercier - Van roey - Etterbeek-Elsene.

2. Top: Lam Gods

L. Rombouts

R. Antonius

Laatste avondmaal

(vervolg)

2. Paus Pius X en de bulle van het H. Sacrament
H. Kommunde en de Lourdesbedevaart
Wapens van: Powis de ten Bossche - Ridder de Schonteden.
3. Top: Breed en wissen
H. Misoffer
L. Juliana de Cornilion
R. Pater Aymard
Vermenigvuldeging der broden en wissen
Mirakel van Bois-Seigneur-Isaac
Wapens van: parochie St. Antonius - Baron Jamblinne de
meux.
4. Kristus Koning (roosvenster)
5. Kalvarie
6. Kruisafneming
7. Graflegging van Jezus
8. Kroning van Maria
9. Mozes slaat water uit de rots, get. M. Weemaes=ontv.
Slachmulders=uitv.
10. Doop van Jezus.
11. Opdracht in de tempel.
12. Vlucht naar Egypte

13. Verloving van Maria en Jozef

14. Jezus ontmoet de H. Vrouwen, get. Vitreaux d'art -

Philippe De Smedt

Avenue Dubrucq 18 Brux.

Winterkapel:

15 tot 20. Dekoratief glas-in-lood - symbolische uitbeelding van het gebed.

Bibliografie:

R.M. Van de Haute, Edw. Steyaert, blz. 44 = nr. 1 tot 4

Foto repertorium v/h. meubilair v/d. Belg. Bedehuisen Prov. Brabant,
kanton Etterbeek, 1978, nr. 9-10

In 1996 herstelde atelier M. Deneve

Roosvenster

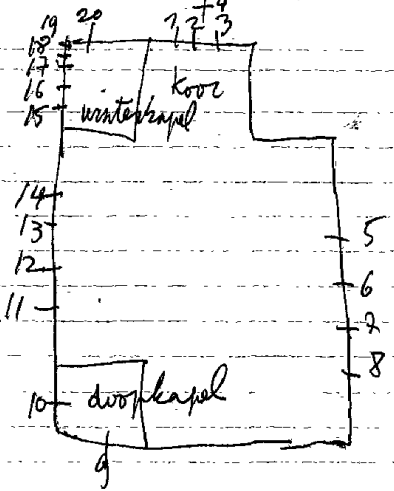

1901. FONTANA: nr. 1 tot 6-16-17-26-27

1918 tot 1930. GANTON-DEFOIN: nr. 7 tot 15-18 tot 25.

In 1955 herstelling door de loder

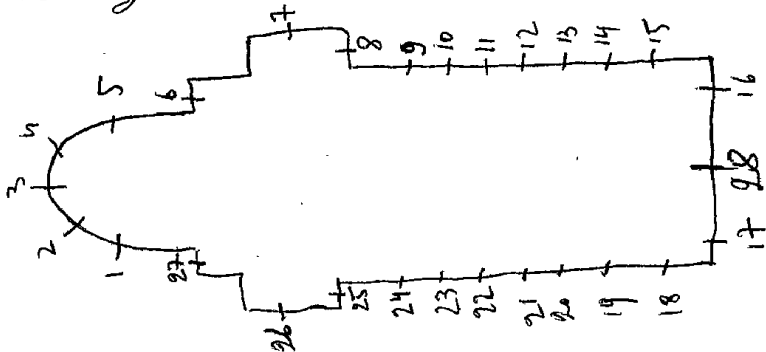

- I. **Beschilderd glas in lood**
2. **B. Dood van Gertrudis**
 0. L. Ladovikus
 - M. Anna. 1901, Fontana.
 - R. Franciscus Salesams
3. **B. Taf. uit het leven van Gertrudis**
 0. L. Jacobus
 - M. Jozef
 - R. Johannes
4. **B. Hoofdontharing van Gertrudis**
 0. L. Iedoe
 - M. Amelia
 - R. Joanna
5. **Beschilderd glas in lood**
6. **Engel**
7. **Top: god de vader.**
 - B. H. Hart van Jesus
 - M. L. Val van Adam en Eva
 - R. Engel Michael
8. **L. L. Emilius (heiligenportretten)**
 - L. M. Julia
 - R. M. Adhemar
 - R. Marcellinus. get. C. Ganton-Defoin
8. **B. Wonderbare bekering van Paulus**
 0. L. Marcellinus
 - R. Leonardus. 1930
9. **B. Hemelvaart van O. L. V.**
 0. L. Edmundus. 1923
 - R. Ladovikus
10. **B. Pinksteren**
 0. L. Jozef. 1918
 - R. Aloysius
- II. **B. Hemelvaart van Kristus**
 0. L.

11. O. L. Franciscus Xaverius. 1927

R. Rosa van Lima

12. Verrijzenis van Kristus

O. L. Engel Michael

R. Georgius, get. Ganton-Defoin

13. B. Kalvarie

O. L. Longinus

R. Osee, get. Ganton-Defoin

14. B. Ontmoeting der H. Vrouwen

O. L. Edmondus. 1930

R. Katerina

15. B. ~~Smalting~~ Kristus neemt zijn

O. L. Emilius kruis

R. Cecilia

16. Doop van Kristus

17. Verrijzenis van Kristus, get. Fontana, 1901

18. Geseling van Kristus

O. L. Ansharus

R. Angela. 1930.

19. B. Krietus in hof van Olijve

O. L. Antonius

R. Joanna

20. B. Jezus onderwijst in de tempel

O. L. Augustinus

R. O. L. V. beeldje

21. B. Opdracht in de tempel

O. L. Paus Julius

R. Theresis

22. B. Geboorte van Jezus

O. L. Jozef. 1923

R. Isaïas

23. B. Maria en Elisabeth.

O. B. Jan de dooper

R. Anna

24. B. Boodschap.
 O.L. Albertus. 1923
 B. Gertrudis
25. B. Kristus geeft de sleutels der
 H. Kerk aan Petrus
 O.L. Franciscus
 R. Clara
26. Top: God de vader
 B. Vereering van O.L.V. door het volk
 O.L. Augustinus. 1901, get. Fontana
 L.M. Gregorius
 R.M. Hieronymus
 R. Ambrosius
27. Engel
28. Hemelvaart van O.L.V.
 (modern raam) 1968?

Bibliografie:

Verslagen diocesaine commissie van het
 aartsbisdom Mechechelen: Deel II, blz. 40
 nr. 18

Deel III, nr. 1719 = nr. 26

Bulletin des commissions royales des
 art et monuments:

1885, blz. 496

1890, blz. 462 } nr. I tot 5

1895, blz. 78 = nr. 16.

1901, blz. 72 = nr. 7-26.

1923, blz. 29 = nr. 22.

1926, blz. 147 = nr. 11.

*Biographie nationale, deel 33, blz. 359
 = nr. 7 tot 15-18 tot 25.*

Het Volk, 8-12-1946 = nr. 7 tot 15-18 tot 25

Itot6. In iede r raam 3 wapenschilden
 gevat in glas in lood
 7. (roosvenster) Mid. O.L.V. -errond in
 in 8 afzonderlijke ronde ramen -
 mucisezende engelen. 1928

8tot13. In ieder raam 3 wapenschilden
 gevat in glas in lood.

14-15. In ieder raam 5 wapenschilden
 gevat in glas in lood.

16. Wapenschild gevat in glas in lood
 17. Boodschap, get. Anto Carte = ontv.
 1447 Colpaert = uitv.

18. Glas in lood

19. Wonderbare visvangst, get. A. Carte = ont
 Colpaert = uitv. 1947

20. Glas in lood

21. B.O.L.V.

0.L. (van boven naar onder)

1. Doden begraven

2. Huwelijk

3. Komenie

4. Biecht

5. Geboorte

6. Onderwijs

M.I. Genadestoel

M. Konsekratie

3. Familie-eetmaal

R.L. Arbeid op het land

2. Oosten

3. Doopsel

4. Missionarissen in de vreemde

5. Kloosterzuster verzoekt de zieken

6. De vrouw doet het huis houden

7. de verloopster get. O. Londer

8. de arbeider Luik

1945

22. ZEILSCHIP
23. Pelikaan
24. Vier elementen (planten-
water-wind-vuur) get. Colpaert, 1959
25. H. Geest, get. Colpaert
26. Glas in lood (deur)
27. Top: H. Drie-vuldigheid met de kroon
voor O.L.V. in de hand.
O.L. Engelen
M.O.L.V. Colpaert = uitv.
R. Engelen, get. Anto Carte = ontw.
28. Drinkend ree
29. Doop van Kristus
30. O.L.V. get. J. Colpaert, 1959
31. Glas in lood
32. Top: 2 muciserende engelen
O.L.B. Engelen
O. Schaapherders
M.B. geboorte van Jezus
O. 2 engelen
R.B. Engelen
O. Drie koningen, 1942.

33. Glas in lood
34. Top: H. Michael
B.O.L.V. van de vrede
O. De bevrijding van Brussel op
3 September 1944
get. J. Crunelle = ontw. 1949
J. Colpaert = uitv.

35+36. Glas in lood

37. Temperati

41. SPES

38. Justitia

42. CARITAS

39. Fortitudo

43. B. A. Geest

40 FIBES

O. Wapen schild

1947. ANTO CARTE-COLPAERT, nr. 7-16-17-19-22-23-27-28-29-37 tot 43.
(~~alle~~ alle nummers, uitgezonderd nr. 17 zijn van voor de oorlog)
CONDEZ, nr. 21. 1928
1949. CRUNELLE-COLPAERT, nr. 34. 21-entree
1959. COLPAERT, nr. 24-25-30.
DEVROYE-VOSCH, nr. 32-18
1972. Claes Frans, nr. 43

Revue des archéologues et historiens d'art de Louvain, 1983,
Fotorepertorium vlt. merblain vld. Bely. Belg. P. 128, nr. 7-16-17-19-21-23
muise, Prov. Brabant, Kanton Etterbeek, 1978, P. 14 = nr. tot 32 27-28-29 ---

Winterkapel:
Glas-in-betonramen:

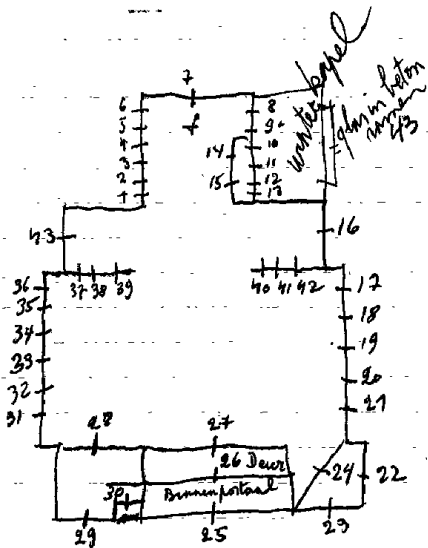

BRUSSEL- Etterbeek, O.L.V. onbevlektkerk
Morgendstondstraat

1972. P. Majerus

Itot29. Dekoratief glas-in-lood, zonder symbolen of schilder
ring.

nr.29 = get. P. Majerus 1972

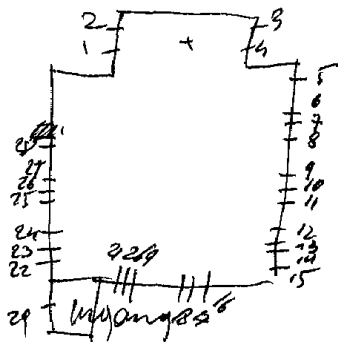

BRUSSEL-Etterbeek (oud-klooster der) kleine zusters der
armen. - Victor Jacobslaan 12

Margo Weemaes, nr. Itot5

Itot5. Dekoratief glas-in-lood, zonder schildering of sym-
bolen. De loodverdeling is de tekening en vormgeving.



BRUSSEL-Etterbeek, Soeurs de St. Joseph
St. Jozefkliniek
Jules Maloulaan 54

Crickx, nr. 1-2-3-6
nr. 4-5

Kapel

1. L. Johannes
R. Matheus
2. L. Petrus, get. Crickx
R. Paulus
3. L. Marcus
R. Lucas
4. L. Theresia
R. Franciscus
5. L. Jeanne d'arc
R. Engel Michael
6. L. Twee duifjes aan de bron
R. Pelikaan

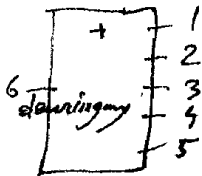

BRUSSEL-Etterbeek, Witte Paters
Charles Degrouxstraat 118

Kapel:
102. Dekoratief glas in lood, 1975



BRUSSEL- Etterbeek, Jezuieten - St. Michielskollege
St. Michielslaan 24

1912-1922. Ganton-Defion, nr. 6-7-9 tot 18-20-22-23
Mayer en Cie, nr. 19
nr. 1 tot 5-8-21

resten in
1982

- 1. B. L. Mattheus
R. Marcus
- O. L. Aloysius
R. Franciscus Baptista
- 2. B. L. Lucas
R. Johannes
- O. L. Franciscus Xaverius
R. Ignasius
- 3. B. Genadestoel
O. L. Engel Michael
R. Jan de doper
- 4. B. L. Gregorius
R. Augustinus
- O. L. Stanislas
R. Franciscus R.

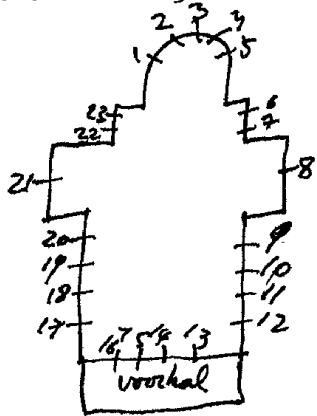

5. B. L. Ambrosius
R. Hieronymus
0. L. Petrus Clavier
R. Alfonsius
6. Hemelvaart van Jezus, get. C. Ganton-Defion
7. Vermeignuldeging van broeder Defion vissen, get. C. Ganton-Defion
8. (roosvenster) m. Jozef
errond: Goedele, Norbertus, Gertrudis, Bavo, Amandus, Julianus, Karolus, Eligius, Valdetrudis, Hubertus, Albertus, Lambertus.
9. Laatste avondmaal
10. Palmzondag, get. Ganton-Defion
11. Maria Magdalena wast de voeten van Jezus, get. Ganton-Defion
12. Jezus redt Petrus mit de golven, get. Ganton-Defion
13. Jezus op de berg Tabor
14. Jezus en de Samaritaanse vrouw
15. Jezus bedaart de storm
16. Jezus de kindervriend, get. Ganton-Defion
17. Zegening der kinderen, get. Cam. Ganton-Defion.
18. Jezus en de Samaritaanse vrouw, get. Cam. Ganton-Defion
19. Bruiloft van Cana, get. Mayer et Cie Munchen.
20. Jezus predikt in de tempel, get. Cam. Ganton-Defion

21. (roosvenster) m.O.L.V. (boom van Jesse)

errond: Manasser, Erechias, Joathana, Ioram, Asa, Salemon,
Jesse, David, Roboam, Josaphat, Osias, Ahas.

22. Geboorte van Jezus, get. Cam. Ganton-Defoin

23. Boodschap aan Maria, get. Cam. Ganton-Defoin

Bibliographie

Biographie rationale, deel 33, blz. 359, = nr. 6-7-9 tot 18-20-22-23
Jaarboek 1923 - St. Wierschool Gent = deel 1 = p. 82 =
deel 2 = p. 84 = nevelbeelden
Het Volk, 8-12-1946 = nr. 6-7-9 tot 18-20-22-23

BRUSSEL-Ganshoren, Filles de la Sagesse
(deze kapel is nu een Oekraïense kerk)
Van Overbekelaan 10
1959. J. ~~Louis~~ =ontw. - J. Colpaert =uitv.

1-2. Muciserende engelen

3. O.L.V.

4-5. Muciserende engelen, get. J. Lovis ontw.
J. Colpaert =uitv.

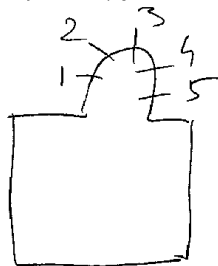

Archief atelier Colpaert, Rijksarchief Brussel, nr. 1 tot 5

BRUSSEL- Etterbeek, Post - Veldstraat 59

1986. P. Majerus

Voorgevel:

Dekoratief glas-in-lood, zonder schildering, loodverdeling
drukt een abstrakte vormgeving uit. Alles is vertikaal ge-
oriënteerd. Geen symbolen. Kleurrijk kleurenspeel.
get. P. Majerus, Brussel, 1986

BRUSSEL-Etterbeek, Instituut St. Jozef, Felix Hapstraat 14

1995. P. Majerus

Kapel - Iste. Verdiep

Decoratief glas-in-lood, zonder schildering, loodverdeling is ook de tekening. Verschillende loodbreedte. Overwegend blauw als achtergrond gemengd met verschillende en hevige kleuren.

zie: folder met foto in documentatie

BRUSSEL- Etterbeek, Espace Senghor, Waverse steenweg 366-368

Theaterruimte:

Vier grote horizontale raamopeningen met totaal twaalf koepelvormen, gevuld met licht-geelglas versiert allerlei gestyleerde en decoratieve motieven die betrekking hebben op toneelsymboliek.

De brandschildering bestaat uit contour en zildergeelschildering. Geen grisaille. Ged. 1909.

Open-monumentendag, hoofdstedelijk gewest, 1996, p.37

BRUSSEL-Evere, St. Jozefkerk

1916, Steyaert, nr. 1-2-3-5-6-7
1933, J. J. Vosch, nr 44

1. B. Herders op weg
O. Huwelijk van Maria en Jozef

2. B. Aanbidding van het kind
O. Geboorte van Jezus

3. B. Koningen op weg
O. H. Familie, 1916

4. Boodschap aan Maria, get. J. J. Vosch, 1933

5. Doop van Jezus (in medaillon = Lam Gods)

6. Kalvarieberg (1906) Pelikaan

7. Adam en Eva O.L.V. onbevlekt



Bibliografie:

Bulletin des commissions royales des arts et des monuments
1933, blz. 133 = nr. 4

R. M. Van den Haute, schilder en glasraamkunstenaar, blz. 35 =
nr. 1-2-3-5-6-7

Batiz, 1934, nr. 14, P. 541 = nr. 4

Reklamedrukkerij atelier J. Vosch, nr. 4

Foto repertorium v/h. meubilaire v/d. Belg. Bedehuisen,
Prov. Brabant, Kanton St. Joos ten Noode, 1979, p. 13 = nr. 114

3-5-6-7

BRUSSEL-Evere, Dochters van St. Jozef
Marnestraat 89

Inkomhal:

St. Jozef

BRUSSEL-Ganshoren, St. Martinuskerk

1970. Meersman Achiel = ontw.

Meersman Theo = uitv.

Itot30. Decoratief glas-in-lood - zonder schildering
geen symbolen - alleen vorm en kleur.

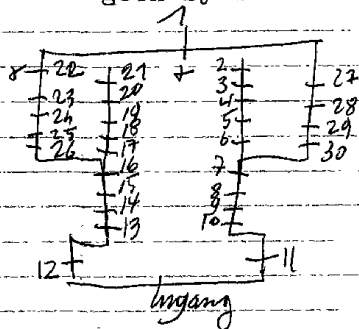

x nr. 22 = geteerd + godelteerd
1970. Meersman A = ontw.
Meersman T = uitv.

In lichtbak = 2 glasramen afkomstig
uit de oude en wroegere kerk
glasenier, meltern

BRUSSEL-Ganshoren, Rustoord "Heideken"
Guido Gezelleplein

1970. Blanpain.

Boven het altaar:

Glas-in-beton (als onrechtstreekse verlichting)
allerlei gekleurde grote blokken glas
geen onderwerp - alleen vlakverdeling.

BRUSSEL-Jette, Gemeentehuis

1951. Crickx, nr. 1 tot 21 - *inter / Pison, nr. 1 tot 21 = ontv.*

Adellijke wapens gevat in glas-in-lood - versieren de kabinetten van burgemeester en schepenen.

1^o verdieping:

- 1. Wapenschilden van: L. François Desmanes 1698-1703
M. Pierre van den Heyden 1629
R. Pierre de Greef 1716
- 2. Wapenschilden van: L. Jean Coomans 1648
M. Baudouin van Cattenbroek 1546-1552
R. Gerard van de velde 1666
- 3. Wapenschilden van: L. Michel van Zeghbroeck 1707
M. Jean Taelemans 1785
R. Reynier de Roy 1646-1657
- 4. Wapenschilden van: L. In van Beeck 1686
M. Cornelis van der Reest 1546
R. Anthony Govaerts 1636
- 5. Wapenschilden van: L. H. J. Van Halen 1775
R. G. Goubau 1758

6. Wapenschilden van: L. Frans Aertssens 1665.
R. Jan Op de bergh 1797
7. Wapenschilden van: L. Henri de Kegele 1547
R. Adolphe Hujjoel 1552 Crickx
8. Wapenschilden van: L. Pierre Jean du Pret 1773-1791, get.
R. Phillippe van Heymbeeck alias imbec.
I657
9. Wapenschilden van: L. Guillaume Antoine Groeninck 1712
R. Jean Baptiste de Leeu 1665
10. Wapenschilden van: L. Guillaume Timmermans 1640
R. Pierre Rentiers 1607
- 2° verdieping:
11. Wapenschilden van: L. Guillaume de Fraye 1629-1644
R. Pierre Ydens 1564
12. Wapenschilden van: L. Louis van Hamme 1559
R. Jean de Leeuw 1605-1606
13. Wapenschilden van: L. Mertens 't Serstevens 1643
M. Jan van Bevere 1668
R. Philips van der Veke 1645

14. Wapenschilden van: L. Jan van der Balet 1546-1552
R. Pieter de Dobbeleere 1646
15. Wapenschilden van: L. Gielis Finesse 1668
R. Joos de Smet 1552
16. Wapenschilden van: L. Pierre Vrancx 1600
M. Andre Van der Elst 1700-1703
R. Jean Van Wachelgem 1546-1552
17. Wapenschilden van: L. Michiel Van Steenberghe 1541
M. Jan de Clerck 1618
R. Jacobus Meyer 1606-1614
18. Wapenschilden van: L. Mattheus De Troch 1706
M. Franciscus ~~Huyx~~ ~~xxxxxx~~ ~~1677~~ Wouwermans
R. Ludovicus Hellincx 1677 1647
19. Wapenschilden van: L. Jan van Heymbeeck 1558
R. Goossen Van den Wayenberg 1630
20. Wapenschilden van: L. Jan van den Brande 1644
R. Aert Van Dale 1670

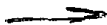

2° verdieping - overloop:

21. Historische afbeelding van de oude abdij Dielegem met
2 wapenschilden: L. De Kinschot

R. Dielegem te Domine, get. Crickx 1951

(horizontale en vertikale loodverdeling met contour en
grissaille schildering - kleur is weergegeven met
zilvergeel en glasverven).

2° verd.-kabinet van de schepen: (in lichtbak)

22. glasrelief gevat in lood, get. 1979-Calders A.

Bibliografie:

Deus ex Machina, nr. 24, 6° jg. 1982, ~~blz~~ = nr. 22

BRUSSEL-Jette, Gemeentelijke bibliotheek
Kardinaal Mercierplein 12

1964. Blanpain-Massonet

Ingang:

Glas-in-beton

JETTE, O.L.V. van Lourdeskerk

1951. Crespin: nr. I tot 15 = ontw.
 1955. Piron: nr. 16 tot 26-37-38-39. = ontw.
 Crickx: nr. I tot 39 = uitv.

- 1 tot 15. Engelen die muziekinstru-
 mente n drage n.
 16 tot 23. Engelkopjes (in ronde
 vensterjes)
 24. Johannes XXIV, get. O. Piron
 25. O.L.V.
 26. Pius XII, get. Crickx
 27. Fons Hortorum
 28. Hortus Conclusus
 29. Stella Maris
 30. Plantatio Rosae
 31. Porta Coeli
 32. Turris David
 33. Oliva Speciosa
 34. Elicta ut sol
 35. Sicut liliū inter
 spinas, get. F. Crickx
 36. Exaltata Cedrus
 37. David, get. Piron
 38. Ancilla
 39. Isaias, get. Crickx

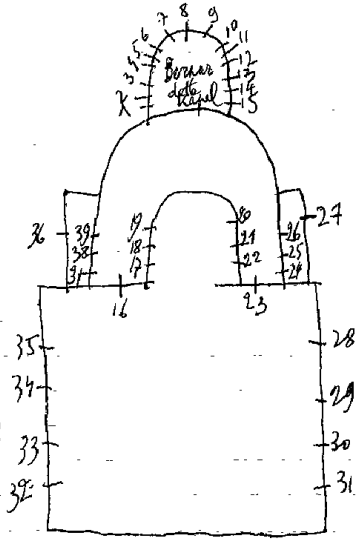

BRUSSEL-Jette, O.L.V. van Lourdeskapel
Leopold I straat 294

Crickx, nr. Itot 28

1. Theresia
2. Juliana
3. Barbara
4. Bernardette
5. Elisabeth
6. Anna
7. Jozef
8. Michael
9. Petrus
10. Alfonsius
11. Ferdinandus
12. Jan Bergmans
13. Engel wekt Jozef voor de vlucht naar Egypte
14. Vlucht naar Egypte
15. Jozef en Maria bij de bedelaars
16. Jezus ontmoet zijn moeder
17. Kalvarie

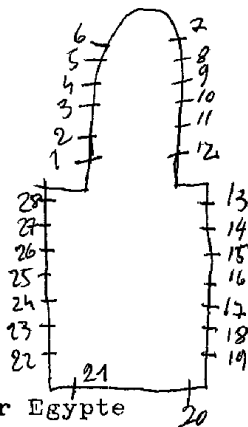

18. Pieta
19. Graflegging van Jezus
20. Vaas met rozen
21. Vaas met rozen
22. Kroning van O.L.V.
23. Hemelvaart van O.L.V.
24. Pinksteren
25. Jezus onderwijst in de tempel
26. Opdracht in de tempel
27. Geboorte van Jezus
28. Boodschap aan Maria

Fotorepertorium p/h meubilair vld. Belg. Bedehuisen, Prov.
Brabant, kanton Jette, 1977 =

BRUSSEL-Jette, Gasthuuszusters-Augustinessen
O.L.V. van Lourdeslaan 32

Crickx, nr. Itot6

Kapel: Ie verdieping

1. L. Engel met lelie

R. Engel Michael, get. F. Crickx

2. Chiromotief gevat in glas-in-lood

3. Maria-monogram gevat " " "

4. Chiro " " " " " "

5. Maria " " " " " "

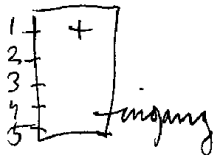

Refter:

6. O.L.V. verschijnt aan Bernardette te Lourdes, get. Crickx

F. De Passe, nr 28
1927. H. Coppejans

1914. Casier, nr 1 tot 11-26-27-15 tot 22

1. Andreas
2. Jeremias
3. Johannes

4. Top: L. Marcus

R. Lucas

B. Opwekking van Lazarus

B. M. Vergiffenis van Magdalena

0. M. Boetvaardige Maria Magdalena

0. Kristus predikt voor het volk

5. Graflegging van Kristus

B. M. Kruisafneming

0. M. Kalvarie

0. Kristus ontmoet de H. Vrouwen

6. Top: L. Johannes

R. Mattheus

B. Patroonheilige der kerk

B. M. Dood van Maria Magdalena

0. M. Bij de hogepriester

0. Aan het graf van Kristus

7. Marcus

8. Isaias

9. Lucas

10. B. Jozef. 1914

0. Franciscus Assisi

11. B. Elenora. 1914

0. Raimundus

12. 4taf. uit het leven van een heilige

13. Top: Boodschap

4taf. uit het leven van een heilige

14. 4taf. uit het leven van een heilige

get. H. Coppejans. 1927.

15. Top: 2 engelen.

L. B. { 4taferelen uit het leven van

R. B. } de H. Gerardus majella.

16. idem van nr. 15 - 1928
17. idem van nr. 15
18. idem van nr. 15 - 1928
19. Top: genadenstoel
L. B. O. L. V.
M. Huwelijk Maria en Jozef
O. Redemptoristen
M. B. Kind Jezus
M. H. Familie te Nazareth
O. Afkondeging door de paus van de orde
R. B. Jozef
M. Dood van Jozef
O. Afkondeging door de bisschop
20. idem van nr. 15 - 1928
21. idem van nr. 15
22. idem van nr. 15
23. B. O. L. V.
B. M. Opvoeding van Maria in de tempel
O. M. Geboorte van Maria
O. O. L. V. Koningin
24. Top: 2 engelen.
B. O. L. V.
B. M. Geboorte van Jezus
M. Jean Baptist de la Salle
O. M. Ontmoeting van Maria en Elisabeth
O. Boodschap
25. B. O. L. V.
B. M. Kroning van O. L. V.
O. M. Pieta
O. Opdracht in de tempel. 1926
26. H. Hart van Maria
27. H. Hart van Jezus

Livre d'ordre de la cithariste II, 157 = nr. 23-4
 " " " " II, 30 nr. 19
 " " " " II, 59 = 15 + 18 -
 " " " " 20-21-22
 " " " " II, 128 = nr. 10-11

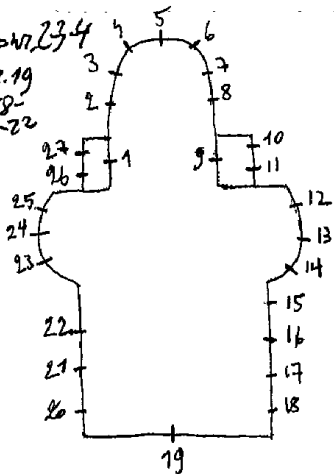

Winterkapel:

28/29/30. Zes medaillons met "I.H.S."-"S.M.R."gevat in
glas-in-lood, get. F. De Passe, Rue de Persil 3 Brussel

Oratorium:

- 31. Ecce Homo
- 32. Moeder van smarten
- 33. Alfonsius
- 34. Clemens Hofbauwer
- 35. Gerardus Majella
- 36. Maria Magdalena
- 37/38. Vier goddelijke deugden

Coppejans

Sakristie:

- 39. B. Alfonsius
- O. Elisabeth van Hongarije (los paneel)

*ontwerptekeningen - verz. Casier = nr. 70
Atelierboek Casier = nr. 1 tot 11-26-27*

BRUSSEL-Jette, Filles de marie auxiliatrice
Wemmelse steenweg 102

1972. Vonk, nr. 1-2 = *artwork*
Calders A = intr.

Kapel:

1. Decoratief glas-in-lood (loodverdeling is tekening en
(een weinig grissaille schilderij
get. Vonk, 1972

2. (inkomdeur-kapel):

Dekoratief glas-in-lood, get. Vonk

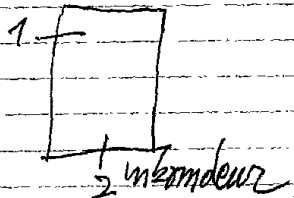

BRUSSEL-Jette, Religieuzen van het H.Hart
H.Hartlaan 8

1881. Casier, nr. ItotII

1936. Ganton-Defoin, nr. 15

1929 *Ostervath* nr. 12-13-14 *-Biolley*
Atelier vuchx herstelde

1. Top: Jozef

B.L. Vermenigvuldiging van broden en vissen

R. Hemelvaart van Jezus

O.L. Jezus redt Petrus uit het water

R. Jezus de kindervriend, 1881

2. Top: Clara

B.L. Jezus bij het meer van Genezareth

R. Jezus jaagt de kooplieden uit de tempel

O.L. Bruiloft van Cana

R. Wonderbare visvangst, 1881

3. Top: Katherina

B.L. Vlucht naar Egypte

R. Jezus onderwijst in de tempel

O.L. H. Familie

R. Doop van Jezus, 1881

4. Top:Ferdinandus
B.L.Jozef gewekt door de engel
R.Aanbidding der koningen
O.L.Geboorte van Jezus
R.Opdracht in de tempel
2 adellijke wapens
5. Top:O.L.V.onbevlekt
B.L.Opvoeding van Maria in de tempel
R.Maria bezoekt Elisabeth
O.L.Boodschap aan Maria
R.Dood van Maria
2 adellijke wapens
6. Top:H.Hart van Jezus
B.L.Ongelovige Thomas
R.Jezus verschijnt aan de H.Juliana
O.L.Jezus en de H.Mis van Gregorius
R.H.Hart van Jezus verschijnt aan
Maria Margaretha à Lacoque
2 adellijke wapens
7. Top:Laurentius
B.Emmausgangers L.
R.Hemelvaart van Jezus
O.L.Jezus verschijnt aan de apostelen
R.Pinksteren
2 adellijke wapens
8. Top:Karolus Borremeus
L.Kruisafneming
R.Verrijzenis van Jezus
O.L.Pieta
R.Engel verschijnt aan de H.Vrouwen
9. Top:Johannes evangelist
B.L.Kristus voor Pilatus
R.Veronikadoek
O.L.Geseling
R.Kalvarie, 1881, 2 adellijke wapens

- IO. Top: Antonius
 B. L. Voetwassing
 R. Verraad van Judas
 O. L. Jezus in hof van Olijve
 R. Verraad van Petrus
 2 adellijke wapens, 1881
 II. Top: Jacobus Mayor
 B. L. Jezus geeft de sleutels der
 H. Kerk aan Petrus
 R. Blijde intrede te Jeruzalem
 O. L. Opwekking van Lazarus
 R. Laatste avondmaal
 2 adellijke wapens, 1881
 12. L. Engel
 M. Engel Michael
 R. Engel
 13. Henrikus
 14. Paula
 15. Top: 9 engelkopjes
 H. Hart van Jezus verschijnt aan
 zuster Magdeleine Sofie Baret
 en omringd door kinderen, 1936,
 get. Ganton-Defoin
 Traphal:
 16. 2 engelen met 2 H. H. Harten

Bibliografie

P. Berkmans - Notice sur la vie et les
travaux de J. Casier - Bulletin de l'Académie
Royale d'Archéologie de Belgique, 1926, t. 2, p. 20
nr. 1 tot 11

zie folder = nr. 12-13-14
ontwerptekening, verz. Casier = nr. 6

liege, musée d'art religieux et d'art mosan
= ontwerptekeningen = nr. 12-13-14

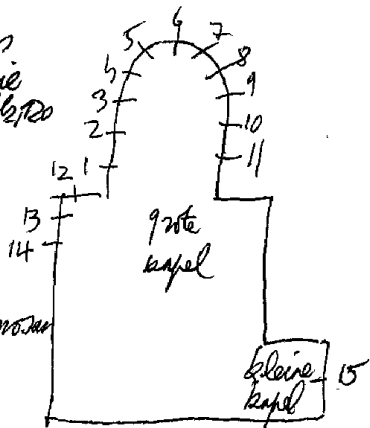

BRUSSEL-Jette, Hoger rijksinstituut voor paramedische
beroepen - Dikke beukenlaan

1984.

Studentenrefter:

1. Met leven - Luc Holvoet
2. Hygiene - Rene Laes
3. Anatomie - Frieda Pauwels
4. Verzorging- Andre Matthijs
5. Moraal - Hilde Moreels
6. De dood - Rita Fardeau

Studenten te Anderlecht
Hoger Rijks Instituut voor
Beeldende Kunsten

BRUSSEL -

I. I. Aréid

M. Johannes

R. Kelk en slang

2. L. Palm

M. Marcus

R. Leeuw

3. Paulus

4. B. Droom van Jozef

M. Maria en Anna

0. Engel brengt boodschap aan

5. Top: God de vader. herders

B. Dood van Elisabeth

M. Intrede van Maria in de tempel

0. Geboorte en opdracht.

6. B. David

M. Anna, 0. L. V., Jezus

0. Boodschap (speciale voorstelling)

7. L. Engel Duif

M. Am Gregorius

R. Lier (muziekinstrument)

8. L. Engel

M. Ambrosius

R. Bieënkorf

9. L. Ivoren toren

M. Goude huis

R. Lelie

10. L. Deur des hemels

M. Morgendster

R. A. M. ave Maria

11. L. Stoel der wijsheid

M. Spiegel der waarheid

R. Ark des verbonds

12. L. Geestelijk vat

M. mystieke roos
R. onbeweete maas

KOEKELBERG, St. Annakerk

Rijnzel

1

13. Zingende engelen

14. L. Nagels van Kristus wonden

M. Hamer en trektang

R. Ladder, spons, lans.

15. L. Kristus kleed

M. Veronikadoek

R. Haan

16. L. Geselzuil

M. Wijkan

R. Geldbeurs

17. L. Doornekroon

M. I. H. S.

R. Marteltuigen

18. L. Kardinaalhoed

M. Hieronymus

R. Leeuw

19. L. Kerkgebouw

M. Augustinus

R. Vlamme hart

20. L. Schilderspalet

M. Lucas

R. Os

21. L. Zwaard

M. Mattheus

R. Engel

22. Petrus

23. L. O. L. V. geeft de rozenkrans aan

Dominikus

R. Alecydis

24. Top: Duif en engelen

B. O. L. V. van Lourdes

O de schenkers in aanbidding

25. B. Boodschap

O. JOZEF

1912. BARY-HINTZEN: nr. 2-4-5-6-13-22-26-27-32-33.

1913. MERTENS: nr. 23-24-25.

1908 De Kegeel nr. 1-3-7 tot 12-14 tot 21.

26. L. Opdracht in de tenneel
M. B. Kroning van O. I. V.
O. Laatste avondmaal, 1912
R. Bezoek Maria aan Elisabeth
27. L. I. Kommunie van St. Jan Berchmans
M. B. H. Drievuldigheid
K. O. Verschijning van St. Jan Berchm.
R. Jan Berchmans onderwijst.
28. L. Verloren zoon
M. B. Mast de kinderen tot mij komen
O. Goede herder
R. Barmhartige Samaritaan. 1940.
29. L. Pauselijk wapen
M. Theresia van Lisieux
R. Wapen van de Karmel
30. L. Martelzuil
M. O. L. V. van Smarten
R. Veronikadoek
31. L.
M.
R.
32. L. Antonius geneest een zieke
M. B. Antonius hemelvaart
O. Dood van Antonius
R. Predikt voor de vissen
33. L. Huwelijk van Jozef en Maria
M. Jozef
R. Dood van Jozef. get. Bary-Hintzen

Bibliografie

Verslagen: diocesaine kommissie van het

aartsbisdom Mechelen:

Deel III: nr. 2957-1908-De Kegel

Deel IV: nr. 3086-3195: r. 3-4

5-6-13-22-26-27.

Deel IV: nr. 3223-3309-R. 23-24-25.

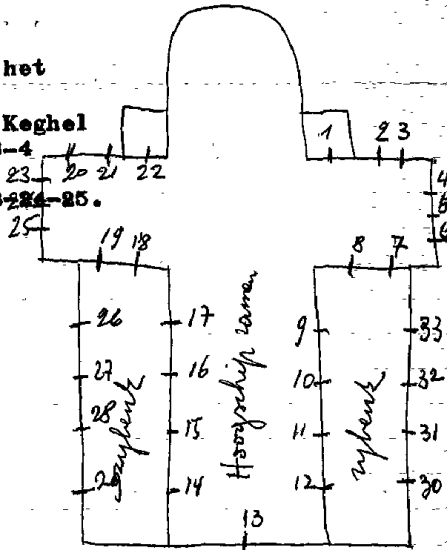

Glazeniers:

SLAGHMULDERS: nr. 1-2-3-24-26.

SLAGHMULDERS-WEEMAES: nr. 25.

COLPAERT-CRESPIN: nr. 8 tot 19-32.

COLPAERT-HIZETTE: nr. 31-33-62-63.

COLPAERT-J. LOUIS: nr. 38-39-41-42

CONDEZ-J. LOUIS: nr. 40.

OSTERRATH-DE GERADON: nr. 4-5-6-7-20 tot 23-34. = zie: eigen doeken - afbeelding

OSTERRATH-GEO DE VLAMING: nr. 30.

CRICKX-ANTO CARTE: nr. 49 tot 52-61-64 tot 67.

HUET: nr. 53-56-68-69-71.

GLOEM: nr. 57-58-59-72 tot 75?

1962. M. MARTENS: nr. 76 - kapel 3.

Majerus, nr. 90, 6de kapel

1976. Veranneman = ontw. - Van Veerdegem-Vosch = uitv. = kapel 8°

1959. Colpaert = uitv. / R. Degeneve = ontw. nr. 41

Goffo H. 9e kapel

1988. Veranneman-Carpet, kapel 7

1993. DE GROOT Liesbet, kapel 10, Kapel 5, 10

gA=sonnie

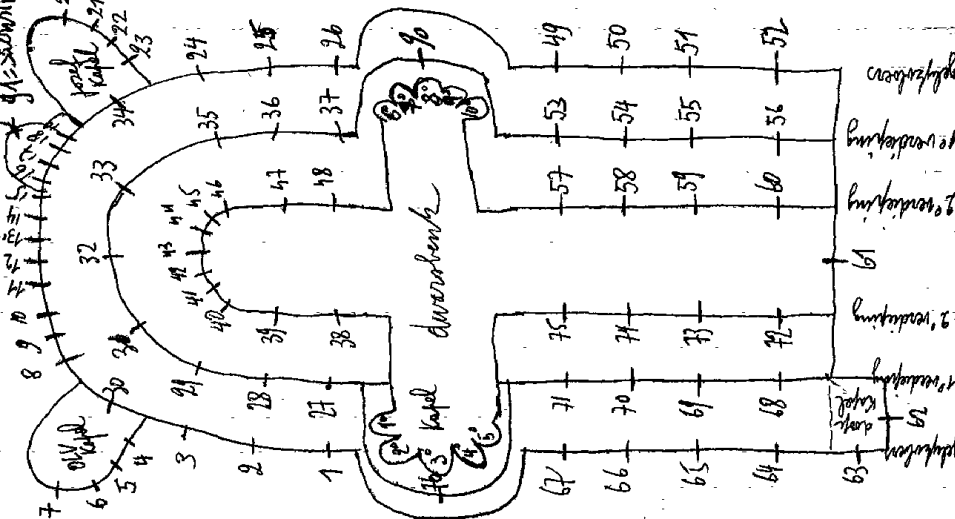

- I. L. Kard. Van Roey
R. Ernestus . 1952. J. Slaghuymlders/
omringd door kinderen en zusters
wapen: kard. Van Roey
Kristelijke scholen
2. A. Rumboldus
L. M. Dominikus. 1953. Slaghuymlders/
R. M. Pius XII
R. Ludovikus
3. L. H. Vrouwen
M. Kalvarie
E. Veronikadoek. 1950. Slaghuymlders /
4. B. Geboorte van Maria
B. M. Opvoeding in de tempel
M. Anna en Maria
O. M. Boodschap
O. Jozef en Maria
5. B. Geboorte van Jezus
B. M. Jezuskind biedt bloemen aan
O. L. V. aan.
M. Bruiloft van Cana
O. Kristus ontmoet de H. Vrouwen
6. B. Kruiseging
B. M. Kalvarie
M. Pieta
O. M. Graflegging
O. Pinksteren
7. B. Hemelvaart van O. L. V. J. De Geradon=ont
A. Afscheid der apostelen J. O. Sterrath=uitv
O. M. O. L. V. van de vrede
O. Verering door het volk
- 142

8. Engel met: geldbeugel
9. Engel met haan
10. Engel met geselpaal. 1937. ^{AE} ~~Cherfspin~~ Colpaert
11. Engel met waterkan. 1937. Colpaert
12. Engel met Veronikadoek. 1937. Cerspin-
Colpaert
13. Engel met kelk.
14. Engel met kruis.
15. Engel met bord (I.N.R.I.)
16. Engel met doornenkroon
17. Engel met ladde r
18. Engel met geselroede
19. Engel met nagels en trektang
20. B. Huvelijk van Jozef en Maria (Jozefkape
B.M. Droom van Jozef
M. Maria en Elisabeth
O.M. Geboorte
O. Aanbidding der herders
21. B. Aanbidding der koningen
B.M. Besnijdenis
M. Opdracht in de tempel
O.M. Engel wekt Jozef
O. Vlucht naar Egypte
22. B. Jezus, Maria en Jozef
B.M. Kindsheid van Hezus
M. H. Familie te Nazareth
O.M. Jozef en Maria op zoek naar Jezus
O. Jezus onderwijst in de tempel
23. B. Kristus dood
M. Jozef, patroon van België
O. Oorkonde der schenkers
1960. J. Geradon=ontv. - Oosterrath=aitw

24. Laatste avondmaal. 1956. Slaghuulders
 25. Vermeeningvuldeging van broden en
 vissen. 1949. ontv. M. Weemes
 uitw. Slaghuulders
26. Manna in de woestijn. 1953, Slaghuulders
 27-28-29. gewoon wit glas.
30. O. L. V. onbevlekt ontvangenis
 get. 1962. Geo De Vlaminck-Osterrath
31. L. B. Johannes
 O. Wapen der Annonciaten
 M. Bodschap. 1954. Hizette-Colpaert
 R. B. Jozef
 O. Wapen van HH. Harten
32. L. Engel
 M. Kristus verschijnt aan Maria Mar-
 garetha à Lacogue 1954
 R. Engel. get. Crespin-Colpaert
33. L. Adam en Eva
 M. L. Kristus = *belofte v/d. kerker*
 R. O. L. V.
- R. Engel. 1954. Hizette-Colpaert
34. H. Familie. 1956. J. Geradon-Osterrath.
- 35-36-37. gewoon wit glas.
38. L. Vrouwelijke kloosterorde
 L. M. Vincentius à Paulo
 R. M. Agnes. 1953. J. Louis-Colpaert
 R. Vrouwelijke kloosterorde
39. L. Zwapens. 1951. J. Louis-O. Colpaert
 M. Jan Baptist de la Salle
R. M. Ludovicus mijn de montfort
R. 2 wapens

40. L. Meisjes vereren:

L. M. Angela Merci

R. M. Ursula. 1952. J. Louis-O. Condez.

R. Meisjes vereren:

41. L. Thomas van Aquino. 1958

R. Bonaventura

42. L. Johannes Eudes 1959

R. Johannes

43. Juliana 1954

R. Wiggardis

44. L. Gertrudis. 1954

R. Petrus Canisius

45. L. Mechtilda 1954

R. Magdalena Sofia Barat

46. L. Beenhouwer

L. M. Engel Mihael 1957

R. M. Antonius

R. Beenhouwersvrouw

48. L. Francesco Salesio

L. M. Johannes Bosco. 1955. J. Louis-Colpaert

R. M. Maria Mazzarello

R. Dominico Savio

48. L. Ridder met adellijke wapens

L. M. Hubertus 1961

R. M. Gertrudis

R. Ridder met adellijke wapens

49. Kristus schenkt vergiffenis aan

Maria Magdalena. 1953. Anto Carte-Crick

50. Apostelkeuze. 1951. Anto Carte-Crick

51. Kristus geeft brood aan de apostelen

1953. Anto Carte-Crick

52. Kristus geeft de sleutels der H. Kerk

aan Petrus. Anto Carte - Crick. 1954

53. Kristus ontmoet de H. Vrouwen omringd door taferelen uit het leven van de missionarissen van Scheut.

get. J. Huet. 1962.

*zuid de medelidings
hied 1962*

54. 55. gewoon wit glas.

56. Job op de mesthoop. Omringd door taferelen uit het leven der E.Z. v. O. L. V. van visitatie. J. Huet. 1958.

57. L. Metaalarbeiders

Gene

L. M. Barbara. 1955

R. M. Eligius of Elvii

R. Mijnerkers

58. L. Bisschop

L. M. Alfonsius. get. Cloem ¹⁹⁵⁸ Sint-Truiden

R. M. Gerardus

R. Kloosterzuster

59. L. als missionaris

Gene

L. M. Broeder en stichter Marist

R. M. idem

*Petrus Chanel
Marcellin Champagnat*

R. als onderwijzer. 1958.

60. gewoon wit glas.

61. Laatste oordeel.

M. B. Kristus als rechter

O. Engel Gabriel

Linkse kant:

Figuren uit het oud-testament=

apostelen-evangelisten-symbolen, OML. V. anderaan het volk.

Rechtse kant:

Apostelen, heiligen, dode ruiters als duivels. De verdoemden onderaan.

get. uitv. Crickx / ontw. Anto Carte-J. Maes.

1956

1957
62. L. Kristus.

R. Johannes doopt. get. Hizette-Colpaert
1957

63. Verrijzenis van Kristus

64. Laat de kinderen tot mij komen.

1951. Anto Carte/Crickx.

65. Oordeel niet over anderen.

Anto Carte/Crickx 1954

66. Heropwekking van Lazarus

Anto Carte/Crickx. 1953

67. Kristus geneest een zieke *Samu*

Anto Carte/Crickx. 1954

68. Barmhartige Samaritaan omringd door
taferelen uit het leven der Broeders
van liefde. 1957. J. Huët.

69. Kristus en de Samaritaanse vrouw
omringd door taferelen:

L. B. Juliana

M. Kristus en Johannes

O. Predeking in Afrika

R. B. Maria Magalena bij Kristus

M. Kristus en de griffaard

O. Predeking in Azië. get. J. Huët. 1962

70. Gewoon wit glas.

71. Kristus helpt de armen en geneest de

zieken, omringd door taferelen uit het

leven van E. P. Damiaan. get. J. Huët. 1961.

72. L. Verlossing door de eucharistie

L. M. St. Niklaas. 1957.

R. M. ~~Albertus~~

Coëme

R. O. L. V. helpt de kreupelen

73. L. Slachtoffers en veroordeelden. *Coëme*

M. O. L. V. der bedrukten. *MONICA*

R. M. Bisschop

R. Bedrukten *in een Samen*

AUGUSTINUS

1958

74.L. Het gezin
L.M. Ludovikus
R.M. Paulus

R. Gekwetsten en verminkten

75.L. Elisabeth van Hongarije

L.M. Franciscus van Assisi. 1954

R.M. Clara

R. Lodewijk

Comme

Kapel 3.

9ramen met decoratief glas in lood
zonder schildering-loodverdeling is
tekening.

76.L. Elias

R. Eliseus (zeer modern-dezelfde als
kapel 3).

90. Laat de kinderen tot mij komen,
get. Majerus. *Umwervende liefdadigheid*

Sakristie:

9I. Dood van de H. Theresia, get. 1959

Colpaef=uitv. / R. Degeneve=ontw.

Kapel 7:

9ramen die een doorlopig geheel vormen
De schepping van de geest en de natuur-
elementen. Raam 5=get. Veranneman=ontw. -
Carpet=uitv. 1988

Kapel 1:

Itot9. Een glavend landschap uit Korea

vormd één geheel. Koreavrijwillers
Weinig schildering, Amerikaans glas
get. ontw. W. Persijn, uitv. L. De Groot.
t. 1999.

Bibliografie

BRUSSEL-Basiliiek van Koekelberg. (met afbeeldingen) N^o. 1-3-25-50
VLAANDEREN, 1971, nr. II7, blz. 21 = nr. 57-58-59-72 tot 75.
blz. 30 = nr. 53-56-68-69-71.

DE POST, nr. 1230-oktober 1972, blz. 46 = Huetramen

REVUE des archeologues et historiens d'art de Louvain
1983, p. 128 = n^o. 49 tot 52-61-64 tot 67

L'art de Bâtir, 1961, n^o. 5 = n^o. 7 = osterrath

Pierre Rim, De Basiliiek van Koekelberg, 1986 p. 134 = n^o. 98

Foto repertorium v/h meubilair v/d. Belg. Bedehuisen

Prov. Brabant, kanton Jette 1977 p. 18 = n^o. 9 tot 20-24-25-26-
31-47-48-51-61-61A-5-62-64-65-66-67-69-71-76-76+3 deling

Archief atelier Colpaert - Rijksarchief Brussel, n^o. 91-39-4
B1. Marcel Antemris, iconografie van P.J. Triest, p. 314 = n^o. 68

- 8° kapel: van L; naar R.
- A. Boodschap aan Maria
- B. Geboorte van Jezus
- C. Opdracht in de tempel
- D. Jezus' vinding in de tempel
- E. Kruisiging, get. Veranneman=ontw.
1976. Van Veerdegem-Vosch=uitv.
- F. Bruiloft van Cana
- G. Prediking van Jezus
- H. Kruisdraging
- I. Hemelvaart van Jezus en Maria
- 9° kapel: van L. naar R.
- A. Jezus en de geldwisselaars
- B. Roeping der apostelen
- C. Jezus de kindervriend
- D. Maria Magdalena wast de voeten
van Jezus *get. Goffe*
- E. Jezus en de ielaatse
- F. Laatste avondmaal
- G. Bruiloft van Cana
- H. Jezus en de Samaritaanse vrouw
- I. Jezus en de honderman
- 10° kapel:
- A. Decoratief glas-in-lood
- B. Gyrillus en Methodus, 1994
- C. St. Catherina ~~verlossing~~ *na, 2003 met*
- D. ~~Verrijzenis van Jezus~~ *1994 in monument*
- E. Decoratief glas-in-lood
- F. ~~Bekeping~~ *1994*
- G. St. Brigitta ~~deans~~ *1900* *2004* *prof. vers. bes.*
- H. *de informatie*
- I. Decoratief glas-in-lood
- Decoratief glas-in-lood

6de kapel: (dekoratieve glas-in-lood
geen schildering. Loodver-
deling is tekening).

- A. Landschap + wapenschild
- B. Bisschop
- C. Joris
- D. Jean-Baptist dela Salles
- E. Koning Boudewijn/Kön. Fabiola
- F. Pater Daviaan
- G. Engel Michael
- H. H. H. Vrouwen *of munitieten*
- I. Landschap
- I. get. 1995. F. Majerus=ontw. / Nizet=uitv.
A to H. F. Majerus, 1994.

- 7de kapel: (in memoriamkapel toegewijd
aan de luchtmacht ter na-
gedachtenis der slachtof-
fers v/d. 2de wereldoorlog
- A-B-C. Ruimtesymbolen - sterren, plane-
ten, stralingen.
 - D. ONL. V. beschermer
 - E. H. Geest-duif+kroon, errond Belgische
en Engelse vlag, get. 1988, Carpet=uit
Theodora Veranneman=ontw. (A to H)
 - F. Luchtmacht officier
 - G-H-I. Ruimtesymbolen - sterren, plane-
ten, stralingen.

- 5de kapel: Liesbeth, 2004
(sec. bedevaarten)
- A. Decoratief glas-in-lood
- B. OLV. van HAARLEM=kerk-basiliek, 2004
- C. Genadeoord te Banneux
- D. Verschijn van OLV. te Lourdes
aan Bernadette
- E. O.L.V. get. De Groot Liesbet, 1996
- F. Genadeoord te Lourdes
- G. Benadeoord te Beauraing
- H. OLV. van Scherpenheuvel-Basiliek
- I. Decoratief glas-in-lood

BRUSSEL -

OUDEGEM, St. Juliaankerk (nieuwe)

1965. BLANCK (ontw.) *Blanpain-maçonnet* - intro 1-2

1. Glas in beton met wit, grijze en gele kleuren. Horizontale en verticale, onregelmatige verdeling.

2. *winterkapel*
glas in beton (opgeheven handen)

Blank heeft de eerste beton ramen gemaakt - Deze zijn vervangen door het werk van Blanpain-maçonnet naar ontwerpen van arch. Stijl hout

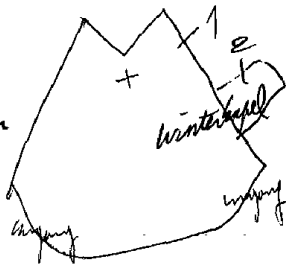

BRUSSEL-Koekelberg, gemeentehuis

Trapzaal:

Bloemenfries met in het midden het provinciewapen van
Brabant en glas-in-lood.

BRUSSEL-Oudergem, Broeders Maristen - St. Lutgardiskollege
Champagnatkapel - Zandgroeflaan 2

1. Jozef
2. Kroning van Maria
3. Antonius

BRUSSEL-Oudergem, School voor kinderverzorgsters
(oud-klooster der zusters v/h.H.Hart)
Jozef Chairdronlaan II7

I952.J.Van den Broeck,nr.Itot5-2I

I942.Calders en zoon(Berchem)nr.6 tot20-22 tot32

Itot4.Engelen dragen banderollen met latijnse teksten

5.L.O.V.verschijnt aan...

R.Bernardette te Lourdes

4Medaillons gevat in glas-in-lood met grauwschildering en
zilvergeel en versierd met motieven uit de litanie van
O.L.V.)

6.ornament

7.Pelikaan

8.Drie nagels

9.Alfa-omega

IO.Kruis

II.Lelie

I2.Bron met 2 herten

I3.Maria monogram

I4.H.Familie,get.I942,Calders en zoon-Berchem

15. H. Hart monogram
 16. Monstrans
 17. Jezus'lijdensinstrumenten
 18. Lam Gods
 19. Geselkolom
 20. Broden en vissen
 21. Boodschap aan Maria
 22. Hand
 23. Anker
 24. Kelk
 25. Kruis
 26. Duif

27 tot 32. Engelen die Jezus'lijdensinstrumenten dragen.

Bibliografie:

Marcel LEEMANS, reeks "Kunstenaars van heden, deel I, 1958, blz. II 9 tot I 23 = monografie Joris van den Broek = nr. I tot 5-2 I.

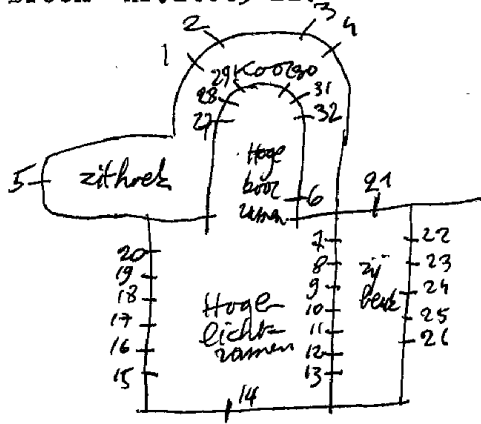

1952. CRESPIN-COLPAERT

- I. Engelenkopjes (robsvenster)
2. I. Servatius
R. Albertus
3. I. Mathias
R. Thadeus
4. B. Kristus voor Pilatus
B. M. Kristus in hof van Olijve
O. M. Laatste avondmaal
O. L. Thomas
R. Mattheus
5. B. Handwassing van Pilatus
B. M. Doornekroning
O. M. Geseling
O. L. Jacobus Mayor
R. Johannes
6. B. Kalvarie
B. M. Veronikadoek
O. M. Kruisdraging
O. L. Petrus
R. Paulus
7. B. Hemelvaart van Kristus
B. M. Kristus met I. L. Emaus
O. M. Kristus verschijnt aan Maria
O. L. Bartholomeus
R. Jacobus Minor
8. I. Simeon
R. Johannes de dooper
9. I. O. L. V., get. Crespin-Colpaert, 1952
R. Jozef
10. Engelenkopjes

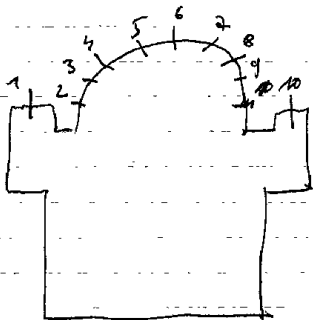

SCHAARBEEK, St. Elisabethkerk

1916. G. Huygens: nr. 2-3-4-6

1962. nr. 165.

1. B. Kristus geeft de sleutels der H. Kerk aan Petrus

O. L. Vedatius

R. Joris. 1962

2. B. Vrouwelijke heilige deelt almozzen uit

O. L. Augustinus

R. Karolus Borromeus

3. B. Kristus deelt de eucharistie uit

O. L. Euzabin

R. Albertus ~~groot~~ ~~christ~~

4. B. Tafereel uit het leven v/d. H. Roza van Lima

O. L. Aleydis get. Gabriel Huygens, Jette

R. Vincentius à Paulo

5. B. Bruiloft van cana

O. L. Marcellius

R. Gilderius

6. ~~H. Hark van Jesus~~

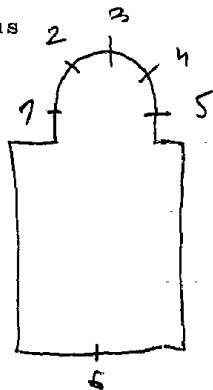

Bibliografie

Bulletin:des commissions royales des monuments:1916,blz.6=r.2-3-4.

SCHAARBEEK. Familiekerk

1900 Steyaert

1. B. Engel

M. Petrus

O. Lam

2. B. God, de vader

M. God, de zoon

O. Bron van eeuwig leven

3. B. Engel

M. Paulus

O. Lam



Foto repertorium v/h. meubelair v/d. Bela, Bedeluren,
Prov. Brabant, kanton Schaarbeek, 1979, p. 13-161. 123

SCHAARBEEK, St. Franciscuskerk

of minderbroederskerk

E.P. Jeroen-De Bruyker = ont.
Cloemé = uitv.

- I-2-4-5. Dekoratief glas in lood, zonder schildering, met symbolen
van Franciscus. 1958?
3. Franciscus en Het zonnelied, get. E.P. Jeroen-Cloemé
6. L.O.L.V. bijstand. 1963?
R. Antonius
0. Sym. Vissen-Brood en wijn-II. Geest (gevat in glas in lood)
7. L. Opdracht in de tempel 1963?
R. O.L.V. van smarten
0. Lijdensinstrumenten van kristus (gevat in glas in lood).

Bibliografie:

VLAANDEREN, 1981, nr. 117, blz. 21

Fotorepertorium v/h meubilair v/d. Belg. Bedekkenen Prov.
Brabant, kanton Schaerbeek, 1979, p. 16 = nr 1 tot 7

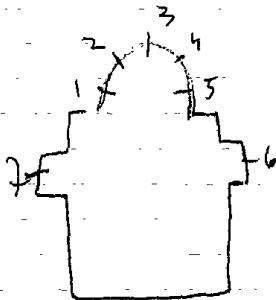

BRUSSEL-Schaarbeek, Goddelijke zaligmakerkerk

1976-78-79

M. Nevens=ontw.

H. Mortier=uitv.

} nr. I tot 5 + 15 tot 29 + glas-in-betonramen.

1984. M. Majerus, nr. 14

I tot 6. Decoratief glas-in-lood. Geen schildering - loodverdeling is tekening en vormgeving.

Er is een symboliek vast te stellen in verband met de H. Hartverering of het thema van de Goddelijke zaligmaker. nr. 3 en 5 zijn get. M. Nevens=ontw./H. Mortier=uitv.

Winterkapel: 3 glas-in-betonramen. = A, B, C

7. Decoratief glas-in-lood (boom)

15 tot 24. Strijdende kerk

26 tot 29. Punt-omega

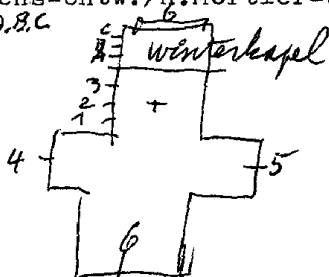

Bibliografie:

M. Nevens (monografie), nr. 1 tot 5-
(met kleurreproductie) 15 tot 29

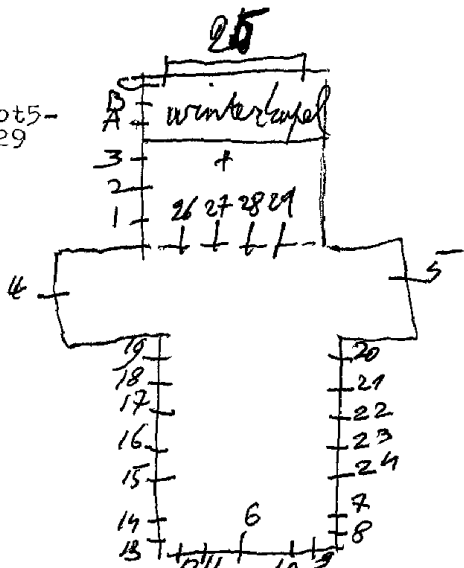

J. B. Capronnier

1. Mattheüs
2. Philipus
3. Jacobus minor
4. Thomas
5. Bartholomeus
6. Petrus
7. roosvenster (onder nr. 1-2-3)
M. PX. 1890.
5 engelenkopjes
Hoofden der profeten: Jeremias,
Isaias, Daniël, David, Ezechiël.
8. roosvenster (onder 4-5-6)
5 engelenkopjes
symbolen der evangelisten: os, arend,
Alfa-omega, engel, leeuw.
9. Andreas
10. Mattheas
11. Johannes
12. Simeon
13. Jacobus major
14. Judas
15. Roosvenster (onder nr. 9-10-11)
5 engelenkopjes
symbolen van PX, kelk, lam Gods, vis,
MPOU.
16. roosvenster (onder nr. 12-13-14)
5 engelenkopjes
Hoofden der profeten: Aggaeelis, Malachias
Simeon, Michaeas, Osee.
17. Top: 2 engelen.
B. 4 symbolische figuren zonder naam.
O. L. Paulus
R. Livinus

18. B. 4s symbolische figuren zonder naam.

O. L. Emilius

R. Platus

19. B. 4symbolische figuren zonder naam.

O. L. Albertus

R. Servatius

20. roosvenster met 12 hoofden van sybillen

21. B. 4symbolische figuren zonder naam.

O. U. Maternus. 1894.

R. Albannus

22. B. 4symbolische figuren zonder naam.

O. L. Karel de goede

R. Donatius

23. B. 4symbolische figuren zonder naam.

O. L. Gunnarus

R. Rumoldus

24. Boodschap

1888

25. Maria bezoekt Elisabeth

26. Aanbidding der koningen

27. Pinksteren

28. Pieta

29. Apolonis

30. Philomena

31. Barbara

32. Agatha

33. Aleydis van Schaarbeek

34. Rochus

1890

35. Antonius van Padua

36. Franciscus Xaverius

37. Benediktus Labre

38. Hubertus

39. Engel met Lelie

40. Engel Michael

41. Engel met vis

- 1882
42. Engel verschijnt aan Zacharias
 43. Prediking van Jan de dooper
 44. Doop van Kristus
 45. Jan de dooper voor Herodes
 46. Othoofding van Jan de dooper
 47. Havelijk van Jozef en Maria
 48. Engel geeft het bevel aan Jozef om te vluchten .
 49. Vlucht naar Egypte
 50. Engel brengt de boodschap aan Jozef over de dood van Herodes
 51. Dood van Jozef
 52. Hemelvaart van Kristus
 53. Verrijzenis van Kristus
 54. Kalvarie
 55. Laatste avondmaal
 56. Geboorte.

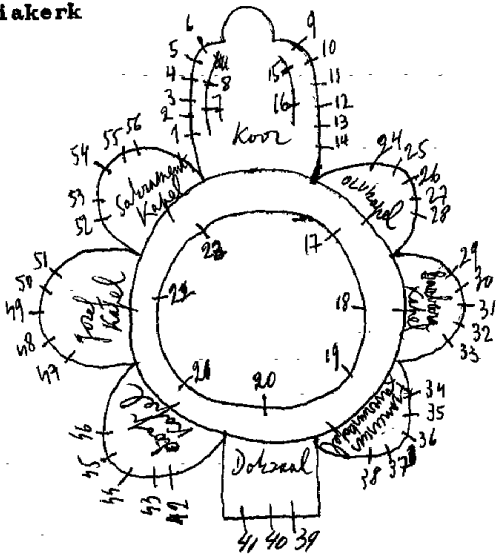

BIBLIOGRAFIE:

Bulletin des commissions royales des arts et monuments:

1887, blz. 265 - nr. 24 tot 28 - 52 tot 56.

1889, blz. 302-419 = nr. 7-8-15-16.

1890, blz. 215 = nr. 1-2-3-9-10-11.

1891, blz. II = nr. 29 tot 33.

1896, blz. 26.

Verslagen der diocesane commissie van het aartsbisdom Mechelen:

deel I, blz. 41. 1890. = nr. 17 tot 23 - 47 tot 51.

blz. 185 1893 = nr. 7-8-15-16.

Catalogue de la collection de cartons de vitraux peints de la succession de J.B. Capronnier à Bruxelles, 1892:

blz. 154 = nr. 24 tot 28 - 47 tot 56.

blz. 155 = nr. 7-8-15-16-29 tot 46.

blz. 156 = nr. 4-5-6-9-10-11.

Foto repertorium v/h meubilair vld. Bely. Bedehuisen, 1979, Prov. Brabant, Kanton Schaarbeek, p. 14 = nr. 17 tot 23

SCHAARBEEK, St. Servaaskerk

1932. STEYAERT: nr. 5-7-8-9-10-12.
nr. Itot 4-6-11.

Atelier Guichx herstelde

1. L. Franniscus Xaveriüs

R. Jozef

2. G. L. V. verschijnt aan Servaas

3. L. Petrus

R. Paulus

4. H. Hart van Maria (roosvenster)

5. L. God de zoon

R. God de vader

6. God de Vader

7. L. Augustinus

R. Katerina

8. L. Kardinaal Mercier

R. Kristus aan het kruis

9. L. Zacharias

R. O. L. V. met kind

10. L. Bisschop met sleutel in de hand.

R. Paus

11. H. Hart van Jezus (roosvenster)

12. Boodschap aan Maria

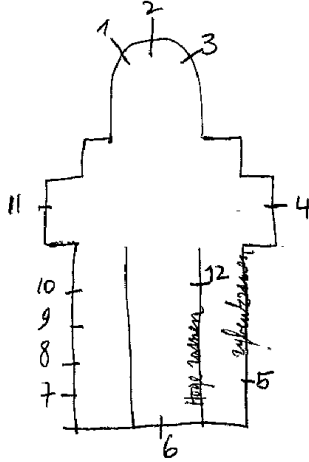

Bibliografie

Bulletin des commissions royales des arts et monuments:

1876, blz. 10 = nr. 1-2-3.

R.M. Van den Haute, Edw. Steyaert, schilder en glasraamkunsten:
naar, blz. 48 = nr. 5-7 tot 10-12.

Bumel-Schnarbeck
Susanne

SCHAARBEEK, St. Theresiakerk

1939. Huet, nr. 1-14.

1431 Crespin-Colpaert, nr. 2 tot 13.

1. Albertus
2. O.L.V.
3. L. Bartholomeus
- R. Jacobus Minor
4. L. Andreas
- R. Petrus
5. Kristus Koning
6. L. Thomas
- R. Johannes
7. Filipus
- R. Jacobus mayor
8. Jozef
9. Albertus, get. Crespin-Colpaert
0. engel (roosvenster)
10. Joris
0. leeuw
11. Paulus
0. H. Geest
12. Margaretha
0. Os
13. Florentinus
0. Arend

14. L. Doop van Kristus, get. Huet, 1939 ^{1000/}

 R. Doop van en kind, get. Huet, 1939 ^{1000/}

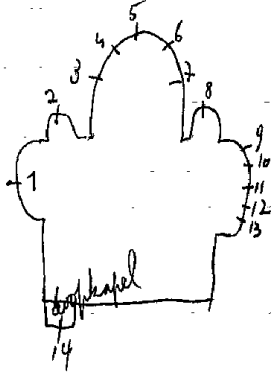

Bibliografie:

DE POST, nr. 1230-oktober 1972, blz. 46

BRUSSEL-Schaarbeek, Aalmoezeniers van de arbeid
Lambermontlaan 17

1966. Corvers=ontw.
J. Van Averbeké=uitv.

Traphal-I^o verdieping:

-M.H. Familie

R. Opleiding van de jeugd tot een technisch beroep

L. Schoolgebouwen - historische gebouwen - Rerum novarum.

Kapel: I^o verdieping

I raam met beschilderd glas-in-lood met ornamenten.

BRUSSEL-Schaarbeek, Broeders van de Christelijke scholen
Institut N.D. de la Paix
Felix Marchallaan. 62

1955. J. Huet, nr. Itot24

Grote kapel:

1. Jean Baptist stuurt 2 broeders naar Rome, get. Huet, 1955
2. Jean Baptist verblijft bij de kluisnares zuster Louise
3. Sticht in 1686 de congregatie der broeders, 1955.
4. Jean Baptist deelt in 1684 zijn fortuin uit onder de arme mensen, 1955.
5. Jean Baptist bij pater Nic. Barry, die vraagt om scholen te stichten, 1955.
6. Jean Baptist ontmoet Dhr. Adriaan Nyel te Reims om een school te stichten.
7. Jean Baptist kanunnik op 16jarige leeftijd, 1955.
8. Jean Baptist bij zijn grootmoeder Brunner, 1955
9. Robertus
10. Jean Baptist de la Sale, 1954
11. O.L.V. 1954
12. Laurentius
13. Boodschap aan Maria

- I4. Maria bezoekt Elisabeth.
 I5. Geboorte van Jezus
 I6. Vlucht naar Egypte
 I7. Opdracht in de tempel
 I8. Jezus predikt in de tempel
 I9. H. Familie te Nazareth
 20. Ten hemelopneming van Maria
 21. Verrijzenis van Jezus (Boven de deur)

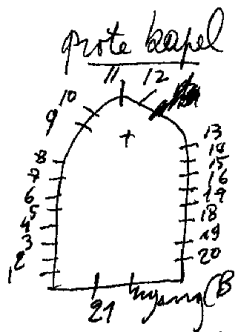

Kleine kapel:

22. B. Jozef met kind Jezus
 O. Jezus de kindervriend, 1955, Huet.
 23. B. O. L. V. hemelopneming, get. Huet, 1955
 O. Jean Baptist de la Sale.
 24. Chiroteken - Jezus leeft in onze harten.

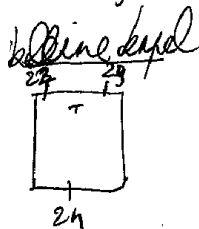

BRUSSEL-Schaarbeek, Broeders van de Christelijke scholen
Sint-Lucasinstituut
Paleizenstraat 70

Broeder Emiel Vandermosten, nr. ItotII = ontw.
Timmermans, nr. ItotII = uitv.

Spreekkamer I:

1. Sedes Saepiensis, get. 1952. Broeder Emiel-Timmermans

Spreekkamer II:

2. Lucas, get. 1952, Broeder Emiel-Timmermans

I° verdieping

Sakristie-deur: Hert. 3

Kapel-deur: O.L.V. 4

Kapel:

5. Lijdende kerk

6. Zegenvierende kerk, 1935.

7. Strijdende kerk

8 tot II. Decoratief glas-in-lood met wit antiek glas, get.
1960-Broeder Emiel-Timmermans

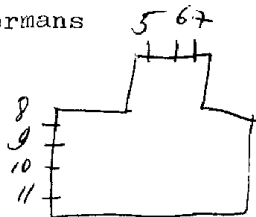

BRUSSEL-Schaarbeek, Filles de la charité
Smarachtlaan 12

1951. J. Huet, nr. Itot 7
1968. Blanpain, nr. 8

School "St. Louise de Marillac"
of Maison de l'enfant Jezus

Kapel: - (nu turnzaal)

1. H. Familie, get. Huet, 1951
2. Jezus onderwijst in de tempel.
3. Vlucht naar Egypte.
4. Opdracht in de tempel.
5. Geboorte van Jezus, get. Huet, 1951
6. Maria bezoekt Elisabeth, get. Huet, 1951
7. Boddschap aan Maria

Traphal:

Glas-in-beton (over de volledige hoogte)

Bibliografie:

- Toerisme Antwerpen, 21^o jg. nr. 3, 1975 = nr. Itot 7
De Post, nr. 1230 - okt. 1973, blz. 46. = nr. Itot 7

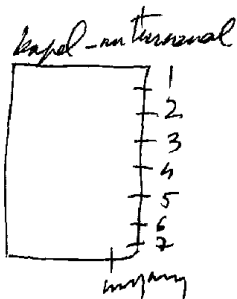

BRUSSEL, Schaarbeek, Soeurs de la Famille
Chaumontelstraat 5

~~toegeschreven aan~~ ~~Staluis Jannens~~

1919, Sprekers

1. B. L. Ambrosius
R. Augustinus
O. L. Jeronymus
R. Gregorius, 1919
2. B. L. Johannes
R. Mattheus
O. L. Marcus
R. Lucas, 1901
3. B. L. Petrus
R. Paulus
O. L. Andreas
R. Jacobus de meerdere
4. B. L. Ezechial
R. Isaias
O. L. Daniel
R. Jeremias, 1902
5. B. L. Adam
R. Abraham
- O. L. Mozes
R. Elias, 1903

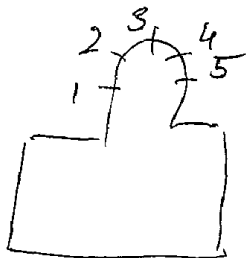

1918 J. Van Ijzendijk=ontw
Daes=uitv. nr. 11 tot 14

CD PAERT nr. 11 tot 40

- 1. Natalitas
- 2. Nuptiae
- 3. Vita
- 4. Militia
- 5. Obitus
- 6. Pueritia
- 7. Juventus
- 8. Tempus
- 9. Maturitas
- 10. Senectus

Ererap-I°verdieping:

I tot 15. Grote ramen met oorkonden, betreffende de bouw van het gemeentehuis (geen kleuren, alleen zilvergeel schildering op wit glas). Ook versiering met vele ornamenten en sierlinden.

Zijtrap rechts:

I°ver. 16. B. Schaarbeek

O. L. Wapen

M. Vrouw met druiventrossen

R. Wapen

2°verd. 17. B. 1918

O. L. L'union fait la force

M. ~~BRABANTSE~~ ~~LEEUW~~ ~~MAAKTEN~~

R. Eendracht maakt macht

Zijtrap links:

I°verd. 18. B. Schaarbeek

O. L. Wapen

M. Vrouw met vruchten

R. Wapen

2°verd. 19. B. 1918

O. R. Wapen

M. Brabantse leeuw

L. WAPEN

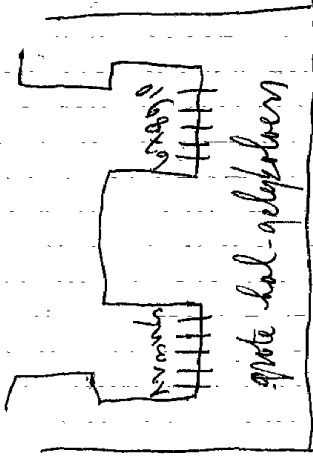

2e verd. 19

1e verd.

17 (2e verd.)
16 2e verd.

18

13

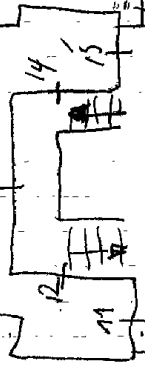

18
19
18 verd.
19 verd.

Bibliografie:

VAB. Gids, 1966, blz. 678 = nr. II tot 15.

20
21
22
23
24
25
26
27
28
29
30
31
32
33
34
35
36

Leeszaal

17 verd.
18 verd.

12

36	35	34	33	32	31	30	29	28	27	26	25	24	23	22
----	----	----	----	----	----	----	----	----	----	----	----	----	----	----

(alle ramen bevatten medaillons met symbolische figuren, omringd door geschilderde renaissance ornamenten, uitgevoerd met contour en zilvergeel). Tweetalige teksten.

kabinet van openbare werken:

18. Arbeid

19. Kunst

Kabinet van schepen:

20. Spaarzaamheid

R. Matigheid

21. L. Oordeel

R. Ondernemingsgeest

22. L. Liefdadigheid

R. Waakzaamheid

23. L. Eerbied

R. Gezag

Gemeentehuis n^o 11 tot 40 Colpaet renoverde volledig de
bestaande ramen. Zo zijn nota's

Grote zaal: - Ie verdieping.

24. L. Eendracht

R. Verzoening

25. L. Getrouwheid.

R. Liefde

26. R. Rechtzinnigheid

R. Verkleefdheid

27. L. Verbond

R. Standvastigheid

28. Grotessen in renaissance stijl

29. B. Eendracht maakt macht

O. Brabantse leeuw, get. J. J. Van

Eysendijk-ontwerpen -

Ch. Baes=uitv.

30. Grotessen in renaissance stijl

31. L. Kracht

R. Vaderlandsliefde

32. L. Gerechtigheid

R. Voorzichtigheid

33. Krachtmoedigheid

R. Vooruitzicht.

34. L. Volharding

R. Waakheid

Kabinet van een schepen:

35. L. Zelfverloochening

R. Goedheid

36. L. Wijsheid

R. Overweging

37. L. Moed

R. Maarstigheid

38. L. Schrantherheid

R. Rechtschapenheid

Kabinet van de burgermeester:

39. L. Zielskracht

H. Werkzaamheid

R. Gematigheid

40. L. Rechtschapenheid

M. Eer

R. Grootmoedigheid

BRUSSEL-Schaarbeek, Genees en heelkundig instituut

"Paul Brien" - Lambermontlaan 220

1966 .Massinon

Mortuarium:

bij de ingang en kapel: glas-in-beton.

7. Schepping van Adam en Eva
Eten aan de appelboom
Vlucht uit het paradijs

8. Engelen
engel, get. Steger=ontw-Huet=uitv.

Dood van Abel door Main

9. Bouw van de kerk, 1914

10. Afbeelding van de kerk, 1928

11. M. De goede herder

(er rond van boven naar onder)

Paukus-Johannes

Suzanna-Albert

Mozes-Isaias

Benoit, get. Steger-Colpaert, 1956

12. M. Paus en zijn priesters

(er rond van boven naar onder)

Biecht-Olijfsel-vormsel-huwelijk-

Doopsel

Dode n begrave n

Onderwijs

Eucharistie

Biecht, get. Steger-Colpaert, 1955

13. M. O. L. V. met Kind Jezus

(er rond van boven naar onder)

Familie te Nazareth

Spelende kinderen

schoolgaande kinderen

Dominikus en de rozenkrans

Motieven uit de litanie van O. L. V.

Afkondeging onbevleete ontvangenis v
van Maria door de paus

BYSTAND van de Stervende

BOEDSCHAP aan MARIA

I3. (vervolg)

engelen

toewijding der kinderen aan O.L.V.
motieven uit de litanie van O.L.V.

Verzorging der zieken

onderwijs der kinderen

bijstand der ouderlingen

oorkonde, get. Steyer-Colpaert, 1954.

I4. Kruiseging. 1953

x glas in beton (afsluiting van
m: weerkapd.)

Foto repertorium v/h meubilair v/d.
Belg. Beshuizen Prov. Brabant Kant.
Sch.arbeek, 1949, p. 20 = n. 3 tot 6-11 tot

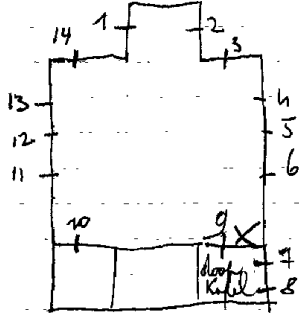

Vanaf 1950. Steger-Colpaert, nr. 3 tot 6 - II tot 14.

Steger-Huet, nr. 7-8

Charlier J.
A. Thiery = ontw.
nr. 1-2-9-10 = *intr.*

1. In Domine Domini
2. Apostolus Jezu Christi
3. Graflegging
4. M. laatste avondmaal
er rond van boven te beginnen
De goede herder 1953
De zaaier
- Het doopsel
- Slapende apostelen
- Engel
- Verradd van Judas
- Wonderbare visvangst
- Reen drinken aan de bron
- Twee duiven
- Kruis en vis
- PeLigean
- Engel 1 bij Jozef
- engel
- Vermenigvuldeging der broden
- Bruiloft van Cana
- enge 1
- Instelling der Eucharistie
- Vuur-water-storm-bliksem
- Kristus en de Samaritaanse vrouw
- Blinden laten zien
- Opwekking van Lazarus
- Lamme genezen, get. Steger-Colpaert, 1953
5. M. Kalvarie 1950
(er rond van boven naar onder)
- Handwassing van Pilatus
- Judaskus
- Kruisdraging en Veronikadoek
- Kristus van klederen ondaan
allerlei vormen die don elken in wisten

5. (vervolg)

Grafflegging van Kristus

Engelen

Pieta

Kruiseging

engelen

Kruisafneming

laatste oordeel

Jezus in hof van olijve

Judas

Verhanging van Judas

Geseling van Kristus

get. Steger-Colpaert, 1950

6. M. Geboorte van Jezus

(er rond van boven naar onder)

Boodschap aan Maria 1951

Johannes in de woestijn

Koning David

Paaslam der joden

allerlei wentelende figuren

Jezus te Nazareth

engelen

Jezus predikt in de tempel

Maria en Jozef zoeken achter Jezus

engelen

Doop van Kristus

Allerlei figuren

Engel verschijnt aan Jozef

vlucht naar Egypte

Kindermoord

Engel verschijnt opnieuw

get. Steyer-Colpaert, 1951

Catabaque, Leuven, Tentoonstelling oude kunst in Lourens
Arca Lovenciensis, 1990-1997, Maurits Smeyers
Armand Thiery 1868-1955, p. 384
private bezit, 1964, p. 62

BRUSSEL-Schaarbeek, Huis der kunsten
Haagse steenweg 147

Thys, nr. 1-2-3
nr. 4

Vlaamse kamer:

1. Vrouw met spiegel
Vrouw met zwaard
adelijk wapen, get. Thys
2. Twee adellijke wapens
3. Twee adellijke wapens

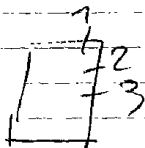

Traphal-gelijkvloers:

4. Twee medaillons gevat in glas-in-lood, versierd met
volkse taferelen.

Crick

1. Godelieve
2. Bisschop
3. O.L.V.
4. Salvator mundi
5. Jozef
6. Appolonia
7. Bisschop
8. Roosvenster: M. Pelikaan
Acht motieven uit de passie
onderraam: uitreiking van de eucharistie
9. Roosvenster: M. Lelie
Acht tafereelen uit de litanie van O.L.V.
Onderraam: antonius

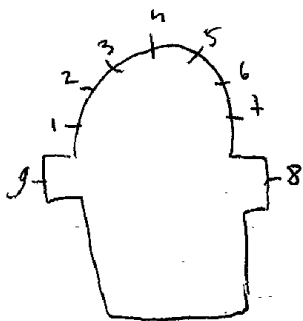

zie Reklamedruksel Crick

Kockalberg

SINT AGATHA-BERCHEM, ~~Sint-Agatha-Berchem~~

Broeders van de Chr. Scholen

St. Albertus instituut, Steenweg op Gent 1163

± 1962 - ontworpen door Broeder Christiaan (Hout) Steenweg op Gent
laten uitvoeren door bemiddeling van Van den Hantle (Brunel)

- 1. Waterlelie
- 2. Twee duiven
- 3. Lam
- 4. Chiro
- 5. Haan
- 6. Broden en kelk
- 7. Signum - fidei
- 8. Broden en vissen

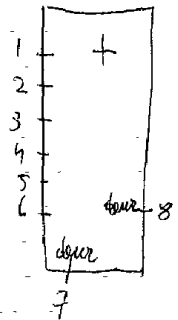

Koelberg

SINT AGATHA-Berchem, Rustoord "Bloemendaal"
Koning-Albertlaan 88

Traphal: (over de 4 verdiepingen).

Dekoratief glas-in-lood met een eenvoudige loodverdeling, zonder
schildering of symbolen.

SINT GILLIS-Brussel, St. Elenakerk

1949 Steger-Colpaert

I.O.L.V. onbevleete ontvangenis, get. Steger=ontw. - Colpaert=uitv.

Zeer modern, loodverdeling is tekening ~~en~~ en hier en daar een weinig lijnschildering.

2. Voren Toren - Stella maris - Engel Michael
verslaat de draak.

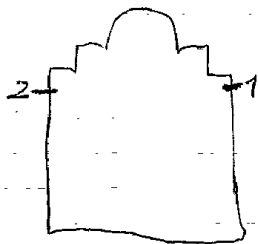

Kunnen ^{nog} veel ~~noeg~~ ~~noegere~~ ~~zamen~~ komen

Foto repertorium v/h. meubilair v/d. Belg. Bedehuren,
Prov. Brabant, Kanton Sint-Gillis, 1979, P.B.-n. 1-2

SINT GILLIS, St. Gillis kerk

1904. J. DOBBELAERE, nr. 6 tot 28.
1880. (nr. 1 tot 5 = vermoedelijk van H. Dobbelaere)

- 1. Glas in lood met beschilderde ornamenten 1880
- 2. L. B. Petrus
M. Andreas
O. Johannes 1880
- R. B. Paulus
- M. Filipus
O. Jacobus 1880
- 3. L. B. Aegignis
M. Barbara
O. Franciscus Sales
R. B. Jozef
M. Elisabeth
O. Jan de dooper 1880
- 4. L. B. Bartholomeus
M. Mathias
O. Matheus
R. B. Simon
M. Thadeus
O. Thomas 1880
- 5. Glas in lood met beschilderde ornamenten. 1880
- 6. L. H. Hart
R. Bliksem
- 7. L. Salng
R. Manna
- 8. B. L. Doop van Kristus
R. Ongelovige Thomas
O. L. Boetvaardige Maria Magdalena
R. Verrijzenis van Kristus
get. J. Dobbelaere, 1905.
- 9. B. L. Kristus in hof van Olijve
R. Kalvarie
O. L. Laatste avondmaal, 1905
R. Jesus dwingt zijn hoes

10. B. L. KRISTUS te midden van de apostelen

R. Pinksteren

0. L. Verrijzenis van Kristus

R. Hemelvaart van Kristus

II. Kristus geeft aan Petrus de sleutels
der H. Kerk, 1908.

12. De verloren zoon, get. J. Dobbelaere, 1911

13. Jezus predikt voor de apostelen 1911

14. Jezus de kindervriend 1911

15. Glas in lood

16. O. L. V. verschijnt aan het volk, get.

J. Dobbelaere, 1911

17. Glas in lood met beschilderde ornamenten

18. H. Hart van Jezus verschijnt aan Maria

Margaretha à Iacoque, get. J. Dobbelaere, 1908

19. Glas in lood

20. De goede herder 1923

21. Vernieuwing van broden en vissen 1911

22. Kristus bedaat de storm 1911

23. Opwekking van Lazarus

24. B. L. Elisabeth ontvangt drie engelen

R. Vrouw ontvangt de septer van
een koning.

0. L. Vrouw met spinrol

R. Onthoofding van Johannes

25. B. L. Bezoek maria aan Elisabeth

R. Geboorte van Jezus

0. L. Boodschap aan Maria

R. Huwelijk van Maria en Jozef

26. B. L. Vlucht naar Egypte

R. Jezus onderwijst in de tempel

0. L. Opdracht in de tempel

R. H. Familie te Nazareth,

get. J. Dobbelaere, 1905

- 27. L. Ark des verbonds
R. Vier bronnen
- 28. L. Deur der wijsheid
R. Morgendster

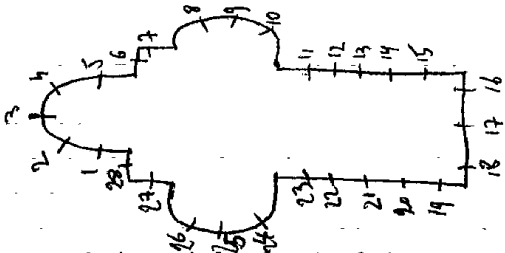

Bibliografie:

Verslagen: diocesaine kommissie van het aartsbisdom Mechelen:
Deel III, nr. 2204-1904 = nr. 6 tot 10-24 tot 28.
nr. 2750-1907 = nr. II.

Bulletin des commissions royales des arts et des monuments
1922, blz. 333 (~~334~~) nr. 20
1880, blz. 493 = nr. 1 tot 5.
1904, blz. 153 = nr. 6 tot 10-24 tot 28.

Catalogue General, par numeros d'ordre des cartons pour vitraux

nr 2 = 1859	nr 11 = 2334-2335	nr 20 = 3104
nr 3 = 1772-1872-1806	nr 12 = 2642	nr 21 = 2646
nr 8 = 2025	nr 13 = 2643	nr 22 = 2645
nr 9 = 2028-2029-2030-2031	nr 14 = 2644	nr 23 = 2621
nr 10 = 2032-2033	nr 16 = 2647	nr 25 = 2023-2022
	nr 17 = 2641	

LEUVEN, St. Kwintenkerk

(van links naar rechts)

1. Franciscus

Dominicus

Augustinus

Benediktus

2. Eugenius

Carolus

Clemens

Eduardus

Brussel - St. Gillis

Bibliografie

koninklyk hermit

" "

23-12-1904 = Raam nr. 9

26-11-1907 = Raam nr. 25

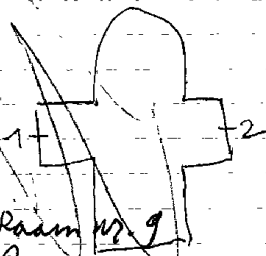

Koor in herstelling mei 1968

BRUSSEL-Sint-Gillis, Carmelites Dechaussées
Lausanne straat 22

Kapel - 1e verdieping:

Glas-in-beton met regelmatige vakken, o.a. vierkant, cirkel, verschillende kleuren en uitgevoerd in gegoten glas. Hier en daar een kruismotief.

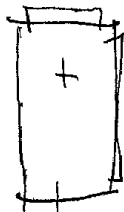

myans

BRUSSEL-Sint-Gillis, Soeurs de Sainte Marie
Emile Feronstraat 9

L.Rotta= uitv.
M.Laforé= ontw.

Ingang:

O.L.V.get.L.Rotta=uitv. - M.Laforé~~t~~ ontw.

BRUSSEL-Sint-Gillis, Zusters van Liefde
St. Bernardusstraat 25

1970. M.L. Hanssens (Eeklo)

Kapel:

1. Glas-in-beton, get. M.L. Hanssens = vorm en kleur

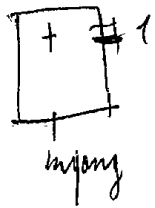

BRUSSEL-Sint Gillis, Gemeentehuis

1973.G.Massinon

Hal-eretrapp:

1.Mannelijke figuur

2.Gemeentewapen

3.Mannelijke figuur

omtrek 1900

(geplaatst in 5 lichtbakken):

In memorium "Politieke gevangenen" uitgebeeld met symbolen en de tekens der verschillende vaderlandslievende verenigingen, get.G.Massinon = glas gevat in epoxyhars.

BRUSSEL-Sint-Gillis, "Heureux Sejour" - Ijskelderstraat 33

I96I. Blaupain-Massonet, nr. I-2

S. BAUCHER = *uitv.*

Synagoog(=joodse kapel)

~~1962~~. glas-in-beton

I. Ster, get. G.B.M.

2. Stene tafels, get. J.F.

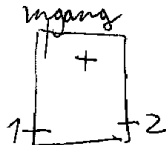

(geen schildering - symbolen - hevige kleuren - dikke betonstrippen).

BRUSSEL-Sint Gillis, Hoeckst

Steenweg op Charleroi III

1970- Massinon

Gelijkvloers-Spreekkamer links naast de hal:

glas-in-beton, get. G. Massinon

Bibliografie:

Vlaanderen, nr. II7, blz. 35

BRUSSEL-Sint-Gilles, Verzekeringen "Lion Belge"
Munthofstraat 66

1948.O.GANTON

Bovenlicht van binnendeur aan de achterzijde:

Belgische leeuw omringd door de Belgische en Congolesse
vlag, get. O. Ganton, 1948

SINT JAN MOLENBEEK, St. Barbarakerk

1926. STEYAERT: nr. 1 tot 14 - 16 tot 26.
1873. nr. 15.

1. L. Pelikaan (medaillons gevat in
R. Lam Gods glas in lood
2. Top: H. Geest
L. God de vader
R. God de zoon
3. L. Lam Gods (medaillons gevat in
R. Leeuw glas in lood)
4. L. O. L. V.
R. Jozef
5. Maria als kind
6. L. Jozef
R. Mathildis
7. L. Franciscus
R. Joris
8. L. H. Hart van Jezus
R. H. Hart van Maria. 1926
9. L. Henrikus
R. Elisabeth
10. L. Guiliemus
R. Monika
11. L. Paus Leo
R. Dominikus
12. L. Kornelius
R. Theresia
13. Barbara omringd door 8 medaillons
met symbolen voor haar verering.
14. L. Pelikaan
R. Ivoren toren (medaillons gevat in
glas in lood)
15. Cecilia, 1873
16. L. Kruis
R. LAM gods (medaillons gevat in glas
in lood)

17.0.L.V. met 8 médaillons met symbolen
uit haar litanie

Bibliografie

R.M. Van den Haute, Edw. Steyaert, schilder en glasraam-
kunstenaar, blz. 35

Itot 14-16 tot 26

Amati-Bernaerts

Foto refer to museum v/h. meubelkast
vld. Belg. Bedehuisen Prov.
Brabant kanton St. Jan Molenbeek
1978, p. 15 = m. st. 14-16 tot 26

26

25

24

23

22

21

20

19

18

17

16

15

14

13

12

11

10

9

8

7

6

5

4

3

2

1

18.L. Ludovikus

R. Karolus Borromeus

19.L. Philipus

R. Jacobus

20.L. Martelaar bisschop Amati-Bernaerts

R. Aledis, 1927

21.L. Albertus, 1927

R. Juliana

22.L. Alexandrus

R. O.L.V. 1928

23.L. Jan de dooper. 1928

R. Barbera

24.L. Jacobus de meerdere

R. Mathildis, 1927

25. Musiserende engel

26.L. Franciscus Xaverius

R. Johannes

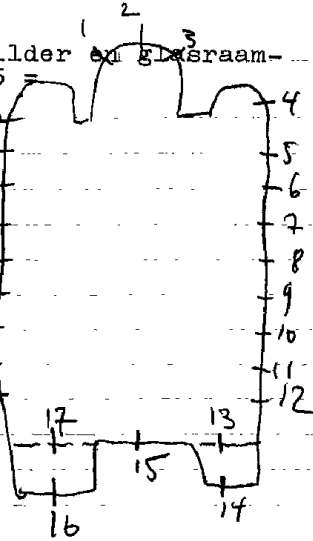

SINT JAN MOLENBEEK, St. Jan de dooperkerk

1932. Crichek

In deze moderne betonnen kerk van tussen de twee wereldoorlogen wordt decoratief glas in lood, zonder schildering geplaatst, in de betonnen ramen. Alle ramen geven de uitbeelding van het kruis. Witte, gele en swanje kleuren in het midden en lang zame overgang naar rood, groen, purper en blauwen kleuren. Alle glazen zijn van een hevig en donker kleurgehalte. Er is ook Amerikaans glas in verwerkt. Plaatsing in 1932.

Fotorepertorium v/h. meubilair v.d. ^o B. Bedehuisen, Prov
Brabant, kanton St. Jan-Molen, Lark Bature, 1946, nr
-eer- 1 11 11 11

Lark Bature, 1946, nr 5

SINT JAN MOLENBEEK, St. Karolus Borromeuskerk

1939. J. B. Jacobs

1. Maria et Flumina
2. Fulgura et nubis
3. Stellae coeli
4. Sol et Luna, get. J. B. Jacobs, 1939
5. Lux et Tenebra
6. Fontes
7. L. Vlinder
M. Insekt
R. Vlinder
8. L. Vlinder - ram
M. Bisschoppelijk wapen "Humilitas"
R. Lam - vlinder
9. L. Vlinder
M. Insekt
R. Vlinder
10. O. L. V. verschijnt aan Karolus
Borromeus, get. J. B. Jacobs, 1939
11. Ruoldus
12. Lucia
13. H. Geest
14. Karolus Borromeus
15. Franciscus
16. H. Hart van Jezus
17. Henrikus
18. Ludovikus
19. H. Geest
20. Jan Berchmans
21. Elisabeth van Hongarije
22. O. L. V. get. J. B. Jacobs, 1939

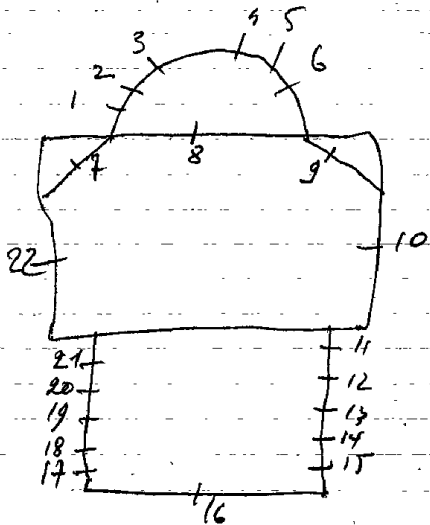

BRUSSEL-Sint Jan Molenboek, De goede horderkerk

1939. J.B. Jacobs, nr. Itot30

Itot6. =scheppingsdagen

- 1. Lucht
- 2. Water en land
- 3. Sterren
- 4. Zon en maan
- 5. Aarde
- 6. Bron
- 7. O.L.V. verschijnt aan Karolus Borromeus, get. J.B. Jacobs
- 8. O.L.V. van de vrede, get. J.B. Jacobs, 1939
- 9 tot 12. =vlinders

- 13. Eenhoorn
- 14. Bisschoppelijk wapen
- 15. Schaap
- 16 tot 19. Vlinders
- 20. Justinianus
- 21. Lugent
- 22. H. Geest
- 23. Mites

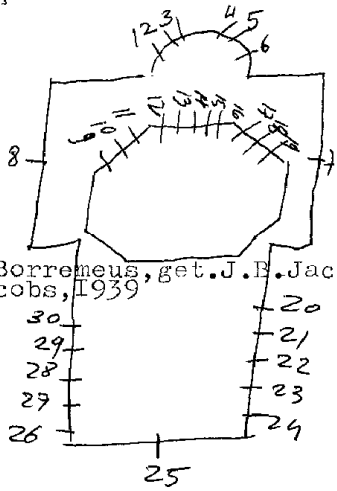

1939

24. Franciscus van Assisi
25. H. Hart van Jezus
26. H. Lodewijk
27. Jeanne d'arc
28. H. Geest
29. Franciscus Xaverius
30. Elisabeth van Hongarije

SINT JAN MOLENBEEK, O.L.V. Middelaeskerk

1938. SLAGMULDER

1. Bartholomeus
2. Simon
3. Jakobus minor
4. Jakobus, 1938
5. Andreas
6. Paulus, get. J. Slagmulders, Brussel
7. Petrus
8. Johannes
9. Thomas, get. J. Slagmulders
10. Filipus
11. Mattheus
12. Thadeus, 1948.

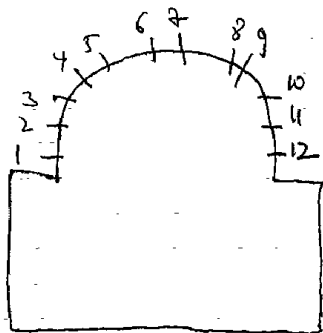

SINT JAN MOLENBEEK, St. Remigiuskerk

- 1930. GANTON ^{Defoin} nr. 1 tot 14-17-18-20-21-23-24-27-28-29.
- 1953. TIMMERMANS: nr. 15-22-30. = ontwerp Tafelallet
- 1911. BARDENHEWER: nr. 16-19-25-26.
- HUYGENS: (alle hoge-lichtramen in het schip en dwarsbeuk)

Bibliografie:

- Bulletin des commissions royales des monuments et arts
- 1910, blz. 8 = nr. 16.
- 1910, blz. 179 = nr. 19
- 1932, blz. 37 = nr. 18
- 1933, blz. 28 = nr. 20

Biographie nationale, deel 33, blz. 359 = nr. 1 tot 14-17-18-20-21-23-24-27-28-29

Revue des archeologes et Historien d'art de Louvain, 1983, P. 127 = nr. 15-22-30

Het Volk, 8-12-1946, = 1 tot 14-17-18-20-21-22-23-24-27-28-29

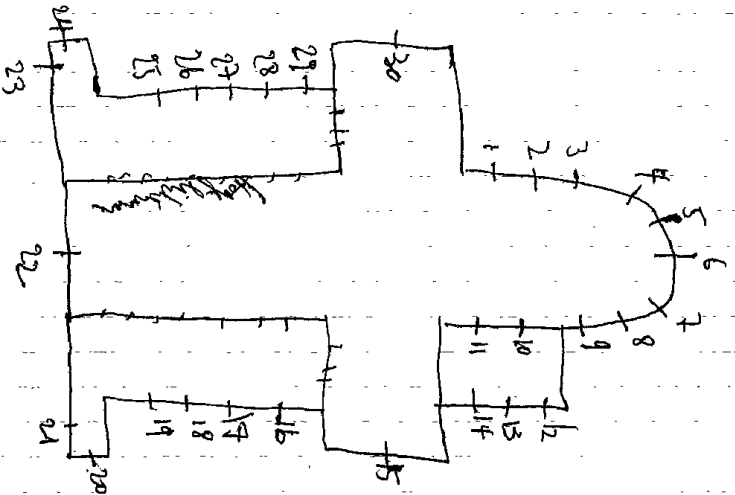

1. L. Mattheus
- R. Thedeus
2. L. Filipus
- R. Bartholomeus
3. L. Petrus
- R. Paulus
4. B. Bruiloft van Cana, 1930.
- M. Petrus volgt Kristus
- O. Kristus verjaagt de duivel
5. B. Genezing van Petrus' schoonmoeder
- M. Samaritaanse vrouw
- O. Kristus verjaagd de kooplieden
 uit de tempel, 1930
6. B. Leerlingen van Emmaüs
- M. Kalvarie, 1930
- O. Offer van Isaak en Abraham
7. B. Kristus en de honderdman, 1930
- M. Kristus geneest de kreupelen
- O. Kristus redt Petrus uit het water.
8. B. Opwekking van Lazarus
- M. Boetvaardige Maria Magdalena bij
 Kristus
- O. Kind van Naim, sta op.
9. L. Jacobus mayor
- R. Johannes
10. L. Simon
- R. Andreas
11. L. Jacobus minor
- R. Thomas
12. Top: Adam en Eva
- Processie van O.L.V.
13. Top: O.L.V. onbevlekt

13. Verschijning van O.L.V. V. Lourdes
14. Top: verjaging uit het paradijs
15. L. Wapen van Paus Pius XII
M. H. Geest
R. Wapen van Kardinaal Van Roey.
Kristus als kerkleraar, omringd door
Heiligen: Paulus, Remigius, Petrus,
Benedictus, Juliana, Antonius, Rita, Hieronymus
Franciscus de la Sales
get. Timmermans, 1954.
16. L. Nicolas
M. Joris
R. Melania
17. L. Victor
M. Alfonsius, 1932
R. Katerina
18. L. Ignatius
M. Jozef, 1932
R. Michael
19. L. Johanna de Chantal
M. Laurentius
R. Elisabeth, 1911
20. Remigius beschermt de parochianen, 1933
21. Tafereel uit leven van Remigius, 1933
22. Kroning van O.L.V., omringd door heiligen
get. Timmermans, 1955
23. De trouw aan de kerk
24. H. Doop van Kristus
O. Kerkdoop der Joden
25. L. Virginia
M. O.L.V. van Smarten, 1913
R. Rosalia

26. L. Mathildis

M. Jan de Doper, 1913

R. Franciscus

27. L. Francisca Romana

M. Karolus Borromeus

B. Alena, get. Ganton, 1933

28. L. Monika, get. Ganton, 1930

M. Augustinus

R. Petrus Canisius

29. L. B. Mozes

O. Apostel

M. B. Kristus verschijnt op de berg

Tabor

O. Petrus

R. B. Profeteet

O. Apostel, get. Ganton

30. Laatste avondmaal, get. Timmermans

1953.

BRUSSEL-Sint-Jan Molenbeek, Verrijzeniskerk
(kleine moderne kerk)

1966 - Van Hove Maatz

1-2-3-5-6. Glas in beton
4. Verrezen Heer

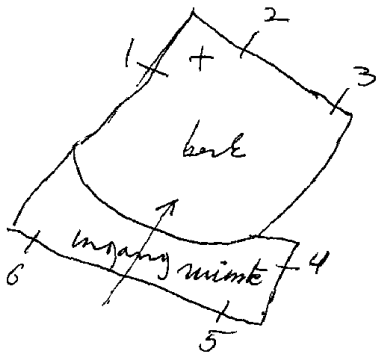

Zei eigen documentatie - folder over de kerkbouw

BRUSSEL-Sint-Jan-Molenbeek, Soeurs du Sauveurs et de la
Sainte Vierge - St. Imeldainstituut -
Ninoofse steenweg 132

Kapel:

nr. I tot 6: kleine motiefjes gevat in glas-in-lood (wapensch.
schilden)

Ontvangsthal:

7 tot II. Vier glas-in-beton raampjes (alleen vorm en kleur)
werk van de studenten.



BRUSSEL, Sint-Jan-Molenbeek, Brasilia wooncomplex
Jozef Baecklaan 74

1970. G. Massinon

Aan ieder der 5 ingangen:

Glas-in-beton met steeds dezelfde tekening - alleen vorm
en kleur - geen symbolen.

Bibliografie:

Bouwkunde, nr. 58-nov. 71 - 6° jg., blz. 14 tot 20

VLAANDEREN, nr 117, blz. 35

BRUSSEL-Sint-Jan-Molenbeek, Metroingang-West-station
Ninoofse steenweg

I982.Gui Van den Branden

Ingang: "Thema" Compositie"

Gekleurd glas gevat in metale raapjes - symetrise verde-
ling - onregelmatige kleurspreiding.

Bibliografie:

Esso magazine, nr. I-83, blz. 30-31

I. B. ~~Frontende~~ Kristus

M. Hemelvaart van Kristus
0. O. L. V. verschijnt aan St. Joost
get. 1878. Stalins Jaassens=uitv.

F. Gons=ontv.

2. B. Kristus verschijnt aan Maria
Margaretha à Lacoque. 1880

O. L. Karolus Borromeus

M. Adelijk wapen

R. O. L. V.

3. Visioen van Jan Van Ruysbroeck. 1915
4. Theresia in aanbidding voor de ge-
geselde Kristus.

5. Bruiloft van Cana. 127, Ed. Steyaert

6. H. Familie. 1930

7. In memoriam glasraam voor de geval-
len soldaten van de oorlog. 1954.
get. J. Maes=ontv/Criekx=uitv.

B. Kalvarie

8. Kapel van Nude

9. St. Joost

10. Laatste avondmaal. 1929

11. Doop van Kristus

12. Kristus geeft de sleutels der H. kerk
aan Petrus. 1912

13. B. O. L. V. van Lourdes verschijnt aan

O. L. Victoria
Bernardette

M. Adelijk wapen

R. Jozef. 1880.

14. B. Aanbidding der koningen.

0. Paus in aanbidding voor het aller-
heiligste. 1876. F. Gons/Stalins Jaassens

1876. STALINS JANSSENS/GUNS F.:nr.1-2-13-14.

1912. ED. STEYAERT:nr. 3 tot 6-10-11-12.

1954. CRICKX-MAES:nr.7.

Pion-ontw:nr.8-9.

Bibliografie:

Verslagen:diocesaine commissie van het
aartsbisdom Mechelen:deel IV,nr.3230-nr.12.

R.M.Van den Haute,Edw.Steyaert,schil-
der en glasraamkunstenaar,blz.48=

nr.3 tot 6-10-11-12.

Foto repertorium v/h. meubilair v/d. Belg.
Beheersers, Prov. Brabant, Kanton St. Joes
ten Noode, 1979, p. 16 = nr. 1-140

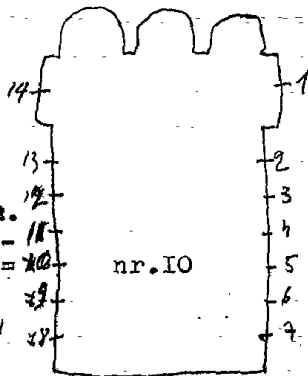

BRUSSEL-Sint-Joost ten Node, Filles de la Sagresse
Dwarsstraat 127

Boven de ingangpoort:
O.L.V. onbevlekt, 1954

BRUSSEL-Sint-Joost ten Noode, Soeurs de Jezus et Marie
Liefdadigheidsstraat 43

Osterrath nr. 1-2
nr. 3 tot 7

St. Julianakapel:

1. Juliana
2. Maria Margaretha à Lacoque
3. Maria Magdalena
4. Martha
5. Julia
6. Felix de Valois
7. Franciscus van Assisi

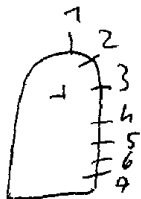

ontstreekt 1822?
Kapel gebouwd in 1886

afbeelding in openbaar kerk
besit

Monumenten en Landschappen 1982, nr 5, p. 24

Sonya Paesmans - De St. juliana kapel -
terloops even over de glasramen
geen details

BRUSSEL, Sint-Joost ten node, Zusters van het H. Hart
Overvloedstraat 31

1966. Timmermans.

nr. Itot8. Dekoratief glas-in-lood, zeer kleurig, modern,
geen symbolen - veel etswerk en schildering met
zilvergeel.

nr. 7 get. Timmermans, 1966

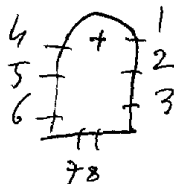

goed om foto's

BRUSSEL-Sint-Joost ten Node, Gemeentehuis

1919 Spreters

Overloop-I ^o verdieping)	steeds hetzelfde motief en tekening
2 ^o verdieping)	gemeentewapen en geschilderde orna-
trouwzaal)	menten.

Revue mondiale, 1924, n. 130, P. 11 =

Vandenbroucke Danny 2e Thesise U.U.B.

Zie brief van G. Spreters 30-oktober 1933

BRUSSEL, Sint-Joost ten Node, St. Aloysiusgesticht,
nu: Institut St. Louis - Verviersstraat 18

Crickx=uitv./Piron=ontw., nr. Itot8

1. Verrijzenis van Jezus
2. Jezus kruisdood
3. Boodschap aan Maria, get. Crickx
4. De goede herder, get. Crickx
5. Kristus
6. Slachten van het paaslam, get. Crickx
7. Abraham en Isaak, get. Crickx
8. Adam en Eva in het paradijs, get. Piron-Crickx



Bibliografie:

Reklamedruksel, nr. Itot8

BRUSSEL-Sint-Joos-ten-Node, Dames van Maria
Haagsesteenweg 68

C. Ganton-Defoin, nr. I
nr. 2 tot II
nr. I2

Kapel:

I. (roosvenster) M. H. Hart van Jezus met 2 aartsengelen
errond: Kelk, Lam Gods, Relikaan en 3 serafijnen.

2 tot II. Dekoratief glas-in-lood, zonder schildering of sym-
bolen.

Overloop-traphal:

I2. H. Hart van Jezus gevat in glas-in-lood.

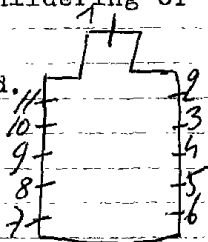

Hangse steenweg

Glas in betonramen: Itotb.

1. Franciscus Xaverius als missionaris
Kleine tafereelen uit de missies

2. Roeping van Ignatius

3. Ignatius biedt zijn zwaard aan O.L.V.
4. Ignatius zonderd zich af.

5. Franciscus Xaverius tussen alle
volkeren en rassen.

6. Franciscus Xaverius bekeert heidelen
7. Bijn de Paus

8. Stichting van de Jezuitenorde.

9. Afkondeging door de Paus

10. B. Uitreiking van de H. Kommunie
O.L. Schenker

L.M. Emiel

R.M. Dominikus

R. Schenker

11. Roosvenster: met symbolen

Kelk, hostie, IHS, Lam Gods, Broden,
Druiventros, Belikaan.

12. Roosvenster: met zeer kleine medaillons
M. Sedes Saepeinssis

Daarrond: boodschap, bezoek aan Elisa-
beth, geboorte, aanbidding der koningen
opdracht in de tempel, Jezus onder-
wijst in de tempel, bruiloft van Cana
Verrijzenis van Kristus

Ongelovige Thomas

Leerlingen van Emfus

Pinksteren

13. Roosvenster: M.H. Hart

Daarrond: lijdenskruis, INRI,
veronikadoek, Kristuskleed, gesel-

Korlom + Waldi

14. B. Franciscus Laverius predikt
voor de heidenen.

O.L. Schenker
L.M. Jozef
R.M.O.L.V.
R. Schenker

Plessard=ontw./J. Loire=uitv., nr. 1 tot 9

Osterrath, nr. 11-13

" nr. 10-14

Grich nr. 12

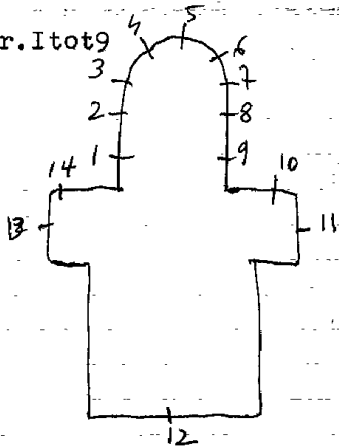

Reklamedruk, = nr. 12

1970
 L. WITTEBOLS, nr. 4-5-10-17 tot 6.

(van boven naar onder)

- I. L. Kristus bij de apostelen
- Vermenigvuldiging der broden
- Boetvaardige Maria Magdalena
- Boodschap aan Maria
- R. Verrijzenis van Kristus
- Ongelovige Thomas
- Jezus brengt het leven terug
aan een jongeling
- Bezoek Maria en Elisabeth

2. Top: Ark des verbonds

Drie ringen

Leeuw

(van boven naar onder - van links naar R.)

- I. Jezus predikt voor zijn apostelen 6.
 - Wonderbare visvangst
 - Hemelvaart van Kristus
 - Pinksteren
2. Graflegging
- Kalvarie
- Jezus voor Pilatus
- Hof van Olijve
3. Wie zonder zonde is stenigd mij
- Barmhartige Samaritaan

L. L. van Emaus

De goede herder

4. Jezus en de honderdman

Jezus predikt voor het volk

Jezus geneest een lamme

De wonderbare visvangst

5. Aanbidding der koningen

Opdracht in de tempel

Vlucht naar Egypte

Jeruis predikt in de tempel

3. Top: Pelikaan

I. L. Laatste avondmaal

R. Pinksteren

2. L. Opwekking van Lazarus

R. Jezus de Kindervriend

3. L. Jezus en de Samaritaanse vrouw

R. Jezus verjaagd de handelaars
uit de tempel

4. L. H. Familie te Nazareth

R. Bruiloft van Cana

4. Beschilderd glas in lood

5. Beschilderd glas in lood

6. H. Hart van Jezus verschijnt aan

Maria Margaretha à Lacoque.

7. Top: zingende en muciserende engelen

L. B. engel Michael

twee engelen

O. Offer van Abraham

twee engelen (kleine motiefjes)

R. B. Adam en Eva uit het paradijs

twee engelen verjaagd

O. Engel vergezeld een jongeling

twee engelen

8. Top: symbolen, litanie van O. L. V.

L. B. Drievuldigheid

O. een huisgezin

R. O. L. V. ~~middeelares~~ *Heuchant*

9. Top: Henrikus

B. L. Benediktus-Henrikus

R. Helpt een arme

O. L. Verjaagd de duivel

R. Predeking

10. Beschilderd glas in lood.

- II. Top: Jean Baptist de la Salles
 B.L.O.L.V. geeft de regel aan Jean B.
 R. Stichting v/d. regel door de paus
 O.L. Stichting van de vrouwelijk tak
 R. Stichting van het Maria Legioen
 12. Top: Franciscus van Assisi
 B.L. Naakte jongeling bij de bisschop
 R. Stigmaten van Franciscus
 O.L. Franciscus en de vogeltjes
 R. Stichting van de vrouwelijke tak
 13. Dekoratief glas in lood, zonder
 schildering
 14. Top: Pelikaan
 Hemelvaart van Kristus
 15. Top: L. Schip
 M. Lam
 R. Ark
 B. God de zoon en H. Geest omringd
 door een groot aantal engelen
 O. Verrijzenis en kroning van O.L.V.
 16. Top: Brandend braambos
 Aanbidding der herders
 17 tot 26. Beschilderd glas in lood
 nr. 17 is get. Louis Wittebols 1910

Rue des Rentiers - Etterbeek

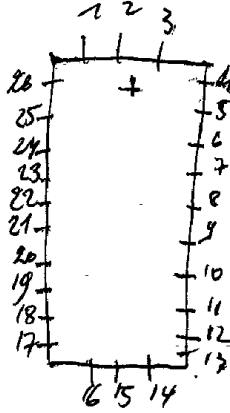

I910. L. Wittebols, nr. 4-5-10-17 tot 26
1939. Voorsch = wito nr. 1-2-3-14-15-16-12
nr. 6-7-8-9-II
~~nr. 12~~
nr. 13

1939. Steeno Fa = ontwerp nr. 1-2-3

Bibliografie:

Vlaanderen, nr. 117, blz. 37 = nr. 1-2-3

SINT LAMBRECHTS-WOLUWE, H. Familiekerk

1937. Servaes-Colpaert

1. Adam en Eva uit het paradijs verjaagd
2. H. Hart van Jezus verschijnt aan Maria Margaretha à Lacoque
get. ontw. A. Servaes-uitw. Colpaert
3. De schepping van Eva

Bibliografie:

Katalogus, A. Servaes, 1961, blz. 41 - nr. 1-2-3.

Nouvelles du Patrimoine, nr. 36, 1990, P. 19
(met detail afbeelding)

1937. Belgisch paviljoen - internationale
tentoonstelling te Vincennes - Parijs

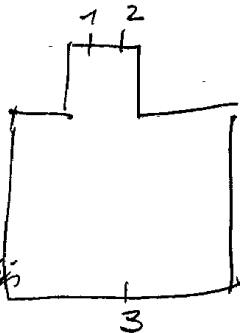

Crickx, nr. 1 tot 30 = uitgevoerd.
*ontwerpen nog niet gedaan
(geen archieven of de pastorie)*

- 1. Matthias
- 2. Simon
- 3. Matheus
- 4. Filipus
- 5. Thomas
- 6. Petrus
- 7. Kristus
- 8. Johannes
- 9. Andreas
- 10. Jacobus minor
- 11. Jacobus mayor
- 12. Bartholomeus
- 13. Thaddeus
- 14. Boodschap aan O.L.V.
- 15. Geboorte van Jezus
- 16. Bezoek Maria aan Elisabeth
- 17. Kroning van O.L.V.
- 18. Dood van Lambertus
- 19. (roosvenster)
 - B. Isaïas-Mattheus
 - L. Marcus-Daniel
 - R. Lucas-Jeremias
- 0. Johannes-Ezechiël
- 20. heilige *zichende orante houding*
- 21. Heilige *borren en planten*
- 22. Heilige *luchten water*
- 23. ~~Ged de vader~~ *Zonen naam*
- 24. ~~Franciscus van Assisi~~ *Vrouwen roep*
- 25. Adam en Eva verjaagt uit het paradijs
- 26. Verrezen Kristus
- 27. Adam en Eva uit het paradijs
- 28. Doop van Kristus
- 29. N. Familie
- 30. ~~AANEMING VAN KRISTUS~~ *van het kruis*

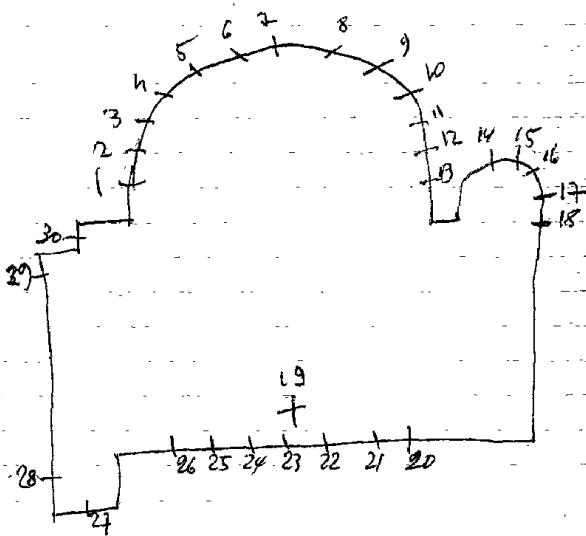

SINT LAMBRECHTS-WOLUWE, O.L.V. hemelvaartkerk

1955. J. Van Averbeké en zoon, nr. 1 tot 7-10 tot 14.

1955. Colpaert, nr. 18 tot 23-15-16.

1955. Coeme, nr. 17-26-27.

1955. J. B. Jacobs, nr. 24.

1955. Piron-Crickx, nr. 9

1955. Timmermans, nr. 25.

1. Kroon

2. Kruis en kelk en chiro

3. O.L.V. hemelvaart

4. Pinksteren

5. Alfa-omega

6. Engel

7. Engel

8. Boodschap aan O.L.V. (oud 19^e eeuw raam)

9. L. Maria Goretti

R. Albertus, get. Piron-Crickx

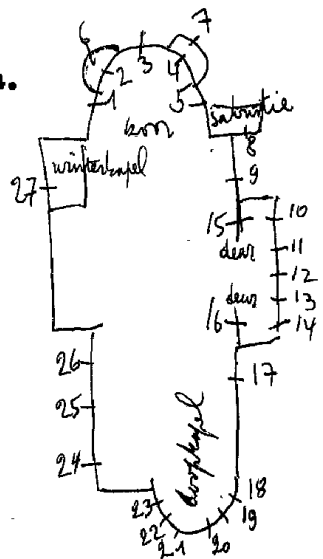

10. 0. L. V. enbevlekt ontvangenis

11. Oorkonde

12. Sedes saepaensis

0. Boodschap

13. Oorkonde

14. 0. L. V. van alle genede

15. (deur) Ave Jeshu "haan-vis-brood-engel"

16. (deur) Gve Maria "doorboord hart-kroon-ster der zee"

17. 0. L. V. van alle troost.

18. Excharistie

19. Vernsel

20. Biecht

21. Olijzel

22. Priesterschap

23. Huwelijk

24. Verschijning aan een gevangene, errond
zeven kleine tafereelen uit de 2^e wereld-
oorlog, get. J. B. Jacobs, 1955.

25. 0. L. V. van de rozenkrans, get. Timmermans

26. L. Petrus

R. Paulus

27. Jozef, get. Coëme, St. Truiden.

Bibliografie

Gedenkboek: vijding der parochiekerk op 17-3-1955
blz. 12-31-32 = nr. 17 tot 1-10 tot 14.

blz. 14 = nr. 18 tot 23.

blz. 17-33 = nr. 24.

blz. 37 = nr. 26-27.

BRUSSEL-Sint-lambrechts Woluwe, O.C.M.W. St. Lambrechtstehuis
Karrestraat 29

1960. J. Colpaert, nr. 1 tot 12

1. Lambertus
2. Vincentius à Paulo
3. Blijde intrede te Jerusalem
4. Laatste avondmaal
5. Jezus in de hof van olijve
6. Kruisdraging, get. J. Colpaert 1960
7. Kalvarie
8. Verrijzenis van Jezus
9. Maria bezoekt Elisabeth
10. Boodschap aan Maria
11. Geboorte van Jezus
12. Opdracht in de tempel

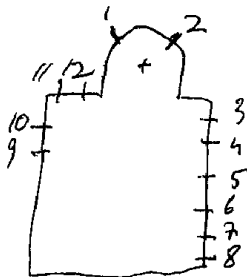

Brussel, Rijksarchief-Fonds J. Colpaert, nr. 1 tot 12-11-12

Assistance publique de Woluwe-Saint Lambert, 1959

BRUSSEL-Sint-Lambrechts Woluwe, Religieuses du sacre coeur

Institut de Sacre coeur de Linthout
Tweelindenlaan 2

1877. E. Hirsch, nr. 14-16

1861. Lobin, nr. 1 tot 13-15-17 tot 22

1962. Veranneman, nr. 23 tot 55 = ontw.

1902. Blannain, nr. 23 tot 55 = uitv.
kloosterkappel: *of Hellaerts?*

I. B. L. Simon

R. Thaddeus

L. Jezus en de Samaritaanse vrouw

R. Jezus en het paaslam

O. L. Gregorius

R. Augustinus

L. Doop van Jezus

R. Roeping van de apostelen

2. B. L. Bartholomeus

R. Phlilipus

Geseling - doornekroning

O. L. Jeronymus

R. Ambrosius

Laatste avondmaal - Jezus in de hof van olijve

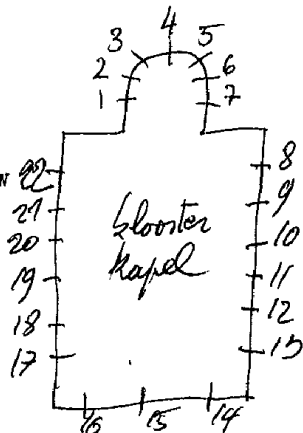

3. L. Andreas
R. Petrus
H. Vrouwen bij het graf.
Petrus bij het graf.
O. L. Marcus
R. Matheus
Opwekking van Lazarus
Verrijzenis van Jezus
4. B. L. H. Hart van Jezus
R. H. Hart van Maria
M. L. Engel met de lijdensinstrumenten
R. Engel met lelie
O. L. Hemelvaart van Jezus
R. Pinksteren
5. B. L. Paulus
R. Jacobus
M. L. Jezus met de apostelen
R. Jezus als de goede herder
O. L. Johannes
R. Lucas
6. B. L. Thomas
R. Jacobus mayor
M. L. Graflegging van Jezus
R. Ianssteek
O. L. Basilius
R. Gregorius
Kruisafneming van Jezus
Veronikadoek
7. B. L. Mathias
R. Barnabas
M. L. Wonder van Jezus
R. Op de berg Tabor
O. L. Athanasius
R. Johannes deus
Dwaze en wijze maagden.

7. (vervolg)

Laat de kinderen tot mij komen.

8. B. Melanus met taferelen uit

zijn leven.

O. Moderanus met taferelen uit

zijn leven.

9. B. Engel wekt Jozef voor de vlucht

O. Geboorte van Jezus

10. B. Amandus met taferelen uit

zijn leven

O. Malo met taferelen uit zijn leven

11. B. Franciscus met taferelen uit

zijn leven.

O. Aloysius met taferelen uit

zijn leven.

12. B. H. Familie

O. Opdracht in de tempel, get.

Lobin - Tours, 1861

13. B. Ignatius met taferelen uit

zijn leven.

O. Stanislas Kotska.

14. Boodschap aan Maria

15. Hemelvaart van Maria Jezus

16. Opvoeding van Maria in de

tempel, get. E. Hirsch, 1877

17. B. Isaias met taferelen uit

zijn leven.

O. Anna - Abraham en Isaak

18. B. Boodschap aan Maria

O. O. L. V. versijnt aan een paus.

19. B. David

O. Joachim - Offer van Mozes

20. B. Alfonsius van Ligori met
taferelen uit zijn leven.
O. Bonaventura met taferelen
uit zijn leven.

21. B. Maria bezoekt Elisabeth
get. Lobin - Tours, 1861

O. Intrede van Maria in de tempel.
22. B. Bernardus met taferelen uit
zijn leven.

O. Thomas van Aquino met taferelen
uit zijn leven.

Schoolkapel:

23 tot 39. Kalvarieberg (in 17 raampjes)

40 tot 55. Onbloedig offer van de eucha-
ristie (in 16 raampjes)

BRUSSEL-Sint-Lambrechts-Wolwe, Koninklijk instituut Woluwe,
Broeders van Liefde,
1987. Bruno Renson, nr. I ----- Georges Henrilaan-278 - - -

nr. 2 tot IO

1998. Sander Blondeel, nr. II

Gelijkvloers-gang-bovenlicht deur:

1. Kanunnik P.J. Triest omringt door kinderen en ouders,
"Laat blinden zien, doe doven horen" 3 wapenschilden, land-
schap, get. 1987, Bruno Renson. (zeer kleurrijk)

Achterbouw school - 2de verdieping:

1 tot 10 = glasramen geplaatst in lichtbakken -
naar fabels van Lafontaine

2. De wolf en het schaap

3. De koe en de kikker

4. De kraanvogel en de vos

5. De vos en de raaf

6. De duif en het spelend kind

7. De schildpad en het konijn

8. De leeuw en de muis

9. De pelikaan en de wolf

10. De spin en de tor

Klooster:

Kleine kapel:

II. Decoratief glas-in-lood met grisaille en zilvergeel-
schildering - muuromlijsting achter het altaar, 1998

Sander Blondeel

Broeder Marcel Anteunis, Iconografie van Kanunnik P.J. Tries
2001, p. 404 = nr. I

BRUSSEL-Sint-Pieters-Woluwe, ~~Steekel~~, O.L.V. kerk

1975 P. Majerius

Benedenkerk-bovenkerk:

1-2-3. Dekoratief glas-in-lood - horizontale en verticale rechtlijnige loodverdeling - licht gekleurde achtergrond met een mozaïek van allerlei donkere kleuren.

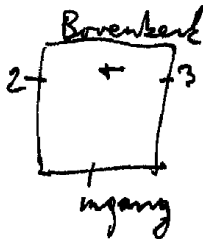
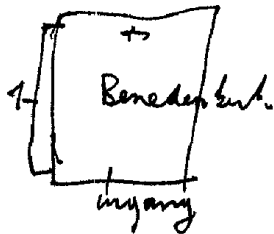

BRUSSEL-Sint-Pieters-Woluwe, O.L.V. van Genadekerk
of Franciscanerkerk

1967. [J. De Meester=ontw.) nr. I tot 42-44 tot 6 I-69 tot 97.
F. Crickx=uitv.]
I 962. Steger, nr. 63 tot 68-43
? nr. 62

I tot 42-44 tot 6 I-69 tot 97. Dekoratief glas-in-lood, zonder
schildering of symbolen. Verschillen
de ramen zijn getekend: J. De Meester=
ontw. - F. Crickx=uitv.

43. Pieta (glas-in-beton)
62. (roosvenster) m. O.L.V.

errond: scheppingsmotieven (zon-maan - ster-
ren - vissen - vogels - planten).

63 tot 68. (glas-in-beton) symbolen van het doopsel, get.
Steger, I 962

SINT PIETERS WOLUWE, St. Pauluskerk

1941. J. HUET, nr. 1 tot 36-38 tot 51.
J. Vosch, nr. 37-38.

1. O. L. V. aller verlosser
2. Kalvarie
3. Verrijzenis
4. Hemelvaart
5. Pinksteren
6. Geboorte van Jesus
7. Zwaard, 1941.
8. Goude deur
9. Herder en 2 schapen
10. Wierookvlam
11. Zon
12. Kroning van O. L. V.
13. Hemelvaart van O. L. V.
14. Joris
15. Lodewijk van Frankrijk
16. Opdracht in de tempel
17. Ontmoeting, Maria-Elisabeth
18. Ivoren toren
19. Eeuwige bron
20. Boom van jesse
21. Morgendster
22. Boom
23. Deur des hemels
24. Twee herten aan de bron
25. Ark des verbond
26. Engel
27. Ster
28. O. L. V.
29. Ster der zee
30. Duif
31. Kalvarie (inkondeur)
32. Mater Eglisia, omringd door symbolen:
der evangelisten, get. J. Huet, 1941.

Bibliografie

Gazet van Antwerpen, 25-10-1960. = I tot 36-39 tot 51,
VLAANDEREN, 1971, nr. II, blz. 30 = I tot 36-39 tot 51.

33. Engelen (hoofdinkomdeur)
34. Theresia, get. J. Huet, 1942.
35. Bruiloft van cans
36. Laat de kinderen tot mij komen
37. Engel } = boodschap, get. J. Vosch
38. O.L.V. }
39. Kaars
40. Druiven
41. Sleutels
42. Korenaar
43. Lelien, 1941.
44. Wonderbare visvangst, get. J. Huet, 1942
45. Vergiffenis van Maria Magdalena
46. Roede, 1941
47. Roos
48. Kruis
49. Drie rozen
50. Boek, 1941
51. De goede herder

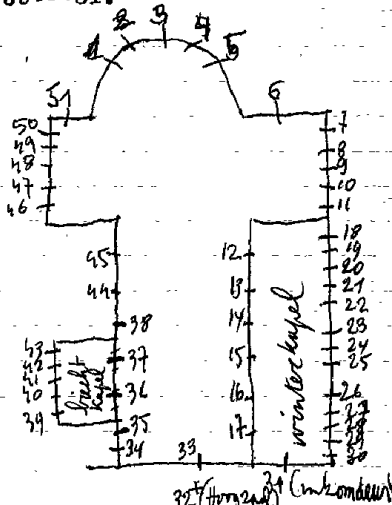

1936, J. B. JACOBS, nr. I tot II - I4 tot I9.

?

nr. I2 - I3.

1. Verraad van Petrus
get. J. B. Jacobs, 1937
2. Wonderbare visvangst
get. J. B. Jacobs, 1937

3. Bisschop

4. O. L. V.

5. Vrouwelijke heilige (takkenbos)
6. Engel verlost Petrus uit de
gevangenis

7. Petrus geneest een lamme

8. L. ouders brengen hun kind voor
het H. Doopsel

M. Toediening van het doopwater

R. Toediening van de olie

9. L. Kruisafneming van Kristus
get. J. B. Jacobs, 1937

R. Verrijzenis van Kristus

get. J. B. Jacobs, 1937

10. Doop van Kristus, get. J. B. Jacobs, 1937

11. Kristus bedaat de storm, 1936

12. O. L. V. schenkt de rozenkrans aan

Dominikus

13. Jozef

14. Petrus, get. J. B. Jacobs, 1938

15. Kristus redt Petrus uit de golven, 1936

16. Petrus vraagt Kristus voor vergeving
van zijn zonden.

17. Maria Margaretha à Lacoque

18. H. Hart van Jezus.

19. Johannes evangelist

Bibliografie

Bulletin des commissions royales des arts et des monuments
1938, blz. 185 = nr. 1 tot II - 14 tot 19.

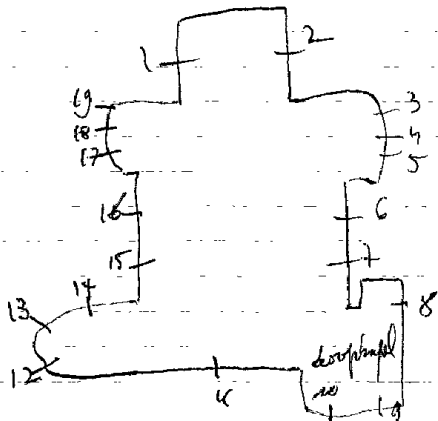

BRUSSEL-St.Pieters-Woluwe, Apostolisch nuntiatuur
Franciscanenlaan 5-9

1949.Schola Artum maretiolesisis=ontw. }nr.1-2-3
J.Van de Capelle=uitv.

kapel:

1.B.Geboorte van Jezus

O.Mozes, get.

2.B.Kalvarie, get.

O.Offer van Isaak en Abraham

3.B.Berrijzenis van Jezus

O.Jonas, get.Schola Artium maretiolesisis=ontw.

J.Van de Capelle=uitv.1949



Gelijkvloers:

Inkomdeur:

-glasraamfragmenten gevat in glas-in-lood

L.Paulus

M.pauselijke tiare, get.L.R.Mou scron

R.Petrus

Saalon:

-deur I=rode rozen met groene bladeren.

deur II=groene bladeren.

BRUSSEL-Sint-Pieters-Woluwe, Religieuze de Marie Reparatrice

Roger Van den Driesschelaan 22

1 tot 5

6-7-8

9 tot 12

1897

Oriënt

1. Slapende apostelen
2. Bomen
3. Jezus in hof van Olijve
4. Bomen
5. Verraad van Judas
6. L. Albertus
R. Karolus Borromeus
7. L. Clara
R. Theresia, 1897
8. L. Eaus Laurentius
R. H. Lodewijk van Frankrijk
9. Kelk (gevat in glas-in-lood)
10. Doornegekroond hart " "
11. Lam Gods " " " "
12. I. H. S. " " " "

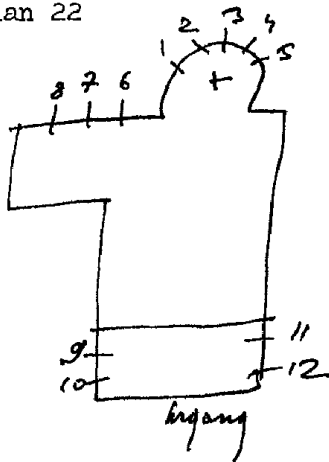

BRUSSEL-Sint-Pieters-Woluwe, Zwartzusters-Augustinessen
Rustoord O.L.V. van Stockel
Albert D'Huartlaan 45

- I. Augustinus
- 2. H. Hart van Jezus
- 3. Aloysius

kleine motieven gevat in glas-in-lood

- 4. Ciborie
- 5. Hand
- 6. Pelikaan
- 7. Duif
- 8. Kelk
- 9. Broden en vissen
- 10. Jozef
- II. O.L.V.
- 12. Elisabeth van Hongarije
- 13. L. Geboorte van Jezus
- R. Boodschap aan Maria

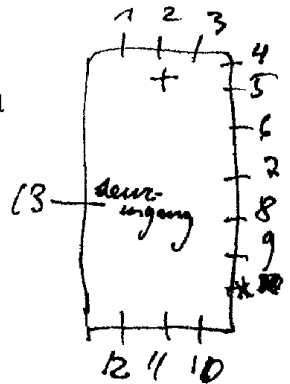

Zees motie samen

BRUSSEL-SINT-Pieters-Woluwe, Gemeentehuis

1961. BLANPAIN
1965. COLPAERT J. nr. 1-2.

Esplanade P.H.Spaak: 12 glas-in-betonpanelen als pleinbe-
dekking verwerkt.

2e verdieping - hall:

1. Muziek - letterkunde - toneel - bouwkunst - wiskunde -
scheikunde - beeldhouwkunst en vier afzonderlijke figuren

3e verdieping - gang:

2. L. Zaaiere - paard. = lente

M. Graanoost = zomer

R. man bij houtvuur = herfst

*Revue des archeologues et historiens d'art de Louvain, 1983,
P. 128 = m. 1-2.*

BRUSSEL-Sint-Pieters-Woluwe, Mater Dei Lyceum
Luchtvaartlaan 70

Traphal I^o verdiep: (aan de beide uiterste van het gebouw)
I-2. Spelende figuren uitgebeeld in decoratief glas-in-lood
zonder schildering en de tekening is loodverdeling en
vormgeving.

BRUSSEL-Sint-Pieters-Woluwe, O.C.M.W. Koning Boudewijntehuis
(instelling oude van dagen)
Prins Boudewijnlaan 100

Kapel:

Itot5. Dekoratief glas-in-lood, zonder schildering of motieven - horizontale en verticale loodverdeling met een overgang van licht naar donkere kleuren. 1961

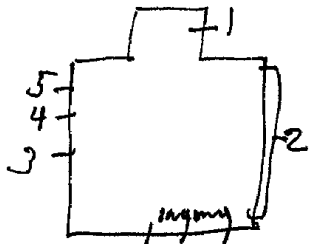

UKKEL, St. Annakerk

1951. MARGOT WEEMAES-SLAGMULDERS

1. Bruiloft van Caha 1952
2. Kristus bedaart de storm 1952
3. Opdracht in de tempel, get. M.W. 1954
4. De goede herden, Get. M.W. 1953
5. Laat de kinderen tot mij komen, get. M.W. 1952
6. Engelen, get. M. Weemaes, 1951
7. Muciserende engelen, get. 1944, Weemaes-ontw. Slagmulders-uitw.
8. Engelen, Weemaes-Slagmulders
9. Engelen. 1957
10. Opwekking van Lazarus, get. 1953, M.W.
11. Geboorte van Jezus, get. M.W. 1953
12. Laatste avondmaal, get. M.W. 1954
13. Wonderbare visvangst, get. 1954
14. Verloren zoon, get. M.W. 1954
15. Boodschap
16. Engel
17. Engel

18. H. Geert

Bibliografie:

Dageraad, 18° - nr.5, juli 1961, blz.45 - nr.4 (met afbeelding)

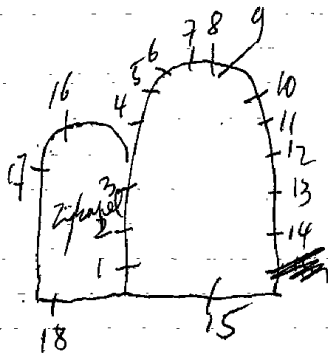

BRUSSEL-

UKKEL, H. Bloedkerk

1954. Timmermans, nr. ~~1954~~ ⁶⁻⁷ ~~1954~~

1960, COUNHAYfont - Rotta-
inter
1 tot 5-7

1. Boodschap
2. L.L. van Emaus
3. Eucharistie (Kristus neemt de kelk op)
4. Geseling van Kristus
5. Maat de kinderen tot mij komen
6. (roosvenster) verrijzenis
onderaan 7 kleine raampjes
 1. Melchisedeek
 2. Twee gekkielde figuren
 3. Paaslam
 4. L.L. van Emaus
 5. Kristus in hof van Olijve
 6. Doornekroning
 7. Lanssteek
7. (roosvenster) Lam Gods - 1960

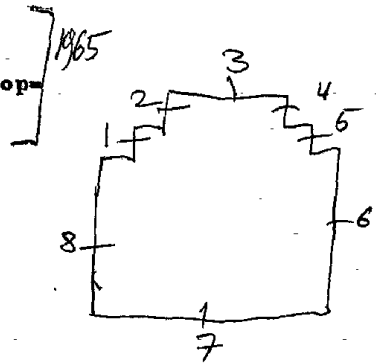

8. Roosyenster: O.L.V. Hemelvaart
onderaan 7 kleine raampjes:

1. Opdracht

2. Vlucht naar Egypte

3. H. Familie

4. Ontmoeting van de H. Vrouwen

5. Kalvarie

6. Pieta

7. Graflegging van Kristus, get. A. Timmermans, 1954.

UKKEL, H. Hartkerk

1955. Strebelle-Colpaert. 1960

1. Top: O.L.V.

L. Engelen
R. Engelen ontw. Strebelle-uitv. Colpaert

2. Top: duif

L. God de zoon
R. God de vader

3. Top: Jozef

L. engelen
R. Engelen

4. vrouwenklooster in 1881

5. Verschijning in 1930

6. Wijding van de I^osteen in 1952

7. Wijding der kerk in 1954.

8. Laatste oordeel 1960 ontw. Strebelle

9. Wijding van een bisschop door de paus.

Voorstelling van tientallen kerken.

10. PINKSTEREN

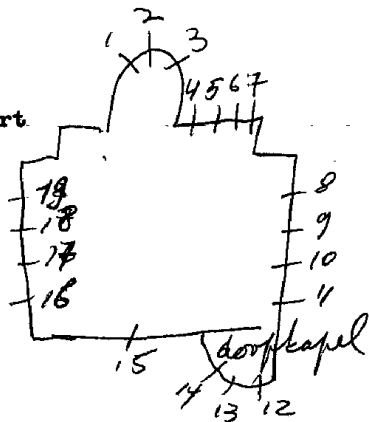

11. Hemelvaart van Kristus Strefelle 1960
12. Dopelingen
13. Doop van Kristus
14. Dopelingen
15. Muciserende engelen
16. ~~Mixxaxx~~ Verrijzenis van Kristus
17. Aanbidding der koningen Strefelle
18. Kalvarie Strefelle
19. De schepping

Archief atelier Colpaert - Rijksarchief Brussel
n. 1 tot 19

UKKEL, St. Jobkerk (Carlowijk)

Ganton, nr. I-2-3-5-6-7.

nr. 4

- I. Offer van Melchisedeck } 1922
2. L.L. van Emaus }
3. Opdracht in de tempel }
4. Boodschap aan O.L.V. }
5. Kardinaal Mercier } 1920
6. St. Michael }
7. Koning Albert en Koningin Elisabeth, get. Ganton-Portstraat II Gent }

Bibliografie:

Bulletin: des commissions royales des arts et monuments:

1919, blz. 6 - nr. 5-6-7.

1922, blz. 332 - nr. I-2-3.

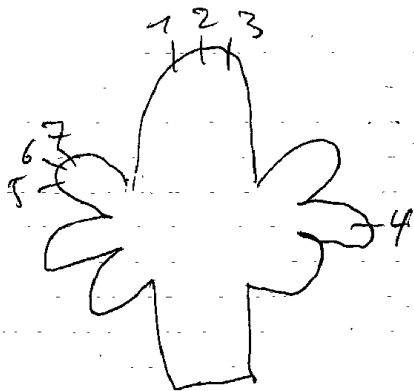

er kunnen nog
meer bij komen

UKKEL, Tomberg; St. Jozefkerk

I. Glas in beton.

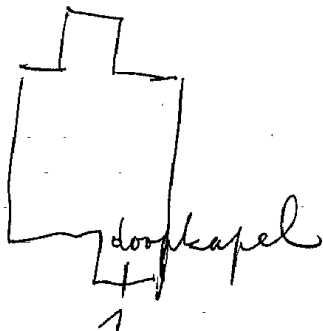

UKKEL, St. Pieterskerk

1856. J. B. CAPRONNIER, nr I-2.

1937. G. HUYGENS, (herstelling) nr. Itot 9 - II tot 15-19.

(deze ramen zijn misschien ook van Capronnier).

1952. PIRON-CRICKX, nr. 10.

1951. R. DE PASSE, nr. 18.

J. CAQUON-DESSAERT, nr. 17-16

1. Aanbidding der herders, get. 1856, J. B. Capronnier

2. Aanbidding der koningen, get. 1856, J. B. Capronnier

3. Karolus Borromeus

4. Clara, 1937

5. Bonifasius

6. Pauselijk symbool

7. Jan van Vianny

8. glas in lood

9. St. Michael, get. Piron-Crickx

8. Theresia van het kind Jezus

II. Odila

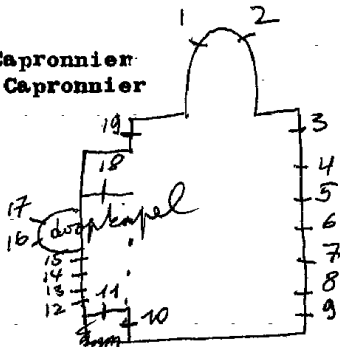

R. Coppe bezit de kartontekeningen

349 = 2
350 = 2

12. VINCENTIUS & Paulo, get. Gabriel Huygens, Jette-Brussel
13. Johannes
14. Lutgardis
15. Aloysius
16. Verrijzenis van Kristus, get. J. Capronnier
17. Doop van Kristus, get. J. Capronnier-ontw - Dessaert-uitv.
18. Engelen
19. Petrus.

Bibliografie:

LEVY-CAPRONNIER, Histoire sur la peinture sur verre en Europe et la Belgique, 1860 = deel I, blz. 250-nr. 1-2.

Catalogue de la collection de cartons de vitraux peints de la succession de J.B. Capronnier à Bruxelles, 1892, blz. 27 = nr. 1-2

Zie persoonlijke brief van G. Huygens, nr. Itot9-Itot15-19.

Rijk der Vrouw, de geboorte in glasraam, nr. 1495-1473, blz 94

kleur of beelding van glasraam nr 2 (Capronnier)

O'Kelly, Notice sur la peinture sur verre en Belgique, 1859, blz 18 = 41-2

Asperlag, nr 21 = zie brief Asperlag

I. B. Wierookvat

0. Goude deur

2. Roos

Lelie

Ark des verbonds

Ivoren toren

3. B. Watervat

0. Bron

4. B. Geboorte van Maria

0. Schepping van Eva

5. B. Opvoeding van Maria in de tempel

0. Opvoeding van Samuel

6. B. Boodschap aan Maria

0. Mozes op de berg

7. B. Bezoek Maria en Elisabeth

0. Wekroep van Miriam (exodus XIV)

8. B. Geboorte van Jezus

0. Schepping van Adam

9. B. Aanbidding der koningen

0. Koning David

10. B. Boom

0. Stad

II. Spiegel en balans

Lelie en doornen

Engelen

Waterput

12. B. Bomen en woestijn

0. Huiselijkheid

13. B. Stoel der wijsheid

0. Stad

14. B. Vlucht naar Egypte

0. Vinding van ~~water~~

15. Kalvarietocht
 0. Offer van Izaak
16. B. Kalvarie
 0. Mozes met kruis en slang
17. B. Vrijzenis van Kristus
 0. Jonas en de walvis
18. B. Pinksteren
 0. Mozes krijgt de stenen tafelen
19. B. Kroning van O.L.V.
 0. Judith
20. B. Lichttoren
 0. Ark van Noe
21. B. Gesloten tuin
 0. Dorre boom.

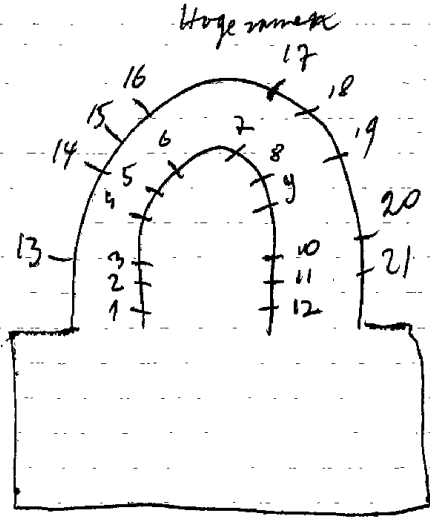

UKKEL, O.L.V. van troostkerk (Horzestraat)

I.L. Kristus Koning
M. Korolus Borremeus
R.O.L.V. (in slechte staat)

Men bouwt ook een nieuwe kerk 1970
geen glasramen 1983.

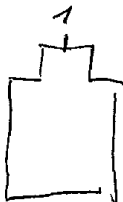

BRUSSEL-Ukkel, Dames de Marie - Edith Cavellstraat 143

C.Ganton-Defoin, nr. Itot 5
1910. nr. 6-7

Kapel:

1. Engel Gabriel, get. C.Ganton-Defoin
2. Petrus
3. Laat de kinderen tot mij komen, get. C.Ganton-Defoin
4. Paulus, get. C.Ganton-Defoin
5. Engel Michael, get. C.Ganton-Defoin.
6. Engel Michael, 1910 - omringd door 4 medaillons uit de litanie van O.L.V.
7. H.Hart van Jezus, 1910 - omringd door 4 medaillons uit de litanie van O.L.V.

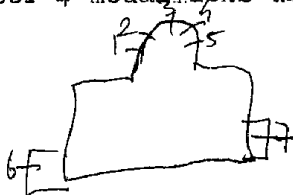

BRUSSEL-Ukkel, Fideles compagnies de Jesu
Montjoie laan 97

Cie. des vitraux d'arts - Bruxelles, nr. 9-10-II
nr. I tot 5
nr. 6-7-8

1. Jan Bergmans
2. O.L.V. onbevlekt ontvangenis
3. H. Hart van Jezus
4. Jozef
5. Filomena
6. H. Vrouwen bij het kruis
7. Jezus bij Maria en Martha
8. Laat de kinderen tot mij komen
9. H. Familie
10. Aanbidding der herders

II. Opvoeding van Maria in de tempel, get. Cie des vitraux-
d'arts de Bruxelles=ontw. en uitv.

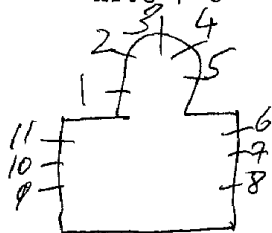

BRUSSEL-Ukkel, Gasthuuszusters-Augustinessen
St. Elisabethkliniek - De Freelaan 206

Kleine medaillons gevat in glas-in-lood - het zijn gris-saille schilderijen met hier en daar wat zilvergeel.

1. Boodschap aan Maria
2. Verloren zoon
3. Regelafkondeging van St. Augustinus
4. Bezoek van Maria aan Elisabeth
5. Elisabeth van Hongarije
6. Engel verschijnt aan Stanislas Kostka
7. Barmhartige Samaritaan
8. Geboorte van Jezus

St. Elisabethschool:

9. L. Maria
R. Elisabeth
10. Boom van Jesse
11. L. Augustinus
R. Elisabeth van Hongarije

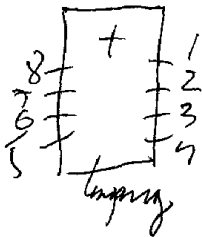

toegeschreven aan G. Van Novele

BRUSSEL-Ukkel, Hospitalieres du Sacre Coeur
Looflaan 27

A.Blank

I. Kalvarieberg (lanssteek) omringd door heiligen (van L-R.)
Ignatius - Jozef - Margaretha - Delacolombiere, get.
A.Blank

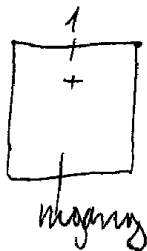

BRUSSEL-Ukkel, Missiezusters van Afrika
Victor Allardstraat 177

1963. Crickx=uitv - O. Piron=ontw.

I. (groot raam) decoratief-glas-in-lood zonder schildering
of symbolen. Alleen vorm en kleur (rood, geel,
blauw, groen). get. Crickx=uitv - Piron O.=ontw.
rood donker



BRUSSEL-Ukkel, Europese school
Waterloo steenweg II37

1963. Blainpain-Massonet

Schoolgebouw - traphal: glas-in-beton.

BRUSSEL, VORST
~~SINT GILLES~~, St. Antoniuskerk

Cie. des vitreaux-d'arts - Bruxelles, nr. 1 tot 6-15-24 tot 28.
De Sander Gerard Deseyn, nr. 7 tot 14-16 tot 23.

1. Kalvarie, get. Coppagnons des vitreaux d'arts, Bruxelles
2. Lelie
3. Korenhalmen
4. Lelie
5. Roos
6. Palm
7. Taf. leven van vrouwelijke heilige, get. De Sander Gerard Deseyn.
8. idem 7
9. idem 7
10. Volkervering voor Antonius
11. Wonder met de ezel
12. Misdienaars, get. De Sander Gerard Deseyn
13. Jezus verschijnt aan Franciscus get. Stationstraat 39 Tiel
14. Stigmatisering van Franciscus get. De Sander Gerard Deseyn
15. Franciscus predikt voor de vissen
16. Geboorte van Jezus
17. Opdracht in de tempel, get. De Sander Gerard Deseyn
18. Engelen, get. De Sander Gerard Deseyn
19. Doop van Kristus. Deseyn
20. Volk
21. Taf. leven van een heilige get. De Sander Gerard Deseyn
22. idem 21
23. idem 21
24. PALM

- 25. Distel
- 26. Zonnebloem
- 27. Druiventras
- 28. Witte roos

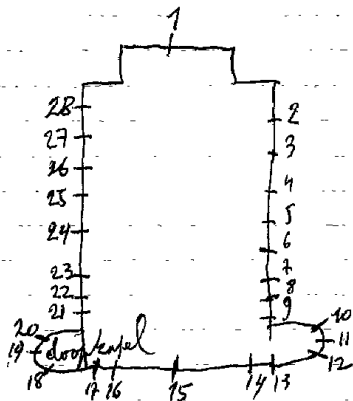

Kunnen er nog lijken

Crickx, nr. 1-2-3.

1. Fedes, get. Crickx
2. Spes, get. Crickx
3. Caritas, get. Crickx

Van boven naar onder:

4. Jezus onderwijst in de tempel
Opdracht in de tempel

O.L.V.

Bezoek Maria aan Elisabeth

Boodschap aan Maria

5. Kracht

Boete

Priesterschap

Sterkte (vormsel)

Doopsel

(L.+R. zijn engelen die allerlei
attributen dragen).

6. Kroning van O.L.V.

Hemelvaart van O.L.V.

Pinksteren

Hemelvaart van Kristus

Verrijzenis van Kristus

7. Jezus als leraar

Jezus de kindervriend

Opwekking van Lazarus

Vlucht naar Egypte

Jan de dooper

8. Engel met Lam Gods

O.L.V.

Kristus als schepper

Engel Michael

Kristus en Satan

(L.+R. zijn engelen die allerlei
attributen dragen).

9. Kristus als heerser

Jezus en Johannes

Kristus geeft de sleutels der

H.Kerk aan Petrus.

Jezus verjaagt de kooplieden
uit de tempel.

Mijn naam is Jezus.

10. God de vader

God de zoon

Engel Michael

Jezus in hof van Olijve

Engel

11. Vier engangelisten

Vrijheids engel

Kalvarie

Kristus met doornen gekroond

Mozes

12. Engelbewaarder

Petrus

Johannes de dooper

Noctvaardige Maria Magdalena

Engel

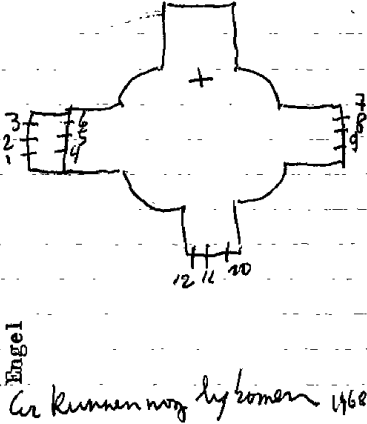

Ge kunnen nog by komen 1962

VORST, St. Deniskerk

Ganton-Defoin, nr. I-2.

1. Joris, get. Ganton-Defoin, Gent
2. Dionusius, get. Ganton-Defoin, Gent
predikt tot het volk.

Er kunnen nog vele ramen bijkomen 1970 juni

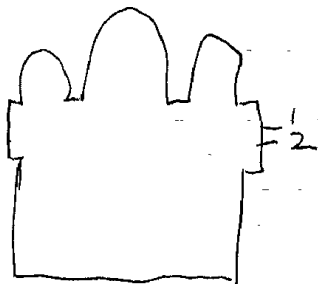

zeer mooi antiek kerkeje in Gotick

1. Top: Jozef

Drie wijze maagden

2. Top: Kristus en de Samaritaanse vrouw

Franciscus Xaverius bij de paus

3. Top: Kristus metneen schaap, gevangen in den doornestruik.

L. Paulus

R. Petrus

4. Kristus Koning

5. Engelen die de lijdensinstrumenten van Kristus dragen.

5. Top: Kristus redt een gebrekkige

Stichter geeft de regel voor de vrouwelijke tak.

6. Top: laat de kinderen tot mij komen.

L. Karolus Borromeus

R. Franciscus Xaverius.

7. Top: Kristus als leraar

De goede werken van de orde

8. ENGEL

9.L.Blijde intrede van Kristus in Jerusalem

R.Hemelvaart van Kristus

10.De straf van Adam en Eva

11.Aanbidding der herders

12.Opdracht in de tempel

13.Opvoeding van Maria in de tempel

14.H.Familie te Nazareth

15.Vlucht naar Egypte

16.Aanbidding der koningen

17.Beedschap

18.De roeping der apostelen

19.Engel

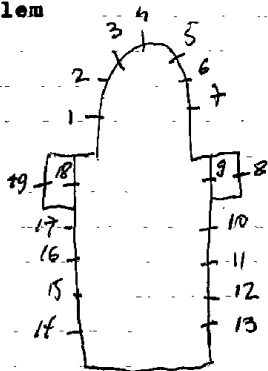

BRUSSEL-Vorst, Gemeentehuis

1939. G. en A. Baltus ^{ontw.}
~~Colpaert uitv.~~

in 1955 restauratie door Colpaert

Hoofdingang: (uitbeelding van beroepen - van L. naar R.)

Metser, ijskreeemverkoper, telefoniste, benzinepomphouder, smid
strijkster, dagbladverkoper (get. G. en A. Baltus, 1939) bloemen-
verkoopster, brankaardier, piloot, politieagent, leraar, tram-
bestuurder en brandweerman.

bovendeel: l. jong meisje

R. moeder en kind

Traphal:

Uilen, papagaaien, haan, kwakels, vogeltjes, eend omringd door
klimop en siervogels van allerlei soort.

Tussenverdiep: (uitbeelding van sprookjes)

L. Het lelijke eendje - zeemeermin - het spiegeltje.

M. Het wulle meisje omringd door een jonge ree en kind, get.

G. Baltus=ontw. - J. Colpaert=uitv. 1939

R. Roodkapel en de wolf.

I° verdieping:

15 Brusselse gemeentewapens gevat in lauwerkransen.

Bibliografie:

P.A. Legrand de Reuland, Georges M. Baltus, Brussel, 1939

afbeelding nr. 28
Archief atelier Colpaert - Rijks archief Brussel

WATERMAAL-BOSVOORDE, St. Hubertuskerk

- 1946. CRESPIN-CRICKX, nr. 1-2-6-7.
- 1939. COLPAERT, nr. 3-4-5.
- 1939. GANTON, nr. 8-9-10.
- 1923. LANGEROCK, (alle glas in loodramen welke in de kerk voorkomen).

- 1. Top: God de vader
Geboorte van Jezus
get. Crespin, 1946
- 2. (roosvenster) motieven uit
de litanie van O.L.V.

((van boven naar beneden))

- 3. Top: engel
 - a. L. Jozef
 - R. Ruoldus
 - b. L. Kristus
 - R. Kroning van O.L.V.
 - c. L. Guido van Anderlecht
 - R. Jan Van Ruusbroeck
 - d. Hemelvaart van O.L.V.
 - e. L. Gudula
 - R. Aleydis, 1939
 - f. L. Oude kerk - achterzijde
 - R. Oude kerk - voorzijde

- 4. Top: duif
 - a. kalvarie
 - b. laatste avondmaal
 - c. L. Petrus
 - R. Theresia
 - d. offer van Isaak en Abraham
 - e. offer van Melchisedeck
 - f. L. Pelikaan
 - R. Brode n en vissen, 1939

- 5. Top: engel 1
 - a. L. Michae 1
 - R. Johannes
 - b. geboorte van Jezus
 - c. L. Benediktus

R. HUBERTUS

5.d. Boedschap
e.L. Elisabeth van Hongarije

R. Joris

f.L. adellijke wapens, 1939-
R.

6. (roosvenstersymbolen bekorend
tot Hubertus.
7. Het H.Hert verschijnt aan Hubertus
get. Crespin-Crickx, 1946.

8. Top: Duif

Vinding van het kind Jozef

O.L. Remigius

R. Joris, 1939

9. Top: God de Vader

Doop van Kristus, geb. Ganton-Freres

9 Rue du Fort, Gent, 1939

10. Top: de goede herder

Kristus en de Samaritaanse vrouw

O.L. Johannes de dooper

B. Elisabeth, 1939

De glas in loodramen zijn gemaakt door
Langeroch in 1923, zie raam nr. II.

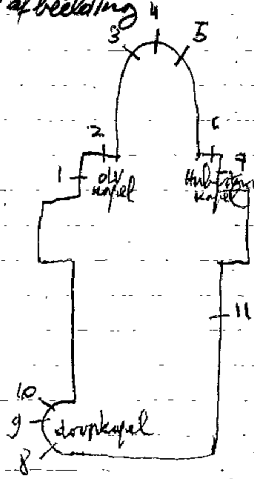

Hon Toy Mariette

Stained glass work, Brunel, 1949, Blz. 13 = R 7

Bibliografie

Bulletin des commissions royales des arts et de s monuments

1923, blz. 25 = zijn alle glas-in-loodramen

1938, blz. 406 = nr. 3-4-5-8-9-10.

*kon. commissie v. monumenten, 25-5-1946, nr. 7903 = nr. 1
ontwerp tekening - verz. De Ceubelaere = nr 1*

1937. J. Vosch, v. 21 tot 24

1. Mattheus
2. Kroon
3. Marcus
4. Brandende toors
5. I. H. S.
6. De goede herder
7. Lucas
8. Vissen en broden
9. Johannes
10. Kelk en hostie
11. De goede herder
12. Oorkonde, 1937
13. Adam en Eva verjaagt uit het
paradijs
14. Doop van Kristus
15. Beking van Paulus
16. Grafsteen
17. Doorstoke n hart
18. Twee dobbelstenen op Kristus gewaad
19. Lijdensinstrumenten van Kristus
20. I. N. R. I.
21. Kruis met lijdensdoek
22. Doornekroon
23. Koorden en roede
24. Haan

er kunnen nog andere bybomen

Reklamedruckerei Atelier J. Vorsch, Nr. 16/24

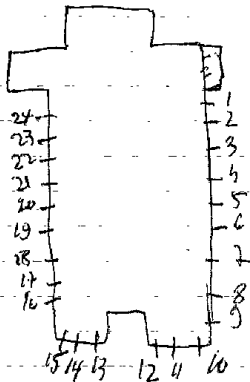

1965. J. Colpaert

1. Boodschap aan O.L.V., 1965
2. Geboorte, 1965
3. Vlucht naar Egypte, 1965, J. Colpaert
4. Opdracht in de tempel, 1965
5. Sedes Sappensis
6. Boodschap aan O.L.V.
7. Kristus Koning ooring door symbolen der 4 evangelisten.

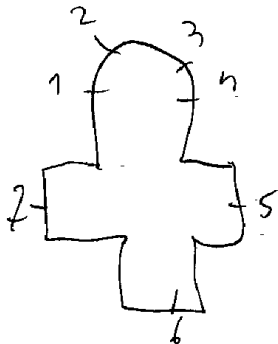

WATERMAAL-BOSVOORDE, St. Jozefschool
Jagersveld 5

1952. HUET

1. Jan Berchmans, get. Huet, 1952
2. Hubertus
3. Jozef
4. H. Hart van Jezus
5. O.L.V. onbevleete ontvangenis.

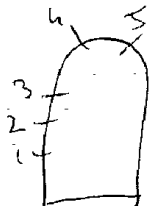

Bibliografie:

DE POST, nr. 1230-oktober 1972, blz. 46 = 1 tfs

TOERISME - PROV. ANTWERPEN, 21^o Jg. nr. 3-1975 = 1 tfs

BRUSSEL-Watermaal-Bosvoorde, Religieuses de l'Assomption,
A.Solvaylaan 4

1984 Carpet, nr. stot 4

Itot4. Dekoratief glas-in-lood zonder schildering of motieven. Alleen vorm en kleur.

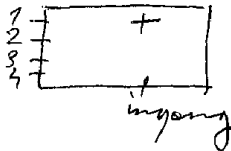

BRUGSEL-

WATERMAAL, E.Z. Altijddurende aanbidding - Leopold Wienerlaan 26

1888. Verkiezen ?
nr. 1.
nr. 2-3-4-5. ~~Joef Anon~~
nr. 6.

- 1. L. L. van Enaus
- 2. L. B. Jacobus mayor
- O. Mathend
- M. B. Petrus
- O. Johannes
- R. B. Andreas
- O. Thomas
- 3. L. B. Jan de dooper
- O. Joachim
- M. B. ~~xxxxx~~ O. L. V.
- O. Anna
- R. B. Jozef
- O. Elisabeth 1884
- 4. L. B. Mattheus
- O. Thadeus
- M. B. Filipus
- O. Simon
- R. B. Bartholomeus
- O. Jacobus minor
- 5. Boom van Jessie. 1888
- 6. Michiel.

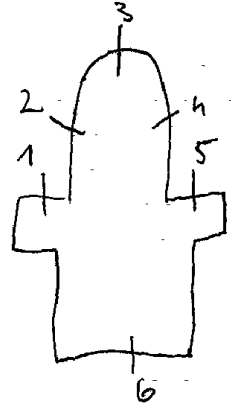

Leuven, Kadox, nr. 3-5
Atelierboek Casier, nr. 2 tot 5

BUGGENHOUT, St. Niklaaskerk

1885. Grosse

1. H. Hart van Maria
 2. Hemelvaart van O.L.V.
 3. Kalvarie
 4. Hemelvaart van Kristus
 5. H. Hart van Jezus
 6. St. Niklaas, 1886
 7. tot 17. glas in lood met bloemornamenten
 en symbolen uit de litanie van O.L.V.
 gebruikt als medaillons
 18. Kroning van O.L.V. 1886.

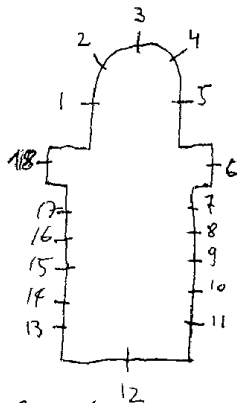

1-2-4-5 vermaakt van een ander glas

Bibliografie

Bulletin des commissions royales des arts et monuments
1885, blz. 496 = R.3.

Foto repertorium v/h, meubilair v/d. Belg. Bedehuisen, Prov.
O. vl. kanton Dendermonde, 1982, P. 26 = n. 6-8

OPDORP, St. Amanduskerk
BUGGENHOUT - OPDORP

Dendermonde

1925. GROSSE, nr. 3 tot 14.

P. Lievens nr. 1-2

1. L. Barbara

R. O. L. V. onbevlekt ontvangenis

2. L. Jozef

R. Amandus

3. Jan de dooper, 1925

4. Felicianus, 1925

5. Elisabeth, 1925

6. Jezuskind van Praag, get? Grosse

7. Alysus, 1925

8. Donatius, 1925

9. Karolus Borromeus

10. Franciscus Assisi, 1925, Grosse

11. Theresia v/h. kind Jezus, 1925, Grosse

12. O. L. V. van Smeten

13. Petrus, Grosse

14. Gerardus *Maella*. 1925

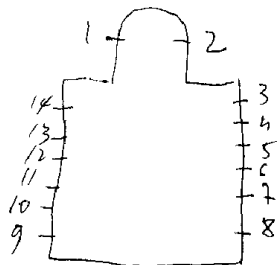

-Fotorepertorium v/d. meubilair v/d. Belg. Bedehuisen, Prov. O.vl.
kanton Dendermonde, 1982, P. 21 = Nr. 4-5-6-8-9-10
• HOF TEN DALE, 15^{de} Jg. nr. 4, 1991 juli-augustus, nr. 1-2

1996 herstelde Atelier m. Deneve

BUGGENHOUT-OPSTAL, St. Gerardus Majellakerk

Bendermonde

1961.LOS.

I.B.Drievuldigheid

O.L.O.L.V.

M.Gerdardus Majella

R.Theresia, get.Los.

2.Verrijzenis van Kristus

3.Doopsel van Kristus

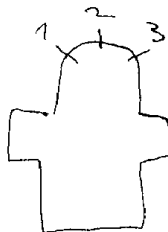

In 1988 herstelde atelier m. Deneve

Jendermonde

BUGGENHOUT, E.Z.v/d.H.Vincentius à Paulo - Kloosterstraat
St.Vincentiusinstituut

1901. J. Casier

1868. Chr. Van Crombrugge, nr. 10 = school, overloop, trap 6

I. B. Geboorte

0. Biddschap, get. J. Casier, 1901

2. B. H. Familie te Nazareth

0. Opdracht in de tempel

3. B. Opwekking van Lazarus

0. Jezus predikt in de tempel

4. B. Kristus ontmoet zijn moeder

0. Jezus in de hof van Olijve

5. B. Verrijzenis van Kristus

0. Ongelovige thomas

6. B. Pinksteren

0. Hemelvaart van Kristus

7. B. Dominikus ontvangt de rozenkrans van O.L.V.

0. Hemelvaart van O.L.V.

8. B. H. Hart van Jezus verschijnt aan Maria Magdalena à Lacoque

0. Engelen dragen lijdensinstrumenten van Kristus

9. B. O.L.V. Lourdes

0. Dominikus ontvangt de scapulier van O.L.V.

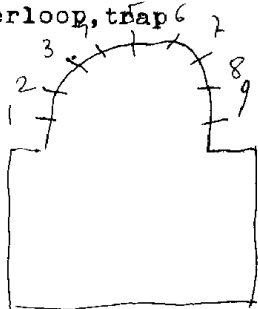

Bibliografie

P. Bergmanns - Notice sur la vie et les travaux de J. Casier - Bulletin
de l'Académie royale d'archéologie de Belgique, 1926
blz 120 = nr 1 tot 9,
ontwerp tekening - versz. Casier = nr. 7-8-9
Atelierboek Casier
Livre d'ordre de la vitrine I 61-122 = 1 tot 9

School, overloop, trap:

10. Ten hemelopneming van Maria, get. 1868, Chr. Van Crombrugge.

BUGGENHOUT, E.Z.v/d.H.Vincentius à Paulo - ~~Nieuwstraat I~~ ^{Dendermonde}

Gwen straat 1

nr.1

nr.2

1952

nr.3 tot 7.

1. De goede herder

2. (roosvenster) bloemmotieven als ornamenten = afkomstig van een

3. Lutgardis oude kapel

4. Paulus, 1952

5. Pieta, 1952

6. Antonius, 1952

7. Godelieve, 1952

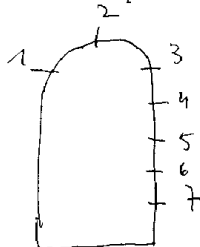

BUGGENHOUT, O.L.V. kapel - kapellestraat

1. H. Hart van Jezus gevat in beschilderd glas-in-lood
2. H. Hart van Maria



1955. Griesenbrock, nr. Itot6

1. Aanbidding der herders, get. Griesenbrock, 1956

2. Verrijzends van Jezus, get. Griesenbrock, 1956

3. Pinksteren. 1956

4. B. L. H. Vrouwen

R. Kruiseiging

M. L. Doornekröning

R. Kruisopneming

O. L. Jezus in hof van olijve

R. Geseling, get. Griesenbrock, 1955

5. B. L. H. Drievuldigheid

R. Kröning van O. L. V.

M. L. Pinksteren

R. Hemelvaart van O. L. V.

O. L. Verrijzenis van Jezus, get. Griesenbrock

R. Hemelvaart

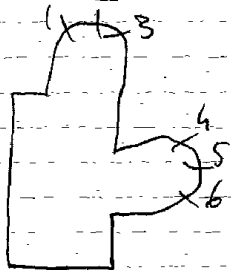

6. B. L. Boodschap aan O. L. V.

R. Maria en Elisabeth

M. L. Geboorte van Jezus

R. Opdracht in de tempel

O. L. Bruiloft van Cana

R. Jezus onderwijst in de tempel.

Repertoire Photographique du mobilier des sanctuaires
de Belgique, Prov. de Liège, Canton de Malmedy, 1978,
nr. 1-3

1965. Romainville, nr. I-2-3
nr. 4 tot I2

- I. Emmausgangers
2. Kalvarie
3. Bruiloft van Cana, get. Romainville, 1965
4. (werken van barmhartigheid)
Zalig de vervolgd
5. Zalig die vrede brengen
6. Zalig de zuivere van harten
7. Zalig de barmhartige
8. Dekoratief glas-in-lood
9. Zalig die hongere en dorsten.
10. Zalig de zachtmoedige
- II. Zalig die treuren
12. Zalig de armen van geest

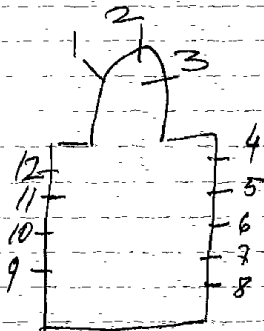

1921

Cam. Wylo

nr. I-3

nr. 2

nr. 4 tot I4

1. Geboorte van Jezus.

2. H. Familie

3. Dood van Jozef

4 tot I4. Decoratief glas-in-lood, zonder schildering of symbolen - loodverdeling is tekening en vlakverdeling mooie ramen.

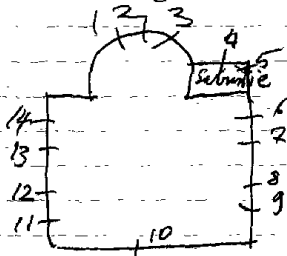

BULLINGEN-Krewinkel, St. Eligiuskerk

Wijk

I 1964. *Frans Giesenbrood-ontwerper / Hubert Felix = uitvoerend*
M. Perotte A-B
A.-B. glas-in-betonramen

Itot32. Dekoratief glas-in-lood - zonder schildering of motieven. Loodverdeling is tekening en vormgeving.

Zie eigen documentatie

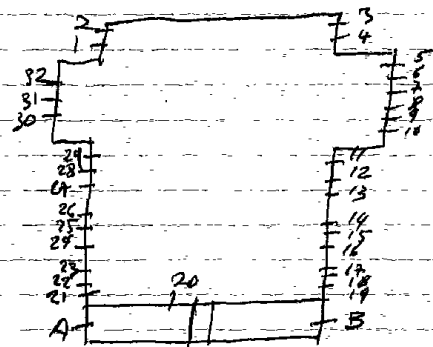

nr. 1 tot 12. Dekoratief glas-in-lood, zonder schildering.
 Loodverdeling is kleurkompositie en tekening.
 In enkele ramen komen kleine motiefjes voor die
 symbolen uitbeelden, o.a.

1. Kelk en korenhalmen

2. Brood en vissen

3. Huwelijk

9. L. Schelp met water

R. H. Geest

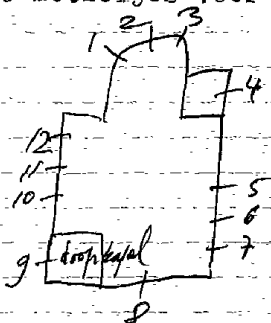

luit

BULLINGEN-Manderfeld, St. Lambertuskerk

nr. Itot¹⁰

(kleine motieven gevat in glas-in-lood)

1. H. Geest
2. Lam Gods
3. Priesterschap
4. Olijsel
5. I. H. S.
6. Gods oog
7. Chiro
8. Pheninckx
9. Huwelijk
10. Kruis, water, twee duiven

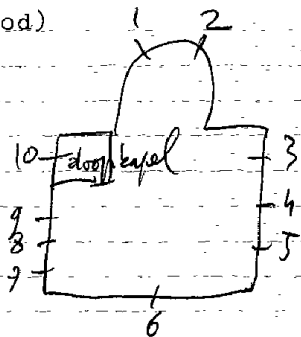

link

BULLINGEN-Manderfeld, Augustinerinnen - Hospice
Dorfstrasse 44

Preckel P., nr. 1-2 (Keulen)

- 1. Elisabeth
- 2. Augustinus, get. L. Preckel, Köln

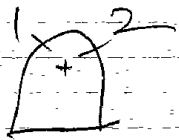

BULLINGEN-Murringen, St. Antoniuskerk

Unit

1953 Griesenbrock, nr. I-2-3

1. Geboorte van Jezus, get. Griesenbrock
2. Verrijzenis van Jezus
3. Boodschap aan Maria

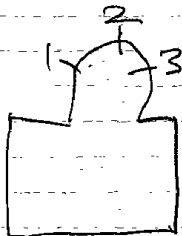

Repertoire Photographique du mobilier des sanctuaires
de Belgique Prov de Liège, Canton de Malmedy, 1978
P. 25 + n. 1-2-3

1963. A. BLANK, m. 1 tot 115

Itot II 5. Dekoratief glas-in-lood - geen schilderingen of symbolen - loodverdeling is tekening en vlakverdeling. De glasramen passen zeer mooi in de architectuur.

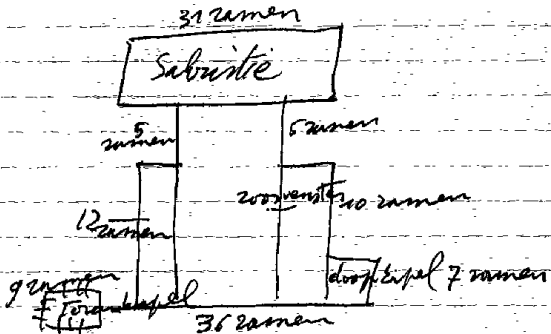

In 1985 herstelde Carpet

BULLINGEN-Wirtzfeld, St. Annakerk

link

Dubois
J. M. Pirotte, nr. Itot8

Itot8. Dekoratief glas-in-lood met wit en geel glas -
Rechte loodverdeling met horizontale-vertikale ver-
deling - hier en daar een kleine schuine lijn ook
onregelmatig, nr. 4 = get. J. M. Pirotte.

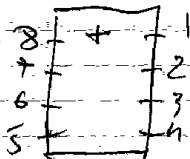

BURDINNE, O.L.V. geboortekerk

1930. OSTERRATH, nr. 5-8-9-II-12

1935. CRICKX, nr. 6-7-10

1926. ? nr. Itot4

1. Hubertus

2. Antonius

3. Engel Michael, 1926

4. Franciscus van Assisi, 1926

5. Jozef, 1930

6. Beschilderd glas in lood met ornamenten, get. Crickx, 1935

7. Beschilderd glas in lood met ornamenten

8. Bisschop

9. Victor

10-11. Beschilderd glas in lood met ornamenten, get. Crickx

12. Romeinse soldaat

L. Cowardin

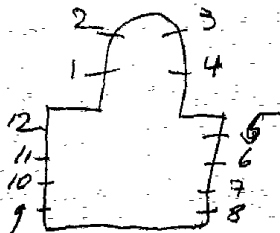

Bibliografie:

Bulletin des commissions royales des arts et des monuments
1930, blz. 33 - nr. 5-8-9-II-12

BUTGENBACH-Eisenborn, St. Bartholomeuskerk *link*

1910. Fr. Binsfeld, nr. Itot 7

1. H. Hart van Maria

2. Stefanus, get. Fr. Binsfeld en co - Trier, 1910

3. Bartholomeus

4. Cecilia

5. Ursula, 1910

6. Jozef

7. Kalvarie (verborgen achter een voorlopige wand) 7

*glaswam langs buiten
te zien*

voorlopige wand

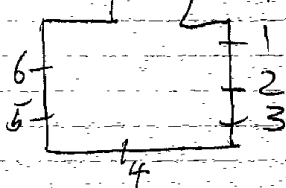

Zeer mooie ramen

BUTGENBACH-Elsenborn, Militaire basis van het Belgisch
leger - kapel

1945 Vosch, nr. 1-3 tot 7-9 tot 13-15 tot 19
1937 Ostrerrath, nr. 2-8-14

1. Militair wapenschild (wapenschilden zijn allemaal
gevat in glas-in-lood)
2. Jezus kruisdood, 1933
3. Bisschoppelijk wapen
4. Wapenschild: E pluribus unum
5. " " Liberté-égalité-fraternité
6. " " Je Maintiendrai
7. Ischusnou e agapé touaion
8. Soldaten roepen de hulp van O.L.V. in 1937
9. Wapenschilden prov. Luik, Oost-Vlaanderen, Henegouwen,
Limburg, Travail et progres, Eendracht
maakt macht.
10. Wapenschilden: Alt for Norge, Societas Jesu, Houtvedders
2de comp. Constructions de genie
11. wapenschilden: Oboedientia, fortitudo, justitiae, prudentia
12. Wapenschilden: Artillerie, C.P.F.O.VI, gem. Elzenborn,
Denemärken.

I3. Wapenschilden: Religio, Fides, Spes, Caritas,

I4. Geboorte van Jezus ¹⁹³⁷

I5. Wapenschilden: Paus Pius XII, prov. Luxemburg, Namur,
West-Vlaanderen, Brabant, Antwerpen, get. Vost

I6. Wapenschilden: Mir wille bleiwen wat wir sin

I7. Honori oiyzyzna

I8. A mari usque ad mara

I9. Dieu et mon droit, 1945

Bibliografie:

Liege, musee d'art religieux et l'art mosan, nr. 2-8-I4 =
ontwerptekeningen

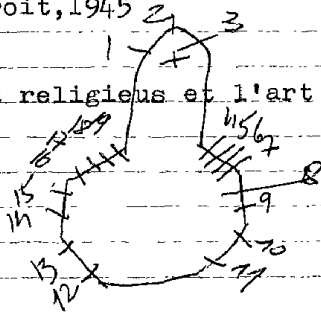

BUTGENBACH-Nidrum, Driekoningenkerk *Wijk*

1950, Osterrath, nr. 1-2
nr. 3

1. Martinus, get. Osterrath
 2. Verering van het wonderbare O.L.V. beeld
 3. Franciscus geeft brood aan de armen.
- A-B. Glas-in-beton

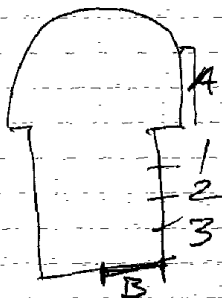

Reklamefolder Osterrath (1937-1947) = nr. 1-2

Repertoire Photographique du mobilier des sanctuaires
de Belgique. Prov. de Liège, Canton de Malmedy, 1978, p. 35,
no. 1

1959. De Bellefroid=ontw. - Osterrath=uitv., nr. Itot30

Itot30. Dekoratief glas-in-lood met hier en daar een weinig schildering (kontour) om de symbolen uit te beelden. Loodverdeling is vormgeving, vlakverdeling en tekening. Verschillende breedte van lood. De symbolen zijn op vele plaatsen onduidelijk weergegeven.

31. Donatius }
32. Michael } oude fragmenten van de vorige kerk

*liege Musée d'art religieux et d'art mosan, nr. Itot30 = ontwerp tekening.
- Repertoire Photographique du Musée des sanctuaires
de Belgique, Prov. de Liege, Canton de Malmédy, 1978, p. 33,
n. 31-32*

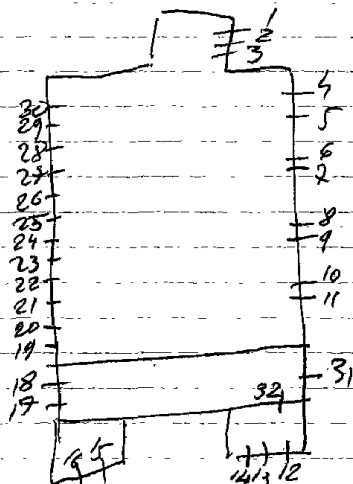

BURDINNE, Hannêche, St. Lambertuskerk

L

1908, J. Vosch, nr. F-2

I. Antonius, get. J. Vosch, 1908

2. O. L. V. 1908

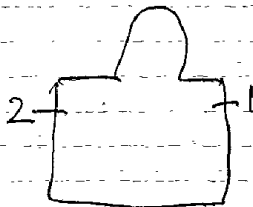

L

BURDINNE-Lamontzee, St. Mauricekerk

1910. B. Bardenheuer, nr. I-2

I. Pastoor van Ans, get. B. Bardenheuer, Brussel, 1910

2. H. Hant van Jezus, 1909

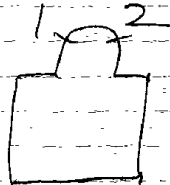

BURG REULAND, St. Stefanuskirk

link

1912. H. Oidtmann, nr. I-2 (Linnich)

1. Stefanus, 1912

2. Hubertus, get. H. Oidtmann, Linnich

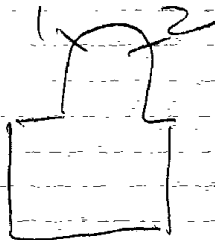

Repertoire photographique du mobilier des sanctuaires de Belgique, Prov. de Liège, Canton Saint-Vith, 1977

P. 53 = m 1-2

untz

I96I.Osterrath=uitv. - Romainville=ontw., nr. I-2-3-6-7-8

G. Spreters

nr. 4-5

nr. 9

1. Glas-in-lood

2. Elisabeth, get. Romainville=ontw. - Osterrath=uitv.

3. Jozef

4. Katerina

5. Eligius

6. Mater Dei, get. Osterrath-Romainville, I96I

7. Hadelinus, get. Osterrath-Romainville, I96I

8. Glas-in-lood

9. Iam Gods (sakkristiedeur)

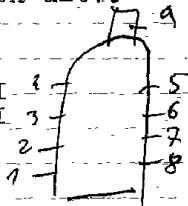

Repertoire photographique du mobilier des sanctuaires
de Belgique, Prov. de Liège, Canton Saint-Vith, 1977, p. 75
Zie brief van Spaetjen van d.d. 10 oktober 1933

BURG REULAND-Bracht, Mater Dolorozakerk *Wijk*

1920. H. Oidtmann, nr. 4 tot 9
Criicht nr. 1-2-3

1. Pelikaan
2. Lam Gods
3. Kelk - korenhalmen - druiven
4. Geschiedenis van Hubert en Cecilia Kant, get. H. Oidtmann
en cie - Papst. hofglasmalerei - Lennich.
5. Geschiedenis van Michael Hansen - gestorven voor zijn
geloof
6. Aloysius
7. Arnoldus
8. Canisius
9. Isidoor, 1920

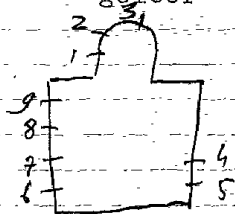

Grichx

nr. I tot 15

- 1-7-9 tot 14. Zeer mooie beschilderde ornamenten.
2. Aanbidding der herders
3. H. Familie
4. Kalvarie
5. Hemelvaart van Jezus
6. Het spel met de dobbelstenen
8. Franciscus
15. O. L. V. geeft de rozenkrans aan Dominikus.

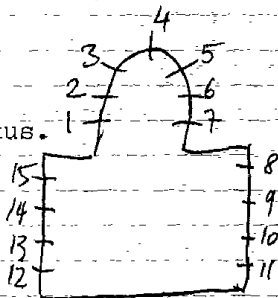

In 1972 herstelde Carpet

Repertoire photographique des habitations
de Belgique, Prov. de Liège, Canton Saint-Vith, 1977
p. 58 in total 15

BURG REULAND-Espeler, St. Walricuskerk

Link

- 1. I.H.S. versiert met ornamenten
- 2. Jozef
- 3. Elisabeth
- 4. Hubertus
- 5. Mater dei
- 6. Kelk + alfa-omega versiert met ornamenten

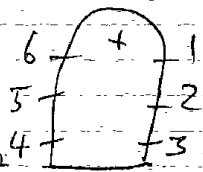

In 1972 Herstelde Carpet

BURG-REULAND|Grifflingen, St. Brigidekerk

1956. Chabrol=ontw./Osterrath=uitv., nr. ItotI7

1. Dekoratief-glas-in-lood met grisailleschildering.

2. Vrouwelijke heilige met draagstel voor water

3. Twee mannelijke heiligen

4. Jezus ontmoet zijn moeder

5. H. Vrouwen bij het kruis

6. Pieta

7. Graflegging van Jezus, get. 1956, Chabrol=ontw./Osterrath=

8 tot I4. Dekoratief glas-in-lood met grisailleschil. uitv.

I5. Vlucht naar Egypte

I6. Opdracht in de tempel

I7. Vinding van het kind Jezus in de tempel

Repertoire photographique du mobilier des
sanctuaires de Belgique, prov. de Liege,
canton Sankt Vith, p. 70, nr. 1 tot 17

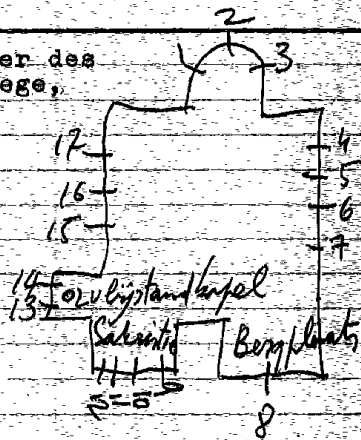

BURG REULAND-Lascheidt, kerk

Wie

(motieven gevat in glas-in-lood)

1. Kerk
2. Michael
3. Korenhalmen



nr. ItotII

1. Twee herten drinken aan de bron + Lam Gods

2. L. Korenhalmen

R. Kelk

3. L. Lam Gods

R. Pelikaan

4. Jozef

5. Jacobus

6. Rochus

7. Johann Peters - Pastoor stichter

8. Barbara

9. Theresia

10. O.L.V.

II. H. Hart van Jezus verschijnt aan Maria Margaretha à
Lacque.

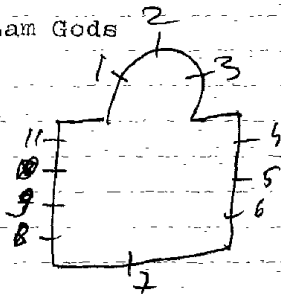

unite

BURG REULAND-Maldingen, St. Johanneskerk

196I. Osterrath=uitv. - Romainville=ontw., nr. ItotI8

- 1. Martinus
- 2. O.L.V. van Smarten
- 3. Kalvarie
- 4. Johannes
- 5. Paulus, get. A. Romainville
- 6. Simon, get. Romainville, 196I
- 7. Philipus, get. Romainville
- 8. Thomas
- 9. Andreas
- 10. Judas-Thadeus
- 11. (roosvenster) motieven uit de litanie van O.L.V.
- 12. Jezu. de kindervriend
- 13. Jacobus de mindere, get. Osterrath=uitv.
- 14. Mattheus
- 15. Bartholomeus
- 16. Jacobus
- 17. Mathias
- 18. Petrus.

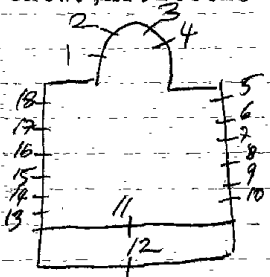

BURG-REULAND-

THOMMEN-ODLER, Driekoningenkerk

Sankt-Vith

1961, ROMAINVILLE Ar.

1. H. Familie

2. Michael

3. Celsius

4. Karolus Borromeus, get. 1961, Romainville Ar.

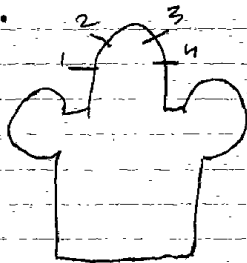

BURG REULAND-Ounen, St. Petruskerk

link

I. H. Geest

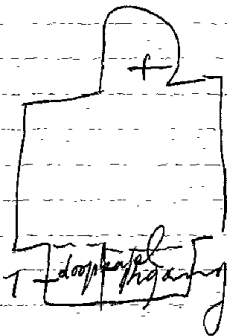

BURG REULAND-Steffshausen, St. Petruskerk ^{kerk}

Orich herstelde alle ernaer

(medaillons gevat in glas-in-lood)

1. Lam Gods
2. Sebastiaan
3. Donatius
4. S.M.
5. Paulus
6. Gods oog
7. Petrus
8. I.H.S.
9. Jozef
10. O.L.V. van alle genade

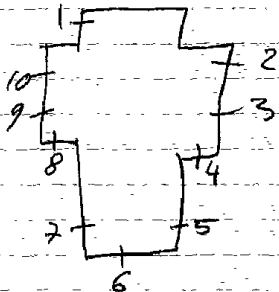

BURG REULAND-Thommen, St. Remacluskerk

bank

I96 I. Osterath=uitv. - Romainville=ontw., nr. I-2-3

1. Doop van Kristus, get. Romainville

2. Sebastiaan, get. Romainville, I96 I

3. Remackles, get. Osterrath=uitv. - Romainville=ontw. I96 I

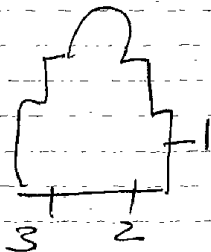

Repertoire photographique du mobiliers des sanc-
tuaires de Belgique, Prov. de liege, Canton Sankt-Vith,
1977, p. 78, nr 1-2-3

Crickx=uitv.

nr. I-2-3 tot 5
nr. 6 tot 15

1. Beschilderd decoratief glas-in-lood.
2. Stefanus deelt aalmoezen uit.
3. Steneging van Stefanus.
4. Stefanus bij de hogepriester.
5. H. Familie
6. Gods oog (roosvenstertje).
7. Antonius
8. Jozef
9. Niklaas
10. Jezus lijdensinstrumenten (roosvenster)
11. Cecilia
12. O.L.V.
13. Brigitta
14. H. Geest (roosvenster)
15. H. Familie

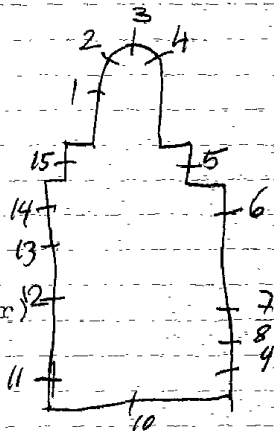

In deze kerst zijn twee verschillende tekens aan het
werk. De invoering is vermoedelijk bij hetzelfde
atelier Orich.

^{link}
BUTGENBACH, Carmelites Dechaussees - jungfrau der armen
Paffenbornerbach

I-2. Glas-in-beton, 1981 (geen symbolen - veel geel glas)

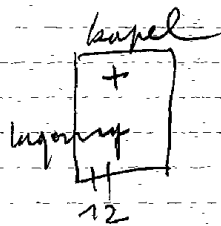

BUTGENBACH-Berg, St. Odilakapelkerk

Wijk

16 ramen decoratief-glas-in-lood - geen schildering of
motieven - alleen vorm en kleur - loodverdeling
geeft de vlakindeling.

A. Glas-in-betonvenster = H. Odila

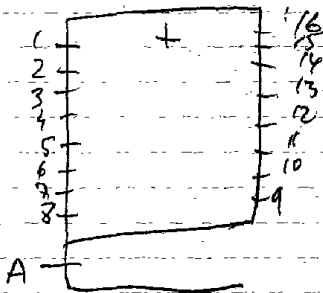

CELLES? St. Kristoffelkerk

1939. De Cramer=ontw./Annijs=uitv., nr. I-2

1910. Ganton, nr. 3 tot 8

1928. Ganton-Defoin, nr. 9 tot 17 - ~~21 tot 26~~

1953. MASSIE-Lechantre, nr. 27-28

? nr. 18-19-20

? ~~nr. 21-26~~

1. O.L.V. onbevleete ontvangenis

2. Kalvarie, get. R. De Cramer=ontw./C. Annijs=uitv.

3. Dekoratieve geschilderde bloemornamenten

4. Jozef

5. O.L.V.

6. Kristus koning omringd door symbolen der 4 evangelisten

7. Kristoffel

1910

8. Dekoratieve geschilderde bloemornamenten

9. B. Joden opweg naar het beloofde land

0. De doortocht in de Rode zee

10. B. Bescherming van het autoverkeer door de eucharistie
 O. Kristoffel bescherm de reiziger.
11. Panto-crator
12. Mozes krijgt de stene tafels
13. Adam en Eva verjaagt uit het paradijs.
14. Geboorte van Jezus
15. H. Familie
16. Predeking van Jezus
17. Jezus roept de arbeiders
18. Kristoffel bescherm ons, 1944.
19. L. B. Joris - 1914-1918 in memoriam
 O. Hulp aan de gekwetsten soldaten
 R. B. De hulpsmeekbede
 O. Boodschap aan Maria
20. O. L. V. beschermster, 1943
21. Emmausgangers
22. Pieta
23. Ongelovige Thomas
24. Jezus wijdt de lammeren
25. Zalig de boetvaardigen
26. Hulp aan de stervende

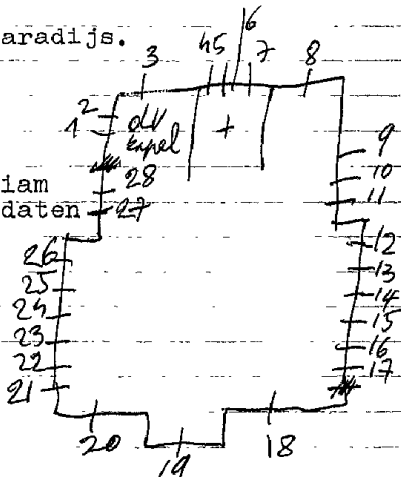

27. B.O.L.V. bemiddelaar voor hulp en bescherming.
 O.O.L.V. van Lourdes verschijnt aan de kinderen, get.
 Massy-Lechantre, 1953
28. Lelie

Bibliografie:

- Bulletin des commissions royales des arts et des Monuments
 1910, blz. 6 = nr. 4 tot 7
 1928, blz. 402 = nr. 9 tot 17
 1938, blz. 106 = (Gant en Aramen ?) 21 tot 26
 1939, blz. 72 = nr. 1-2

Repertoire photographique du mobilier des sanctuaires de Belgique, Prov. de Hainaut, Canton de Tournai, I, 1982, p. 33 = nr. 4 tot 7!

CELLES-Escanaffles, St. Martinuskerk

1895. S. Coucke, nr. 1-3 = schildering in zeer slechte
toestand 1 2 3

1951. C. Wybo, nr. 2

C. Ganton Defoin, nr. 4

I.L.O.L.V. 215

R. Jozef

2. Kalvarieberg, get. C. Wybo, 1951

3. L. Elooi

R. Martinus als bisschop 214

4. Schelp=symbool van het doopsel, 1931

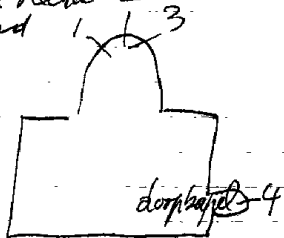

Leuven, Kadoc-archief = nr. 1-3

Reklamedrukwerk - 4 tel. C. Ganton Defoin, nr 4

CELLES-Molenbaix, St. Ghislainkerk

1905. J. T. Conche, nr. 2 tot 13

E. MATON=ontw./Crickx=uitv., nr. I

I. De bevolking van Molenbaix vereert St. Ghislainus, get.
E. Maton=ontw./Crickx=uitv.

I2 ramen met beschilderde decoratieve ornamenten (nr. 2 tot 13)

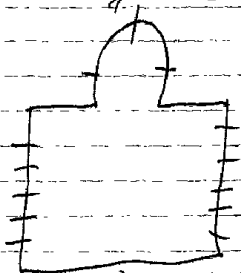

Zeer mooie neo-gotische kerk zowel binnen als buiten

Branchant, verz. Serruytère - Desmet - glas monument

verplekening = nr. 2 tot 13

Brunel, Rijksarchief Fonds J. Colpnerst = nr. 1

CELLES-Pottes, St. Antoniuskerk

1916. C. Wybo, nr. I-2-3
? nr. 4 tot 7

1. O.L.V. onbevlekt, get. Gam. Wybo - Boulevard de Hainaut
2. Verrijzenis van Jezus, get. C. Wybo, 1916
3. Jozef, get. Wybo
4. Mattheüs
5. Marcus
6. Lucas
7. Johannes

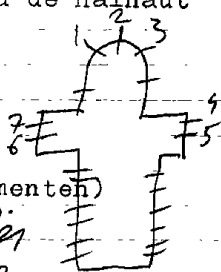

(er zijn nog 16 ramen met beschilderde ornamenten)

Repertoire Photographique du mobilier
des sanctuaires de Belgique, Prov. de
Hainaut, Canton de Tournai I, 1982, 1982
P. 70 = M. 16 et 3

CELLES-Popuelles, St. Vaastkerk

Delmeule, nr. I-2 (1863???)
1928. Wybo, nr. 4 tot 6

1. H. Hart van Jezus

2. O.L.V. get. Delmeule (Doomnik) 1863???

3. Kalvarieberg

4. Theresia van Lisieux, get. C. Wybo, 1928

5. H. Familie, 1930

6. O.L.V. van Lourdes verschijnt aan Bernardette.

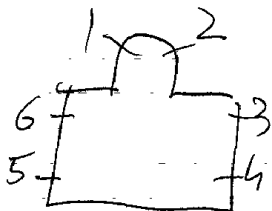

CELLES-Pottes, Soeurs de charité de notre-dame - Place I

- 1. Q.L.V. onbevlekt
- 2. H. Hart van Jezus
- 3. Jozef

stijl wybo?



Er zijn nog 8 ramen met beschilderde ornamenten.

CELLES-Velaines, St. Martinuskerk

A. Struelens, nr I-2 (Rue Piers 107 Brussel)

I.O.L.V. onbevlekt ontvangenis + *wapenschilden*

2. Henricus, get. A. Struelens - Rue Piers 107 Brussel

12 ramen met beschilderde decoratieve ornamenten, 1887.
Deze ramen zijn vermoedelijk ook van Struelens.

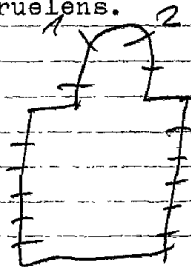

Repertoire Photographique du mobilier des
sanctuaires de Belgique, Prov. de Hainaut, Can-
ton de Tournai, I, 1982, ~~#101~~ = m. 1-2

1938. Crickx, nr. I-2

1958 Mary-lechante nr. 3 tot I2

I. H. Hart van Jezus verschijnt aan Maria Margaretha à l'ac-
que, get. F. Crickx, 1938.

Geboorte van Jezus, 1938. 2.

3. Germain beschermt de kinderen

4. Barbara, patrones van de mijnwerkers

5. Hubertus

6. Don Bosco

7. O.L.V. verschijnt aan Bernardette te Lourdes.

8. Germain beschermt de parochie

9. O.L.V. verschijnt aan Theresia

10. Elooi

11. Antonius

12. O.L.V. geeft de scapulier aan Simon Stock.

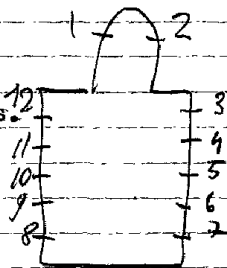

In 1980 Herstelde Carpet

H

CHAPELLE-LEZ-MERLAIMONT-Godarville, St. Godartkerk

Senefle

1934.

,nr. I-2-4 tot II
nr. 3
nr. 12

1. H. Hart van Jezus } kleine medaillon gevat in glas-in-lood!
2. Jozef

3. Antonius
4. Godart, 1934

5. O.L.V. 1934

6. Elood, 1934

7. Anna, 1934

8. Theresia van het kind Jezus

9. Barbara, 1934

10. Wonderbare O.L.V. verering

11. Dekoratief-glas-in-lood

12. O.L.V. Verschijnt aan Bernardette te Lourdes.

Kleine medaillon gevat in glas in lood	12	3
	11	4
	10	5
	9	6
	8	7

CERFONTAINE, St. Lambertuskerk

1. Rochus
2. Lambertus
3. Aloysius
4. L. Anna en Maria
R. Johannes
5. L. Petrus
R. Jan de dooper
6. L.H. Hart van Jezus
R.H. Hart van Maria
7. O.L.V. verschijnt aan Bernardette te Lourdes

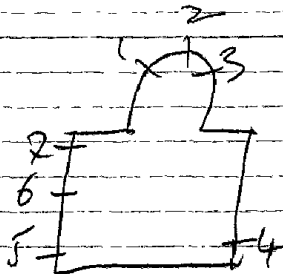

Ramen in rechte toestand 1985

CERFONTAINE-Daussois, St. Vaastkerk

1. Vaast, 1902
2. Jozef

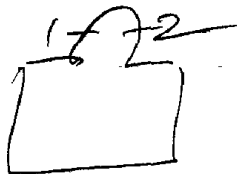

Repertoire Photographique du mobilier
des sanctuaires de Belgique, Prov. de Namur, Canton
de Walcourt, 1977, p. 22 = n. 1-2

CERFONTAINE-Senzeille, St. Martinuskerk

1931. Steyaert, nr. Itot4

1. Lucas, 1931

2. Johannes

3. Jozef 1930

4. Augustinus

Crickx herstellde nr. 3 na 1945

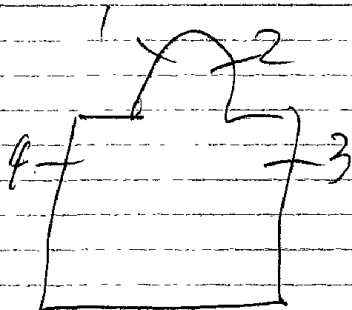

Atelier Crickx herstellde
Kamer in slechte toestand 1985

Repertoire Photographique du mobiliers des
sanctuaires de Belgique Prov. de Namur, Cantons
de Philippeville, 1978, ls. 38 = m. 3

CERFONTAINE-Silenrieux, St. Annakerk

1974. Carpet, nr. 1-3-5 / ontw. = J. Massy

~~1951~~ Casti-Van de Capelle, nr. 2

~~1961~~. Lechantre et Massy, nr. 4

1. Anna

2. Johannes, get. G. Casci=ontw./Van de Capelle=uitv.

3. Theresia van het kind Jezus, get. Carpet, 1974

4. Rita, get. Lechantre et Massy, 1961

5. O.L.V. get. Carpet, 1974

Repertoire Photographique des
mobilier des sanctuaires de Belgique
Prov. de Namur, Canton d'Andenne
1977, P41 = nr 2-4

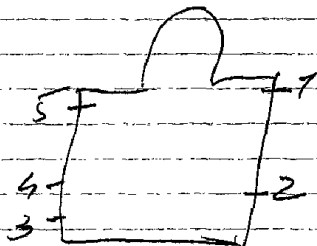

Er kunnen nog tekomen

CERFONTAINE-Soumoy, St. Andrékerk

I. St. Andries

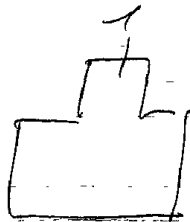

CERFONTAINE-Villers-deux-eglises, St. Petruskerk

1970 R. Coppe

ontwerpen getekend door Van de Kamelke Bouze

I tot III. Decoratief glas-in-lood, zonder schildering of symbolen.

I2. Geboorte van Jezus

I3. Binnenschip - franse soldaat - haan.

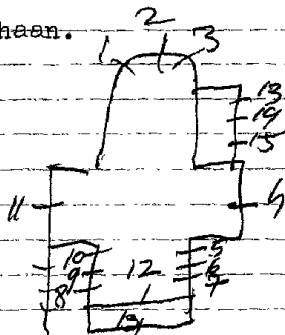

In 1980 herstelde Carpet

Repertoire Photographique des mobiliers des
sanctuaires de Belgique, Prov. de Namur, Canton de
Rochefort, 1977, P. 14 = in 16-15

CHAUDFONTAINE-Embourg, Soeurs des pauvres de Saint-François
Vieux Chemin 32

1982. G. De Graeve=ontw./H. Mortier=uitv., nr. 1 tot 4.

1-2-3. Alfa-omega - decoratief glas-in-lood, get. Mortier=
uitv./G. De Graeve=ontw.

4. Eucharistie - korenhalmen en druiventrossen.

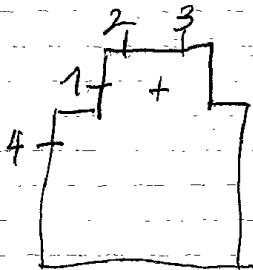

Afbeelding op postkaart

CHAUDFONTAINE-Mehagne, Carmelites dechaussees
Monastere N.D. de mont Carmel

1962. PAQUET monique ~~nr. 3-40~~ ~~nr. I-2~~ Chemin du Carmel 27
klooster naam = Secteur marie de jesu = ortu.

S. Theresia kapel

1. De kerk van Rome
2. Vlammend kruis
3. Jan van het kruis, 1962
4. Theresia van Avila, 1962

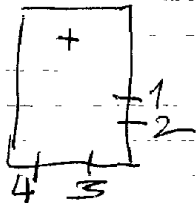

CHAUDFONTAINE-Ninane, Onbevleete ontvangeniskerk

I 1962. De bodder 9, m. 1 lot 40 = uitv

of 1969 J.R. Pulin = ontwer

I.L.O.L.V. P. Protte = linker zijbank met dubbelglas herstelling

M. Hemelvaart van Jezus

R. Petrus

De ramen zijn vermoedelijk gemaakt door een oud student
of leerling, kunst

4 Ramen met decoratief glas-in-lood, zonder schildering
alleen vorm en kleur.

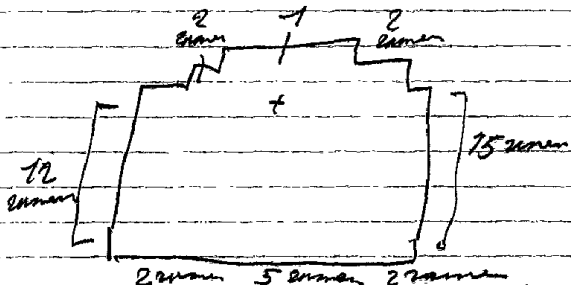

Repertoire Photographie du mobilier des sanctuaires
de Belgique, Prov. Liège, Canton de Fléron, 1980, p. 24

CHAUDFONTAINE-Vaux-sous-Chevremont, O.L.V. kerke

J.M. Perrotte = linker zijbeuk met dubbel glas herstelling

1968 Deglain Anne - ~~ontw~~ = ontw

~~Bespreken~~ = uitw = Zantes (4x)

Itot4. Dekoratief glas-in-lood, zonder schildering of symbolen - kleur en loodverdeling is tekening en vormgeving.

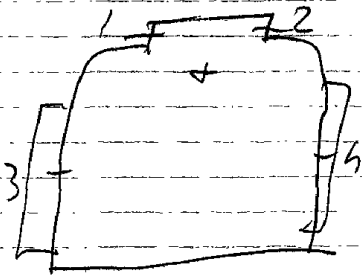

CHAUDFONTAINE-Vaux-sous-Chevremont, O.L.V. kapel de Chevremont
Thier de la chapelle

1928 Osterrath, n. 1 tot 4

4 ramen met adellijke wapenschilden gevat in glas-in-lood

- 1 Maximilien-Henri de Bavière
- 2 Bisschop M. H. Rutten
- 3 Bisschop Kerckhofs
- 4 Familie Hanquet-de Courme

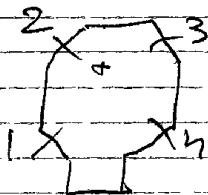

Repertoire Photographique du mobilier des églises de
Belgique, Parc Liège, Canton de Grivegnée, 1977, p. 36 = n. 1674

CHAUDFONTAINE-Vaux-sous-Chevremont, Carmes déchaussés
Rue de Chevremont

1948. Crunelle=ontw./Condez=uitv.nr. Itot4-7
Marchand=ontw./Osterrath=uitv.nr. 5-6
nr. 8-9

1948

1. Beschilderd glas-in-lood, get. Crunelle=ontw./Condez=uitv
2. Engel
3. Genadestoel
4. Engel
5. Julienne de cornillon
6. Jean Soreth, get. Marchand=ontw./Osterrath=uitv
7. Kroning van Maria
8. Anna en Maria
9. O.L.V. van 7 smarten

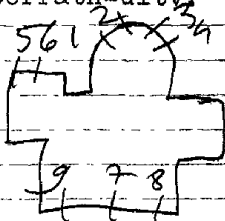

CHAUDFONTAINE, Oorlogsmonument - Avenue des thermes
monument du Stalag I A

1960 J.M. Pirotte

Stalag I A (naam van het kamp)

2 glas-in-betonramen

10 wapenschilden = 9 provinciewapens
1 gemeentewapen

CHAUDFONTAINE-Beaufays, St. Jan evangelistkerk

Huzette, m. 1 tot 10 = ontworp

10 ramen met adellijke wapenschilden gevat in glas-in-lood

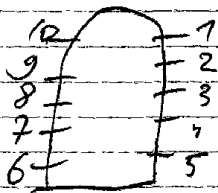

CHAUDFONTAINE-Beaufays, Soeurs de Saint-Augustin
Route de l'abbaye 28

kapel

1. Dekoratief glas-in-lood met hier en daar wat schildering
geen symbolen of motieven.

huiskamer:

2. L. Vossenkop)	
R. Hertekop)	medaillons gevat in glas-in-lood.
3. L. Eendekop)	
R. Everzwijnkop)	
4. L. Konijn)	
R. Eend)	

CHAUDFONTAINE-Embourg, St. Jan. de doperkerk

1937. OSTERRATH, nr. 2-4-7-8
nr. 1-3
nr. 5-6

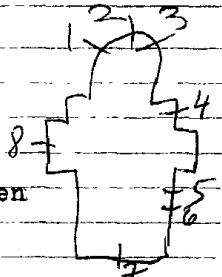

1. Top: Lam Gods
4 taferelen leven van Jan de doper

2. Top: A.V.
B.L. Vermenigvuldeging van broden en vissen
R. Laatste avondmaal 1928
O.L.H. Kommunie van Louis de Gonzaga
R. Emmausgangers

3. Top: Kruis en slang
4 taferelen leven van ~~de~~ heilige = *Jan de doper* Helena

4. Twee taferelen leven van Franciscus van Assisi

5. Twee taferelen leven van Antonius van Padua

6. Twee taferelen leven van Evradus

7. Pelikaan (roosvenster)

8. L.B. Joris 1934

O.O.L.V. geeft de scapulier aan Simon Stock
Wapen van Prov. Brabant

8.M.B.O.L.V.koningin(vervolg)

M. middelares

O. bijstand, 1937

R.B.Engel Michael

O.O.L.V.geeft de rozenkrans aan Dominikus

Wapen van de prov.Luik

Bibliografie:

Reklamefolder atelier Osterrath, nr.2-4-7-8

Repertoire Photographique des mobiliers des sanctuaires de Belgique, Prov. liege, canton de Givègnée, 1977, p. 25 = n. 4 tot 8 = verschillende tekeningen van het atelier Osterrath

CHAUDFONTAINE-Embourg, Religieuses du sacre coeur
institut Le Sartay
Rue Pierre Henvar 64

1945.?

I-2. Dekoratief glas-in-lood, zonder schildering of symbolen
alleen vorm en kleur

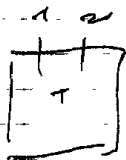

CHARLEROI, St. Antoniuskerk

1959. Carpet=uitv./Rancy=ontw., nr. ItotI4

1. Doop van Jezus

2. Pinksteren

3. Volkeren komen Kristus aan het kruis aanbidden, ~~get.~~

4. Tenhemel opneming van Maria, get. 1959, Carpet=uitv.

Rancy=ontw.

5 tot I4. Dekoratief glas-in-lood, zonder symbolen of schildering.

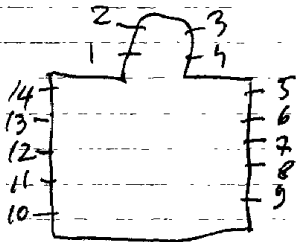

CHARLEROI, St. Elooi kerk

1910. nr. I tot 5
1935. GANTON-Defoin, nr. I2-I3
1960. M. CARPET, nr. 6 tot II-I4 tot I9. of 1966

- 1. B. Juliana
O. Verrijzenis van Jezus
- 2. B.O.L.V., 1910
O. Hemelvaart van Jezus
- 3. Top: God de vader
B.N. Hart van Jezus
O. Pinksteren
- 4. B. Jozef
O. Hemelvaart van Maria
- 5. B. Elooi
O. Kroning van Maria
- 6. Lam Gods (glas-in-beton)
- 7 tot II. Decoratief glas-in-lood, zonder symbolen of schildering - rechte lijnen

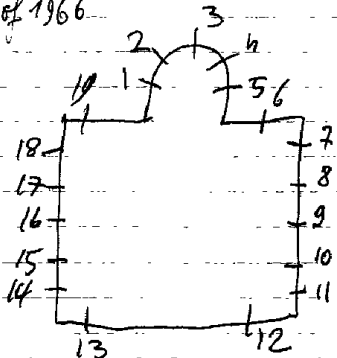

Nr. 11 = get. m. Carpet

- I2. Doop van Jezus, get. Ganton-Defoin, 1935
I3. O.L.V. van de scapulier, get. Ganton-Defoin, 1935
I4 tot I8. Dekoratief glas-in-lood, nr. I4 = get. Carpet 1966
I9. Glas-in-beton.

CHARLEROI, St. Kristoffelkerk

1955. Counhaye=ontw./Rotta=uitv., nr. I tot 6
Capronnier, nr. 7 tot 10

1957. Z. Buzine, nr. II-12-13-15-16-17

1960. Counhaye=ontw./Blanpain=uitv., nr. 14

1893. nr. 18-19-21-22

1908. nr. 20

1953. Theodora=ontw./Blanpain. Massonet=uitv., nr. 23

1. Pinksteren

2. Hemelvaart van Jezus.

3. Jezus geeft de sleutels der H. Kerk aan Petrus.

4. Predeking van Jezus

5. Geboorte van Jezus

6. Dood van Maria, get. Counhaye/Rotta

7. Laurentius

8. Kristoffel

9. Ludovikus

10. Barbara

11. Offer van het lam

12. Adam en Eva uit het paradijs

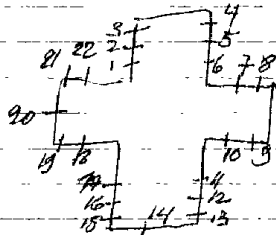

winterkapel: glas-in-beton - St. Kristoffel

*Repertorium Photographique du mobilier des
sanctuaires de Belgique, P. Jor de Haynaut
de Charleroi, 1978, p. 18 = nr. 7 tot 10
23*

13. Adam en Eva

14. Symbolen der 4 evangelisten (glas-in-beton)

15. Aanbidding der koningen, get. Z. Busine-Mons

16. O.L.V. onbevleete ontvangenis

17. Roeping der apostelen

*de standaard 10-6-1999 - Cultuur
p. 7 = nr. 1 tot 6*

18. Paulus 1893

19. Petrus, 1893

20. O.L.V. onbevleete ontvangenis, 1908

21. Johannes 1893

22. Jacobus 1893

23. Doop van Jezus, get. [1953, Theodora-Blanpain Massonet

(doopkapel glas-in-beton)

Bibliografie:

Hainaut Toerisme, nr. 161, okt. 1973 = nr. 1 tot 6 - II - 12 - 13 - 15 - 16 - 17

Catalogue de la collection de cartons de vitraux peints
de la succession de J. B. Capronnier a Bruxelles,
blz. 39 = nr. 7 tot 10.

A. Bamblin - Z. Busine, monographie de l'art Wallon, 1984,

deel 2, blz. 48 = nr. II - 12 - 13 - 15 - 16 - 17.

Tel. 071-314679 - E4. Lepla? - spreekst Nederlands

CHARLEROI-Bass^{ee}, O.L.V. van genadekerk

Carpet-intro / Ransy = ontw, m.

I. God de vader en de II. Geest.

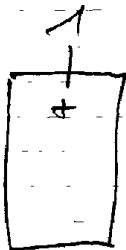

CHARLEROI, Aumoniers du travail - College technique
Grand'rue 185

CARPET

Hoofdingang:

I. Dekoratief glas-in-lood - geïnspireerd op elektronische
technieken.

CHARLEROI, Aumoniers du travail, Rue Jules Destree 67

1931 Ganton-Defoin, nr. I-2-3

Kloosterkapel:

1. Barbara

2. H. Hart van Jezus, get. Cam. Ganton-Defoin

3. Eleutherius

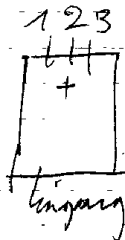

Deur twee ramen

zie doc Ganton

CHARLEROI, Freres des écoles chretiennes - institut St. Jose
Boulevard d'yzet 24

1921. C. GANTON-Defoin, nr. 5

nr. 1-2-3

nr. 4

Oude kapel:

1. L. Stanislas Cotsca

R. Engel Gebrielle

2. L. O. L. V. onbevlekt

R. Jozef

3. L. Aloysius

R. Jan Bergmans

4. Jean Baptist de la Salle

Hoofdingang:

5. B. H. Hart van Jezus

O. Wapenschild van België, 1921

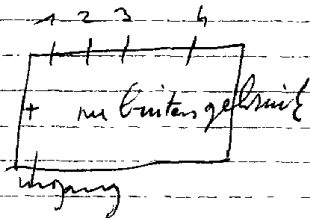

CHARLEROI, Chapelle du sacre Coeurs - Jezuieten
Rue de Montigny 50

I-2. Glas-in-beton

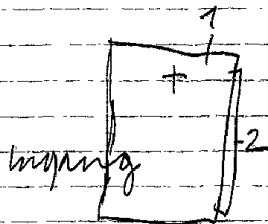

CHARLEROI, Soeurs de la charité - Clinique Notre-Dame
Grand Rue 3

CARPET, nr. Iot7

Glas-in-beton:

1. Elooi
2. Camilius
3. O.L.V. onbevlekt
4. Jozef
5. Elisabeth
6. Lucas

Inkomdeur-kapel:

7. Dekoratief glas-in-lood, zonder schildering of symbolen,
get. Carpet

1 2 3 4 5 6 7

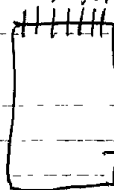

7 inkom
deure

CHARLEROI, Kapel Notre-Dame des Affliges
Boulevard d'ijzer 42

Carpet (herstelde de ramen)

1. O.L.V. onbevlekt, beschermster der noodlijdenden, 1908.
2. O.L.V. onbevlekt van Charleroi, 1908
3. O.L.V. onbevlekt, toevlucht der noodlijdenden, 1908

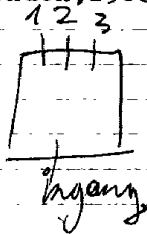

CHARLEROI, Academie de musique - Rue A. Biarent 1

Blanpain

Inkomhal:

2 glas-in-betonramen met in ieder raam een muciserende
figuur.

CHARLEROI, Hotel de ville

Crickx, nr. Itot 7

Trouwzaal: (gemeentewapens gevat in glas-in-lood).

1. Seneffe
2. Gosselies
3. Marchienne au pont
4. Charleroi
5. Fontaine l'evêque
6. Chatelet
7. Jumet

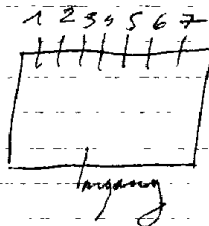

CHARLEROI, Institut Arthur Gailly - Boulevard Zoe Drion

1971. G. Camus=ontw./Jan Patoor-Van de Putte=uitv., nr. I-2-3
Atrium-Heule
nr. 4 tot I2

Vergaderzaal: I-2-3. De wetenschap die de ziekten en bacteriën beschrijft. get. G. Camus/J. Patoor.

Gang van verdieping I tot 9:

4 tot I2. Dekoratief glas-in-lood - zonder schildering.

CHARLEROI, Institut medico chirurgical
Rue Spinois I

1948. ANTO CARTE=ontw./Colpaert=uitv. Itot⁵ *Jacques*

Trapzaal:

- Gelijkvloers: 1. Naakte vrouw met schaal en stromend water,
get. Antò Carte/Colpaert
- 1^o verdieping: 2. Mijnerker, get. A. Carte/J. Colpaert
- 2^o verdieping: 3. Moeder en kind, get. A. Carte/J. Colpaert.
- 3^o verdieping: 4. Mijnerker, get. A. Carte/J. Colpaert.

Revue des archeologues et historiens d'art de Louvain,
1983, p. 128.

CHARLEROI, Ministerie van de Franse gemeenschap
vroeger: redaktieburelen van "Le Rappel"
Rue de Montigny 40

1964. Carpet

Burelen gelijkvloers achteraan:

Dekoratief glas-in-lood met allerlei symbolen.

CHARLEROI, Musée technologique du verre, Boulevard Defontaine

- 16de eeuwse glasraampaneel met ornamentale voorstelling van architecturale motieven.
- Carpet - decoratief glas-in-lood (in lichtbak)
- B. Tirtiaux - glas compositie
- A. Blank - 1973 - gekleurd glas gelijmd op glas.

CHARLEROI, R.T.T.-Rue d'orleans 2

1957 Carpet

Inkomhal-gelijkvloers:

I-2. Dekoratief glas-in-lood met allerlei glassoorten.

--- Uitbeelding van L. Prometheus en het vuur

2. Elektriciteit en de telecommunicatie

CHARLEROI, Residence Brichart, rue C. Lambert 27

1976. CARPET

~~Iste verdieping~~
Kapel: glas-in-betonraam, get. Carpet 1976
alleen kleur - geen symbolen

Bibliografie:

Rijk der vrouw, 45 jg. nr. 52, 1977 (met afbeelding)

CHARLEROI, Station-zuid

1964 Carpet Maurice

Grote hal: Dekoratief glas-in-lood

Bibliografie:

Rijk der vrouw, 1977, nr. 52, 45 jg. (met afbeelding)

CHARLEROI, Crèche "Achille Dourlet"-Ville de Charleroi
~~Rue de la Neuville 56~~

1966.Londot

Gelijkvloers - grote wachtzaal:

Alucromie - versierde wand met grote gekleurde vlakken.
Een kompositie van vlakken en kleuren.

CHARLEROI, Restaurant "Il Duomo" - Ville 2

1990. Carpet.

Gezandstraald glas als bovenlicht versiering

CHARLEROI, Restaurant "Le Lautrec"
Rue de Dampremie 22

1989. Carpet

4 ~~glas-in-loodpanelen die deuren sieren met decortieven~~
2 ~~bovenlichten met zandstraalversiering~~ motieven

CHARLEROI, Université du travail-Batiment Zénobe Gramme,
Boulevard Roullier I

1911.A.Wybo, nr. 1-2-3 (Brussel)

Inkomhal - Batiment Zénobe Gramme:

1. Ijzerbewerking
2. De steenkool
3. Het glas

Kleurafbeelding op uitnodering - eige, documentatie

1896. L. Pluiz, M. 1-2-3
nr. 1-2-3

1960. Lechantre et Massy, nr. 4-5-7 tot I2-I4-I5.

nr. 6-13 zijn in een andere stijl
uitgevoerd.

1. Edmondus + wapenschild

2. O.L.V. + wapenschild

3. Jozef + wapenschild

4. Emausgangers

5. Bruiloft van Cana, get. Lechantre et Massy, 1966

6. L. Verrijzenis van Jezus

M. Kalvarie, 1963

R. Hemelvaart van Jezus

7. Boetvaardige Maria-Magdalena

8. Opwekking van Lazarus

9. Diep van Jezus, 1958

10. O.L.V. verschijnt aan Bernardette te Lourdes.

II. Boodschap aan Maria.

12. Maria bezoekt Elisabeth

13. Verering van Maria, get. Lechantre et Massy, 1968

14. Jezus onderwijst in de tempel.

15. H. Familie, 1960.

Repertoire Photographique du
mobilier des sanctuaires de
Belgique Prov. de Hainaut
Canton de Charleroi, I, 1978,
p. 21 = n. 1-2-3

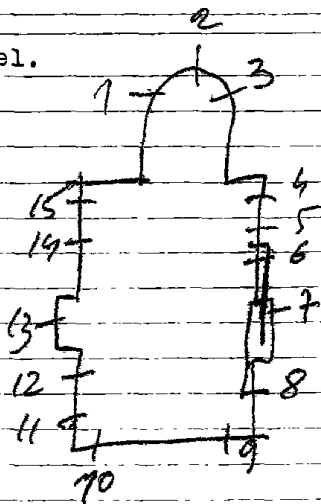

CHARLEROI-Dampremy, St. Ghislainkapel
(omgeving kerkhof)

1. Roeping van St. Ghislain
2. Ghislain doet een voorspelling bij de koning
3. Dood van zijn moeder

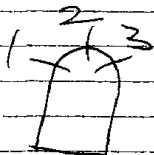

nr. 1-3 zijn 30% beschadigd in 1989
Stijl Osterrath ± 1900

Carpet herstelde in 1971

CHARLEROI -
COUILLET, St. Basilekerk

H

Charleroi

1953. CRESPIN-CALDERS, nr. I-2-3

1. Top: engel

B. Handwassing van Pilatus

M. Jesus in hof van Olijve

O. Laatste avondmaal

2. Top: engel

B. Kalvarie

M. Veronikadoek

O. Jesus neemt zijn kruis op

3. Top: engel

B. Verrijzenis van Kristus

M. Graflegging

O. Pieta

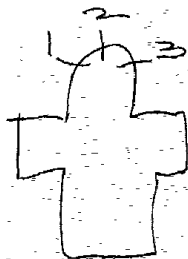

In 1978 Herstelde Carpet

CHARLEROI-

COUILLET, St. Laurentiuskerk

H

Charleroi

1950. Busine-Boulmant, nr. 1-2-3

- 1. B. Blijde intrede van Jezus te Jerusaleem
 - O. L. Laatste avondmaal
 - O. Judaskus
- 2. B. L. Geseling van Kristus
 - R. Jezus neemt zijn kruis op
 - O. L. Kalvarie
 - R. Graflegging
- 3. B. L. Verrijzenis van Kristus
 - R. L. L. van Emaus
 - O. L. Ongelovige Thomas
 - R. Hemelvaart van Jezus

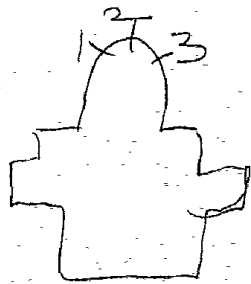

Carpet heb stelde al de glas-in-loodramen in 1969

In 1949 maakte Carpet de glas-in-loodramen.

Bibliografie

Lambelin A. Z Busine, monographies de l'art Walon
deel II, 1984, blz. 48

Hainaut Toerisme, nr. 161, okt. 1973 = nr. 1-2-3

Hainaut Cinq = nr. 1-2-3

Reperose Photographique du mobilier des
sanctuaires de Belgique, Prov. de Hainaut,
canton de Charleroi, II, 1978 p. 16 = nr. 1-2-3

COUILLET, O.L.V. v/d. Rozenkranskerk

H

Charleroi

1920 Ganton, nr. I-2-3

1. Lelie onder de doornen
2. O.L.V. onbevlekt van de rozenkrans
3. Morgendster, get. C. Ganton-Defoin

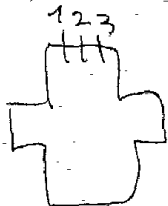

In 1969 Herstelde Carpet

CHARLEROI-Haies-Gilly, H. Barbarakerk

1973-87 carpet = restauratie.
Ganton, nr. 2
1900. L. Fontana nr. 1-3 tot 20

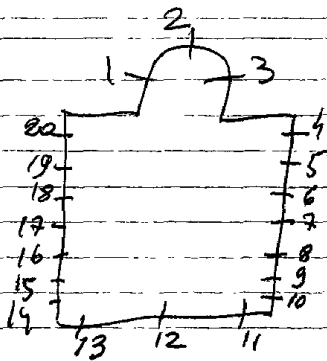

1. Paulus

2. Kalvarie

3. Alena

4. Lodewijk de Gonzaga, 1900

5. H. Hart van Jezus, 1900

6. Jacob, 1900

7. Jozef, 1900

8. Jan de dooper, 1900

9. Petrus, 1900

10. Mathildis, 1900

11. H. Hart van Jezus verschijnt aan Margaretha Maria alacoc

12. L. Eleoi

M. Jan de evangelist

R. Cecilia

13. O.L.V. verschijnt aan Bernardette te Lourdes, get. Carpet

In 1973-87 herstelde Carpet

restauratie.

14. Barbara, 1900
15. Antonius van Padua, 1900
16. Margaretha, 1900
17. Theresia van Avila, 1900
18. Franciscus Xaverius, 1900
19. Eugenia, 1900
20. Karolus Borromeus, 1900

Bulletin de commissions Royales des arts et des monuments, 1900 =
n. 1-3 tot 20

CHARLEROI-Sart-Allet-Gilly, H. Hart van Jezuskerk

1968 Lechantre et Massy, nr. Itot 4-6 tot 29

~~nr. 5~~ nr. 5

1. Don Bosco
2. Jezus roept zijn volgelingen
3. H. Hart van Jezus verschijnt aan Margaretha Maria alaçoq
4. H. Kommunie der apostelen
5. H. Clara, 1956.

Motieven gevat in glas-in-lood:

6. Lam Gods
7. Offertafel
8. Korenhalmen
9. Kelk
10. Brood en vissen
11. L. Eucharistie R. Kaars
- Twee sleutels Kelk
- Relikaan Twee ringen
12. Vlammen
13. Kruis en slang

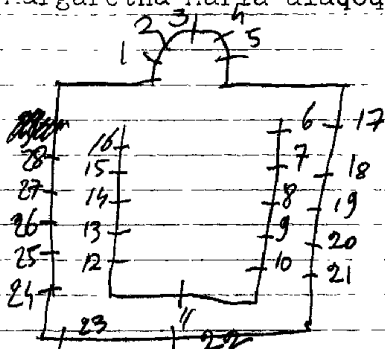

14. Druiventros
15. Ark
16. Pelikaan
17. Jezus staat een stervende bij.
18. Kerkelijke en burgerlijke macht onder de bescherming van het H. Hart van Jezus.
19. De priester bevrijdt de biechtende mens zijn boeien.
20. Jezus de kindervriend.
21. H. Hart van Jezus zegent de parochianen.
22. Boodschap aan Maria
23. H. Hart verering.
24. H. Kommunie
25. De vergiffenis door het H. Hart
26. De vrede van het gezin door het H. Hart.
27. De roeping van het H. Hart
28. De zegening van het H. Hart in de onderneming.

~~De eigen doe Ganto Defon 1915~~

CHARLEROI-Sart-Culpart-Gilly, O.L.V. van Lourdeskerk

Ganton, nr. Itot18

- I. Verrijzenis van Jezus
2. Hemelvaart van Jezus
3. Pinksteren
4. Hemelvaart van Maria
5. Kroning van Maria
6. Jezus in de hof van Olijve
7. Geseling van Jezus
8. Doornekroning
9. Jezus ontmoet zijn moeder
10. Kalvarie
11. Bisschop
12. Helena
13. Barbara
14. Boodschap aan Maria
15. Maria bezoekt Elisabeth
16. Geboorte van Jezus
17. Opdracht in de tempel

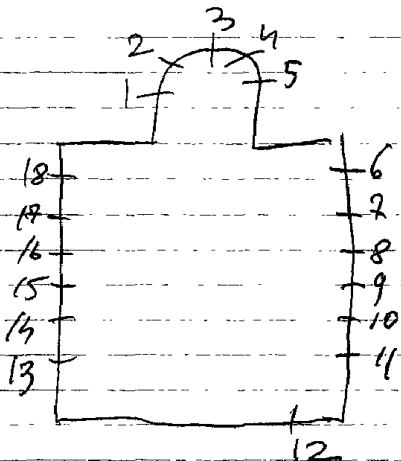

18. Jezus onderwijst in de tempel.

CHARLEROI-Gilly, St. Remykerk

I9II. Ladon, nr. Itot4

1. Offer van Melchisedeck, I9II
2. Emausgangers, I9II
3. Kalvarie, I9II
4. Engel wekt Johannes, I9II

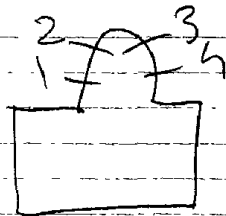

Bibliografie:

- Bulletin des commissions royales des arts et des monument.
1909, blz. I4 = nr. Itot4
- Biographie national, deel 33, p.425 = nr. Itot4

In 1985 Herstelde Carpet

CHARLEROI-Gilly, Petites soeurs Dominicaines -
Rue des sept actions 27

I-2-3, Dekoratief glas-in-lood - vorm en kleur -
geen symbolen

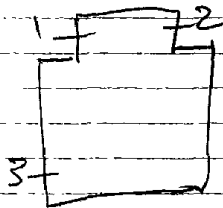

CHARLEROI-Gilly, Crematorium, Rue Neuton 295 (naast het kerk)

1990. Paul Louka=ontw.

Carpet=uitv.

Gelijkvloers-ontmoetingsruimte:

1. Glas-in-lood als lijnenspel, geen schildering, contrasten van licht en donker. Vertref naar het hiernamaals, de oneindige ruimte in omringd door menen en planeten, get.

1990. Paul Louka=ontw./Carpet=uitv.

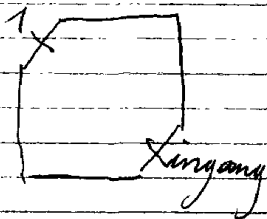

CHARLEROI-Gohissart, O.L.V. onbevlekt ontvangeniskerk

1906. LADON, nr. Itot12.

1. Paulus
2. Petrus
3. O.L.V.
4. H. Hart van Jezus
5. Jozef
6. Johannes
7. Jacobus
8. B. Boodschap aan Maria
M. Geboorte van Jezus
O. Jezus onderwijst in de tempel
9. B. Vermeeningvuldeging van broden en vissen
M. Roeping der apostelen
O. Laatste avondmaal
10. B. Jezus ontmoet zijn moeder
M. Kalvarieberg
O. Pieta

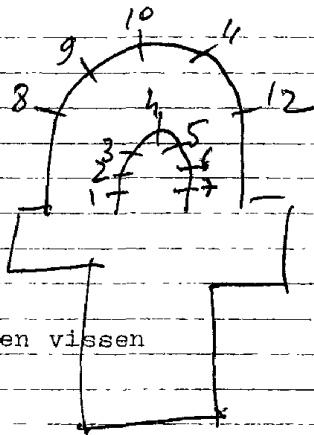

- II.B. Verrijzenis van Jezus
 - M. Emausgangers
 - O. Wonderbare visvangst
- I2. Hemelvaart van Jezus
 - M. Pinksteren
 - O. Ongelovige Thomas

Deze samen beantwoorden
niet aan de stijl van Lecky,
of is het een samenwerking
met een ander kunstenaar

Bibliografie:

Bulletin des commissions royales des arts et des monuments
1906, blz. 59 = nr. 3-4-5
Biographie Nationale, deel 33, p. 425 = nr. I tot I2

Revue de l'art Chrétien, 1908, p. 404 = nr. 6.

Repertoire photographique du mobilier des sanctuaires de
Belgique, Prov. de Henant, Canton de Junet, 1976, p. 15 = nr. 2-68-12

In 1971 Herstelde Carpet

CHARLEROI-Gosselies, St. Jan Baptistkerk

1910. LADON, nr. Itot5

~~1907~~ Pluys L. nr.6

1. B. Jezus de kindervriend

O. Offer van Melchisedeck

2. Laatste avondmaal

O. Onthoofding van Johannes (hoofd werdt op de tafel gezet)

3. B. Emausgangers

O. Offer van Abraham en Isaak

4. B. Vermenigvuldeging van broden en vissen

O. Bruilof van Cana

5. B. Wonderbare visvangst

O. Johannes op de berg Tabor

6. L. Ghislain

R. Antonius, ~~1907~~.

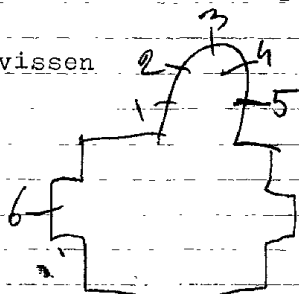

In 1981 Herstelde Carpet

Bibliografie

Bulletin des commissions royales des arts et des monuments

1910, blz. 6 = nr. 1 tot 5

Biographie nationale, deel 33, p. 425 = nr. 1 tot 5

CHARLEROI-Faubourg-Gosselies, St. Jozefkerk

I.O.L.V. verschijnt aan Bernardette te Lourdes
(zonder schildering, alleen glas-in-lood met katedraal-
kleuren).

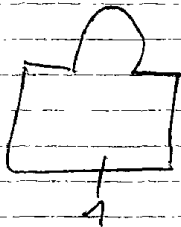

CHARLEROI-Gosselies, Soeurs de la providence
Foubourg de Bruxelles 107

Sprekers G. m. 1.

Boven inkompoort:

I.L. Engel met banderol "religio"

M.O.L.V.

R. Engel met banderol "Scientia"

De brief van 6 Sprekers d. d. 30 oktober 1933

CHARLEROI-Goutroux, St. Benoit Labrékerk

Carpet, nr. 3-4

1969- Massy et Lechantre, nr. 5-6

1900 nr. 1-2

1. L. Harlindis 1900
R. Renildis

2. Georges

3. Johannes doopt

4. Jezus

5. Benediktus

6. Jan Bergmans, get. Massy et Lechantre

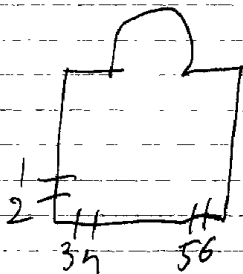

nr 1-2 wagen en bysondere belangstelling zeer mooi
18.5. Lechantre

Repertoire Photographique du mobilier des sanctuaires
de Belgique, Prov. de Hainaut, Canton de Marchienne
au-Port, 1973, p. 13 = n. 1-2

CHARLEROI-Jumet-Houbois, St. Jozefkerk

1970. Carpet

Alle glas-in-loodramen in deze kerk.

CHARLEROI, Junet, St. Lambertuskerk

- nr. 1 tot 5
- nr. 6-7
- nr. 8 tot II

1 tot 5. Bloem- en bladmotieven zeer decoratief verwerkt met glas in lood.

- 6. Lambertus geeft het kruis aan paters Franciscanen.
- 7. Lambertus, bisschop van Maastricht sluit vriendschap met koning Childeric II.
- 8. H. Hart van Jezus
- 9. Kalvarie
- 10. Antonius van Padua
- II. Engelbewaarder

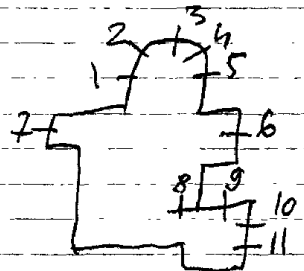

CHARLEROI-Jumet, St. Sulpisiuskerk

1967 Carpet alle ramen
bestaan uit traditioneel glas-in-lood.
Volledig vernieuwd tijdens de restauratie.

CHARLEROI-Jumet, Soeurs de notre-Dame, Rue A. Frizon 4

(roosvenster)

I.M. Portret van de stichteres

Er rond: omringd door engelen die banderollen dragen.
Latijnse teksten

B. Kroon

O. Wapenschild van de congregatie "Soeurs notre-Dame"

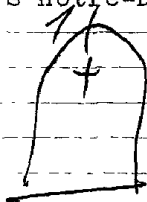

CHARLEROI-Lodelinsart, St. Mariakerk

1963.M.Carpet, nr.4 tot I9

1896. m. 1-2-3

I.B. Jozef

O. Deed van Jozef

2. Hemelvaart van Maria

3. B. Jan de dooper

O. Doop van Jezus 1896

4 tot I9. Dekoratief-glas-in-lood zonder schildering of motieven. (rechte lijnen op onregelmatige wijze verdeelt). nr. I3=get.M.Carpet.

Repertoire Photographique du mobilier des sanctuaires
de Belgique, Prov. de Hainaut, Canton de Fumet, 1976,
p. 25 - n. 1-2-3

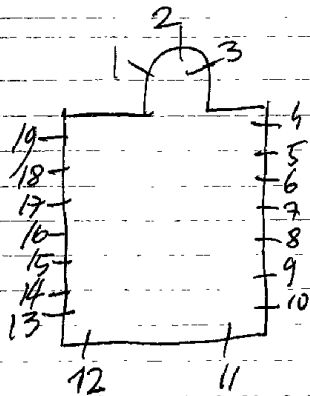

CHARLÉROI-Quest-Lodelinsart, St. Rochuskerk

na 1919 Sprekers, nr 1 tot 4

1. O.L.V.

2. H. Hart van Jezus

3. Jozef

4. Rochus

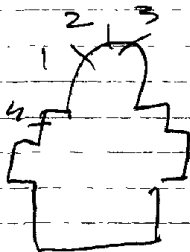

Revue mondiale, 1924, nr. 130 P. 11 = k 1 tot 4

glasramen zijn in slechte staat - 1986

CHARLEROI-Lodelinsart, Soeurs de la charité
Rue de la Gendarmerie 56

I. Elisabeth

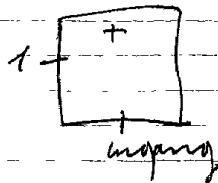

CHARLEROI-Marchienne-au-pont, St. Maria-Gorettikerk

I955.G.Casci=ontw./Colpaert=uitv.,nr.I-2

I.O.L.V.bijstand, get. Guido Casci=ontw./Colpaert=uitv. I955
2. Franciscus van Assisi.

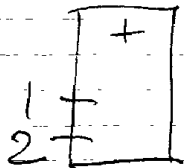

CHARLEROI-Marchienne-au-pont, O.L.V.kerk

1930. Wybo, nr. 5-15-23-30-31-32

1939. Crespin-Colpaert, nr. 1 tot 4-6 tot 9-17-24-25-26-29.

1955. Hízette-Colpaert, nr. 10 tot 14-16-18 tot 22-27-28

Bibliografie:

Bulletin des commissions royales des arts et des monuments

1930, blz. 27 = nr. 5-15-23-30-31-32

1939, blz. 159 = nr. 1 tot 4-6 tot 9-17-24-25-26-29

Gaston Lefebvre, Biographie Tournai, p. 281 = n. 5-15-23-30-31-32

Archief atelier Colpaert - Rijksarchief Brussel, n. 10 tot 14-16

18 tot 22-27-28

Repertoire Photographique du mobilier des sanctuaires de Belgique, Prov. de Hainaut, Canton de Marchienne-au-pont, 1973, p. 19 = n. 9-11-13-14-24-25-27-28

1. Symbolen van Kristus lijden.
2. B. Aanbidding der koningen
M. Maria bezoekt Elisabeth
O. Boodschap aan Maria
3. B. Kruisafneming
M. Ka lvarie
O. Geseling-H. Vrouwen-Veronikadoek
4. B. Hemelvaart van Maria
M. Pinksteren
O. Hemelvaart van Jezus
5. B. L. Johannes
R. Marcus
M. B. Boodschap aan Maria
O. Het vagevuur
O. H. Vrouwen bij het kruis
L. Bisschoppelijk wapen
R. Gemeentelijk wapen
6. Huwelijk van Jozef en Maria
7. Geboorte van Jezus

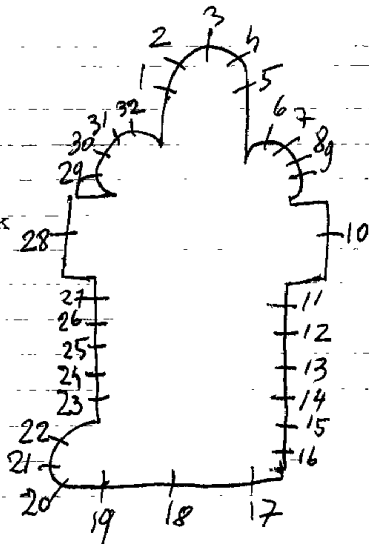

- 8.II.Familie
9.Symbolen van Jezus lijden
10.L.Barbara
R.Eligius,1955
II.Verëring van O.L.V.van Marchienne-au-pont,1955
12.Abraham
Rubin
Jozef
Izaak
Benjamin
Jacob,1955
13.Mozes
David
Jeremias
Isaias
Ezechiël
Daniel,1955
14.Etienne
Tarcisuis
Laurentius
Cecilia
Katerina
Maria Goretti,1955

15. O.L.V. met Jezuskanaap, omringd door muciserende engelen.
16. Engel
17. Top: Doornekroon, nagels, roede, hamer, trektang, kelk.
- L. Ecce homo
- R. Theresia van Avila
18. Muciserende engelen
19. Processie van O.L.V. van Marchienne-au-pont, get. Hizette-Colpaert, 1958
20. Adam en Eva in het paradijs.
21. Doop van Jezus
22. Geboorte van Jezus
23. Jezus on de koningsstroon omringd door engelen die symbolen dragen.
24. Thomas van Aquino
- Elooi
- Stanislas Koska
- Franciscus van Assisi
- Eleanthère
- Jan Bergmans
25. Petrus
- Paulus
- Johannes
- Mattheus
- Andreas
- Filipus
26. O.L.V. koningin der maagden (6 vrouwen)
27. O.L.V. met de H. Drievuldigheid, 1955
28. L. Petrus
- R. Paulus, 1955
29. Ark des verbonds
- Deur des hemels
- Voren toren
- Gouden huils

30.Eucharistie

31.Opdracht van Jezus in de tempel

32.Kalvarieberg

CHARLEROI-Marchienne-au-pont, O.L.V. van goede raadkerk
of: Paters Augustijnen
St. Ritakerk

1968, Lechantre et Massy, nr. 4

1955 Casci-J. Van de Capelle, nr. I-2-3

I. Rita

2. O.L.V. van goede raad

3. Augustinus, get. G. Casci=ontw./J. Van de Capelle=uitv.

4. Bron van eeuwig leven, get. Lechantre et l'assy, 1968

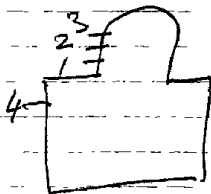

CHARLEROI, La Docherie-Marchienne-au-pont, St. Petruskerk

1942. Crickx, nr. Itot9 (toegeschreven)
Huzette = ontwerp

1. Kroning van Maria, 1942

(reosvenster)

2. Brood en vissen

3. Wijnpers

4. Pelikaan

5. Lam Gods

6. Kelk

7. Offertafel

8. Korenhalmen

9. Theresia van Lisieux

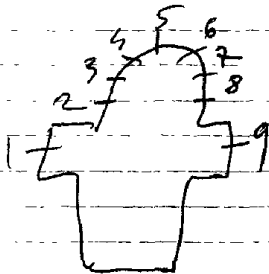

CHARLEROI-Marchienne-au-pont, Koninklijk atheneum

Rue des Rempart 35

1983. Massinon

Glas-in-beton

CHARLEROI-Marcinelle, H. Hartkerk

1928. J. Wynn = ontwer nr. Itot4 / J. Colpaert = uitwer

- 1. Geboorte van Jezus
- 2. Kalvarie 1928
- 3. Hemelvaart van Jezus
- 4. Doop van Jezus

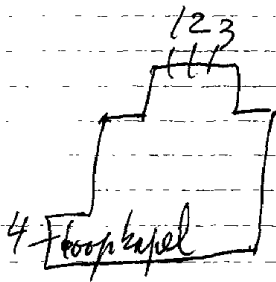

Zeer mooie glasramen - zie foto in kleur

Archief Colpaert - Rijksarchief Brussel, n. 1 tot 4

CHARLEROI-Marcinelle, St. Lodewijkkerk

1927. WYBO, nr. ItotI7

- I. Lodewijk
2. Elisabeth van Hongarije, get. Wybo, 1925
3. Kristus Koning, get. Wybo
4. Jozef
5. Bisschop
6. Joris, get. Wybo
7. Franciscus Xaverius
8. Johannes, get. Wybo, 1927
9. Lucas
10. Marcus
- II. Jezus in de hof van olijve, get. Wybo
12. O.L.V. van 7 smarten
13. Mattheus
14. Heilige
15. Petrus, 1926
16. Theresia van Lisieux
17. Anna en Maria, get. Wybo, 1927

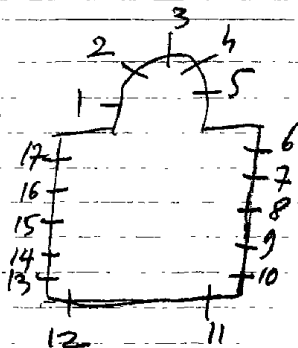

Bibliografie:

Bulletin des commissions royales des arts et des monuments
1925, blz.27 = nr.1tot17

CHARLEROI-Marcinelle, St. Martinuskerk

1929.R; Strebelle=ontw./Colpaert=uitv., nr. I-2-3
? nr. 4-5-6

1. Wonderlijke geschiedenis van het O.L.V. beeldje van Marcinelle, get. Rudolphe Strebelle, 1920.
2. Ter ere van Pastoor A. Harmignie - 25 jaar priester en restaurateur van deze kerk. 1929.
3. Verering en processie met het wonderbare O.L.V. beeldje van Marcinelle.
4. Adam en Eva uit het paradijs
5. Doop van Jezus
6. Jezus en de honderdman

Bibliografie:

Hainaut Toerisme, nr. 161, okt. 1973 = nr. I-2-3
Bulletin des commissions royales des arts et des monuments
1929, blz. 9 = nr. I-2-3

14 1971 Herstelde Carpet

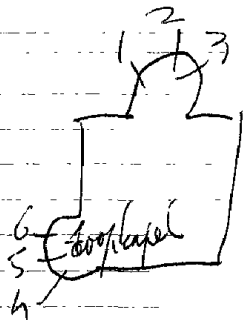

CHARLEROI-Martinelle, O.L.V. van zeven smartenkerk

1931. C. Wybo, nr. Itot27

1. Hand, waterkan, engel, haan, hamer en trektang.
2. Doornegekroond hart, kelk, engel, Lam Gods, Pelikaan.
3. Spans en lans, zwaard, fakkel, engel, gesel, kolom, Veronika-
doek.
4. Vlucht naar Egypte
5. Dood van Jozef
6. O.L.V. verschijnt aan een soldaat
Portret van Koning Elisabeth
7. H. Hart van Jezus verschijnt aan een soldaat
Portret van Koning Albert
8. Het wonder met de ezel, 1932
9. Franciscus spreekt tegen de vissen, 1932
10. Antonius geeft brood aan de armen
11. Antonius met kind Jezus
12. Anna en Joachim
13. Joachim, Anna en Maria, get. C. Wybo, 1931
14. Hilarius voor de koning
15. Hilarius schrijft over de H. Drievuldigheid, 1931

16. O.L.V. verschijnt aan Theresia van Lisieux
17. Theresia van het kind Jezus
18. Benediktus en Scholastica
19. Benediktus sterft voor het altaar, 1931
20. Elisabeth
21. Alfonsius
22. Maria bezoekt Elisabeth
23. Priester biddend voor het altaar
24. H. Hart van Maria verschijnt aan een kind
25. Jezus de kindervriend
26. Eerste kommunie van Lodewijk van Gonzaga
27. Lodewijk van Gonzaga bidt voor O.L.V., 1930

12, 3

27	4
26	5
25	6
24	7
23	8
22	9
21	10
20	11
19	12
18	13
17	14
16	15

In 1977 herstelde Carpet

CHARLEROI-Marcinelle, Soeurs de la Charité
Rue Emile Cliquet 15

Traphal:-rond venstertje.
H.Hart van Jezus.

CHARLEROI-Marcinelle, Institut medico Pédagoque Rene Thone
Rue du Debarcadere 100

1970. Carpet

Inkomhal-wachtzaal:

Glas-in-beton (een variatie van geel-bruinachtige kleuren)

CHARLEROI-Monceau-sur-Sambre, Lodewijk van Gonzagakerk

1938. Ganton-Defoin, nr. 8 tot 21
nr. 1 tot 7-22 tot 25

- I. Boodschap aan Maria
- 2. Kristus verschijnt aan de paus, die het oppergezag over de kerk geeft.
- 3. Afkondeging van het dogma over O.L.V. onbevlekt.
- 4. Marteldood van Lodewijk van Gonzaga.
- 5-7. Glas-in-lood met beschilderde ornamenten.
- 6. Jezus zendt zijn volgelingen uit.
- 8. Verrijzenis van Jezus
 - O. Jonas en de walvis, get. C. Ganton-Defoin, 1911
- 9. B. Engelen verschijnen aan een schaapherder
 - O. Joris
- 10. B. O.L.V. koningin met Jezuskind
 - O. O.L.V. van Halle.
- 11. B. H. Hart van Jezus verschijnt aan Margaretha Maria à
 - O. Lanssteek, get. C. Ganton-Defoin, 1913. Lacoque

12. B. Kristus Koning
O. De goede herder
13. B. Hemelvaart van Jezus
O. Ongelovige Thomas, get. C. Ganton-Defoin, 1938
14. B. Verering van het Lam Gods
O. Het helle vuur, 1938
15. B. O. L. V. Hemelvaart
O. Apostelen bij het graf, 1938
16. B. Aanbidding der herders
O. Maria bezoekt Elisabeth, get. C. Ganton-Defoin, 1938
17. B. Martinus geeft zijn mantel aan een arme
O. Koning Lodewijk
18. B. O. L. V. verschijnt aan Bernardette te Lourdes
O. Adam en Eva uit het paradijs
19. B. H. Hart van Jezus verschijnt aan Abbé Collette
O. Wijding door de paus, get. C. Ganton-Defoin, 1931
20. B. Engel Michael verslaat de draak
O. Hercules en Achilles
21. B. Emausgangers, get. C. Ganton-Defoin, 1910
O. Eerste kommunie van mej. Rachel Colot.

22-24. Glas-in-lood met beschilderde ornamenten

23. Jezus geeft het oppergezag van de kerk aan Petrus.

25. O.E.V. hemelvaart.

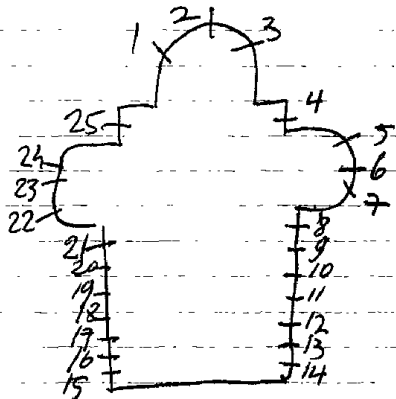

Bibliografie

Bulletin des commissions royales des arts et des monuments

1912, blz. 167)

1913, blz. 401)

1920, blz. 12)

nr. 8 tot 21

CHARLEROI-Monceau-sur-Sambre, H. Hartkappel
Rue de Dorlodot 28

Carpet

Er zijn 12 kleine raampjes versiert met beschilderd glas in lood en ornamenten. Vermoedelijk afkomstig uit een andere kerk. Hersteld en aangepast door Carpet.

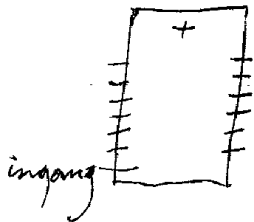

CHARLEROI-Monceau-sur-Sambre, Stadhuis

1926. OSTERRATH, nr. Itot6

Trouwzaal:

1. Solidariteit
2. Overvloed
3. Onderwijs, get. Osterrath, 1926
4. Mijnwerker, get. Osterrath, 1926
5. Sociale werken
6. Metaalbewerker

voorzegelstraat

NW

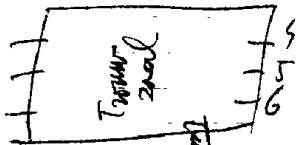

toegang

Liege, musee d'art religieux et d'art Mosan = ontwerp tekening, nr. Itot6

CHARLEROI-Montignies sur Sambre, St. Jozefkerk

Carpet

ItotIO. Dekoratief glas-in-lood, Weinig kleur

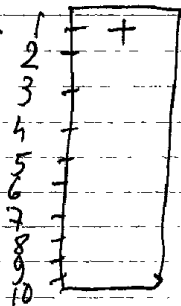

La Neuville

CHARLEROI-Montignies sur Sambre, St. Pieterskerk

1922, G. Gaton - de Poim nr. Itot 13
 of J. Vorsch

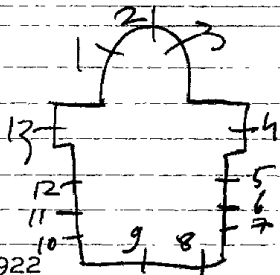

1. B. Offer van Melchisedeck

O. Roeping van Jozef

2. B. Kalvarie, 1922

O. Laatste avondmaal

3. B. Het hemels manna

O. Wijding van Jozef

4. M. Viering van de eucharistie

errond: verlossing uit het vagevuur, 1922

5. H. Hart van Jezus verschijnt aan Margaretha Maria alacoque

6. Opwekking van Lazarus, 1922

7. Kristus en de Samaritaanse vrouw, 1922

8. Boodschap aan Maria

9. Ten hemel opneming en kroning van Maria

omringd door muciserende engelen.

10. Terugkeer van de verloren zoon

11. Jezuskind verschijnt aan Antonius

12. Q. L. V. verschijnt aan Bernardette te Lourdes, 1923

13. De roeping van Paulus

Reklamedrukwerk Atelier J. Vorch, m. tot 13

Carpet herstelde in 1973
O. Ganton Herstelde

CHARLEROI-Montignies-sur-Sambre, Institut superieur

Paramedical St. Therese - Rue Trieu Kaisin 134

1960. Massy-Lechantre

Alfa-omega, 1960 (verwerkt in lichtkast)

CHARLEROI-Haies-Mont-sur-Marchienne, N. Hartkerk

nr. Itot 39

I. L. — O. L. V. verschijnt aan Bernardette te Lourdes

M. B. O. L. V.

O. Kroning van O. L. V.

R. Boodschap aan Maria

2. L. — Vlucht naar Egypte

M. B. Jozef

O. Dood van Jozef

R. H. Familie

3-6. wit glas

4. Emausgangers

5. Eucharistie

7. Tien geboden

8. Opwekking van Lazarus

9. Blijde intréde te Jerusalem

10. Drie engelen

II. Geboorte van Jezus

12. Engel Michael

				2
			21	
	39	22	20	3
	38	23	19	4
	38	24	18	4
	37	25	17	5
	36	26	16	6
	36	27	15	7
	35	28	14	7
	34	29	13	8
	33	30	12	9
	32	31	11	10
	32	32	10	

32 *doopskapel*

Lichtarmen

13. *Ezechiel*
14. Paulus
15. Abraham
16. Mattheus
17. Philippe
18. Jacobus
19. Elooi
20. Alice
21. Camillus
22. Thaddeus
23. Andreas
24. Thomas
25. Jacobus mayor
26. Petrus
27. Johannes
28. Simeon
29. Bartholomeus
30. Barabas
31. Engel Gabriel
32. Hert drinkt aan het levend water
33. Genezing van een lamme
34. Predeking van Jezus
35. Roeping der apostelen
36. Boodschap aan Maria
37. Genezing van een zieke
38. Geeft aan de keizer wat de keizer
toekont.
39. Geboorte van Jezus.

CHARLEROI-Mont-sur-Marchienne, St. Pauluskerk

nr. 1 tot 6
nr. 7-16
nr. 8 tot 15

1. L. Johannes
R. Jäcöbus de mindere
2. L. Mattheus
R. Bartholomeus
3. L. Petrus
R. Paulus
4. L. Andreas
R. Jacobus de meerdere
5. L. Thomas
R. Filipus
6. L. Jozef
R. Simon
7. L. Amour-eveque
R. Barbara
R. Maria Salomé, 1900

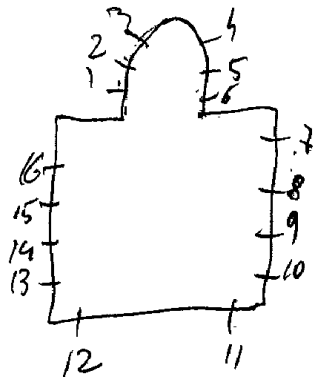

zeer mooie ramen

8. Mathilda
9. Franciscus van Assisi
10. Vincentius à Paulo
11. Basiliek van Lourdes
12. L. Gregorius
R. Eugenia, 1897
13. Barbara
14. Katerina
15. Henrikus
16. L. Lodewijk
M.O.L.V.
R. Victoria

In 1988 Herstelde Carpet

CHARLEROI-Mont-sur-Marchienne, Soeurs de la providence,
Avenue Paul Pastur 135

Carpet

Dekoratief glas-in-lood, zonder schildering of symbolen.
Alleen vorm en kleur. 5 ramen.

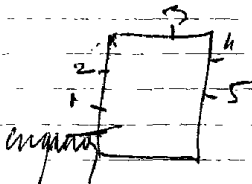

CHARLEROI-Ransart, St. Martinuskerk

1903 Bardenhewer, nr. Itot I 7

Atelier vintex herstelde

1. Martinus

2. Lodewijk van Gonzaga

3. Barbara

4. Engel-Gabriëlle

5. H. Hart van Jezus verschijnt aan Margaretha Maria alacoque

6. Eduardus

7. Hubertus

8. Elooi

9. Mathildis, get. Bardenhewer

10. H. Familie, get. Bardenhewer

11. Jan de dooper

12. Franciscus Xaverius, get. Bardenhewer

13. Marcelinus

14. O.L.V. verschijnt aan Bernardette te Lourdes,

15. Bartholomeus

16. Paus Leo de Grote

17. Antonius van Padua

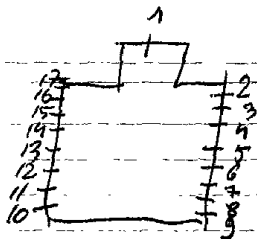

Bibliografie

- Bulletin des commissions royales des arts et des monuments
1903, blz. 219 }
1907, blz. 42 } nr. I tot I7
- Koninklijk besluit, 9 april 1904-art. 6 }
26 november 1907-art. 5 } nr. I tot I7

CHARLEROI-Bois-Ransart, St. Pieterskerk

2I ramen - glas-in-lood met beschilderde ornamenten.

CHARLEROI-Roux, O.L.V.kerk

1879. S. Coucke, nr. 9-II

O. Ganton, nr. 2 tot 5-8-16

C. Ganton-Defoin, nr. 1-6-7-10-12 tot 15

I. Ornamentale versiering van het H. Hart van Jezus

2. H. Familie

3. ~~Maxaxxxx~~ Jezus ontmoet zijn moeder, get. O. Ganton

4. Pieta

5. Maria ten hemel opneming

6. Engel Michael, get. C. Ganton-Defoin

7. H. Hart van Jezus verschijnt aan Margaretha Maria à Lacoque, get. C. Ganton-Defoin

8. Kroning van Maria

9. O.L.V. der noodlijdenden, get. S. Coucke, 1879

10. Hemelvaart van Jezus, get. C. Ganton-Defoin

II. Wonderbare genezing door O.L.V. voorspraak, get. S. Coucke,

12. Boodschap aan Maria

1879.

13. Maria bezoekt Elisabeth

14. Geboorte van Jezus
 15. Opdracht in de tempel
 16. Ornamentale versiering van het H. Hart van Maria.

Bibliografie:

Lori Van Biervliet - Atelier S. Coucke en zonen, in:
 Biekorf, 1984, p. 115 = nr. 9-II

Antwerpen, Stadsarchief-Reklamedrukpers = ^{nr. 9-11}		
Branshaat, verz. Der vuyttere - Der met		
nr. 9-11 = ontwerp tekeningen	16	
Repertoire Photographique du mobilier	15	
des sanctuaires de Belgique, Prov. de	14	
Hainaut, Canton de fumes, 1976, p. 26 = nr. 6	13	
In 1982 Herstelde Carpet	12	
	11	
	10	
	9	
		1
		2
		3
		4
		5
		6
		7
		8

CHASTRE, O.L.V. kerk

1910. Steyaert, nr. 2-3
1937. nr. 1-4 tot 14

1. Jozef, 1940
2. Petrus, 1910
3. Paulus,
4. O.L.V. van 7 smarten, 1937
5. Michael, 1937
6. Marcellius, 1937
7. O.L.V. van Chastre, 1937
8. O.L.V. Lourdes, 1937
9. Edmondus
10. Jeanne d'arc, 1937
11. Norbertus, 1937
12. H. Hart van Jezus
13. Jan de dooper, 1937
14. Augustinus, 1937

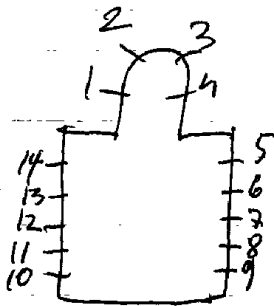

Bibliografie

Verslagen van de diocesaine commissie van het aartsbisdom
Meehelen, deel III, nr. 3010 = nr. 233

CHASTRE-Blanmont, St. Martinuskerk

1940. Cauwenbergh-Broerman, nr. Itot 10

Brunel

1. Jozef beschermt de familie, get. Cauwenbergh-Broerman, 1940

2. Tarcitius

Brunel

3. Martinus, 1940

4. Benediktus,

5. Rita, 1940

6. Paulus

7. Jan de evangelist, 1940

8. Hubertus, 1940

9. Theresia van het kind Jezus

10. O.L.V. middelares

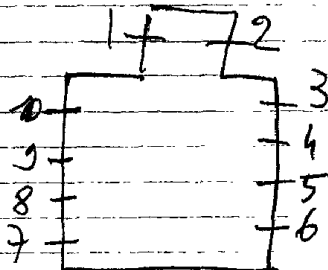

Beschilderd glas in lood met médaillons.

GENTINNES Peres dus Saint Esprit
kloosterkapel

CHASTRE - Gentine

Walhain

De glasramen zijn bedekt met zwarte verf overschilderd
omdat de kapel is omgebouwd tot een eigen cinema
zaal.

1. Ave Maria
2. Doorstoken hart
- 3.
- 4.
5. N. Geest
6. Lam Gods
7. Ciborie
8. Kruis
9. Jezus in de tempel
10. Pausdom
- 11.
- 12.
- 13.
- 14.
15. Wierookvat en ampullen
16. De goede herder
17. Kelk en hostie
18. ornamenten
19. Pelikaan
20. ornamenten
21. Lijdensinstrumenten
22. H. Hart
23. H. Hart
24. I. H. S.

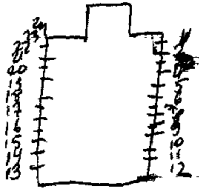

Memorial international missionnaire Kongolo.

1967. DEMAYS - Nantes (Frankrijk)

Itot4. glas in beton - geen symbolen, alleen vorm en kleur.

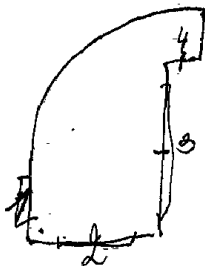

CHASTRE-Noirmont, St. Petruskerk

1905.Ladon, nr. I-2-3

1. Top: Sedes saepaensis

B. Huwelijk van Maria en Jozef

M. Jozef neemt Maria als zijn verloofde

O. Adam en Eva uit het paradijs

2. Geboorte van Jezus

Boodschap aan Maria

Opdracht in de tempel

Offer van het Paaslam

3. Top: Toren van David

Maria bezoekt Elisabeth

Opvoeding van Maria in de tempel

Engel verschijnt aan Jacob

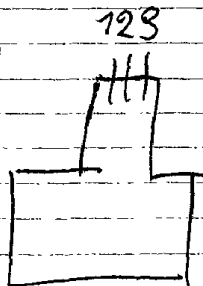

Bibliografie

Bulletin des commissions royales des arts et des monuments

1905, blz. 86 = nr. 1-2-3

Biographie Nationale, deel 33, P. 425 = nr. 1-2-3

SAINT GERY, St. Gerykerk

Walhain

1945. Colruyt

1. Fiacre
2. Gery
3. Jozef
4. Jan de dooper
5. Tarcisius
6. Alena
7. Justinus
8. Agnes
9. Eloui
10. Isidoor
11. Antonius
12. Rochus
13. Pelikaan
14. Kruis en doornekroon.
15. Norbertus
16. Tibautius
17. Brigitte
18. Elisabeth
19. Don Bosco
20. Pastoor van Ars
21. Theresia
22. Adele
23. Paulus
24. Petrus

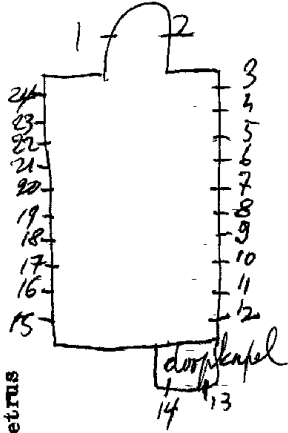

CHATELET, St. Pieter en Pauluskerk

1940-45 C. Ganton-Defoin 8 tot 47-51 tot 65
 1962 ? Ganton Nr. 1 tot 7-48-49-50 = heel modern

- 1. Vincentius
- 2. Vrouwelijke heilige
- 3. H. Hart van Jezus
- 4. Genadestoel
- 5. H. Hart van Maria
- 6. Gertrudis
- 7. Franciscus van Assisi
- 8. Jezus in de hof van Olijve, get. Ganton-Defoin
- 9. Judaskus
- 10. Jezus voor Pontius
- 11. Jezus voor Pilatus
- 12. Jezus neemt zijn kruis op
- 13. Jezus valt onder het kruis
- 14. Jezus ontmoet zijn moeder
- 15. Simeon neemt het kruis over

16. Veronikadoek
17. Jezus 2° val onder het kruis,
get. C. Ganton-Defoin
18. Jeronymus, get. Ganton-Defoin
19. Gregorius, get. Ganton-Defoin
20. Hemelvaart van Jezus, get. Ganton-Def
21. Ambrosius, get. Ganton-Defoin
22. Augustinus
23. Jezus geeft moed~~t~~ aan de kinderen
van Israël, get. Ganton-Defoin
24. Jezus 3° val onder zijn kruis
25. Jezus ontleed
26. Kruisoprichting
27. Maria en Johannes bij het kruis
28. Kruisafneming
29. Graflegging
30. Maria bij Johannes, get. Ganton-Defoir
31. Twee gestorven moordenaars
32. Het gesloten graf.
33. David
Mozes
Jozef van Egypte
Jacobus Justus
34. Pausdom
Jozef
Kind Jezus
H. Familie
Vlucht naar Egypte
Geboorte van Jezus
35. Theresia van Avila
Bernardinus Senensis
Vincentius Ferrerius
Philippus Benitus
36. Marteldood van Paulus

37. Petrus en Paulus
38. Paulus schrijft brieven
39. Paulus spreekt te Rome tegen de Jbden.
40. Paulus in de storm bij Malta
41. Paulus gevangen te Rome
42. Paulus predekt te Athene
43. Paulus op doortocht in Macedonië
44. Paulus en Barnabé op Cyprus
45. De afredering van Paulus en Barnabé.
46. Bekering van Paulus
47. Karteldood van Paulus
48. Petrus
49. Kristus Koning
50. Paulus
51. Roeping van Petrus, 1943
52. Wonderbare visvangst
53. Jezus redt Petrus uit de golven
54. Jezus geeft de sleutels der H. Kerk aan Petrus.
55. Jezus wast de voeten van Petrus
56. Petrus doet in de naam van Jezus wonderen.
57. Petrus wekt het leven op.
58. Bekeert U tot een nieuw mens
59. Petrus verlost door de engel
60. Petrus als opperherder
61. Petrus ontmoet de kruisdragende Jezus.
62. Karteldood van Petrus.

63. Koningin virginum

der martelaren

der profeten

der engelen

64. Boom van Jesse, get. C. Ganton-Defoin

65. Koningin van de rozenkrans

der uitverkoornen

der apostelen

der patriarchen

Atelier Orichx herstelde

Bibliografie:

Biographie nationale, deel 33, p. 359 = nr. Itot65 glasramen
gemaakt tussen 1939 en 1945.

Het Volk, 8-12-1946

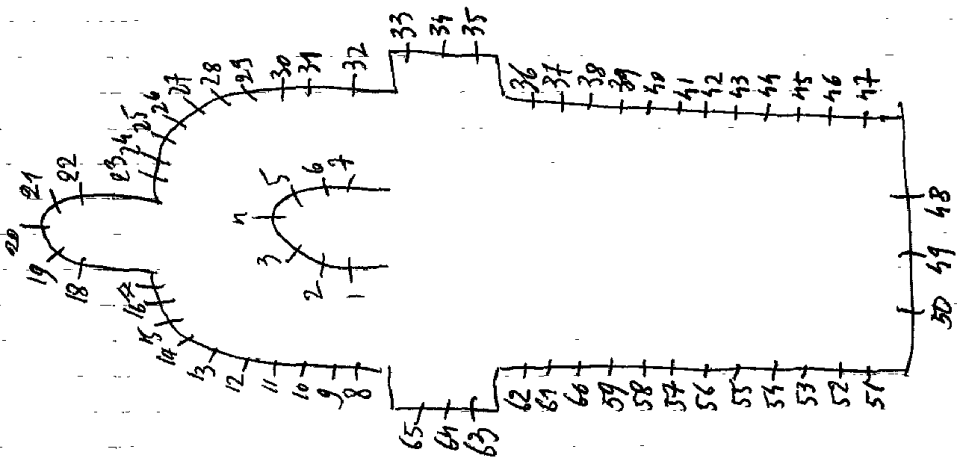

CHATELET, Soeurs de charité de N.D.
Home Notre Dame de bonne esperance
~~Fondation Wautiez-Crame - Place de Jean~~ ~~SNON~~ 45
Guyoz

Boven de inkompoort:
I.O.L.V.koningin

1927. Ganton-Defoin, nr. Itot 35

I. D. Laatste avondmaal

O. Voetwassing bij Petrus

2. B. Vermenigvuldeging van broden en vissen

O. Emausgangers

3. Offer van Abraham en Isaak

4. Offer van Melchisedeck

5. Mozes en de kopere slang

6. Eten van het paaslam

7. God de zoon

8. God de H. Geest

9. God de vader

10. Cecilia

11. Boodschap aan Maria

12. Maria bezoekt Elisabeth

13. Aanbidding der herders

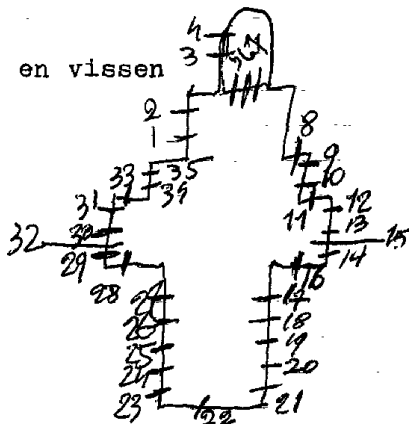

- 12.B.)
 O.) Zes taferelen uit het leven van *Roeping*
 13.B.) *Predekings*
 O.) Batholomeus *Doopt*
 14.B.) *verschijning van een engel*
 O.)
 15. Bartholomeus omringd door 8 muciserende engelen
 16. Opdracht in de tempel
 17. Aanbidding der koningen
 18. Vlucht naar Egypte
 19. Kindermoord
 20. Jezus onderwijst in de tempel
 21. H. Familie te Nazareth
 22. (roosvenster) Symbolen der 4 evangelisten omringd door
 8 engelen
 23. Roeping van Petrus
 24. Predekking van Jezus
 25. Genezing van een zieke
 26. Ka-lvarie

- 27. Verrijzenis van Jezus
- 28. Jezus geeft de sleutels der H. Kerk aan Petrus
- 29. B. Dood van Maria
 - O. Bruiloft van Cana
- 30. B. Tenhemel opneming van Maria
 - O. Apostelen
- 31. B. Kroning van Maria
 - O. Verlossing uit het vagevuur
- 32. O. L. V. omringd door 8 muciserende engelen
- 33. Hemelvaart van Jezus
- 34. H. Hart van Jezus
- 35. Margaretha Maria à Lacoque

Bibliografie:

- Bulletin des commissions royales des arts et des monuments
- | | |
|----------------|----------|
| 1927, blz. 130 | } tot 35 |
| 1928, blz. 153 | |
| 1929, blz. 29 | |
| 1930, blz. 34 | |

In 1988 Hermet de Carpet

Reperose Photographique du mobiliers des
sanctuaries de Belgique, Prov. de Hainaut,
Canton de chatelet, 1975, p. 33 = n. 12-13

CORBEAU

CHATELET-~~Chatelineau~~, St. Mariekerk

1911. Ganton-Defoin, nr. Itot5

1. Hilaire, get. Ganton-Defoin
2. O.L.V. onbevlekt
3. Kalvarie
4. Jozef
5. Barbara, get. Ganton-Defoin

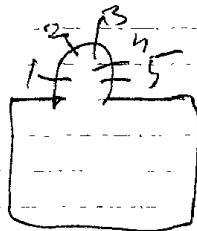

bibliografie:

Bulletin des commissions royales des arts et des monuments
1911, blz. 102 } nr. Itot5
1913, blz. 54 }

4

CHATELET-Faubourg, O.L.V. onbewlekt ontvangenis kerk

Chatelet

1. Dood van Jozef
2. O.L.V. onbewlekt
3. H. Hart van Jezus verschijnt aan Maria Margaretha à La-coque.
4. Lam Gods) medaillons gewat in zeer mooi beschilderd
5. Pelikaan) glas, met de voorstelling van een reizelaar.
6. Pinksteren
7. Hemelvaart van Kristus
8. Verrijzenis van Kristus
9. Kalvarie
10. Jezus neemt zijn kruis op
11. Doonnekroning
12. Geseling
13. Hof van Olijve
14. Jezus onderwijst in de tempel
15. Opdracht in de tempel

- 16. Geboorte van Jezus
- 17. Bezoek nicht Elisabeth
- 18. Boodschap aan Maria
- 19. B.O.L.V. geeft de rozenkrans aan Dominikus.
O.O.L.V. verschijnt aan Bernardette te Lourdes
- 20. Hemelvaart van O.L.V.
- 21. Kroning van O.L.V.

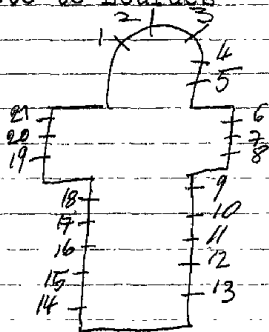

CHATELET-Taillis-Pre, St. Antoniuskerk

1965. LÉCHANTRE et Massy

I. Verrijzenis van Jezus, get. Dechantre et Massy, 1965.

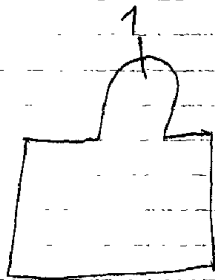

Zeer mooi nam

COMBLAIN-au-PONT, Poulseur, H. Hartkerk

C. Ganton-Defoin, nr. Itot 4

1. Offer van Abraham en Isaak
2. Geboorte van Jezus, get. C. Ganton-Defoin
3. Laatste avondmaal, get. C. Ganton-Defoin
4. Offer van Melchisedeck.

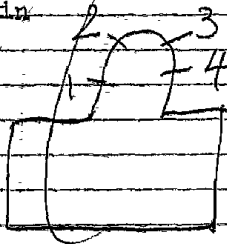

CHAUDFONTAINE, St. Franciscus Xaveriuskerk

1901 London, nr 1-2-3 of Otervath

1. Jan de dooper + wapenschild

2. Kristus koning

3. ~~Vrouwelijke heilige~~ met palm en zwaard

Victorine

Biographie Nationale, deel 33, P. 425- nr 1-2-3



Repertoire Photographie du mobiliers des sanctuaires
de Belgique, Prov. Liege, Canton de Fleron, 1980, P. 262
n. 423?

3
CHAUFONTAINE-Embourg, soldatenmosouleum

hoek: Voie de l'ardenne en rue A.

Cuvellier-tegenover het kerkgebou

1962, De Geradon=ontw. / Osterrath=uitv., nr. Itot 8

J. Perotte, volledig herstelling

Itot 8. Kruisen en soldaten zijn als gevallen helden.

Het geheel is in zeer slechte toestand. Verwaarloost.
Glazen bevuild, gebroken en verdwenen.

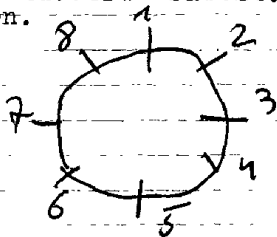

CHAUMONT, St. Bavokerk

1913. C. Ganton-Defoin, nr. ItotIO

1. Bavo
 2. Lucia
 3. Theresia, get. C. Ganton-Defoin
 4. Mauritius
 5. Josephina, get. C. Ganton-Defoin, 1913
 6. Theresia van het kind Jezus, 1928
 7. Paus Julius, 1913
 8. Julitta
 9. Jozef, get. C. Ganton-Defoin
 10. L. Doop van Jezus
- R. Bijbels tafereel, get. Ganton-Defoin

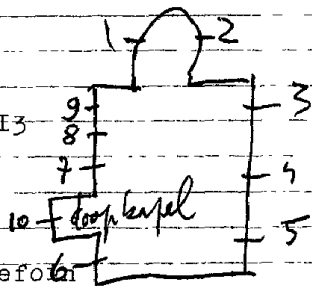

1/1 1986-87 Herstelde Carpet

Repertoire Photographique du mobilier des anc-
trares de Belgique, Prov. de Brabant, Canton de
Wavre, 1975, p. 29. n. 106-10

CHAUMONT-Bonlez, St. Katerinakerk

1. Katerina van Alexandre
2. Ludovikus van Franteryke
3. Theresia van Lisieux
4. O.L.V.

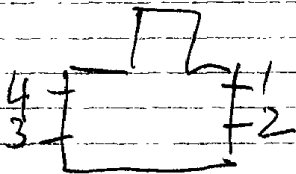

Repertoire Photographique du mobilier des sanctuaires de
Belgique, Prov. de Brabant, Canton de Wavre, 1975, p. 18 = n. 7154

CHAUMONT-Gistoux-Dion-le-Val, Kasteelkapel

1868. S. Coucke, nr. I-2-3

1. L. Heilige

R.

2. Glas-in-lood met beschilderde ornamenten

3. L. "

R. "

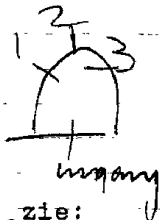

Bibliografie:

Lori Van Biervliet, Atelier S. Coucke en zonen, zie:
Biekerf, 1984, p. 115 = nr. I-2-3

Antwerpen, Stadsarchief, Reklamedruksel, = nr. 1-2-3

CHAUMONT-Gistoux, St. Jan de dooperkerk

1954. VAN DE CAPELLE, nr. Itot 13. *Normur*

1. Apollonia
2. Kalvarie - 7 sakramenten
3. Antonius
4. Franciscus
5. Wivina
6. Niklaas - Martinus
7. Adele
8. Kristoffel
9. Rita
10. Hubertus
11. Barbara
12. Jozef - Benediktus
13. O.L.V. van Gistoux

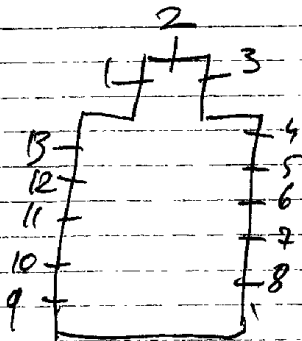

komiswegaferelen is ook van zijn hand

Repertoire Photographique du mobilier des ranc-
tuaires de Belgique, Par. de Bulant, Canton de Wavre,
1975, P. 31 - in lot 13

CHAUMONT-Lonqueville, O.L.V. kerk

- 1. Engel
- 2. Paulus
- 3. Petrus
- 4. Engel

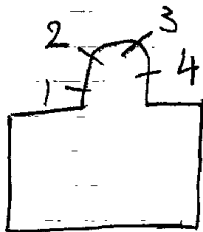

CHAMMONT-GISTOUX-
~~CORROY-le-GRAND~~ Vieusart, St. Martinuskerk

Bonlez

1932. SPRETERS, nr. 2 tot 5-7 tot 10.
? nr. 1-6-II

1. Aanbidding der koningen.
2. Jezus onderwijst in de tempel, get. G. Spreters
3. Doop van Kristus, get. Spreters, 1932
4. Jezus geneest een lamme
5. Kruisdraging, 1944
6. L. Verrijzenis van Kristus
R. Kalvarie
7. Jezus de kindervriend
8. Petrus krijgt de sleutels der H. Kerk van Kristus.
9. H. Familie, get. G. Spreters
10. Opdracht in de tempel
- II. Aanbidding der herders

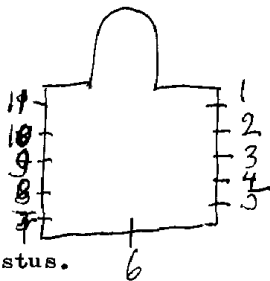

Bonlez

CORROY-1e-GRAND, St. Etiennekerk

CHAUMONT-GISTOUS-

STEYAERT, nr. 1-2 (= ganz anders van stijl)
1943. SPRETERS, nr. 3 tot 16

- 1. Benediktus, get. E. Steyaert-Brussel
- 2. Jozef, get. E. Steyaert
- 3. Brice
- 4. Theresia van het kind Jezus
- 5. Rita
- 6. Franciscus van Assisi, get. Spreters
- 7. Helena
- 8. Nicolaas, get. Spreters
- 9. De goede herder, 1943
- 10. Eugeon
- 11. Gertrudis
- 12. Franciscus Xaverius
- 13. Henriette, get. Spreters 1930
- 14. Etienne, get. Spreters
- 15. O.L.V.
- 16. Doop van kristus

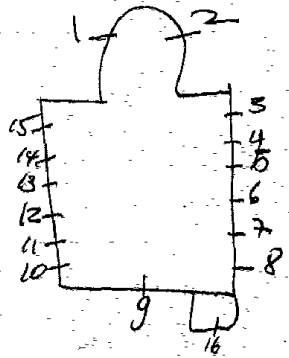

In 1984 Herstelde Carpet

Repertoire Photographique du mobilier des sanctuaires
de Belgique, Prov. de Brabant, Canton de Wavre, 1975,
p. 34 = n° 1 tot 16

CHIEVRES, St. Martinuskerk

1949. Crespin-Crickx, nr. Itot 7

1. B. Maria tenhemel opneming

O.L. Paulus

M. Petrus, get. Crespin-Crickx

R. Jacobus mayor

2. Pinksteren, get. Crespin-Crickx

3. B. Genadestoel

O.L. Salvator mundi

M. Jan de dooper

R. David, get. Crespin-Crickx

4. Laatste avondmaal, get. Crespin-Crickx

5. B. Hemelvaart van Jezus

O.L. Johannes - Mattheus - Lucas

Marcus, get. Crespin-Crickx

6. Drievuldigheid met symbolen der 4 evangelisten

Wapenschilden van België en Henegouwen

7. Kroning van Maria, get. Crespin-Crickx

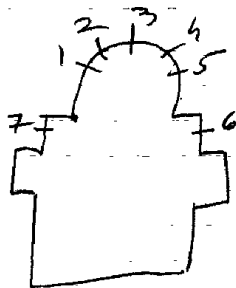

Bibliografie

Hainaut Toerisme, nr. 161, oktober 1973 = nr. 1 tot 7

kon. commissie v. monumenten, 14-5-1949, nr. 3411 = nr. 4-3

ontwerp tekening - versz. De Ceutelsere = nr. 4-3

CHIEVRES, Notre Dame de la fontaine *Kapel*
Rue notre-dame

1952. De Sander Gerard-Deseyn, nr. Itot?
Stationstraat 39 Tielt

1. Engelen, get. De Sander Gerard-Deseyn

2. O.L.V. de la fontaine, get. J.S. 1952

3. Engelen

4. Kalvarieberg

5. Pieta

6. Boedschap aan Maria

7. Geboorte van Jezus

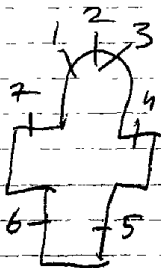

H

CHIEVRES-Grosage, O.L.V.kerk

1929. Coucke, nr. Itot 4-8-9

1923. De Passe, nr. 5-6-7-10-12

Griex → nr. II

I. Antonius

2. H. Hart van Jezus

3. H. Hart van Maria

4. Theresia

5. Kristoffel

6. Geellia

7. Jacobus

8. Medardus, get. Coucke, 1929

9. Katerina

10. Jezus, *de Gese, Herde of Johannes*11. Barbara *Griex*

12. Jozef

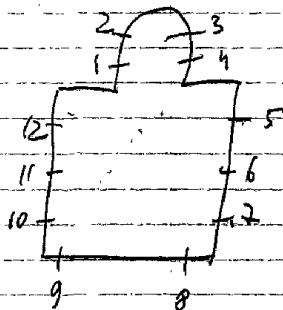

Bibliografie

Bulletin des commissions royales des arts et des monuments

1923, blz. 25 = nr. 5-6-7-10-12

1931, blz. 135 = nr. 1 tot 4-8-9

CHIEVRES-Ladeuze, St. Gerykerk

1921. D. De Bleecker, nr. 1-2
nr. 3 tot 10

1. Johan de Ladeuze, bisschopndankt O.L.V. van Tongeren in
1220, get. D. De Bleecker, 1921

2. H. Hart van Jezus verschijnt aan 2 soldaten uit oorlog
14-18.

(Kleine medaillons gevat in glas-in-lood)

3. Mattheus

4. Lucas

5. Elooi

6. Charalampe

7. Theresia van Avila

8. Bernardette

9. Johannes

10. Marcus

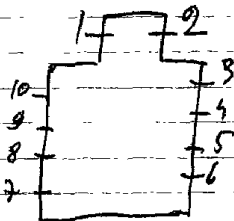

CHIEVRES-Tongre-Notre-Dame, O.L.V. kerk

I909. Comere-Capronnier, nr. 2 tot II
nr. I-II

- I. Het volk vereert het wonderbare beeld N.D. Tongre
2. Ziek kind opgedragen aan het wonderbare beeld in I336
get. F. Comère-J. Capronnier, I909.
3. Mirakel van een bezeten vrouw in I608
4. Erkenning door de bisschop in I64I
5. Genezing van een kreupels vrouw in I790
6. Kroning van het wonderbare beeld
7. O.L.V. wijst de bouwplaats van de kapel aan in I08I
8. Volksverering
9. Opwekking van een dood kind
- IO. Het volk smeekt om verlossing in I259
- II. Het volk is in nood, get. F. Comère-J. Capronnier
- I2. Wonderbaar beeld stijgt ten hemel.

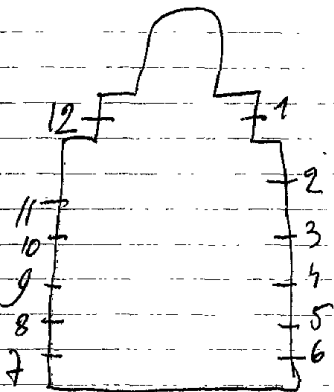

Repertoire Photographique du
mobilier des sanctuaires de
Belgique, Prov. de Hainaut, Can-
ton de Leuvs, 1980, p 73 = n. 2-7

CHIEVRES-Vaudignies, St. Phillipekerk

I. Norbertus

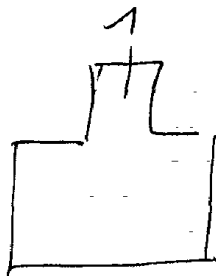

CHIMAY, College de Saint Jozefh - Rue de ^HVirelles 76

Chimay

P.M. GANTON, nr. I

Traphal-overloop:

In Memoriamraam I^e wereldoorlog - Kristus neemt een gevall
soldaat, get. P.M. Ganton gebroeders *na 1918*

H
CHIMAY, E.Z. Cisterciennes - Abdij N.D. de la paix
1 Chaussée de Trolon

Chimay

1958. FEUILLEN, nr. Itot 5

- 1-2. Dekoratief glas in lood-alleen vorm en kleur-geen schildering.
3. Toren van David
4. L. Mystieke roos
R. Geestelijk vat
5. Ark des verbond

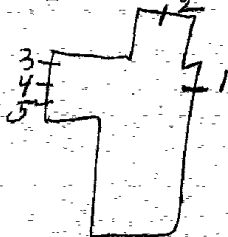

CHIMAY, Filles de la Charité - Home S. Jozef
1 Rue du Faubourg
au Clos du chemin

H

Chimay

- 1-2-6-7. Beschilderd glas-in-lood met ornamenten
3. Jozef
4. H. Hart van Jezus
5. Vincentius à Paulo

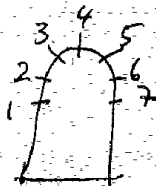

Bibliografie:

Bulletin des commissions royales des arts et des monuments
1876, blz. 145 = (zonder naam van glazenier vermeld)
zelf note namen

CHIMAY-Bailleux, St. Martinuskerk

1901. J. CASIER, nr. 1-2

1. Elisabeth, get. J. Casier, 1901

2. Lodewijk, get. J. Casier, 1901

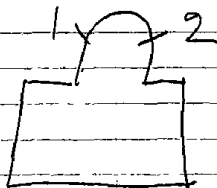

Atelierboek Casier, nr 1-2

Livre d'ordre de la vitrerie, I, 46 = nr 1-2

BAILIEVRE, St. Jozefkerk

CHIMAY

1930. C. WIJBO, nr. 5-6-7-10-11-12

1925. GANTON, nr. 4-13 ??

nr. 1-2-3-8-9

1. O.L.V.v. Lourdes verschijnt aan Bernardette

2. Kalvarie

3. H. Hart van Jezus verschijnt

4. Jozef, 1925

5. Geboorte van Jezus, get. C. Wijbo, 1920

6. Theresia van het kind Jezus, 1929

7. St. Etto (slechte toestand-1974)

8. Doop van Kristus

9. O.L.V. van Fatima

10. Joris, 1929

11. Adilia, get. C. Wijbo, 1930

12. Boodschap aan Maria, get. C. Wijbo, 1930

13. H. H. Hart van Maria, 1925

H

Chimay

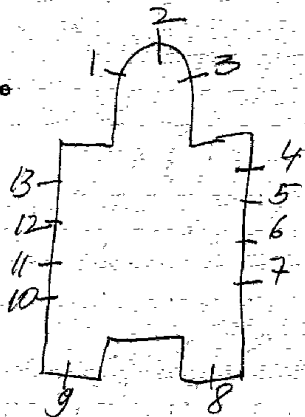

CHIMAY-Bourlers, St. Michielskerk

1938.

nr. I-2-3-5-6-7

J. Vosch, nr. 4

1. Michael, 1938
2. Pastoor van Ars
3. Clara, 1938
4. Doop van Jezus, get. J. Vosch
5. Bernardette
6. Benediktus, 1938
7. O.L.V. onbevlekt ontvangenis

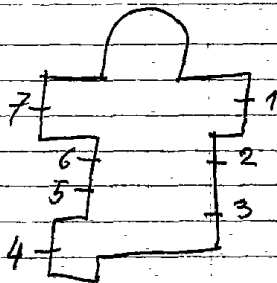

Bibliografie:

Bulletin des commissions royales des arts et archeologie
1938, blz. 224 = nr. I-2-3-5-6-7

CHIMAY-Boutonville, O.L.V.kerk

1971 Carpet, nr. Itot8

8 glas-in-loodramen

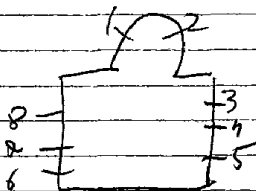

Grossé, nr. ItotIO

1. H. Hart van Jezus verschijnt aan Margaretha Maria à Lacoque, get. L. Grossé.

2. H. Familie

3. Theresia van Lisieux

4. Elooi

5. Hubertus

6. Niklaas

7. Barbara

Georges 8. get. Grossé

9. Alfonsius

10. O.L.V. verschijnt aan Bernardette te Lourdes.

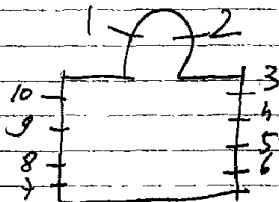

CHIMAY-Rieves, St. Gorgonkerk

1902. Grossé Inr. 1-2-4 tot 8

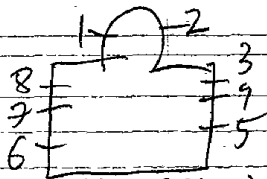

1. Lam Gods, get. L. Grossé, 1902

2. Pelikaan, get. L. Grossé

3. Herders (oud glas van Grossé met nieuwe uitbeelding)

4. O.L.V. met kind, get. Grossé

5. Elisabeth van Hongarije

6. Hubertus

7. Maria Magdalena

8. H. Hart van Jezus

9. Schuilhut in de bossen (oud glas van Grossé met nieuwe uitbeelding)

In 1973 herstelde Carpet

CHIMAY-
ROBECHIES, St. Nikolaaskerk

H Chimay

F. CRICKX, nr. 1-2

1. Boodschap aan Maria, get. F. Crickx
2. Geboorte van Jezus

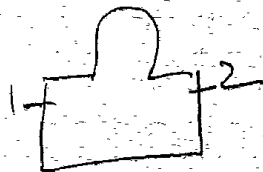

CHIMAY-Saint-Remy, St. Remigluskerk

1908. Bardenhewer, nr. Itot9

Itot9: Glas-in-lood met geschilderde bloemmotieven en
spreuken. Nr. 3-5 = get. B. Bardenhewer, 1908, Brussel

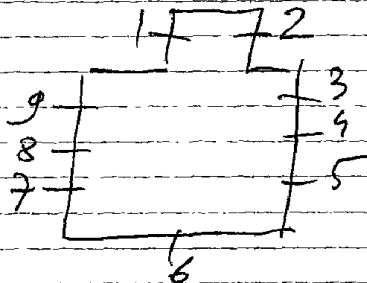

1890. nr. Itot4
1923. nr. 5tot12.
1. Paus Leo
 2. O.L.V. 1896
 3. Jozef, 1896
 4. Karolus Borromeus, 1896.
 5. Petrus, 1913
 6. Theresia van het kind Jexus, 1923
 7. Jan Bergmans, 1923
 8. Jan Van Vianay, 1924
 9. Hieronymus, 1927
 10. Antonius
 11. Geboorte van Jexus
 12. Lucia, 1913

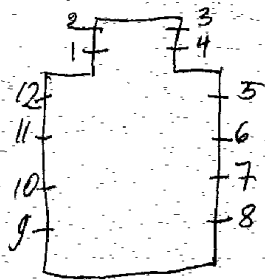

CHIMAY-Vaulx, St. Pieterskerk

1975. Carpet

I6 gewoon glas-in-lood ramen

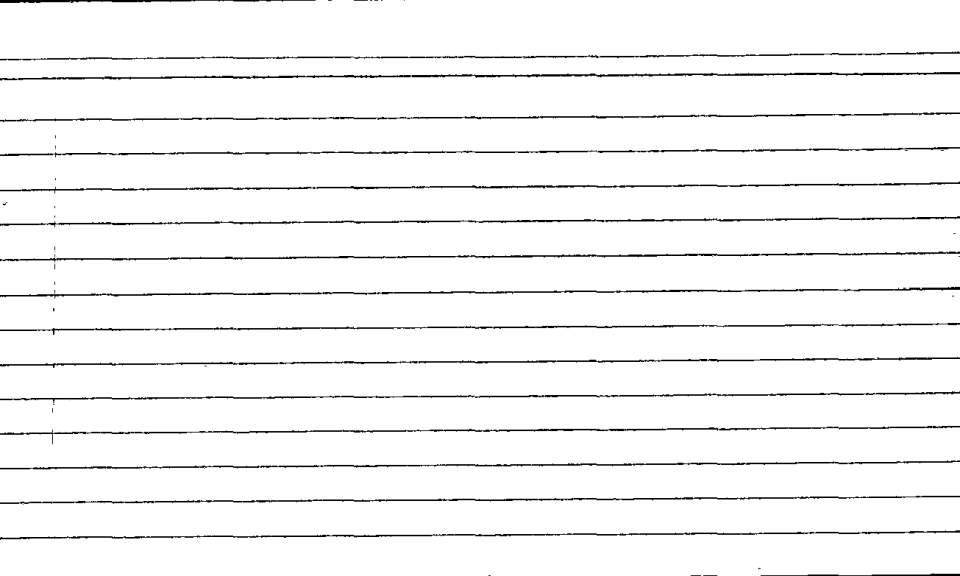

CHIMAY-Villers-la-Tour, St. Gerykerk

(oude bouwvallige kerk buiten gebruik) I985

1906. Bardenhewer, nr. 4-13

1932. nr. 5 tot 12

nr. 1-2-3

Atelier Oude Herstelde

1. H. Hart van Jezus verschijnt aan Margaretha Maria à Lacoq

2. Twee engelen

3. O.L.V. verschijnt aan Bernardette te Lourdes.

4. Top: Lam Gods

L. Theophilus

M. Jozef

R. Karolus Borromeus, get. 1906, Bardenhewer

5. L. Antonius

R. Philomene

6. L. Gery

R. Expedit

7. L. Ferdinand

R. Albertus

8. K. Doop van Jezus

9. H. Familie, 1932.

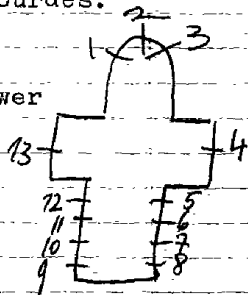

10. O.L.V. verschijnt aan een Passionist.

11. L. Hilaire

R. Margaretha van Cortona

12. L. Theresia

R. Rolande

13. Top: Engel

L. Simon Stock

Johannes van het kruis

M.O.L.V.

R. Theresia van Avila

Repertoire Photographique des mobiliers des
santuairez de Belgique, Prov de Hainaut,
Canton de Chimay, 1979, P. 49 = n. 4-13

CHIMAY-Villers-la-Tour, St. Gerykerk
(nieuwe kerk)

1980. Carpet, nr. I

I. Dekoratief glas-in-lood.

symbool vld. Zavier Gods

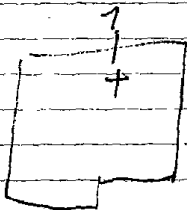

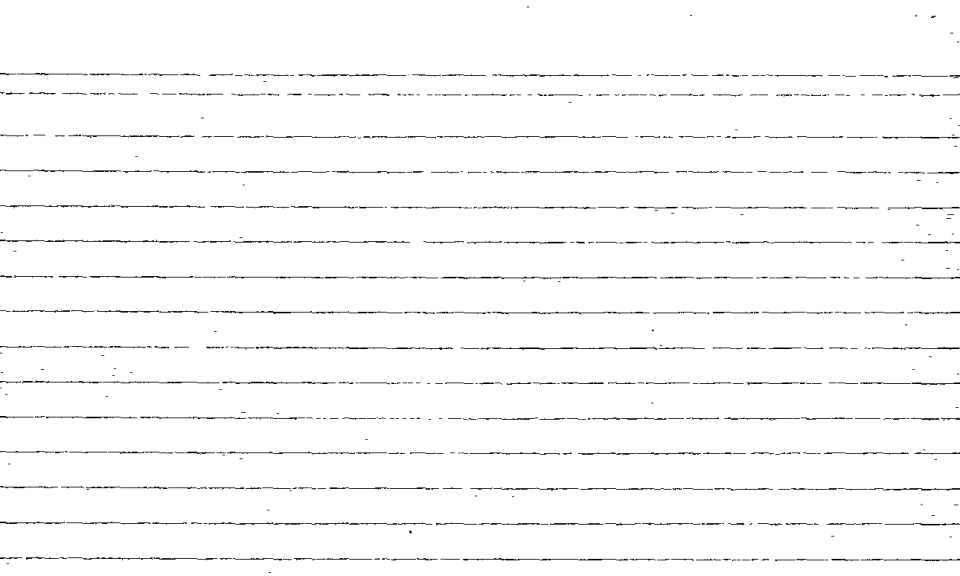

CHIMAY-
VIRELLES, St. Martinuskerk

H

Chimay

1938, Crespin-Colpaert, nr. 3-4
? nr. I-2-5-6

1. Lam Gods
2. Kelk
3. Roeping der apostelen door Jesus, get. Crespin (ontw) Colpaert=uitv.
4. Opvoeding van Maria in de tempel
5. Doornegekroond hart
6. Pelikaan

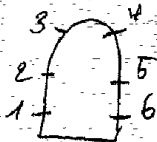

Carpet herstelde in 1989

CHINY, St. Walburgiskerk

1949. Perotlic

nr. ItotI2

Leer more numen

- 1. Maria voorspreekster
- 2. Ik ben het, Heer
- 3. Het verraad van Judas
- 4. ~~Bemind de evenaasten gelijk uzelf~~
- 5. Hand - vis - ring
- 6. Jacobus de meerdere
- 7. Wapenschild der gemeente Chiny
- 8. Jezus op het meer
- 9. Het oordeel van Salemon
- 10. Bruiloft van Cana
- 11. Mattheus
- 12. Bereid de weg des heren.

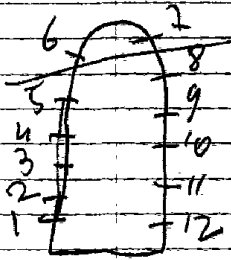
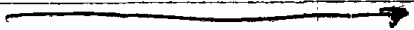

eigen documentatie foto op zijn Thesis

1949. Perot Luc, nr. 1 tot 5 - 8 tot 12

1989. L.M. Londot = ontw. / Carpet = uitv., nr. 6-7

Repertoire Photographique du mobilier des
sanctuaires de Belgique, Prov. de Luxembourg -
Canton de Florenville, 1979, p. 15 - n. 1 tot 12

CHINY, Kapel O.L.V. van Luxemburg

hoek: Rue de Petit Lizy en de grote baan Chiny
Neufchateau.

nr.1

nr.2

1982.

nr.3-4

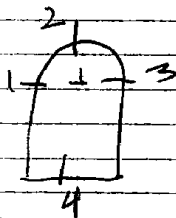

1. top: wapenschild van de Carmel

L. Theresia van Avila

R. Theresia van Lisieux

2. L.O.L.V. geeft de rozenkrans aan Dominikus

M.O.L.V. van altijddurende bijstand + 2 wapenschilden

R.O.L.V. geeft de scapulier aan Simon Stock

3. Werken van Barmhartigheid

4. O.L.V. van Luxemburg, 1982.

CHINY-Izel, St. Pieterskerk

1877. S. Coucke, nr. I-4

J. Vosch, nr. 5

1932. Ganton, nr. 6

? nr. 2-3

1. H. Hart van Jezus

2. B. Petrus slaat een oor al in de hof van olijve.

M. Petrus krijgt de sleutels der H. Kerk van Jezus.

O. Petrus volgt Jezus.

3. B. Kruisdood van Petrus

M. Verlossing door de engel

O. Predekking van Petrus

4. H. Hart van Maria, get. S. Coucke, 1877

5. Schip met zeil + chiroteken, get. J. Vosch

6. Theresia van Lisieux, 1932

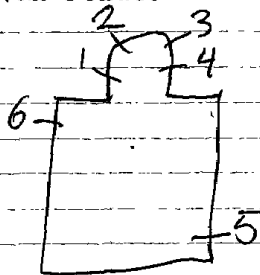

Lori Van Biezobied - Atelier S. Louche en Zonen
Biekerf 1984, P. 115 - nr. 1-4
Brugge, Steenmetz kabinet, ~~glast.~~ glasraamontwerpen
atelier S. Louche = nr. 1-4
Antwerpen, Stadsarchief, Reklamedrukwerk = nr. 1-4

CHINA

lux Florenville

JAMOIGNE, Soeurs de la charite (H. Hart rusthuis)
Le Chateau

Itot4.glas in beton. Allerlei glazen vormen in verschillend
kleuren, geven een afwisselende kompo-
sitie. Kontrast van grote glazen om-
ringd door vele kleine glazen.

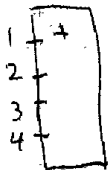

CHINY-

Inx Florenville

JAMOIGNE, Soeurs de la doctrine Chretienne
Rue Neuve 34

1927. Peene-De Lodder, nr. 1-3 tot 6.

?

nr. 2

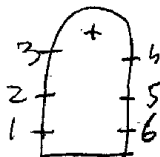

1. Jezus de kindervriend

2. Adelijk wapen

3. Kalvarie

4. H. Hart van Jezus

5. Lam Gods omringd door engelen die de instrumenten van de passie dragen.

6. H. Familie te Nazareth.

Bibliografie:

Catalogue general par numeros d'ordre des cartons pour vit

vitraux - 3527 = nr. 4

3528 = nr. 3

3529 = nr. 5

3530 = nr. 6

3531 = nr. 1

CHINY-

lux

Florenville

LES BULLES, St. Rochuskerk

1929. J. Vosch, nr. Itot8-I0totI3.

?

nr. 9

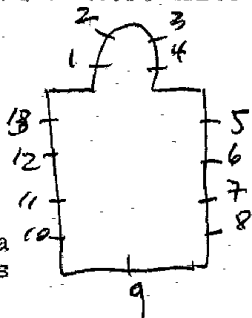

1. L. L. v. Emaus, get. J. Vosch, 1929.

2. Martelingen van Tarcicius

3. Ignatius als jongeling.

4. Offer van Melchisedeck

5. Kristus in hof van Olijve

6. H. Familie Nazareth

7. O. L. V. verschijnt aan de kindere te Fatima

8. O. L. V. schenkt de rozenkrans aan Dominikus

9. Dekoratief glas in lood (zeer modern).

10. Opvoeding van Maria bij Anna en Joachim

11. O. L. V. van Lourdes en Bernardette

12. Kristus bij de Samaritaanse vrouw, get. J. Vosch, 1929.

Bibliografie:

Bulletin des commissions royales des arts et des monuments
1929, blz. 8 = nr. Itot8-I0totI3.

Reklamedrukkatelier J. Vosch, nr. Itot8-I0totI3

CHINY-Pin, St. Walfroykerk

1913. J. Vosch, nr. Itot7

1. B. De verloren zoon

O. De goede herder, 1913

2. B. Kalvarieberg

O. Laatste avondmaal, get. J. Vosch, 1913

3. B. Jezus en de Samaritaanse vrouw

O. Doop van Jezus, 1913

4. H. Hart van Jezus verschijnt aan Maria Margaretha

à Lacoque, get. J. Vosch, 1913

5. O. L. V. verschijnt aan Bernardette te Lourdes,

get. J. Vosch, 1914

6. H. Familie, 1936

7. O. L. V. geeft de rozenkrans aan Dominikus, get. J. Vosch, 191

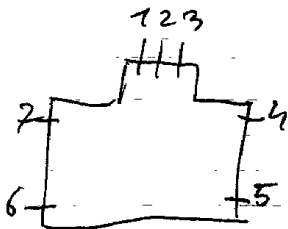

Repertoire Photographique du mobiliers des
sanctuaires de Belgique! Prov. de Luxembourg -
Canton de Florenville, 1979, p.21 = n. 1-2-3

~~CHINY~~

~~FAMOTONE~~ - Prouvy, O.L.V. van de rozenkranskerk

Max Florenville

Crickx, nr. 7-8-9
1895. Osterrath, nr. 2-3-12.

er werkte verschillende glazeniers

- I. Kind Jezus van Praag
- 2. O.L.V. geeft de rozenkrans aan Dominikus
- 3. Het leliewonder bij St. Jozef
- 4. H. Hart van Jezus
- 5. O.L.V. van Lourdes, 1932
- 6. Antonius, 1941.
- 7. O.L.V. get. F. Crickx
- 8. Engel Michael, get. Crickx
- 9. Leonardus, get. F. Crickx
- 10. Pastoor van Ars
- II. Pastoor Goffinet, 1937.
- 12. Emausgangers.

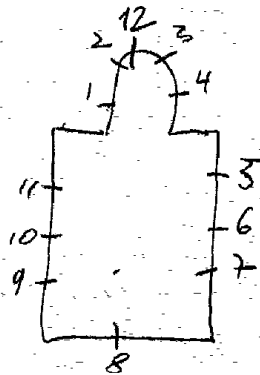

In 1980 herstelde 100 Bakelants ramen 4-6-10-11

K.B.8-6-1895=goedkeuring glasramen van Osterrath,nr.2-3-12

CHINY-

SUXY, St. Thibautkerk

lx

Flouenville

1. Pelikaan
2. Theresia, 1908
3. Hubertus, 1908
4. Donatius, 1908
5. Antonius, 1908
- 6-7. Beschilderd glas in lood met ornamenten
8. Joris, 1908
9. Franciscus van Assisi, 1908
10. Johannes evangelist, 1908
11. Jozef, 1908
12. Julianus, 1908

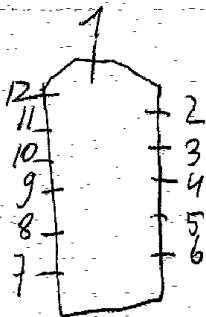

CH1114-

TERMES, St. Annakerk

lux

Florenville

1964. Louis Londot, nr. ItotIO.

ItotIO. Modern decoratief glas-in-lood - zonder schilderij of motieven - zeer kleurrijk en grote verscheidenheid in de vormgeving.

nr. IOget. Louis Londot, 1964.

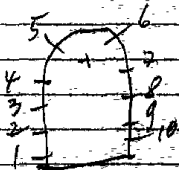

Monografie Londot, 1978 = nr. tot 20

Repertoire Photographique du mobilier des
sanctuaires de Belgique Prov. de Luxembourg
Canton de Florenville, 1979, p. 32 - no. 1 tot 10

CINEY, St. Nikolaaskerk

I976, L.M. Londot, nr. Itot33 (vermoedelijk uitgevoerd door
Carpet).

nr. Itot33

Hedendaags glas-in-lood uitgevoerd met lichte kleuren in
edel antiek glas.

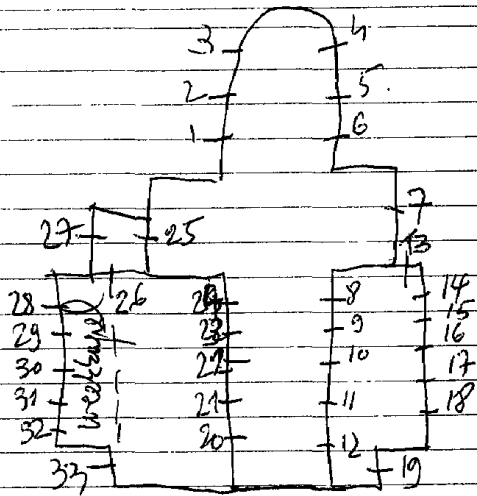

CINEY, Onbevleete ontvangeniskerk of Capucijnenkerk

1906. J. Dobbelaere, nr. I-2-3

1. Franciscus van Assisi
2. Drievuldigheid met de kroning van Maria.
3. Antonius, get. J. Dobbelaere.

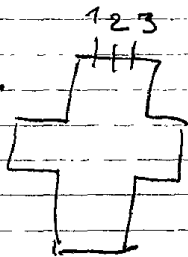

bibliografie:

Catalogue general par numeros d'ordre des cartons pour
vitraux, nr. I=2093
nr. 2=2092-2096
nr. 3=2094

CINEY, Freres des ecoles chretiennes - Mont de la salle
Avenue d'Huart 156

1949. W. Ladon, nr. 3 tot 14

1950. Jules Leoment=ontw./Van de Capelle=uitv., nr. 1-2

1953. Massy et Lechantre, nr. 15 tot 22.

1. Onbloedig offer van Jezus. B.

0. Vier taf. uit het oud-Testament

2. Genadestoel

Petrus - Paulus

Jules Leoment=ontw. 1950

Vier evangelisten, get. Van de Capelle-Namur=uitv.

3. Engel met wapenschild

4. Symbolen van wijn en brood

M. Jozef

R. Zaag, hamer en bijtel.

5. L. Kelk

R. Doodshoofd

6. L. Wapenschild

M. Jean baptist de la salle

R. Wapenschild

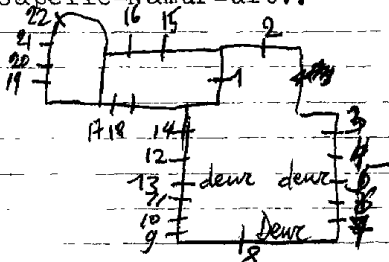

7. L. Fides
M. Cassanus
R. Zelus
8. L. Korf met hosties
R. Brood en vis
9. L. Anker en boeien
M. Niklaas, get. W. Namur-Ladon
R. Geldbeugel.
10. L. Vertrapte slang
M. Angelis Custon, 1949
R. Lantaarn
11. L. Leeuw
M. Jan de dooper
R. Johanneshoofd
12. L. Ster der zee
M. O. L. V.
R. Toren van David
13. L. Zwaard
R. Schelp

I4. Engel met wapenschild.

Bibliotheek der broeders:

I5. Johannes de evangelist

I6. Jan de dooper

I7. Paulus

I8. Petrus, get. Massy et Lechantre, 1953

I9. Castitas

20. Fiat voluntas tua

21. Caritas

22. Parate viam domini

CINEY, Soeurs de la Providence - Rue Piconette I

1966. Londot, nr. I

I. Dekoratief glas-in-lood, get. Londot, 1966

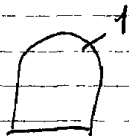

CINEY-Braibant, St. Vincentiuskerk

1873. J.B. Capronnier, nr. ~~Ixxxx~~ 2
nr. 3 tot 14

1. Sofia, get. 1873

2. Theresia van Avila, 1873

3 tot 14. Glas-in-lood

1166
1165

Bibliografie:

Catalogue de la collection de cartons de vitraux peints
de la succession de J.B. Capronnier à Bruxelles, 1892, p. 64 =
nr. 1-2

R Coppe bezit de Kartontekeningen van Capronnier

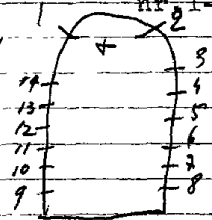

CINEY-Chapois, St. Rochuskerk

1944. Crickx, nr. 6-7-8

1980 Steyaert, nr. Itot5

1. Marcus

2. Mattheus

3. H. Geest

4. Lucas

5. Johannes

6. Rochus, 1944

7. Dood van Jozef

8. Maria tenhemel opgenomen, get. F. Crickx, 1943

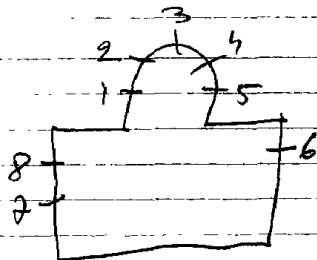

In 1982 herstelde Carpet

Repertoire Photographique du mobilier des anc-
traires de Belgique, Prov. de Namur, canton de Ciney
1977, p. 51 = n. 1018

CINEY-Chevetogne, St. Mauricekerk

1. H. Hart van Jezus
2. H. Hart van Maria

de glasramen zijn in zeer slechte staat - 1985.

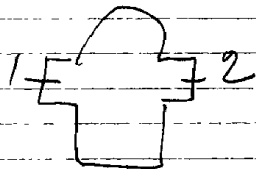

CINEY-Conjoux, St. Martinuskerk

1907. Coucke, J.E.T., nr. 2-3-4

Crickx, nr. I-5

1955. J. Vosch, nr. 6 tot I5

1. Jan de doper

2. Jozef

3. O.L.V. onbevlekt, get. J.E.T. Coucke, 1907

4. Martinus, get. J.E.T. Coucke, 1907

5. Lodewijk

6. Theresia van Lisieux, 1927

7. Clementine, get. J. Vosch, 1929

8. Adele, get. J. Vosch

9. Maria Goretti, get. J. Vosch, 1952

10. Camillius de Lellis, get. J. Vosch, 1955

11. Walhere, get. J. Vosch, 1955

12. Kindje Jezus van Praag, get. J. Vosch, 1952

13. Antonius, get. J. Vosch, 1952

14. Artur, get. 1929

15. Lucien, 1927

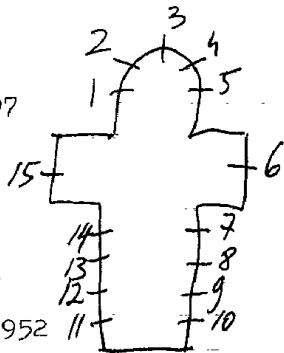

Brugge, Bibliotheek oh. Prov. bestuur van W. Vl. = nr. 3-4
leuten, kadoc = dokumentatie notis, nr. 227

CINEY-Conneux, St. Martinuskerk

1949.E.Probst=ontw./Crickx=uitv., nr. I-2

1961.E.D.Probst, nr. 3 tot 7

1. Maria tenhemel opneming
2. Hubertus, get. Probst-Crickx, 1949
3. Benediktus
4. Franciscus van Assisi
5. Pinksteren
6. Ludovikus, get. E.D. Probst, 1961
7. Johannes

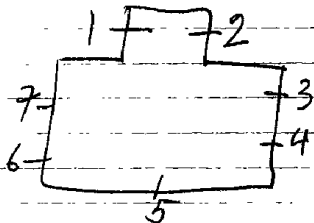

Bibliografie:

L'art d'eglise, 1940, nr. 2, blz. 54 = nr. I-2

CINEY-Janné, St. Medardkerk

1864.

nr. I-2-3

1. L. Lucia

R. Karolus Borremeus

2. H. Drievuldigheid, 1864

3. L. Jozef

R. Felicitas

In 1985 is de schildering in zeer slechte toestand.

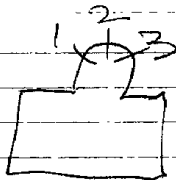

Repertoire Photographique du mobilier des sanctuaires
de Belgique, Prov. de Namur, Canton de Ciney, 1977, p. 60
nr. 1-2-3

CINEY-Leignon, Kasteel familie Remacle-Smal
nu: Centre de vacance - Rue du sacre coeur

Nadien bewoond door de familie Eggermont

~~W. Ganton-Defoin~~
C. Ganton-Defoin, ~~1. tot 6~~

Kapel:

1. Jozef

2. Genadestoel

3. O.L.V.

4. Agnès

5. L. Paulus = o. taf. uit zijn leven

R. Andreas + taf. uit zijn leven, get. C. Ganton-Defoin

6. Jacobus

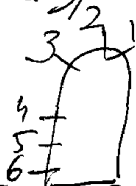

Billiardzaal: (medaillons gevat in glas-in-lood)

7 tot 13. In ieder medaillons een ander muziekinstrument

Salon:

14 tot 17. Medaillons versiert met inialen.

Eetkamer:

18 tot 27. Gemeentewapens

Bureau:

28. Banderol "Time is money"

Bibliografie

~~Verz. Casier - glasraamontwerptekeningen-nr. 75-75.I~~

CINEY-Leignon, Kerkhof

~~SMAL~~

Grafkapel van de familie Remacle-Smal:

1. O.L.V.

2. Kalvarie

3. Jozef

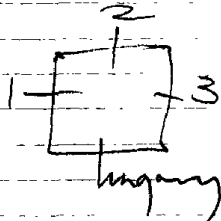

CINEY-Haversin, St. Adelinkerk

Crickx, nr. 2
4 nr. 1
nr. 3 tot 8

1. Ridder d'Aspremont ontvangt het zwaard. 8
2. Gaetan de Thiene, get. F. Crickx.
3 tot 8. Modern glas-in-lood.

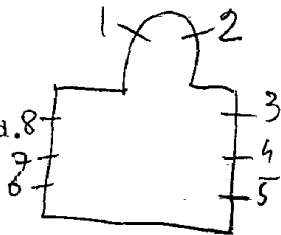

Repertoire photographique du mobilier des sanctuaires de Belgique, Prov. de Namur, Canton de Walcourt, 1977, p. 50 = n° 1-2

CINEY-Pessoux, St. Martinuskerk

1942 W. Ladon, nr. I tot 5
Crickx, nr. 6 tot II

- I. Engel, get. W. Ladon, Namur
2. Martinus, get. W. Ladon
3. O.L.V. get. W. Ladon
4. Martinus geeft zijn mantel aan de armen, get. W. Ladon
5. Martinus als bisschop - een engel giet een kruik water uit, get. W. Ladon.
6. Jezus onderwijst in de tempel.
7. Geboorte van Jezus
8. Opdracht in de tempel
9. Aanbidding der herders
10. Maria bezoekt Elisabeth
- II. Boodschap aan Maria.

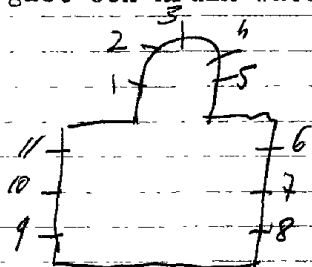

Repertoire Photographique du mobilier des
sanctuaires de Belgique, Prov. de Namur, Canton
de Ciney, 1977, p. 58 = M 1645

CINEY-Sovet, St. Hubertuskerk

1930 Steyaert, nr. Itot5

- 1. Hubertus + adelijk wapen
- 2. Ludovicus met schenker + adelijk wapen
- 3. O.L.V. + adelijk wapen
- 4. Heilige ~~ALBERTUS~~ met schenker + adelijk wapen
- 5. Kardinaal + adelijk wapen

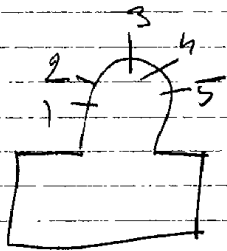

Carpet herstelde in 1989

Repertoire Photographique du mobilier des anc-
traires de Belgique, Prov. de Namur, Canton de Ciney
1977, P 67 = m. Plot 5+

CLAVIER, St. Bartholomeuskerk

Osterrath, nr. I

I. Jan de doper

Bibliografie:

Reklamedrukssel Osterrath-1937-47: nr. I

1 - doopkruis

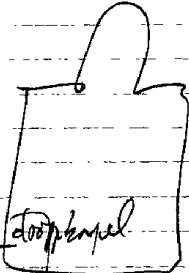

CLAVIER-Borgu, St. Martinuskerk

1973. Romainville A., nr. Itot II

1. Boodschap aan Maria
 2. Geboorte van Jezus
 3. Opdracht in de tempel
 4. H. Familie
 5. Maria Magdalena zalft de voeten van Jezus
 6. Jezus geneest een blinde
 7. Wonderbare visvangst
 8. Kalvarieberg
 9. Verrijzenis van Jezus
 10. Pinksteren
- II. In memoriam twee wereldoorlogen

get. 1973, A. Romainville - Hellogne sur Geer

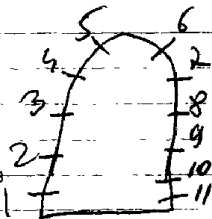

Leer mooie ramen

CLAVIER-Les-Avins, St. Martinuskerk

S. m. Pirotte

1. Jozef
2. Theresia
3. (glas-in-lood met medaillons)
3. I. H. X.
4. Caritas aedificat
5. Non recuso laborem
6. Union fait la force
7. Liege
8. Omina et in omnibus
9. Lummen in Coelo
10. I. H. S.

wapenschilden

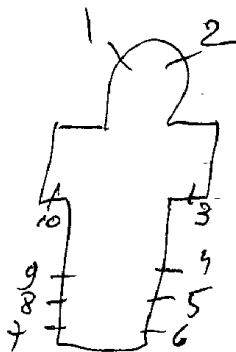

eigen documentatie

CLAVIER-Ochain, O.L.V. onbevelekt ontvangeniskerk

1953. Arteluc = uitv. } nr. Itot9
Jacquemart = ontw. }

1. Twee engelen

(medaillons gevat in glas-in-lood)

2. Druiven en korenhalmen, get. Arteluc - Jacquemart, 1953.

3. Twee sleutels

4. Zwaard - bazuin - vlag

5. Doopwater - 2 vissen

6. Twee ringen

7. Kelk en kaars

8. Open boek - duif

9. Palm - 2 olievatjes

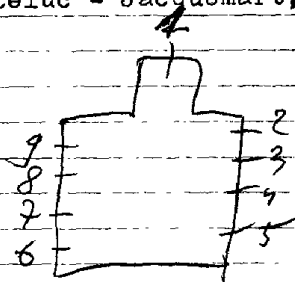

Itot7. In ieder glasraam komen 13 wapenschilden voor.
Ieder wapensehild is ingelijst met een banderol met
(vergane) opschriften en omrand met ornamentale ver-
sieringen.

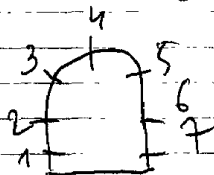

LIEGE, O.L.V. van de roze

CLAVIER-Pailhe, Kapel van Saint-Fontaine
(Chateau de Saint-Fontaine)

I544.

nr.2

nr. I-3-4

*machine gemaakt door
Vitrax Meuse, 1966*

1. Sedes Saepensis

2. Kalvarieberg met St. Anna, I544

3. Benediktus

4. Lambertus

Bibliografie:

Helbig, Glasschilderkunst in België, I, nr. I698, blz. I82=nr.2

Corpus vitrearum medi aevi (Jean Helbig) Brussel, I96I, deel 4

Repertoire Photographique du mobilier =nr.2

des sanctuaires de Belgique, Prov. de Liège, Canton de Huy I, 1975

p. 88 = nr. 2

CLAVIER-Terwagne, St. Hubertuskerk

1903. Ladon, nr. Itot I 3

1. B. Jezus onderwijst in de tempel

M. Geboorte van Jezus

O. Boodschap aan Maria

2. B. Kalvarieberg

M. Laatste avondmaal

O. Doop van Jezus

3. B. Tronende Kristus

M. Pinksteren

O. Verrijzenis van Jezus

4. Johannes

5. Lucas

6. Augustinus

7. Paus Gregorius

8. Michael

9. Rafeel

10. Ambrosius

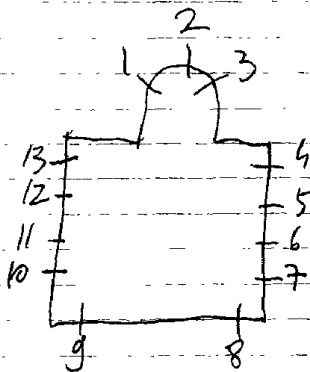

- 11. Hieronymus
- 12. Marcus
- 13. Mattheus

Bibliografie

Bulletin des commissions royales des arts et des monuments
1903, blz. 438 = nr. 1 tot 13

Biographie Nationale, deel 33, P 425 = nr. 1 tot 13
Repertoire Photographique du mobilier des sanc-
thaires de Belgique, Prov de Liege, Canton de Huy I,
1975, P 99 = nr. 6-8-9

COLFONTAINE-Paturages, St. Michielskerk

1931. Grossé, nr. I tot 4 - 6 tot 15
 1925. nr. 5-16

1. Marcus 1936
2. Johannes, 1936
3. Matheus 1936
4. Lucas 1936
5. Onthoofding van Barbara, 1925
6. H. Hart van Jezus, get. Grossé
7. Pastoor van ars, 1931
8. Anna 1931
9. Jezus ten hemel 1931
10. Doop van Jezus 1931
11. Zegening van het H. Sacrament, get. Grossé, 1931
12. Jozef, 1931
13. Cecilia, 1931
14. Engel Michael, get. Grossé 1930
15. Theresia van het kind Jezus, get. Grossé
16. Boodschap aan Maria 1925

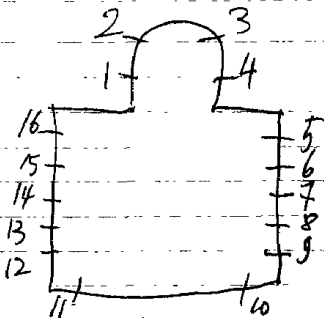

~~Antoon Grijns herstellde~~

Repertoire photographique du mobilier des sanctuaires
de Belgique, Province de Hainaut, Canton de Patu-
rage, 1980, p. 31 = n. 14

COLFONTAINE-Paturage, O.L.V. kerk

1. Petrus

JeanBaptist de la Salle

Pieta

Paus Pius X

Pastoor van Ars

2. Maria Goretti

Maria bezoekt Elisabeth

Kinderen bij een kloosterzuster

O.L.V. verschijnt aan Bernardette te Lourdes

Vincentius

3. L. Lucas

R. Ambrosius

4. Kloosterzuster

5. Antonius

6. H. Hart van Jezus

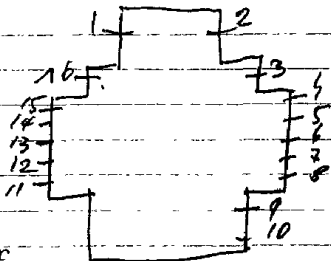

Atelier Briche herstelde waaraan de bodder mee werkte

7. O.L.V.

8. Barbara

9. L. Maria Magdalena

R. Henricus

10. Doop van Jezus

11. Cecilia

12. Theresia van Lisieux

13. O.L.V. onbevlekt

14. Don Bosco

15. Jozef met kind Jezus

16. L. Clara

R. Lodewijk

COLFONTAINE-Paturage, Protestanse kerk

I. Barmhartige Samaritaan - vogel - kolom - Dieu et amour.

16 ramen met modern glas-in-lood in katedraal glas.



COLFONTAINE-katurages, Soeurs de Saint-Vincent
Rue d'orleans 12

Gang 1^o verdieping:

I. Medaillon gevat in glas-in-lood, St. Vincentius.

COMBLAIN-au-PONT, St. Martinuskerk

1953. OSTERRATH, nr 2

1910. Groné, nr. 1-7 hebben verschillende glazeniers
gewerkt -

1. Quirinus

2. Martinus, get. Osterrath, 1953

3. Dekoratief glas-in-lood, 1981

4. Wapenschild van Paus Pius XII gevat in glas-in-lood.

5. Maria op kalvarieberg - 1945, in memoriam van een ge-
sneuvelde soldaat = uitbeelding van zijn portret.

6. Wapenschild van prev. Brabant gevat in glas-in-lood.

7. O.L.V.

Bibliografie

Bulletin des commissions Royales des arts et
d'archéologie, 1910, blz. 74 = nr. 1-7

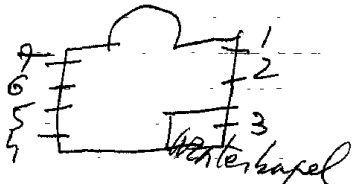

L

Esneux

COMBLAIN-au-Pont-Mont, kapel

1947, J. Van Averbekes, nr. I-2-3-5
nr. 4

- 1. Engel met dode man, get. J. Van Averbekes, 1947 - Kortenberg
- 2. H. Geest (duif vliegt over de wateren)
- 3. Portret van de gefusieerde pastoor Peeters in 1943, gewat. in glas-in-lood.
- 4. Opdracht in de tempel = 19^o eeuw.
- 5. Joris, get. J. Van Averbekes

1. Jozef
2. Barbara
3. Hubertus
4. O.L.V.

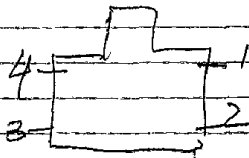

De glasramen stellen alleen de hoofden der heiligen voor.
Zeer mooi van schildering. Deze motieven zijn gewat in glas
lood (na-oorlogs).

POULSEUR, H. Hartkerk

Com BLAIN-AU-Pont-Poulseur

L

Spriment

1913. Ganton-Defoin, nr. Itot4

1. Offer van Isaak en Abraham
2. Geboorte van Jezus, get. Cam. Ganton-Defoin
3. Maatste avondmaal, get. Cam. Ganton-Defoin
4. Offer van Melchicedek

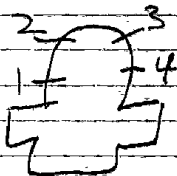

Bibliografie:

- Bulletin des commissions royales des arts et des monuments
1913, blz. 402 = nr. 1-4
1928, blz. 128 = nr. 2-3

COLFONTAINE-Petit-Wasmes, St. Franciscus van Assisikerk

C. Wybo

1930. ~~RySxkennnouxonixwxXdxXkxixixixix.~~, nr. 6 tot I7
nr. 5-I8

Ttot4. Beschilderd glas-in-lood met ornamenten.

5. Twee evangelisten

6. B. Stigmatisering van Franciscus

O. Dood van Franciscus, get. C. Wybo, 1931

7. H. Familie

8. Antonius, 1927

9. Elooi, 1927

10. Hubertus, 1927

11. Ghislanus, get. C. Wybo

12. Eerste kommunie, 1927

13. Theresia van Lisieux, get. C. Wybo, 1927

14. Theresia van Avila, get. C. Wybo, 1930

15. Cecilia, get. C. Wybo, 1930

16. Anna en Maria, get. C. Wybo, 1928

17. B.O.L.V. van Wasmes, get. C. Wybo, 1927

O. St. Joris met de draak. *Wapenschilden*

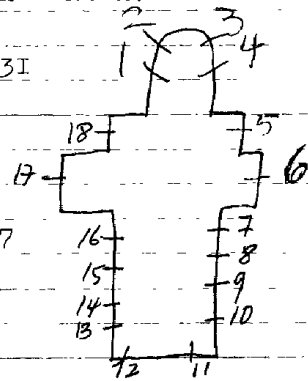

In 1974 herstelde Carpet

I8. Twee evangelisten

Repertoire Photographique du mobilier des sanctuaires
de Belgique, Prov. de Hainaut, Carton de Patrimoine, 1980,
P. 42 = m. 6-17

COLFONTAINE-Warquignies, O.L.V. kerk

1939. C. Wybo, nr. I tot 5

1954. F. Steeno = ontw. / J. Vosch = uitv. nr. 6 tot I2 - I6 tot 20
nr. I3 - I4 - I5

1. Pastoor van Ars

2. Philomena

3. O.L.V. onbevlekt ontvangen, get. C. Wybo, 1939

4. Theresia van het kind Jezus

5. Barbara

6. Petrus

7. Paulus, 1954

8. Johannes

9. Anna en Maria

10. Lodewijk Grignon de Montford, 1954

11. Camille de Lellis

12. Antonius

13. O.L.V.

14. Kristus Koning

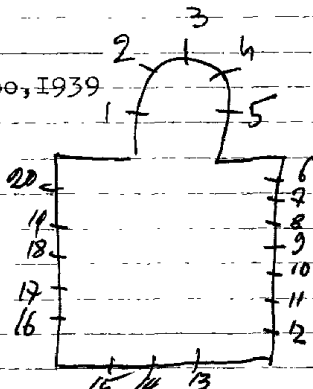

15. Johannes
16. Jan de doper
17. Apollonia
18. Thomas
19. Jacobus mayor
20. Andreas, 1954

COLFONTAINE-Wasmes, O.L.V. kerk

1914. Ganton, nr. 1-2-4 tot 15

Massy et Lechantre, nr. 3

1. B. Joris met de draak

O. Verering voor O.L.V. van Wasmes, 1914

2. Emmausgangers, 1914

3. Doop van Jezus, get. Massy et Lechantre

4-5. Vernield (genoteerd in 1985)

6. Petrus

7. Elooï

8. Benediktus

9. Augustinus

10. Kindje Jezus van Praag

11. Anna

12. Theresia van het kind Jezus

13. Andreas

14. Boodschap aan Maria

15. Maria tenhemel opneming

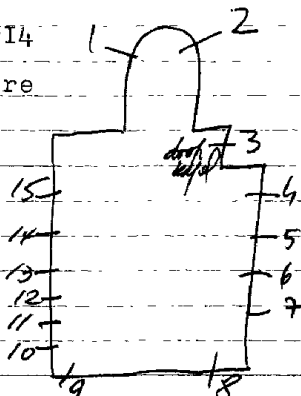

Repertoire Photographique du mobilier des anc.
tuaires de Belgique Prov. de Hainaut, Canton de Pa-
turages, 1980, P. 41 - n. 1-2

1968 R. Coppe, nr. 1 tot 20-22 tot 34.

1925 nr. 21 ? Ganton-Defoin

1 tot 17-22 tot 34. Dekoratief glas in lood, zonder schildering, zonder symbolen - alleen vorm en kleur.

18. Kinderen

19. O.L.V. verschijnt aan

20. Bernardette.

21. Chrysolius. minieren van Ganton

Repertoire Photographique du mobilier des
sanctuaires de Belgique, Province de Hainaut, Canton de
Comines, 1984, p. 16-21.

Bibliografie

Hainaut Tourisme, nr 161, okt 1973 = 1 tot 20-22 tot 34

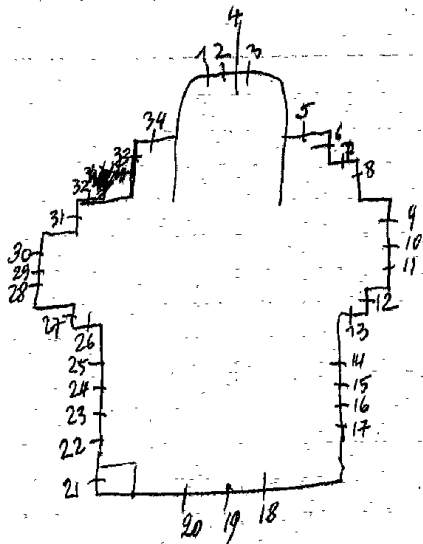

COMINES, Kapel der vijf wegen - avenue du chateaux

Comines

1952. R. Coppe

1. Dekoratief glas in lood, zonder schildering, alleen vorm en kleur.
 2. Dekoratief glas in lood met symbolen als: slang - doornekroon - O.I.V. - Jezus - wereldbol, get. R. Coppe
- nog II kleine raampjes met glas in beton die zeer kleurrijk zijn.

Bibliografie:

Kunst en kunstambacht, 1966

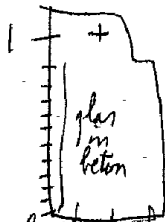

zie foto documentatie in eigenarchief 7

COMINES

Soeurs de charité

College Saint-Henri - Rue de commerce 22

Cyriel Maertens, nr. 1 tot 13

13ramen met decoratief glas-in-lood

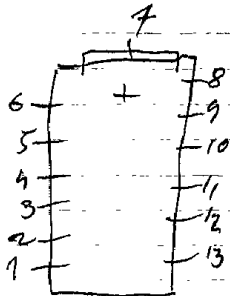

West-Vlaanderen, nr. 73, 1964, P. 66 = nr. 1 tot 13

COMINES-Soeurs de Saint-Charles - Rue de Warneton I
Institut Notre-Dame

1962. R. Coppe

Itot4. Dekoratief glas-in-lood versiert met symbolen
geinspireerd op de titanie van O.L.V.

De kapel is heden (1985) omgebouwd met voorlopige materialen
tot een polyvalente zaal.

Bibliografie:

Kunst en kunstambacht, 1966, nr. Itot4

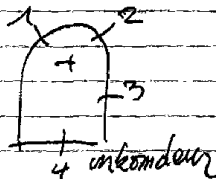

COMINES, Technische school St. Jozef - Romeinse straat 46

1970.COPPE

kapel: zeer kleurrijke glas-in-betonramen

Zie foto documentatie in eigen archief

1930

A. Van Doorne, Gent, nr 1 tot 79.

1. I. H. S.
2. Lelie
3. Kelk
4. Kalvarie
5. Druiventros
6. Chiro
7. Hand
8. Duiif
9. Lam Gods
10. A. V.
11. Anker
12. IXOYO
- Vogel 13.
14. Vis
15. ~~Schaap~~
16. Hoofd van Johannes
17. S. J. B. = Johannes de dooper
18. Ketting
19. St. Maarten
20. Mijter
21. S. M.
22. Zwaard
23. Roede
24. Doodshoofd
25. Doopsel
26. H. Geest
27. Twee sleutels
28. I. H. S.
29. Kelk
30. Chiro
31. Geeskolom
32. Veronikadoek
33. Huwelijk

34. Bisschoppelijk wapen.
35. Paus.
36. Bisschoppelijk wapen.
37. Wapen van prov. W. Vlaanderen.
38. 1925-1930.
39. Driehoek
40. Duif
41. Doopkleed
42. Christma
43. Kaars
44. Spiegel van wijsheid
45. M.R.
46. Vat van vurigheid
47. Roos
48. M.R.
49. Iveren toren
50. Gulden huis
51. M.R.
52. Hemelvaart
53. Hemelvaart van O.L.V.
54. Rozen
55. -56. Rozen
57. Kruis
58. Roede
59. Lelie
60. M.R.
61. Ster
62. Lelie
63. Dromedaris
64. Bloem
65. Arend
66. Johannes - Lucas
67. Os
68. Boom

COMINES-

BAS-WARWETON, St. Maartenkerk

2

- 69. Leeuw
- 70. Tak
- 71. Doornekroom
- 72. Weegschaal
- 73. Geestelijk vat
- 74. Leeuw
- 75. Mattheus - Marcus
- 76. Engel
- 77. Haan
- 78. Slang
- 79. Lam Gods

(Alle ramen zijn kleine motieven die gevat zijn in glas in lood - zeer mooi).

Repertoire photographique du mobilier des sanctuaires de Belgique, Prov. de Hainaut, Canton de Comines, 1984
P. 14 = m. 4-19-53

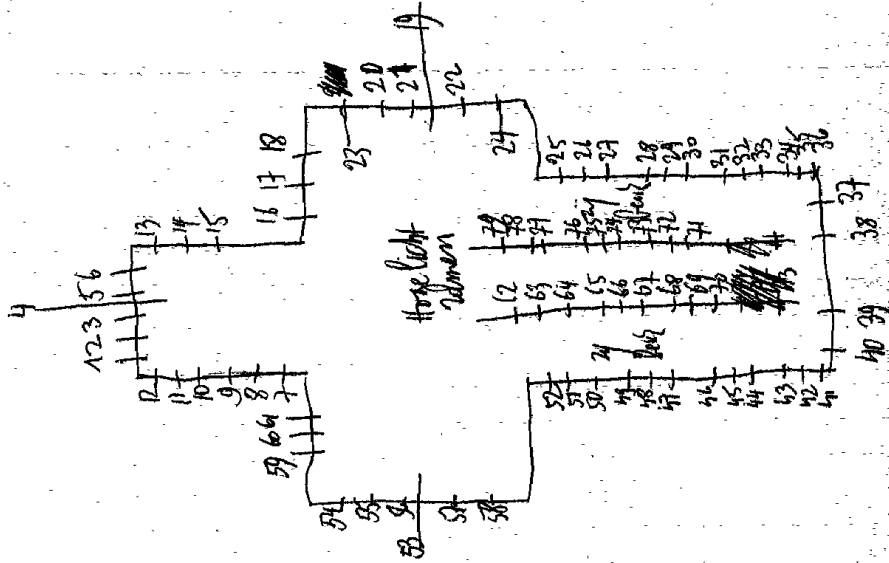

COMINES-
HOUTIEM, O. L. V. hemelvaartkerk

Comines

1970 - HOLVOET, nr. 1 tot 13. = ontwerper / Mortier = ontwerper

1. God de zoon H. Hart v. Jesus
2. God de vader, get. Holvoet maria
3. God de H. Geest.
- 4 tot 13. Decoratief glas in lood, zonder schildering, zonder symbolen
alleen vorm en kleur.

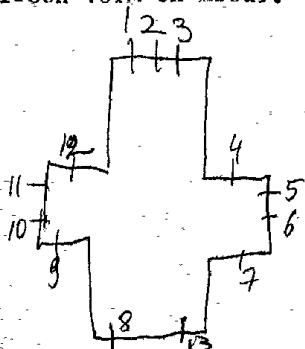

Zeer mooie ramen

COMINES-

FLOEGSTEERT-LE BISET, St. Andreaskerk

1927. J. Coucke, nr. Itot 9.

1932. Annijs (Brugge) al de glas-in-loodramen van deze kerk.

1. L. L. v. Emaus

2. Genadestoel, get. J. Coucke, 1927.

3. Offer van Melchisedeck.

(van boven naar onder)

4. Pelikaan

kelk

druiventros-korenaar
bronden en vissen

5. Ark

Lam Gods

Vissen en broden

S. A. = sint Andries

6. Boom met appelen

Manna

Slang

Ark des verbonds

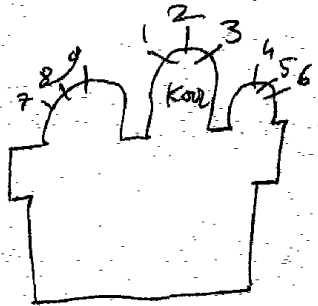

1931

1931

7-8-9. Twaalfstal teksten uit de litanie van O.L.V. in het
latijn.

Overige ramen zijn in glas-in-lood door Annijs.

Bibliografie:

Archief van het bisdom Brugge - bundel I9=glas-in-loodrame

Brugge - Steinmetz kabinet, verz. ontwerp tekeningen
atelier Louche, nr. 1-2-3

Brugge, Bibliotheek v.h. Prov. Bestuur v. w. v. l., ASA, 10 = nr. 2

Repertoire Photographique du mobilier des
sanctuaires de Belgique, Prov. de Hainaut, Canton
de Comines, 1984, p. 20 = nr. 1-2-3

COMINES-

Wervik

PLOEGSTEERT, St. Petrus en Pauluskerk

1925 A. Van Doorne

1. Top; Engelen

O. O. L. V., get. A. Van Doorne. 1925

2. Top; H. Drievuldigheid.

O. Kruis, get. A. Van Doorne 1925

3. Top; Engelen

O. Johannes.

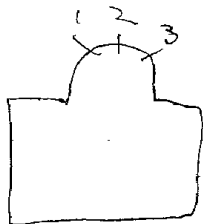

Repertoire Photographique du mobilier des sanctuaires
de Belgique, Prov. de Hainaut, Canton de Comines, 1925
p. 22 = M. 1-2-3

1932. H. Coppens, nr. Itot12

- | | |
|-----------------------------|-------------|
| 1. Livinus | wapenschild |
| 2. Alfonsius | " |
| 3. Eduardus | " |
| 4. Jan de doper | " |
| 5. Mauritius | " |
| 6. Arnoldus | " |
| 7. Jan Bergmans | " |
| 8. Boodschap aan Maria | " |
| 9. Boek en kaars | " |
| 10. Doop van Kristus, 1932. | " |
| 11. Water en slang | " |
| 12. H. Familie | " |

zeer mooie zamen

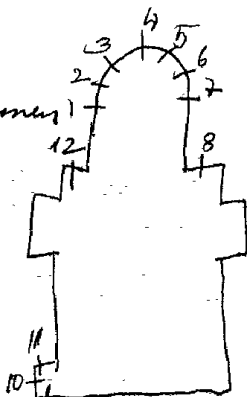
Bibliografie:

Archief van het bisdom Brugge, bundel 15 = nr. Itot12.

Hier wordt het adres van H. Coppens vermeld = Korte Kalversteeg - Gent

Repertoire Photographique du mobiliers des sanc-
thaires de Belgique, Prov. de Hainaut, Canton de
Comines, 1984, P. 17 = n. 1 tot 12

- (symbolen v/d. 4 evangelisten)
1. engel = *Mattheus*
 2. Os = *Lucas*
 3. Instrumenten van de passie
 4. Geestelijk vat - eeuwige bron
 5. sym. H. Drieuldigheid - IHS.
 6. Vier stromen van het paradijs
 7. Hemelvaartsymbolen *Apocaliptisch*
 8. Arend = *Mattheus Johannes*
 9. Leeuw = *9a. I. H. S. / 9b. Chiro*
 10. S. P.
 11. Kruis
 12. Tiara
 13. Twee sleutels
 14. Hamer en zaag = *Wanensboot*
 15. St. Pieterskerk te Rome
 16. Steenrots, get. A. Van Doorne
Gent
 17. Haan
 18. Boeien
 19. Omgekeerd kruis
 20. Jezus redt Petrus uit het meer
 21. Taf. leven van St. Waasten = *Edelman*
 22. " " " = *triumfatorisch*
 23. " " " = *Dierhof van Terwaan*
 24. Leugen (sym. vrouw met slang)
 25. Waarheid (sym. vrouw met haan)
 26. Kristus = *Worm*
 27. Maria Margaretha a lacoque = *H. Hart*
 28. Zuiverheid (sym. zwaard)
 29. Ingetogenheid (sym. palm)
 30. S. J.
 31. Bloemenmotief
 - 32? Gouden huis = *Dynastie van Alderherbergen*

33. Morgendster = Rendamis
34. Kristoffel, get. A. Van Doorne - Gent
35. Duif - H. Olijfsel *Symboolen van de*
36. Vis - twee sleutels *H. Olie*
37. Kelk - twee handen *Zeven mirramenten*
38. 39. Engelen
40-41. Doop van Kristus
42-43. Engelen
44. Licht = *symbool van Paas*
45. Chiro - vurige tongen = *Paas & stenen*
46. Bloemenmotief =
47 tot 52. *Steevast hetzelfde citatele*
symbool motief, maar iedere keer
met andere kleuren voorgesteld
53. Zwaard
54. Alle volkeren zijn verzameld *en. 1. 1. 2000*
55. Kristus koning. *Prof.*
56. Muciserende engelen
57. Jeremias
58. Isaias
59. David
60. Mozes
61. Melchisedek
62. Offer *van Abraham + Isak* *Bekeering*
63. Paulus op weg naar Damaskus
64. Ster
65. Deur des hemels
66. Toren van David
67. Gouden poort
68. Spiegel van wijsheid *of rechtvaardigheid*
69. Vurig vat
70. I. H. S.
71. Chiro
72. S. M.

COMINE 5-
WARNETON, St. Petrus en Pauluskerk

2

- 73. Lelie
- 74. Chiro
- 75. I.H.S.

1927 A. Van Doorne, Gent: nr. Itot75

(Alle ramen zijn motieven gevat in glas in lood)
Zeer mooi werk.

Bibliografie:

Bisdom Brugge - bundel 22, nr. Itot75

*Repertoire Photographique du mobilier des sanctuaires
de Belgique, Prov. de Hainaut, Canton de communes,
1984 p. 26 = n. 21-22-23-26*

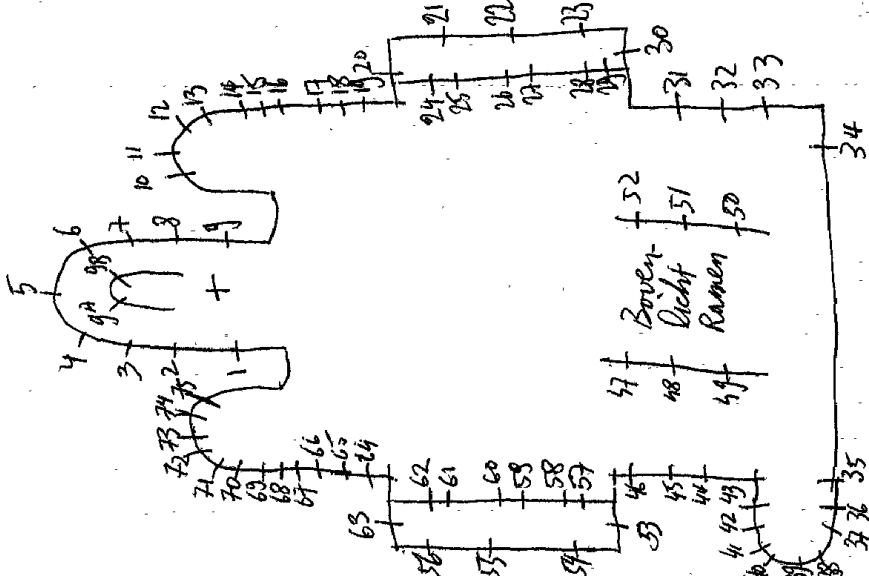

COMINES-Warneton, St. Theresia van het kind Jezuskerk

1930, Van Doorne, nr. 1 tot 23

1. Theresia

2. I. H. S.

3. Jan van Waasten

(4 tot 23 = motieven gevat in glas-in-lood)

4. I. H. S.

5. Chiro

6. H. Hart

7. Pelikaan

8. Lam Gods

9. Broden en vissen

10. Kruis

11. Anker

12. I. H. S.

13. Chiro

14. Biecht

15. Brood en wijn

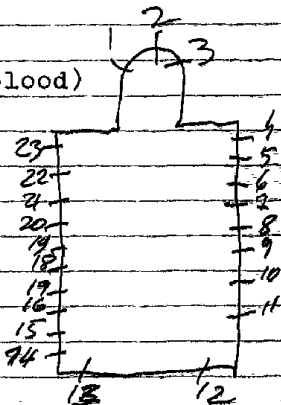

16. Doornekroon
17. Lijdenskleed en dobbelstenen
18. H. Geest
19. Kelk
20. Steenrots
21. Tien geboden
22. A.W. (alfa-omega)
23. Trouw

Repertoire Photographique des mobiliers des sanctuaires de
Belgique, Prov. de Haiuant, Canton de Comines, 1984, n. 1-2-3

COURCELLES, St. Lambertuskerk

1971 Carpet, nr. I-2-3-4 *ontw. Belgeonne*

1974. Spreters, nr. 8-10-12-14

nr. 5-6-16-17

nr. 7-9-13-15

nr. II

Itot4. Dekoratief glas-in-lood, zonder schildering of symb.

5. Jozef

6. Lambertus

7. Beschilderd glas-in-lood met ornamenten

8. Aanbidding der herders

9. Beschilderd glas-in-lood met ornamenten

10. H. Familie

11. O.L.V. van Halle

12. Kalvarie, get. C. Spreters (Boulevard Emile Bochstael 53

Brussel)

13. Beschilderd glas-in-lood met ornamenten.

14. Verering van het H. Hart

15. Beschilderd glas-in-lood met ornamenten

16. Barbara

17. O.L.V. van Lourdes.

Revue mondiale, 1924, n. 132, p. 11 = R 8-10-12-14²
Z: brief von G. Spetern d. d. 30 Oktober 1933

17-	5
16-	6
15-	7
14-	8
13-	5
12-	10
11-	

COURCELLES-Forriere, St. Lucaskerk

1946. *G. Spreters* ,nr. 1
1939. *G. Spreters* ,nr. 2

De parochianen vereren O.L.V. na wereldoorlog II
2. Doop van Jezus, 1939

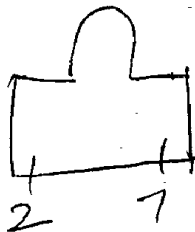

Revue mondiale, 1929, n. 130, p. 14
R. 2

Zie brief van G. Spreters d. 30 oktober 1933

COURCELLES-Gouy-lez-Pieton, St. Martinuskerk

1908. Bardenhewer, nr. I-2-3

1. H. Familie, get. G. Bardenhewer, 1908, Brussel

2. Kalvarie, get. Bardenhewer

3. O.L.V. verschijnt aan Bernardette te Lourdes, get. 1908,
Bardenhewer

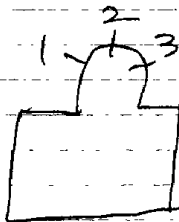

#

COURCELLES-La-Motte, O.L.V. van de rozenkranskerk

Fontaine - levegne

g. Spreters, nr. Itot II

1. L. Dominikus krijgt de rozenkrans van M.O.L.V.

R. Theresia van Lisieux, get. Spreters

2. Clara

3. Lucas

4. Theresia van het kind Jezus

5. Johannes

6. Brigitta

7. Lambertus

8. Mattheus

9. Jozef

10. Marcus

11. Franciscus

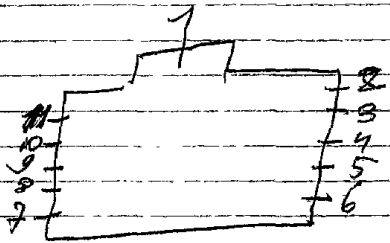

COURCELLES-Sartis, St. Franciscus van Assisikerk

1944. Massy et Lechantre, nr. I-5

1930. C. Wybo, nr. 2-3-4-6 tot 30.

I. O. L. V. Hemelvaart, get. Massy et Lechantre, 1944

2. Eten van het Paaslam, get. C. Wybo, 1933

Engel met wapenschild.

3. B. Genadestoel

M. Eerste kommunie

O. Offer van Melchisedeck, get. C. Wybo, 1930

4. Bruiloft van Cana, get. C. Wybo, 1933

Engel met wapenschild

5. Stigmatisering van Franciscus

6. Eleutere

7. Piat

8. Lambertus

9. Gery

10. Hubertus

11. Ghislain

12. Arnoldus

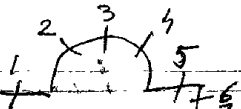

30	6
29	7
28	8
27	9
26	10
25	11
24	12
23	13
22	14
21	15
20	16
19	17
18	18

- 13. Aubertus
- 14. Elooi
- 15. Jan Bergmans
- 16. Medartus
- 17. Ursmarus
- 18. Jezus de kindervriend
- 19. Godelieve
- 20. Aye
- 21. Wivina
- 22. Rolende
- 23-24. Oorkonde met de vermelding van de Belgische heiligen
ter gelegenheid van het 100 Jaar bestaan van België.
- 25. Beatrix
- 26. Gretrudis
- 27. Renilde
- 28. Waudru
- 29. Mere Julie Billiare - stichteres.
- 30. Julienne de Cornillon.

COURCELLES-Souvret, St. Bartholomeuskerk

Fontaine - Leveque

1925. SPRETERS, nr. Itotio.

1. O. L. V. van Beaurain, 1918.

2. Jozef, get. G. Spreters - Em. Bockxstael boulevard 53., 1919

3. Bartholomeus:

4. M. Hart, 1917

5. Cecilia, 1940.

6. Theresia van het kind Jezus:

7. Elisabeth, get. Spreters, 1925.

8. Antonius:

9. Jezus de kindervried, get. Spreters, 1934

10. Boodschap aan Maria, 1918.

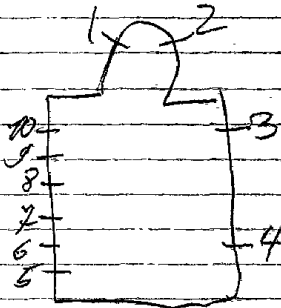

Revue mondiale, 1924, nr. 130, p. 11 =

nr. 1 tot 11

zie brief van G. Spreters, 30 oktober 1937

COURCELLES-Trazegnies, St. Martinuskerk

1921. Ganton-Defoin, nr. 1-2-3

1928. C. Wybo, nr. 4

1. Aanbidding der koningen, 1925.

2. De goede herder, get. Ganton-Defoin, 1921

3. Jezus omringd door de instrumenten van de passie, 1923.

4. O.L.V. van Trazegnies, 1928

Bibliografie:

Bulletin des commissions royales des arts et des monuments

1921, blz. 126 =nr. 2

1928, blz. 154 =nr. 4

L'art ses Applications, 1926 jaarboek
(in St. Lucas instituut - Gent) nr. 1-2-3

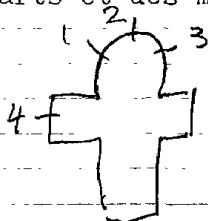

COURCELLES-Trazegnies, Stadhuis

Crickx, nr. 10 tot 18

nr. 1 tot 9

G. SPRETERS

Raadzaal: opschriften als medaillon gevat in glas-in-lood

1. Pense avec droiture
2. Travail
3. Pratique la justice
4. B. Plains les faibles
O. Dis la verité
5. B. Aide et respectie
O. Wapenschild "union fait la force"
6. B. Ne fais point le mal
O. Aime les bons
7. B. Fuis les mechants
O. Aime ton prochain
8. B. Fais le bien pour l'amor du bien
O. Provinciewapen van Henegouwen

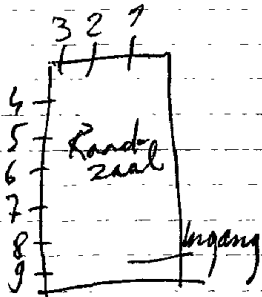

Feestzaal: provinciewapens gevat in glas-in-lood

I0. Antwerpen

II. West-Vlaanderen

I2. Oost-Vlaanderen

I3. Limburg

I4. Brabant

I5. Henegouwen

I6. Namen

I7. Luik

I8. Luxemburg

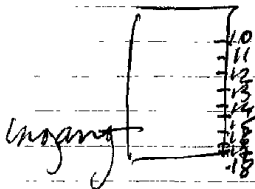

COURT SAINT ETIENNE-Beaurieux, St. Lambertuskerk

1940. Broeckaert, nr. Itot?

1. Lodewijk

2. Rita, get. Broeckaert, 1940 (Brussel)

3. Cecilia

4. O.L.V. van Lourdes

5. H. Hart van Jezus, get. Broeckaert

6. Jozef

7. Theresia

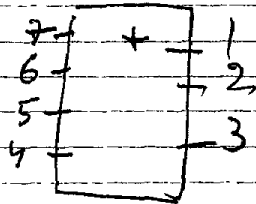

COURT SAINT ETIENNE-Sart Messire Guillaume, St. Antoniusker

1936. Spreters, nr. Itot20

I. Top: Pantocrator

O.L.O.L.V.

M. De goede herder

R. Jozef

2. Antonius eremijt, 1931

3. Karolus Borremeus reikt de kommunie uit, 1936

4. Anna en Maria, 1936

5. Dood van Jozef, 1936

6. Franciscus wonder met de ezel, 1938

7. Cecilia

8. Marteling van Victor

9. Monica

10. Augustinus

II. Top: Lam Gods

O. Laatste avondmaal

12. Vrouw bij een bisschop

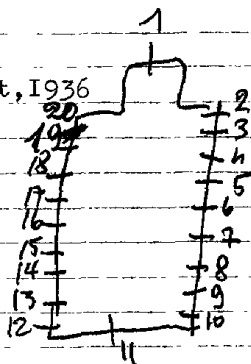

13. Virginia, 1932
14. Ludovikus, 1935
15. Isidorus, 1938
16. Gebed voor een gestorven kind, 1938
17. Doed van Franciscus Xaverius, 1937
18. Onthoofding van Laura, 1936
19. Marcellius, 1938
20. Boodschap aan Maria, 1932

zie brief van G. Speters van 20 oktober 1933

In 1973 herstelde Carpet

COURT SAINT ETIENNE-Tangissart, O.L.V. kerk

1919. I tot 4 - 8 tot 18 - Sprekers
 J. Van de capelle, nr. 5-6-7

I. L. Henrikus, 1924

R. Cornelius

2. Barbara

3. Adele

4. L. Anna

R. Joachim

5. L. Johannes

R. Marcus

6. L. Mattheus

R. Lucas

7. Decoratief glas-in-lood

8. O.L.V. van altijddurende bijstand

9. L. Augustinus

R. Franciscus Xaverius, 1925

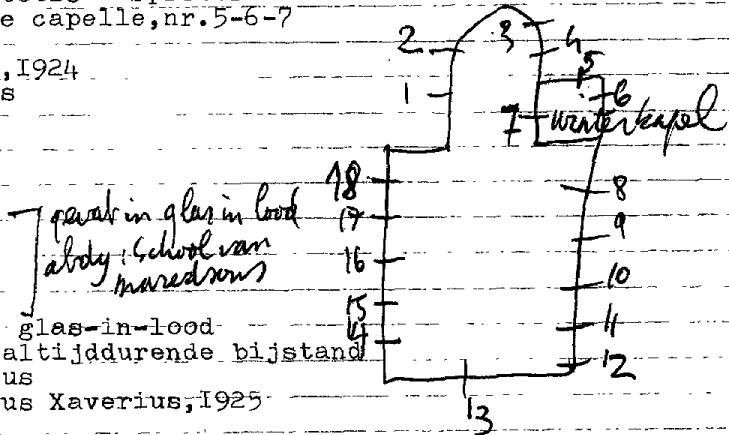

- I0. L. Eugeen
R. Antonius, 1923
- II. L. Petrus
R. Benediktus
- I2. Elisabeth van Hongarije, get. G. Spreters (Brussel)
- I3. Cecilia
- I4. Theresia van Lisieux, get. G. Spreters
- I5. O.L.V. verschijnt aan Bernárdette te Lourdes, get. Spreter
- I6. Gevallen voor het vaderland
- I7. L.H. Hart van Maria
R.H. Hart van Jezus
- I8. O.L.V. van alle genade, get. Spreters

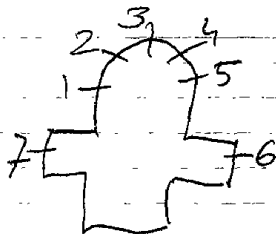

1. Boodschap aan Maria
2. Aanbidding der herders
3. Hemelvaart van Jezus
4. Kruisdraging
5. Opwekking van Lazarus

6. O.L.V. geeft de scapulier aan Simon Stock, 1875

7. H. Hart van Jezus verschijnt aan Maria Margaretha à Lacoque.

Deze glasramen hebben dezelfde stijl als de glasramen in Marenbourg.

Bibliografie: Bulletin des commissions royales des arts et des monuments
1875, blz. 263 = nr. Itot 7

Repertoire Photographique des mobiliers des sanctuaires
de Belgique, Prov. de Namur, Canton de Couvin, 1978,
P. 24 = n° 1

BOUSSU-en-Fagnes, St. Sulpiciuskerk

N

Couvin

COUVIN

1856. J. F. PLUYS, nr. Itot 5-15

1925. SPRETERS (Brussel), nr. 6 tot 14.

1. Elisabeth

2. Augustinus

3. Lodewijk, get. J. F. Pluys, 1856

4. Michael

5. Karolus Borromeus

6. Jozef

7. Paulus, get. Spreters, 1925

8. Gregorius

10. Glas-in-lood

11. Theresia van Lisieux

12. Jan de doper

13. Petrus, get. Spreters, 1925

14. O. L. V.

Jacobus de meerdere, get. J. F. Pluys, 1856

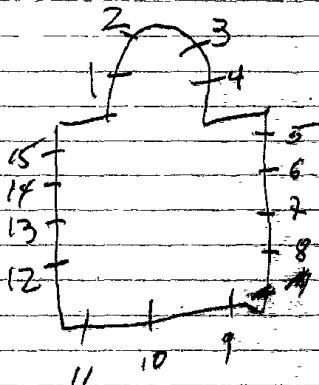

Bibliografie:

Zie volledige bibliografie in: Ivo Bakelants, de Mechelse glazeniers
Pluys en hun werk, nr. Itot5-15.

Reklamedrinksel in Pluys

Repertoire Photographique, du mobilier des sanctuaires de
Belgique, Prov. de Namur, Canton de Convin, 1978, p. 17 = in 114

Zie brief van G. Spreeters d.d. 1933-10 oktober

COUVIN-Brûly, O.L.V. geboortekerk

1926 E. Steyaert, nr. Itot 14

- 1. Boodschap aan Maria
- 2. Aanbidding der koningen
- 3. Boetvaardige Maria Magdalena
- 4. Emmausgangers
- 5. Laat de kinderen tot mij komen.
- 6. Margaretha
- 7. Koning Albert en koningin Elisabeth
- 8. Wonder van Hubertus
- 9. Cecilia
- 10. Gorgen gevangeneming
- 11. Jeanne d'arc
- 12. Kard. Mercier en bisschop Neylen
- 13. Theresia van Lisieux
- 14. Karolus Borromeus

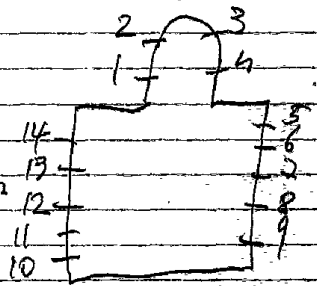

In 1975 Herstelde Carpet

Bibliografie

R.M. Van den Haute, edw. Steyaert, blz. 32 = nr. Itot I4

Repertoire Photographique du mobilier des sanctuaires
de Belgique, Prov. de Namur, Canton de Couvin, 1978, p. 20
=> nr. Itot I4

COUVIN-Cul-des-Sarts, St. Pieter en Pauluskerk

1902. J. Vosch, nr. 1 tot 20

I. B. Geseling

O. Hof van Olijve

2. B. Drie-vuldigheid

M. Kalvarieberg met symbolen van kerk en synagoog

O. Laatste avondmaal, get. J. Vosch, 1902

3. B. Veronikadoek

O. Doornekroning, get. J. Vosch, 1902

4. Verrijzenis van Jezus, 1902

5. B. Jezus redt Petrus uit het meer.

O. Jezus roept de apostelen.

6. B. Genezing van een kreupele

M. Genezing van een zieke

O. Petrus slaat een oor af. 1905

7. B. Petrus verlost door een engel

O. Wonder van Petrus

8. Hemelvaart van Jezus, 1902

9. Pinksteren, 1906

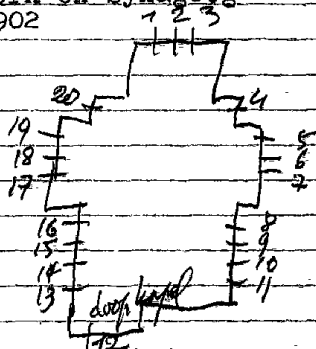

Repertoire Photographique du mobilier des sanctuaires
de Belgique, Prov. de Namur, Canton de Louvain, 1978, p. 25
nr. 1-2-3

10. Maria tenhemel opneming, 1903

11. Kroning van Maria

12. L. Rolende, get. J. Vosch, 1906

M. Doop van Jezus, 1906

R. Juliaan, 1906

13. Jezus predikt in de tempel

14. Opdracht in de tempel, 1903

15. Aanbidding der herders

16. Maria bezoekt Elisabeth, 1902

17. B. Jezus en de Samaritaanse vrouw

O. Bruiloft van Cana, 1900

18. B. Vermenigvuldiging van broden en vissen

M. Jezus geneest een lamme

O. Jezus geneest een zieke, 1905

19. B. Jezus wekt een dode op.

O. Jezus geneest een vrouw

20. Boodschap aan Maria

COUVIN-Dailly, St. Quintenkerk

1980 Carpet, m 1 top 4

1. Lucas
2. Johannes
3. Mattheus
4. Marcus

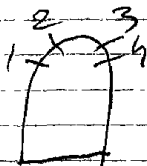

Fragmenten van oudere ramen gevat in nieuw glas-in-lood.

COUVIN-Frasnes, St. Remigiuskerk

1982, G. Spreter, no. 1 tot 10

1. Jezus de kindervriend, 1912
2. Laatste avondmaal, 1912
3. H. Hart van Jezus verschijnt aan Maria Margaretha à La-coque, 1912
4. H. Familie, 1912
5. Remigius doopt Clovis, 1912
6. Boetvaardige Maria Magdalena
7. Deed van Jozef, 1912
8. Opvoeding van Maria bij moeder Anna, 1912
9. Jezus geeft de sleutels der H. Kerk aan Petrus, 1912
10. O.L.V. geeft de rozenkrans aan Dominikus

Deze glasramen hebben dezelfde stijl als de glasramen in Mariembourg

In 1981-84 Herstelde Carpet

Repertoire Photographique du mobiliers
des sanctuaires de Belgique, Prov. 2
de Namur, Canton de Courvin,
1978, p. 33 = n. 156-70

Zie brief van G. Spreters, 10 okt. 1933

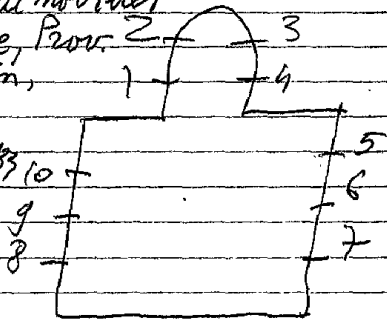

- 1. Melanie
- 2. Drievuldigheid
- 3. Rochus
- 4 tot 8 modern glas-in-lood

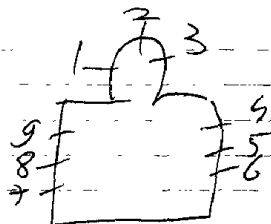

1928.

1. Marcus-Mattheus, 1928
2. Kristus Koning
3. Johannes-Lucas, 1928
4. Joris, 1928
5. Engelbewaarder, 1928

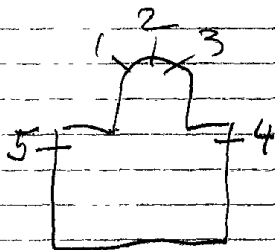

N

COUVIN-Mariembourg, St. Magdalenakerk

1910. *G. Sireters* nr. I-2
1926. C. Wybo, nr. 3 tot 8

- 1. Jezus bij Martha en Maria, 1910
- 2. Jezus en Maria Magdalena, 1910
- 3. Boetvaardige Maria Magdalena, 1929, get. C. Wybo
- 4. Lucas
- 5. Marcus
- 6. Mattheus, get. C. Wybo, 1926
- 7. Johannes
- 8. Hemelsbrood, 1926

Bibliografie:

Bulletin des commissions royales des arts et des monuments
1909, blz. 127 = nr. I-2
Koninklijk besluit 18-I-1910, art. 25 = nr. I-2

Deze glazen hebben verwantschappen met Fresnes en Corwin en Taigny

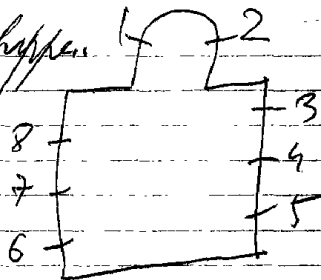

COUVIN-Petigny, St. Victor kerk

1981 Carpet, nr. 1 tot 4

- 1. Jozef
- 2. H. Hart van Jezus
- 3. O. L. V.
- 4. L. Cecilia
- R. David

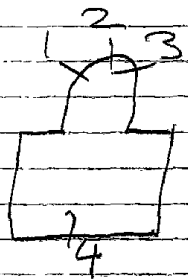

Deze glasramen hebben dezelfde
 stijl als de glasramen
 in Mariembourg.

Deze kerk is omgevoerd
 in een brunnenklerk bestaande
 uit voortlopende materialen.

In 1981 Herstelde Carpet

1903. Marie de Wattry, nr. 6-7-I3-I4

1898. J. Vosch, nr. Itot 5-I0

Criech — nr. 9-II

nr. 8-I2

1-2. Glas-in-lood met beschilderde ornamenten.

3. Juliana van Cornillon vereert de eucharistie.

4. Maria tenhemel opneming, get. J. Vosch, 1898

get. Dassy, 1950 = restauratie.

5. H. Hart van Jezus verschijnt aan Maria Margaretha à Laco-

6. Mattheus

que.

7. Paulus

8. Franciscus van Assisi

9. Mozes ontvangt de tien-geboden.

10. Cecilia

11. O.L.V. geeft de rozenkrans aan Dominikus.

12. Antonius met kind Jezus

13. Marcus

14. Lucas, get. Marie de Watty, 1903

Repertoire Photographique du mobiliers
des sanctuaires de Belgique, Prov. de Namur
Canton de Couvin, 1978, p. 84 = n. 2045

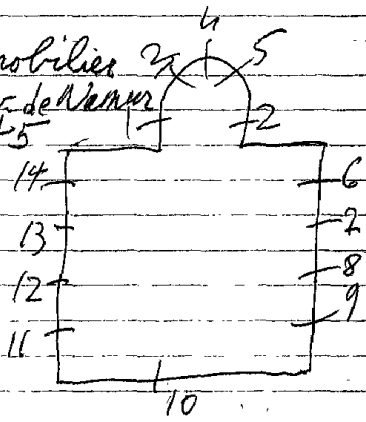

COUVIN-Pesche, St. Hubertuskerk

- 1. Hubertus
- 2. Doop van Jezus

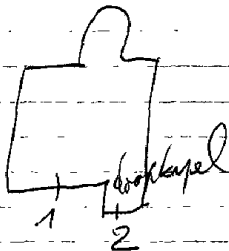

COUVIN-Pesche, Filles de Marie - Rue Hamia I

1959.

15ramen zijn in decoratief glas-in-lood, zonder schildering
of symbolen.

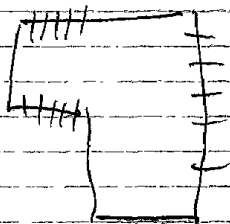

CRISNEE, St. Mauricekerk

L

villers-leveque

1903. Ladon, nr. 1-2-3

1920 Osteravt. nr. 4-7-8

nr. 5-6

1. B. Druiventrosdragers

M. Rapen van het manna

O. Slachten van het paaslam

2. B. L. L. van Emaus

M. Vermenigvuldegging van broden en vissen

O. Wonderbare visvangst

3. B. H. Communie

M. Het wonder van Franciscus met de ezel

O. Juliana

4. H. Familie

5. Mauritius

6. Jan de doper

7. Joachim

8. Anna

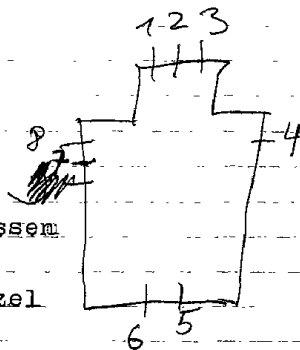

Bibliografie:

Bulletin des commissions royales des arts et des monuments
1903, blz. 63 = nr. 1-2-3.

Biographie nationale, deel 33, p. 425 = nr. 1-2-3

Repertoire photographique du mobilier des
sanctuaires de Belgique, Prov. de Liege, Canton de
Waremme, 1980, p. 24 = n. 4-7-8

CRISNEE-Fize-le-Marsal, St. Martinuskerk

Crickx, nr. I-2

I.H.Familie
2.Emmausgangers

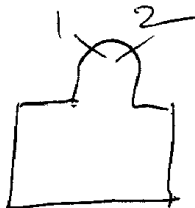

Repertoires Photographique du Mobilier des
sanctuaires de Belgique, Prov. de Liège, Canton
de Waremme, 1980, p. 212 = Nr. 1-2

CRISNEE-Kemexhe, St. Vincentiuskerk

1923. Crickx, nr. I.
nr. 2 tot II

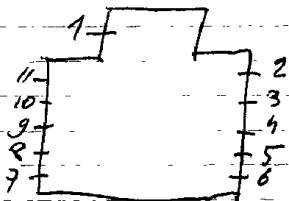

1. Offer van Isaak en Abraham, 1923

2. Boodschap aan Maria

3. Geboorte van Jezus

4. Pieta

5. Kroning van Maria

6. Zegening met het allerheiligste over een zieke

7. Doop van Jezus

8. H. Familie

9. H. Hart van Jezus verschijnt aan Margaretha Maria & Lacoque

10. Franciscus predikt voor de vogels en vissen

11. Marteling van Laurentius.

Repertoire Photographique du mobilier des
sanctuaires de Belgique Prov. de Liège, canton
de Waremme, 1980, p. 32 = 1 et 11

CRISNEE-Odeur, St. Severinuskerk

1907. Osterzath

1. H. Hart van Jezus verschijnt aan Margaretha Maria à Lacoque

o. L. Mathheus

R. Marcus

2. Engel verschijnt aan Margaretha Maria & Lacoque.

O. L. Lucas

R. Johannes 1879

(Schildering in slechte toestand). 1985

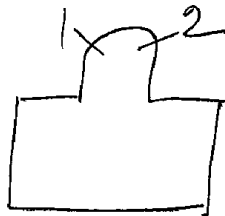

Repertoire Photographique du mobilier des
sanctuaires de Belgique, Prov. de Liège,
Canton de Waremme, 19080, p. 29 = n. 1-2.

DALHEM, St. Pancrasiuskerk

Gronc

nr. Itot6

1. Petrus
2. O.L.V.
3. Pancrasius
4. Henricus
5. Nicolas
6. Jacobus de meerdere

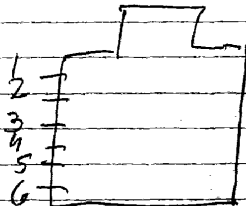

Repertoire Photographique du mobilier des
sanctuaires de Belgique, Prov. de Liège, Canton
de Vise, 1977, p. 29 = n. 1 to 6

DALHEM-Aubin, St. Laurentiuskerk

1947. J. Osterrath, nr. 3
nr. 1-2-4 tot 8

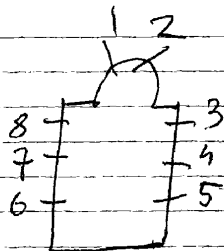

1. Hemelvaart van Jezus
2. O.L.V. onbevlekt ontvangenis
3. Barbara, get. J. Osterrath, 1947
4. H. Hart
5. Beschilderde ornamenten
6. Laurentius
7. Monstrans
8. H. Hart

Reklamefolder Osterrath (1937-1947) = nr. 3

DALHEM-Berneau, St. Servaeskerk

1908. F. Nicolas en Zonen, nr. Itot8

1. Lam Gods *Jaever in glas in lood*
2. Pelikaan *Jaever in glas in lood*
3. Dood van Jozef, 1909
4. Bekering van Paulus, get. F. Nicolas en zonen, 1908
5. Wonder van Hubertus, get. F. Nicolas
6. Predeking van Servaas, get. F. Nicolas en zonen, 1908
7. Jezus de goede herder, get. F. Nicolas en zonen, 1908 Roermo
nd.
8. Hemelvaart van Maria

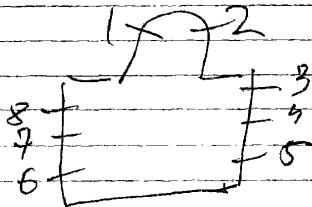

Gerestaureerd in 1949

Repertoire photographique du mobilier des sanctuaire
res de Belgique, Prov. de Liège, Canton de Visé, 1977,
P. 17 = n° 1 tot 8

DALHEM-Bombaye, St. Jan de doperkerk

S. Coucke, nr. 3

1923.

nr. I-2-4 tot 9

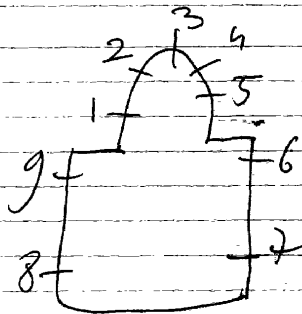

1. Geboorte van Jezus

2. Doop van Jezus

3. Verrijzenis van Jezus, get. S. Coucke

4. Onthoofding van Johannes

5. Kalvarieberg

6. Kelk

7. H. Hart

8. Anker

9. Adelijk wapen, 1923

gevat in glas in lood
met geschilderde
ornamenten

Lori Van Bierwilt. Atelier S. Couche en Zonen. Bierhof 1984.

P. 115 = nr. 3

Antwerpen, Stadsarchief Reclamebureau, = nr. 3
Repertoire Photographique des mobiliers des sanctuaires,
Prov. de l'ège, Canton de Visé, 1977, p. 21 = n. 1 tot 9

DALHEM-Feneur, St. Lambertuskerk

1898, Hochreiteren Gevel
nr. 1 tot 6

1. Jan de doper (50% vernield)
2. Elloo, 1897
3. Antonius van Padua, 1897
4. Hubertus, 1897
5. Lambertus, 18797
6. Katerina

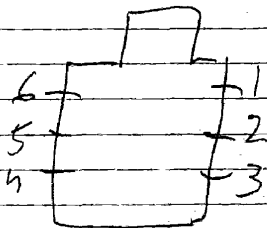

De numen zijn alle in rechte staat

Repertoire Photographique du mobilier des
sanctuaires de Belgique Prov. de Liège, Canton
de Visé, 1977, P 3 = n. 1 tot 6

DALHEM-Montroux, St. Luciakerk

1930. *Crucht* nr. Itot4
1947. nr. 5

1. Geboorte van Jezus, 1930
2. Verrijzenis van Jezus, 1930
3. Isidorus
4. O.L.V. onbevlekt ontwangenis
5. Doop van Jezus, 1947

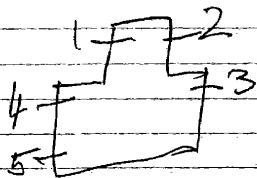

Repertoire Photographique du mobilier des
sanctuaires de Belgique Prov. de Liège, Canton
de Vise, 1977, p. 49 = n. stat 4

DALHEM-Saint-André, St. Andrieskerk

1947. Crickx, nr. Itot 9

De zone = ontw.

1. Aanbidding der herders, get. F. Crickx
2. Verrijzenis van Jezus, get. F. Crickx, 1947
3. Vermenigvuldeging van broden en vissen
4. Vergiffenis van Maria Magdalena
5. Jezus geeft de sleutels der H. Kerk aan Patrus
6. Bruiloft van Cana
7. Vinding van Jezus
8. Opdracht in de tempel
9. Jezus jaagt de kooplieden uit de tempel.

*Commissie v. monumenten, 14-11-1947,
nr. 2118 = nr. 1*

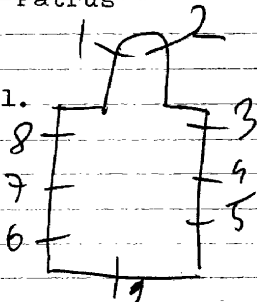

Repertoire Photographique du mobilier des
sanctuaires de Belgique, Prov. de Liege, Canton
de Vire, 1977, p. 55 - Nr. 2 of 9

1950 Crespin=ontw./Crickx=uitv., nr. ItotI9

I. L. Kelk

R. Monstrans

2. Boodschap aan Maria, get. L.C. Crespin

3. Kalvarieberg

4. Jezus geeft de sleutels der H. kerk aan Petrus, get. Crickx

5. L. Pelikaan

R. Lam Gods

6. Niklaas, get. Crespin-Crickx

7. Barbara

8. Hadelinus

9. Bernardus

10. Deur des hemels

II. Ark des verbonds

I2. Ivoren toren

I3. Ster der zee

I4. Zuivere lelle

gevat in
glas in lood

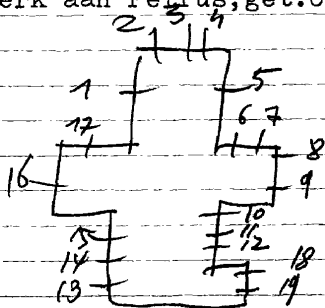

- I5. Mystieke roos gevat in glas in lood
I6. L.O.L.V.
R. Jozef
I7. Antonius
I8. Hand
I9. Slang

Repertoire Photographique du mobilier des
sanctuaires de Belgique, Prov. de Liège, Canton de
Vise, 1977 p. 70, nr. 1 tot 19

DAMME-Sijsele, Kapucijnen - Centrum Rijckevelde
Rijckevelde 6

1959.C.Van Walleghem, nr. I-2-3

1. Elias, get. C. Van Walleghem

2. Jezus, get. C. Van Walleghem (uitbeelding van de berg Tabor)

3. Mozes



DAMME-Moerkerke, St. Ritakerk

1977. G. De Lodder, nr. 1 tot 4-6 tot 21
H. Mortier, nr. 5

1. Lam Gods
2. Rita, 1977
3. Handen der kerkbouwvrijwilligers.
4. O.L.V. van Lourdes
5. Lucas, get. H. Mortier
6. Jozef
7. Dekoratief glas-in-lood met bloemen
8. Bruiloft van Cana
9. Dekoratief glas-in-lood met vogels
10. Cardijn
11. Hubertus
12. Franciscus
13. Lutgardis
14. H. Hart
15. Tarcitius
16. Korenveld

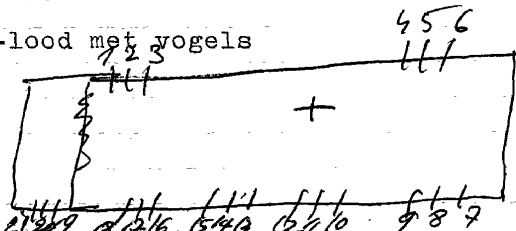

- 17. Is#door
- 18. Bloemen en korenhalmen
- 19. Dekoratief glas-in-lood
- 20. O.L.V. altijd durende bijstand
- 21. Dekoratief glas-in-lood

DAMME-Moerkerke, Gemeentehuis

Steyaert

Raadszaal:

1. Koning Albert
2. Boodschap aan Maria
3. Portret van Edw. Steyaert

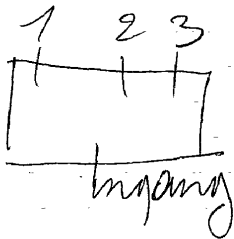

Bibliografie:

R.M. Van den Haute, Edward Steyaert

DAMME, Dienst voor toerisme, Lange Van Maerlantstraat 3

1960. Fr. Van Immerseel

Traphal-ingang museum:

-L. Nelehoofd

M. B. Lamme Goedzak

O. Staat de krijgtrom, get. Fr. Van Immerseel, 1960

R. Tijlhoofd

Alle glasramen zijn verlicht met onrechtstreeks licht

1869.Sam.Coucke:nr.2tot5.

nr.1-6tot10.

11 = stijl van Wallegem?

- 1.H.Hart van Jezus
- 2.Petrus
- 3.Donatius
- 4.Hieronymus, get. 1869Sam.Coucke
- 5.Francisus Sales
- 6.L.Lam Gods
- M.Salvator Mundi
- R.Duif
- 7.Henrikus
- 8.Johannes
- 9.Paulus
- 10.Jozef
- 11.O.L.V.

Ingangseur:

Motieven gevat in glas in lood:

- 1.Ladder en lans
- 2.Nagels
- 3.Kruis en lijdensdoek
- 4.Doornekroon
- 5.Geselzuil
- 6.Doornegekroond hart
- 7.Kelk en kruis

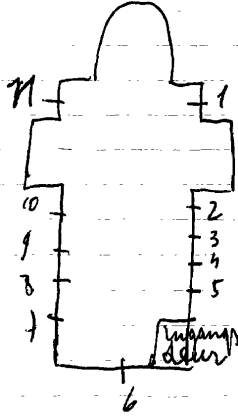

Bibliografie

lori Van Biervliet, Atelier S. Louche en Zonen —
Antwerpen, Stadsarchief, Reklameditrivers = 12 tot 5
Brezon, 1994, P 115 = 4, 2 tot 5

in 1992 herstelde atelier M. Geneve

DAMME, E. Z. Augustinessen - kerkstraat 39

Brugge 2

1. Johannes

2. Elisabeth

3. Augustinus

4. Margaretha van Constantinopel

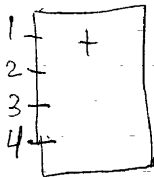

1908. J. E. T. COUCKE: nr. 1 tot 5.
L. HUYBRECHTS: nr. 6 tot 19.

1. Boodschap, 1910.
2. L. Karolus Borromeus 1907
3. L. H. Hart van Jezus
4. L. H. Hart van Maria
5. L. O. L. V. van Smarten 1907
6. R. Helena
7. Martinus, get. J. E. T. Coucke 1910
8. Top: kerk
9. Salvato mandi
10. Pelikaan
11. Hand
12. Lam Gods
13. Duif
14. I. H. S.
15. Alfa omega
16. Kristus kroon
17. L. Engel
18. M. Cecilia
19. R. David
20. Morgendster
21. Roos, get. L. Huybrechts, Prins Leopoldstr. 33 Sint-Kruis
22. Lelie
23. Kroon
24. Maria monogram
25. L. Engel
26. M. O. L. V.
27. R. Engel

De ramen nr. 6 tot 19 zijn alleen versiert in het boogveld, het overige gedeelte is glas in lood. Brugge 2

Bibliografie

Archief bisdom Brugge, bundel 20 - nr. 1 tot 5.

Brugge, Bibliotheek v/h. Prov. Bestuur v. W. Vlaanderen
= nr. 1 tot 5

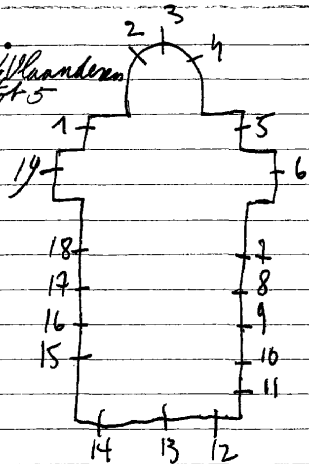

~~PAMME~~
LAPSCHURE, H. Drievuldigheidskerk

Brugge 2

1959. M. MARTENS

1. O. L. V., get. M. Martens, 1959

2. De goede herder, get. M. Marten, 1959

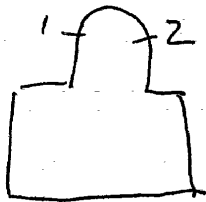

DAVERDISSE-Gembes, O.L.V.kerk

1957. Steger=ontw./Colpaert=uitv., nr. 4 tot I7
? nr. I-2-3

1-2. Glas-in-lood met beschilderde ornamenten.

3. Maria tenhemel opneming.

4 tot I7. Dekoratief glas-in-lood met symbolen en kontour-
schildering. Nr. 4-I5, get. Steger/Colpaert, 1957.

Bibliografie:

- Art d'église, 1960, 28e jg. nr. II2, blz. 357 = nr. 4 tot I7

- Repertoire Photographique du mobilier des sanc-
tuaires de Belgique, Prov. de Luxembourg, Canton
de Weylen, 1975, p. 15 = nr. 4 tot 17

- Brunel, Rijksarchief - Fonds Colpaert

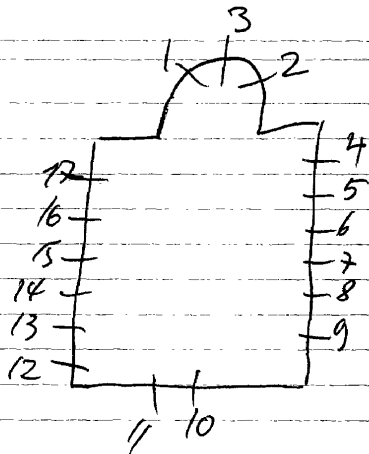

DAVERDISSE-Haut-Fays, St. Remaklekerk

1930. Ganton, nr. 2-3-4

1975. Ps. Liegeois, nr. 5 tot 9

? nr. 1

1. Clara (overleden kindje) bij Theresia van Lisieux, 1926

2. Remakle, 1930

3. Petrus

4. Hubertus

5 tot 8. Modern glas-in-lood.

9. Decoratief glas-in-lood, zonder schildering of symbolen,
get. Ps. Liegeois, 1975

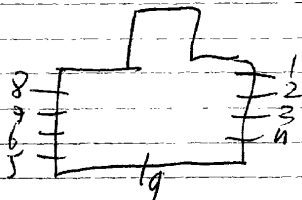

Repertoire Photographique du mobiliers des
sanctuaires de Belgique, Prov. de Luxembourg
Canton de Uellin, 1975, p17 = m. 2-3-4

DAVERDISSE-Porcheresse, O.L.V. kerk

nr. Itot4

nr. 5

Itot4. Muciserende engelen

5. Dekoratief glas-in-lood, zonder schildering of symbolen.

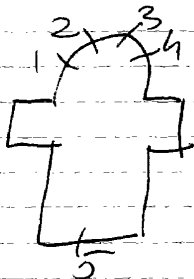

DEERLIJK, Zusters van O.L.V. Bijstand - Pladijsstraat 296

1974. De Smedt (Kortrijk)

I-2. Allerlei fragmenten van 19e eeuwse glazen verwerkt
in glas-in-lood. 1974.

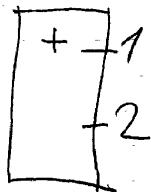

1976. De Waele Jules (Ingelmunster) = ontwerp. ⁹

uitvoering Piamanu ?

I-2-3. Glas-in-betonramen

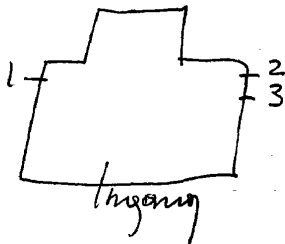

Hoek

DEERLIJK-Molenbeek, H. Moeder Annakerk

1963. Vandeweghe R.

I. Anna-Maria-Jezus (glas-in-beton)

Dekoratief glas-in-lood

2. Vissen en vogels

3. Cirkels

4. Licht en lucht

5. Zon

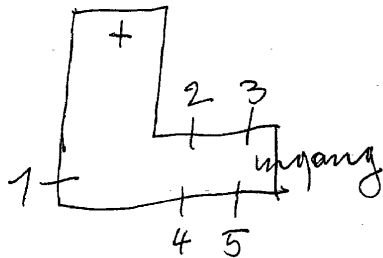

Fotorepertorium v/h. meubilair v/d. Belg. Bedehuisen
Prov. W. Vl. kanton Harelbeke, 1974, P. 13 - n. 1145
West-Vlaanderen, 1964, nr. 73, 13 jg., blz. 64 (bladeren in het
album van de West-Vlaamse gewijde kunst)

DEERLIJK, E.Z.v/d.H.Vincentius - Gesticht "H.Familie"
Rene De Clerckstraat

Harelsbeke

Itot4. Dekoratief glas in lood. Alleen vorm en kleur, geen schilderi-
geen onderwerp., 1974.

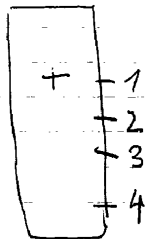

DEERLIJK, Kapel "Ter ruste" - Ter rustestraat

Harelsbeke

Ganton P.

I. Wonderbaar mirakel van O.L.V. van de boom, get. P. Ganton.
(zeer kleurrijk)

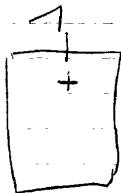

1. Pelikaan
2. Kelk en boek
3. Lam Gods
4. Brood op tafel

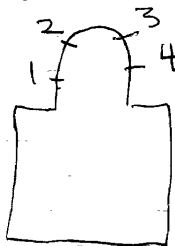

Harelbeke

DEERLIJK, ~~St. Ledewijk, St.~~ O.L.V. onbevlektkerk

1909. DOBBELAERE, nr. Itot5.

1. B. Pelikaan

M. Broden en vissen

O. Kopere slang

2. B. Kelk en hostie

M. Laatste avondmaal

O. Manna, 1909.

3. B. Lam Gods

M. Kalvarie, 1909.

O. Offer van Abraham en Isaak

4. B. Monstrans

M. L. L. van Emaus

O. Offer van het paaslam, 1909.

5. B. Korenhalmen en druiven

M. Vaten van de bruiloft van Cana

O. Offertafel

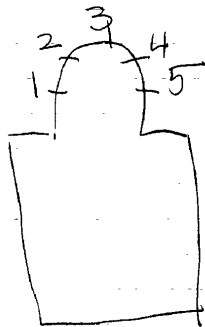

KA

Bibliografie:

Catalogue general par numeros d'ordre des cartons pour vitreaux

nr.1 = 2424

nr.2 = 2418-2423

nr.3 = 2417-2420

nr.4 = 2419-2422

nr.5 = 2425

In 1956 herstelde de Lodder alle samen

1907. Ganton: nr. 7 (toegeschreven)

1923. Ladon: nr. 6-8.

1929. Coucke: nr. ~~1-10~~ - 9 ~~10-13~~ 10-13

1929. PEENE-DE LODDER: nr. 2-3-4-5

1931. DE LODDER nr. 1-11-12

- I. Top: God de Vader met kroon
in de hand
- B. O. L. V. tuſſen wolken en
omringd door engelen
(hemelvaart)
- O. L. Kruisafneming
- M. Ark des verbonds
- R. Kristus ontmoet zijn
moeder, 1930.
2. H. Familie te Nazareth, 1929
3. Opdracht in de tempel ¹⁹²⁹
4. Geboorte ¹⁹²⁹
5. Maria bezoekt Elidabeth, 1929
6. Boom van Jessie, 1923
7. B. Kalvarie
- O. L. Vinding van het kruis
- M. Adelijk wapen, 1907
- R. Kruisopriehing
8. Top: Kristus in hof van Olijve
- B. H. Hart van Jezus verschijnt
aan Maria Margaretha à Lacoque
- O. Muciserende engel
9. L. Claudius
- R. Vrouwelijke heilige
10. L. Engel
- M. Kristus Koning, get. Coucke, 1930
- R. Engel
freres
11. Laatste avondmaal ¹⁹³²
12. Laat de kinderen tot mij komen 1932
13. Top: L. Kroon met 2 palmen
- R. Chiro
- B. L. Jacobus
M. Johannes
R. Nicolas

Branchant, verz. dermyttere-Desmet
ontwerp tekeningen nr. 9-10-13

leuven, Kadok-archief = nr. 9-10-13 (49-50-51)

I3.M.L.Cleophas
M.Mathildis
R.Mauricius
O.L.Anna
M.Ludovikus
R.Isabella, get. Coucke, 1935.

Bibliografie:

Brugge, Bibliotheek v/h. Prov. Bestuur v. W. v. l., ASA 10, = nr. 17/13
Bulletin des commissions royales des arts et monuments
1923, blz. 25 = r. 6.

Catalogue general par numeros d'ordre des
cartons pour vitraux: nr. I=3588 tot 3591.

nr. 2=3472
nr. 3=3471
nr. 4=3470
nr. 5=3469
nr. II=3635
nr. I2=3636

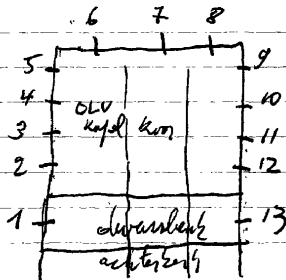

Biographie Nationale, deel 33, P. 425 = nr. 6-8

1887. DOBBELAERE

- I. Jan de doper
2. Karolus Borromeus, 1887
3. Henrikus, 1887
4. Victoria, 1887
5. Franciscus Xaverius
6. Thereisa, 1887
7. Vincentius à Paulo
8. B. Wapen van Paus Leo XIII
9. Wapen van bisschop van Brugge
(roosvenster) beschilderd glas
in lood, 1898.
10. O. L. V. v/d. Rozenkrans geeft de scapu-
lier aan Simon Stock.
- II. L. Petrus
- M. O. L. V. koningin, 1891
- R. Petrus

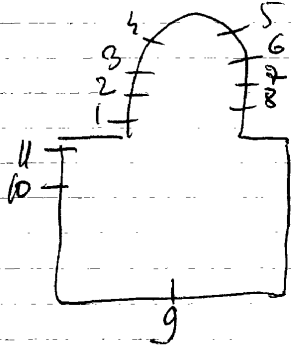

Bibliografie:

Catalogue general par numeros d'ordre des cartons pour vitraux:

I212 = nr.II

I756 = nr.6

I761 = nr.6

I771 = nr.3

I824-I825 = nr.I

I935 = nr.2

DE HAAN -
VLISSEGEM, St. Blasiuskerk

oortende

1931, Peene, nr. I-2.

1. Boodschap

2. Geboorte

In 1957 door de koper hersteld

Bibliografie:

~~Bischoffelijk~~ Archief van het bisdom Brugge, bundel 21 = nr. I-2.

Bulletin des commissions royales des arts et des monuments

1931, blz. 28 = nr. I-2

Catalogue general par numeros d'ordre des cartons pour vitraux

3595 = nr. 2

3596 = nr. I

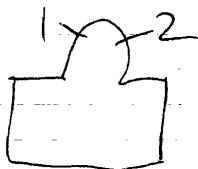

DE HAAN-

Brugge N.

WENDUINE, E.Z.v.O.L.V. der Witte Duinen - Wancourtstraat 10

1. Engel met korenhalmen

2. Engel met kroon

3. Engel met kelk

4. Engel met druiventros

5. (roosvenster) B. Katerina Labouré

O. Wapenschild van de orde

L. Leidt naar het altaar

R. Verschijning van O.L.V.

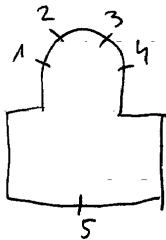

DE HAAN, Sparrenduin, Copmanlaan 2

1955.C.Westerduin

Gelijkvloers: inkomhal

-L.~~M~~etaalarbeider

M/St.Elooi

R.Metaalarbeider, get.C.Westerduin

Bibliografie:

Lexicon van West-Vlaamse kunstenaars, 1992, p. 140

DEINZE-
MEIGEN, St. Nikolaaskerk

Nevele

1947 Van Nevele, nr. 5.
nr. Itot 4. (recent)

1. Johannes
2. Mattheus
3. Lucas
4. Marcus
5. Doop van Kristus

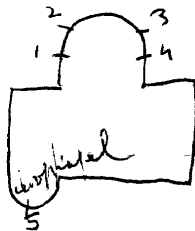

DEINZE, Zusters Maricolen, Kaaistraat 23

1971. F. Van Wambeke=ontw.
Mestdagh=uitv.

Gelijkvloers-inkomhal:

O.L.V. middelares, 1971 (ter gelegenheid 300 jaar congregatie
met de wapenschilden van de congregatie en stad Deinze.

DEINZE, Bachte-Maria-Leerne, O.L.V. en Jan de doperkerk

1988. DEMOOR, M. 1

I. Adelijk wapenschild

DEINZE-Zeveren, St. Amanduskerk

1937 of 1970 de moor

nr. 3 tot 12

1-2. Beschilderd glas-in-lood met ornamenten.

3. Gouden poort

4. Ster der zee

5. Stoel van wijsheid

6. Ark des verbonds

7. Toren van David

8. Vas insig devotion

9. Eerbiedwaardig vat

10. Mystieke roos

11. Fons signatus

12. Geestelijk vat, 1937

13. Kruis

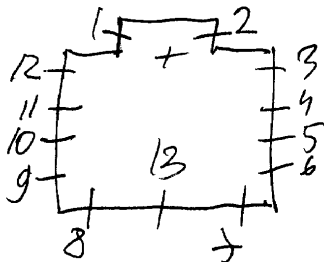

(hét zijn allemaal kleine motiefjes in kruisvorm, gevat in glas-in-lood - zeer decoratief getekend en mooi van compositie.).

DEINZE, Museum van Deinze en de Leiestreek
Lucien Matthijslaan 3-5

H. Blondeel, nr. I

I. Abstrakt, get. Blondeel

DEINZE, O.L.V. kerk

I982. Holvoet, nr. I-2-3-7-8-9

I889. Verhaerghen, nr. 4-5-6

1924 Caser herstelde ramen 4-5-6

I-2-3-7-8-9. Modern decoratief glas-in-lood.

4. Top: Lam Gods

B. Kroning van O.L.V.

O.L. Rochus, I889

R. Justina

5. Top: Kelk

B. L.H. Hart van Jezus

R. O.L.V.

O.L. Jozef

R. Barbara

6. Top: Pelikaan

B. O.L.V. geeft de rozenkrans aan Dominikus

O.L. Anna, I889

R. Joachim

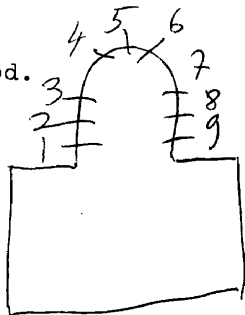

Bibliografie:

Toerisme Oost-Vlaanderen, blz. 35. = nr. 4-5-6

Bulletin des commissions royales des arts et des monuments

1888, blz. II = nr. 5

Livre d'ordre de la vitrerie, III, 81 = nr. 4-5-6

Leuven, Kador, nr. 4-5-6

DEINSE, Stedelijke tekenacademie
Guido Gezellelaan: 55

A. Blondeel

Bureau van de directeur:

Dekoratief glas-in-lood. zonderschildering of symbolen.

DEINZE, Gemeentehuis

1957. G. De Graeve, nr. I

1966. R. Vanderweghe, nr. 2

Bureau van de sekretaris:

1. Wapenschild van Deinze, get. G. De Graeve, 1957.

Overloop Ie verdieping:

2. Glas-in-beton, get. Vanderweghe, 1966.

DEINZE-Astene, St. Amanduskerk

1925. C. Ganton-Defoin, nr. I-2

I. H. Hart van Maria, get. 1925, C. Ganton-Defoin.

2. H. Hart van Jezus, get. C. Ganton-Defoin, 1925

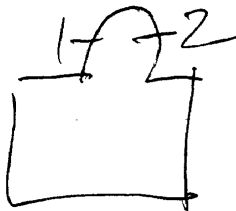

DEINZE-Grammene, St. Jan de dooperkerk

1931 - C. Ganton - Defoin, v. 1-2-3

1. Lelie - kroon van Maria
2. Doop van Jezus, 1931
3. Eue Agnus dei

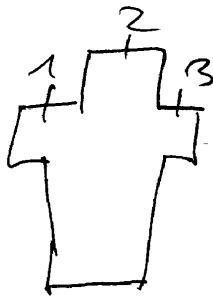

DEINZE, Bachte-Maria-Leerne, Zusters van de H. Vincentius
H. Hartinstituut
Leerbese steenweg 53

I972. VONK *antur*
Calders A. = uitvoering

1. Hands die klaar staan om te helpen - om mensen te dienen.
2. Helpende handen, get. Vonk, I972.

(warme kleuren - geel-oranje-rood - weinig schildering)



R. B. Myrnickx - A. Caldere, 1985

DEINZE, Zusters van de H. Vincentius - St. Vincentiuszieken-
huis - Schutterijstraat 34

1957 DE MOOR, m. 1 tot 14

- I. Zalig de zachtmoedigen
2. Zalig de barmhartigen
3. Zondeval
4. Boodschap aan Maria
5. Menswording
6. Eucharistie - brood
7. Eucharistie - wijn
8. Passie
9. Kruisdood
10. Verrijzenis van Jezus
- II. Zalig die zuiver van hart zijn
12. Zalig de vreedzamen
13. Maria-monogram - lelies
14. Chiro - vogels

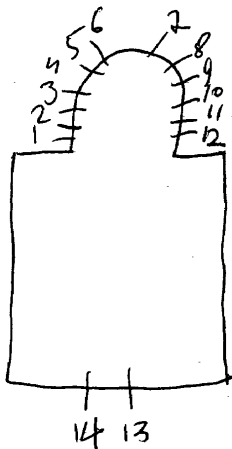

DEINZE, St. Henricuskollege - Guido Gezellelaan IO5

1950. Jacques Loire (vader), nr. I-2

~~1950. C. Ganton Defoin~~ nr. 3

Kapel: DE MOOR

1. Pantocrator = symbolen der 4 evangelisten, get. J. Loire, 1950

2. Symbolen der tien geboden, get. 1950

Oude hoofdingang:

3. Henricus van Bamberg

Adrien de Moor
minchien got de naam
van de schenker

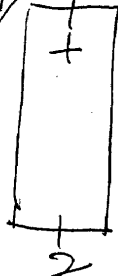

DEINZE, St. Vincentiusinstituut - Meulenstraat 24

1939, C. Ganton-Defoin, nr. I-263.

I. L. B. Opdracht van Jezus in de tempel

M. Geboorte van Jezus

O. Boodschap aan Maria, get. C. Ganton-Defoin

M. B. Drievuldigheid

M. Genadestoel

O. Laatste avondmaal

R. B. Laatste oordeel

M. Hemelvaart van Jezus

O. Verrijzenis van Jezus

2. Jezus onderwijst in de tempel - Tien geboden, get.
C. Ganton-Defoin.

3. Vincentius (roosvenster)



Biographie nationale, deel 33, P. 359 = nr. 1-2-3

DEINZE-

Deinze

BACHTE MARIA LEERNE, St. Petrus en Pauluskerk.

DEINZE CASIER 1 tot 8-10-11-12

1897. ~~DEINZE~~: nr. ~~1-7-8~~ I4-I5-I6. (slecht hersteld).

Coppejans nr. 9-I3.

1886. VERHAEGEN, 16 ramen met ornamentale schiederingen

1. Franciscus v. Assisi.

2. Henrikus *Johannes*

3. Kristus Koning

4. Zoem *Henricus*

5. Arnoldus

6. Gerardus Magnella. 1897.

7. Antonius v. Padua

8. Jozef. 1897.

9. Johannes.

10. Elisabeth

11. O.L.V.

12. Franciscus Borgiennis.

13. Rochus

14. Lucia

15. Goede Herder. 1899

16. Augustinus

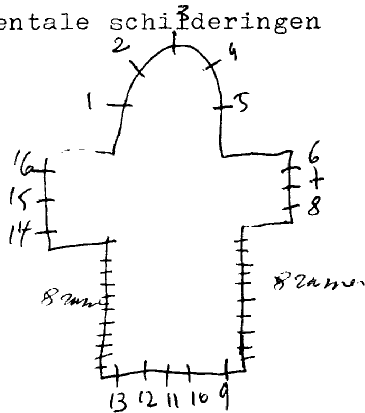

Glasraamontwerptekeningen - verz. Casier = nr. 2 - Casier
Verheijden 16 ramen met ornamentale schild
Atelierboek Casier
Leuven, Kadoz (16 gussaille ramen)

DEINZE - ~~St. Pauluskerk~~

PETEGEM, ~~St. Maarten en Antoniuskerk~~

St. Martinus en Antoniuskerk

Deinze

1924 A. Van Doorne, nr. Itot 17.

1932 DE MOOR, nr. 17

1. Mozes slaat water uit de rots.
2. Kalvarie, get. A. Van Doorne - Gent 1928
3. L. L. v. Emaus, get. A. Van Doorne
4. Offer van Melchisedeck
5. Paulus, get. A. Van Doorne
6. Jacobus de meerdere
7. Thomas
8. Bartholomeus
9. Thadeus
10. Matheus
11. Jacobus de mindere
12. Simeon
13. Philipus
14. Johannes
15. Andreas
16. Petrus, get. A. Van Doorne
17. Zingende engelen. 1939

met onrust

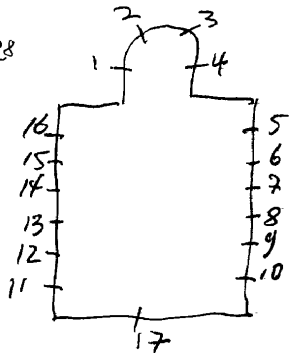

zie brief: Yasmine Christiaens - Farde Van Doorne, nr. 17
zie foto. - Lorne De Moor

DEINZE-Gottem, St. Maarten en Edrutropiuskerk

1971 De Moor: glas-in-lood ramen

1953. Duez, nr. I-2
Dassy=uitv.

1. Kalvarieberg

omring door Maria en Johannes - 3 engelen

top: haan - 2 engelen met lijdensinstrumenten

zon - maan, get. Duez=ontw./Dassy=uitv.

2. Pantocrator omringd door symbolen der 4 evangelisten

Zon - maan, get. Duez.

8 glas-in-lood ramen zijn van
De Moor



Bibliografie

Archief diocesaine kommissie bisdom Gent

I2-I2-1953=nr. I-2

DEINZE, Sint-Martens-Leerne, St. Martinuskerk

1951. nr. I-2
1968. Mortier-Hizette, nr. 3 tot I4

1. Jacobus, 1951
2. Karolus Borromeus
3. Kristus koning
4. Martinus
5. Geneveva
6. Lucas
7. Marcus
8. Godelieve
9. Johannes
10. Mattheus
11. Drie aartsengelen
12. Barbara
13. Antonius van Padua
14. O.L.V.-boodschap en bezoeking

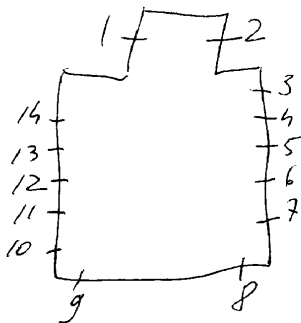

DENDER LEEUW-

WELLE, St. Pietersbandenkerk

Herssele

1900. Jozef Casier, nr. I-2-3.

1. Top: Lam Gods.

B. L. Anna

R. Jozef

M. L. Irena

R. Benediktus

O. L. Emmanuel

R. Delphina, get. J. Casier, Gent, 1900

2. Top: kelk

B. L. H. Hart van Jezus

R. H. Hart van Maria

M. L. Dominicus

R. Joanna de Valois

O. L. Verlossende engel

R. Voor Petrus, 1900.



3. Top: Pelikaan

B. L. Jan de dooper

R. Vincentius

M. L. Cerilus

R. Constantinia

O. L. Rosana

R. Karolus Borremeus, 1900

*Livre d'ordre de la Vtrerie, I, 29, m. 1-2-3
Atelierboek Casner*

DENDERLEEuw-Hemelrijk, St. Jozefkerk

1982. Meersman

1. Kristus aan het kruis.

2. Wonderbare visvangst, get. Meersman, 1982

3. Jozef, get. Meersman, 1983

4. Korenhalmen en kruis (glas-in-beton)

5. O.L.V. get. Meersman, 1983

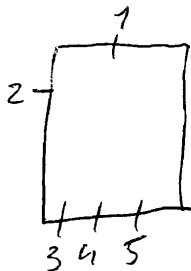

DENDERLEEuw-Leeuwbrug, St. Annakerk

1981. Meersman

1. Doopsel

2. Zeven sacramenten (doopsel - biecht - Eucharistie -
priesterschap - olijsel \rightarrow vormsel -
huwelijk).

3. Hoop - liefde - geloof.

4. L. Bisschoppelijk wapen

R. Pauselijk wapen, get. Meersman, 1981

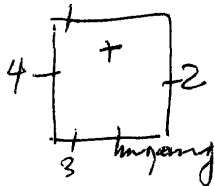

DENDERLEEuw, St. Amanduskerk

1965. M. MARTENS, nr. I-3 tot 24-26 tot 29

movie zamen

1947. O. GANTON, nr. 2-25

I-3 tot 24-26 tot 29. Dekoratief glas-in-lood - zonder schilder.

2. Laatste avondmaal, get. O. Ganton, 1947.

ing.

25. O.L.V. koningin, get. O. Ganton, 1949.

Bibliografie:

Vlaanderen, nr. II 7, blz. 34 = nr. I-3 tot 24-26 tot 29

Toerisme in Oost-Vlaanderen, blz. 32 = nr. I-3 tot 24-26 tot 29.

Archief diocesaine kommissie van het bisdom Gent,

I4-5-1947 = nr. 2

I4-5-1948 = nr. 25

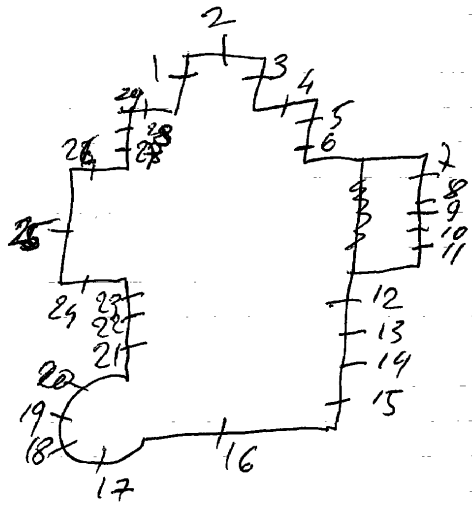

1933, PEENE-DE LODDER

1. H. Hart van Jesus verschijnt aan Maria Margaretha à Lacoque
get. 1933, Peene-De Lodder

2. O.L.V. schenkt de rozenkrans aan Dominikus, 1933

3. Kalvarie, 1933

4. L. Antonius

M. Achananius

R. Paulus, 1933

5. Amandus, 1933

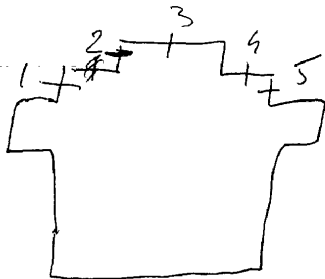

Bibliografie

Bulletin des commissions royales des arts et des monuments
1933, blz. 26

Catalogue general par numeros d'ordre des cartons pour vitraux

3654 = nr. 3

3656 = nr. 1

3655 = nr. 2

3657 = nr. 4

3658 = nr. 5

DEN DER MONDE-
GREMBERGEN, St. Margarethakerk

zelle

1937. E. Yoors

1. H. Hart van Jezus (zeer mooi)
2. H. Hart van Maria

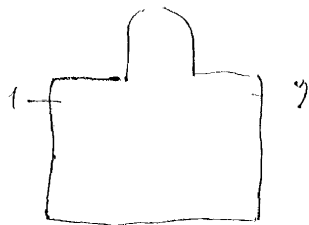

Bibliografie:

Denijs Peeters: Eugeen Yoors = biografie.

Bulletin: des commissions des monuments royales, 1935, blz. 268.
1937, blz. 45.

In 1995 herstelde atelier in Geneve

DENDERMONDE, Begijnhofkapel - Begijnhoflaan

Dendermonde

1962.Los

St. Alexius begijnhof kapel

1. Drie taferelen uit het leven v/d. H. Begga, get. LOS, 1962
2. Drie taferelen uit het leven van Alexius, get. Los, 1962

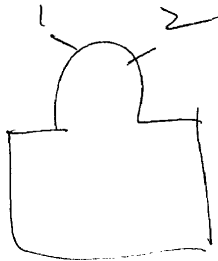

1911 1873. OI DT MANN, nr. 3-4-II tot I4
C. Ganton-Defoin, nr. 8-9.

1953. L. Huybreght, nr. I-2=uitv. (restauraties alle ramen

In 1958 werden alle ramen hersteld. De ramen 3-5-6-7 hebben veel van het oorspronkelijke verloren. Er werkten ook verschillende glazeniers.

Atelier Leonce Hulbrecht-Brugge

1. Egidius

2. Joris

~~3. Nicolas van Tolentin~~

4. 3. L. Egidius 1871

R. Rochus

5. Dominikus ontvangt de rozenkrans van O.I.V.

~~6. Zegening der kinderen door Don Bosco~~ Vincentijs

7. Engel brengt een boodschap aan een kind (Engelbewaarder, 1881)

8. O.L.V. get. C. Ganton-Defoin 1911

9. Jozef, get. C. Ganton-Defoin 1911

10. Doop van Kristus

11. Wonder van Helena = Vinding v/h. Linnis 1882

12. DRIEVULDKHEID 1872

- 13. ONTHOOFDING van Barbara 1872
- 14. H. FAMILIE 1871

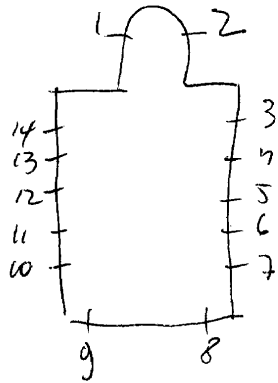

1920. Grosse

Alle engelen dragen wapenschilden welke de attributen der uitgebeelde heiligen voorstellen.

- I. Lengel
- M. O. L. V.
- R. engel, get. Grosse
2. L. Engel
- M. Adrianus
- R. Engel
3. L. Engel
- M. Monika
- R. Engel
4. L. Engel
- M. Moeder van Smarten
- R. Engel
5. L. Engel
- M. Joachim, get. Grosse
- R. Engel
6. L. Engel
- M. Anna, get. Grosse
- R. Engel
7. L. Engel
- M. Appolonia
- R. Engel
8. L. Engel
- M. Augustinus
- R. Engel
9. L. Engel
- M. Jozef
- R. Engel
10. L. Engel
- M. H. Hart
- R. Engel
- II. Goede herder

Sakrastie

I2.L. Muciserende engelm.

R. " " " "

I3.L. " " " " get. Grosse

R. " " " "

I4.L. " " " " get. Grosse

R. " " " "

I5.L. " " " "

R. " " " "

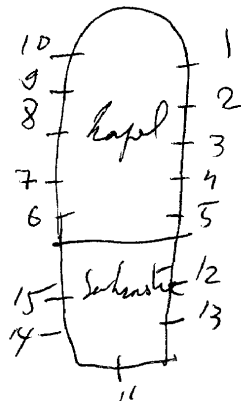

DENDERMONDE, St. Vincentius instituut - Kerkstraat 57
E.Z.v/d.H. Vincentius à paulo

Dendermonde

1902. Grosse

1. L. Jozef

R. H. Hart van Maria

2. H. Hart van Jezus verschijnt aan Maria Margaretha & Iacoque

3. L. Johannes - apostel

R. E. H. De la Colombière

4. L. Vincentius à Paulo

L. M. Augustinus

R. M. Franciscus Xaverius

R. Karolus-Borremeus

De ramen der zijbeuken zijn versierd met beschilderd glas in lood bestaande uit ornamenten en teksten in verband met de kloosterge-
lofte. (12ramen).

Kloostergang:

5. Vincentius à Paulo, get .Grosse, 1931.

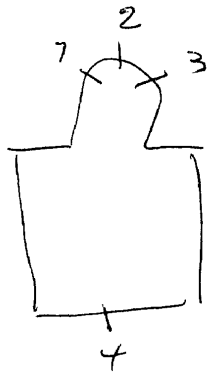

1962. Van de Perre-Mesdagh

Traphal-school: opzegend aan Noordlaan

1^o verdiep: L. Gabriel

M.O.L.V. get. ontw. Van de Perre

R. Salascianus, uitv. A. Mesdagh, Gent, 1962.

2^o verdiep: leerlingen van Emaus, get. Van de Perre-Mesdagh, 1964

Refter der priesters:

1. Vissen, get. Van de Perre, 1964

2. Korenha lmen

3. Broden

In 1888 herstelde itelier m. Jeneve

Bibliografie:

VLAANDEREN, 1971, nr. 117, blz. 40 = nr. 1-2-3.

DEN DER MONDE
SCHOONAARDE, O.L.V. van 7 weenkerk

Den der monde

A. VAN DOORNE

1. Pieta, 1921

2. Geboorte, 1921

3. Antonius, 1922

4. Petrus

5. Franciscus van Sales, 1924

6. Engel Michael, 1934

7. Kristus verschijnt aan Maria Margaretha à Lacoque, 1927

8. O.L.V. van Lourdes, 1925, A. Van Doorne-Gent.

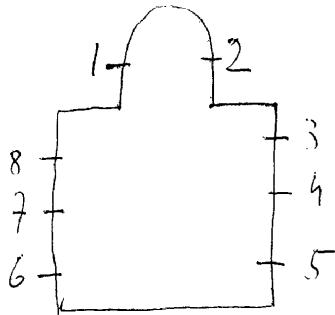

DENDERMONDE

Dendermonde

APPELS, O.L.V. van Lourdeskapel - Kerkstraat

Frans Van Immerseel

1. Engel, get.

2. Engel, get.

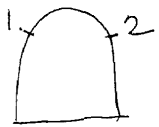

DENDERMONDE
APPELS, St. Appoloniakerk

Dendermonde

DENDERMONDE

1902 - Casier, nr 1 tot 19

1. Ursula, 1902
2. Jozef, 1902
3. O.L.V. 1902
4. Edmondus, 1902
5. L. Antonius van Padua,
R. Barbara, 1902
6. L.H. Kruis, 1902
R. Konstantinus, 1902
7. L. Aloysius
R. Dominikus
8. L. Appolonia
R. Rochus, 1902
9. Doop van Kristus
10. L. Victor, 1902
R. Juliana

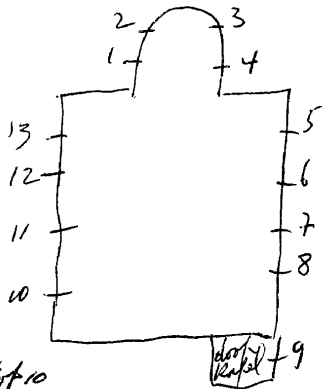

Livre d'ordre de la vitrerie, I, 78, nr. 1 tot 10

11. L. Stephanus, 1902

R. Leo

12. L. Augustinus

R. Franciscus Xaverius

**13. H. Hart van Kristus verschijnt aan Maria Margaretha à Lacoque,
1902.**

*Foto repertorium v/h, menublaai v/d. Belg. Bedehuizen
Prov. O.v.l. kanton Gendermond, 1982, p. 53 = 12.1-2-8-16*

Dr. Haekstraat 9

1955. Rigelle: nr. ItotI5.

Van boven naar onder

- 1. Kelk
- Water
- Ark van Noe
- Driehoek
- 2 herten
- Brood en vissen
- 2. Kruis
- Monstrans
- Evangelieboek
- Lam Gods
- Lijdenskruis
- Wierookvat
- 3. Duif
- Palmtakken
- Pinkstervlammen
- Zwaard
- Bladeren en eikels
- water
- 4 tot 12. Engelen die verheerlijken.
- 13. Kruis
- Haan
- 2 sleutels
- Distel
- Harp
- Wereldbol met kruisje erop.
- 14. Twee ringen
- Huwelijks zegening
- 2 duiven
- Kruis
- Druiventros
- Bladeren

- 15. Vlam**
Zandloper
Kruis
Bloem
Palm
Duif
16 tot 20. Engelen
21. Jozef
22 tot 26. engelen
Traphal (wanneer men binnen komt)
27. Hieronymus Emilianus

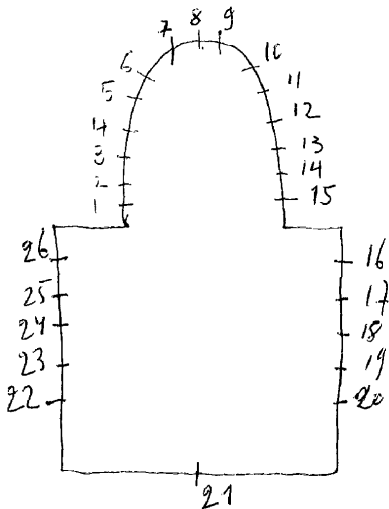

DENDERMONDE, E.P. Benediktijnen - Abdij, St. Pieter - ~~Kraan~~
en *fauwels*
Vlasmarkt 25

~~1947~~ - C. Van Nevele, nr. 4-5-6. - 11 tot 23 - 37 tot 45

1902 - LADON, m. 1-2-3

1. L. Benediktus

R. Scholastica

onder de drie ramen

2. L. Petrus

bisschoppelijke wapens

R. Paulus

3. L. Maurus

R. Bernardus

4. Dood van Benediktessenabdis omringd door medezusters

5. Top: H. Drievuldigheid

L. De orde van Benediktus

M.O.L.V. met kind

R. De orde der Benediktessen

6. Benediktus en zijn volgelingen.

SCHOLASTICA

SCHOLASTICA

1952



Kabinet Pater Antonius:

7. Musica, get. G. De Graeve, 1954

8. Bouwkunst, get. De Graeve, 1954

9. Joris, get. R. Van der Weghe, 1951

Deur: 10. Antonius - Thomas - Lucas - Jan Baptist de la Sales, 1954 = R. VAN DER WEGHE

Kloosterpand-omgang (wapenschilden gevat in glas-in-lood).

11. Da Pacem Domine

12. Beda Regaus 1763-1808

13. Robertus Estrix 1648-1664

14. Benediktus Van Haeften 1616-1648

15. Henricus Van den Zijpen 1612-1616

16. Gode fridus Van de Velde 1540-1551

17. Gulielmus Michiels 1494-1518

18. In Cruce Salus

19. Ora et Labora

20. Felix concordia

21. In Pulchritudine pacis

22. Justitia et Pax

23. Tua luce dirige

1954. VAN DE WEGHE, nr. 9-10

1950. LOS, nr. 29 tot 36

1954. De Graeve, nr. 7-8

DENDERMONDE, E.Z. der arme Claren Coletienen - Kerkstraat 40
nu: in 1994 = Zusters van Sint-Vincentius

Dendermonde
42

L.Grosse.

1989. Hugo d'Haen: nr. I = verandering van onderwerp in het
1. Stigmatisering van Franciscus bestaande glasraam.

0. L. Petrus

R. Paulus, get. L. Grosse

2. Kristus verschijnt aan Maria Margaretha & Lacoque, get. L. Grosse

3. L. Anna

R. Joachim

4. L. Franciscus

R. Antonius, get. L. Grosse

5. L. Clara

R. Coleta

6. L. Ludovikus

R. Elisabeth, get. L. Grosse

7. L. Bernardette

R. O. L. V. van Lourdes verschijnt aan: ↑ get. L. Grosse

nr. I = met nieuw onderwerp in bestaand glasraam: Kristus ver-
schijnt aan Vincentius à Paolo.

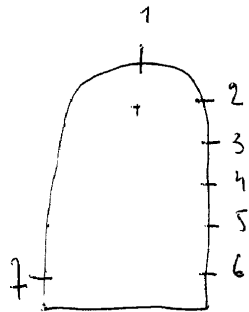

SINT-GILLIS, St. Gilliskerk

Dendermonde

Dendermonde

1996. H. Van de Perre, nr. 8_9 A. Ysabee: 39 glas-in-loodramen

1923. G. SPRETERS: nr. 3-4-5 (Emiele Bockstaellaan 55 Brussel)

1908. LADON nr. 1-2-6-7.

Leicht = Herstellingen van alle ramen

1. Top: Gods de vader en zoon

L. Taf. uit het leven van St. Gillis

R. Taf. uit het leven van St. Gillis, 1908

2. Top: O. L. V.

L. Esher

R. Judith

3. O. L. V. get. B. Spreters

4. H. Hart van Jezus

5. Jozef

6. Top: Jozef

L. Jozef in een put geworpen

R. Jozef doet voorspellingen

7. Top: Jezuskind verschijnt aan St. ~~Antoni~~ Antonius

L. Antonius en het wonder van de ezel

R. Antonius en het wonder van de vissen, 1910.

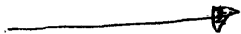
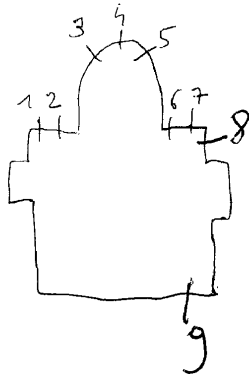

Bibliografie

Bulletin des commissions royales des arts et monuments

1923, blz. 335 = R. 3-4-5.

Biographie Nationale, deel 33, P. 425 = wr. 1-2-6-7
Kleurig glas Dendermonde, 1996, p. , nr. 8-9

8. Top: H. Geest

B.L. Boodschap aan Maria

R. Maria bezoekt Elisabeth

O.L.B. Geboorte van Jezus

L.O. Lammeren, get. H. Van de Perre, 1996

R.B. Pieta

O. Kroning van Maria

9. Laatste avondmaal, get. H. Van de Perre, 1996

Er zijn 39 glas-in-loodramen gemaakt door Achiël Ysabie,
1910

1912. Jozef Casier = *Witer nr. 1 tot 25*
aan de De Bethune
Verhaagen

1. Top: O. L. V. 1911
- Alle figuren uit de boom van Jesse
2. Top: God de vader omringd door symbolen der 4 evangelisten
- B. Laatste avondmaal
0. Vermenigvuldiging van broden en vissen
3. Top: engel
- B. Onthoofding van St. Barbara
0. Dood van Sebastiaan
4. Clemens
5. Benediktus
6. Leo
7. Arturius
8. Nathalia
9. Adelia ~~Adela~~
10. Top: drie engelen
B. L. God de zoon
M. Kroning van O. L. V.
R. God de vader
0. open graf van O. L. V.
11. Kristus verschijnt bij Maria Magdalena aan zijn graf
12. Piëta
13. Kristus ontmoet de H. Vrouwen
14. Aanbidding der koningen
15. Geboorte
16. Bezoeking van Maria aan Elisabeth
17. Boodscha p
18. Opvoeding van Maria in de tempel
19. Top: verrezen Kristus

F. & Kalvarie

O. L. Hof van Olyve

M. Kruiswegging get fond Casier 1912
R. Beschouwing

Livre d'ordre de la vitrerie, II, 67, nr. 1 tot 9-20 tot 25
II, 68, nr. 10 tot 19

Bibliografie

V.A.B. gids voor Vlaanderen, 1966
blz. 678

(alle ramen)

P. Bergmans. Notice sur la vie et
les travaux de J. Caner - Bulletin
de l'Académie royale d'archéologie
de Belgique, 1926, blz. 120-1 tot 25

Atelier Boer casier

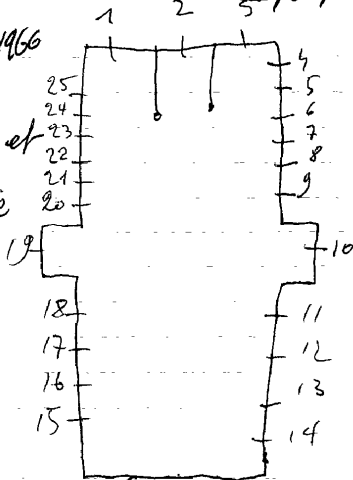

oortoverkleuning - verz. Caner = nr 17

- 20. Emeracia
- 21. Augustinus
- 22. Katerina
- 23. Anandus
- 24. Alfonsius
- 25. Franciscus Sal

DENDERMONDE, Rusthuis "Aymonshof" - Kerkstraat II7

I963.C.Los, nr. I-2

Gang-gelijkvloers:

I. Dansende figuren uit de ommegang (glasraam in lichtbak
verwerkt in de muur).

2. O.L.V. van troost

Kleurig glas te Dendermonde, I996, p.

DENDERMONDE-Sint-Gillis,O.L.V.van Zwijvekekerk

1993.H.Van de Perre

Portaal: (glasraam gevat in ijzeren kader en opgesteld
tegen een g^alzen wand aan de hoofdingang)

O.L.V. van Zwijveke, get.H.Van de Perre, 1993

Kleurig glas Dendermonde, 1996, p.24

DENDERMONDE-Sint-Gillis, Oud-gemeentehuis, Weggevoerdenste. I

1955.LOS, nr. I tot 10

Kleine glasramen met een ketting opgehangen. Ramen voorgeve

Raadzaal: 2^{de} verdiep

1. De arbeider
2. De huishoudster
3. St. Egidius
4. De speelman
5. De sport
6. Spreekwoord

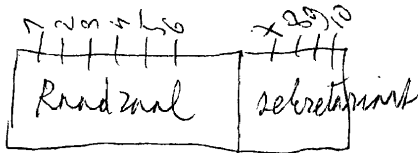

Secretariaat:

7. De boer
8. Dichter Emmanuel Hiel
9. Wapenschild St. Gillis-Dendermonde
10. De wever

Kleurig glas Dendermonde, 1996, p. 23

24. Metherte ende met ziele, get. Hugo Dhaen, 1981-Dendermonde
25. In Schola Verbi, get. Hugo Dhaen, 1981
26. F. Joossens, Presb. a. Borgerhout, 1954

Rekreatiezaal:

27. Benediktus, 1952
28. Antonius, abt, 1952, get. De Graeve

Trappenhuis-gelijklvoers:

29. Filosofie, get. Los, 1950
30. Gramatica, get. Los, 1950
31. Rethorica, get. Los, 1950
32. Dialetica, get. Los

Iste verdiep:

33. Arithmetica, get. Los
34. Geometri, get. Los
35. Musica, get. Los
36. Astronomia, get. Los

2de verdiep:

- 37.L.Wapenschild van Paus Pius XII
R. " " België

Gang - Noviciaat - 2de verdiep:

- 38.Anselmus + 4 symbolen
39.Hildegardis van Bingen + 4 symbolen
40.Gregorius de grote + 4 symbolen
41.Gertrudis + 4 symbolen
42.Amandus + 4 symbolen
43.Beda + 4 symbolen
44.Scholastica + 4 symbolen
45.Benediktus met Maurus en Placidus

Abiskapel: Iste verdiep

- 46.Top:Fides - wapenschilden
L.Valentinus
R.Irmina
47.Top:Spec - wapenschilden
L.Benediktus
R.Adelardus

DENDERMONDE-Lutterzele, St. Lutgardiskerk

LADON

~~J. Casier~~, nr. I-2-3 (toegeschreven - ramen afkomstig uit een andere kerk) = *Berlare*

Hospice - Gaver 2, nu rusten van St. Vincentius à Paulo

1. Jozef
2. H. Hart van Jezus
3. H. Hart van Maria

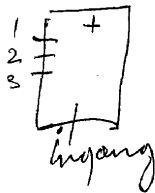

Biographie nationale, deel 33, p. 425

DENDERMONDE, Benediktijnen (vervolg)

48. Top: Charitas - wapenschilden

L. Fredericus

R. Maximilianus, get. Cam. Ganton-Defoin, 1927

Kloostergang - Iste verdiep:

49. Vlucht naar de zon

Kleedkamer - gelijkvloers:

50. Decoratief glas-in-lood, get. Van de Perre, 1970

- 1954 De Grave^E, nr. 7-8-~~10~~-27-28
1951 Van der Weghe, nr. 9-10
1952 C. Van Nevele, 4-5-6-II tot 23-26-37 tot 45-49
1981 D'Haen Hugo, nr. 24-25
1950 Los, nr. 29 tot 36
1927 Ganton-Defoin, nr. 46-47-48
H. Van de Perre, nr. 50
1952 G. Ladon, nr. I-2-3 = in 1934 hermaakt

Bibliografie:

Toerisme Oost-Vlaanderen, 1979, nr. 3-4, blz. 29 = nr. 8-27-28
Biographie Nationale, deel 33, P. 425 = nr. 1-2-3

1986. Hugo D(Haen, nr. I tot 5

I.B.O.L.V.koningin

O.L.Abt van Citeaux

R.Dom Robert =begunstiger van de kapel

2 St. Odulphus, 1984

3 Geboorte van Jesus, 1992

4 Verrijzenis van Jesus, 1992

5 B.Hubertus, Dorothea, Antonius Abt

o. landschap omgeving St. Odulphus kapel
Amandus 1989

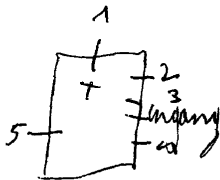

Kewig glas Dendermonde, 1996, p. 12 = nr 1 tot 5

DENDERMONDE, Café-restaurant "De Ommeganck"
Grote Markt 18

1954.G.De Graeve

voorgevel:

- L.Vier taferelen uit de ommegang
M.Ros Beiaert
- R.Vier taferelen uit de ommegang

DENDERMONDE, Zusters Maricolen, Brusselse straat 90

Huise Mariatroon

1984.H.Mortier, nr. Itot4

kapel:

1. Decoratief glas-in-lood
2. Verrezen heer, get. H. Mortier
3. Kroning van Maria
4. Decoratief glas-in-lood

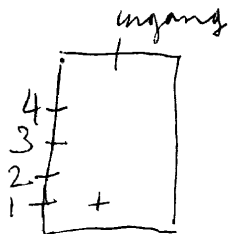

In de kloostergebouwen staan in vele ramen decoratief glas-in-lood zonder schildering of motieven.

DENDERMONDE-Baasrode, O.L.V. ten Briel kerk

I98I.G.De Graeve = ontwerp)
H.Mortier = uitv.)nr.I

I. ~~Voor~~ Symbolen der 4 evangelisten

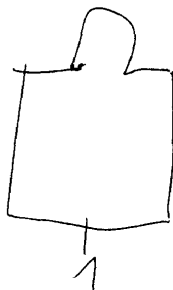

1875.L.PLUYS: nr. I3-I4-I6.

1898.DOBBELAERE: nr. I7-I8-I9-20.

1911.LADON: nr. 8-9-10-11-12-15.

1931 tot 1936.GANTON: nr. I tot 7-21-22-29-31 tot 34.

1955.LOS: nr. 23-24-26-27-28-35.

2002.VandePerre ontw./Joelle D'alsace=uit nr. 25

Bibliografie:

Bulletin: des commissions royales des monuments

1910, blz. 6 = nr. 8-9-10-11-12-15.

1931, blz. I37 = nr. 21-22.

1932, blz. 38 = nr. 32-33-34.

1933, blz. 28 = nr. I-2-3.

1936, blz. I85 = nr. 5-6-7.

Exposition Nationale, Peinture sur Verre, L.Pluys, 1880
nr. I3-I4-I6.

De Vlaamse school, 1882, blz. I35 = nr. I3-I4-I6.

Bulletin des metiers d'art, 12^e jg, nr. 11-12-1913, blz. 354 = nr. 8.

JAN BRDECKAERT: Beschrijving der OLVkerk van Dendermonde (met afbeelding)

(K139355) 1907, Dendermonde = nr. (I3-14-16) tot 20. = blz. 29-32

in 1994 herstelde atelier M. Seneve
 Foto repertorium v/b. meubilair v/d. Belg. Bedehuizen, Prov. O.V.L. kanton
 Dendermonde, 1988

34. Top: 3 heiligen. 1933

B. Dominikus ontvangt de
 rozenkrans van O.L.V.

O.L. De slag te Lepento

R. De paus bidt voor
 de overwinning

35. L. Christiana van
 Dendermonde. LOS

R. Hilduardus vereerd
 door het volk. 1965.

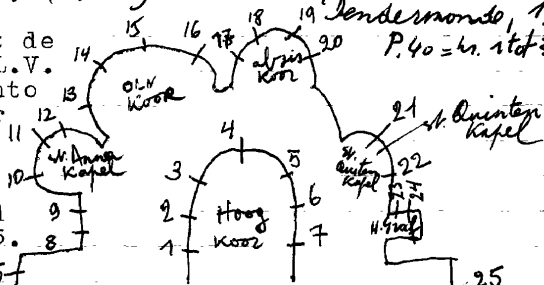

Bibliografie

Catalogue general par numeros d'ordre
 des catalogues pour vitraux,
 531 = n. 18-12-14-20.

Biographie nationale, deel 33,
 P. 425 = n. 8 tot 12-15.

Reclame draaisel L. Pleuys = n. 13-14-16
 KLEURIG GLAS, P. 6 = n. 25

Barbapt
 Kapel 26
 Hubertus
 Kapel 27
 Wouter
 Kapel 28

- I. Barbara
2. Hubertus
3. Johannes
4. Boom van Jessie
5. Christiana
6. Rochus
7. Antonius
8. B.O.L.V. opgevoed in de tempel
O.L.taf.leven van St.Anna
R.taf.leven van St.Anna. 1911
9. B.De geboorte
O.L.Boodschap 1910.
R.Maria bezoekt Elisabeth
10. B.Huwelijk van Jozef en Maria
O.Jozef uitverkoren.
11. B.Engel verschijnt aan Jozef
O.Volkstelling te Bethalem
12. B.H.Familie te Nazareth
O.Vlucht naar Egypte. 1909
13. B.L. Jadix Jessie
L.M.Jan de dooper
R.M.Ludovikus
R. Barbara get.L.Pluyts 1898
Huwelijk van Jozef en Maria
14. B.L.Leonora
M.Juliana
R.Clara
O.L.B.Lelie + doornekroon
O.Zon + maan. 1875, L.Pluyts
M.Hemelvaart van O.L.V.
R.B.Spiegel
O.Ark des verboonds
15. Kalvarie. 1909

I6. B. L. Johannes

M. Jozef

R. Bisschop

0. Kroning van O. F. V. L. Pluys
0. Kruis van de Heilige Geest in de sacramenten
I7. Vinding van H. Sacrament te Den-
den Biddag 1898
dermonde. 1898, J. Dobbelaere

I8. Norbertus brengt het H. Sacrament
naar Dendermonde

I9. Albrecht en Isabella beschermt

door patroonheiligen en *huwelijks*

20. Boete voor de bestrijding van de *generering*

pest te Dendermonde. - *in het myn naam*

21. Afneming van het kruis. 1932 *- Jan Schellekens*

22. Graflegging. 1932

23. Kalvarie. LOS

24. Kruisafneming. LOS, 1955

25. Hege ~~1~~ *2* Jeruzalem, get. H. VandePerre *2002*

26. Wapenschild "In Glorie virtutum"

Los, 1953

27. O. L. V. onbevlekt ontvangen, 1954

28. Wapenschild "Spero Lucem", 1952, Los

29. Verrijzenis van Kristus omringd

door heiligen

30. *glas in lood*

31. Top: L. Engel

M. Pelikaan

R. Engel

Kristus verschijnt aan Maria

Margaretha à Iacoque. 1934

32. Top: 3 engelen. 1933

B. O. L. V. verschijnt aan Antonius

0. Het vagevuur

33. Top: 3 musiserende engelen. 1933

B. O. L. V. koningin

0. Troost aller armen, zieken, drenke

DENDERMONDE, Stedelijk museum

1930.Coffo

Jezus kruisdood (dit glasraam stond eertijds in de St.
Blasiuskapel van ~~het~~ St. Blasiusziekenhuis
Kerkstraat II8).

DEN DERMONDE, ^{VLASSEN-}Verrebroek, St. Barbarakapel, ^{VLASSEN}Verrebroekstraat

1994. De Coninck Jef ontw.

1. Geloof-vergiffenis (decoratief glas-in-lood)
2. Hoop-liefde



Dendermonde

DENDERMONDE, St. Blasiuskerk - Kerkstraat 117
nu: cultureel centrum Dendermonde

Ganton? 1930. Coffo (Belgica)

Polyvalente zaal:

I. Kalvarie ooring door noodleidende. 1999.

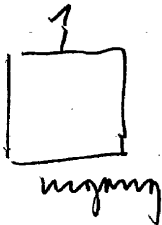

1950 Bossuyt nr 1-2-3 + glas in lood ramen
1971 De Moor, nr 1-2-3

1. Lam Gods } zijn kleine medaillons gevat
2. Pelikaan } in glas in lood
3. H. Geest }

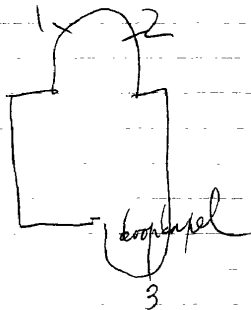

Zie brief van 1 sept. 1972

niet veel bijzonders

DEN DER GEM-
WAKKEN, Petrus en Katerinakerk

Tielt

1902 Casier, nr 1-2-3

1. Petrus, 1902.
2. H. Mart van Jesus.
3. Katerina



Atelierboek Casier
livre d'ordre de la vitrierie, I, 77 = nr. 1-3

WAKKEN, E.Z. van 't Geloof van Tielt - Rustoord van O.L.V. *Tielt*
Markegemstraat 59

Coppejans (toegeschreven)

I. Kalvarie

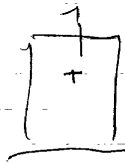

Trielt

DENTERGEM, O.L.V. en St. Stefanuskerk

- 1856. Baron Jean De Bethune, nr. 1-3
- 1924. PEENE DE LODDER, nr. 2

- 1. O.L.V. geeft de seapulier aan Simon Stock, 1856
- 2. H. Hart van Jesus verschijnt aan Maria Margaretha à Lacoque, 1924
- 3. De steniging van Stefanus, 1857.

Bibliografie:

- HELBIG, Baron Jean De Bethune, nr. 1-3.
- Archief van het bisdom Brugge, bundel 13 =, nr. 1-2-3.
- Catalogue general par numeros d'ordre des cartons pour vitraux
3135 = nr. 2

Atelierboek carier, n° 13

- 1954. De Graeve, nr. 6
- Desmet, nr. 4-5

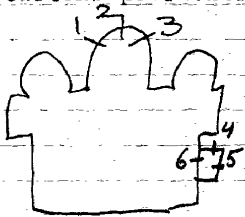

Zijportaal:

4. B. Portret van Graaf De Kerckhove D'Dentergem

O. Engel

5. B. L. Wapenschild "Fides"

R. Wapenschild "Spes"

O. Jezus kruisdood, get. Jos Desmet - Brugge

6. O. L. V. in glorie, get. De Graeve, 1954

~~Van Reyck~~

Kerk

- 1. De goede herder
- 2. Lelie en kruik
- 3. H. Geest en vissen
- 4. Vogels
- 5. Doop van Kristus

get. ~~Van~~ Reyck

in LICHTBANKEN

1958. Kellens-~~Brugge~~ = ontw. Brussel
Pintelon = uitv. Brugge

Krypte

nr. 1 tot 10

- 1. O.L.V. van Fatima in de boom, get.
- 2. Drie kinderen van Fatima, get.
- 3. Visioen van Fatima, get.
- 4. Tweede visioen van Fatima, get.
- 5. O.L.V. van Fatima op de zon, get?
- 6. H. Familie, get.
- 7. Jacinta marto
- 8. Francesco Marto
- 9. Paus Pius XII, 1958, get.
- 10. S.L.M. De Montfort, get.

6. O.L.V. (schildering met kontour eb zilvergeel,
 7. Kristus een blauwe brede en verticale band met horizon-
 tale lijnen geschilderd,
 met blauwe glazuurschildering)

kerk

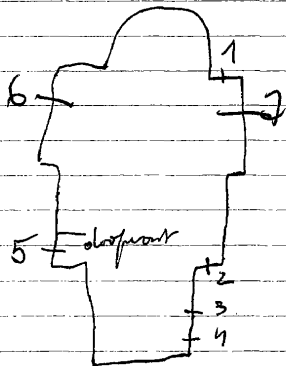

krypte

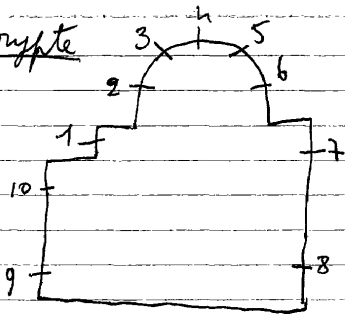

Bibliografie:

Krypte van Fatima-OLVkerk de Panne
met afbeelding der glasramen

ADINKERKE, St. Audomaruskerk

Venne

DE PANNE

Cornelius Westerduin: nr. 3 tot 14.
nr. I-2.

1. Audomarus
2. Cornelius
3. Willibrordus. Get. Corn. Westerduin
4. Eligius
5. Idesbald
6. Amandus
7. Arnoldus
8. B. God de vader
9. O. Kristus
10. B. H. Geest met een tekst
11. O. Doopsel. get. Corn. Westerduin
12. O. L. V. onbevleete ontvangenis
13. Boodschap. get.
14. O. L. V. bij het kruis
15. O. L. V. met kind
16. O. L. V. van Lourdes

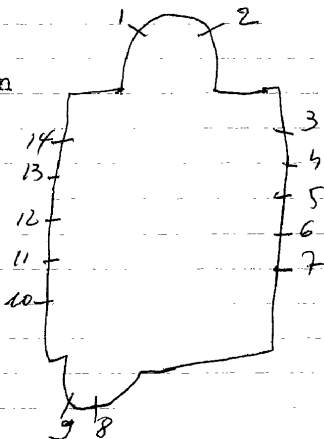

Veurne

DE PANNE, Dames Bernardinen van Oudenaarde

koninklijke baan 18

1960.

Itot5. Dekoratief glas in lood, zonder schildering
Kleurenwerking en loodlijnenspel

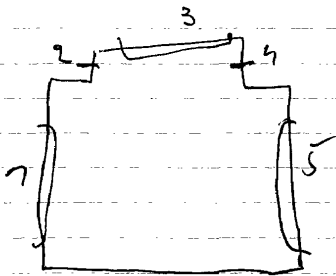

Venne

DE PANNE, St. Petruskerk

1920. F. Rothenburg. In 1950 door hem zelf hersteld

1. L. Anna

R. Godelieve

2. L. Elisabeth

R. Antonius

3. Franciscus

4. Andreas

5. Petrus

6. Johannes Baptist

7. Amandus

8. L. Jozef

R. Barbara

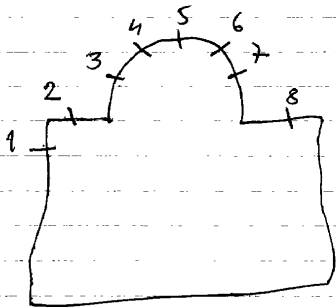

1930.J.De Falloise=ontw./Osterrath=uitv.,nr.I
~~Valentine Reyke~~,nr.5
nr.2-3-4

1958.Kellens=ontw./Pintelon=uitv.,nr.I tot IO =crypte
2004.Caen Joos,nr.6-7

Bibliografie:

Krypte van Fatima-O.L.V.kerk De Panne (met afbeeldingen
der glasramen)

De Panne leeft=informatieblad,26ste jg.nr.4,2000:nr.I

L'artisan Liturgique,1934,nr.35=nr.I

Joost Caen met glas geschreven,nr.6-7,2004

DE PANNE, woning Dr. Van Daele- voormalig
A. Dumontlaan-15

1936.FR;Roderburg

1999.Myriam De Bruyne = restauratie

Gelijkvloers:

Praktijkruimte: 1.Drie ramen met glas-in-lood met de wapen
schilden, Brugge, Geneeskunde, Vlaanderen.

Fitniszaal: 2.Viervaksdeuren met glas-in-lood versiert
met bloemenruikers en giurlanden.

Overloop naar Iste verdieping:

3.Twee ramen met glas-in-lood versiert met
met bloemen.Medaillon met appelen.

get.restauratie Myriam De Bruyne, 1999

Open Monumentendag 2000, p.78

De Panne leeft, 26ste jg., nr.4, sept.2000, p.12

DE PANNE, Gemeentehuis

1971, P. Wilmots

Konferentiezaal: I° verdieping

(glasraam hangend aan een ~~kerf~~ ring)

Wapenschild - 2° regiment lansiers, get. 1971, P. Wilmots
rezerve luitenant

DE PANNE, Paters Oblaten - Kapellelaan 3
of koninklijke kapel

1950. O. Ganton, nr. I-2

M. Leenknecht, nr. 3 tot II

C. Ganton Defoin nr. I2-I3

I. O. L. V. onbevlekt ontvangenis, get. O. Ganton, 1949

2. Jozef, 1950

3. Kroning van Maria, get. M. Leenknecht - Kwaremont

4. O. L. V. Hemelvaart

5. Kruisafneming, get. Leenknecht

6. Pieta, get. Leenknecht

7. Scheppingsmotieven

8. Bruiloft van Cana, get. Leenknecht

9. O. L. V. met kind

10. Geboorte van Jezus, get. Leenknecht

II. Boodschap van O. L. V.

12. Wapenschild gevat in glas-in-lood

13. Wapenschild gevat in glas-in-lood

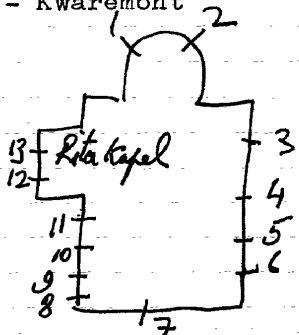

Kunstambachten in Oost-Vlaanderen, Gent, 1977, p. 63

DE PINTE

ZEVEGEM, O.L.V. ten hemelvaart kerk

1911. GROSSE.

1. O.L.V. van Lourdes

2. H. Hart van Jezus verschijnt aan Maria Margaretha à Lacoque

3. Rochus

4. Karolus Borromeus

5. Jozef

6. Julius

7. Antonius

8. Augustinus

9. Doop van Kristus

10. Maria Magdalena

11. Agnes, get. Grosse

12. Helena

13. Justina

14. Barbara

15. Coleta, get. Grosse

16. Ursula, get; Grosse, 1911

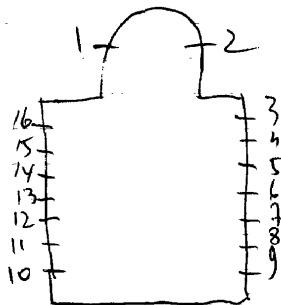

Fotorepertorium v/h. Meubilair v/d. Belg. Bescher-
huizen, Prov. ovl. Kanton Gent VII, 1975, P. 44
nr 1 tot 16.

DE PINTE, St. Niklaaskerk

1918. H. Coppejans, nr. Itot I 5

1. Johannes

2. Mattheus

3. Petrus

4. Hemelvaart van Jezus

Emmausgangers

Engel geeft brood aan Elias

5. Bruiloft van Cana

Laatste avondmaal

Paaslam

6. Tronende Kristus omringd door de symbolen der 4 evangelisten

Kalvarieberg

Offer van Abraham

Vermenigvuldeging van broden en vissen

7. Instelling van de eucharistie

Het rapen van het hemels manna.

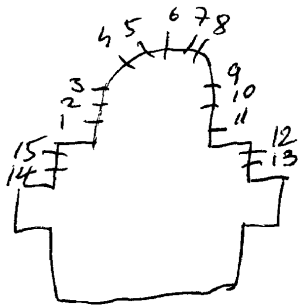

8. Jezus en de honderdman
De voetwassing van Jezus
Smeekbede aan de hogepriester, get. H. Coppejans, 1918
9. Paulus
10. Marcus
11. Lucas
12. Adam en Eva
13. Gestraft en verjaagd
14. Geboorte van Jezus
15. Boodschap aan Maria

DE PINTE, Gemeentehuis - Baron de Giey laan

1979. Claes Dirk = ontw.

. ~~La Manu~~ = uitv.

PIA manu - De Waele

1963. Verwaetermeulen Mieke, = voorgevel-politiekantoor

Inkomhal:

Glas-in-beton

Voorgevel-politiekantoor:

Abstrakt motief 125 jaar De Pinte

allerlei glas^soorten, allerlei loodbreedten en veel etswerk,
(geen schildering).

DESSEL, Kapel - E.Z. Annonciaten - Hannekestraat 20. *mol*

1927. E. Yoors

1. H. Hart van Jezus
2. Franciscus van Assisi
3. Johanna
4. O.L.V. Koningin Middelaeres
5. Jozef
6. Laurentius
7. Boodschap (boven)
8. Twee slapende koningen
9. Slapende man
10. Twee slapende koningen

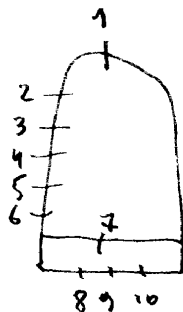

1947. heeft Vlodrop - Turnhoutsebaan Dessel alles here
steld

Bibliografie

Demus Peeters: EYours

1. L. Joachim. I894.

R. Anna

2. L. Karolus

R. Norbertus

3. Petrus ontvangt de sleutels
der H. Kerk van Kristus.

4. L. Antonius

R. Johannes Baptista

5. L. O. L. V. bezocht door nicht

R. Elisabeth.

6. L. I. H. S.

R. Wapen van Kardinaal Van Roeyck

7. L. Korenaren } symbolen Eucharistie
R. Druiven }

8. L. Mattheus

R. Marcus

9. L. Lucas

R. Johannes

10. Wonder van St. ^{WILHELMUS} ~~Niklaas~~. Huet 1950.

11. H. Familie. Huet

12. Hubertus (wonder van het hert)

13. Jan Berchmans

14. Lutgart

15. Odrada

16. Dymfna

17. Tafereel uit het leven van

St. Niklaas. Huet. 1950.

18. L. Berouw

R. Liefde

19. L. Hoop

R. Geloof

20. L. Zonnebloem

R. Lelie

21. L. Wapen van Belgie/R. Wapen van Mol

Mol

1894. STALINS-JANSSENS: nr. I tot 5. (Hersteld door Huet).
1950. HUET: nr. 6 tot 21. / Herstelling: nr I tot 5.

Bibliografie:

Verlangen: diocesain comité Mechelen.

Deel I: blz. 204⁵⁻⁸ - 228 - 230⁻¹
Deel V: 1949. (R.I tot 5.)

Bulletin: commissions royales des monument.
1888, blz. 419. = R.I tot 5.

Sareb van Antwerpen: 25-10-1960 (Huet ramen)

DE POST, nr. 1230 - oktober 1972, blz. 46

kon. Besluit 17 juli 1894 = nr 1 tot 5

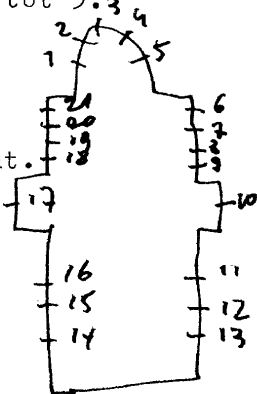

DESTELBERGEN, O.L.V. ter sneeuwkerk

Ledeberg

1865. J. B. CAPRONNIER, nr. 1-2-3.
nr. 4 tot 16.

1. Vlucht naar Egypte
2. H. Geest
3. Boodschap aan Maria
4. Jozef
5. Cornelius
- 6/7. Glas in lood
8. Karolus Borromeus
9. Antonius van Padua
10. Bernardus
11. Laurentius
12. Katerina
13. Apolonia
14. Adila
15. Barbara
16. Maria

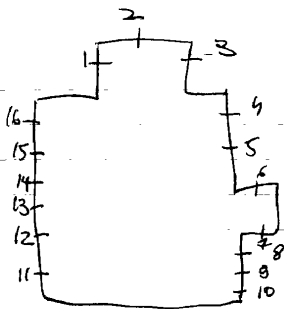

Bibliografie:

Catalogue de la collection de cartons de vitraux peints de la
succession de J.B. Capronnier à Bruxelles, blz. 72 = nr. 1-3.

Foto repertorium v/h, Neulair v.d. Belg. Bedehuisen, Prov.
O. vl. kapton Gent IV, 1976, P. 15 = nr. 30

jaarverslag van de Provincie Oost-Vlaanderen, 1998, P. 116, nr. 1-3

DESTELBERGEN, E. Z. v/d. H. Vincentius - Kerklaan 3
Rastoord

Ledeberg

1865. J. B. CAPRONNIER, nr. I

I. O. L. V., get. J. B. Capronnier, 1865.



Bibliografie:

Catalogue de la collection de cartons de vitraux peints de la
succession de J. B. Capronnier à Bruxelles, blz. 72 = nr. I

R. Coppe bezit de kartontekeningen van Capronnier 1319
1320

DESTELBERGEN, Gemeentehuis

1989. Adriaan Geysen

Gelijkvloers-grote inkomhal: glasraam geplaatst in lichtbak

Uitbeelding van 2 gemeentewapens "Hunfelden-Destelbergen"

Verbroedering in 1989 - achtergrond van veldbloemen en
korenhalmen, get. 1989, J. Geysen

R 4, 28-II-1997

DESTELBERGEN-Heusden, H. Kruiskerk

1959. DE Loore = ontw. nr. I tot I4.
Mortier = uitv.

1. Kristuskop - doornekroon - Hamer - trektang - nagels.

2. Korenhalmen - wijn - vis - broden.

3. Paulus

4. Jacobus de meerdere

5. Thomas

6. Philipus

7. Mattheus

8. Thaddeus

9. Simon

10. Bartholomeus

11. Jacobus de mindere

12. Johannes

13. Andreas

14. Petrus, get. De Loore=ontw./Mortier=uitv. I959

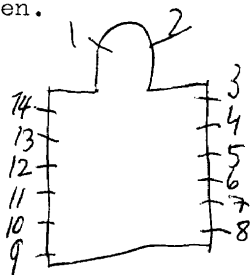

Archief diocesaine kommissie van het bisdom Gent,
8-10-1954 = nr. Itot14

DESTELBERGEN, Kasteel Notax

Dhr. Saverijs - Kwadenplasstraat 12

O.W.L.

Sint Amandsberg

Guido De Graeve

Reinaertkelder: (volgens de legende zou hier de Reinaert de Vos geschreven zijn).

In de 9 kelderramen zijn taferelen over het verhaal van Reinaert de Vos uitgebeeld.

Bibliografie:

V.A.B. Gids 1965, blz. 191.

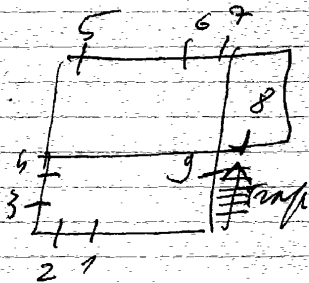

DIEPENBEEK, St. Servaaskerk

I902.Comere-Capronnier,nr.I tot 4-7-8-II-I2/5-6-I3-I4 ?
nr.9-10

I.Jozef

2.H.Hart van Maria

3.H.Hart van Jezus, get. I902, Comere-Capronnier

4.Jan Bergmans

5-6.Beschilderd glas-in-lood

7.Antonius

8.Johannes

9.Opdracht van Maria en Jozef in de tempel

10.Opvoeding van Maria in de tempel

II.Servatius

I2.Rochus

I3-I4.Beschilderd glas-in-lood

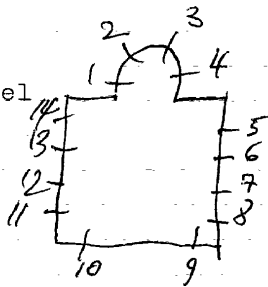

Fotorepertorium van het meubilair van de Belgische bedehuizen, prov. Limburg, kanton Hasselt, 1978,
p.15 = nr.II

1954. R. DANIELS, nr. 1 tot 28

1. B. Lucas
0. Laatste avondmaal
2. H. Marcus
0. Kalvarie
3. B. Mattheus
0. Verrijzenis van Kristus
4. B. Johannes
0. Hemelvaart van Kristus
5. Augustinus
6. Thomas van Aquino, get. R. Daniels
1954
7. Ambrosius
8. Gregorius
9. B. Johannes de dooper
0. Doop van Kristus
10. B. O. L. V.
0. Geboorte van Jexus
11. B. Jozef
0. Vlucht naar Egypte
12. B. Franciscus
0. Franciscus onderwijst
13. Engel *Cecilia*
14. God de vader
15. Engel
16. glas in lood (doopkapel)
17. B. God de vader als schepper
0. Schepping van Adam
18. B. God de vader + H. Geest
0. Zondeval
19. B. Abraham
0. Offer van Isaak
20. Mozes met de ~~Wet~~ tafels
0. VINDING van ~~thorax~~
- 21 B. ISAIAH
0. SEDES SAEPENSIS

Zeer mooie namen

22. B. Jeremias
O. Engel brengt de boodschap

23. Ezaïchiel
O. Massa mensen:

24. B. Daniel
O. Vonnis

25. B. Petrus
O. Wonderbare visvangst

26. Filipus

27. Andreas

28. Paulus

Bibliografie:

V.A.B. Gids, 1966, blz. 199 = nr. 1 tot 28.

De Tijdspiegel, 1953, nr. 2, p. 43

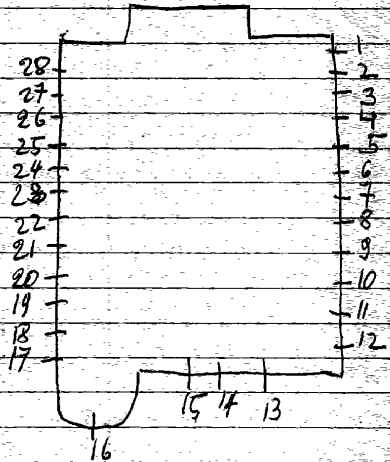

hanelt

1969. J. KNAEPEN = (glas in betonramen)

1955

E.P. Theofille ?, nr. Itot20.

R. Daniels = wtr

ontw.

Kontaktceel:

2 glas in betonramen, get. J. Knaepen, 1969.

Kapel: (ook kerk)

Medaillons gevat in glas in lood.

- 1. L. Kelk
- R. Waterkruik
- 2. L. Geselkolom
- R. Doornekroon
- 3. L. Kruis met spons en lans
- R. I.N.R.S.
- 4. L. Kelk
- R. Waterkruik
- 5. Sym. Passionisten = I.X.P.
- 6. Hamer - trektang
- 7. Lantearn
- 8. Nagels - dobbelstenen
- 9. Lans - spons
- 10. Kelk
- 11. Lans-spons-geselkolom-J.X.P.
doornekroon-hamer-trektang.
- 12. Nagels - dobbelstenen
- 13. Geselkolom
- 14. Roede
- 15. I.N.R.I.
- 16. Doornekroon
- 17. I.X.P.
- 18. L. Geselkolom
- R. Doornekroon
- 19. L. I.N.R.I.

R. FAKKEL - ZWAARD

20. Geselkolom

R. Doornekroon

21. L. Geselkolom
R. Hamer-Fretham

Bibliografie:

VLAANDEREN, II7, blz. 30 = (
J.E.T.-3°jg.-nr.16-1973, blz.3 = (Jos Knaepen).



Foto reportage van v/h. menbrin v/d.
Belp. Bedehuzen Prov. Limburg
kanton Hamelt, 1978, p. 13 en tot

DIEST-

Diest

KAGGEVINNE, St. Jan Berchmanskerk

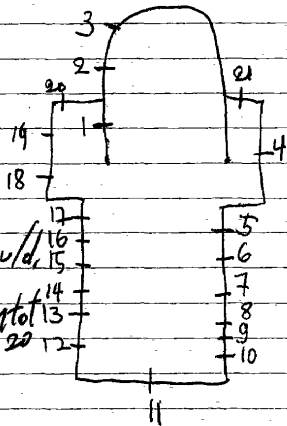
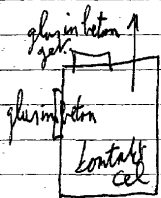
1928. CRICKX, nr. 1-2-3

1936. NR. 4-5-6

1. Offer van Abraham
2. Kalvarie. 1928
3. Offer van Melchisedeck
4. Engel. 1936
5. Doop van Kristus
6. Engel. 1934

Twee verschillende glasemiers

Bibliografie:

Reklamedruksel crickx, nr. 1-2-3

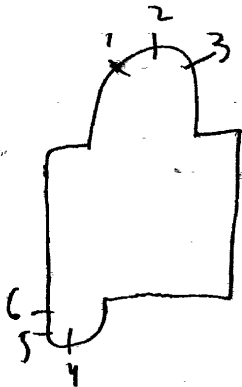

hiert

1898. STALINS JANSSENS: nr. 1 tot 5-17.
1942-57-62. CRICKX: nr. 6 tot 16.

1. L. O. L. V.
- R. Jozef
2. L. Agnes
- R. Isidoor
3. L. Alfonsius
- R. Norbertus
4. L. Juliana
- R. Thomas
5. Top: Lam Gods
- L. Franciscus Salesianus
- M. Paus Bee X. Stalins-Janssens
- RR. Jan Berchmans
6. 0. L. V. v/h. Begijnhof. 1942
7. 0. L. V. hemelvaart. 1957, Crickx
8. Pieta
9. Kalvarie
10. Jozef met kind Jezus. 1962
11. Diep van Kristus. 1962
12. Jezus onderwijst in de tempel. 1962
13. Opdracht in de tempel
14. Geboorte van Kristus
15. Maria bezoekt Elisabeth
16. De boederschap. Crickx
17. B. L. Opdracht in de tempel
- M. O. L. V. van Smarten
- R. Graflegging van Kristus
- M. L. Vlucht naar Egypte
- R. Pieta
0. L. Jezus onderwijst in de tempel
- M. Ontmoeting met de H. Vrouwen
- R. Kalvarie. 1898.

Bibliografie

Verslagen, diocesaine commissie van het aartsbisdom Mechelen:

Deel: II, blz. 226=nr. 5-17.

Bulletin, des commissions royales des monuments:

1898, blz. 63=nr. 5-17.

1938, blz. 103=(over ramen van Crickx)

Biographie nationale, deel 32, blz. 678=1675-17

Fotorepertorium v/h. meubilair vld. Belg.

Bedehuzen, Prov. Brabant, Kanton 17

Dierf, 1980, p. 25=nr. 7

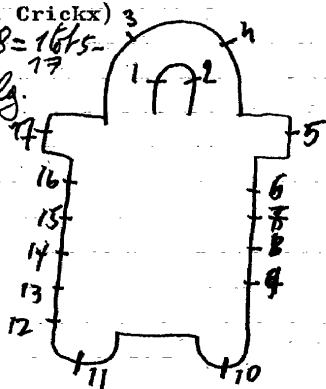

SCHAFFEN, St. Hubertuskerk

1889. OSTERRATH, nr. 1-2-3-7 tot 19.

1899. MERTENS, nr. 4-5-6-20-21-22.

1. L. Juliana.
2. L. Salvador Kristi
3. L. Jan de evagelist
4. Hubertus
5. Brigitta
6. Wonderlijke bekering van Hubertus
get. Ed. Mertens, 1899.
7. Paulus
8. Bartholomeus
9. Thaddeus
10. Matthias
11. Jacobus mayor
12. Filipus
13. Doop van Kristus
14. Jacobus Minor
15. Simon
16. Thomas
17. Johannes
18. Andreas
19. Petrus
20. Bisschopwijding van Hubertus
21. Antonius
22. O. L. V.

Bibliografie

Bulletin, des commissions royales des arts et monuments

1889, blz. 125 = nr. 2

L. Van de Poel, Bouwstoffen voor de geschiedenis van Schaffen,

blz. 24 = nr. I tot 22.

Hermans herstelde in 1945 deze zamen

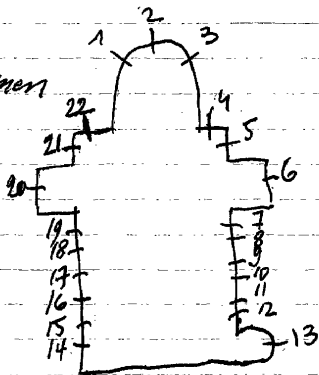

Diest -

SCHAFFEN-Vleugt, H. Familiekerk

Diest

1950 Jan Van Aken

1. Doop van Kristus 1950

2. Doop van een mens 1950

3. Vlucht naar Egypte 1950

4. H. Familie van Nazareth 1950

Foto repertorium v/h. menbilair Id, Belg.
Bede hulzen, Prov. Brabant, Kanton Diest
1980, p. 91 = n. 1 tot 4

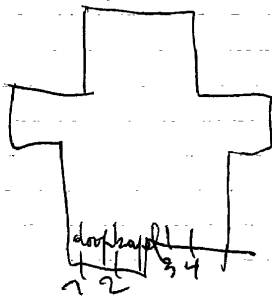

DIEST, Sint Sulpitius en Denijskerk

- 1. B. L. Nikolaas
- R. O. L. V. 1523, Hendrik Fongaers
- 0. De schenkers
- 2. B. L. Andreas
- L. M. Johannes evangelist
- R. M. O. L. V. 1847, J. F. Pluys hersteld
- R. Maria Magdalena
- 3. O. L. Adelijk wapen
- L. M. Schenker Jan der Horst
- R. M. Schenkster Maria Vandenbosch
- R. Adelijk wapen. 1524, H. Fongaers
- 3. Sulpitius
- R. Dionysius. begin 16^o eeuw
- 0. L. Knielende abt, abdijs van Tongerlo
- R. Knielende paters, abdijs van " "
- 4. L. van boven naar onder: vier adellijke wapens
- M. B. Kristus's verheerlijking op de berg Tabor.
- 0. O. L. V. met 2 schenkers - Van der Noot
- R. van boven naar onder: 1849 J. F. Pluys, hersteld
- 4 adellijke wapens. 1544, Joris Van Steyvoort
- 5. B. L. Anna J. F. Pluys hersteld
- R. O. L. V. met kind Jezus
- 0. L. Sebastiaan en schenker
- R. Rochus en schenker
- 1524, H. Fongaers. J. F. Pluys hersteld
- 6. Top: M. Jan Evangelist Berchmans
- L. O. L. V.) omringd door zingende en
- R. Jozef) muciserende engelen

Deel links:

- B. L. Johannes evangelist
- M. Heilig verklaring van Jan Berchmans
- R. Ignatius

6. M. wapens van: I. Antwerpen
M. 2 adellijke
R. Mechelen

0. L. Franciscus van Assisi
M. Biddende clarissen
R. Clara

Twee bisschoppelijke wapens

Deel rechts:

B. L. Dionysius

M. Overbrenging van St. Jan Berchmans re-
likwieën naar Diest. R.

R. Sulpisius

M. Wapens van L. België

M. 2 kerkelijke w
R. Diest

0. L. P. Dela Colombiere

M. Jan Berchmans verschijnt aan zijn
moeder *A 888*

R. H. Hart van Maria

Bisschoppelijke wapens

7. L. Vrouwelijke heilige

M. Jan Berchmans op sterfbed van zijn Moeder
R. Juliana

8. I. Jan Berchmans als knaap

M. Jan Berchmans als priester

R. Jan Berchmans als kindervriend

9. L. Jozef

M. Jan Berchmans predikt voor het volk.

R. O. L. V.

10. Twee taferelen uit het leven van Jan
Berchmans, 1870 J. Fr. Pluys-Dujardin

11. B. L. Jan Evangelist

R. Katerina

M. S. Jan Berchmans ged.

II. O. K. Jan Berchmans als misdienaar

II2. B. L. Sulpicius

R. Dionysius. J. Fr. Pluys. 1867

M. O. L. V. verschijnt aan Jan Berchmans

0. Op bedevaart naar Scherpenheuvel

2 adellijke wapens

II3. B. L. Jozef

R. Vrouwelijke heilige

M. Jan Berchmans onderwijst de jeugd

0. Jan Berchmans opgenomen in de Jezuitentenderde.

II4. Raam met oude fragmenten (achter kooraltaar).

II5. L. Florentinus. 1938, Slagmulders

R. Lodewijk

II6. L. Jozef. 1891

M. Boedscha p

R. Jan Berchmans

II7. L. Karolus Borromeus

M. Vlucht naar Egypte

R. Antonius. 1904, Stalins Janssens

II8. Top: H. Hart van zeven smarten

L. Opdracht in de tempel

R. Kruisafneming. 1895, J. Dobbelaere

II9. H. ~~Lodewijk~~ ^{Alfons} ontvangt het vaandel van de bisschop. 1877.

20. Kalvarie

21. H. Edwardus, koning van Engeland

schenkt de Westmünsterabdij. 1877

Er kunnen nog veel nieuwe bijkomen

1524. HENDRIK FONGAERS: nr. 1-2-51

1544. JORIS VAN STEYVOORT: nr. 4.

1867, 70. J. FR. PLUYS-DUJARDIN: nr. 10 tot 13.

1847. J. FR. PLUYS: nr. 1 tot 5. = herstelling der oude ramen.

1889, 91. OSTERRATH: nr. 6 tot 9-16.

1895. DOBBELAERE J.: nr. 18.

1877. L. PLUYS: nr. 19-20-21.

1904. STALINS JANSSENS: nr. 17.

1938. SIAGMULDERS: nr. 15.

restauratie
1849 J. Fr. Pluys
1949 Jan Wouters

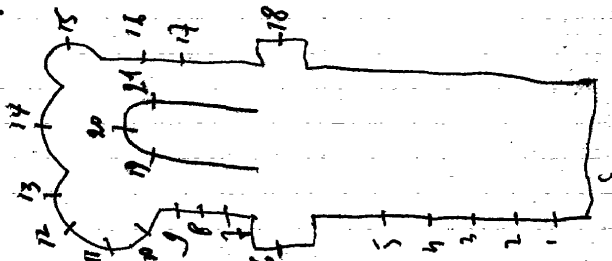

1895 - S. Conche, n. 1 tot 12

1. Jozef. 1895

2. H. Hart van Jezus. 1895

3. Aloyius. 1891

4. Helena wijdt met het H. Kruis. 1895

5. Jezus en maria omringd door: L. Karolus Borromeus
Aloyius

R. Ludovikus/Jacobus Compostella

0. Drie adellijke wapens

6. Odila omringd door 4 heiligen

7. Vinding v/h. H. Kruis door Keizer Herackles. 1895

8. Jan Berchmans. 1891

9. Barbara. 1895

10. Augustinus

11. Cecilia

12. H. Kristus als rechter

0. Engel michael scheidt de goede en de slechte

Klooster:

I (Glas in beton) O.L.V. met een Kruisheer = Theodorus van Celles
1963. Van Rompaey-ontw.

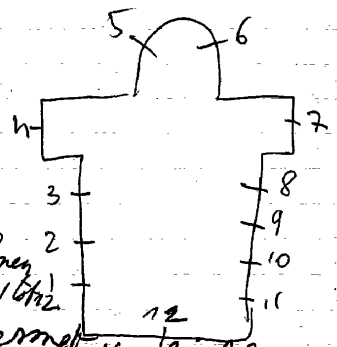
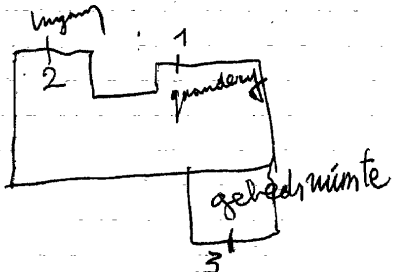

Wolff Van Beverlic - Atelier S. Louche en Zonen
Biekerf 1984, p. 115 = Nr. 1 tot 12
1950. Herstelling der ramen door Sermet-Van Caillie

Bibliografie:Bulletin: des commissions royales et des monuments:

1870, blz. 496=nr. 10 tot 13.

1877, blz. 600=nr. 19-20_21.

1888, blz. 316=nr. 6

1889, blz. 127=nr. 6

1889, blz. 384=nr. 7-8-9.

1891, blz. 197=nr. 16

1893, blz. 487=nr. 18

1903, blz. 14=nr. 17

Verslagen: diocesaine commissie van het aartsbisdom Mechelen:

Deel I, blz. 70=nr. 16.

Deel III, nr. 233=nr. 16

Deel I, blz. 179=nr. 18

Deel III, nr. 2015=nr. 17.

In 1939=nr. 15.

*Catalogue general par numeros d'ordre des cartons pour
vitrant = nr 18 = 438-439*

HEIRIG: de glasschilderkunst in België, blz. 106=nr. 756=R. 2
nr. 755=R. 5
nr. 754=R. 1
nr. 757=R. 4
nr. 758=R. 3

LEVY - CAPRONNIER: Histoire sur la peinture sur verre en Europe et
Belgique, deel II, blz. 140=R. 1 tot 5.

BONENFANT P.: notes por servir à l'histoire de l'art en Brabant,
vermeld in: "Soc. roy. d'archeol. de Bruxelles; annales,
memoire, rapports et documents: 34° deel, 1935, blz. 85=R. 5.

De Vlaamse school, 1882, blz. 135=R. 10 tot 13-19-20-21

*liege, musee d'art religieux et d'art roman, nr. 6 = ontwerp tekening
reklamebureau (Phuy) = nr. 10 tot 13-19-20-21*

*Foto repertorium v/h. meubilair vld. Belg. Bedehuis, Prov.
Brabant, Kanton Diest, 1980, nr. 1 tot 21*

Dienst

DIE ST, Post, telefoon, telegraaf - Weerstandsplien

1956.G.De Graeve

Ingang: de telefoon.

TELEFONIE

I. Kalvarie + hammevertuizen



Foto repertorium v/h. menbrilijn v/d. Belg. Bedehuizen,
Prov. Brabant, Kanton Dierst, 1980, p. 20 = nr 1

1870 Oosterrath, nr. 1-2

1. Lam Gods

2. Petrus. 1870

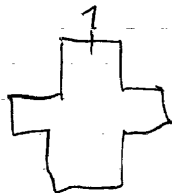
Het zijn kleine medaillons gevat in glas in lood.



Foto repertorium v/h. meubelair v/d. Belg. Bedehuisen,
Prov. Brabant, Kanton Diest, 1980, p. 67 = nr. 1-2

Diest

DIEST, St. Jan Berchmanskollege - Peetersstraat 14

1938. Salgmulder, nr. 2-3-16-17. Zijn alleen medaillons.

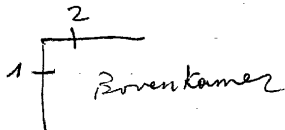
1938. E. Yoors, nr. 1-~~1-10-11-12-13-14-15~~

1963. Hermans, nr. 1 tot 17. Zijn decoratief glas-in-loodversiering

1. Kristus Koning

2. Jan Berchmans, 1938 (medaillon)

3. Verering van Jan Berchmans door de Vlaamse jeugd, 1938 (Medaillon)

16. Priester geeft de kommunie, 1938 (medaillon)

17. Jan Berchmans, 1938 (medaillon)

Alle ramen zijn (2 tot 17) versierd met decoratief glas in lood, zonder schildering en zonder thema.

nr. 12 = gev. J. Hermans 1963

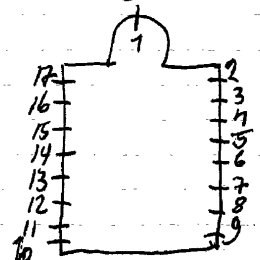

Bibliografie

Denijs Peeters, Eugeen Yoors. = nr. 1.

DIEST, Gemeentemuseum - Stadhuis

1956. G. SMIDT=ontw/BLANPAIN-MASSONET

Ingang:

Koning Wernibol stichter van de stad Diest in 899, get. Smidt=ontw.
Blanpain-Massonet=uitv. 1956.

2°zaal:

De prins-bisschop van Luik vestigt in 1521 het gerechtshof te Diest

3°zaal:

-glas in beton: taf. van bierbrouwers

- " " " taf. van bierverkopers

- " " " taf. van bierdrinkers, get. Massonet

-glasraam: blijde intrede van Joanna van Diest en Jan van Nassau
in 1457

-glasraam: Arnold III, heer van Diest, ontvangt het vrijheidkarter v
van hertog van Brabant in 1228

DIEST, Grauwzusters-Franciscanessen
St. Annendael - Vestenstraat I

1979. Paul Wilmots - Brusten-Sint-Truiden

Kapel:

ItotIO. Dekoratief glas-in-lood, zonder schildering of motieven. Alleen vorm en kleur en veel etswerk.

Mooie glasramen.

nr. IO. = get. Wilmots Paul - Brusten-Sint-Truiden
1979.

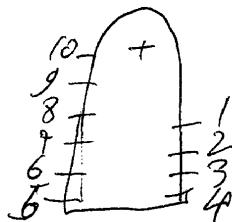

~~DIEST-stroefbeek~~
MOLENSTEDE, o.l.v. kerk

Averbode

OLVkerk is juist

1. Amandus, 1903

2. Bavo, 1903

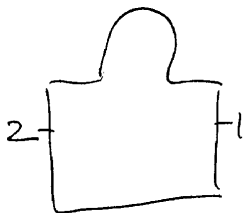

DIEST, St. Jozefkliniek

1978. MASSINON

Inkomhal:

~~Traphal:~~

Decoratief-glas-in-lood. Bevat veel lood (bladlood)

Traphal:

Glas-in-betonraam doorlopend over de 3 verdiepingen
get. Massinon, 1980.

1963. A. Van Rompaey, nr. 1

1991. Edgard Claes (broeder), nr. 8-3. = ontw.

Theo Melens en Marc Hermans hielpen bij de uitvoering

Klooster:

Inkomdeuromlijsting:

2. Dekoratief glas-in-lood, zonder schildering. De loodverdeling is tekening. Geen onderwerp.

1. Kloostergang:

Glas-in-beton. O.L.V. verschijnt aan Theodorus van Celles, een kruisheer. 1963. A. Van Rompaey.

3. Gebedsruimte:

De verrezzen heer. Op de achtergrond "het Maltezerkruis=symbool v/d. congregatie en het Hemels Jerusalem. De figuren symboliseren de aardse ondeugden.

get. 1991. Edgard Claes = ontw.

Theo Melens en Marc Hermans = uitv. of helpers.

A. Van Doorne

1. Top: Lam Gods, Pelikaan, Ark.

L. Kalvarie

R. Pieta

2. Andreas, get. A. Van Doorne

3. Rochus

4. Hemelvaart van Kristus

5. Marteldood van Barbara.

6. Marteldood van vrouwelijke heilige, get. A. Van Doorne

7. Geboorte van Jezus

8. O.L.V. van smarten

9. O.L.V. schenkt de rozenkrans aan Dominikus

10/11/12/13. Engelen

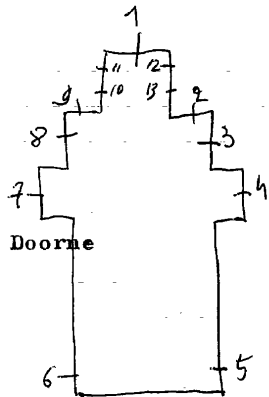

vernield door brand in 1985

DIKSMUIDE-Wouwen, St. Andreaskerk (Herbouwde kerk na brand in 1985)

1988. Dominique Van de Walle=ontw./Atelier Joelle D'Alsace, uitv.

Itot7. Decoratief glas-in-lood met abstracte vormgeving zeer kleurrijk - van oker naar bruin en paars nr.2= get. Dominique Van de Walle=ontw./Atelier Joelle D'Alsace=uitv. 1988.

Al de andere ramen met eenvoudig glas-in-lood

Bibliografie:

- Kerkfolder
- Kerk en leven, nr.45, 5 nov., 2003

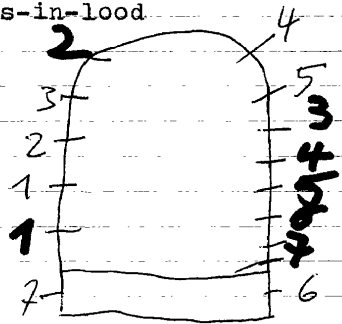

DIKSMUIDE-

OOSTKERKE, Kapel der gesneuvelde - kerkstraat

Diksmuide

Verkeplein

1924. C. Wijbo

I. Engel of OLV van Barmhartigheid get. C. Wybo
1924



Bibliografie:

Bisschoppelijk archief van het bisdom Brugge, bundel 18.

1929. C. Wijbo, nr. 1 tot 15.

- I. Top: Adam en Eva verjaagd uit het paradijs.
Geboorte van Jezus 1930
2. Top: Abraham en Isaak
Kalvarie, get. C. Wijbo, 1924
3. Top: Jonas en de walvis
Verrijzenis van Kristus 1930
4. Dood van Jozef
5. Mozes en de stenen tafelen
6. Verraad van Petrus
7. Marteldood van Stefanus, get. Wijbo
8. Verloren zoon
9. Kain vermoord Abel
in klein roosvenster = zandloper
10. Straf van Lot
in klein roosvenster = anker
11. Gij zult niet stelen, get. Wijbo, 1929
12. Niet liegen of bedriegen, get. Wijbo, 1929
13. Begeert niemands vrouw (of straf van Koning David) get. Wijbo, 1929
14. Begeert niemands goed.
15. Verrijzenis van O.L.V. en omringd door engelen.

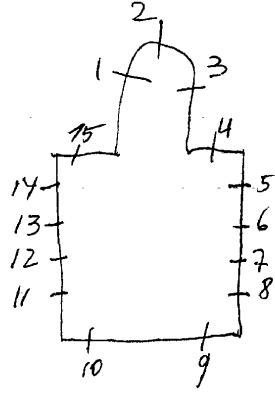

Diksmuide

Bibliografie:

Bisschoppelijk archief van het bisdom Brugge, bundel 18 = nr. 1 tot 15.

B/KS in VIDE
OUDEKAPELLE, St. Jan de doperkerk

Ditssmuidel

Jos Desmet-Caillie (Brugge) ? nr. I-3
? nr. 2

I. Top: Pelikaan

L. Maria-Margaretha à Lacoque

R. Anna, get. Jos Desmet-Caillie, Brugge.

2. Top: drie ringen

L. H. Hart van Maria

R. H. Hart van Jezus

3. Top: Lam Gods

L. Paus Julius II

R. Thomas van Aquino

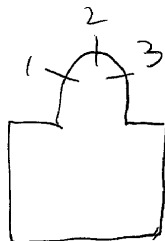

1963. MICHEL MARTENS, nr. 1 tot 14.

1935-1954. RODERBURG, nr. 15-16. (1935=1^o uitvoering)
(1954=2^o uitvoering)

I. Tot 14. Dekoratief glas in lood, zonder symbolen en zonder schilderi

15. Top: engelkopjes.

B. L. Paulus

M. H. Drievuldigheid

R. Petrus

O. L. Kalvarie met een priester die het bloed in een kelk verzamel

R. (errond) het aanbeddend volksgemeenschap.

Ook nog engelen.

16. Top: engelkopjes.

B. L. Jozef

M. symbolen der 4 evangelisten

Kroning van O. L. V.

R. Johannes

L. Jozef

Vervolg raam I6.

0. (van lineaar R.)

B. I. Godelieve

2. Theresia

3. Elisabeth

4. Augustinus

5. Vincentius

6. Sebastiaan

0. I. Begga

2. Barbara

3. Anna

4. Franciscus van Assisi

5. Alpysius

Foto repertorium Sh. meubilis
v.d. Belg. Bedehuisen, Prov.
W. v. Cant. Diksmuide, 1973
P. 15 = nr. 14

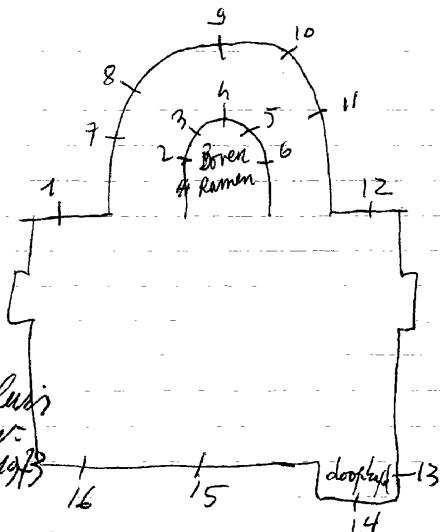

1923. PEENE-DE LODDER, nr. 1-2-3.

1926. DINNEWET, nr. 4 tot 10.

- 1. Engel
- 2. B. H. Drieuldigheid
- 3. M. Engelen in biddende houding of *N.T.*
- 4. O. Bruiloft van Cana, 1923.
- 5. Engel
- 6. L. Graflegging, get. Dinnewet, 1926
- 7. R. Pieta *Foto*
- 8. L. Kalvarie
- 9. R. Kristus op het kruis genageld
- 10. L. Ontdaan van zijn klederen
- 11. R. Derde val onder het kruis *Foto*
- 12. L. Wenende vrouwen
- 13. R. Tweede val onder het kruis
- 14. L. Veronikadoek
- 15. R. Simeon neemt het kruis over
- 16. L. Kristus ontmoet zijn moeder
- 17. R. Eerste val onder het kruis
- 18. L. Kristus neemt zijn kruis op.
- 19. R. Bespotting van Kristus.

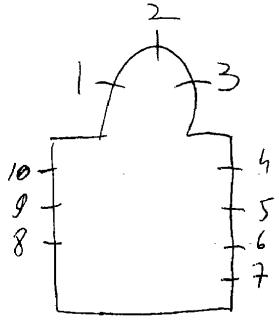

Bibliografie:

Bisschoppelijk archief van het bisdom Brugge, bundel 20 = nr. 10
Catalogue general par numeros d'ordre des cartons pour vitraux

3259 = nr. 2

3260 = nr. 1-3

(aanvulling)

4. Top: Vader in Uw handen beveel ik mijn geest

5. Top: Alles volbracht

6. Top: Ik heb dorst

7. Mijn God, waarom heb je mij verlaten. Top:

8. Top: Vrouwe, zie Uw zoon, zoon zie Uwe moeder

9. Top: Voorwaar ik zeg U, heden zult gij met mij in het paradijs zijn

10. Top: Vader vergeet het hun, want zij weten niet wat zij doen

DIKSMUIDE-
PERVIJSE, O.L.V. van Lourdeskapel
Pervijse; gelegen op de baan van pervijse naar Nieuwpoort.

Vanne

1963 R. Van de Weghe.

1. Benediktus
2. Dekoratief glas in lood
3. Gummarus, get. R. Van de Weghe
4. Blasius
5. Dekoratief glas in lood
6. Antonius
7. O.L.V.
8. Godelieve
9. Dekoratief glas in lood
10. Apolonia
11. Theresia
12. Dekoratief glas in lood
13. Bernardette

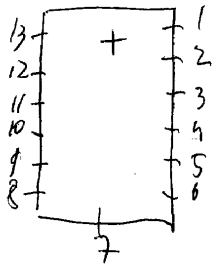

DIKSMUIDE -

PERVIJZE, E.Z. van liefde - Nieuwpoortstraat I

Venne

1923 Carier

I. Katerina



Livre d'ordre de la vitreie, III, 74 = n. 1

1923. J; CASIER, nr. 1 tot 15 - 19 tot 23.
1929. PEENE-DE LODDER, nr. 16 - 17 - 18.

- 1-2-4. Beschilderd glas-in-lood
met ornamenten, nr. 1=get.
Jozef Casier, 1923.
3. L. Dominikus
M. O. L. V.
R. Pauly Pius X
5. L. Bartholomeus *Foto*
R. Philipus
6. L. Johannes *Foto*
R. Jacobus mayor
7. L. Andreas *Foto*
R. Petrus
8. L. Nikolaas
R. Adolfus
9. L. Thomas
R. Mattharus
10. L. Jacobus minor
R. Thaddarus
11. L. Simon
R. Matthias
- 12-14-15. Beschilderd glas in lood
met ornamenten.
13. Katerina, 1919. *Foto*
16. Katerina bij keizer Maximus, 1929
17. Cecilia met muciserende engelen
18. Nicolas
- 19-20-22-23. Beschilderd glas in lood
met ornamenten.
21. Jan de dooper.

Bibliografie:

Catalogue general par numeros d'ordre des cartons pour vitraux

3319 = nr. 17

3386 = nr. 16

3387 = nr. 18

Archief van het bisdom Brugge, bundel 19 = nr. 1 tot 23.

ontwerp tekening verr. Casier = nr. 7

Atelierboek Casier

Livre d'ordre de la vitrerie, III, 66, nr. 1 tot 15 -
19 tot 23

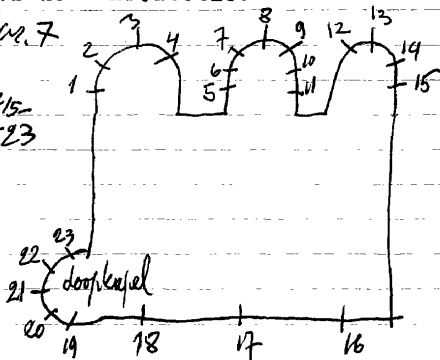

Foto's

1924. J. Fonteyne=ontw.)
C. Annijs-Dhont=uitv.) Itot7.

1. O.L.V. van Smarten omringd door 2 engelen.
2. H. Hart van Jezus verschijnt aan Maria Margaretha à Lacoque.
3. Intrede van Hiraclus met het kruis, get. C. Annijs-Dhont.
4. Kalvarie, get. C. Annijs-Dhont, 1924.
5. Vinding van het kruis.
6. O.L.V. schenkt de rozenkrans aan Dominikus, 1924.
7. Sebastiaan

Bibliografie:

Bisschoppelijk archief van het bisdom Brugge, bundel I6 = nr. Itot7.

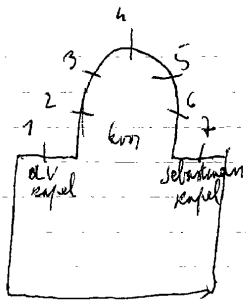

Dijk S M U I D E -
SINT JACOBS-KAPELLE, St. Jacobskerk

Dijksmunde

1946. ANNIJS-DHONT, nr. 1

I. St. Jacobus mayor omringd door zeven wapenschilden.
get. Annijs-Dhont, 1946, Brugge

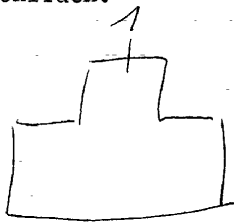

DIKSMUIDE, St. Niklaas instituut
De Breyne Peelaertstraat 23

DE LODDER-PEENE

1. De boodschap, get. De Lodder-Peene
2. H. Kommunie
3. O. L. V. altijddurende bijstand.

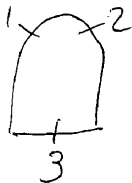

Er zijn ook nog zeer mooie glas in lood samen

Bibliographie

Catálogo general por números d'ordre des cartons
pour vitraux = 3564 = n 3

DIKS MUIDE

VLADSL0,E;2; van het onbevlekt hart - Beerststraat 36

Schermuide

1961.G.DE GRAEVE,nr.1-2.

1926.PEENE DE LODDER,nr.3tot7.

Kapel: I. ^{JOHANNES} ~~Marcus~~, get. G. De Graeve, 1961, Heusden
2.0.L.V.-Regina mundi, get. G. De Graeve, 1961.

Gelijkvloers: (jaloussien boven de deur)

3. Lutgard *OL. Cesilia R. zingende engel*

4. ~~Twee met doornegekroonde harten~~

Traphal: (overloop)

5.0.L.V.

(1^o verdieping)

6. Vincentius

(2^o verdieping)

7.H. Hart van Jezus.

doorgang: jaloussie: Chiro en doorstoken hart

L. Vincentius

R. Agnes

Ranchoo deed de herlodging en de herplaatsing naar een andere plaats



Bibliografie

Catalogue general par numeros d'ordre des cartons pour vitraux:

3233 = nr.5-6-7.

3234 = nr.3

3235 = nr.4

DIKSMUIDE, IJzertoren

J. MARECHAL, nr. I7

1959. VOORSWOUTERS, nr. I tot IO-12-19-23

1962. DE GROOT, nr. II-13 tot 16.-18-20-21-22

1990. A. Van Rompaey, nr. 24

1. Lutgardis, get. Voors=ontw.-J. Wouters=uitv.

2. Jan Berchmans, get. Voors-Wouters

3. O.L.V. van de IJzer

4. Kristus en de IJzersoldaat

5. Kerstnacht bij de IJzer

6. Gebroeders van Raemdonck, get. Joe English=ontw.-Voors=kartonteken
ing - Wouters=uitv. 1959.

7. IJzerhulde

8. IJzersoldaat

9. Godelieve, get. Voors-Wouters

10. Soldaten-IJzerkruis met Jezuskind.

11. Ridder Van Hoorn en Egmond, get. M. De Groot

12. Begravenisstoet

13. Tijd

14. Vlaams onderwerp

15. De strijders

16. Het Vlaamse gezin

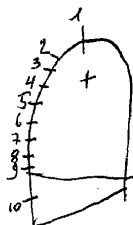

kapel

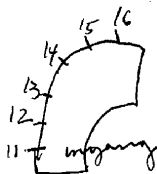

huys
ook nog
magareyn

Bibliografie:

De volksmacht, 27 oktober 1962, blz. 12 = nr. II-13 tot 16.

TOERISME-Oost-Vlaanderen, blz. 32 = nr. I7

1998 Herstelling der glasramen

Museum: 1° verdieping

17. Speculum Justitiae, get. J. Marechal

18. Vlaamse strijders, get. M. De Groot

19. Hi leve met Bliscap ewigli Tijl, get. E. Voors

20. Vlaams gezin, get. M. De Groot

21. Vlaamse jeugd, get. M. De Groot

22. Egmond en Hoorn, get. M. De Groot

23. Dodenstoet der Vlaamse helden, get. Jan Wouters

Gelijkvloers-inkomhal:

24. O.L.V. van Vlaanderen, bescherm het recht, get. A. Van Rom-
in lichtbak geplaatst paey, 1990.

1930. DE SMET-VAN CAILLE, nr. Itot 19.

- Brugge
1. L. Alfonsius
R. Edwardus, get. De Smet-Van Caille
2. L. Antonius
- R. Jozef
3. L. H. Hart van Maria
- R. H. Hart van Jezus
4. L. Joris
- R. Daniel
5. L. Gregorius
- R. Hubertus
6. Jezus geeft de sleutels der
H. Kerk aan Petrus, 1930.
7. Petrus
8. Andreas
9. Jacobus de meerdere
10. Johannes
11. Thomas
12. Jacobus de mindere
13. Filipus
14. Bartholomeus
15. Matheus
16. Simeon
17. Thaddeus
18. Mathias, get. J. De Smet-Van Caille
19. O. L. V. geeft de rozenkrans aan
Dominikus, 1930.

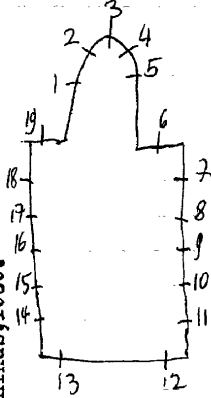

Bibliografie:

Archief van het bisdom Brugge, bundel I7 = nr. I tot I9.

ontwerp tekeningen, voor de Ruyttere, v. 1 tot 19

BIKSMUIDE, 't huis St. Godelieve (of Begijnhof)
KERK

Diksmuide

H. Van de Perre=ontw.-Mestdach=uitv.

Kapel:

I.L.L. van Emaus, get.

Bibliografie:

VLAANDEREN, nr. II7, blz. 40

Zie eigen dokumentatie (met kleur foto)



DIKSMUIDE, E.Z.v/H. onbevlekt hart - St. Janhospitaal *Dijksmuide*
Koning Albertstraat 29 (zal afgebroken worden).

Roderburg ???

1. Top: de goede herder
Jesus geneest een zieke.
2. Top: Vincentius
Jesus de kindervriend

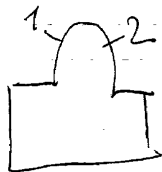

zal afgebroken worden

DIKSMUIDE, Kultureel centrum (vroeger minderbroedersklooster),
Koning Albertstraat 24

Diksmuide

1928. BARRY-CRICKX, nr. I-2-3.

1. B. Franciscus ontvangt de stigmata.

0. Franciscus met 2 minderbroeders.

2. Door Kristus kruisdood bracht men de verlossing van het mensdom.

Te beginnen met Adam en Eva.

0. Herten drinken uit de eeuwige bron.

3. B. Het wonder met de vissen

0. Het wonder met de ezel

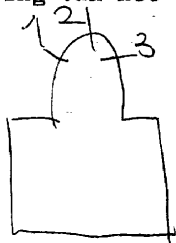

DIKSMUIDE-
VLADSLO, kerkhof

Grafkapel der familie Verelst-Laureissen

Het bloedig en onbloedig offer van Kristus.

ESEN DIKSMUIDE-

H. Petruskerk, Esen.

1928-29. J. Peene D. Lodder. Brugge.

1. Engelen met lijdeninstrum.
H. Drieuldigheid+engelen.
Kalvarie=O. L. V. + St. Jan
offeren lijden der yzersol-
daten aan Christus.
- 2 Schilden: Esen-W; Vl.-België.
St. Barbara; St. Cecilia. B
- 3 St. Scolastica; St. Monica. B
- 4 St. Niklaas; St. Paulus. B
- 5 St. Jacobus; St. Jozef. B
- 6 St. Andreas; God de vader ^{H. Geest.} B
- 7 St. Bartolomeus: God de zoon, B
- 8 St. Johannes; O. L. V. o, bevrachte B
- 9 St. Laurentius; H. Petrus. B
- 10 Benedictus; Augustinus. B
- 11 Isidorus; Sebastiaan. B
- 12 Esen-W, Vl.-Diksmuide.
-O. L. V. ter hulpe, kapel
omringd door de bevolking.
-Geestelijkheid+gevolking
in aanbidding, in de kapel.

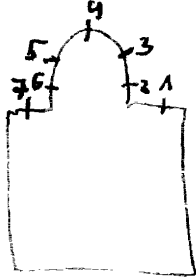

Bibliografie

Bisschoppelijk archief Brugge, bändel nr.13 = nr.1 tot 7.

KEIEM DIKSMUIDE-
ST. NIKLAASKerk, Keiem.

C. ANNUS DHONT, Brugge. 1927.

1. St. Niklaas.

St. Cornelius.

2. Kalvarie+pelikaan.

3. Dominicus+O.L.V.

Deze ~~tekening~~ glasramen zijn naar 17^o eeuwse tekeningen
gemaakt.

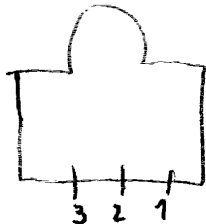

LEKE DIKSMUIDE-
ST. NIKLAASKerk, Leke.

Diksmuide

1924. J. Peene De Lodder, Brugge. nr. 2-3-4
1951. Van Wallegghem, Brugge. nr. 1-5.

1. Rozentrøssen
2. Passietaferelen van Christus
3. Margareta
4. H. Drievuldigheid-O.L.V. met kindje Jezus.
5. Maria monogram.=gevat in geschilderde ornamenten.

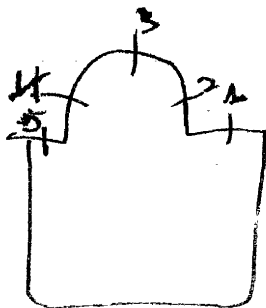

Bisschoppelijk archief Brugge, bundel nr. I6
nr. 2-3-4.

Catalogue general par numeros d'ordre des
cartons pour vitraux: 3131 = nr. 2
3087 = nr. 3

~~Vladsl~~ DIKSMUIDE- VLADSLD
kerk, vladslo.
ST. MARTINUS KERK

1925-26. J. PEENE DE LODDER, Brugge.

1. Kaars; zwaard.

Hond; misvormd man.

2. Bisschopstaf; boek.

Mijter; palm.

3. Marteldood van de H. Livinus. ged. 1926.

4. O. L. V.; H. Rosalie; St. Apollonia; St. Margareta; St. Godeliev
Vladslo-W. Vl. get. 1925. St. Barbara.

5. H. Hart omringd door engelen. get. 1925. *Toren van Brugge - Diksmuide*

6. ~~Bisschoppen~~; St. Karolus-Borremeus; St. Jozef; St. Johannes

7. Opdracht van Maria. get. 1926. *Martinus-Livinus - Ruisbroeck* 1925

8. Huis; retabel met lam Gods.

Ivoren toren; ark des verbonds.

9. Keik; ciborie.

relikschrijn; keik.

Bibliografie

Archief bisdom Brugge: bundel 2I

Catalogue general: par numeros d'ordre des
cartons pour vitraux:

3187 = 5

3188 = 6

3189 = 4

3257 = 7

3258 = 3

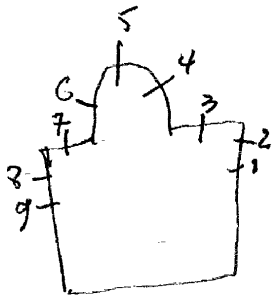

DIKS MUIDE-

Oud-Stuivenskerke, O.L.V.hoekje (kapel). *oorlogs gedenkteken*

X.L. Rotté, Brussel, nr 5-1952.
1928 Ganton, Gent. (Al de overige)

1. O.L.V. van Loretti.
2. Z.H.M. Waffelaert.
3. Z.E. Kard. Mercier.
4. St. Marituis.
5. St. Joris, 5°linie, 1914-18.
6. E.P.M. Lekeux, in aanbidding.
7. St. Martial.
8. Glas-in-lood, ornamenten.
9. St. Michiel.
10. Ijzersoldaat.
11. St. Georgius.
12. St. Louvicus.
13. Koning Albert.
14. Koningin Elisabeth.
15. H. Barbara.

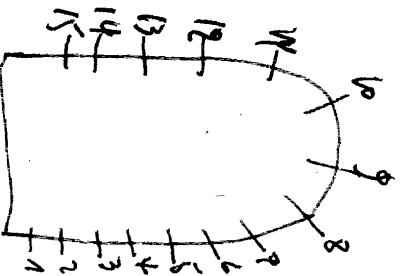

hr 7 nr. 5. kasten: voorzijde
inhouding: L. Pothé Binnel
1952

Zie eigen documentatie: 3 reproducties

O. Santen herstelde

BEERST
ST. WANDREGESILIUSkerk, Beerst.
DIKSMUIDE

PEENE-DE LODDER

1932-38 ~~W. DE LODDER~~ PEENE. nr. 137.

A. DE LODDER, nr. 22 tot 29.

1924. FONTANA, nr. 1 tot 12, 14 tot 16, 18 tot 21.

- 1. St. Matheus.
- 2. JACOBUS MAJOR
- 3. SIMON
- 4. PHILIPUS
- 5. St. Bartholomeus.
- 6. God de zoon.
- 7. St. Jacobus de mindere.
- 8. THOMAS
- 9. St. Johannes.
- 10. MATHIAS
- 11. St. Andreas.
- 12. H. Petrus. ELIUS not engh 1939
- 13. Apostel van Vlaanderen.
- 14. Pastoor Valckenaere.
- 15. Kalvarie. get. 1924.
- 16. ~~Ter nagedachtenis Alide~~
L. LEVVIS
R. JULIANA
Plavee Julianie Buysse.
- 17. Onbevleete ontvangenis. ~~1938~~. A. Peene De Lodder.
- 18. NORBERTUS
- 19. H. Eligius.
- 20. BISSCHOP
- 21. H. Livinus.
- 22. H. Donatus. Donatianus
- 23. Karel de Goede.
- 24. H. Anna.
- 24. Si. Isebaldus.
- 26. St. Nikolaas.
- 27. H. Barbara. 1938, De Lodder A.
- 28. H. Donatus.
- 29. H. Godelieve.

Bibliografie:

Bisschoppelijk archief van het bisdom
Brugge, bunde 1 II = nr. 1 tot 12-14-15-16
18 tot 21.

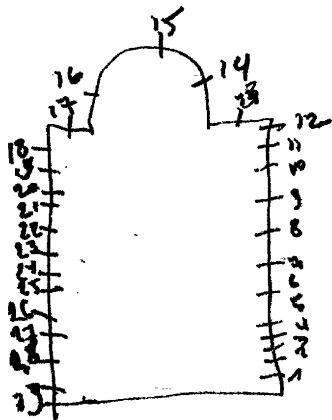

KAASKERKE DIKSMUIDE-
ST. BARTHOLOMEÛSKERK, Kaaskerke.

Diksmuide

1899. DOBBELAERE: nr. I-2-3-4.

1. St. Karolus-Borremeus.

2. St. Mathildis.

3. St. Jozef.

4. O.L.V.

5. ~~Maria-Magdalena.~~ JOHANNES

6. H. Vrouwen bij het kruis.

7. O.L.V.

nr. 5-6-7 verwijst naar de 1^{ste} Deel van de 1^{ste} editie van de

des d'ass., ~~Konink Dhront~~ (na de 2^{de} heruitgave)

Bibliografie:

Bulletin: commissions royales des monuments: 1899, blz. 185. - nr. I tot 4

Bisschoppelijk archief Brugge, bundel nr. 15 - nr. I tot 7.

E # 11 June 1954
West (West) ... = and pasture

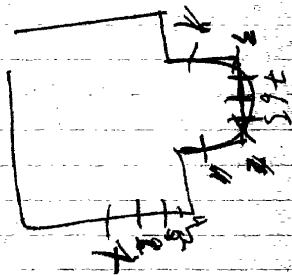

DIKSMUIDE-Kaaskerk, Rijks instituut Technisch onderwijs
Internaatgebouw - Kaaskerkestraat

1982.Blanpain

Hoofdingang: glas-in-beton, bestaande uit machienale gevormde glasdals, die een bomengroep uitbeelden

DIKSMUIDE, O.C.M.W. - IJZERHEEMPLEIN I
Zusters van het onbevlekt hart

Kapel:
I. Glas-in-beton

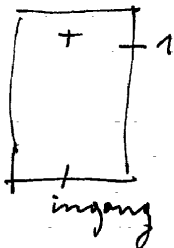

DIKSMUIDE-Pervijse, Orthodoxe kerk
Roosdammestraat (N.35)

1989. Kamiel Van Mieghem - kunstater, nr. Itot6

Itot6. Serafijnen. Ieder raam is getekend en gedateerd
Kunstater Kamiel Van Mieghem, 1989.

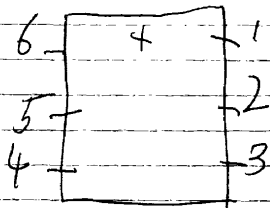

DILBEEK, St. Theresiakerk

1. Doop van Kristus, get. Fr. Maes, 1940
2. Theresia als maagd, get. J. B. Jacobs, 1942
3. Roeping van Theresia
4. Theresia als misdienares
get. J. B. Jacobs, 1942
5. Dood van Theresia, get. Fr. Maes
6. Heiligverklaring van Theresia,
get. J. B. Jacobs, 1939
7. Kind Theresia met haar vader
8. De verschijning van Maria aan
Theresia, J. B. Jacobs, 1939.
9. Wonder met de monstrans en de
rozen, get. F. Crickx
10. H. Kommunie van Theresia
get. Fr. Maes
11. Theresia bij de paus
get. F. Crickx
12. Doornekroon, J. B. Jacobs
13. Veronikadoek.

1992. Nevens, nr. 14 tot 18

1940. Fr. Maes: nr. 1-5-10/

1939. J. B. Jacobs: nr. 2-3-4-6-7-8-12-13.

F. Crickx: nr. 9-11.

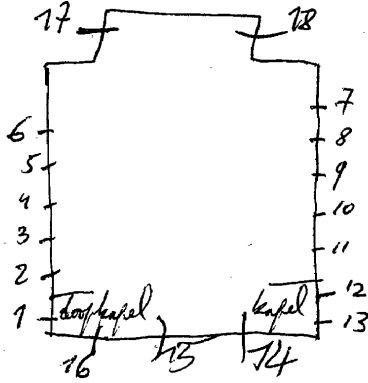

- I4.OLV.ster der zee + zeekapel te Knokke
- I5.Jozef met kind + stadswapen van Moreal
- I6.Rozen van de H.Thesesia =L.Helenakapel - Antoniuskapel
- I7.Vallen van rozebladeren
- I8.Rozen van Theresia

DILBEEK-Itterbeek, Zusters Annonciadem, IJsberg 80

1970.M.Nevens, nr. I-2

Kapel:

I. De boodschap aan Maria, get. M. Nevens

Gang-gelijkvloers:

2. Joanna van Frankrijk (in lichtbak geplaatst)

(afkomstig uit oud-klooster te Anderlecht, Dr. Jacobsstraat
St. Guido instituut)

Bibliografie:

Ontmoeting met Felix, 2002, p. 23 = nr. I-2

AVERBODE, O.L.V. boodschap kapel (in de bossen van de abdij)

SCHERPENHEUVEL-ZICHEN

1. Jozef
2. Muciserende engel
3. Muciserende engel
4. Heilige, 1907. (alle ramen zijn in slechte staat)

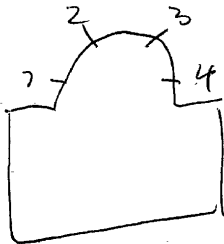

Ed. Steyaert: nr. 1 tot 6-8.
J. B. Jacobs: nr. 7-9 tot 12.

1. B. Vermenigvuldiging der broden
0. Moisés smeekt Kristus om hulp
2. B. Bruiloft van Cana
0. Engel brengt brood naar een
kluizenaar
3. B. Kristus bij de konderdman
0. Joods paasfeest.
4. B. Laatste avondmaal
0. Offer van Izaak en Abraham
get. Ed. Steyaert
5. B. Opdracht in de tempel
0. Offer van Kain en abel
6. B. Wonder van Zacharius met het
Jezuskind
0. Offer van Zacharius voor de
krijgslieden
7. Alena, 1941
8. B. L. Ambrosius
R. Alena
0. L. Wonder met de bijenkorf
R. Men rukt de arm van Alena af.
9. Pieta
10. 0. L. V. Maagd, get. J. B. Jacobs 1954
11. Boodschap, 1944
12. 0. L. V. onbevleete ontvangenis, 1938

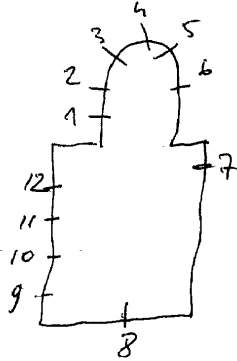

Bibliografie

VAB.Gids 1966, blz.208 = nr.8.

In 1993 herstelde atelier m. de Neve

~~DILBEEK~~
SCHEPDAAL - pede, St. Gertrudiskerk

G. Ouiten lennie

Crickx

1. Gertrudis

2. B. Katarie

0. Slapende heilige met bijl als atribuut

3. Martinus

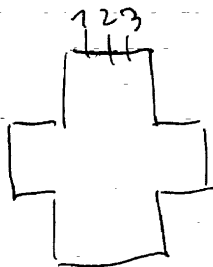

Dilbeek

ITTERBEEK, St. Pieterskerk

1960. J. CASIER, ~~nr. 9-13~~^{nr. 8-9-13}
1956. J. B. JACOBS, 10-11-12.
1891. Verhaegen, nr. 1 tot 7
1990. M. Nevens, nr. 14-15

- 1. L. Barbara, 1891
- R. Joanna de Valois
- 2. L. Paus Leo
- R. Paulus, 1891
- 3. L. Jozef, 1891
- R. Petrus
- 4. L. Kristus Koning
- R. O. L. V.
- 5. L. Rochus
- R. Anna, 1891
- 6. L. Karolus Borromeus
- R. Margaretha, 1891
- 7. L. Donatienus
- R. Hubertus, 1891
- 8. Top: H. Drievaldigheid
- L. Geboorte
- M. H. Familie te Nazareth
- R. Dood van Jozef, 1909
- 9. L. Eduardus
- R. Clemens
- 10. Doop van Kristus, get. J. B. Jacobs
- III. Antonius
- R. Rita, get. J. B. Jacobs, 1956.
- 12. Boodschap, get. J. B. Jacobs, 1956
- 13. Kroning en verheerlijking van C. L. W. 1910

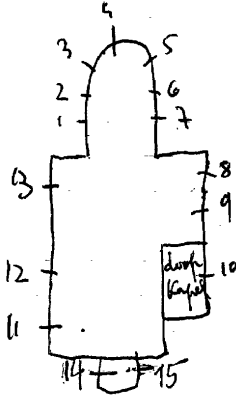

I4. Pautus
Bibliografie: I5. Petrus

Verslagen, diocesaine kommissie van het aartsbisdom Mechelen

Deel II, blz. 174 = nr. 8

blz. 197 = nr. 9

Deel I, blz. 40-53 = nr. 3-5

P. Bergmans - Notice sur la vie et les travaux de J. Casier -
Bulletin de l'Académie Royale d'Archéologie
de Belgique, 1926, pp. 120-13

- ontwerp tekeningen, verz. Casier = nr. 4-8

- Atelierboek Casier, nr. 1 tot 9-13

- Livre d'ordre de la vitrerie, II, 53 = nr. 8-9-13

- Leven, Kadoz, nr. 1 tot 7

- N. Nevens = monografie, nr. 14-15 met afbeelding

- Archief Bisdom Mechelen = foto = nr. 10-11-12

- Foto repertorium v.h. membelijuid, Belg. Bedehuisen, Prov. Brabant
Kantoor St. Kruiken lennie, 1981, p. 27 = nr. 4

1920. CRICKX, nr. 6 tot 12.

STEYAERT, nr. 1 tot 5 - 13 - 14.

1. Marcus
2. Johannes (geddeltelijk vernield)
3. Mattheus
4. Lucas
5. Rumboldus
6. H. Hart van Jezus verschijnt aan Maria Magdalena à Lacoque
7. L.L. van Emaus, 1920
8. Opdracht in de tempel
9. Jezus onderwijst in de tempel
10. Aanbidding der koningen
11. Pieta
12. Antonius predikt tegen de vissers
13. Mannelijke heilige met staf en daarrond een slang en afzonderderijk een vuur als attributen.
14. O.L.V.

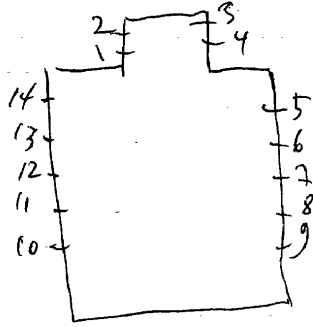

DILBEEK-Groot-Bijgaarden, Broeders van de kristelijke I
scholen, Henri Placestraat 45

195I. R. Daniels, nr. I-2-3

Ladon, nr. 32 tot 39

Br. Emile Van der Mosten, nr. 4-5-6-8 tot I8-I9-20-3I-

1950 = 40 tot ~~33~~

Ganton ? nr. 7
? nr. 2I tot 30.

Bibliografie:

Katalogus, I954, Antwerpen, Jonge Limburgse kunst, nr. I-2-3

Biographie Nationale, deel 33, p. 425 = nr. 32 tot 40.

zie: Brief van 16-11-1993 - Ganton - nr. 21 tot 30

Kapel, gelijkvloers:

1. Engel geeft de H. Kommunie aan Wivina, get. R. Daniels, 1951.
2. Planten van het kruis, get. R. Daniels
3. Dood van Wivina, get. R. Daniels, 1951.

Iste verdiep:

Refter: 4. Scheiding der wateren.

5. Vogels in de lucht

Televisiekamer: 6. De goede herder

Wachtkamer: 7. L. Boodschap aan Maria
R. Kroning van Maria

Wandelgang: 8. Wapenschild van het klooster "Crescaas neddecrecas"

- 9. Goedele

- 10. Ruisbrochius

- 11. Lutgardis

- 12. Gertrudis

13. Wapenschild "Indivisa
manen Signum fides"

- 14. Jan Berchmans

- 15. Aleydis

- 16. Guido van Anderlecht

- 17. Alena

- 18. Rumoldus

Verbindingsdeur: 19. Jean Baptist met
gebouwen waar stichtingen zijn.

Kapeldeur: 20. Twee engelen met symbolen
van Mattheus en Lucas.

Grote kapel: (nr. 21 tot 30) = weinig bijzonders.
Medaillons gevat in glas-in-lood.

21. Ark des verbond

Toren van David

Lelie - roos

22. Ster - deur - ark des verbond
 23. Ivoren toren.
 24. Lelie - roos - ster - poort.
 25. Toren - roos.
 26. Ster.
 27. Roos.
 28. Roos - ster.
 29. Ster - poort - lelie - roos.
 30. Ark - toren - ster - poort.
 31. Lelie - roos - ark - toren.
 32. Kapeldeur: twee engelen met symbolen van Johannes - Marcus.
- 32 tot 36. In ieder raam, een engel met banderol.
37. Jean Baptist de la ~~Salle~~ *Salle*.
 38. Kristus Koning.
 39. Wivina. *of OLV.*
- zijkapel:
40. Tarcisius *Soubirou*
 41. Bernardette
 42. Maria Goretti
 43. Gabriel de ~~Dobele Hof~~ *fata*
 44. Godelieve *van Hesel*
 45. Gerardus Majella
 46. Dominico Savio
 47. Gerulfus *van Schiebam*
 48. Lidwina
 49. Johannes Berchmans
 50. Theresia van het kind Jezus
 51. Jozef
 52. Chiro
 53. Vincentius à Paulo
 54. Rochus.

refter

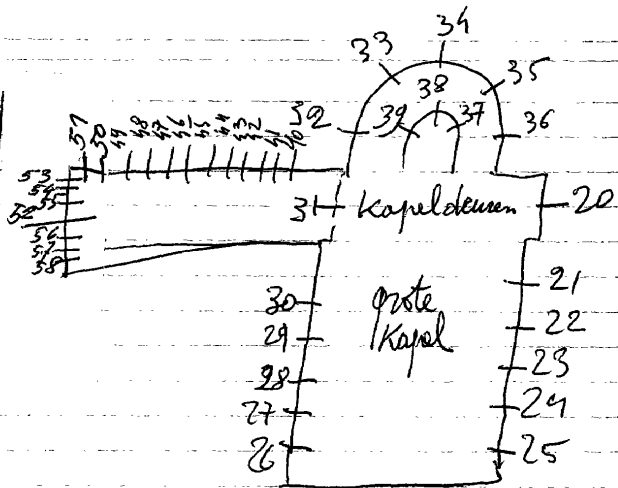
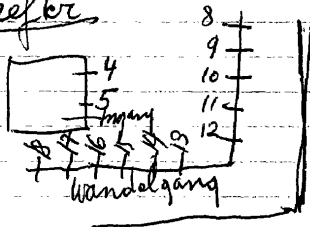

- ~~55. Raphaël ENGEL~~
- ~~56. Johannes de deo~~
- ~~57. Camillius van Lellis~~
- 58. Doop van Jezus

Refter der broeders:

- ~~59 tot 65. 2 I wapenschilden gevat in glas-in-lood.~~

Refter van de school:

- 66. Benediktus
- 67. Roeping van Benediktus
- 68. Benediktus, vriend der armen
- 69. Signum Fidei
- ~~70. Doop van Jezus~~

Inkomhal:

- 71. Wiyina
- 72. Wapenschild van het klooster
- 73. Boek en kaars.

Refter der broeders of (bezoekers in 2003 genoteerd):

wapenschilden gevat in glas-in-lood: abdisen die het
59. Catherina Van Straeten, klooster geleid heb-
ben.

60. Anna de Rifflart d'ittre

61. Catherina de Martigny

62. Lucretia de Fourneau de Cruyckenborg

63. Placida de la Viefville de Romeries

64. Isabella du Quesnoy

65. Anna Carolina de Valleio

Geneveva Gages

Marie Anna Ph. d'Ennetieres de la Plagne

Balthazara arrozola d'onata

Clara de Cassaignard

DILBEEK, Rusthuis Maria Assumpta - Henri Moerenmanslaan 8

P. Majerus

Kapel: glas-in-betonramen.

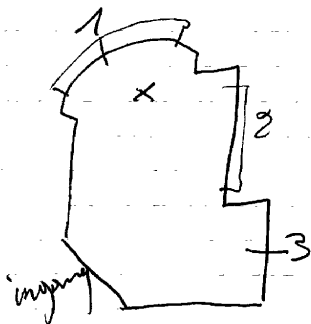

DILBEEK-Sint-Ulrikskapelle, Zusters van de zaligmaker en
de H. Maagd - Rusthuis -
Brusselsestraat 123.

1952. Slagmulder, nr. 1 tot 4

1. Pelikaan

2. O.L.V. onbevlekt, 1952

3. Jozef, 1952

4. Lam Gods

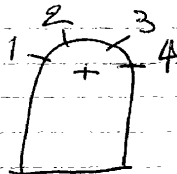

Zeer mooie zamen

DIKBEEK-Groot-Bijgaarden, St. Egidiuskerk

1954. J. B. Jacobs, nr. I-2.
Goossens, nr. 3 tot I3.

I. O. L. V. get. J. B. Jacobs, 1954

2. Augustinus, get. J. B. Jacobs, 1954

3 tot I3. Glas-in-lood = nr. 4, get. Goossens, St. Agatha-Berchem.

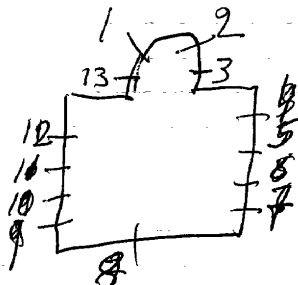

DILBEEK-Itterbeek, Domein Steenpoel (gedachteniskapel
Ninoofse steenweg 508

1900 J. Casier, nr. I-2-3

Gedachteniskapel in het bos van het kasteel van Hele
(oude benaming)

De glasramen zijn in zeer slechte toestand, waarvan som-
mige bijna 90% vernield - gezien in 1986.

1. ~~L. Gregorius~~ ^{Augustinus} vermoedelijk = 90% vernield

~~R. Ambrosius~~ ^{Paulus}

2. ~~L. Petrus~~ ^{Paus Leo}

~~R. Paulus~~ ^{Bernardus}

3. Boedsehap aan Maria ^{Engelbewaarder met kind}

4. ~~Adelijk wapen~~

Bibliografie:

P. Bergmans, Notice sur la vie et les travaux de J. Casier
Bulletin de l'academie royale d'archeologie,
1927, p. 119 = nr. I-2-3.

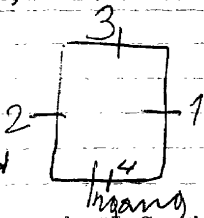

ontwerp tekening - verz. Casier = 1 tot 4

livre d'ordre de la vitrerie, I, 22, no 1614

DILBEEK-Sint-Martens-Bodegem, Missiezusters van O.L.V.
Molenstraat 2

1952. J. Colpaert

Roosvenster: I. St. Martinus, get. J. Colpaert, 1952

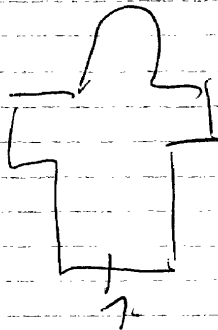

Zeer mooi Raam

DILBEEK-Groot-Bijgaarden, Dochters van Maria (kinderopvang)
Brusselstraat 289

1976. Lieven Kennis=ontw. dochter
Edward Kennis=uitv. vader

kapel:

1-2-3. Glas-in-beton.

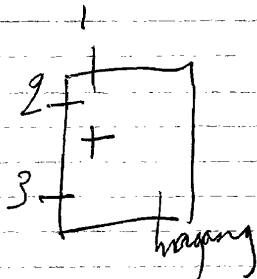

DILBEEK-Groot-Bijgaarden, Salesianen - werk van Don-Bosco
Henri Placestraat 44

Kleine kapel:

I-2. Dekoratief glas-in-lood - zonder schildering.

1. H. Geest

2. Lam Gods

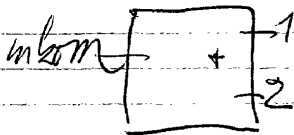

DILBEEK

SINT ULRIKSKAPELLE, St. Ulrikkerk

1906. J.E.T. Coucke, nr. Itot5

1. L. Marcus

R. Johannes, get. J.E.T. Coucke, 1906.

2. Pelikaan

3. Lam Gods

4. L. Mattheus

R. Lucas, 1906

5. L. Aldarius

R. Hubertus, 1906.

Er zijn 6 ramen in beschilderd glas
in lood met ornamenten.

Dilbeek

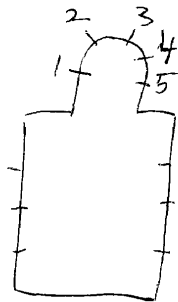

Brugge, Bibliotheek v/h. Prov. Bestuur v. W. vl. ASA 10 = Itot5
Foto repertorium v/h. menublaai v/h Belg. Bedehuisen,
Prov. Brabant, Kanton Ane, 1979, p. 43 = m. 5

DILSEN, St. Martinuskerk

Maarseik

R. Quoeme, nr. Itot? *ontw. Jeroen De Bruycker 1964*

I 1984. D. BEINSBERGER, nr. 8-9

I-2-6-7. Dekoratief glas-in-lood beschilderd met grisailles
De loodverdeling is tekening - geen symbolen of
motieven.

3. Engel

4. Verrijzenis van Kristus

5. H. Vrouwen, get. Ri. Quoeme.

Winterkapel:

8. O.L.V.

9. Jozef (zie brief van 10-II-1984)

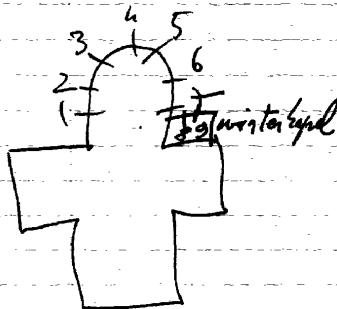

DILSEN-

STOKKEM, Kapel van O.L.V. bijstand
Kapelstraat

kechelen aan de
muur

(glas-in-lood met kleine medaillons)

1. Deur des hemels
2. Ark der triomf
3. S.M. 1919
4. Rozen

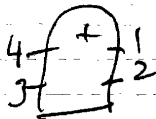

DILSEN-

STOKKEM, STEE Elisabethkerk.

*Wachelen aan de
omroep*

1955. Van der Essen, nr. 9

1928. ED. Steyaert, nr. 3 tot 8 - II tot 16

Crickx, nr. 1-2-10.

1. O.L.V. en kind Jezus geven rozen aan Theresia van Lisieux

2. Dood van Jozef

3. Kristus verschijnt aan Maria Margaretha à Lacoque, get.

Ed. Steyaert-Brussel

4. Karolus Borromeus brengt de eucharistie, 1922.

5. O.L.V.

6. Elisabeth

7. Martinus

8. Jezus de kindervriend

9. Maria Goretti, get. atelier Van der Essen en zoon, 1955,

Roermond.

10. Antonius

11. Vlucht naar Egypte

12. Joris

13. Franciscus van Assisi, 1929

I4 Familie

I5 O.L.V. van Lourdes

I6 In Memoriam naam I9I4-18, get. Steyaert. 1918

Goldant Guillaume Elens met Bimhop voor het kruis

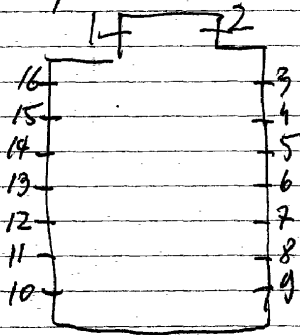

Archief Bisdome Mechelen = foto = nr. 16

DILSEN, Huize Lieve Moenssens - Lieve Moenssenslaan 3

1985. VAN ROMPAEY

Inkomhal:

De witte stad die leeft in mijn droom (naar gedicht van
lieve Moenssens).

zie: eigen dokumentatie - kontaktblad 1986.

DILSEN-

ELEN, St. Pieterskerk

Museik

1889. Oidtmann en Cie

1. L. Theresia

R. Man. heilige (met roede en kruis in de hand)

2. L. H. Hart van Jezus

R. H. Hart van Maria

3. L. Karolus Borromeus

R. Petrus



Bibliografie:

Bulletin des commissions royales des arts et des monuments

1889, blz. 194 = nr. I-2-3.

DILSEN-Elen, Oud-gemeentehuis

Fr. Slangen

Overloop-I^o verdieping:

I. Dekoratief glas-in-lood met gemeentewapen.

(zie brief 2-I-1984)

DILSEN-Lanklaar, Zusters van de voorzienigheid - instituut
Maria Koningin - Dorpstraat 30

I983.D.BEINSBERGER

Voorgevel - inkompoort:

I. Dekoratief glas-in-lood versiert met ster motieven.

Gang:

(in lichtbak) 2. Dekoratief paneeltje.

1951. HUET, nr. Itot7

1929. CRICKX, nr. 8 tot 18.

Itot7. Laatste avondmaal, get. Huet, 1951.

8. Dominikus, 1929

9. H. Hart van Maria verschijnt aan Maria Margaretha à Lacoque, 1929

10. Gondulfus, 1929

11. Jozef, 1929

12. Cecilia, 1929

13. Stefanus, 1929

14. Theresia van het kind Jezus, 1929

15. Mondulfus, 1929

16. O.L.V. van Lourdes

17. Onbloedig offer van Kristus

18. Kalvarie

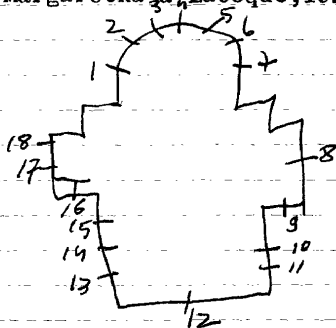

Bibliografie:

DE POST, nr. 1230-oktober 1972, blz. 46 = Huetramen

DINANT, St. Pauluskerk

Bary en Hintzen, nr. Itot II

I. Top: Lam Gods omringd door engelen en de symbolen der vier evangelisten.

Paus Gregorius draagt de H. Mis op, omringd door alle volkeren.

2. Norbertus

3. Louis de Gonzaga

4. Hubertus

5. Roeping ~~van~~ van Paulus, get. Bary en Hintzen, Koekelberg.

6. Elisabeth

7. Franciscus van Assisi

8. Juliana

9. Boodschap aan Maria

10. Kalvarieberg

II. Kroning van Maria

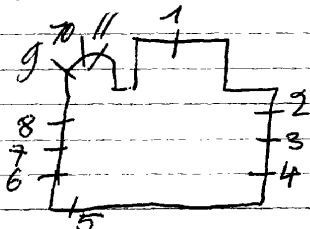

DINANT-Thynes, St. Niklaaskerk

1. Jozef
2. Salvator mundi
3. Niklaas

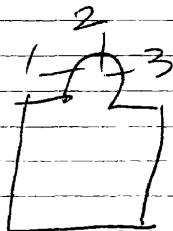

Repertoire Photographique des mobiliers des
Maires de Belgique, Prov. de Namur, Canton de Dinant
1978, p. 70 = n. 1-2-3

DINANT-Neffe, St. Lambertuskerk

1. Antonius van Padua
2. De goede herder
3. Lambertus

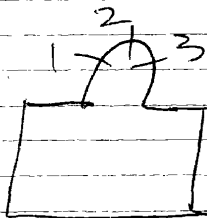

DINANT-Leffe, Premontrés-Norbertins, Abbaye de Leffe
Place de l'abbaye I

1. Norbertus (glas-in-beton)
2. Pater doet de H. Mis
3. Kloosterling
4. Kloosterling in Oosterhout

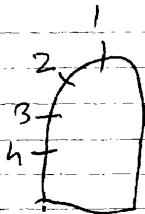

DINANT-Foy Notre Dame, O.L.V. kerk

1909. *Osternath* nr. Itot 5-7
nr. 6 = oud glas - nr. 8

1. Jezus in de hof van Olijve
2. Geseling van Jezus
3. Doornekroning, 1909
4. Jezus ontmoet zijn moeder
5. Kalvarieberg
6. Wapenschild = oud glas
7. Boodschap aan Maria, 1912
8. O.L.V. 1624

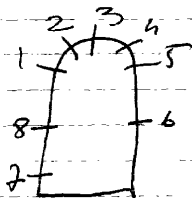

Repeytoire Photographique du mobiliers des manchoires
de Belgique, Prov de Namur, Canton de Dinant, 1978, p. 53 = 14.¹
647

DINANT-Falmignoul, St. Niklaaskerk

1959. J. Vosch, nr. Itot II

- I. Nicolas, get. J.V. Vosch, 1959
2. Karolus Borremeus, get. J. Vosch, 1959
3. Niklaas met de kinderen, get. J. Vosch
4. Jeanne de Chantal
5. Hubertus, get. J. Vosch
6. Augustinus
7. Cecilia
8. Ignatius, get. J. Vosch
9. Jeanne d'arc, get. J. Vosch
10. Jozef
- II. O.L.V. van glorie

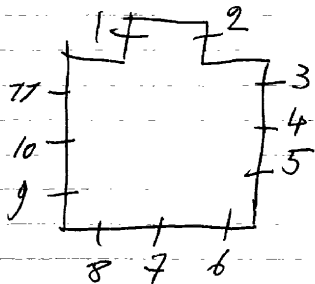

In 1984 Herstelde Carpet

DINANT-Falmagne, St. Genevievekerk

Crickx, nr. Itot 12

1. Kristus Koning
2. Paulus
3. Donatius
4. Pastoor van Ars
5. Louis van Gonzaga, get. Crickx
6. Paus Gregorius
7. Doop van Jezus
8. Bernardette
9. Albertus
10. O.L.V. van genade
11. Anna
12. Petrus

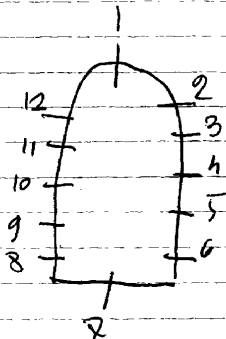

1896. J. Vosch, nr. I-2-3

1. L. Genevieve bekommt een medaille, get. J. Vosch, 1896

R. Genevieve geneest haar blinde moeder.

2. L. Kalvarieberg, get. J. Vosch

R. Verrijzenis van Jezus

3. L. De parochie kiest Genevieve als patroonheilige

R. Genevieve geneest een kind, get. 1896, J. Vosch

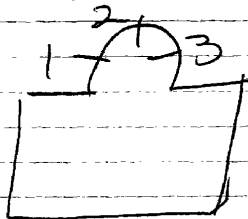

Repertoire Photographique du mobiliers des sanctuaires de
Belgique, Prov. de Namur, Canton de Dinant, 1978, P. 35 = n. 1-2-3

DINANT-Bouvignes-sub-Meuse, St. Lambertuskerk

1930. Ganton freres, nr. Itot8-I0totI2

1867. S. Coucke, nr. 9

(oud-glas = nr. 9-I3.

1. Top: ark des verbond

B. Twee engelen

O. Vier apostelen, get. 1930, Ganton freres

2. Top: hand

B. Twee engelen

O. Twee apostelen, get. Ganton freres

3. Top: pelikaan

B. Twee engelen

O. Twee engelen, get. Ganton freres

4. Top: Lam Gods

B. Twee engelen

O. L. Paulus

R. Jacobus de meerdere

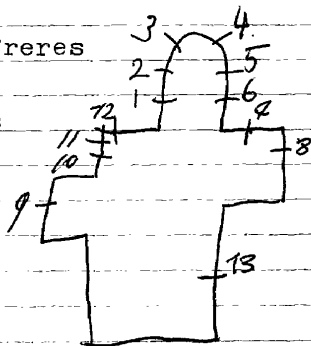

KUNST, 1899, nr. 21, P. 161 = nr. 9

Antwerpen, Stadsarchief-Reclame drukkers = nr. 9

Repertoire Photographique du nobles
des sanctuaires de Belgique Prov.
de Namur, Canton de Dinant, 1978, p. 42
= nr. 9

5. Top: brood en vissen

B. Twee engelen

O. Twee apostelen

6. Top: fenikx

B. L. Joris met de draak

O. Engel, get. Ganton freres

O. Twee apostelen

7. Maria bezoekt Elisabeth

8. Doop van Jezus

9. Top: Maria en Anna

B. Lambertus, get. Sam. Coucke, 1867

O. Kalvarieberg = oud glas van 1562

10. Kroning van Maria omringd door engelen,

get. Ganton freres, 1931

11. Aanbidding der herders, 1931

12. Boodschap aan Maria, 1934

13. O. L. V. met kind (medaillon gevat in glas-in-lood) oudglas

Wri Van Brevoliet Ateliers S. Coucke, Zonen - Bierhof 1989, P. 115 = nr. 9

DINANT-Awagne, St. Quintenkerk

1908. J.E.T. Coucke, nr. 1 tot 5

1. O.L.V. geeft de rozenkrans aan Dominikus, get. 1908

2. Kalvarieberg, 1908

3. H. Familie, get. 1908, J.E.T. Coucke

4. H. Hart van Jezus verschijnt aan Margaretha Maria à
Lacoque, 1909

5. O.L.V. verschijnt aan Bernardette te Lourdes, 1909

Brugge, Bibliotheek v/h. Prov. Bestuur
van West-Vlaanderen A 5A 10 5-
= nr. 1 tot 5

Leuven, Kadox = documentatiestaats

226 = nr. 4-5

274 Bis = nr. 1-2-3

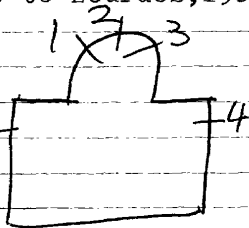

DINANT-Anseremme, St. Annakerk

1952. Crickx=uitv.

Yvonne Gerard + Luc Perot, ntw.=nr. I-2-3-I2

1954 O. Ganton, nr. 4

Ganton-Defoin, nr. 5 tot II-13 tot I8

I. Anna, 1952

2. God de Heer, get. ontw. Y. Gerard-L. Perot

3. Martinus, get. Crickx, uitv.

4. Joachim, get. O. Ganton - Teresianenstr. 20 Gent

5-7-9-13-15-17. Beschilderd glas-in-lood.

6. L. Pascalis, get. Ganton-Defoin

R. Norbertus

8. L. Alfonsius, get. Ganton-Defoin

R. Thomas

10. L. Doop van Jezus

R. Doopsel van de mens

II. Elias op de brandende vuurwagen

12. L. Petrus, 1955

M.O.L.V.

R. Paulus

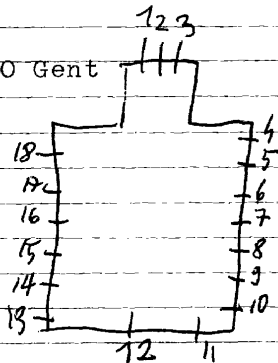

14. L. Barbara

R. Juliana

16. L. Tarcisius

R. Clara

18. Maria tenhemel opneming

Bibliografie

Art d-eglise, 1960, nr. 112, blz. 358=nr. I-2-3-12

Repertoire Photographique du mobilier des sanctuaires de
Belgique, Prov. de Namur, Canton de Dinant, 1978, p. 33, nr. 16+18

DINANT, Station

1975. Massinon

Inkomhal:

Glas-in-beton=vorm en kleur

DINANT, Soeurs de la Saint-famille du sacre Coeur
Rue du college 2

1903 Casier, nr. 1-5
nr. 2-3-4

1. L. Opdracht in de tempel.
- R. Kalvarieberg
- 2-3-4. Dekoratief glas-in-lood.
5. Pieta

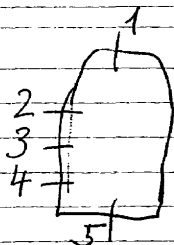

Bibliographie:

P. Bergmans - Notice sur la vie et les travaux de J. Casier -
Bulletin de l'academie royale l'archeologie
de Belgique, 1926, blz. 120 = nr. 1-5

Atelier boel Casier, nr. 1-5
Livre d'ordre de la vitrierie, II, 113 = nr. 1-

DINANT, Dominicanessen - Monastere de Bethlem
Carreau des Capucias 23

1919. Osterrath, nr. I tot I6 - I8 tot 24
1944. Londot, nr. I7

- I. Engel brengt de eucharistie aan een kloosterzuster.
- 2. L. Muciserende engel, Cecilia - Maria Magdalena.
- M.O.L.V. geeft het kleed aan Reginal
- R. Muciserende engel

3. Katerina van Sienna bekommt de ring van het Jezuskind

- 4. Dominikus, 1919
- 5. O.L.V. van de rozenkrans
- 6. Katerina van Sienna

- 7. Paulus
- 8. Jozef
- 9. Maria Magdalena
- 10. Paus Benediktus XI
- 11. Hyacinette
- 12. Rosa van Lima
- 13. Raymondus, 1902
- 14. Paus Pius V

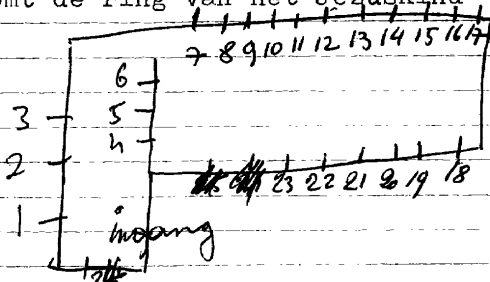

15. Adeline

16. Isabelle

17. L. Dekoratief glas-in-lood

R. Geen symbolen, get. Londot, 1944

18. Marcus

19. Lucas

20. H. Hart van Jezus

21. H. Hart van Maria

22. Mattheus

23. Johannes

24. Thomas van Aquino

1950. W. Ladon, nr. Itot 7-II-I4

~~1950. L. Perot~~ nr. 8-I3
nr. 9
nr. 10-I2

1. L. Thomas
R. Jacobus minor
2. L. Filipus
R. Johannes
3. L. Paulus
R. Petrus
4. L. Kristus
R. O.L.V.
5. L. Andreas
R. Jacobus de meerdere
6. L. Bartholomus
R. Mattheus
7. L. Simon
R. Judas

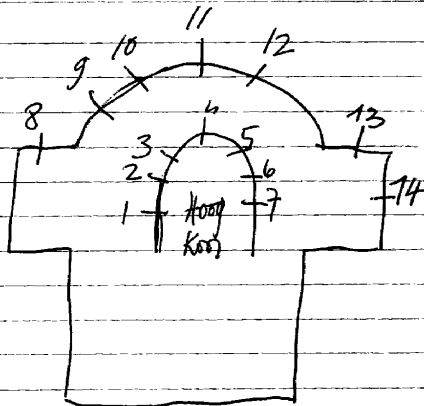

8. Drieuldigheid 1950
9. Dekoratief glas-in-lood
10. Glas-in-lood met 4 wapenschilden en I2 symbolen.
11. Perpetus, get. W. Ladon, 1950
O. L. V.
H. Hart van Jezus
Maternus
12. Glas-in-lood met 6 wapenschilden en I2 symbolen, 1950.
13. Maria tenhemel opneming. 1960
14. Top: Toren van David
Goudenpoort
Ark des verbonds
(van links naar rechts en van boven naar onder).
a. Lucas
Johannes
Kruisdraging
Thomas
Boodschap aan Maria
David
Offer van het Paaslam
Noe
Adam en Eva uit het paradijs
Duijf uit de ark van Noe
b. Jacobus mayor
Kalvarieberg
Andreas
Maria bezoekt Elisabeth
Isaias
Engel verschijnt aan Isaias
Melchisedeck
Stara
Beheersing der wateren *Tekaten*

- c. Top: God de vader
 Kroning van Maria
 Petrus
 Pieta
 Jacobus de mindere
 Geboorte van Jezus
 Jeremias
 Terugkeer van de gouden poort
 Abraham
 Rebecca met Eleazar
 Teksten
 d. God de zoon in heerlijkheid
 Paulus
 Graflegging van Jezus
 Simeon
 Aanbidding der koningen
 Ezechiël
 Geboorte van O.L.V.
 Isaak
 Ruth
 Teksten
 e. Top: Marcus
 Filipus
 Pinksteren
 Thaddeus
 Opdracht in de tempel
 Daniel
 Maria opvoeding in de tempel
 Jacob
 Judith
 Teksten
 f. Matheus
 Dood van Maria
~~Simon~~ Simon → verwoes

Vlucht naar Egypte

Mozes

Huwelijk van Maria en Jozef

Jozef

Ester

Adam en Eva in het paradijs.

Carpet hersteld in 1990

DISON-Mont, St. Jan de doperkerk

I900. De Contini, nr. I-2-3-6

I950. Romainville=ontw./Osterrath =uitv., nr.4-5

I. Boodschap aan Maria (60% vernield)

2. H. Familie, get. L. De Contini, I900

3. Jezus onderwijst in de tempel, I900

4. Jozef

5. Maria tenhemel opneming, get. Romainville=ontw. I950
Osterrath=uitv.

6. 60% vernield

Moeder Namen

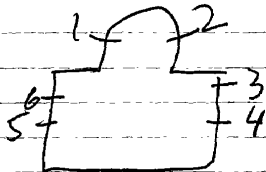

Repertoire Photographique du mobiliers
des sanctuaires de Belgique, Prov. de Liege,
Canton de Verriers, I, 1979, P. 24 = n° 1-2

DISON-Adrimont, St. Rochuskerk

~~Adrimont, St. Rochuskerk~~ 12

1. Paulus
2. Bisschop
3. H. Hart van Jezus
4. H. Hart van Maria
5. Lodewijk van Gonzaga
6. Gregorius
7. Mattheus
8. Rochus
9. Elisabeth
10. Petrus
11. Jozef
12. Paus Clement

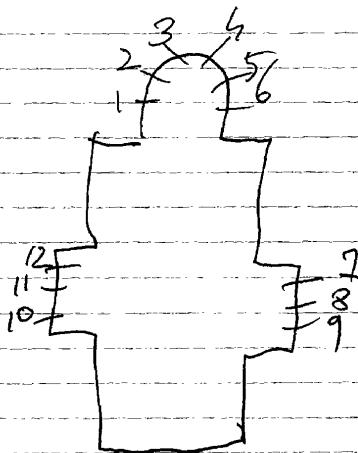

Repertoire Photographique du mobilier des
sanctuaires de Belgique, Prov. de Liège, Cantons
de Jervens, I, 1979, p. 17

DISON-Andrimont, St. Laurentiuskerk

1887. H. OI DTMAN, nr. 1 tot 5) Linnich-Duisland)

1890. Osterrath, nr. 6 tot 16

Atelier Crouch herstelde

1. Maria bezoekt Elisabeth

2. Boodschap aan Maria

3. O.L.V. geeft de rozenkrans aan Dominikus

4. Kroning van Maria

5. Maria ten hemelopneming

6. Pinksteren

7. Hemelvaart van Jezus

8. Verrijzenis van Jezus

9. Kalvarie

10. Veronikadoek

Doornekroning II.

12. Geseling

13. Jezus in de hof van olijve

14. Jezus onderwijst in de tempel

15. Opdracht in de tempel

16. Geboorte van Jezus

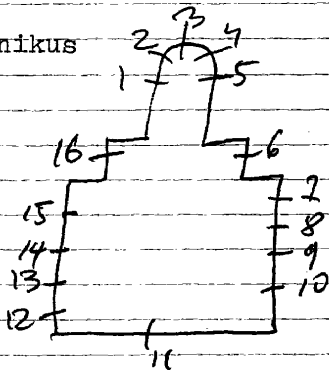

DISON, St. Fiacrekerk

Repertoire Photographique des
mobiliers des sanctuaires de Belgique
Prov. de Liege, Canton de Verriers, F 1979
P. 21 sur 26 19

I935. J. Vosch, nr. I-2-3-4-I9

I878. C. Leveque de Beauvais, nr. 5 tot I8-20-2I

I946. J. Vosch hersteelde alle ramen.

I. B. Engel roept de herders op, om naar Bethlehem te gaan

O. Opdracht in de tempel

L. Isaias

R. Michael

2. B. Geboorte van Jezus

O. Vlucht naar Egypte

L. Mattheus

R. Marcus

3. B. Aanbidding der koningen

O. Jezus onderwijst in de tempel

L. Lucas

R. Johannes, get. J. Vosch, I935

4. Tafereelen uit het leven van Fiacre, get. J. Vosch-Brussel

5. Koning van Maria

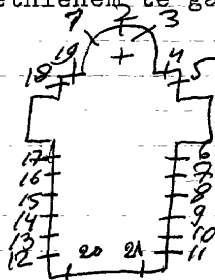

6. Maria tenhemelopneming
7. Pinksteren
8. Hemelvaart van Jezus
9. Verrijzenis van Jezus
10. Kalvarie
11. Kruisdraging
12. Jezus in de hof van Olijve
13. Jezus onderwijst in de tempel
14. Opdracht in de tempel, get. C. Leveque à Beauvais, Oise, 1878
15. Geboorte van Jezus
16. Bezoek van Maria aan Elisabeth, get. C. Leveque à Beauvais
17. Boodschap aan Maria
18. O.L.V. geeft de rozenkrans aan Dominikus, get. C. Leveque à Beauvais, 1878 - Herstelling: J. Vosch, 1946.
19. Verschijning van O.L.V. get. J. Vosch
20. Jezus van zijn klederen ontaan
21. Bespotting van Jezus

Bibliografie:

- Bulletin des commissions royales des arts et des monuments,
1865, blz. 230 = nr. 5 tot 18
1934, blz. 40 = nr. 4-19
1935, blz. 46 = nr. 1-2-3

Cricx nr. 2-3
nr. 1-4 ~~stijl Cricx?~~

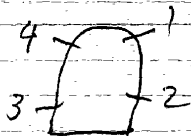

1. H. Familie

2. Doopsel van Clovis

3. Het oordeel van Clovis over het betwiste kind

4. H. Hart van Jezus verschijnt aan Maria Margaretha à La-coque

Repertoire photographique du mobilier des sanctuaires de Belgique, Prov. de Namur, Canton de Convin, 1978, p. 46 = nr. 2-3

zie 2 & 3 lamine dubbel

DOISCH-Vodelee, O.L.V. ontvangerkerk

1904. Richard, nr. Itot8

- 1. Morgendster
- 2. Anker
- 3. Hilaire
- 4. Hubertus
- 5. Walhere
- 6. Rolende
- 7. Katerina
- 8. Adele

medaillon gevat in be-
schuldend glas in lood

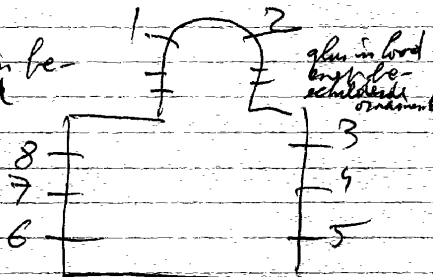

Bibliografie:

Bulletin des commissions royales des arts et des monument
1904, blz. 384 = nr. Itot8

In 1973 Herstelde Carpet

DOISCH-Matagne-la-grande, St. Laurentiuskerk

Orichx

1. Lam Gods
2. Pelikaan
3. H. Hart van Jezus
4. Jozef
5. Hubertus
6. Gerardus Majella
7. Blasius
8. Walhere
9. Barbara
10. Clara
11. O.L.V. van Halle
12. Theresia v/h. kind Jezus
13. O.L.V. van Lourdes
14. H. Hart van Maria
15. Laurentius

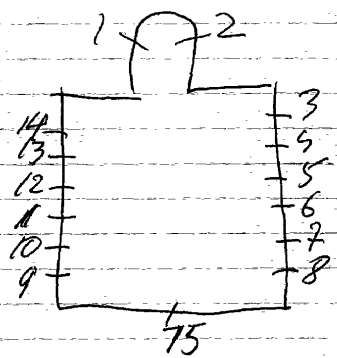

Am streech 1930 tijt Orichx 2771e v. d. l. med. d. w. s. e. l.

DOISCH-Soulme, St. Colombekerk

- Itot4. Glas-in-loodramen, 1936
- 5. Neem en eet dit is mijn lichaam
- 6. Geboorte van Jezus
- 7. Boodschap aan Maria
- 8. L. Emerence
R. Leonardus
- 9. L. Vergina
R. Jozef
- 10. L. Palmira
R. Engelbewaarder

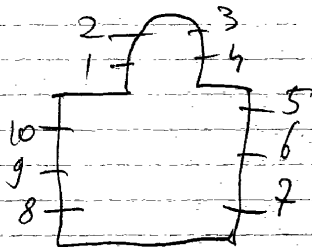

DOISCH-Gochenée, St. Gerykerk

(kleine medaillons gevat in glas-in-lood met beschilderde ornamenten)

1. Monstrans

2. Kelk

3. Kelk

4. Monstrans

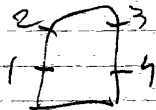

In 1973 Herstelde Carpet

DOISCH-Gimnée, St. Servaaskerk

1. De parochiale priester Huart doet de H. Mis, 1947
2. Uitreiking van de ^{plechtige} ~~plechtige~~ kommunie
3. In memoriam de slachtoffers van de oorlog

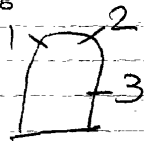

DONCEEL-ⁱmont, St. Martinuskerk

Osterrath, nr. I-2-3

Martinus

1. L. Bisschop (met eend aan de voeten)

R. Hubertus

2. L. H. Hart van Jezus

R. H. Hart van Maria

3. L. Jozef

R. ~~Jan Bergmans~~ *Louise Gonzaga*

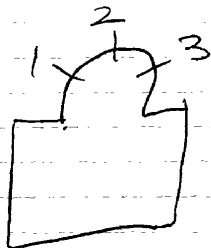

folder Osterrath

Repertoire Photographique du mobilier des sanctuaires
de Belgique, Prov. de Liège, Canton de Waremme, 1980, P. 70
n. 123

DONSEEL-St.Cyr en Julettekerk

I.Doop van Jezus(50%vernield,1985)

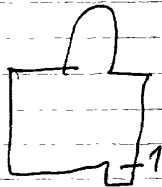

DONCEEL-Jeneffe, O.L.V. geboortekerk

I887. nr. ItotI2
I93I. *osterrath* nr. I3

ItotI2. Glas-in-lood met beschilderde decoratieve ornamenten
Alle ramen zijn gedateerd, I887.
I3. Doop van Jezus, I93I

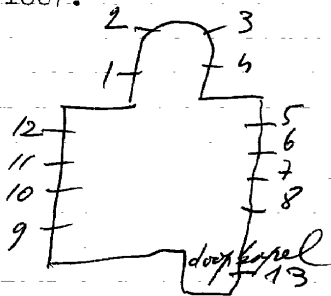

liege, musée d'art religieux et
d'art mozan = ontwerptekening, 12. 13

DONCEEL-Haneffe, St. Petruskerk

I896. De Contini, nr. I-2-3-I3

I922. nr. 4

I900. nr. 6 tot I2

nr. 5-I4

I. L. Johannes

M. Elisabeth van Turingen

R. Marcus, get. L. De Contini, Brussel

2. L. Petrus

M. H. Hart van Jezus

R. Barbara, I896

3. L. Lucas

M. Elisabeth van Hongarije

R. Matheus, get. L. De Contini, Brussel

4. Top: God de vader

L. Maria

M. Jezus

R. Jozef, I922

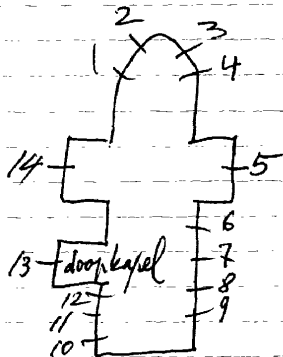

5. Jozef

6 tot 12. Glas-in-lood met mooie en decoratieve floramotieven

13. Doop van Jezus, get. L. De Contini, Brussel.

1900

14. Antonius

DOUR-Petit Dour, St. Jozefkerk

1946. Massy et Lechantre, nr. 1 tot 17

I. O. L. V. onbevlekt, get. Massy et Lechantre, 1946

2. Boodschap aan Maria, 1946

3. Kristus Koning, 1947

4. Geboorte van Jezus, 1947

5. Jozef

6. H. Familie

7. Dood van O. L. V.

8. Kroning van Maria

9. Eerste kommunie

10. H. Olijsel

11. Priesterschap

12. Huwelijk

13. Doopsel

14. Wormsel

15. Biecht

16. Opvoeding van Maria in de tempel

17. Maria bezoekt Elisabeth

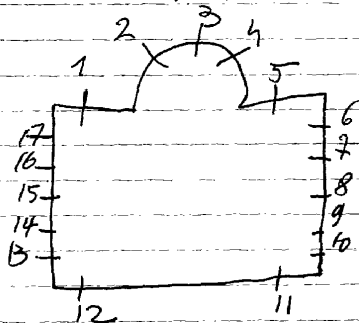

DOUR-Elouges, Monceau, St. Martinuskerk

1902. J. Casier

I. Kalvarieber, 1902.

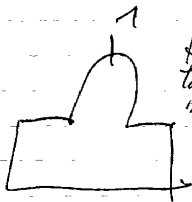

Het glasraam ver-
toont dezelfde ken-
merken als in Elouges

DOUR-Elouges, St. Martinuskerk

1902. J. Casier, nr. 1 tot 17

1. L. Anna

R. Remigius

2. L. Jozef

R. O. L. V.

3. H. Hart van Jezus verschijnt aan Margaretha Maria à Laco
que

4. L. Martinus

R. Antonius

5. L. Theresia van Avila

R. Rochus, get. J. Casier, 1902

6 tot 17. Beschilderd glas-in-lood met ornamenten. Bij ieder
boogveld heeft men de uitbeelding van een mucise-
rende engel. 1906

ontwerp tekening. verz. Casier

Atelierboek Casier

livre d'ordre de la vitrerie, I 48 = nr. 1 tot 5
II 159 = 6 tot 17

In 1975 Herstelde Carpet

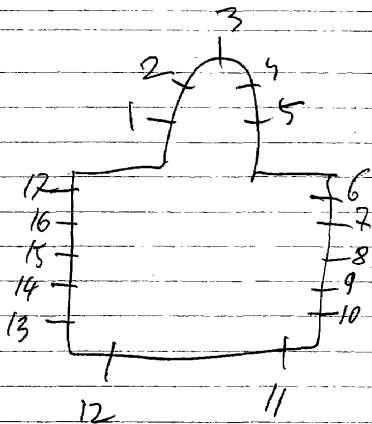

DOUR-Blauglies, St. Aubinkerkerk

I 907. BARDENHEWER, nr. I tot 6 - 8 tot II
nr. 7

I. L. O. L. V.

R. Jozef

2. L. Elooi

R. Aubin

3. Doornegekroonde Jezus, get. B. Bardenhewer, I 907

4. Bisschop

5. Paus Gregorius

6. Laurentius

7. Gemeentewapen

8. Philomena

9. Apollonia

10. Maria Magdalena

II. Wonderbaar O. L. V. beeldje, get. B. Bardenhewer, I 907

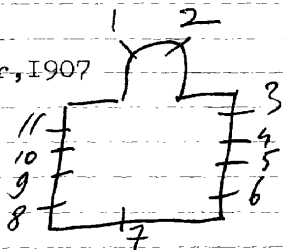

Carpet herstelde in 1991

Bibliografie

Bulletin des commissions royales des arts et d'archeologie
1907, biz.42 = nr.3tot6

Repertoire Photographique du mobilier des
sanctuaires de Belgique, Prov. de Hainaut,
Canton de Joux, 1980, p.221 = m.2

DOUR-Wiheries,O.L.V.kerk

1.O.L.V.
2.Ellooi

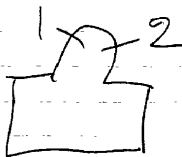

DOUR, St. Victor kerk

I9I4.C.Wybo, nr. I tot I6

1. Onthoofding van Barbara
2. Boodschap aan Maria, get. C. Wybo
3. Emausgangers (30% vernield)
4. Gevangenneming van Victor (30% vernield)
5. Jozef, (20% vernield)
6. Rochus (20% vernield)
7. Verrijzenis van Jezus
8. Kristoffel
9. Elooï
10. Hubertus
11. Philomena
12. Theresia van het kind Jezus
13. O.L.V. altijddurende bijstand
14. Antonius
15. Anna en Maria
16. O.L.V. van 7 smarten

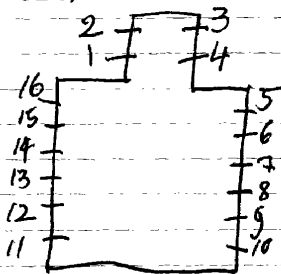

Bibliografie

Bulletin des commissions royales des arts et d'archeologi

1914, blz. 57)
1925, blz. 162 } nr. 1 tot 16

I. O. L. V. geeft de rozenkrans aan
Dominikus, get. 1901, J. E. T. Coucke

2. Top: Pelikaan

L. B. Laatste avondmaal

B. M. L. Norbertus

R. Juliana

O. M. Franciscus van Assisi

L. Clara

R. Coleta

O. L. Carolus

R. Aloysius

R. B. Laat de kinderen tot mij komen

B. M. L. Franciscus Xaverius

R. Johanna de Valois

O. M. H. Familie

O. Dood van Jozef

3. L. B. Engelen

M. Aanbidding der herders

O. Niklaas, get. S. Coucke

M. B. Drievuldigheid

M. Geboorte van Jesus

O. Engel Michael

R. B. Engelen

M. Aanbidding der koningen

O. Heilige

4. Top: kelk

(van boven naar onder).

L. I. L. L. van Emaus

2. Alfonsius

3. St. Jan Bergmans

4. H. Hart v. Jesus verschijnt aan

Maria Margaretha à Lacoque

4. R. I. Thomas en Hyacinthis
2. Antonius Odilia
3. L. Franciscus 1892
R. Nicolas
4. Pastoor van Ars
5. H. Olijssel, 1910
6. St. Nikolaas, 1923
7. L. Leo de grote, 1899
M. Joris, get. S. Coucke
R. Augustinus
8. L. O. L. V. geeft de rozenkrans aan Dominikus
R. Boodschap, 1887
9. L. Bezoek van Maria aan Elisabeth
R. Geboorte van Jesus, get. S. Coucke, 1891
10. L. Opdracht in de tempel
R. Jesus onderwijst in de tempel
11. L. Jesus op de olijfborg
R. Geseling van Jesus
12. Salvator Mandi
L. Lodewijk
R. Karolus Borromeus
13. L. Doornekroning
R. Kruisdraging
14. L. Kalvarie
15. R. Verrijzenis van Kristus
L. Hemelvaart van Kristus
R. Pinksteren, 1891
16. L. Hemelvaart van O. L. V.
R. Kroning van O. L. V. 1886
17. Top: H. Drieuldigheid
L. Verering van het volk aan:
M. aan O. L. V.
R. Verering van het volk

18. L. Moeder Anna

R. Gulieline, get. 1900, J. E. T. Coucke

1886 S. Coucke nr. 2-3-4-7 tot 16

COUCKE, nr. I ⁵ ~~10~~ - 18. = 1900

FONTANA, nr. I7 ?

Bibliografie:

VERSLAGEN: van de diocesaine commissie van het aartsbisdom Mechelen

deel I, blz. 104 = nr. 4

deel III, nr. I7186 = nr. I

BULLETIN des commissions royales des arts et des monuments

1900, blz. 351 = nr. I

1917, blz. 77 = nr. 17.

W. van Bier vliet, Atelier S. Coucke en Zonen - Beeld
1924, P. 115 = nr. 1 tot 16-18

KUNST, 1899 nr. 21, blz. 161 = nr. 2-3-4-7 tot 16

Antwerpen, Stadsarchief, reclamemedailles, nr. 1 tot 16-18

Brandschap, verz. Deruyfftere-Desmet
ontwerptekening door S. Coucke 1899
nr. 18 wtv-1900 J.E.T. Coucke

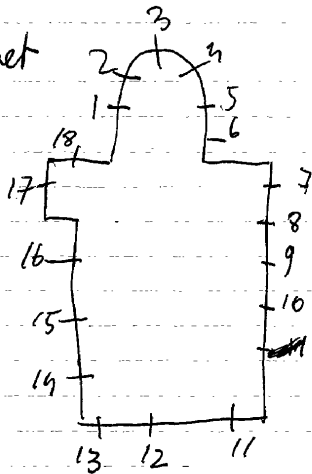

DUFFEL, Convent van Bethlehem - Stationstraat 2

1990. J. Weygant=ontw./G. De Bruycker=ontw., nr. I-2

kapel: (van de zieken)

I. Taferelen uit het leven van Mozes, o.a. verering van het gouden kalf, tocht door de Rode zee en de woestijn, het beloofde land, de slaverij met bouwen der pyramide, get. 1990, G. De Bruycker=ontw./J. Weygant=uitv..

2. kapel der zusters)

B. Taferelen uit het oud-verbond met zevenarmige kandelaar, de bijbelrollen.

O. Taferelen uit het nieuw-verbond met H. Geest, Kruisofferte de eucharistie, het hemelse Jerusalem.

Bibl.

Open Monumentendagbrochure 1993, p. 9=nr. I-2

1. O. L. V. van Lourdes, 1928.
- 2-3. Glas-in-lood.
4. B. Doop van Kristus.
0. ~~M~~Kristus, Petrus en Johannes.
5. B. Kristus op de berg Tabor, 1928.
0. Kristus en de Samaritaanse vrouw.
6. B. Verrijzenis van Kristus
0. Kalvarie, 1927.
7. B. Verschijning van Maria.
0. Ongelovige Thomas, 1928.
8. B. Petrus krijgt de sleutels ders
H. Kerk van Kristus.
0. Kristus en 2 apostelen.
9. Glas-in-lood.
10. B. Uitreiking van de eucharistie
0. Heilige op bedevaart, 1928.
11. L. L. van Emaus, 1928.
- 12-~~13~~ Glas-in-lood.
13. H. Familie.
14. Glas-in-lood.
15. L. Johannes de evangelist.
M. O. L. V. 1959
R. Franciscus, get. Jos Beeck.
- 16 tot 20. Glas-in-lood.
21. Beking van Martinus door Kristus.
- 22-23. Glas-in-lood.
24. Het Lam. 1972
25. Ark des verbonds, get. J. Beeck. 1972
26. Brandende kaars.
- 27 tot 34. Glas-in-lood.

Bibliografie:

VLAANDEREN, nr. II7, blz 20 = nr. I5-2I.

blz. 47 = nr. 2I (voor uitvoering)

De autotoerist, 24° jg. nr. I3 - I0-6-197I = nr. I-4 tot 8- I0- II- I3- I5- 2I.
24-25-26.

1928. CRICKX, nr. I-4 tot 8- I0- II- I3.

BEECK, nr. I5-24-25-26.

Voors-Wouters, nr. 2I.

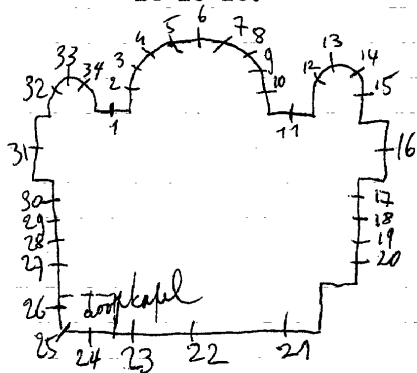

DUFFEL, Mijlstraat: St. Franciscuskerk.

1902. COUCKE.

1. O. L. V.

2. Franciscus Xaverius. 1903.

3. Jozef. 1902. Coucke.



DUFFEL, Milgenhof - Bruul I2

1972.G.lassinon

Verbruikszaal:

Glas-in-betonraam, get.G.lassinon

DUFFEL, Centrale bibliotheek, O.L.V.laan 1

Jan Wouters

Inkomhal-gelijkvloers:

Moeder met kind (los opgehangen met ketting)

luc

St. Norbertushuis, Statiestraat 2

DUFFEL, ~~Ex. Z. X. Norbertushuis, Statiestraat 2~~ *Koninklijke Academie van België*

1931-47-50. CRICKX

Statie straat 2

~~XXXXXXXXXXXXXXXXXXXXXXXXXXXX~~

~~XXXXXXXX~~

~~XXXXXXXXXXXXXXXXXXXXXXXXXXXX~~

~~XXXXXXXXXXXXXXXXXXXX~~

Atelier Crickx herstelde

1947

- I. St. Anna.
- 2. St. Imelda.
- 3. Doop van Christus.
- 4. St. Camillus, 1950.
- 5. St. Gerardus, 1950.
- 6. Don Bosco, 1950.
- 7. St. Godelieve, 1950.
- 8. Leven v/d. H. Norbertus.
- 9. Leven v/d. H. Imelda.
- 10. Jezus de kindervriend.
- II. Goedkeuring v.d. regel v. St. Norbertus. 1950.
- 12. St. Jozef.
- 13. God de zoon (als jonge man)
- 14. O.L.V. *zie West. brief en de andere illustraties bij de 10. 11. 12. 13.*

1947-50

15. St. Dymfna.
 16. Barmhartige Samaritaan.
 17. Christus met Martin en Marion.
 18. St. Aloisius.
 19. Kruisdood.
 20. Geboorte.
 21. Jezus bij de waterbron.
 22. Jezus en de rijke jongeling.
 23. Uitverkiezing der 12 apostelen.
 24. Predekking van Christus.
 25. St. Elisabeth.
 26. St. Vincentius.
 27. St. Franciscus.
 28. St. Benedictus.
 29. St. Norbertus.
 30. St. Aloisuis.

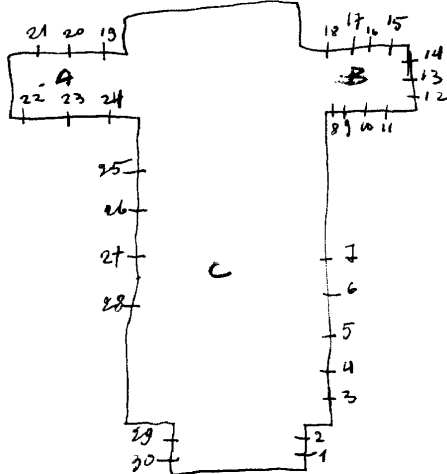

Livc

DUFFEL, Kerk, O.L.V. van Goede Wil.

1951. Jan Wouters.

I.O.L.V. van Goede Wil.

Denijs Peeters: Jan Wouters "Kunstenaars van Hedon" 1958, deel I
blz. 35-46.

*De anto loerist, 24 ofg - m/3 - 10 juni 1971 blz. 705
Wie is dat in Vlaanderen blz 283*

Bibliografie - verslagen Comonimie diorama v. Mechelen 1480.

Bild.

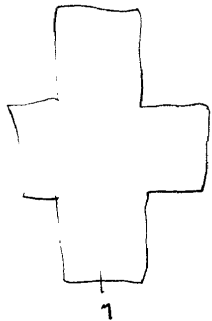

DUFFEL, rustoord, Handelstraat.

1956.0.Piron-F.Crickx.

- 1.St.Johannes Bappista.
- 2.St.Isaias.
- 3.St.Johannes.
- 4.St.Petrus.
- 5.St.Fransiscus van Sallis.
- 6.H.P~~a~~aus Puis X.
- 7.St.Apollonia.
- 8.St.Rumoldus.
- 9.St.Gummarus.
- 10.St.Camillus van Lellis.
- 11.St.El~~a~~sabeth.
- 12.St.Theresia van Avila.

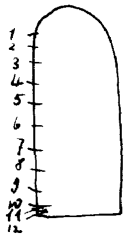

Stijve figuren - weinig schildering - geen zuivere kleuren - veel grijze toonwaarden
Lichtverdeling volgt de tekening maar zonder uitdrukking.

hier

DUFFEL, St. Norbertuskliniek.

1958. F. Crickx.

1. Doopsel.
2. H. Olijssel.
3. St. Lucas.
4. St. Cosmas en St. Damianus.
5. Genezingen door Jezus.
6. Werken van liefdadigheid in het leven der heiligen.
7. De 4 evangelisten.

zie brief van 15-11-1958
~~Bibl. verslagen comité d'overeenkomst met de gemeente I blz. 107 / 1952-53~~

DURBUY-Oppagne, St. Martinuskerk

Boeket, nr. 1 tot 9

1. Jezus verschijnt aan Martinus, 1940
2. Martinus helpt de mensen.
3. Genevieve sta onze kinderen bij.
4. Kristus Koning, 1943
5. Genevieve helpt de mensen.
6. Cecilia
7. Genevieve beschermt ons.
8. O.L.V. van het land bid voor ons, 1943
9. Genevieve (schapenhoedster) bid voor ons.

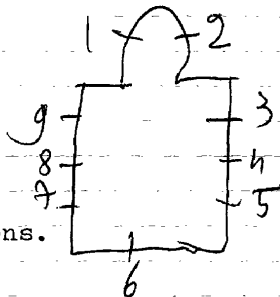

Reklame folder, nr. 1 tot 9

DURBUY-Jenneret, St. Martinuskerk

1874. BETHUNE, nr. 1-2-3

1. Heilige

2. O.L.V. - wapenschild

3. Paulus - wapenschild

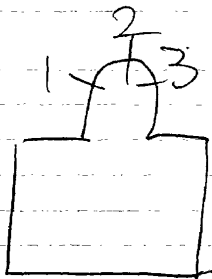

Bibliografie

Helbig, Baron Bethune, n. 1-2-3

Repertoire Photographique du mobilier des sanctuaires
de Belgique, Prov. de Luxembourg, Canton de Barvaux, 1997,
P. 16 = n. 1-2-3

DURBUY-Isier, St. Germanuskerk

1907. Charles Fontana, nr. I-2

1. Elisabeth, get. Ch. Fontana, 1907
2. Germanus

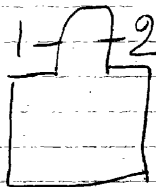

Repertoire Photographique du mobilier des
Sanctuaires de Belgique, Prov. de Luxembourg
Canton de Barvaux, 1977, P. 34 = n. 1-2

DURBUY-Heyd, St. Martinuskerk

1940. Osterrath, nr. 1 tot 8

1. Emmausgangers
2. Bruiloft van Gana
3. Jezus te Nazareth
4. Jezus de kindervriend
5. Verrijzenis van Jezus
6. Maria tenhemel opneming,
get. J. Osterrath, 1940
7. Jezus en de Samaritaanse vrouw
8. Aanbidding der herders.

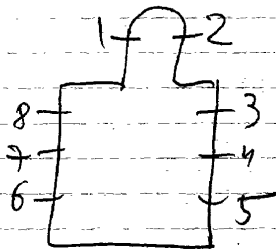

liege, musée d'art religieux et d'art mosan - nr 1 tot 8 = ontwerptekeningen
Reklame folder Osterrath (1937-1947) - nr. 1 tot 8

DURBUY-Ozo, St. Cunibertkerk

1937 Osterrath, nr. 1-2
J. M. Pirrotte: Aanstellingen

1. Lam Gods gedragen door engelen. (loodverdeling is tekening)
 2. Pelikaan gedragen door engelen. (vormen gestyleerd - motief is geschilderd).
 - 3-4. L. I. H. S.
- R. A. V. 1954

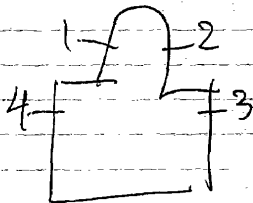

Heise, musée d'art religieux et d'art mosan, nr. 1-2 = ontwerp, tekeningen
Reclamefolder Osterrath (1937-1947) = nr. 1-2

DURBUY-Grandhal, St. Joriskerk

Crickx, nr. I-2-3

1. O.L.V. onbevlekt
2. H. Hart van Jezus
3. St. Joris

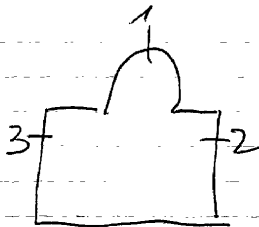

DURBUY-Enneilles, St. Margarethakerk

1. Kelk
2. Gouden huis
3. Stoel van wijsheid
4. Roos
5. Ark des verbonds
6. Ivoren toren
7. Zuivere lelie

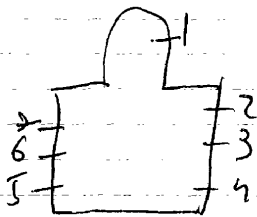

Al deze motieven zijn gevat in glas-in-lood met geschilderde ornamenten, waarvan sommige zeer mooi zijn.

Repertoire Photographique du mobilier des églises
trévères de Belgique, Province de Luxembourg, Canton
de Barvaux, 1977, p. 25 = n. 2 tot 7

DURBUY-Borlon, O.L.V.kerk

189I.J.P.BILLEN, nr. 1-2-3

1. Jozef

2. Johannes, get. Billen

3. Jeanne, get. J.P. Billen, 189I

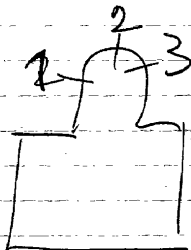

DURBUY-Barvaux, Oblaten, Rue Chainrue 71

1960.

10 ramen met glas-in-beton.

werk van Eindejaars student uit St. Lucas 1119E

DURBUY-Barvaux, H. Hart van Jezuskerk

I-2-3. Dekoratief glas-in-lood - geen schildering of mo-
tieven

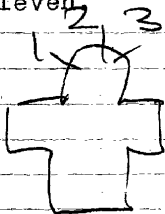

DURBUY-Aisne, St. Donatiuskerk

Crickx, nr. Itot6

1. Emmausgangers
2. Maria tenhemelopneming
3. Verrijzenis van Jezus, get. F. Crickx
4. Jezus in de hof van Olijve
5. Jezus onderwijst in de tempel
6. Geboorte van Jezus, get. F. Crickx

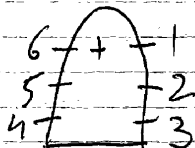

DURBUY-Tohogne, St. Martinuskerk

1978 L. Lecomte=ontw./R. Coppe=uitv. nr. Itot I3-I5
nr. I4

Itot4. Glas-in-lood met onregelmatige loodverdeling.
5totI3-I5. Dekoratief glas-in-lood met zeer moderne
grisaille schildering.
nr. II = get. ontw. = L. Lecomte
uitv. = R. Coppe

I4. L.H. Hart van Jezus
R.H. Hart van Maria

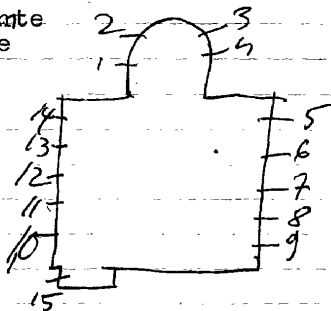

*Zeer mooie romannese herf
met oude fraxo's*

DURBUY-Weris, St. Walburgiskerk

Itot4. Dekoratief glas-in-lood - loodverdeling is tekening
geen symbolen of motieven

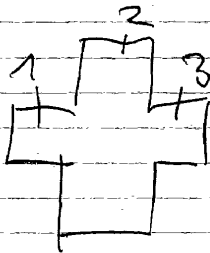

Atelier Grichx herstelde

DURBUY-Villers-Sainte-Gertrude, St. Gertrudiskerk

1930. Osterrath, nr. ItotI4

Itot4. Geschilderde ornamenten gevat in glas-in-lood.

5. Monstrans

6. H. Hart van Jezus

7. Eerste communie

8. Het onbloedig misoffer en het bloedig offer.

9. Engel deelt brood uit.

10. Cecilia

11. L. Gertrudis

R. Michael

12. Geboorte van Jezus

13. Gertrudis bij Kristus kruisdood

14. O. L. V. geeft de rozenkrans aan Dominikus.

Bibliografie:

Bulletin des commissions royales des arts et de monuments,

1930, blz. 33 = nr. ItotI4.

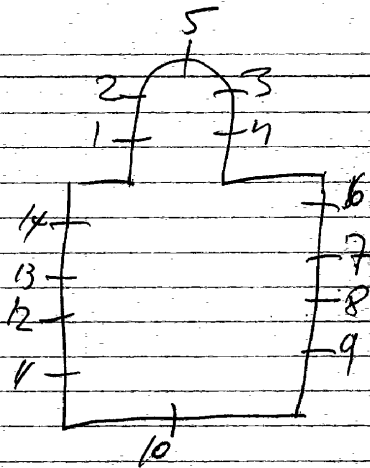

ECAUSSINNES d'Enghien, H. Hartkerk

1931. J. VOSCH, nr. 1 tot 4-8
nr. 5-6
nr. 7

1. O.L.V. koningin, get. J. Vosch, 1931
2. H. Hart van Jezus, get. J. Vosch, 1931
3. Jozef, get. J. Vosch, 1931
4. Vlucht naar Egypte, get. J. Vosch, 1935
5. Doop van Jezus
6. H. Hart van Jezus
7. Kalvarieberg
8. Jezus onderwijst in de tempel, get. J. Vosch, 1935

Reklamendrucker atelier J. Vorch, nr. 1614-8

ECAUSSINNES-Marche, St. Gerykerk

I942. CRICKX, nr. I tot 4

I899. nr. 5 tot I3.

I. Aanbidding der herders, I942

2. Kalvarie, I942

3. Verrijzenis van Jezus, I942

4. Pinksteren, I942

Medaillons gevat in geschilderd glas-in-lood:

5. Twee harten, I899

6. L. Geselkolom

R. Kruis

7. L. Monstrans

R. Kelk, I899

8. L. Kelk en hostie

R. Tien geboden en kruis, I899

9. Twee wierookvaten

IO. L. Doornekroon

R. Veronikadoek

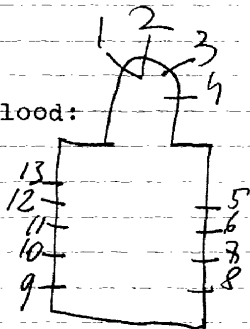

II.L.A.M.

R.I.H.S., 1899

12. Twee doorstoken harten

13.L.Tiara

R.Lam Gods, 1899

ECAUSSINES-Lalaing, St. Aldegondiskerk

1875.VAN DER POORTEN=ontw./Oidtmann=uitv.,nr.I-2-3-6-9

1949.MASSY et LECHANTRE,nr.4-5-7-8

- 1.L.Jozef *Zeer mooie zamen om te fotograferen*
R.Petrus
- 2.L.H.Hart van Maria
R.H.Hart van Jezus, get. Van der Poorten=ontw./Oidtmann=
- 3.L.Paulus
R.Eleuthere, 1875
uitv.
- 4.L.Ivo
R.Arlette
- 5.L.Michael
R.Philomena
- 6.Aldegondis, get. Van der Poorten
- 7.Theresia van Lisieux
- 8.O.L.V.onbevlekt, get.Massy et Lechantre, 1949
- 9.O.L.V.onbevlekt omringd door 2 engelen, 1874

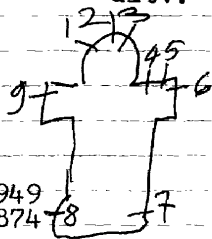

ECAUSSINNES-d'Enghien, St. Remigiuskerk

1884. S. Coucke, nr. Itot 18

1. Gontramme, koning van Burgundia

2. I.H.S.

3. Margaretha, koningin van Schotland

4. Remigius, 1878

5. Petrus, 1878

6. Mattheus

7. Paulus, 1879

8. Franciscus Xaverius

9. Marcus, get. S. Coucke, 1881

10. Leopoldus Marchio van Oostenrijk, get. S. Coucke, 1881

11. Jan de dooper, get. S. Coucke, 1881

12. Karolus Borremeus, get. S. Coucke, get. S. Coucke, 1881

13. Lucas

14. Cecilia, 1879

15. Jozef

16. Johannes, 1878

17. H. Hart van Maria, 1878. / 18. O.L.V. onbevlekt.

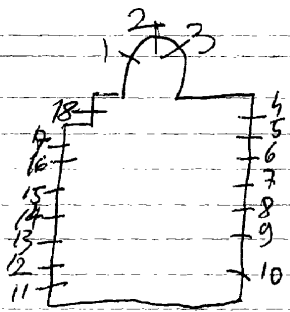

Bibliografie

Lori Van Biervliet - Atelier S. Coucke en zonen, zie Biekor.
1984, p. 115 = nr. 1 tot 18.

Antwerpen, stadsarchief, reclame dienst, = nr. 1 tot 18

Repertoire photographique des mobiliers des
syndicats de Belgique Prov. de Hainaut
Canton de Soignies, 1979, p. 33 = nr. 1-3

In 1974 Herstelde Carpet

Konticht

ST. LUCIA KAPEL, Edegem.

1956. Jan Huet, Antwerpen.

1. St. Antonius

2. O; L. V. van Lourdes met Bernardette.

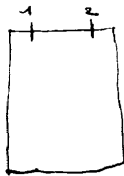

Bibliografie:

DE POST, nr. 1230-oktober 1972, blz. 46

EDEGEM, O.L.V. van Lourdes basiliek.

- I tot 5. Glas in lood mozaiek.
6. Zingende engel.
7. Zingende engel.
8. Musiserende engel.
9. Musiserende engel.
10. Musiserende engel.
11. Musiserende engel.
12. Zingende engel.
13. Zingende engel.
14. Motieven uit de litanie van
O.L.V. met de verheerlijking
der geslachten.
15. Boodschap. M. De Groot 1957.
16. Voorspellingen van Izaias
over O.L.V.
17. Kristus koning.
18. Doop van Kristus.
19. Mozes slaat water uit de rots
20. Ark van Noë. 1958.
21. Bron van levend water. M. De Groot.
22. Tocht doorheen de rode zee.
M. De Groot.

23. St. Jan Evangelist. 1944.

24. Lutgarde 1945.

25. Jan Berchmans.

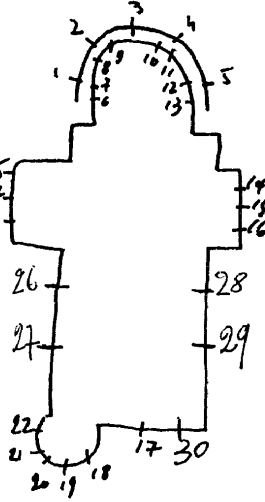

Huet, nr. 30
1944-45. WANTE-Calders: nr. 1 tot 13-17-18-23-24-25.
1957-58. DE GROOT: nr. 14-15-16-19-20-21-22-26 tot 29.

Bibliografie:

- Ons Land, 1945. = nr. 24
Katalogus, tentoonstelling "'t Getij", Antwerpen, 1964: nr. 125=r. 27.
DE VOLKSMACHT, 27 oktober 1962, blz. 12 (alle Degroot R.) nr. 126=r. 29.
VLAANDEREN, 1971, nr. 117, blz. 26 = nr. 14-15-16-19 tot 22-26 tot 29.
Toerisme Antwerpen, 2Iste jg. nr. 3, 1975: nr. 30
20. Pinksteren. 1964, M. De Groot.
27. Verrezen Kristus verschijnt aan de apostelen
28. Kalvarie
29. Hemelvaart van Kristus.
30. B.O.L.V. van Lourdes
O. St. Antonius van Padua

vermoedelyk gemaakt op het einde van zijn loopbaan

Kunnen er nog bijkomen

EDEGEM, C.O.V.A., Prins Boudewijnlaan

1957.M.De Groot.

Hoofdtrap:

O.L.V.ten midden van de landbouw.

EDEGEM, St. Antoniuskerk

I98I.M.Martens,nr.ItotI3

ItotI3.Dekoratief glas-in-lood,zonder schildering of motieven.

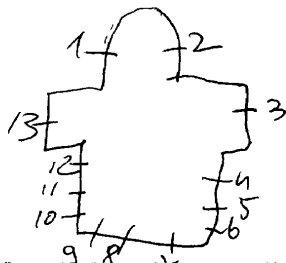

Bibliografie:

Gazet van Antwerpen, II september 1982, p.25.s, nr.ItotI3

EDEGEM, Kapel Buizegem (tijdelijke wijkkerk)
Jozef Verbertlei 46

1985.A.Calders

Blauwe verschijning

Bibliografie:

Marcel Van Jole, A.Calders-monografie, p.42

EDEGEM, St. Jozefkerk

I976. M. De Groot, nr. Itot4

1. Roeping van Jozef.
2. Geboorte van Jezus
3. Vlucht naar Egypte, get. M. De Groot
4. H. Familie, get. M. De Groot.

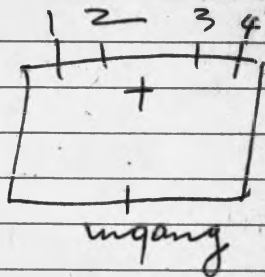

19. M. O. L. V. geeft ordekleed aan
Simon Stock
O. Mensen in het helle vuur
R. Petrus
20. ~~Vetprezen~~ heer, get. Nevens ~~1896~~ tier
21. Top: engel
B. Mozes roept het volk op
O. L. O. L. V.
R. Johannes
22. Top: O. L. V.
B. Volksverering voor O. L. V.
O. Processie van O. L. V. 1888
23. Top: veronikadoek
B. O. L. V. van 7 smarten-ouringd door
engelen die de lijdensinstrumenten
van Kristus dragen: 1891
O. Kloosterlingen in verering voor O. L. V.
24. Top: engel
B. L. Engel brengt boodschap aan Jozef
M. Jezus predikt in de tempel
R. Terugvinding van Jezus
O. L. Geboorte van Jezus 1894
opdracht in de tempel
Boodschap van Zacharia s
R. Vlucht naaz Egypte
25. Top: genadestoel
B. L. Paus geeft orderegel aan een klooster
orde
R. Paters bedelen voor de verlossing
van Slaven.
R. Verloste slaven
O. L. Sophia

26. Top: L. L. van Emaus
L. (van boven naar onder—in medaillonvorm)
Franniscus
Juliana
Theresia
Thomas van Aquino
Isaia
M. H. Hart van Jezus verschijnt aan
Maria Margaretha à Lacoque
Bonaventura
Bernardus
R. Augustinus
Clara
Elisabeth
Alfonsius
David
27. Top: O. L. V.
B. Boom van Jesse (~~verrederlijk~~ Casier)
O. L. Petrus geeft de sleutels der kerk aan
R. kanunnik Foubert, 1897
28. Top: kroning van O. L. V. 1890
O. O. L. V. geeft de rozenkrans aan Dominikus
29. B. L. Eva 1884
R. Sara
O. L. Ark van Noe
R. Adelijk wapen
30. B. L. Rachael 1884
R. Noemi
O. L. ark des verbonds
R. I. H. S.
31. B. L. Eschek 1884
R. Judich
O. L. Ivoren toren
R. Adelijk wapen

Eeklo

EKKLO, E. Z. v. Liefde van Jozef en Maria - O. L. V. ten doorn
Zuid ~~noord~~ straat 125

1900. J. Dobbelaere, nr. 1 tot 6
1865. C. VAN CROMBRUGGE, nr. 10.
1903. Grossé, nr. 9 tot 15 = toegeschreven)

Kapel:

- 1. Antonius, get. J. Dobbelaere
- 2. Jozef, get. J. Dobbelaere
(glas-in-lood met beschilderde ornamenten en medaillons)
- 3. Lam Gods
- 4. Kelk en hostie
- 5. Pelikaan
- 6. Lelie en doornen.

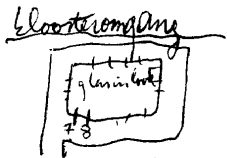
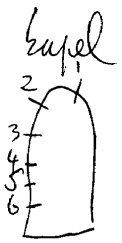

Kloosteromgang:

(glas-in-lood met allerhande medaillons)

- 7. Zes medaillons betreffende de overheid van dit klooster, + 1858.
- 8. Joos De Rijcke (zeer oud glas)

AFL de andere ramen in de kloosteromgang zijn in glas in lood

Traphal-schoolvleugel:

1°overloop: 9. Anna en Maria - Herinnering van 25° jubeleum. *100heleere*
1884-1909 van Moeder Chantal (namen van al de overste)

2°overloop: 10. B.L. Vincentius

M.O.L.V. get. C. Van Crombrugge, 1865.

R. Bernardus

0. Lelies

Bibliografie:

Catalogue general par numeros d'ordre des cartons pour vitraux

I478 = nr. 2

I479 = nr. 1

I480 = nr. 3 tot 6

Open Monumentendag Vlaanderen 1993, p. 42, nr. 9 tot 15

Eello

EELLO, O.L.V. ten beelvaart KERK

1966.S.PIJL

Winterkapel:

I. Maria ten beel opgenomen (zeer groot raam, zonder schildering
get. S. Pijl, 1966. alleen vorm en kleur).

Ingang:

Glas in beton (Pijl).



Bibliografie:

VLAANDEREN, II7, blz. 37

DE AUTOTOERIST, 2Ijg. -nr. 15-13 juni 1968, blz. 843 } ramen Pijl.

In de kerk zijn nog geen glasramen - genoteerd is 1475

EKKLO, Broeders van Liefde - Zuidhoerstraat 185

Ekklo

~~ix~~

Roderburg

I.O.L.V. onbevlekt

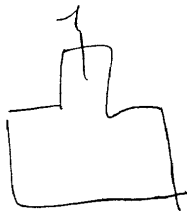

DRONGEN, Baarle, St. Martinuskerk

Nevele

toegeschreven aan Casier

I.O.L.V.
2. Jozef

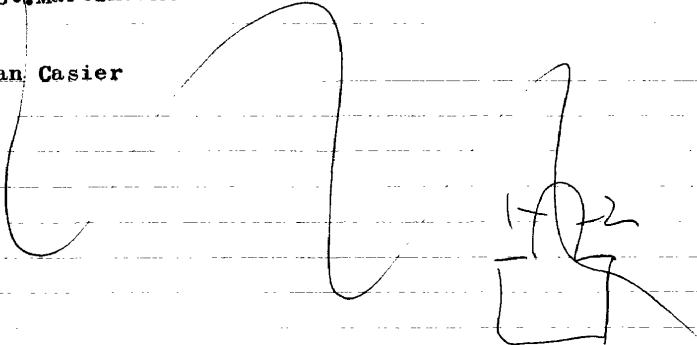
A large, stylized handwritten signature, possibly 'Casier', is written across the middle of the page. To its right, there are handwritten initials '1-2' above a rectangular box, with a long horizontal line extending from the right side of the box.

EEKLO, Zwartzusters - Rustoord "Avondzege" Noeie 37

1942. L. Hubrechts, nr. Itot9 = *Kapel 1^{ste} verdieping*

1. Rozen
2. Hand
3. Doornen
4. Credo
5. Chiro, get. L. Hubrechts, Brugge, 1942
6. Olijsel
7. Ster
8. Anker
9. Lelie

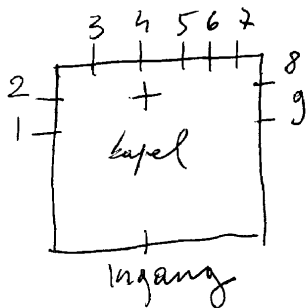

EEKLO, E.Z. Arme Claren-Coletienen, Steenweg op Tielt 24 ^{Sekele}

1. Jozef
2. Drievuldigheid
3. Franciscus
4. Clara
5. Coleta
6. Antonius

(2-3-4-5 zijn kleine medaillons die de symbolen van de heiligen voorstellen - de overige oppervlakte is glas-in-lood).

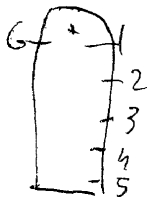

EEKLO, E.Z. Kindsheid Jezus van Gent - St. vincentius à Paulo
Koning Albertstraat 81.

1891 S. Louche, nr. 1 tot 6

1. H. Hart van Jezus
2. H. Hart van Maria
3. Stanuslas, 1882
4. Ignasius,
5. Franciscus, 1891
6. Carolus, 1882.

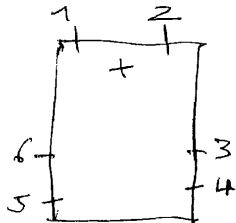

Leuven, Kadoe-archief = nr 1-2 (74)

Gebld

EKLO, St. Vincentiuskollege - Zuidmoerstraat 133

- 1959. J. MARECHAL, nr. I.
- 1914. J. DOBBELAERE, nr. 3-4-5-6.
- 1910 J. E. T. Concke, nr 2

Kapel:

1. Roeping der apostelen voor hun zending, get. J. Marechal 1959

Traphal: (verbonden met de kapel)

2. Karolus Borremeus. 1910

Ontvangstkamer:

Vier ramen met jalousiën in jugendstil (3-4-5-6).

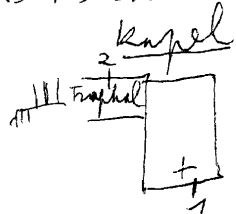

Bibliografie:

VLAANDEREN, nr. II7, blz. 32 = nr. I

Catalogue general par numeros d'ordre des cartons pour vitraux, 3505 = nr. 3-4-5-6.

Leuven, Kadoe-archief - nr. 2 (75)

Iste verdieping: conragatiekapel

9. L. Vincentius
R. Bernardus
10. L. Franciscus Xaverius
R. Maurituis
11. L. Theresia van Lisieux
R. Joanna Francisca de chantal
12. L. Stephanus
R. Donatius
(in toegangsdeuren)
13. Vier aartsengelen (Gabriel, Michael, Rafael, Uriel)
14. Vier eyangelisten (Marcus, Johannes, Matheus, Lucas)
15. Zes muciserende engelen

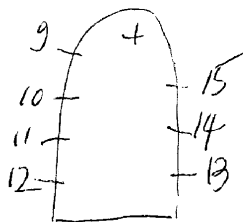

DOBBELAERE { nr. I-~~17-22-23-24-28~~ tot 13-15-26
 (I7-22-23-24-28 tot 31.

Ladon, nr. I4-I8-21-25
 I964. ? nr. I6
 1888. Coucke, nr. I9-22
 I897, Casier, nr. 27
 I976. Nevens=ontw/
 Mortier=uitv.
 nr. 20

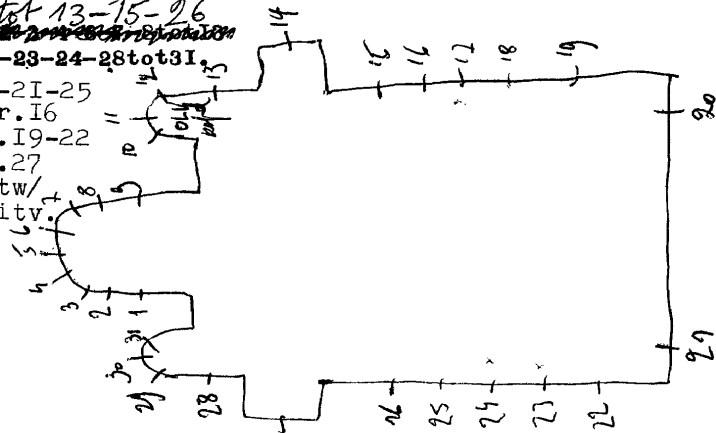

ontwerp tekening - verz. Casier - nr. 27
 Atelier boek Casier, nr. 27

Bibliografie:

Foto repertorium v/h. menubilaiz v/d. Belg. Bedehuren, Prov. Ovl. kanton Eeklo, 1977, p. 28 = 49. 1 tot 31

Catalogue général par numeros d'ordre des cartons pour vitraux:

nr. 3 = 38-43-1828-1829

nr. 4 = 50-57-1728-1729

nr. 6 = 82-83-84-1988

nr. 7 = 1830-1831

nr. 10 = 90

nr. 11 = 110

nr. 12 = 93

nr. 13 = 39-45

nr. 17 = 447

nr. 22 = 167

nr. 23 = 351

nr. 24 = 68-992

nr. 28 = 187

nr. 29 = 1804-814

nr. 30 = 1787-1781

nr. 31 = 1735-1736

in 1996 herstelde Atelier M. Deneve

*Branchaat, verz. Depuyttere-
Aernout - nr 22*

ontwerp, tekening

M. Nevens-monografie, nr. 20

Biografie national, deel 33, p. 425 = nr. 14-18-21-25

EEKLOO, Rust en verzorgingstehuis "St. Elisabeth"
Pielse steenweg 25

1999.1 estdagh=^{uit}~~ont~~-bevaert=ontl, nr. I-2-3

1. Ruiter en paard , de goede schipper , vrou.
2. Jezus roept de apostelen
3. De goede herder

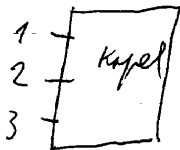

weinig schildering
decoratieve loodversiering

- I. Motieven uit de litanie van O.L.V. tussen beschilderde ornamenten
2. Motieven uit de litanie van O.L.V. tussen beschilderde ornamenten, 1885
3. B.L. Melchisedeck 1883
R. Zacharias
- M. Aanbidding der herders
- O. Boodschap aan Maria
4. B.L. Jozef 1883
R. Matheus
- M. Laatste avondmaal
- O. Intrede van Kristus te Jerusalein
5. B. Laurentius door engelen ontvangen in de hemel
- M. Ontsnapt uit de gevangenis
- O. Enge l met wapen van Eeklo en 4kerkelijke wapens met oorkonden
6. B.L. Lucas 1883
R. Aron
- M. L. God de zoon aan het kruis
- R. God de vader en H. Geest
- O. ongelovige Thomas
7. B.L. Mozes 1883
R. Johannes
- M. Hemelvaart van Kristus
- O. Kristus verschijnt aan de apostelen van Kristus tussen beschilderde ornamenten
9. idem zie nr. 8 - 1885
- IO. Bezoek van Maria en Elisabeth 1888
- II. Plechtige pauselijke afkondeging van *et dogma v/d onbevleete maegt maria* 1888

I2. O. L. V. van Lourdes, 1884

I3. Top: H. Drieuldigheid

Kemelvaart van O. L. V. 1889

I4. Top: L. Engel

M. Duif

R. Engel

Tafereel uit de Apocaliptis Cap. IV-

I0-II, "24ouderlingen werpen hun kronen af en knielden voor God de vader

O. engel brengt het evangelie aan evangelist Johannes, 1913 (vermoedelijk Ladon

I5. Top: L. Laurentius zweemt aan wal

M. Kristus

R. Laurentius wordt in het water geleid en
B. Engelen brengen Laurentius in de hemel

O. L. Laurentius voor de romeinse keizer

R. Laurentius op de gloeiende rooster

I6. O. L. V. verschijnt aan de stervende deken van Eeklo, 1964.

I7. Top: genedestoel, 1896

O. H. Familie te Nazareth

I8. Top: Torens van de H. Barbara

B. L. Kristus roept Barbara

R. Vermoording van Barbara

O. L. Benediktus

O. L. V.

Augustinus, 1912

R. Antonius van Padua

I9. Top: L. engel

M. God de zoon

R. Engel

L. Johannes XXII

EKLO, E. P. Minderbroederskerk - Grote Markt 27

of

1887. Coucke, nr. 1-3-4-5-6

Grosse, nr. 2-5

1. L. Franciscus predikt voor de vissen

R. Jezuskind verschijnt aan Franciscus, 1887

2. Franciscus bij de paus, get. Grosse

3. Top: stigmatisering van Franciscus

O. Franciscus draagt het kind Jezus voor het volk

4. De wijding der 3^o ordebroeders van Franciscus aan het H. Hart

get. Coucke en zonen, 1888

5. Top: L. Vrouw met een mand brood

M. Franciscus

R. Vrouw met een doornekroon in de hand

O. Kristus roept de jongeling Franciscus op.

6. L. Hemelvaart van O.L.V.

R. Kroning van O.L.V., 1887

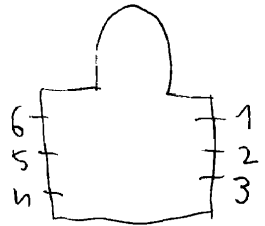

Lou Van Bieveliet, Atelier S. Louche en zonen - Bieleof
1984, P. 115 = nr. 1-3-4-6

Bruschaat, verz. Deruyttere-Desmet = nr. 6 - ontwerp tekening

EENLO, E.Z.v/d.H. Filippus Neri - Gesticht St. Jan Baptist
Psychiatrisch ziekenhuis - Oostvoldstraat I

Eenlo

1967. S. Pijl (glas in beton)

1926. C. Ganton-Defoin, nr. 1 tot 13

Dodenhuisje: Boskapel

Volledig versiert met glas-in-beton (blauw-wit-rood) get. 1967-Pijl S.

Afdeling: "zonneweelde": of Psycho geriatie)

Twee reuen in glas-in-beton, get. S. Pijl.

Kapel: St. Jan Baptist-kapel

1. Laatste avondmaal

L. Engel met banderol

R. Engel met banderol

2. H. Hart van Jezus verschijnt aan Maria Margaretha à Lacoque

O.l. Mechtildis

R. Gertrudis

3. L.L.v. Emaus

L. Engel met banderol

R. Engel met banderol

4 tot 13. glas in lood - in het boogveld van ieder raam is een engel voorgesteld

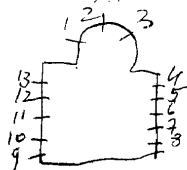

1926

~~Ramen 1 tot 13 toegeschreven aan Ganton~~

Bibliografie:

VLAANDEREN, II 7, blz. 37

DE AUTOERIST, 21 Jg^o - nr. 15 - 13 juni 1968, blz. 843 } ramen S. Pijl

Reclamebureau Atelier C. Ganton Defoin, nr. 1 of 13

EGHEZEE-Longchamps, St. Feuillenkerk

nr. Itot8

1. O.L.V. van de Carmel
2. Ambrosius 1899
3. Paulus
4. Hubertus
5. O.L.V. van de rozenkrans
6. Dominikus
7. O.L.V. koningin
8. O.L.V. van Lourdes

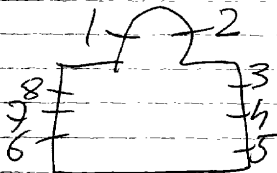

Atelier Crichton herstelde
1982 Atelier Carpet herstelde

Repertoire Photographique du mobilier des santuaires
de Belgique, Prov. de Namur, Canton d'Eghezee, 1978,
p 44 = no 2

EGHEZEE-Liernu, St. Jan de doperkerk

1897. J. Vosch, nr. Itot9

1. Jozef
2. De goede herder, 1899
3. O.L.V. van de rozenkrans, get. J. Vosch, 1897
4. Brigide
5. Franciscus van Assisi
6. Antonius van Padua
7. Theresia v/h. kind Jezus
8. Isiderus, 1899
9. Niklaas, 1899

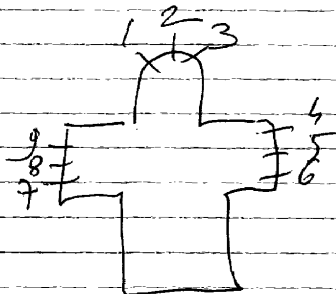

EGHEZEE-Liernu, O.L.V. kapel - Rue de la Croix Monet

1. Vermenigvuldeging van broden en vissen
2. Opvoeding van Maria in de tempel
3. Boetvaardige Maria-Magdalena bij Martha en Jezus
4. Koning Ludovicus omringd door edellieden
5. Ave Maria
6. I.H.S.

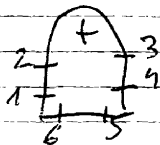

vermoedelijk van Grieks
Zeer vroeg werk

de datum 1913 heeft een andere betekenis
Kapel van Ludovicus Monet de Bouchout

Repertoire Photographique du mobilier des santuaires
de Belgique, Province Namur, Canton d'Eghezee, 1978
P. 16 = nr. 2

EGHEZEE-Leuze, St. Martinuskerk

1894. *Couche* Clerin G. nr. I3-I4.
nr. I tot I2

1. Martinus helpt een bedelaar, 1894

2. Dood van Martinus, 1894

3 tot I2. Deze glas-in-loodramen hebben in hun klein boogveld
een medaillon als versiering.

3. Vis en broden

4. Het alziend oog

5. Palmen

6. Balans

7. Vernield

8. Korenhalmen

9. Morgendster

10. Ivoren toren

11. Mystieke roos

12. Lelie

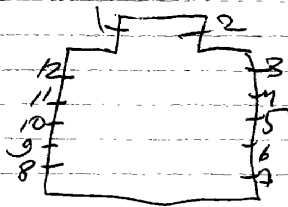

Weekkapel (naast de kerk)

I3-I4. Dekoratief glas-in-lood, zonder schildering of symbolen. Alleen vorm en kleur.

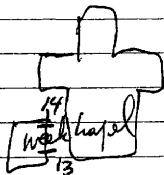

EGHEZEE-Les Boscailles, Onbevleete ontvangeriskerk

Crickx, nr. 1-2 (toegeschreven) *beginperiode*

1. Anna

2. Joachim

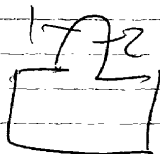

EGHEZEE-Harlue, St. Martinuskerk

1955. Guido Casci = ontw./Dassy Freres, Bolinne

Doopkapel: Doop van Jezus, get. 1955, Casci Guido=ontw.
Dassy Freres (Bolinne)

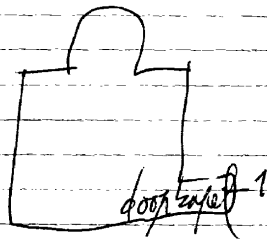

1938. CRICKX, nr. ItotIO

1. Tenhemel opneming van Maria
2. Hemelvaart van Jezus
3. Emmausgangers
4. Bespoting van Jezus
5. Geseling van Jezus
6. Jezus in de hof van olijve
7. Boodschap aan Maria
8. Maria bezoekt Elisabeth, 1938
9. Geboorte van Jezus
10. Pinksteren

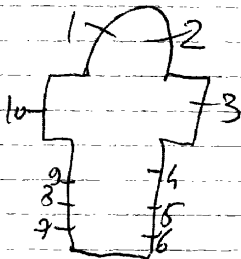

Bibliografie:

Reklamedruksel atelier Crickx, nr. ItotIO

Repertoire Photographique du mobilier des
santuaire de Belgique, Prov. de Namur, Canton
d'Eghezee, 1978, P. 36 = n. 1

EGHEZEE, Dhuy, St. Remigiuserkerk

ItotI4. Dekoratief glas-in-loodramen. Mooie loodverdeling
lichte kleuren (stijl Carpet)

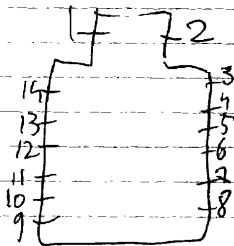

Asperslag, nr 1 tot 10

1. Boodschap aan Maria
2. Maria bezoekt Elisabeth
3. Geboorte van Jezus met aanbidding der koningen
4. Opdracht van Maria in de tempel
5. Jezus onderwijst in de tempel
6. Hemelvaart van Jezus
7. Pinksteren
8. Tenhemel opneming van Maria met errond een namenlijst van oorlogslachtoffers uit de tweede wereldoorlog.
9. Kroning van Maria tot koningin
10. O.L.V. van altijd durende bijstand als voorspreekster bij Jezus Kristus, die de communie uitreikt.

Lees maar namen (styl Asperslag) zie brief

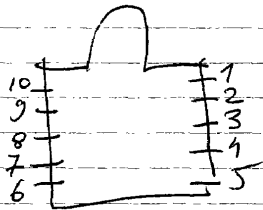

EGHEZEE-Saint-Germain, St. Germanuskerk

1909.GANTON-Defoin, nr. Itot22

- 1-5. Glas-in-lood met geschilderde ornamenten.
2. Offer van Abraham en Isaak
3. Lam Gods
4. Offer van Melchisedeck
6. Germanus geneest de zoon van Volusien
7. Germanus geneest de zoon van D'Elaphius
8. Germanus geneest een blind meisje
9. Germanus wijst de bouwplaats van een kerk aan
10. Germanus scheept voor Engeland in
11. Pante-erator (roosvenster)
12. Moeder Gods, get. Ganton-Defoin
13. Salvator mundi
14. Jozef
15. Boodschap aan Maria
16. Desiderata
17. Doop van Jezus
18. Dionysius
19. Geboorte van Jezus

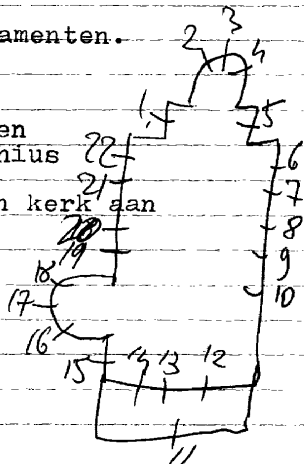

20. Tenhemel opneming van Maria
21. O.L.V. altijd durende bijstand
22. O.L.V. geeft de rozenkrans aan Dominikus

Bibliografie:

Bulletin des commissions royales des arts et des monuments

1909, blz. 127 = nr. 1 tot 22

Repertoire Photographique du mobilier des sanctuaires
de Belgique, Prov. de Namur, Canton de Florennes,
1976, p. 52 = nr. 1 tot 22,

EGHEZEE-Waret-la-Chaussée, Kapel N.D. de la Croisette
Rue de la croisette

I987.Cherin G.

I-2. Dekoratief glas-in-lood bestaande uit verschillende
glassoorten, get. I987, Clerin G.

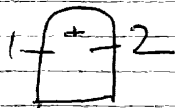

EGHEZEE-Waret-la-Chaussée, St. Quintenkerk

1. O.L.V. van alle genade, 1938
2. H. Familie
3. O.L.V. van Lourdes, 1937
4. Jozef
5. Brigitte, 1937
6. Anna
7. Niklaas
8. Quinten, 1937
9. Roehus, 1937
10. Begga, 1937
11. H. Hart van Jezus, 1937

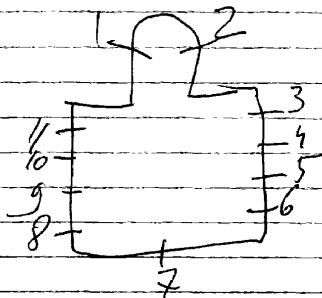

vermeedelijk Antennatn

EGHEZEE-Branchon, St. Jan de doperkerk

1937.

nr. Itot II 4

In 1959 werden de glasramen gerestaureerd door Romainville

I. H. Hart van Jezus

2. Petrus

3. Paulus, 1937

4. Jozef, Gerestaureers in 1959 door Ar. Romainville.

5. Jan de doper

6. Anna

7. Joachim

8. Bernardette

9. Theresia van Lisieux

10. Kristoffel

11. Hubertus

12. Blaisius

13. Donatius

14. O.L.V.

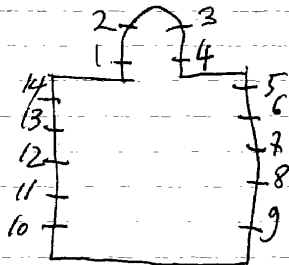

1893. J. Dobbelaere, nr. Itot5.

1. Verrijzenis van Kristus, get. J. Dobbelaere, 1893.
2. Memelvaart van Kristus.
3. Pinksteren
4. Memelvaart van O. L. V.
5. Kroning van O. L. V.
6. Jezus in hof van Olijve
7. Geseling van Kristus
8. Doornekroning, 1918
9. Kruisdraging
10. Kalvarie, 1902
11. H. Familie
12. Cecilia
13. Paus Gregorius
14. David
15. Boodschap aan O. L. V., 1894
16. Bezoek van Maria aan Elisabeth
17. Geboorte
18. Aanbidding der koningen, 1918.
19. Opdracht in de tempel
20. Jezus onderwijst in de tempel, 1902.

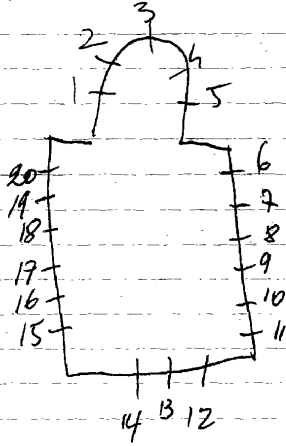

Bibliografie:

Catalogue general par numeros d'ordre des cartons pour vitraux

119 = nr. 3

181 = nr. 2

180 = nr. 1

393 = nr. 4

394 = nr. 5

} ontworpen in 1887

Repertoire Photographique du mobilier des
trésoreries de Belgique, Prov. de Namur, Canton d'Eghezee,
1978, p. 15 = n. 1 tot 5

Dobbelaere

1. H. Hart van Jesus
2. H. Hart van Maria
3. Kroning van O.L.V.
4. Hemelvaart van O.L.V.
5. Pinksteren
6. Hemelvaart van Kristus
7. Verrijzenis van Kristus
8. Boodschap aan Maria
9. Beroeping van Maria aan Nicht Elisabeth
10. De geboorte van Jesus
11. Opdracht in de tempel
12. Jesus predikt in de tempel

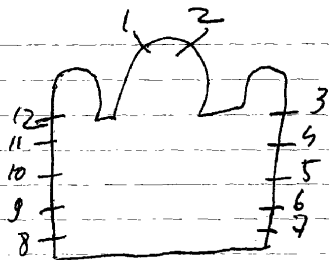

N.B. Het zijn grote Medaillons gevat in glas in loof

Bibliografie

Catalogue general par numeros d'ordre des cartons pour vitraux
2624 = nr. ItotI2.

ELLEZELLES, Petrus bij de leeuwenkerk ^H

Franses-les-Bains

nr. 6 *nr. 5*
nr. 1 tot 4
nr. 5

- 1. Opdracht van Jezus in de tempel
- 2. Top: adelijk wapen *Hubertus*
- O.L.V. met patroonheilige + schenker en zijn vrouw.
- 3. O.L.IV. met Petrus + schenker en zijn vrouw
- 4. Kristus geeft de sleutels der H. kerk aan Petrus
- 5. L. Eleutris
- L.M. Petrus bij de leeuwen
- R.M. Martinus
- R. Ester - in memoriam raam 1940-45.

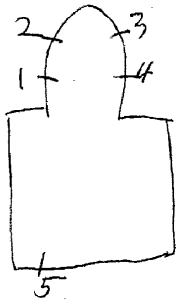

Repertoire Photographique du mobilier des
 Antiquaires de Belgique, Prov. de Hainaut,
 Anton & Lemmes, 1980, p. 24 = m. 2

H

ELLEZELLES-Grand Monceau, St. Antoniuskerk

Franses-les-Buisol

1965. Lechantre & Massy, nr. 4 tot 15

- 1. O.L.V.
- 2. H. Hart van Jezus
- 3. Antonius
- 4. Johannes
- 5. Andreas
- 6. Thomas
- 7. Mattheus
- 8. Simeon
- 9. Mattheus
- 10. Thaddeus
- 11. Jacobus minor
- 12. Bartholomeus
- 13. Philippus
- 14. Jacobus major
- 15. Petrus

1908
]
]

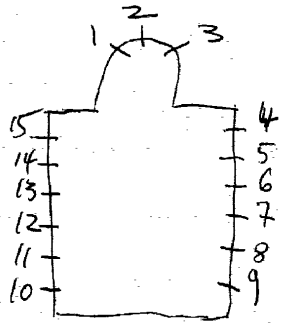

H

ELLEZELLES, Soeurs de charité de notre dame
43 Rue Notre Dame

Francois-les-Bruinard

Ganton, nr. I-2

- I. L. Lam Gods
- M. Kalvarie
- R. Pelikaan, get. Get. Cam. Ganton, Gent
- 2. L. Niklaas
- M. Aanbidding der herders
- R. Cecilia

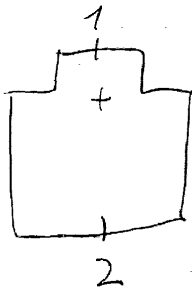

ELLEZELLES-Lahamaide, Maria Magdalenakerk

I958.Massy et Lechantre,nr.Itot5

- 1.Boodschap aan Maria,I958
- 2.Maria bezoekt Elisabeth,I956
- 3.Geboorte van Jezus,I956
- 4.Opdracht in de tempel,I955
- 5.Jezus onderwijst in de tempel,I955

er zijn nog 9 glas-in-loodramen

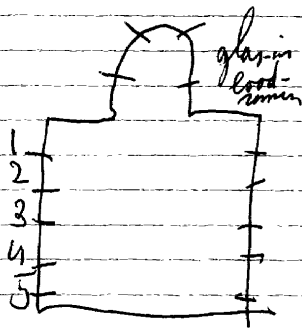

ENGHIEN, Woonerf, Fonteinstraat 16
~~ENGIN~~, oud-klooster der zwartzusters

Inkompoort-woonerf:

St. Jan Bergmans - afkomstig uit de kapel. De andere ramen
zijn verdwenen.

Bibliografie:

HELBIG, De glasschilderkunst in Belgie, deel II, nr. I-2-3⁴ foto
Catalogue de la collection de cartons de vitraux peints de
la succession de J.B. Capronnier à Bruxelles, 1892
nr. I-2-3

Engelien

de mevina ^H
~~van de~~ kapel

ENGELIEN, O.L.V.

Hoek van Steenweg op Aat en Steenweg op Zinnik
aan het St. Augustin college

I90I. J. E. T. Coucke nr. I-2.

I.O.L.V. onbevlekt ontvangenis: 1902

2.O.L.V. op het staakje, get. I90I, J. E. T. Coucke-Brugge.

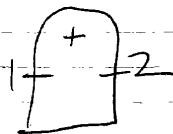

Bibliografie

Bulletin des commissions Royales des arts et d'archeolo
9ie 1902, blz 70 = nr. 1
Wri Van Bier'vlet - Bier'vlet Atelier S. W. G. en Zonen, Bier'vlet
1984. P. 115 = nr. 1-7

Branchant verz. Demyttere-Desmet = ontwerp tekening
Leuven, Kadok-archief = 261

ENGHIEN, St. Aldegondiskapel - Rue des Hoves

H

Enguien

1962. J. Oosterlinck en zonen (Gent)

Glas-in-beton

1. Aldegondis:

2. 3. Vorm en kleur

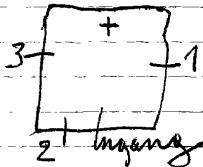

Bibliografie:

Glaverbel Magazine, nr. 16, nov.-Dec. 1963, blz. 1-2 (met foto's)

ENGHIEN, Franciscaines-Penitentes.
Hospital St. Niklaas - Rue des Hoves 109

1879. Charles Fontana, nr. 1

I. H. Hart van Jezus verschijnt aan Maria Margaretha & La-
coque, get. Charles Fontana, 1879.

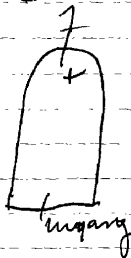

4

Enghien

ENGHIEN, Franciscanessen-Penitentem

Kliniek C.O.O.-Steenweg op Brussel 54

C. Van Nevele, nr. Itot 5

1. Vincentius & Paulo
2. Filomema
3. H. Familie
4. Karolus Borromeus
5. Wivina

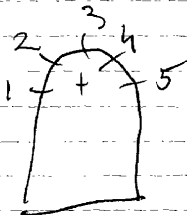

zes more ramen

H

Enghien

ENGHIEN, College Saint Augustin

1932. Ganton-Defoin, nr. 4 tot 7

1980. Ivo Bakelants - herstelde nr. 5-7.

1949. Busine-Boulmant, nr. 1-2-3

1-2-3. Modern glas-in-lood.

4. Roeping van Petrus.

5. Jezus redt Petrus uit het water, ^{hersteld 1980 - Ivo Bakelants} get. 1932-Ganton

6. Engel Michael, get. Ganton

7. De Goede herder, get. Ganton - hersteld 1980 - Ivo Bakelants

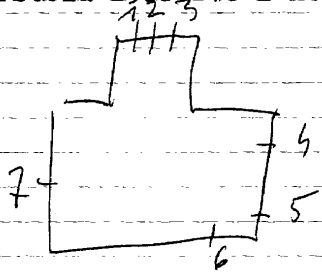

Bibliografie

Lambelin Andre, Z. Busine, Monographies de l'art Wallon
n. 2, 1984, pls 42

ENGHIEN

H

Enguien

MARCO, St. Martinuskerk

1932. Cam. Wybo, nr. 3 tot 6.
nr. 1-2

1. L. Paulus

R. Petrus

2. L. Jozef

R. Jan de doper, 1907

3. Martinus, get. Cam. Wybo

4. Boodschap aan Maria, get. cam. Wybo, 1932

5. Monogram M = Maria

6. De geboorte van Jezus, get. cam. Wybo, 1932

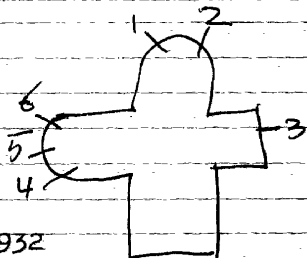

ENGHIEN-

MARCO-Labliau, St. Annakerk

#

Engchien

1. Jozef

2. H. Hart van Jezus

3. Anna en Maria

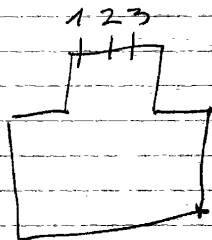

ENGHIEN-

H

Engien

PETIN-ENGHIEN-Lettelingen, St. Salvatorkerk

- 1. H. Hart gedoornekroond, 1901.
- 2. H. Hart doorgestoken, 1901.

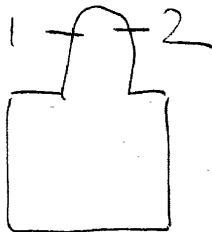

1975. BLANK, nr. I

1931. WIJBO, nr. 2-3-4-6-15-16

1930 L. BUISSERET, nr. 14

1934 HERTLE en LERSCH, nr. 5 (uit Dusseldorf) *(glasraam van in de roly)*

1963. Max INGRAND, nr. 10 tot 13-17 tot 26. (uit Parijs)

1924. LADON, nr. 8-9

Bibliografie:

Bulletin des commissions royales des arts et des monuments

1924, blz. 389 = nr. 8

1931, blz. 29 = nr. 3

1932, blz. 146 = nr. 2-4

Katalogoog tentoonstelling 1964 - kunstschaten van Edingen

blz. 42. = nr. 10 tot 13.

blz. 58 = nr. 5

Gaston Lefebvre, Biographie Tournai, p. 287 = nr. 2-3-4-6-15-16
Hainaut Toerisme, nr. 161, okt. 1973 = nr. 10 tot 14-17 tot 26

Biographie nationale, deel 33.
bl. 425 = nr. 8-9

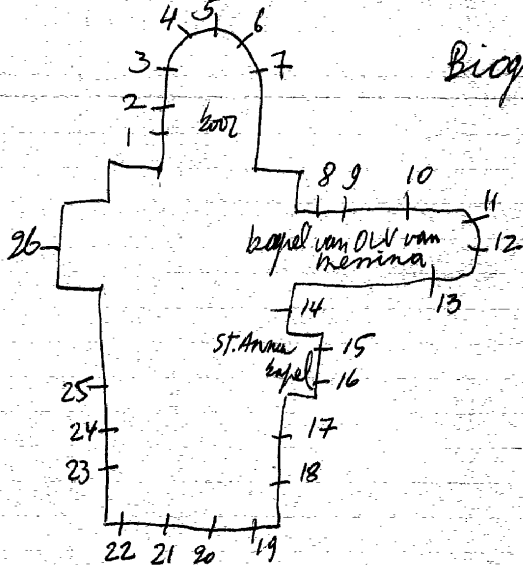

- I. Sebastiaan, get. Blank, 1975
2. B. Marteldood van Laurentius 1938
3. O. Processie en volksverering
3. B. Onthoofding van Johannes 1936
4. O. Vinding van het wonderbare beeld in 1399.
4. B. Wonder van Eligius 1936
5. O. Stichting van Petrus Luxemburg in 1431.
5. B. Kroning van O.L.V. *Verzet en legh*
Duvelhof
6. O. Maria troont naast Kristus
6. B. Wonder van St. Nikolaas *opwekking*
van zonden
7. O. Stichting van de kerk in 1347
7. Glas in lood
8. De gevangenneming van Jeanne d'ark 1924
door de soldaten van Jan van Luxembur
9. Zegetocht van Jeanne d'ark te Orleans 1933
10. Aanbidding van Jezus geboorte
11. Bruiloft van Cana
12. Kalvarie
13. Pinksteren
14. B. Boodschap aan Maria L. *Binnenet*
O. Huwelijk van O.L.V. en Jozef
15. B. Wonderbare sacraments processie
O. 3taf. over de sacramentsproof door
de jood Jonathas, 1930
16. 3 taf. over de sacramentsroof, 1931
(kleine taferelen gevat in glas in lood)
17. Augustinus
Arend = sym. evangelist
- Sapiensea
18. Jozef
Scientia
Conscilium

19. Barbara
Fortitudo
20. Clara en Monika
Timor Domini
Pietas
21. Top: Symbolen over het H. Sacrament
Hemelvaart van Kristus
errond: alle standen en rangen van
de samenleving ¹⁹⁶⁴
get. Max Ingrand - Parijs, 1964
22. Elisabeth
Ordo matrimonium
23. Franciscus
Unctio informorium Paenitentia
24. Arnould
Eucharistio
25. Agnes
Bastimun Confirmatio
26. Muciserende engelen.

*Repertoire Photographique du nobli-
cien vanchnaise de Belgique, Prov.
de Hainaut, Canton d'Enguhen,
1978, p. 25 = m. 2-4-5-89 - 11512-13-15/6
21*

ENGHIEN, E.P. Capucienen - Rue du Capuciens 5

H

Enghien

- 1857. Marchinoir, nr. 4-5
- I.O.L.V. beschermt de capucienen
- 2. Adelijk wapen
- 3. Capucienen *Franciscus.*
- 4-5. Glas-in-lood

Zie eigen dokumentatie (Marchenoir)

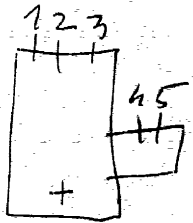

ENGHIEN, Kasteel-kapel

- I525. ANTWERPSE SCHOOL, nr. I-2-3 = *Velleert of Nicolas Beets*
 I837. J.B. Capronnier, nr. 4 + herstelling, nr. I-2-3 tot maart '38
 I892. Artur Charlier, nr. I tot 4 = herstelling
 I945. Jacques (zoon) Charlier, nr. I tot 4 = herstelling

De ramen nr. I-2-3 zijn afkomstig uit de St. Martinuskerk van Dion-le-val (Waver) en in I837 herplaatst in het kasteel

I. B. Kalvarie

M. Nabuchodonosor en dienaars bereiden de komst van de engel - 3 joden in de vuuroven - I528

O. Schenker

bisschop

Anna

Bisschop die de draak bestijdt.

2. Top: Franciscus - I525

L. Petrus met de sleutels der H. Kerk = schenker : Ponthus
 De Lalaing

M. Kalvarie

R. Barbara + schenkster Katerina De Wassenaer

3. Top: O.L.V.

B. Koning van O.L.B.

O. Franciscus van Assisi

Schenker

Schenkster

Katerina

onderaan: 12 medaillons gemaakt door J.B. Capronnier.

4. M. Gillis = adellijke wapens van Arenberg en Lobkowitz.

errond: 40 medaillons van Capronnier en uit de 15^o-16^o en 17^o eeuw.

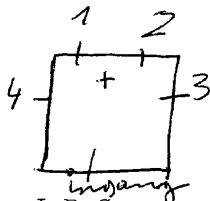

Bibliografie:

Myriam DEWAIDE: Les vitraux conservés à la chapelle castrale d'Enghien, Leuven, 1970.

blz. 17-166 = nr. 1

23 = nr. 2

30 = nr. 3

35 = nr. 4

39 = over de levensgeschiedenis dezer

ramen.

zie ook eigen notities

ENGIS, La Maillieue, St. Barbarakerk

nr. I-3

nr. 2

nr. 4-5

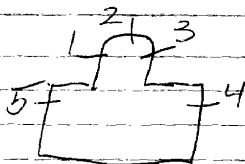

1. L. Juliana

R. Theresia

2. H. Hart van Jezus verschijnt aan Margaretha Maria à Lacoq

3. L. Gregorius

R. Paulus

4. Kristus Koning, 1943

5. O.L.V. onbevlekt door de parochie vereerd, 1941

ENGIS, St. Petruskerk

6

Romainville

I. ~~Dekoratief-glas-in-lood~~, get. Romainville

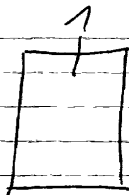

ENGIS-Clermont-sous-Huy, St. Barbarakerk

1930. GROSSE, nr. 3 tot 10

1919 Vosch, nr. 1-2

1. Boedschap aan Maria
2. Geboorte van Jezus, get. Vosch-Brussel
3. Lucien, get. Grossé
4. Rochus
5. Anna en Maria
6. H. Hart van Jezus
7. M= Maria Monogram
8. Barbara 1930
9. Herman-Jozef
10. Jozef, get. Grossé

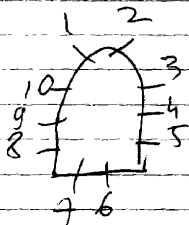

Bibliografie:

Bulletin des commissions royales des arts et des monuments
1914, blz. 56 = nr. ~~BATIR~~ 1-2

BATIR, 1934, nr. 14, p. 571 = nr. 1-2 = oork in nr. 1934 - 15 januari

De Klame d'interiel atelier J. Vosch, nr. 1-2

Repertoire Photographique du mobilier des
sanctuaires de Belgique, Province de Liège, Canton Huy
1975, P41 = nr. 1-8

EREZEE-Mormont, St. Michielskerk

1945. Osterrath-Biolley, nr. Itot 10

1948. O. Condez, nr. II

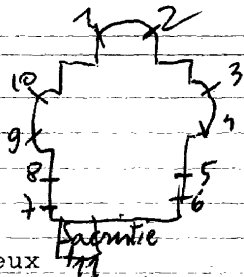

1. Mystiek huwelijk van Katerina

2. Jan Bergmans verering voor O.L.V.

3. Margaretha Maria à Lacoque

4. Nestor

5. Het overlijden van Theresia van Lisieux

6. Florentinus zegent de blinde zoon van Dagobert

7. Antonius eremijt door de duivel bekoord

8. Engel Michael overwint de demonen

9. Wapenschild van Mgr. Vharue

10. Pauselijk wapenschild van Pius XII

Sacristie:

II. O.L.V. met kind met 2 symbolen (Ivoren toren en Deur des hemel).

Musee d'art religieux et d'art mosan, verzameling van
glasraamontwerpen uit het atelier Osterrath, LIEGE,
nr. ItotIO

Reklamedruksel atelier Osterrath, nr. ItotIO

J. Voz, Histoire des "eglises" de l'ancienne commune de
Mormont, 1991, p. ~~52~~ nr. ItotIO
p. 53 = nr. II

EREZEE, Soy, St. Rochuskapel, Rue Saint Roch

1990. Atelier Saint-luc - Behin Bernard

1. Glas-in-lood met 3 decoratieve motieven
2. Boodschap aan Maria
3. OLV. van de tederheid
4. Panto-crator, get. Atelier Saint-Luc 1900
5. Kalvarie
6. Glas-in-lood met 3 decoratieve motieven
7. Rochus helpt de pestlijders
8. Rochus gevoed door een hond
9. Rochus in de gevangenis
10. Rochus met een naakte knie
11. O.L.V.
12. Roeping van Rochus
13. OLV. verschijnt aan Rochus in het bos

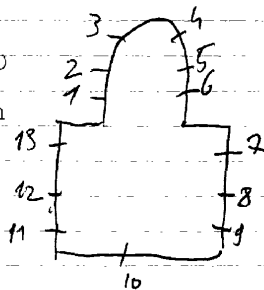

Repertoire photographique du mobilier des sanctuaires de
Bergique, prov. de Luxembourg, canton de Barvaux,
1977, p.47-7 tot 13

EREZEE-Biron, St. Petrus bij de leeuwen kerk

I. Paus Gregorius in aanbidding voor de gekuisigde Kristus

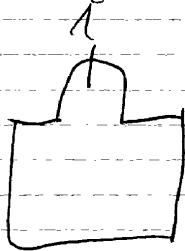

EREZEE-Briscol, O.L.V. bijstandkapel (baan Erezee-Manhay
N 807)

1. Melanie
2. Niklaas

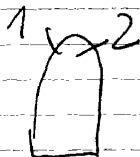

Repertoire photographique des sanctuaires de Belgique, prov
de Luxembourg, canton de Barvaux, 1977, p.22 = nr. I.
2

EREZEE-Fanzel, St. Jan de doperkerk

Osterrath-Biolley, nr. Itot II

1. Janannes evangelist
2. O.L.V. v/h. H. Hart
3. H. H. art van Jezus
4. Jan de doper
5. Jozef
6. Elooi
7. Isidoor
8. Antonius van Padua
9. Theresia van Lisieux
10. O.L.V. van Lourdes
11. Cecilia (torenraam)

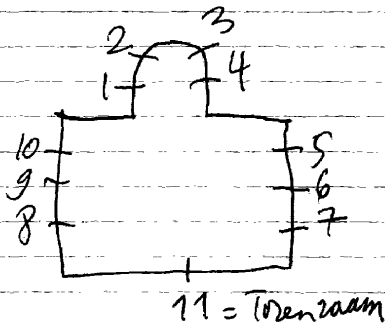

Reklamedruksel atelier Osterrath, nr. Itot II

EREZEE-
SOY, St. Martinuskerk

lux

Erree

1. Lambertus
2. O.L.V. onbevlekt
3. Aloysius
4. Franciscus de la Sales
5. Norbertus
6. H. Hart van Jezus
7. Gregorius
8. Karolus Borromeus
9. Ignasius
10. Heilige
11. Jozef
12. Juliana

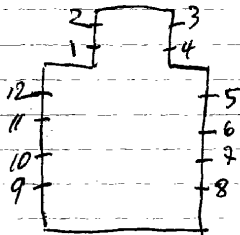

ERE ZEE - AMONINES, St. Lambertuskerk

Wx Ezeze

EREZEE

1871. DOBBELAERE, nr. 3-8-10.
1961. Nassy. Lechanthe nr. 5-6
? nr 1-2-4-7-9

- 1. Jozef
- 2. Bernarda
- 3. O.L.V. onbevlekt
- 4. Petrus
- 5. Camille de cellis] 1961
- 6. Vincentius
- 7. Paulus
- 8. Hemelvaart van Kristus
- 9. Karolus Borromeus
- 10. Laurentius

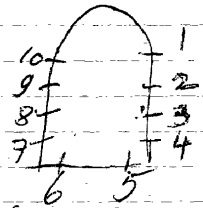

Door restauratie is van het oorspronkelijke weinig overgebleven. De restauratie is slecht mitgebrengd. Bij verschillende samen dringen uiteenlopende stijlkenmerken zich op.

Bibliografie:

Catalogue general par numeros d'ordre des cartons pour vitraux
1944-1945 = nr. 3

EREZEE, St. Laurentiuskerk

lx

Ereze

1961. L.M. LONDOT, nr. ItotI2.

~~nr.~~ ItotI2. Dekoratief glas-in-lood, zonder schildering of symbolen.
nr. 4 en I2 zijn get. L.M. Londot, 1961.

Bibliografie:

Art d'eglise, 1961-29^e jg. - nr. II6, blz. 76 = nr. ItotI2.

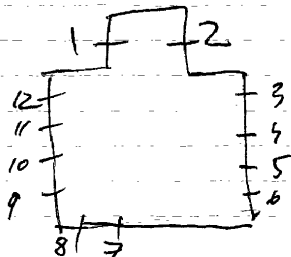

ERPE-MERE-
VLEKKEM, St. Lambertuskerk

Aalst

1929.

1.H.Hart van Jezus

2.H.Hart van Maria

3.Lambertus.1929.

4.Antonius van Padua.1929

5.Hieronimus

6.Barbara

7.Cecilia

8.Stefanus

9.Anna

10.Margaretha

II.Elisabeth van Hongarije.

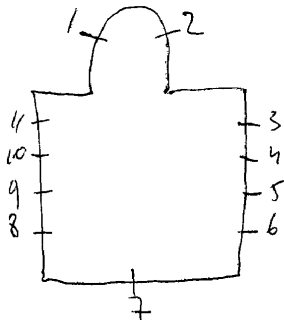

Gemton of liden

ERPEMERE -
OTTERGEM, St. Paulus bekeringkerk

4alst

1890. Casier, nr. 3

1. Odila
2. Achilles
3. L.O.L.V. 1900
R. Jozef
4. Paulus
5. L. Gustavus
R. Justida
6. Cecilia
7. Wonderbare bekering van Paulus

NC. 1-2-4-5-6-7

nr 3

livre d'ordre de la vitrairie, I, 21 = nr. 3
Atelierboek Casier, nr. 3

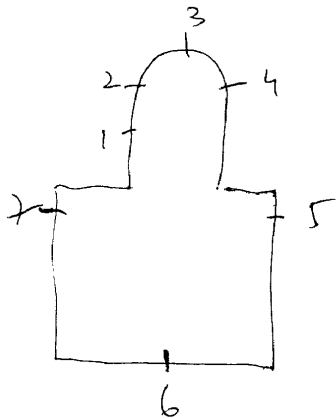

~~ERPE-MERE-~~
MERE, E.Z. Jozefienen van St. Kruis-winkel - Kloosterstraat 27
Teknische school

1960. Paul Lievens

Traphal:

1. L. Volksmeisje met Blauwvoet

M. Vlaamse historische gebouwen, get. 1960, P. Lievens

R. Lutgardis, patrones.

2. Mirakuleuze beeld van O.L.V. van Mere, get. P. Lievens, 1965.

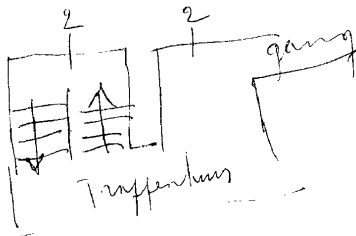

ERPE-MERE

BAMBRUGGE, St. Maartenkerk

ERPE-MERE

1969. MEERSMAN, nr. 2

Herrele

I. L. Anna

R. Antonius

2. St. Maarten, get. Meersman, 1969.



Aalst

ERPE-MERE-

ERONDEGEM, E.Z. van Maria en Jozef van Geraardsbergen
Kuilstraat 2

1954. Joost Marechal

I.L. Jozef. get. Joost Marechal

R.O.L.V.

2/L. Hubertus

R. Petrus

Bibliografie:

VLAANDEREN, 1971, nr. 117, blz. 32

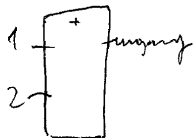

Zie Steekkaart Erpe-mere
Rustoord Avondzon
Botermellestraat-22

1901. VAN NIEUWENHOVEN: nr. 4 tot II.
1951. COPPEJANS: nr. 1-2-3.
1977. GILBERT DE MEESTER = Restauratie der Ramen = zeer goed uitgevoerd
1. Kalvarie. 1951, H. Coppegans
 2. Kristus geeft de sleutels der H. Kerk aan Petrus.
 3. De engelen verlost Petrus uit de gevangenis.
 4. Edwardus. 1901
 5. O.L.V. onbevlekt ontvangenis. 1901
 6. Jozef
 7. Donatus. 1901, get. G.J. Van Nieuwenhoven, glasschilder-Brussel.
 8. Antonius van Padua. 1901, G.J. Van Nieuwenhoven
 9. Joachim. 1901
 10. Cecilia. 1901
 - II. Medardus. 1901

BIBLIOGRAFIE

VOORPOST: 13-10-1978 = nr. 1 tot 11 = Restauratie
Foto repertorium v/h, meubilair v/d. Bely. Bescherming
Prov. Oud. kantoor Aalst I. 1979. P. 34 = nr. 4

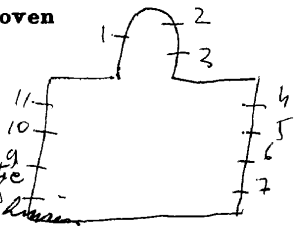

ERPE-MERE-
BURST, St. Maartenkerk

Herrzele

ERPE-MERE

1946. COPPEJANS. Daniel

1. Karolus Borromeus reikt de laatste communie uit aan een oude man.
get. Coppejans, 1946.
2. Wonderbare visvangst, 1946.
3. H. Familie, 1946
4. Graflegging van Kristus, 1946.

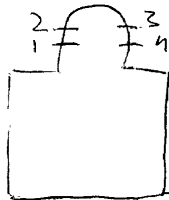

Open monumentenweekend Erpe-mere 1996 = m. 1 tot 4

Bibliografie

Verslagen van de diocesaine kommissie van het bisdom Gent
vergadering van 22-2-1946 = nr. Itot4.

ERPE-MERE-

Halvt

ERPE, E. Z. v. Maria en Jozef van Gerardbergen - Berpstraat 44

1. Elisabeth
2. Romanus
3. O. L. V.
4. Jozef
5. Barbara
6. Eilias

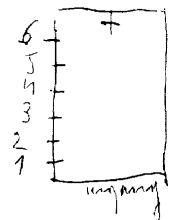

ERPE-MERE-

MERE, St. Bavokerk

1927 Groene L. n. 3 tot 12

1910. Yanton, n. 1-2

1. Pelikaan

2. Lam Gods

10 glasramen glas-in-lood met ornamentale versieringen, Groene 1927 = n. 3 tot 12

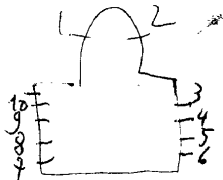

Aalt

10 ramen beschilderd glas-in-lood met ornamenten

Lut Barway de St. Bavokerk te mere, P.14 = n. 3 tot 10

~~ERPE-MERE~~

MERE, E.Z. Jozefienen van St. Kruis-winkel - Vijverstraat 15
St. Jozefrustoord

Aalst

1962. Paul Lievens: nr. 4.

1. H. Hart van Jezus verschijnt aan Maria Margaretha à Lacoque.

2. L.O.L.V.

M. Jezuskind - Duif

R. Jozef

3. L. Engel

M.O.L.V. van Lourdes

R. Bernardette

Spreekkamer:

1. L. Wapenschild van de orde

M.O.L.V. get. P. Lievens, 1962

R. Wapenschild van de school



ERPE-MERE-

Herzelle

AAIGEM, E.Z. w/d. H. Vincentius - Dorpstraat 65

I967. Margo Weemaes, nr. Itot6

1. Engelen, get. MW. I967

2. Opdracht in de tempel, get. MW. I968

3. Jezus de kindervriend, get. MW. I968

4. Kristus bij Martha en Maria, get. MW. I967

5. Instelling van de Eucharistie, get. MW. I969

6. Verloren zoon, get. MW. I969

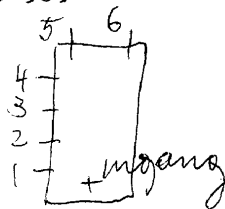

ERPE-MERE-

BURST, Kapel van het H. Hart. - Gentsestraat.

1924. J. Vosch, nr. 1 tot 7

1. H. Theresia van het kind Jezus

2. Jezus gedoornekroond, 1924

3. Maria Margaretha a Lacoque, 1923

4. Lam Gods, 1923

5. H. Hart met de lijdensinstrumenten van Jezus, 1924

6. O.L.V. van de weide

Inkomdeur:

7. Twee taferelen uit het leven van Martinus, get. J. Vosch, 19

1924

Open Monumenten weekend 1996 = nr. 1 tot 7

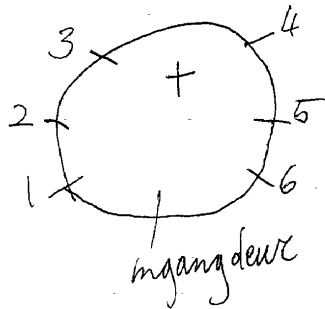

ERPE-MERE-

AAIGEM, St. Niklaaskerk

ERPE-MERE

A. Ysaie, m. ~~1610~~ slot 10

Hervesele

1. Petrus
2. Paulus
3. Niklaas, 1909
4. Leonardus, 1910
5. Antonius, 1910
6. Konstantinus, 1911
7. Godelieve, 1912
8. Anna, 1912
9. Apollonia, 1911
10. O.L.V.

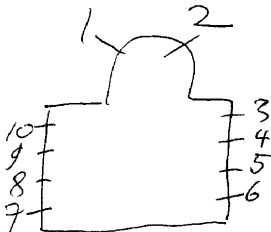

in 1996 herstelde atelier m. Geneve

Open Monumenten weekend 1996 = m. 15 tot 10

ERPE-MERE, Burst, Franciscanessen - Burstdorp I

1980. G. De Graeve = ontw. 4.1
H. Mortier = uitv. 4.1

Kapel: 1 Dekoratief glas-in-lood (geen schildering) loodverde-
(kruisbeeld uitbeelding) ing is vorm en tekening.

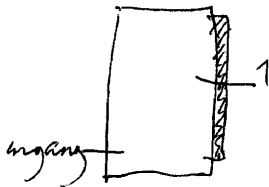

ERPE-PERE, Rustoord Avondzon - Botermelkstraat 12

1984. H. Van de Perre=ontw.=nr. 3-4
1984. Ingrid Meyvaert, ontw.=nr. 1-2
1984. Nestdagh=uitv., nr. 1-2-3-4
1954. J. Marechal, nr. 5 tot 5 tot 8.

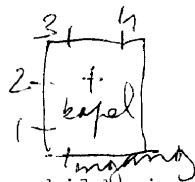

Kapel:

- 1-2. Decoratief glas-in-lood, zonder schildering of motieven
3. Taferelen uit het leven van Maria, o.a. (van links naar R.
Boodschap aan Maria, Bezoek van Maria aan Eligabeth, Geboorte van Jezus, Kruisdraging en kalvarie.
4. Bergrede van Jezus, Emausgangers, Jezus tronend in de hemel omring door engelen, get. H. Van de Perre. De oudste delen van dit glasraam zijn van 1979.

Zithoek - Iste verdieping: met een ketting opgehangen.
5. Petrus afkomstig uit het klooster te Erondegem. Nu verlaten.
6. Maria
7. Jozef, get. J. Marechal
8. Hubertus zie steekkaart Erondegem

VLAANDEREN, 1971, nr. 117, p. 32 = nr. 5 tot 8.

Reklamedruksel atelier Westdagh 1986, nr. 1 tot 4

ERPE-MERE, Naigem, Woon- en verzorgingscentrum
St. Vincentius - Naigemdorp 68

1997. Antoon De Clerck=ontw.
Beatrijs Neetens=uitv.

Polyvalete zaal dient ook als kapel en eetzaal:
Decoratieg glas-in-lood met mooie en aangepaste kleuren.
Loodverdeling is ook de tekening

ERPE-MERE-

Aalst

ERPE, St. Maartenkerk

1881 1998. Wouter Bolangier, nr. 13 tot 16 - restaureerde ook
 1880. C. Van Crombrugge: nr. 1-2. 4 bestaande ramen
 1900. C. J. Van Nieuwenhoven: nr. 3 tot 12. in 1996.

- 1. Laurentius, 1880, C. Van Crombrugge, Gent
- 2. Rochus, 1880, C. Van Crombrugge
- 3. Felix De Valois, 1900.
- 4. Katerina, 1900
- 5. Kornelius ~~Blasius~~ CAROLUS
- 6. Godelieve
- 7. Franciscus Xaverius, 1900, C. J. Van Nieuwenhove, Brussel
- 8. Lucia
- 9. Blasius
- 10. Apolonia
- 11. Nicolas van Tolentijn
- 12. O. L. V. onbevlekt ontvangen, 1900.

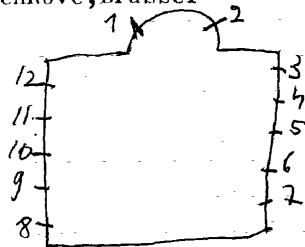

P. STUYVER, De Parochie Sint-martinus te Erpe
nr. 1 tot 12

Glashelder, nr. I3 tot I6

Sakristie: I3. Albertus de grote, I998
I4. O.L.V. van Lourdes

Bergruimte: I5. Martinus
I6. Engel Michael

Mededelingen van de Heemkundige kring van Erpe-Mere, nr. 3,
juli 1999, p. 43 = nr. I3 tot I6 + I tot I2

1934. Parmantier, nr. Itot9

1. L. Theresia van Lisieux

R. Jozef

2. O. L. V. verschijnt aan Bernardette te Lourdes, 1934

3. L. Kristoffel

R. Hubertus, get. H. A. Parmantier, 1945

4 tot 9. Het zijn kleine motiefjes gevat in glas-in-lood:

4. Schelp, anker, duif

5. Duif, zwaard en blinddoek, roede en ketting

6. Telikaan, slang, twee duifjes

7. Brood en wijn, passer, kruis en lam

8. Handen en boek, leeuw, weegschaal

9. Kelk en albe, crede, twee ringen en druivenranken

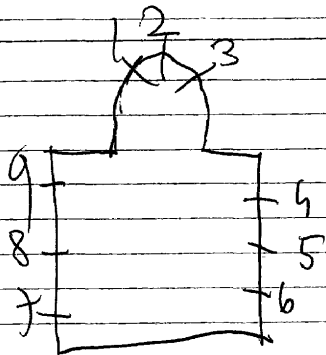

ERQUELINNES-Sobre-sur-Sambre, St. Medarduskerk

1930. Ganton-Defoin, nr. I-3-4-5
nr. 2

1. H. Art van Jezus, 1928
2. H. Hart van Maria
3. Leerlingen van Emaus
4. Geboorte van Jezus
5. Doop van Jezus

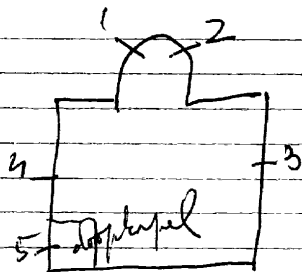

Bibliografie:

- Bulletin des commissions royales des arts et des monuments
1929, p. 5 = nr. 5
1930, p. 277 = nr. 4

ERQUELLINNES, St. Joriskerk

1964. Pierre Choutet (Paris) = ontw. / Massy en Lechantre = uitv.
1976. CARPET, nr. 4 tot I5 nr. I-2-3

1. Korenhalmen

Zeer mooie namen

2. Vissen, get. Pierre Choutet (Paris) = ontw. 1964
Massy en Lechantre = uitv.

3. Druiventros

4 tot I5. gewoon glas-in-lood

Bibliografie:

Reklamedruksel atelier Carpet = nr. 4 tot I5

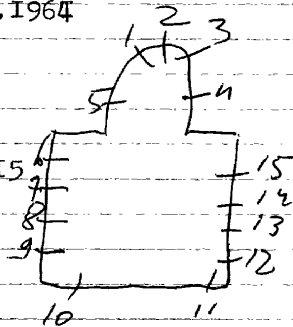

Steyaert,nr.I-2-3

- 1.B.Engel roept Abraham en zijn zoon Izaak. Steyaert
O.O.L.V.van Lourdes verschijnt aan Bernardette,get.
- 2.B.Offer van Melchicedek.
O.H.Hart van Jezus verschijnt aan Margaretha Maria à
Iacoque
- 3.B.Offer van het Paaslam
O.H.Familie te Nazareth

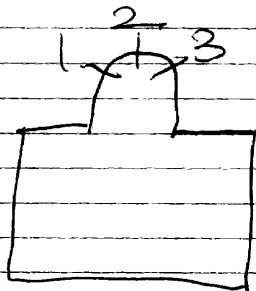

ERQUELINNES-Bersillies-l'abbaye, St. Martinuskerk

1959. Massy et Lechantre, nr. 4-5
nr. 1-2-3

1. Martinus

2. Jezus aan het kruis

3. Barbara

4. Doopsel van Jezus (50% vernield door inbraak 1994)

5. Kristus leidt het volk van deze parochie - achtergrond:
de parochiekerk, de katedraal van Doorniek, St. Pieterskerk
te Rome. 1962

Repertoire Photographique du mobilier
des sanctuaires de Belgique, Prov. de
Hainaut, Canton de Herbes-le-Château,
1975, p. 14 = n. 5

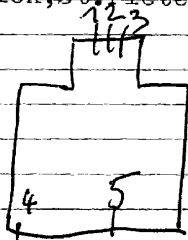

ESNEUX-Tilff, Cisterciennes Trappistinnen - Abbaye N.N. de
Brialmont

1964.L.Jacquemart

kapel: (roosvenster) *Korruan*

~~I.O.L.V. met kind omringd met motieven uit de litanie van
O.L.V.~~

zie: postkaart in dokumentatie

ESNEUX-Tillf, St. Legerkerk

1951, Osterrath-Biolley, nr. Itot 17

1951

" J. Louis, nr. 12

1. L. Eremias

R. Daniel

2. L. Marcus

R. Lucas

3. L. God de vader

R. God de zoon H. Geest

4. L. Mattheus

R. Johannes

5. L. Ezechiael

R. Isaias

6. Dood van Jozef

7. Dekoratief glas-in-lood (roosvenster)

8. Leger vertrekt naar het klooster

9. Verschijning van Rita

10. Dood van Rita

11. Doop van Jezus

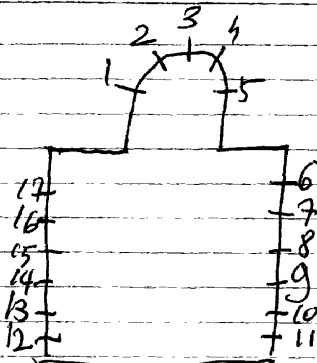

- I2.O.L.V.onbevleete ontvangeris
I3.Leger gewijd tot bisschop van Autun
I4.Leger overleg met koning Childeric
I5.Leger zegent de kroon
I6.Dekoratief glas-in-lood-roosvenster
I7.L.Pais Pius XII
R.O.L.V.onbevleete ontvangeris

Repertoire Photographique des mobiliers des sanctuaires de Belgique Prov. liège, Canton de Givègnée
1977, P. 33 = n. 107

ESNEUX, Mery, St. Petruskerk

1906. Osterrath, nr. Itot 28

- 1. B. Kroning van Maria
- M. O. L. V. Koninging
- O. Boodschap aan Maria
- 2. B. Aanbidding der koningen
- M. H. Hart van Jezus
- O. Marteldood van een bisschop
- 3. B. Dood van Jozef
- M. Jozef
- O. H. Familie te Nazareth

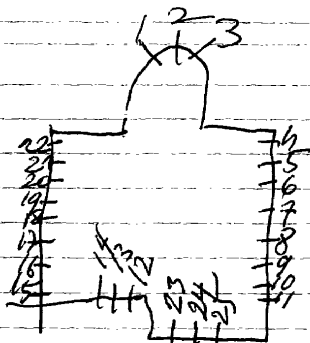

4 tot 25. Dekoratieg glas-in-lood zonder symbolen of schilder
ing.

ESNEUX-Hony, St. Leonarduskerk

1-2. Beschilderd glas-in-lood met ornamenten = grisailleschilderingen.

~~3 tot 6. Gewoon glas-in-lood.~~

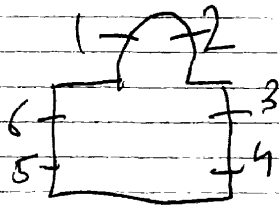

1935. C. GANTON-DEFION, nr. 7 tot 14-18 tot 31

1922. OSTERRATH, nr. 32-33-34.

1905. *L. Carier* nr. 1-2-3

? nr. 4-5-6

1907. *L. Carier* nr. 15-16-17

? nr. 35.

1. B. Jezus onderwijst de apostelen
 M. Doop van Kristus
 O. Geboorte van Jezus
 2. (van boven naar onder)
 Engel, 1905
 Kalvarie
 Veronikadoek
 Hof van Olijve
 Laatste avondmaal
 3. B. Hemelvaart van Kristus.
 M. L. L. van Emaus
 O. Verrijzenis van Kristus
 4. B. A
 O.
 5. B. }
 M. 7 taferelen uit het leven
 O. van Sint-Hubertus.
 6. B. }
 O.
 7. O. L. V. onbevlekt ontvangenis
 8. Bloedig en onbloedig offer van Kristus, 1935
 9. Kroning van O. L. V.
 10. Hemelvaart van O. L. V.
 11. Pinksteren
 12. Hemelvaart van Kristus
 13. Verrijzenis van Kristus, get. Cam. Ganton-Defoin
 14. Kalvarie
 15. B. Matheus
 M. Jezus en de honderdman
 O. Marcus, 1907

16. B. God de vader
- M. Doop van Kristus
0. Petrus, 1907
17. B. Johannes
- M. Doop van Paulus
0. Lucas
18. Jezus wekt Lazarus op.
19. Jezus geneest een lamme
20. Elooi
21. Kristoffel, get. Cam. Ganton-Defoin
22. Kruisdraging van Kristus
23. Doornekroning
24. Geseling
25. Hof van Olijve
26. Jezus onderwijst in de tempel
27. Opdracht in de tempel
28. Geboorte van Jezus
29. Bezoek Maria aan Elisabeth
30. Boederschap aan Maria
31. O. L. V. geeft de rozenkrans aan Dominikus
32. B. Jezus en de Samaritaanse vrouw
0. Jezus onderwijst de apostelen
33. B. Goede herder
- M. Roeping der apostelen
0. Jezus de kindervriend, 1922
34. B. Bruijloft van Cana
0. Barmhartige Samaritaan
35. Engel

Bibliografie:

Bulletin des commissions royales des arts et des monuments

1922, blz. 333 = nr. 32-33-34

- P. Bergmans - Notice sur la vie et les travaux de J. Casier, in
Bulletin de l'Académie royale d'archéologie de
Belgique, 1926, Blz. 120, nr. 1-2-3
- ontwerp-tekening - verz. Casier = nr. 1-2-3
- Atelierboek Casier, nr. 15-16-17
- Livre d'ordre de la vitrerie, I, 139 = nr. 1-2-3
I, 141 = nr. 15-16-17

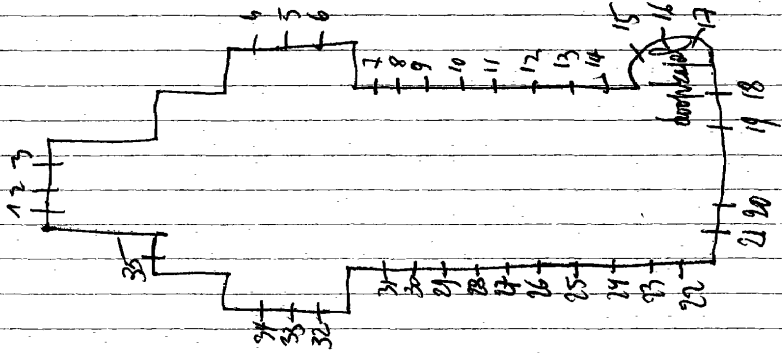

ESSEN, St. Antoniuskerk

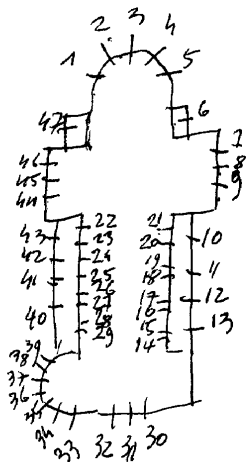

47 ramen decoratief glas-in-lood
zonder schildering of symbolen
Alleen vorm en kleur met allerlei
soorten glas.

~~PLUYM~~ (Leopold) Mechelen.

1878- Brasschaat, St. Antoniuskerk, nr. 3.

1881 ANTWERPEN, Zwartzusters-Zwartzusterstraat 25.

1889 ANTWERPEN, Begijnhofkerk.

1878 BORSBEEK, Pastorie-St. Jacobuskerk nr. 2-3.

1892-98. BERLAAR, Zusters v/h. Hart v. Maria - Dorp 24

1890-91 MECHELEN, O.L.V. over de Dijle

1903-04 ~~MECHELEN~~ BATTEL, St. Jozefkerk: nr. 4 tot 91/II tot I4

1894 HEFFEN, St. Amanduskerk: nr. I-2

1896 HEINDONK, St. Jan Baptist en Amanduskerk: nr. I-2-3

1890-91. MECHELEN, St. Womboutskerk: nr. I8-34.

1888 TURNHOUT, St. Pieterskerk: nr. 30

ESSEN-Wildert, St. Jan de dooperkerk

- I. Hand
2. Chiro
3. Pelikaan
4. Kaars
5. Eeuwige bron
6. H. Vaten
7. Zwaard
8. Twee sleutels
9. Brood en vissen
- IO. Schelp
- II. Anker
- I2. Kelk
- I3. Twee ringen
- I4. Ster

Glas-in-loodramen waarvan de loodverdeling de tekening der symbolen vormt. Geen schildering
Verschillende glassoorten verwerkt volgens traditionele opvattingen.

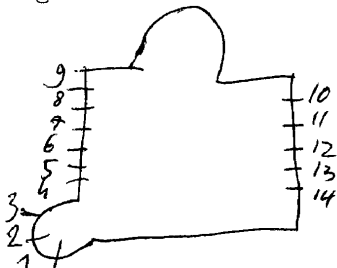

ESSEN-Horendonk, St. Vincentiuskerk

vermenigvuldigd Augustinus Stenen 1922

- I.H.Geest
- 2.Bernardus
- 3.Pater Damiaan
- 4.Don Bosco
- 5.Br.Isidoor
- 6.Franciscus
- 7.Andries
- 8.Dekoratief glas-in-lood
- 9.Kindje Jezus
- IO.O.L.V.van Lourdes
- II.Lutgardis
- I2.Jozef
- I3.Elisabeth
- I4.Rita
- I5.Kruis
- I6.Doopvont
- I7.Kruis

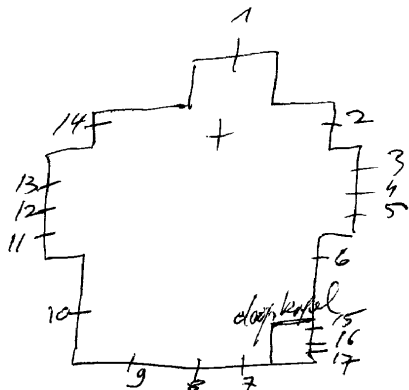

~~CRONMELING~~

~~OOSTKAMP, St. Pietersbandenkerk, nr. 7-8-9~~

Dougelicht, nr. 1, 1999, p. 35

ESSEN: St. Michaelsgesticht, Moerkantse baan II5.

Curry

1907.

1946. Jacques Blockhuis, Antwerpen.nr.9-II.

Heeft ook al de andere hersteld.

1. St. Stephanus.
2. St. Anna.
3. St. Alfonsius.
4. St. Franciscus.
5. St. Vincentius.
6. St. Amandus.
7. St. Antonius Abt.
8. St. Joanna Baptista.
9. C.L.V.
10. Salvator Mundi.
11. St. Jozef.
12. St. Michael.
13. St. Dymphna.
14. H. Petrus.
15. St. Paulus.
16. H. Theresia.
17. St. Elisabeth.
18. St. Philomena.
19. St. ~~V.~~ Vianny.

De verslagen van diocesane commissie van monumenten
meldt 1 Raam in 1934.

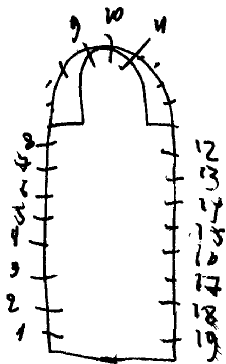

zie eigen documentatie.

ESSEN Gasthuis, Nieuwstraat 33.

Gasthuiszusters Augustijnen - Nollekensstr. 71

essen

1935 .A.Panis

1. Adam en Eva uit het paradijs verjaart.
2. Dauwt hemelen.
3. Mozes ✓
4. Stam David.
5. Ik ben de verrijzenis en het leven.get.

Het glas weinig bebilderd - loodverdeling onderlijnt de ¹⁹⁵⁸ nilder-
ing en bepaald de tekening der figuren. Kleur zijn
zonder gamma's weergegeven. veel gebruik van Amerikaans
glas.

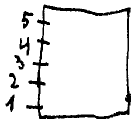

- I3. a. St. Athanasius.
- b. St. Basilius.
- c. St. Gregorius van Nyssa.
- d. St. Johannes Chrysostomus.
- I4. a. St. Alfonsius van Liguori.
- b. St. Thomas van Aquino.
- c. Wapenschild der Redemptoristen.
- I5. a. St. Ambrosius.
- b. St. Hiëronymus.
- c. St. Augustinus.
- d. St. Gregorius de grote.
- I6. Verheerlijking van St. Gerardus
 Majella tussen 2 engelen.
- I7. a. St. Gerardus en St. Alfonsius.
- b. " " vindt de verloren sleutel.
- c. " " communiceert uit de hand van St. Michael.
- d. " " ontvangt brood van kindje Jezus.
- e. Voorsichtigheid.
- f. Vrijgevigheid.
- g. Liefde.
- h. Nederigheid.
- i. Huiverheid.
- j. Nijptigheid.
- I8. a. St. Gerardus vermenigvuldigt de broden.
- b. " " red een schip.
- c. " " in extase voor een venigte.
- d. Ochoorsamheid.
- e. Geloof.
- f. Sterkte.
- g. Hoop. h. Geduldigheid.

- I9.a. St. Gerardus op zijn sterfbed.
 b. " " bekeert een zondaar.
 c. " " dwingt de duivel zijn paard te leiden
 d. " " wekt een jongeling op tot leven.
 e. Zachtmoedigheid.
 f. Getrouwheid.
 g. Zorgvuldigheid.
 h. Volharding.
 i. Eendracht.
 j. Rechtvaardigheid.
 20. O. L. V. van smarten.
 21. Doornegekroond christushoofd

Bibl.
Casier

zwe eigen documentatie
 nr 1 tot 21

P. Bergmans - Notice sur la vie
 et les travaux de J. Casier - Bulletin
 de l'Académie royale l'archéologie
 de Belgique, 1926, blz 120 = 1 tot 27
 Atelier boer Casier, 4, 1 tot 21

Livre d'ordre de la vitrerie,

II, 15 = nr 1 tot 4 - 8 tot 19
II, 29 = nr 5-6-7-20-21

ESSEN, klooster Redemptoristen, Rouwmoer 7 Kalmthoutsehoek.

1908. ~~Jos. Janssens~~ Casier

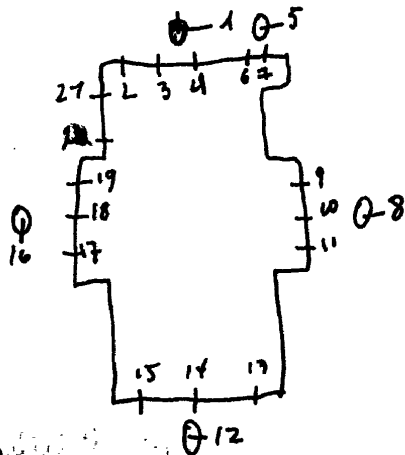

1. Eucharistisch hart v. Jezus.
2. a. Opofferings van Izaak.
b. Opwekking van Iazarus.
c. Opwekking, zoon v. Sarepta.
d. Vermeningvuldiging v. brood
e. Manna in de woestijn.
f. Bruiloft te Pana.
g. Druiven uit het beloofde land.
3. a. Dood van Christus.
b. Iopere slang.
c. Jezus in hof van Olijve.
d. Jacob vecht met de engel.
e. Laatste avondmaal.
f. Joden eten het paaslam.
4. a. Joden bestrijken de deure met bloed.
b. Wonderbare visvangst.
c. Mozes slaat water uit de

- d. Jezus en Emmaüs.
- e. Offer van Melchisedeck.
- f. Verrijzenis van Christus.
- g. Jonas en de walvis.

5. O. L. V. van 7 weeën.

6. a. Graflegging.

b. Afneming van het kruis.

c. Ontmoeting op de kruisweg.

7. a. Paaszaterdag (Jos Janssens get.)

b. Pieta.

c. kruisiging.

8. kroning van O. L. V.

9. a. Bezoeking.

b. Electa ut sol (~~XXXXXXXXXX~~).

c. Huwelijk O. L. V. + St. Jozef.

d. Exaltata ut cedrus. (

e. Boodschap.

f. Janua coeli.

g. O. L. V. presentatie.

10. a. Rosa mystica.

b. Opdracht in de tempel.

c. Stella Maris.

d. Aanbidding der koningen.

e. Foederis arca.

f. Geboorte van Jezus.

II. a. Dood van St. Jozef.

b. Pulchra ut luna.

c. H. Familie te Nazareth.

d. Oliva speciosa.

e. Terugvinding van Jezus in de

f. Turris davidica.

g. Vlucht naar Egypte.

12. Christus als leraar omringd door symbolen der 4 evangelisten.

tempel

ESTAIMPIUS-Saint-Leger, St. Leger, St. Legerkerk

1866, Charles Van Crombrugge, nr. I-2-3

1. L. Matheus

R. Marcus

~~2. L. H. Hart van Maria~~

R. H. Hart van Jezus

3. L. Lucas

R. Johannes, get. Charles Van Crombrugge, 1866

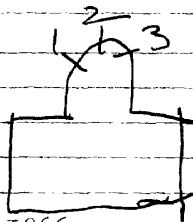

ESTAIMPIUS-Leers-Nord, Filles de la Sagresse, Rue de la
Frontiere 14

nr. 1 tot 3

Lechantre et Massy, nr. 2

nr. 5 tot 13

Kapel:

1. Jezus de kindervriend

2. O.L.V. toevlucht voor alle zorg, get. Lechantre et Massy

3. H. Familie te Nazareth

4 tot 13. Beschilderd glas-in-lood met ornamenten

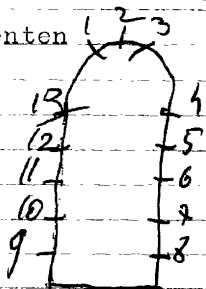

ESTAIMPIUS-Leers-Nord, St. Vaastkerk

1876. A. Berges, nr. 1 tot 10.

1. Jozef

2. O.L.V. Koningin, get. A. Berges, 1876, Toulouse

3 tot 10. Beschilderd glas-in-lood met ornamenten
(in zeer slechte staat-1994)

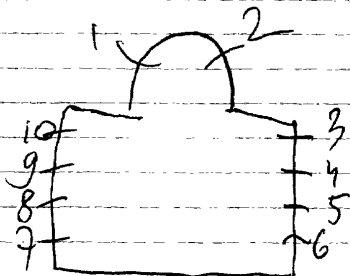

ESTAINPIUS-Evregnies, St. Vaastkerk

Itot9. Beschilder, glas-in-lood met ornamenten.

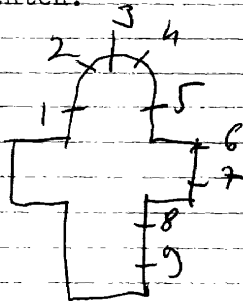

ESTAIMPIUS, College Jean-Baptist de la Sales

Rue Beaulieu 9-10

(nu in 1995 reeds een tiental jaren volledig ontruimd - na verbouwing komt er een nieuwe bestemming).

nr. I

Lorin-Chartres, nr. 7-8

1893. Durieux-Aulnoye, Nord: nr. 2 tot 6-9 tot 13-17

1896. Haussaire-Lille, nr. 14-15-16-18

Ingang - overloop(roosvenster)

I. Jean-Baptist de la Sales (tafereel als leraar omringd door leerlingen)

Kapel:

2. Paus Jules

o. tafereel uit zijn leven

3. Petrus, get. Durieux, 1893, Aulnoye

o. Roeping van Petrus

4. Lodewijk van Frankrijk

o. tafereel Lodewijk als koning

5. Karolus Borromeus

o. tafereel uit zijn leven

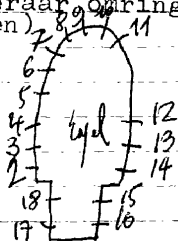

6. Jan de dooper
O. Johannes doopt Jezus
7. Maurice
O. Tafereel uit zijn leven , get. Lorin-Chartres
8. Dominikus
O. tafereel met Dominikus en Scolastica
9. Bisschop Rene, get. Durieux, 1893
O. tafereel: ontmoeting met de gelovigen
10. Theophile
O. tafereel: ontmoeting met de koning
11. Eleutere
O; tafereel: ontmoeting met gelovigen.
12. Olivier
O. tafereel met de bisschop
13. Paulus
O; tafereel: Paulus voor de rechters
14. Etienne (Stefanus)
O. tafereel: de marteldood door steniging
15. Jeanne d'arc
O. tafereel: haar roeping door de engel

I6. Jean-Baptist de la Sales

o. tafereel: als leraar tussen studenten

I7. Jozef, get. Ol. Durieux, 1893

o. tafereel: dood van Jozef

I8. Cesilia, get. Haussiare-Lille, 1896

o. tafereel: Cecilia beoefend het orgelspel

ESTAIMPIUS, St. Bartholomeuskerk

1958. Lechantre et Massy, nr. 3 tot I7

1931. J. De Smet-Van Caille, nr. I-2

I. L. Bartholomeus

R. Jozef, get. J. Desmet-Van Caille - Brugge

2. L. Kristus-Koning

R. H. Hart van Maria, 1931

3. H. Hart van Jezus

4. Don Bosco, get. Lechantre et Massy - 1958, Tournai

5. Kristoffel

6. Elooi

7. Vinding van een kind in een koffer

8. Kristus wandelt over het meer van Genezareth

9. Doop van Jezus

10. Eerste communie

II. Adam en Eva uit het paradijs

12. Jezus aan het kruis

13. Eclectia-kerk

I4.Tarcicius

I5.Theresia van Avila

I6.O.L.V.v.Lourdes

I7..H.Familie

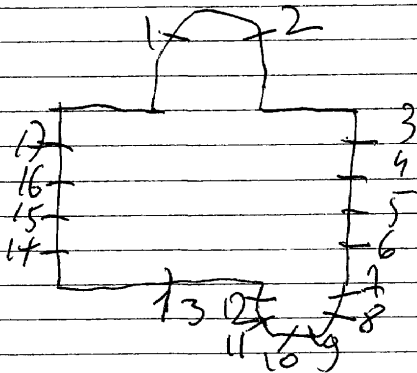

ESTAIMPIUS

Templeuwe

ESTAIMBOURG, St. Denis en Ghislainkerk

ms nr. Itot5-8 tot IO. *monchien Ganton*

1965. 41 zotte *outer* 6-7.
martyr lechante - intv

1. Verrijzenis van Kristus
2. Geboorte van Jezus
3. Petrus
4. Antonius
5. Dionysius
6. Cecilia
7. Eleutere
8. Barbara
9. Bartholomeus
10. Petrus

moderne nieuwe namen

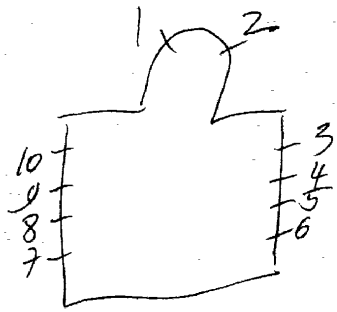

Templeuwe

BAILLEUL, St. Amanduskerk

ESTAIMPUIS

I9I3.C.Wijbo, nr. 2-3-4-6

I933.C.Wijbo, nr. I-5

I. Bisschop Cesar, get. C. Wijbo

2. O.L.V. onbevlekt

3. H. Hart van Jezus, get. C. Wijbo

4. Amandus

5. J. B. Vianney, I933

6. Doop van Clovis

de stijl is geweldig
uitteenvolpend bij de
glazen van 1913
en 1933

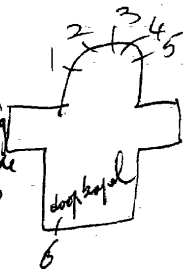

Bibliografie:

Bulletin des commissions royales des arts et de monuments

I9I0, blz. 6 = nr. 3

I9I3, blz. 653 = nr. 2-4

I9I3, blz. 54 = nr. 6

ESTAIMPUIS

NECHIN, St. Amanduskerk

Templeuwe

1956. Massy en Lechantre, nr. I-2-6-7-II tot 22.

1920. ? nr. 3-4-5-8-9-10-23-24-25.

I. Katerina

2. Mria Goretti

3. Verrijzenis van Kristus

4. Kalvarie, 1920.

5. Geboorte van Jezus

6. Tarcisius

7. Pastoor van Ars, 1956.

8-9-10-23-24-25. Beschilderd glas-in-lood met ornamenten.

(van II tot 22 zijn de delen L.R. versiert met kleine motiefjes gevat in glas-in-lood).

II. L. Schip

M. Paulus

R. Zwaard

I2. D. L. V. onbevekt.

- II3. Elooi
 II4. L. Druiventros
 II M. Vincentius
 R. Vlam
 II5. Duiſ
 II6. Doopwater
 II7. Engel, get. Lechantre L.enJ. en Masy.
 II8. Engel
 II9. L. Wapenschild
 M. Amandus, get. Masy et Lechantre
 R. Wapenschild
 20. L. Weegschaal
 M. Lodewijk
 R. Boek
 21. L. Wapenschild van de karmel
 M. Theresia
 R. Veronikadoek
 22. L. Tiara
 M. Petrus
 R. Wapenschild van Paus Pius XII.

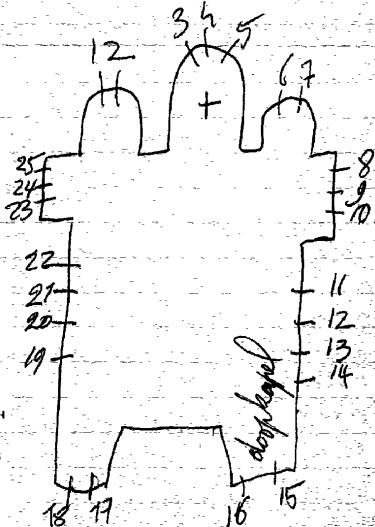

ESTINNES-Vellereille-lez-Brayeux, Abbaye de Notre-Dame
de bonne Esperance, Rue Gregoire Jurion 10

Abdijkerk-O.L.V.kapel:
I.Kroning van Maria

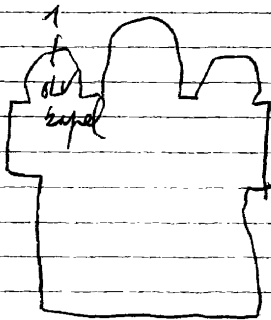

ESTINNES, Rouveroy, St. Remigiuserkerk

1910. C. Wybo, nr. 6 tot 12

Steyaert, nr. 2-4-5-13-14

1878. Leveque de Beauvais, nr. 1-3

1. Doop van Clovis 1878

2. H. Hart van Jezus verschijnt aan Margaretha Maria à Lacoque, get. Steyaert

3. Kroning of wijding van Remigius tot bisschop, get. 1878,
Leveque de Beauvais

4. Apolonia met priester

5. Armen bedelen bij St. Vincentius

6. Verrijzenis van Jezus, get. C. Wijbo, 1910

7. Laatste avondmaal

8. Kroning van Maria

9. Overlijden van Maria omringd door de apostelen

10. Doop van Jezus

11. Overlijden van Jozef

12. Geboorte van Jezus, get. C. Wybo, Tournai, Boulevard de Hainaut

13. Anna en Maria

14. F. Familie te Nazareth

Repertoire Photographique du
mobilier des saintuaires de
Belgique, Prov. de Hainaut,
Canton de Merbes-le-Chateau,
1975, p. 43 = n. 1-3

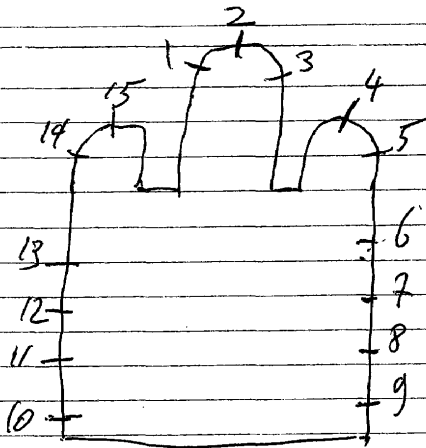

ESTINNES-Peissaint, St. Martinuskerk

1874. Bazin et Latteux - Mesnil Saint Firmin, nr. Itot I4

1. H. Hart van Jezus verschijnt aan Margaretha Maria à Laccoque, get. Bazin et -Latteux, 1891.

2. H. Hart van Jezus, get. Bazin et Latteux, 1874 - Mesnil Saint-Firmin - France

3. H. Hart van Maria

4. Zegenin door de bisschop ter nagedachtenis van Deken François Roulez.

5. Maria, moeder van smarten

6. Johannes

7 tot I4. Beschilderd glas-in-lood met ornamenten

Repertoire Photographique du mobiliers des sanctuaires de Belgique, Prov. de Hainaut Canton de Merbes-le-Château, 1975, p. 40 = n. 1 tot 14

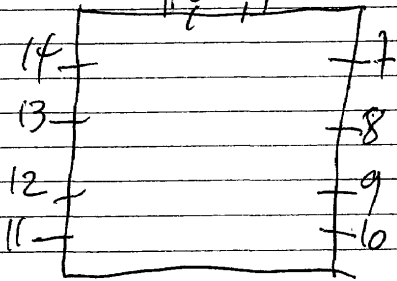
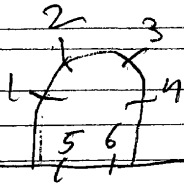

ESTINNES-Fauroeulx, St. Jozefkerk

I.O.L.V. koningin

2. Jozef

(grisaille schildering erg aangetast-1994)

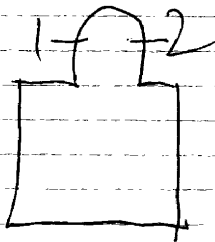

ESTINNES-Croix-lez-Rouveroy, O.L.V.kerk

1961. Massy et Lechantre, nr. 2-3

1942. nr. 1-4 tot 12

1. H. Hart van Jezus

2. Tenhemel opneming van Maria

3. H. Hart van Jezus verschijnt aan Margareth Maria à Lacoque

4. Paulus

5. Erasmus, 1942

6. Theresia van Lisieux

7. Gerardus

8. Joris

9. Benediktus

10. Antonius van Padua

11. O.L.V. van Lourdes

12. Kindje Jezus van Praag

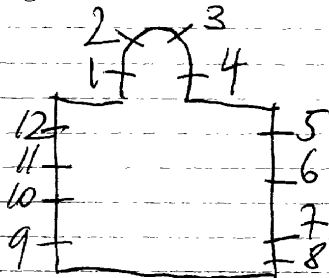

ESTINNE-au-Val, St. Martinuskerk

1914. J. Vosch, nr. Itot6-8-9
nr.7

1. L. Jean-Baptist
R. Karolus Borremeus, get. J. Vosch, 1912
2. L. Martinus
R. Emilius, get. J. Vosch, 1912
3. H. Hart van Jezus, get. J. Vosch, 1914
4. Geboorte van Jezus, get. J. Vosch, Brussel
5. Leerlingen van Emaus, 1920
6. Theresia can Lisieux, get. J. Vosch, 1928
7. H. Familie te Nazareth
8. Verrijzenis van Jezus, get. J. Vosch
9. O. L. V. Koningin, get. J. Vosch - Brussel

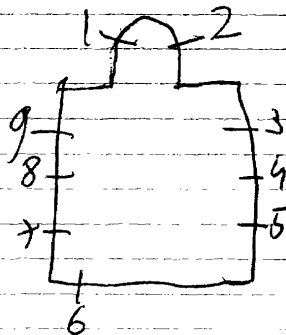

Bibliografie:

Batir, 1934, nr. 14, p. 54I =nr. Itot9

Reklamedruksel atelier J. Vosch, nr. Itot6-8-9

ESTINNES-Vellereille-le-Sec, St. Amanduskerk

1943.

nr. Itot9

1. O.L.V. v/h. H. Hart

2. Jezuskind van Praag

3. Gerardus, 1943

4. Theresia

5. Elooi

6. De goede herder

7. Doop van Jezus

8. Ghislainus

9. Rita

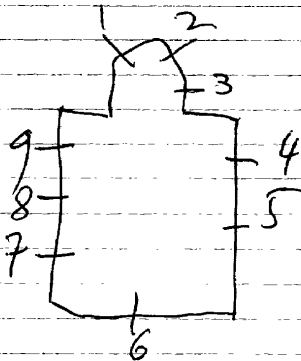

ETALLE-Villers-sur-Semois, St. Martinuskerk

1906. J. Vosch, nr. ItotI2

I. Plechtige communie van Martinus, 1906

2. H. Hart van Jezus verschijnt aan Margaretha Maria à
lacoque, 1906

3. De omarming van Franciscus met de gekruisigde Kristus, 1932

4. Kroning van Maria, 1906

5. O.L.V. verschijnt aan Bernardette te Lourdes, 1906.

6. Verschijning aan 2 kinderen, 1906

7. Kristus Koning, 1940

8. Doop van Jezus, 1932.

9. Franciscus zegent met de monstrans - het wonder met de
ezel, get. J. Vosch, 1906

10. Franciscus deelt zijn mantel met een bedelaar, get. J. Vo-

II. Genezing of opwekking van een kind door sch, 1906.
een bisschop, 1906.

12. Het H. Misoffer van de H. Gregorius, get. J. Vosch, 1906
(inventor et fecit)

Bibliografie:

Batir, 1934, nr. 14, p. 54 I = nr. I tot I2 — only in nummer 15 jan. 1934

Bulletin royales ~~des monuments~~ des arts et des monuments
des monuments 1906, p. 60 = nr. I tot I2

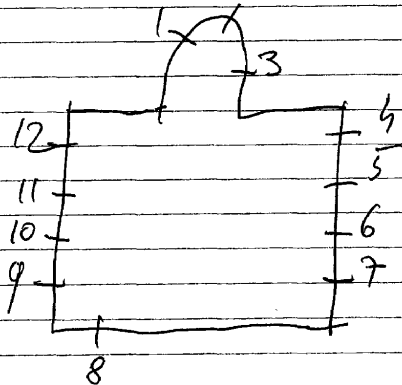

ETALLE-Vance, St. Willebrorduskerk

nr. ItotIO

1. Renilde

2. Willebrordus

3 tot IO. Modern glas-in-lood.

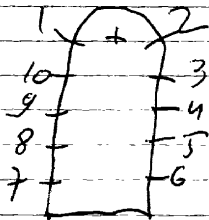

ETALLE-Orsinfaing, St. Helenakerk

1919. J. Vosch, nr. Itot6

1.3.4.6. Beschilderd glas-in-lood met bloemornamenten,
get. 1919, Adjudant J. Vosch.

2. De zegening met het kruis, get. 1919, Adjudant J. Vosch.

5. Verering van het wonderbare kruis door Helena, get. 1919,
Adjudant, J. Vosch.

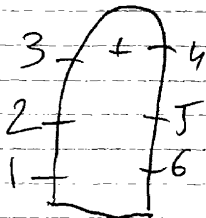

Crickx, nr. Itot4

1. Jan de dooper
2. De goede herder
3. Jezus reikt de hostie uit
4. Theresia van het kind Jezus

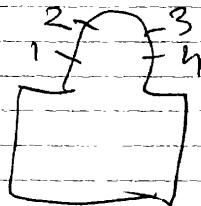

Bibliografie:

Reklamedruksel atelier Crickx; nr. Itot4

Crickx, nr. ItotIO

1. Emmausgangers

2. Kalvarieberg

3. B. Engel Michael

O.O.L.V. onbevlekt

4. B. Bergrede

O. Theresia van het kind Jezus

5? B. Boetvaardige Maria Magdalena

O. Kristus geeft de sleutels aan Petrus

6. B. Hemelvaart van Jezus

O. Dood van Jozef

7. B. Doop van Jozef

O. Doopsel

8. B. Bruilof van Cana

O. Jezus de kindervriend

9. B. H. Familie

O. Engel Rafael

10. B. Aanbidding der herders

O. H. Hart van Jezus

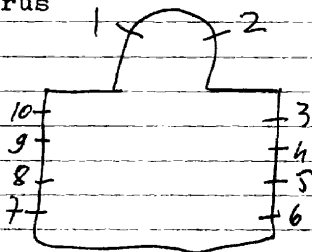

Bibliografie

Reklamedruksel atelier Crickx, nr. ItotIO

ETALLE-Buzenol, St. Quirinuskerk

1898. J. Vosch, nr. Itot9

1. H. Familie, 1898, get. met monogram

2. Quirinus, 1898

3 tot 9. Glas-in-lood met in ieder paneel een bloemmotief.

JV
1898

(van boven naar onder).

1. Engel Jezus predikt Opdracht in de tempel Geboorte Boodschap aan Maria Engel
1911 ~~1911~~ CASIER
2. Pelikaan Verrijzenis van Kristus Kalvarie Jezus in hof van Olijve Laatste avondmaal Lam Gods
1909
3. Engel Pinksteren Hemelvaart van Kristus Kristus geeft de sleutels der H. Kerk aan Petrus L. L. van Emaus Engel
1911
4. (roosvenster) Leodegari omringd door 2 engelen
- 5-6-7. B. negen taferelen uit het leven M. van St. Leger, 1926. O.
- 8-9. vier taf. leven van Pastoor van Ars
10-11. vier taf. leven van Franciscus 1926
12. B. H. Hart van Jezus vershijnt aan Maria Margaretha à Lacoque
O. Kerk van Etalle
13. Engel
14. O. L. V.
15. Engel

ETALLE, St. Legerkerk

1928. Crickx, nr. 4 tot 15-20 tot 35

1942. ? nr. 16 tot 19

1911. nr. 1-2-3

lux

Etalle

(van boven naar onder)

I6. Mozes en de kopere slang
Offer van Mechicedek
Offer van Isaak en Abraham
Jonas en de walvis

I7. Engel

Verrijzenis

Hemel

Hel

I8. De goede herder

Naakte kleden

Zieken verzorgen

Hongeringen spijsen en laven, 1942.

I9. (roosvenster)

Kristus in majete omringd door enge-

20. B. Bruiloft van Cana
O. Huwelijk

21. B. Doop van Kristus

O. Doopsel

22. 23. Vier taf. leven v. Theresia v. Lisie

24-25. Vier taf. leven v. Bernardette en

O. L. V. v. Lourdes

26. B. Geboorte van Jezus

O. Maria en Jezus

27. B. Vlucht naar Egypte

O. Opdracht in de tempel

28. B. Jozef en Maria en een oude man

O. Huwelijk van Jozef en Maria

29. B. H. Familie te Nazareth

O. Dood van Jozef

30 tot 33. Tien taf. leven v. St. Blaize.

34. B. Aanbidding

O. Zegening te Lourdes

35. B. Een zieke te Lourdes

O. O. L. V. v. Lourdes

ETALLE, St. Legerkerk

Atelier crichx kerstelde

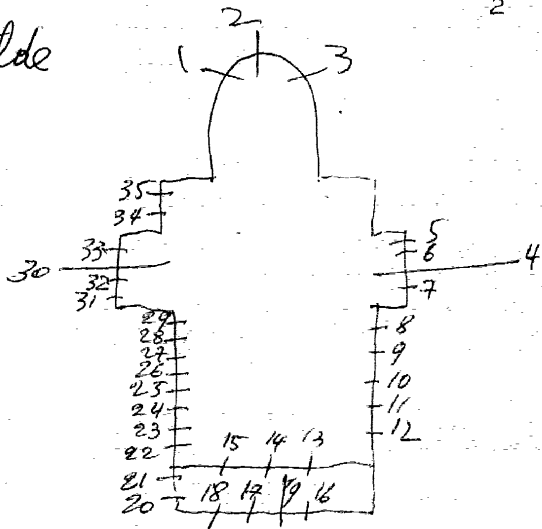

Bibliografie

- ~~1926~~
P. Bergmans - Notice sur la vie et les travaux de J. Casier -
Bulletin de l'Académie royale d'archéologie
de Belgique, 1926, pp. 120 = nr. 1-2-3
- Livre d'ordre de la vitrerie, II, 38 = nr. 1-2-3
- Atelierboek Casier, nr. 1-2-3
- Bulletin des commissions Royales des arts et des monuments,
1911, p. 56 = nr. 1-2-3

ETALLE-

SAINTE MARIE, St. Niklaaskerk

lux

Etalle

1. Donaas
2. Paus Gregorius
3. Jezus geeft de sleutels der H. Kerk aan Petrus, 1907
4. Kalvarie met de voorstelling van de H. Drievuldigheid
L. Johannes die het bloed uit de wonden onvangt.
R. Vrouw Justitia, 1907.
5. Mozes en de stene tafels, 1907.
6. Augustinus
7. Karolus Borromeus
- 8-9. Engel
10. Adam en Eva uit het paradijs verjaagd, 1907.
- 11-12-13-14. Engel
15. Kristus predikt op de berg Tabor, 1907.
- 16-17. Engel

Atelier Guichx herstelde

I-2-6-7-8-9-II-12-13-14-16-17. Beschilderd glas in lood versierd met ornamenten, doch bovenaan in het midden een klein medaillon met een voorstelling (zie lijst onderwerpen)

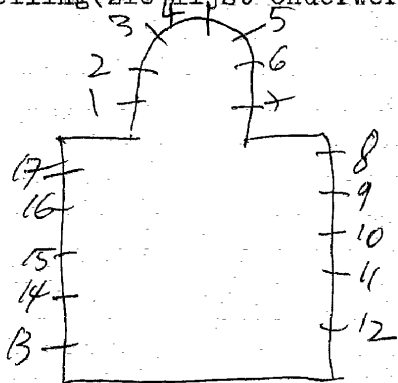

EUPEN, St. Niklaaskerk

1900. Oidtman, nr. I-3-4-5
1964. CRICKX-PIRON, nr. 2-7 tot I3-6
1946. CRICKX-Crespin, nr. I4 tot I7
1987. J.M. PIROTTE, herstelde alle ramen.

- I. Anna en Maria, 1900
2. Jozef, get. Crickx-Piron
3. Jan de doper, get. 1900-Oidtman-Lennik
4. Augustinus
5. Joris
6. Hubertus, get. Crickx - J.M. Pirotte, 1987, Beaufayt-Liege
7. Petrus, get. J.M. Pirotte=restaurant restaurantie
8. Cecilia, get. Crickx-Piron, 1964
9. Jezus en de Samaritaanse vrouw
10. Gerardus Majella, get. Crickx-Piron, 196 I
11. Antonius, get. Crickx-Piron, 1958
12. J.M. Vianny, get. Crickx-Piron, 1959
13. H. Hart van Jezus, 196 I
14. Elisabeth, get. Crickx-Crespin, 1948

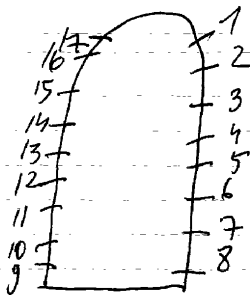

I5. Lambertus, get. Crespin-Crickx

I6. O.L.V. Onbevlekt, get. Crespin-Crickx, 1946

I7. Niklaas, get. Crespin-Crickx

Repertoire Photographique du mobilier des
sanctuaires de Belgique, Prov. Liège, Canton Eupen
1974, p. 22 = nr 1

EUPEN-Kettenis, St. Katerinakerk

1948. CAP. Gilbert=ontw./Osterrath=uitv., nr. I-2

1935. J. VOSCH, nr. 3 tot 10

1. O.L.V. get. Cap. Gilbert=ontw./Osterrath=uitv. 1948

2. Jozef

3. Henrich

4. Sebastiaan, get. J. Vosch, 1935

5. Isidoor, get. J. Vosch, 1936

6. Antonius van Padua

7. Anna met Maria

8. O.L.V. van de rozenkrans, 1936

9. Cecilia

10. Elisabeth

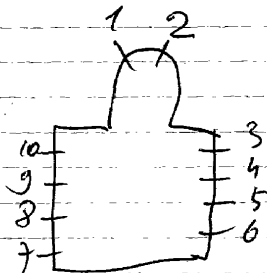

EUPEN,P.T.T.-postgebouw - Schulstrasse

I977.CARPET

Inkom: glas-in-beton,get.Cappet,I977

Traphal: glas-in-beton

EUPEN, Koninklijk Atheneum, Lascheterweg 20

I955.A.Blank

Inkomhal:
Opvoeding van de jeugd.

EUPEN, Johanneskapel, Bergkapelstraas

1947. Condez=uitv./L. LOuis=ontw., nr. Itot9
Oidtman, nr. 10

(kleine taferelen gevat in glas-in-lood)

1. Korenhalmen en druiven
2. Vormsel
3. Doopsel
4. Jan de dooper, get. Condez=uitv./J. Louis=ontw.
5. Vlucht naar Egypte
6. Priesterschap
7. Eucharistie
8. Olijsel
9. Huwelijk
10. Doop van Jezus, get. H. Oidtman-Lennik

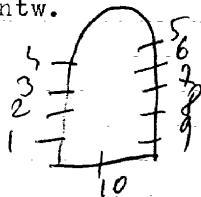

EUPEN, Parochiehuis, Rue Simar 2

Inkomhal: glas-in-beton

EUPEN, Sankt Jozefheim, Rotenberg 35

~~1976~~

Kapel:
Glas-in-beton, 1976

ontwerpen zie Guy Lincot

zie brief in eigen dokumentatie

EUPEN, Franciskanessen-St.Niklaashospitaal
Hulfengasse 4

Chabrol=ontw./Osterrath=uitv.,nr.Itot7

1. Vogels en bloemen
2. Evangelistensymbool Marcus
3. H. Familie
4. Evangelistensymbool Mattheus, get. G. Chabrol-Osterrath
5. Evangelistensymbool Johannes
6. L. Franciscus
M. Kreupele man
R. Clara
7. Evangelistensymbool Lucas

Bibliografie:

Reklamefolder Osterrath-1937-1947=nr.Itot7

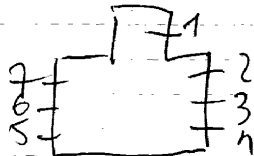

EUPEN, St. Jozefkerk

1915. Oidtman, nr. 1-2-3-4-II = Fritz Baudr (Keule) = ontwerp
1915. Schmitz Michael-Hubert (Aken), nr. 9
1955. Crickx, nr. 5-6-7
nr. 8
nr. 10

1. B. L. Mattheus
R. Marcus
O. Huwelijk van Jozef en Maria
2. B. L. Petrus
R. Paulus
O. Dood van Jozef
3. B. L. Lucas
R. Johannes
O. Vlucht naar Egypte
4. B. H. Familie te Nazareth
O. L. Geboorte van Jezus
R. Vlucht naar Egypte, 1916

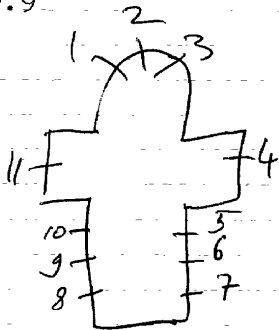

5. L. Lambertus
R. De goede herder, 1955
6. L. Elisabeth
R. Jeanne
7. L. Engelbewaarder
R. Engel Michael, 1955
8. L. Vincentius à Paulo
R. Johannes Vianney, 1969
9. L. O. L. V.
R. Jozef, get. Schmitz
10. L. Kristoffel
R. Hubertus
11. B. Aanstelling van Jozef tot patroon der H. Kerk
O. L. Droom van Jozef
R. Voorbereiding op de vlucht naar Egypte, get. Oidtman,

Repertoire Photographie du mobilier des sanctuaires ¹⁹¹⁵
de Belgique, Prov. Liège, Canton Eupen, P. 17 = M 1-2-3-4-11

1. Beschilderd glas-in-lood
met ornamenten.

2. Joris + 4 taf. Leven van
St. Joris, 1945.

3. Godelieve van Gistel + 3 taf.
Leven van Godelieve, 1968 ¹⁹⁷¹

4. Offer van Isaac en Abraham ¹⁹⁴⁷

5. Jezus te Mazareth, 1930

6. Wonder van Isidorus, 1930.

7. Augustinus

8. Franciscus Xaverius

9. Kristus koning

errond: Pauselijk en bisschop-
penlijk wapen, Petrus, Paulus,
Belgisch wapen, Vlaanderen, Joris,
get. Coppejans, 1930.

10. Het wonder der spanders

11. Kraaienwacht, 1932

12. Naar de gevangenis, 1932

13. Marteldood, 1932

14. Het blinde kind genezen

15. Relieken overgebracht naar Sleidinge

16. Doop van Egidius, 1930.

17. Slang van het kwaad

18. H. Geest

19. Waarheid-boek-licht

20. Theresia

21. Barbara

22. Antonius

23. Jezus en Maria, 1930.

Herstelling in 1950

1930. COPPEJANS, nr. 2-4 tot 23

1894. J. Belangheers, nr. 1

1971. G. Rigelle, nr. 3

tabereken
mt het leven
van Godelieve

Bibliografie:

Verslagen van de diocesaine commissie van het bisdom Gent

31-I-1947 = nr. 4

Foto repertorium v/h. meubilair v/d. Belg. Bedehuisen
Prov. Ovl. kanton Gent III, p. 49 = nr. 1 tot 4-
7 tot 13-15-16-20-23

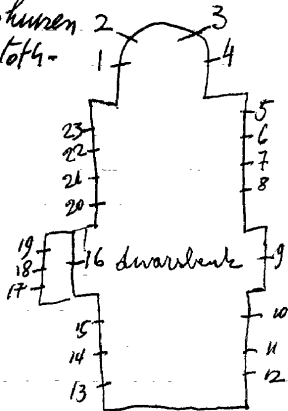

EVER GEM.

SLEIDINGE, E. Z. Franciscanessen - Rustoord "Ave Maria"
~~Borpsstraat 10.~~ *Hooiwege 7*

Ceelo

1961. H. MORTIER, nr. 1 tot 8

Coppejans, nr. 9 tot 14

1994. Mestdagh/Meyvaert, nr. 15

1. Lam Gods

2. Brood en vissen

3. Kelk, 1961

4. Korenhalmen en druiven, get. H. Mortier, 1961.

5 tot 8. Dekoratief glas in lood met vorm en kleur - geen onderwerp.

9. H. Geest

10. Engel Gabriel

11. Licht en waarheid

12. Doopsel van Kristus

13. Slang of het kwaad

Traphal-overloop I verdieping:

14. Boodschap aan Maria

Reklamedruksel atelier Mestdagh, nr. 15

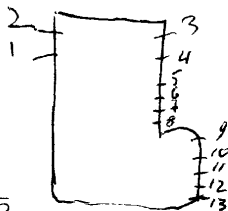

Voorgeuromlijsting aan de voorgevel:

^{w. 15}Decoratief glas-in-lood zonderschildering met opschrift
"Ave Maria" - lelie, ~~xxx~~ rozen zinder doornen

EVER GEM

SLEIDINGE, E. Z. Franciscanessen - Rustoord "St. Franciscus"

~~Borpsstraat 96~~ Hooiwege 4

1930. H. Coppejans, nr. 4 tot 23

Ladon, nr. 1-2-3

1. Twee engelen
2. H. Drieuldigheid
3. Twee engelen
4. Brood
5. Manna
6. Petrus
7. Paulus
8. Mattheüs
9. Johannes evangelist
10. Jan de dooper, get. H. Coppejans
11. Franciscus 1930-Gent
12. Jan van Ruysbroeck
13. Vincentius à Paulo
14. Gertruda
15. Sophia
16. Theresia van het kind Jezus, 1930
17. Elisabeth
18. Lucas
19. Marcus
20. O. L. V. Middelaars
21. De goede herder
22. Pelikaan
23. Lam Gods

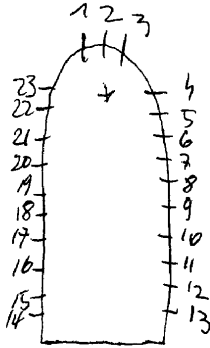

Biographie nationale, deel 33, P. 425 = nr. 1-2-3

EVERGEM, Wippelgem, O.L.V. ten troostkerk

1899. VAN CROMBRUGGE, nr. 1-2

1969. L. HUYBRECHTS, nr. 3 tot 14 = herstelling ¹⁹⁷⁰ ~~misschien van Ladon/Sartor~~

1934. LADON, nr. 3 tot 14.

1. L. Leopold

R. Barbara, get. Van Crombrugge, 1899

2. L. Victor

R. Eufrasie, get. Van Crombrugge, 1899

3. Salvator mundi - hersteld door L. Huybrechts, Brugge

4. Albertus

5. Petrus

6. Jozef

7. Isidorus

8. Franciscus Xaverius

9. Agnes ¹⁹²⁸

10. Anna + Maria ¹⁹³⁹

11. Maria Magdalena ¹⁹³⁹

12. Elizabeth ¹⁹³⁹

13. Theresia van het kind Jesus

14. OLVonberbeert ¹⁹³⁹

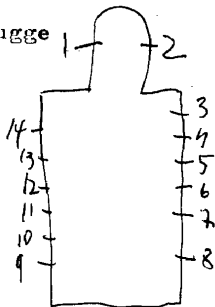

Biographie nationale, deel 33, P. 425 = nr. 3 tot 14

Foto repertorium v/h. meubilair v/d. Belg. Bedehuisen
Prov. Ovl. kanton Gent III, 1981, P. 14 & nr. 1-2-9 tot 14

EVER GEM

SLELDINGE, E. Broeders Hieronymieten - St. Jozefinstituut
Weststraat 135

Eeklo

1869. J. BERNAERT, nr. 1-2v (Gent)

Kapel:

1960. C. Van hevele = nr 3

1. L. Melanie

R. O. L. V.

2. L. Johannes van Deo

R. Edwardus, get. J. Bernaert-Gent.



Kloostergang:

3. Pelikaan (Curate infernos) 1960.

EVERGEM-Langerbrugge, E.B.E.S.-zweabd

Steven Vyncke

In de betonsauren zijn 23 kleine ronde glas-in-beton vensterkens met wit en blauw glas aangebracht.

Bibliografie:

VLAANDEREN, II 7, blz. 45

ER VERGEM -
ERTVELDE, E. Z. H. Vincentius à Paulo - Hospitaalstraat 2

Amene de

I. De goede herder

vermoedelijk C. van Neevele

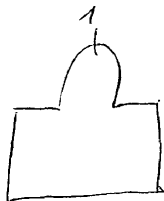

EVERGEM-Doornzele, St. Pieter en Pauluskerk

Evergem

1955. Mestdagh, nr. I-2-3

(roosvensters)

1. Lam Gods

2. Symbool van Paulus

3. Symbool van Petrus

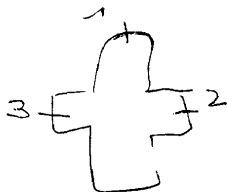

Bibliografie:

Verslagen van de diocesane commissie van het biddom Gent

28-1-1955)
18-5-1955) nr. I-2-3.

Reklamedruckerij atelier A. Mestdagh 1986, nr. 1-2-3

EVERGEM Belsele, H. Hartkerk

Evergem

1. B. Clara

0. Paus Julius

2. B. Thomas van Aquino

0. Juliana van Cornillon

3. B. H. Hart van Jezus

0. Augustinus

4. B. Bonaventura

0. Maria Margaretha à Lacoque

5. B. Norbertus

0. Ludovikus

6. Johannes de dooper

Vermoedelyk Josef Carier of Brenners



LADON, nr. 1 tot 5

1. Mozes slaat water uit de rots, 1928
2. Bruiloft van Cana
3. H. Drievuldigheid met symbolen der 4 evangelisten
4. Vermeensvuldeging van broden en vissen
5. Het rapen van het manna

~~Vermeensvuldeging van~~

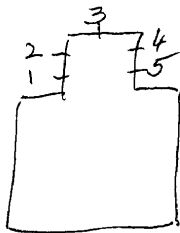

In de pastorie zijn verschillende kleine
 glasramen van Roderburg.
 - Biographie nationale, deel 33, p. 425 = nr. 1 tot 5

Evergem

EVERGEM, Grauwzusters penitenten v/d. H. Franciscus
Stationstraat 3

1885. VAN CROMBRUGGE, nr. I-4
nr. 2-3

1. Franciscus die de regel schrijft
2. Engel geeft aan de H. Stanislas costa de eucharistie
3. H. Familie te nazareth
4. H. Hart van Jezus verschijnt aan Maria Margaretha à Lacoque.

Zer more ramen

Bibliografie:

Bulletin des commissions royales des arts et des
monuments, 1885, blz. 480 = nr. I-4.

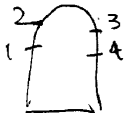

EVERGEM

ERTVELDE, Gemeentehuis

B.Marechal, nr. Itot 6

(Wapenschilden gevat in glas-in-lood).

Gelijkvloers:

Bureel-commissaris: I. drie gemeente wapens

Ingang-deur: 2. L. Vlaamse leeuw
R. Adelijk wapen

Achter-deur: 3. twee wapens

Burgerlijke stand: 4. Vier wapens

Rekendienst: 5. Vier wapens

Overloop-traphal: 6. Fabrieken-de nijverheid in de kanaalzone
Het landelijk element van Ertvelde. ne

Bibliografie:

VLAANDEREN, nr. II 7, blz. 32 = nr. Itot 6.

EVERGEM-Sleidinge, Religieusen van het kind Jezus
Mater Dei instituut - Residentie
Weegse 2

I976.BLONDEEL A.

Ingang van de residentie: Dekoratief glas-in-lood.

EVERGEM-

Arenede

ERTVELDE, Kappel O.L.V. van Stoepe

(gelegen op de baan van Ertvelde naar Zelzate)

N 448

1968. H. VAN DE PERRE=ontw.-MESTDAGH=uitv.

1. Distel

2. Pieta, get. H. Van de Perre-Mestdagh

3. Laatste avondmaal, 1968.

4. Boodschap aan Maria, get. H. Van de Perre-Mestdagh.

5. Gulden huis - Deur des hemels.

6. Stoepe - genadeoord.

7. Prijst mijn ziel - groot de Heer.

8. Ziedaar Uw moeder.

9. Pinksteren

10. Lillie.

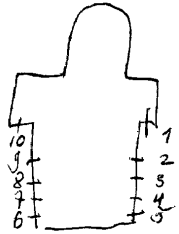

Bibliografie:

VLAANDEREN, nr. 117, blz. 40 = nr. 1 tot 10.

De Autotoerist, 24 jg. nr. 9, 15-1-1971 = nr. 1 tot 10.

Toerisme Oost-Vlaanderen, blz. 32 = nr. 1 tot 10

EVERGEM, Devotiekapel - even buiten het dorp - op de weg naar
St. Jozefkapel Evergem-Belsele

De glasramen zijn in zeer slechte toestand - +70% vernield.

1924 Casier, nr. 1 tot 9

Het is beschilderd glas-in-lood
met ornamenten en versierd met
medaillons.

(van boven naar onder)

1. Lelie
- Gouden poort
- Morgendster
2. Lelie
- Brandend braembos
- Lelie
3. Lelie
- Ster der zee
- Zon
4. Lelie
- Deur des hemels
(vernield)
5. (volledig vernield)
6. Toren van David
(2 medaillons vernield)
7. M=Maria
8. Lelie
- Boom
- Lelie
9. Seder
- Boek
- Toren

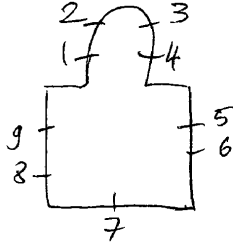

livre d'ordre de la vitrerie, III, 79 = un total

FAIMES-Celles, St. Madelbertekerk

1897 - OSTERRATH, nr. Itot 3

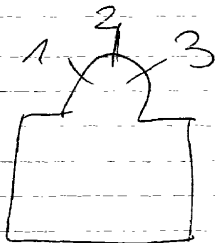

- I. L. Elcoi
- R. Isidorus
- 2. L. Lambertus
- R. Madelbertus
- 3. L. Jacobus
- R. Hubertus

Reklamedruksel Osterrath, nr. I-2-3

Revue de l'art chrétien, 1905, p. 215 - n. 1-2-3

Repertoires photographique du mobilier des
chaires de Belgique, Prov. de Liège, Canton de
Waremme, 1980, p. 40 = n. 1-2-3

FAIMES-Borlez (Aineffe), St. Petruskerk

LADON, nr. Itot5-I4-I5

1909 Reuter en Reichart, nr. 3-4

1. Hubertus

2. O.L.V.

3. Salvator mundi

4. Petrus

5. Blasius

6 tot I3. Beschilderd glas-in-lood met ornamenten

I4. L. Muciserende engel

m. Cecilia

R. Muciserende engel

I5. Hert aan de bron van levend water

Bibliografie:

Biographie nationale, deel 33, p.425 = nr. Itot5-I4-I5

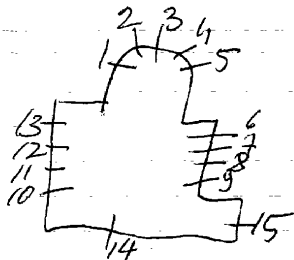

Repertoires Photographique du mobiliers
sanctuaires de Belgique, Prov. de Liege, Canton de
Waremme, 1980, p. 47 - nr. 3-4

FAIMES-Aineffes, St. Petruskerk

Romainville, nr. Itot8

Itot8.Glas-in-loodramen - nr.6 - get.Romainville
Hollogne-sur-Geer

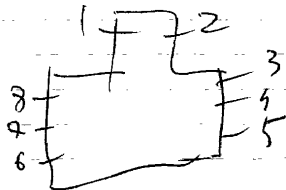

FARCIENNES, O.L.V. kerk

1902. GROSSE, nr. 1 tot 14

1. Doop van Jezus

2. Hemelvaart van Jezus

3. H. Hart van Jezus verschijnt aan Margaretha Maria à Lacoq

4. Maria bezoekt Elisabeth

5. Glas-in-lood

6. Bartholomeus doopt, get. Grosse, 1902 *de koning van Polen*

7. Het wonder van Antonius met de Eucharistie

8. Dood van Lucia = *marteldood van Lucia*

9. Jezus de kindervriend

10. O.L.V. altijd durende bijstand

11. O.L.V. geeft de rozenkrans aan Dominikus en Theresia

12. H. Familie, get. Grosse, 1902

13. Stigmatisering van Franciscus van Assisi

14. Glas-in-lood

Carpet hersteld in 1980 alle samen

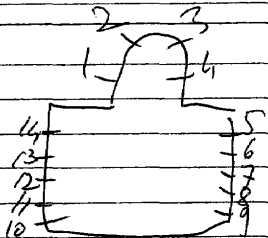

Répertoire Photographique du mobilier des sanctuaires
 de Belgique, Prov. de Hainaut, Canton de Chatelet
 1975, 1979 - m. 6-7-8-13

FARCIENNES-Pironchamps, O.L.V. onbevlekt ontvangeniskerk

1903

I.H.Hart van Jezus verschijnt aan Margaretha Maria à Lacoq

1903

Er zijn nog ~~16~~ glas-in-loodramen.

Wijzet herstelde tinnen 1976 en 1988 alle ramen

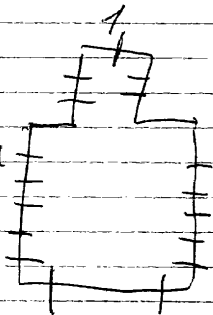

FARCIENNES-Pironchamps, O.L.V. van Fatimakerk

1986.R.QUI f Min

I.B. Jezus kruisdood

0. Laatste avondmaal, get. 1986, R. Qui f - min

2. O.L.V. van Fatima, get. 1986, R. Qui f - min

3. O.L.V. verschijnt aan de drie kinderen van Fatima, get.
1988, R. Qui f - min

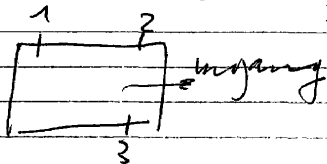

niets bijzonder

FARCIENNES-Wainage, Franciscus Xaveriuskerk

1923. F.P. Colpaert=uitv/R. Lesuisse=ontw, nr. 1

1947. O. Ganton, nr. 2-3

I. L. Eloui

M. Franciscus-Xaverius, get. F.P. Colpaert/R. Lesuisse, 1923

R. Barbara

2-3. Glas-in-lood met sierboord, nr. 2, get. O. Ganton

Er zijn 7 glas-in-loodramen met gewone verdeling.

Carpot herstelde in 1981 alle ramen

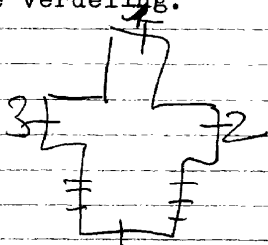

Repertoire Photographique du mobilier des
sanctuaires de Belgique, Prov. de Hainaut,
Canton de Chatelet, 1975, p. 40 = n. 1

FAUVILLERS-Warnach, St. Antoniuskerk

ItotIO. Glas-in-lood met geschilderde boorden bestaande uit druiventrossen als versieringsmotief.

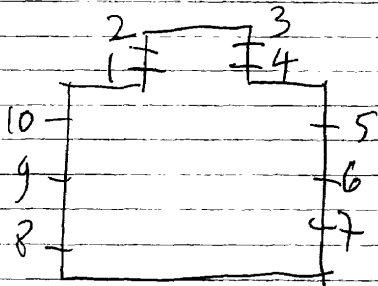

lux

FAUVILLERS-Wisembach, St. Annakerk

1943.

nr. 10t10.

- 1. Anna en Maria beschermen de parochie
- 2. Jozef, patroon van België
- 3. H. Hart van Jezus verschijnt aan Margaretha Maria à Lacoque
- 4. St. Isidoor in gebed
- 5. Romeinse soldaat (St. Donaat) beschermd het kerkgebouw.
- 6. Mucicerende engelen (hoogzaal)
- 7. Hand, Lam Gods, Duif gevat in glas-in-lood, 1943 (poort)
- 8. St. Cecilia aan het orgel
- 9. Barbara
- 10. O.L.V. verschijnt aan Bernardette te Lourdes!

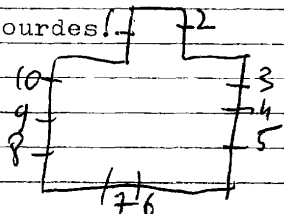

FAUVILLERS-Tintange, St. Remigiuskerk

1975, Jacquemart, nr. Itot 10

1. H. Familie
2. Kruisdraging
3. Maria bij het kruis
4. Pieta
5. Ten hemel opneming van Maria
6. Doop van Jezus
7. Maria bezoekt Elisabeth
8. Geboorte van Jezus
9. Vlucht naar Egypte
10. Opdracht in de temepel

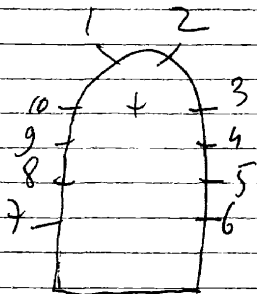

Lees mooie verhalen

FAUVILLERS-Strainchamps, St. Petruskerk

L.V.R.

nr. I-6 = 19de E. glas

nr. 2 tot 5 monogram

1. Beschilderd glas-in-lood met ornamenten
2. Pieta
3. Jezus kruisdoed
4. Geboorte van Jezus, get. L.V.R. = monogram
5. H. Familie, get. L.V.R. = monogram
6. Beschilderd glas-in-lood met ornamenten

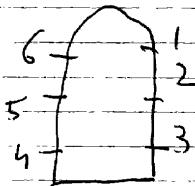

I964. Massy-Lechantre, nr. ItotI3

- 1. O.L.V. inbevekt
- 2. Kristus
- 3. Jozef
- 4 tot I3. Glas-in-loodramen

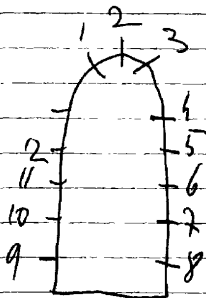

1928. J. Vosch, nr. Itot9

1. Kelk met hostie errond 4 adellijke wapenschilden, 1928
2. Pelikaan met errond adellijk wapenschild familie De Decker, 1928
3. Jezus de kindervriend, 1927
4. Kristoffel, get. J. Vosch, 1928
5. Heropleving van het H. Bloed
6. Tenhemel opneming van Maria
7. Wonderlijke bescherming van Franciscus Xaverius
8. Wonderlijke roeping van Hubertus, 1928
9. H. Familie, 1927

Reklamedrukwerk atelier J. Vosch, nr. Itot9

Repertoire Photographique du mobilier
des Sanctuaires de Belgique, ~~1927~~ 1928
Canton de Florennes, 1976 P. 51, nr. 1-2

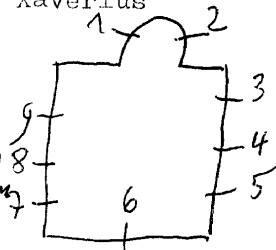

1903. J. Vosch, ~~gxxx~~, nr. I-2-3
 1927. nr. 4 tot 13

1. Rochus, get. J. Vosch, Brussel

2. H. Hart van Jezus

3. Hubertus

4. Julesphore, 1906

5. L. Barbara

M. Cecilia

R. Donatius

6. Elisabeth, 1927

7. Edwardus, 1927

8. Karolus Borremeus

9. Gerardus, 1927

10. Etienne, 1927

11. Joris

12. L. Katerina

M. Kristoffel

R. Apollonia, 1927

13. H. Hart van Maria

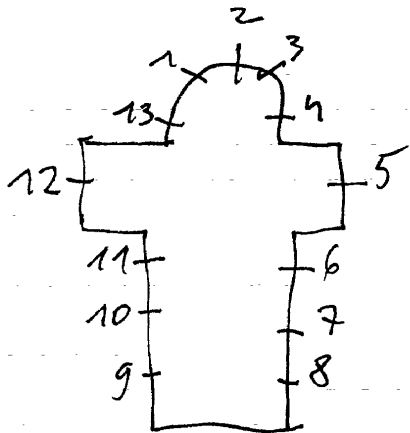

FERNELMONT-Sart d'Avril, St. Jozefkerk

I-2-3. Hedendaags modern decoratief glas-in-lood, zonder
schildering of symbolen.

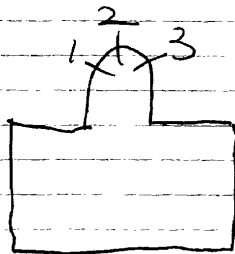

FERNELMONT-Pontillas, St. Martinuskerk

1920.Vosch, nr. Itot 9

1. Martinus bij een slapende soldaat, 1945
2. H. Hart van Jezus verschijnt aan Margaretha Maria à la coque, 1920
3. Roeping van Hubertus
4. Hubertus deelt aalmoezen uit aan de armen, 1920
5. Hubertus deelt zijn mantel met een armen man, 1945
6. Kristus aan het kruis - In memorium - soldaat van oorlog I4-I8.
7. Ten hemelopneming van Maria, 1920
8. Verering van O.L.V. van Halle, 1920
9. Beschilderd glas-in-lood, 1945 (roosvenster)

reklamedruksel atelier Vosch, nr. Itot 9

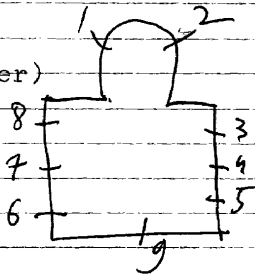

Repertoire Photographique du mobilier des sanctuaires
de Belgique, Prov. de Namur, Canton de Florennes,
1976, P. 52 = n. 8

FERNELMONT-Marchovelette, St. Martinuskerk

1938. Osterrath, nr. ItotIO

1. Maria tenhemel opneming.

2. Hieronymus

3. Martinus deelt zijn mantel met een arme man, 1938

4. Jozef

5. Engel Michael, 1938

6. Engel draagt het zweetdoek van Jezus, 1937

7. Theresia van Lisieux, 1938

8. Jeanne d'arc

9. Anna, 1938

10. O. O. V. koningin der engelen

*Adelyke wapens v. Baronde Griffier
d'Hextrou + l'Allemonst de leizyne*

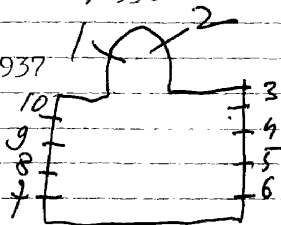

reklamedruksel 1937-1947 atelier Osterrath, nr. ItotIO

Repertoire Photographique du mobilier des sanc-
tuaires de Belgique, Prov. de Namur, Canton de Namur I
1982, p. 45, n. 1-2

FERNELMONT-Hemptinne, St. Joriskerk

1938. W. Ladon, nr. ItotI2

- I. Marcus
2. Lucas, get. W. Ladon, 1938
3. Mathias
4. Johannes, get. W. Ladon
5. Paulus
6. Jacobus de meerdere
7. Simon
8. Thomas
9. Judas
10. Philipus
11. Andraes
12. Petrus

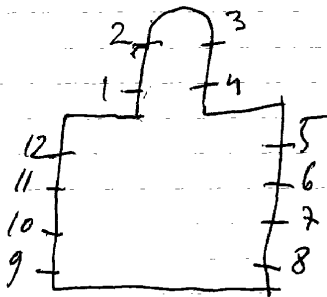

Er zijn ook schilderijen van Londot uit 1978. zie: monografie

FERNELMONT-Forville, St. Lambertuskerk

1934. W. LADON nr. I-2

I.O.L.V. onbevleete ontvangenis
2. Lambertus, 1934

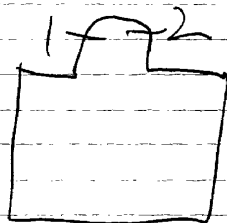

Repertoire Photographique du mobilier des
Jantvaires de Belgique, Prov. de Namur, Cantons
d'Eghezee, 1978, p 33 = m. 2

FERNELMONT-Bierwart, St. Denijskerk

nr. I-2. (zeer mooie 19de eeuwse
Franse ramen + 28 glas-in-
loodramen).

1. Jozef

2. H. Hart van Jezus

3. Onbevlekt hart van Maria (omstreeks 1950 - niets bijzondere)

28ramen beschilderd glas-in-lood met ornamentale versie-
ringen in 19de eeuwse stijl - Frans.

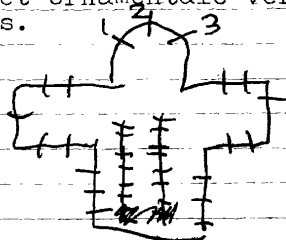

FERRIERES, La Rouge miniere, kapel N.D.de Banneux

1944.

nr. ItotI8

1. Brood en vissen
2. Kelk en paté
3. Aanbidding der herders
4. O.L.V. middelares
5. O.L.V. aller hulp
6. Maria en kind
7. Twee ringen
8. Twee vissen
9. Cecilia
10. Petrus
11. Doornegekroond hart met 2 sleutels
12. Duif en brandende vlakam
13. Maria toevlucht
14. Maria beschermt de parochianen
15. Maria met 2 figuren
16. Maria met 2 figuren

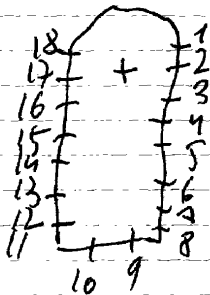

I7.Kruiken

I8.Druiven en korenhalmen

FERRIERES, St. Martinuskerk

1897. GROSSE-DE HERDER, nr. 1 tot 30
Atelier Saint-Laurent Vitrae, nr. 31-32

I. B. Mathildis

O. Augustinus, adelijk wapenschild *Fam. Orban de Xivry-menange*

2. B. Martinus deelt zijn mantelaan de bedelaar, 1897
adelijk wapenschild *Fam. Orban de Xivry-menange*

3. B. Paus Leo IX

O. Hubertus, adelijk wapenschild

4. Barbara

5. Gerardus Majella

6. Engel Michael, get. L. Grosse-De Herde en zonen, 1898

7. Mondus

8. Ramondus, 1898

9. Vincentius Ferr.

10. L. David

R. Cecilia

II. Franciscus van Sales

12. Theresia van Lisieux

13. Eligius

Repertoire Photographique du mobilier des
 architecturaux de Belgique, Prov. de Liège, Canton de Hamoir

- I4. Margaretha Maria à Lacoque
- I5. Franciscus van Assisi
- I6. Virginia
- I7. Petrus
- I8. Lucas
- I9. Bartholomeus
- 20. Johannes evangelist
- 21. Philipus
- 22. Thomas
- 23. Mathias
- 24. Jacobus minor
- 25. Judas
- 26. Andreas
- 27. Johannes de doper
- 28. Paulus
- 29. Lambertus, adelijk wapenschild
- 30. Julianus, pauselijk wapenschild

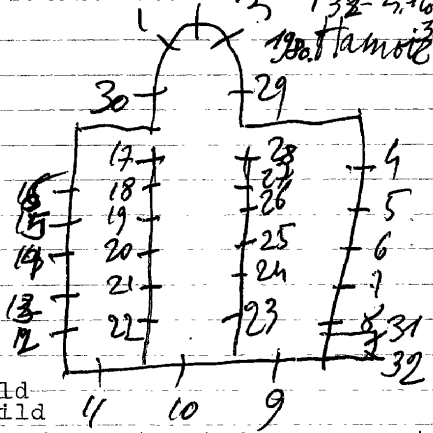

Bulletin des commissions royales des arts et des monuments,
 Lourdeskapel n^o 31-32 31. d. v. 32. Lourdes = Cuvillie & kinderen
 1897 p. 80 = nr. 1 tot 30.

FERRIERES-Vieuxville, St. Pieter en Pauluskerk

Osterrath, nr. Itot6

nr. Itot6. Gestyleerde bloemen beelden in ieder raam motieven uit, die gevat zijn in glas-in-lood.

Ontwerptekeningen in: Liege, Musee d'art Religieux et d'art
Mosan, nr. Itot6

FERRIERES-Ville, St. Etiennekerk

I. Dekoratief glas-in-lood zonder schildering of symbolen

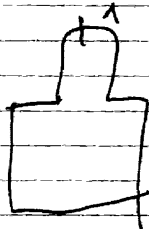

FERRIERES, Le Xhous, St. Martinuskerk

1893.

nr. ItotII

Medaillons gevat in glas-in-lood

1. Kelk met hostie

2. Apollonia

3. S.M.R.

4. O.L.V. verschijnt aan Bernardette te Lourdes, 1893

5. Lelie

6. Bisschop met korenhalmen in de hand

7. Roeping van Hubertus

8. Chiro A.V.

9. H. Hart van Jezus verschijnt aan Margaretha Maria à Laco-

10. I.H.S.

11. Martinus deelt zijn mantel

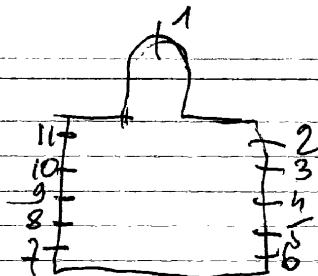

FERRIERES-My, O.LLV.hemelvaartkerk

Osterrath, nr. ItotIO

Medaillons gevat in glas-in-lood

1. Drievuldigheid
2. L. Lucas
R. Marcus
3. L. Petrus
R. Andreas
4. L. Bartholomeus
R. Philipus
5. L. Paulus
R. Barabas
6. Ten hemelopneming van Maria
7. L. Thomas
R. Mathias
8. L. Jacobus minor
R. Judas
9. L. Simon
R. Jacobus major

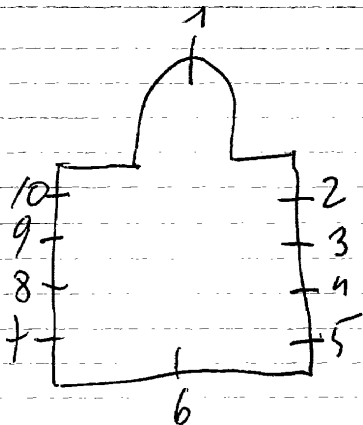

IO.L.Johannes
R.Mattheus

FEXHE-LE-HAUT-Clocher, St. Martinuskerk

1897. *Groene-De Herde* R. Itot 15

1. Pinksteren
2. Maria tenhemel opneming, 1897
3. Kroning van Maria
4. Jezus in de hof van Olijve
5. Geseling
6. Bespotting en doornekroning
7. Jezus ontmoet de H. Vrouwen
8. Kruisdood van Jezus
9. Jezus onderwijst in de tempel
10. Opdracht in de tempel
11. Geboorte van Jezus
12. Maria bezoekt Elisabeth
13. Boodschap aan Maria
14. Verrijzenis van Jezus
15. Hemelvaart van Jezus

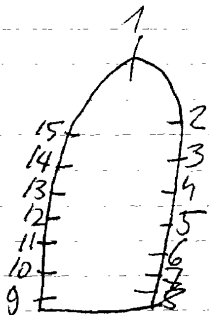

In 1974 Herstelde Carpet

Repertoire Photographique du mobilier des
sanctuaires de Belgique, Prov. de Liège,
canton de Waremme, 1980, P. 54 = m 206-15

FEXHE-LE-HAUT-CLOCHER-Noville, St. Petruskerk

1872. *mets*
marchal et Co. nr. Itot?

1. O.L.V. verschijnt aan Bernardette te Lourdes.
- 2-4-6. Beschilderd glas-in-lood met ornamenten.
3. H. Hart van Jezus
5. O.L.V. onbevlekt
7. Jezus geeft de sleutels der H. Kerk aan Petrus.

~~toegeschreven aan VanderPoorten~~

Reklamedrukkel Osterrath 1937-1947 en
ontwerptekening liege musee d'art religieux
beantwoorden hier aan de bestaande
glasmuren

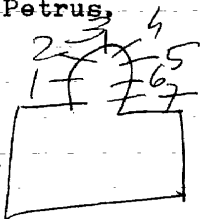

Repertoires Photographique du mobilier des
sanctuaires de Belgique, Prov. de Liege, Cantons de
Waremme, 1980, p. 56 = nr. 16 + 7

FEXHE-LE-HAUT-CLOCHER-Roloux, H. Hart en St. Jan de dooperkerk

1920. OSTERRATH, nr. Itot 15

1981. ROMAINVILLE, nr. 16

1. Wapenschild

2. Theresia van het kruis

3. H. Hart van Jezus, 1918

4. Paus Leo XIII, 1920

5. O.L.V. van de vrede

6. Jozef

7. Lambertus

8. Hubertus

9. Eva

10. Juliana

11. Bertha

12. Geschilderde ornamenten

13. Etienne

14. Doop van Jezus

15. Onthoofding van Johannes

16. Dekoratief glas-in-lood geïnspireerd op de liefde, get.

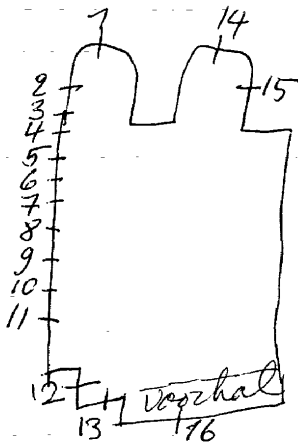

Romainville, 1981.

FEXHE-LE-HAUT-Voroux-Goreux, St. Lambertuskerk

1928. CRICKX, nr. Itot5

1875. BAZIN et Latteux, nr. 6-7

1. O.L.V. verschijnt aan Bernardette te Lourdes

2. H. Hart van Jezus verschijnt aan Margaretha Maria à
Lacoque

3. O.L.V. verschijnt aan Theresia van het kind Jezus

4. Marteldood van Lambertus

5. Roeping van Hubertus, 1928

6. O.L.V. onbevlekt

7. O.L.V. verschijnt aan Bernardette te Lourdes, get. Bazin
et Latteux au Mesnil Saint-Firmin, Oise, 1875, France.

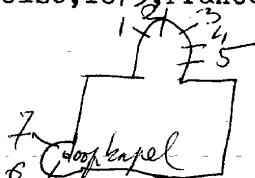

Repertoire Photographique du mobilier des
sanctuaires de Belgique, Prov. de Liege, Canton
de Waremme, 1980, P. 51 = n. 1 tot 7

FLEMALLE-Les Trixhes, Chapelle N.D. de Bon Secours
Place de la Liberté

I.L. Karolus Borremeus
R. Jozef

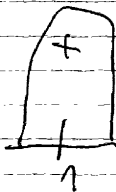

FLEMALLE-Haute, St. Mattheuskerk

1951. Jacquemart, nr. I-2-3

1. Lam Gods en 2 engelen

2. Kalvarieberg

3. Maria tenhemel opneming, get. Arte Luc, 1951

Jules Jacquemart

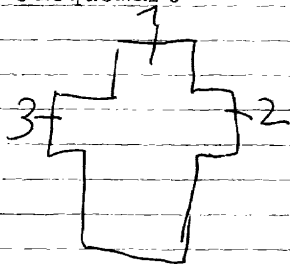

Leer model namen

Repertoire Photographique du mobilier des anc-
traires de Belgique, Prov de Liege, Canton de Grâce-
Hollagne, 1978, P. 35

FLEALLE-Gheixhe, St. Lambertuskerk

1943. Osterrath, nr. I-2-9

1955. Romainville, 3 tot 8

PIROTTE = Kon Rechts

1. H. Hart van Jezus verschijnt aan Margaretha Maria à Lacoque, 1943

2. Dood van Jozef, 1943.

3. Zes taferelen uit het leven van Maria-O.L.V. altijd durend bijstand, get. Romainville, 1955

4. Zaligheden in 8 taferelen, 1967

5. 6. Dekoratief glas-in-lood, zonder schildering of symbolen

7. De schepping uit de genesis

8. Zes gloririjke mysteries van Maria, 1954

9. Doop van Jezus

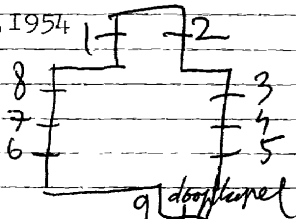

reklamedrukssel atelier Osterrath 1937-47 = nr. I-2
Ontwerptekening atelier Osterrath = nr. ~~I~~² = verzameling
museum d'art religieux et d'art mosan, Liege

FLEMALLE-Mons, St. Lambertuskerk

I945. CRICKX, nr. Itot37

1. Doopsel
2. Priesterschap
3. Vormsel
4. Eucharistie
5. Biecht
6. Huwelijk
7. Olijsel
8. Naakten kleden
9. Hongeringe spijzen
10. Jeugd onderwijzen
11. Zieken verzorgen
12. Dorstige laven
13. Paus Leo XIII onderwijst
14. Jezus bij Martha en Maria
15. Pieta
16. Franciscus van Assisi

moie ramen

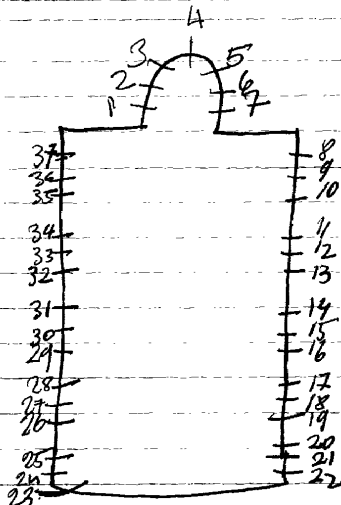

Repertoire Photographique du mobilier des sanctuaires
de Belgique, Prov de Liege, Canton de Goele-Hollange, 1978

P. 56 = n. 1 tot 36

17. Verlossing van Petrus
18. Blinden genezen
19. Zusters van Liefde
20. Kruis, 1945
21. Soldaten
22. Geseling
23. H. Mis bij O.L.V. van Banneux
24. Vermenigvuldeging van broden
25. Lambertus
26. Franciscus Xaverius martelaar
27. Pater Damiaan " "
28. Karel de goede " "
29. O.L.V. van Fatima
30. Ongelovige Thomas
31. H. Familie
32. Vincentius
33. Jezus de kindervriend
34. Jan Vianny
35. Don Bosco
36. Predeking van Jezus
37. Naim

FLEMALLE-Souxhon, St. Niklaaskerk

I955. Piron-Crickx, nr. I-2

I. Niklaas, get. Piron-Crickx, I955

2. O.L.V. van Banneux, get. Piron-Crickx, I955

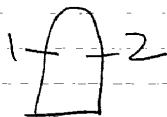

Repertoire Photographique du mobilier des sanctuaires
de Belgique, Prov de Liège, Canton de Grâce-Hollogne
1978, p. 37 = m. 1-2

FLEMALLE-Chokier, St. Marcellinkerkerk

ItotI4. Alle ramen bestaan uit glas-in-lood met in het midden een adelijk of een bisschoppelijk wapenschild. Hersteld in 1949. Gebruik van veel contour en zilvergeel

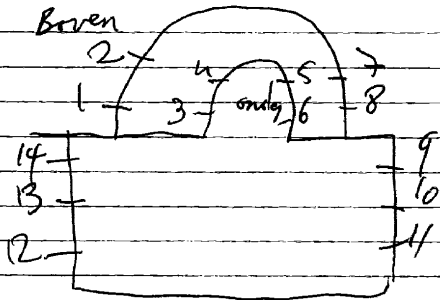

FLEMALLE-Awirs, Chapelle de N.D. de Grace
Quai Halage

1958.

Itot 15. Glas-in-betonramen. Alleen vorm en kleur.

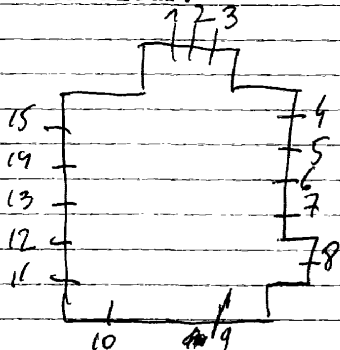

FLEMALLE-Ivoz, St. Jozefkerk

nr. ItotI6

(glas-in-betonramen)

1. Dekoratief
2. Jozef
3. Kristus Koning
4. Maria
5. Dekoratief
6. H. Olijfsel
7. Dekoratief
8. Biecht
9. Dekoratief
10. Priesterschap
11. Vormsel
12. Dekoratief
13. Eucharistie
14. Dekoratief
15. Huwelijk
16. Doopsel

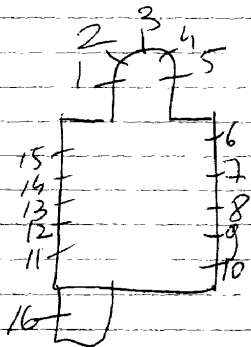

1931. OSTERRATH, nr. ItotIO

1. Karolus Borremeus
2. Henrikus, 1931
3. Lambertus, 1931
4. Jacobus, 1931
5. Julianus
6. Elisabeth van Hongarije, 1931
7. Jan de doper, 1931
8. Engel Gabriel, 1931
9. Mattheus
10. Franciscus

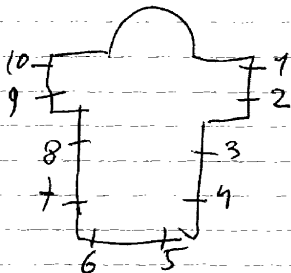
Bibliografie:

Liege, Musée d'art religieux et art mosan, nr. I-5 = ontwerp-
 Repertoire Photographique du mobilier des tekeningen
 Sanctuaires de Belgique, Prov. de Liege, Canton de Seraing
 1979, p. 18 = nr. 1-2-9-10

1903. CASIER, nr. ItotII

1902

1. H. Hart van Jezus verschijnt aan Margaretha Maria à Lacoq
2. H. Drievuldigheid verschijnt aan St. Etienne, 1903
3. O.L.V. geeft de rozenkrans aan Dominikus, 1902
4. Lelies, 1902
5. Twee armen, 1902
6. Pelikaan, 1903
7. I.H.S. 1904
8. O.L.V. + adelijk wapen, 1904
9. Lam Gods, 1902
10. Symbolen van de 7 sakramenten, 1902
11. Doorstoken hart, 1902

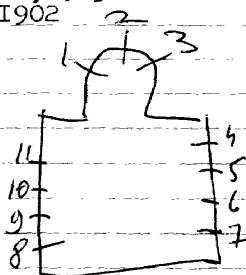

Bibliografie:

Livre d'ordre de la vitrerie, I, 63, nr. ItotII

Repertories Photographie des mobiliers des sanctuaires
de Belgique, Prov. de Liège, Canton Graa-Hollogne, 1978, p. 17

FLERON-Magnee, St. Antonius van Paduakerk

1950. Artilux - Jacquemart et Julin, nr. Itot 8

in Puzotte volledige restauratie van de glasramen

1. Paus Pius XII

2. O.L.V. koningin

3. Bisschop Kerckhofs, get. Artilux - Jacquemart et Julin 1950

4. 5 Doop van Jezus

5. Jan de dooper

6. Apollonia, get. Artilux - Jacquemart et Julin

7. Man die Apollonia martelt met trektang in de hand.

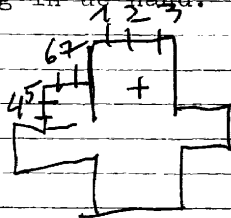

FLERON-Romsee, O.L.V. kerk

1965. A. BLANK, n. 1 tot 12

ItotI2. Zeer modern decoratief glas-in-lood. Alleen vorm en kleur. Geen schildering of symbolen.

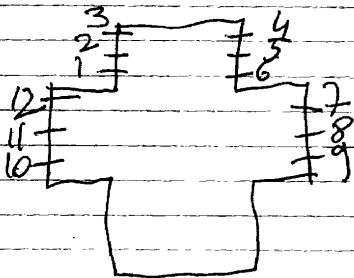

FLERON-Retinne, St. Julianakerk

1875. GSELL-LAURENT (Paris)

Taferelen uit het leven van St. Juliana

1. Engel verschijnt aan Juliana
2. Het wonder met de monstrans
3. Processie ter ere van St. Juliana



vermoedelijk Franse namen - mooi in details

Jean-Jacques Bolly, Repertoire photographique du mobilier des sanctuaires de Belgique, canton de Fleron, Brussel, 1980, p. 56 = nr. 1-2-3

FLEURUS-Wanfercee-Baulet, St. Petruskerk

1928.

nr. I-2-3-7-8

nr. 4-5-6

1. L. Johannes de dooper

M. Petrus

R. Johannes evangelist

2. L. O. L. V.

M. H. Hart van Jezus

R. Jozef

3. L. Eligius

M. Barbara

R. Gislinus

4-6. Decoratief glas-in-lood met blauwe tinten

5. O. L. V. met kind

7. Zes taferelen uit het leven van een vrouwelijke heilige.

8. Top: adelijk wapenschild

B. L. Kroning van Maria

M. Tenhemel opneming van Maria

R. Boodschap aan Maria

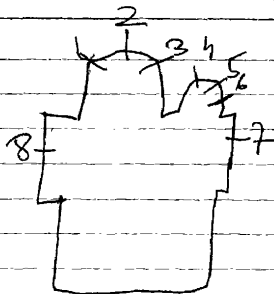

8.O.L.De verering van Bernardette en de verschijning van
O.L.V.te Lourdes.

FLEURUS? St. Victor kerk

1963. MASSY-Lechantre, nr. Itot 6

1. Opdracht van Maria in de tempel
2. Jezus in de hof van olijve
3. Maria neemt afscheid van haar zoon op Kalvarie
4. Verrijzenis van Jezus
5. Kristus Koning, 1963
6. Doop van Jezus

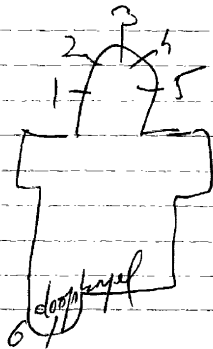

FLEURUS-Wagnenies, St. Lambertuskerk

1. B. Laatste avondmaal

O. Vermenigvuldeging van broden en vissen

2. B. H. Hart van Jezus

O. Twee engelen die de passieinstrumenten van Jezus dragen.

3. B. Bruilof van Cana

O. Jezus predikt in de tempel

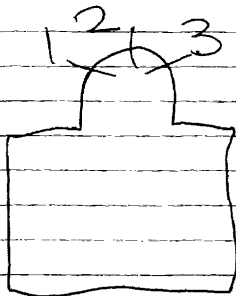

FLEURUS-Wagnelee, St. Gertrudiskerk

1868, Bernaert, nr. 4 - Gent
nr. 1-2-3-5-6-7

1. O.L.V. onbevlekt ontvangen

2. Marcus

3. Lucas

4. H. Hart van Jezus verschijnt aan Margaretha Maria à
Lacque, get. 1868, Bernaerts, Gent

5. Mattheus

6. Johannes

7. Gertrudis

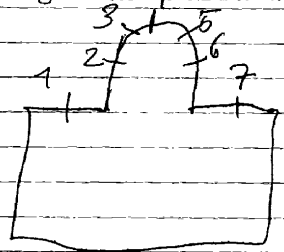

FLEURIS-Vieux Campinaire, St. Jozefkerk

C. Ganton-Defoin, nr. Itot 23

1. B. Offer van Melchisidec

M. Offer van Abraham

~~O. Offer van Abel~~

2. Kristus Koning en H. Hart, get. Ganton-Defoin

3. B. Het lam op het boek der 7 zegels

M. Rapen van het Manna

O. Ark des verbonds

4. Eendracht maakt macht met portretten van de 4 Beg.
koningen.

5. Jozef beschermt het land, de parochie en de kerk.

6. Dood van Jozef

7. Maria in het huis van Nazareth, get. Ganton-Defoin

8. Jezus onderwijst in de tempel

9. Maria en Jozef zoeken hem in de tempel.

10-11. H. Familie te Nazareth

~~12-13.~~ Vlucht naar Egypte

I4-I5. Opdracht in de tempel

I6. Geboorte van Jezus

I7. Aanbidding der herders

I8-I9. Er is geen plaats in de herberg

20-2I. Huwelijk van Jozef en Maria

22-23. Het wonder van het groene en het dorre hout.

Bibliografie:

Reklamedruksel atelier Ganton-Defoin, nr. Itot 23

	1	2	3	4
	23			5
	22			6
	21			7
	20			8
	19			9
	18			10
	17			11
	16			12
	15			13
	14			

FLEURUS-Saint-Amand, St. Amanduskerk

nr. ItotIO

1.O.L.V. van Lourdes

2. Amandus

3 tot IO. Glas-in-lood met grisailleschildering

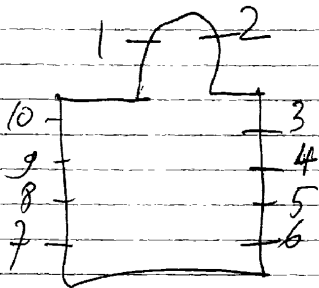

FLEURUS-Lambusart, St. Laurentiuskerk

I9II.C.WYBO

I. Top: engel

B.H. Hart van Jezus

O. Schenkers, get. C. Wybo, I9II



Repertoire Photographique des mobiliers des
sanctuaires de Belgique Prov. de Hainaut,
Canton de chatelet, 1975, p51 = n. 1

FLEURUS-Heppignies, St. Bartholomeuskerk

Carpet

12 ramen met gewoon glas-in-lood.

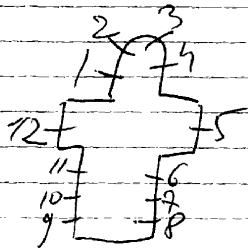

La Houpp

FLOBECQ, O.L.V. van Lourdeskerk

D'Haeyer, nr. I-2-3-4

I. B. Geloof

M. Hoop

O. Liefde

2. ~~Mariale thema's met monogram en symbolen~~

3. Kruis, rozenkrans, brood, kruik en boek

4. Drievuldigheid

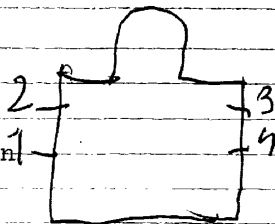

H

Fraser-les-Bruines
nd

FLOBECQ, Pauvres Soeurs - Rue de Freres Gebreau 33

Ladon, nr. Itot 5

1. B. Wonder van Cana
O. Druivendragers uit O.T.
2. B. Vermenigvuldeging van broden en vissen
O. Rapen van het manna
3. B. Kalvarie
O. Offer van Abraham en Isaak
4. B. L.L. van Emaus
O. Offer van Melchisedek
5. B. Wonderbare visvangst
O. Offer van Aron

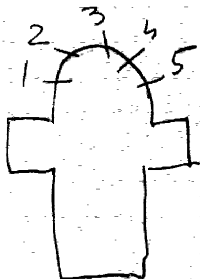

FLOBECQ, Soeurs de notre dame ^H - 23 ^{de} rue Freres Gabreau
Frasnes-les-Buysenal

I888.J.Dobbelaere,nr.I-2

1.Maria Magdalena,I888
2.Theresia,I888

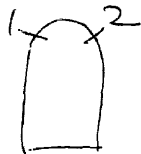

Bibliografie:

Catalogue general par numeros d'ordre des cartons pour
vitreaux - I032 = nr.I
I033 = nr.2

1899. E. RICHARD, nr. I-2-3-9-10-17. (Nancy-France)
 1898. COMERE-CAPRONNIER, nr. 4-6-7-8
 1935. C. WIJBO, nr. II tot 16.

- I. L. Rochus
- R. Antonius *v. Paulus*
2. Simon Stock krijgt de scapulier van O.L.V.
3. L. Eligius, get. E. Richard, 1900
- R. Katerina Nancy-France
4. Top: twee engelen en duif
- L.O.L.V. get. Comere-Capronnier
- R. Jozef
5. L. Anna
- R. Augustinus
6. Top: drie engelen
- L. Mattheus
- R. Marcus
7. Top: twee engelen en Lam Gods
Landsteek
8. Top: drie engelen
- L. Lucas
- R. Johannes
9. Vrijzenis van Kristus,
get. Richard, 1899.
10. L. Aloysius
- M. Kristoffel, get. Richard, 1899.
- R. Constantin
- II. Gevangenneming van Constantijn
12. De pastoor en de goede herder
13. Onthoofding van Kristoffel.
14. Doop van Kristus
15. M. Hart van Jezus verschijnt aan
Maria, Margaretha à Lacoque.
16. De rozen van Theresia van Lisieux,
get. C. wijbo 1935
17. *L. Paulus; get. Richard, 1899*
M. Petrus; get. Richard, 1899
R. Andreas.

Bibliografie:

Bulletin des commissions royales des arts et des monuments

1898, blz. 384 = nr. 4-6-7-8

1935, blz. 160 = nr. I tot I 6.

Repertorium photographique du
mobiliers sanctuaires de
Belgique, Prov. de Hainaut,
Canton de Lemines, 1980,
p. 28 = n. 1-3-5-6-8

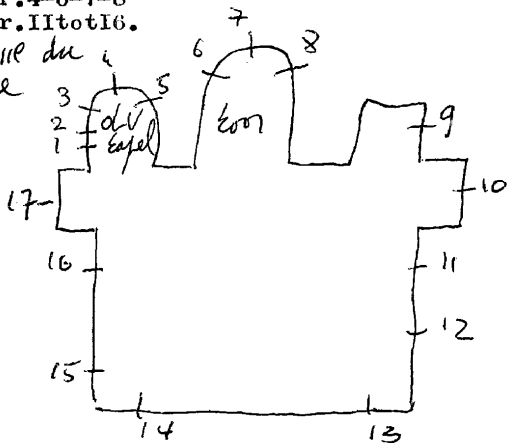

In 1978 Herstelde Carpet

Florenville-

1

VILLERS-devant-Orval, E.P. Cisterciensers
Abdij van O.L.V. van Orval

- J. WIJSS, nr. 1-2-3-8 tot 21; (Brussel) ~~37~~ tot ~~46~~ = 99
1936. Joep NICOLAS, nr. 4 tot 7 (Roermond)
WEEMAES, 24-25-26 = ontw. ~~64-65~~
Slagmulder, nr. 24-25-26 = geschilderd / 27 tot ~~36~~
nr. ~~74~~ tot ~~94~~ = ontw.
Boquet, nr. 24-25-26 = ~~64-65-74~~ tot ~~94~~ = uitv.
1931. Colpaert, nr. ~~49-50-66~~ tot ~~89~~

Bibliografie:

- VLEGEN, blz. 145 = nr. 4 tot 7
Katalogus, tentoonstelling Joep Nicolas - 1968, Utrecht, blz. 60 = nr. 4 tot 7.
Katalogus, tentoonstelling voor kunstambachten, Antwerpen, 1947 = nr. 70
Gazet van Antwerpen, 25-10-1960 = ~~57~~ tot ~~68-70-108~~
De Post, nr. 123, 1972, p. 46 = nr. ~~57~~ tot ~~67-70-108~~
L'artisan et l'arts liturgiques, 1947, nr. 2
p. 141 = nr. ~~308~~
p. 142 = nr. ~~82-83-84~~
p. 146 = ~~52~~ tot ~~68~~ P. 149 = 69-70

Van Vlasselaer, nr. 50 tot 56

1946. Huet, nr. ~~57~~ tot 63 = ontw. (glas-in-beton) 70-98

1946. Blanpain, nr. ~~57~~ tot 63 = uitv-glas-in-beton

1936. Osterrath, nr. 4 = uitvoering

L'Ark de Batis, 1941, nr. 5, p. 26 Scoutkapel

Liege, musée d'art religieux et d'art mosan = nr. 4
= ontwerp tekening

FLORENVILLE-

VILLERS-devant-Orval, E.P. Cisterciensers
Abdij van O.L.V. van Orval.

lux

² Florenville

Kapel: v/h. gasten huis

- 1. Theresia van het kind Jesus
- 2. L. Lutgardis
M. Bernardus, get. J. Wijss-Brussel
R. Gertrudis
- 3. Juliana

kapel

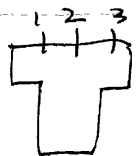

grote kerk

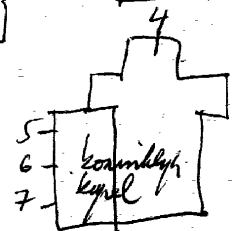

Grote kerk:

- 4. (roosvenster)
M.O.L.V. onbevlekt-Korinnigin ^{7 smarten}
errond: Adam en Eva - OLV. v. Lourdes - Muciserende engelen
- Opdracht in de tempel - Pieta - Boodschap aan O.L.V.

Koninklijke kapel: in de grote kerk

- 5. Baldwinus, get. 1936 - Joep Nicolas-Roermond.
- 6. Leopoldus, get. 1936 - Joep Nicolas-Roermond.
- 7. Albertus, get. 1936 - Joep Nicolas-Roermond.

Kloostergang:

8. Kristus aan het kruis, get. J. Wijss

Eetzaal I:

(medaillons gevat in glas in lood)

9. Hand

10. Druivelaar

11. Pauw, get. J. Wijss

Eetzaal II:

12. Pater Orante

13. Fienickx

14. Os

15. Engel

16. Arend

17. Leeuw

18. Lam Gods

19. Ark des verbonds

20. Deur des hemels

21. Kruis *verwilt*

Eetzaal III:

22. Lam Gods

Eetzaal IV:

23. Pelikaan.

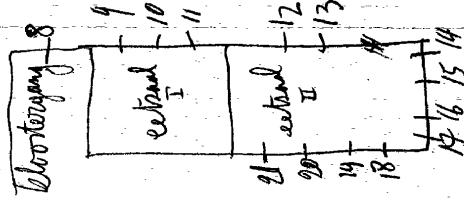

churo
A.R.

Grote eetkamer der ouders:

24. Aleydis

25. Ermelindis

26. Beatrijns van Nazareth

ontw. Weemaes
geschilderd: Slag-

mulder

uitg. Boquet

FLORENVILLE -

VILLERS-devant-Orval, St. Gengoulkerk

lux Florenville

J. Vosch, m. 1 tot 8

1. Petrus
2. O.L.V. van Orval
3. Louis de Gonzaga
4. Donaas
5. Justinus
6. Gengoulfus
7. Theresia van het kind Jezus
8. Paulus

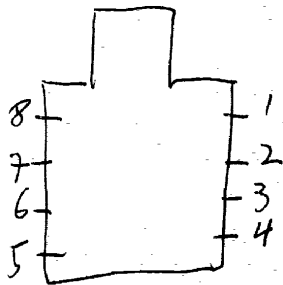

Reklamedrukkerij Atelier J. Vosch, m. 1 tot 8

FLORENVILLE-
LACUISINE, St. Niklaaskerk

lx Florenville

1875 - nr. 1-2-3-13
Ladon: nr. 4 tot 12

IK (roosvenster) Jezuskind + 2 wapenschilden.

2. Eduardus, 1875

3. Amelia

4. Niklaas

5. Johannes evangelist

6. Korrolus Borremeus

7. Rochus

8. Anna

9. (roosvenster) Kristus in majeste + sym. 4 evangelisten

10. Katerina

11. Juliana

12. Appolonia

13. H. Familie

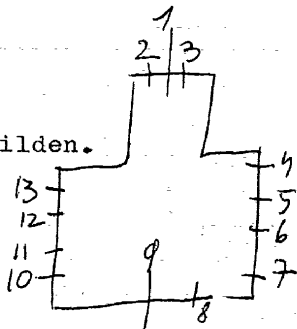

Bibliografie:

Biographie nationale, deel 33, p.425 = nr.4 tot 12

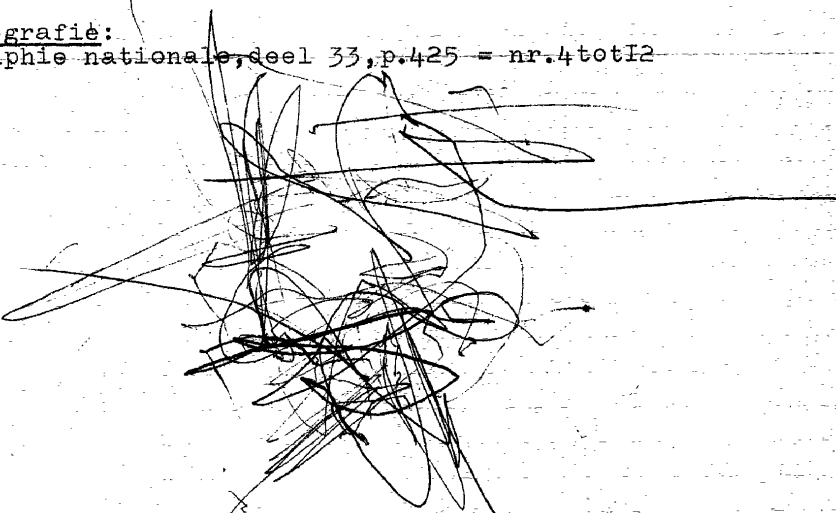

(van boven naar onder)
I. Dekoratief glas in lood
2. I. Adam en Eva

Het beloven van een verlosser

- Ark van Noe
- R. Offer van Kain en Abel
- Ark des verbonds
- Sedes Sapientia
- 3. L. O. L. V. v/d. Rozenkrans
- H. Familie
- Boodschap aan Maria
- Ontmoeting van Maria-Elisabeth

R. Geboorte van Jezus
Vlucht naar Egypte
Opdracht in de tempel
Jezus onderwijst in de tempel

- 4. L. De verzezen Kristus
- R. O. L. V. Koningin
- 5. L. Bruiloft van Cana

Jezus jaagt de kooplieden uit de tempel.

Jezus predikt voor het volk
Maria Magdalena wast de voeten van Jezus.

- R. Jezus ontmoet zijn moeder

Kalvarie
Pieta

Wenende vrouwen

- 6. L. O. L. V. van Florenville

O. L. V. van Luxemburg

O. L. V. van Orval

R. O. L. V. van Lourdes

O. L. V. van Fatima

O. L. V. van Beauraing

7. Dekoratief glas in lood
8. Zes tafereelen uit het leven van Bertarius en Attalenus
9. L. Anna en Joachim
10. R. Jozef en kind Jezus (roosvenster) M. O. L. V. hoofderrond: 6 apostelkoppen.
11. Magdalena wast de voeten van Jezus
12. Gevangeming van Jezus
13. Verraad van Petrus
14. Kalvarie
15. De metaalarbeid gezegend door Eligius
16. Niklaas
17. Petrus
18. De verlossing van het mensdom door de hulp van O. L. V.
19. De katholieke arbeidersklasse
20. Porta Coeili
21. Leven en verrijzenis
22. Anna
23. Uittocht uit het paradijs door Adam en Eva
24. Graflegging
25. Verrijzenis van Kristus
26. Constanfnus - Walfroy - Hubertus
27. Laatste avondmaal
28. Met leven van Maria Goretti
29. Het leven van Vincentius à Paulo
30. De trouw aan de wet van Beaumont
31. De goede herder
32. Rijkdom
33. Armoede
34. Ziekte

FLORENVILLE, O.L.V. Hemelvaartkerk

- 35. (roosvenster) M. Kristushoofd.
errond: 6 apostelkoppen.
- 36. L.O.L.V. en Kind Jezus
R. Jozef
- 37. L.O.L.V. geeft de rozenkrans aan Dominikus
R. De orde van de rozenkrans.

1954. J. Colpaert, n. 1 tot 37

Brunel, Rijksarchief-Fonds J. Colpaert, n. 1 tot 37

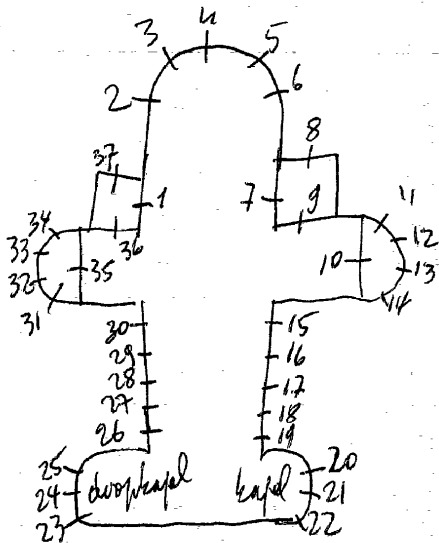

Grote abdijeeetzaal:

27. Doornen (motieven ge-
 28. Olera - groenten (vat in glas-in
 29. Mala - sinaasappel lood)
 30. Sicerca
 31. ~~XXXXXX~~ - Kristus - korenhalmen
 en druiven
 32. Fixey - vis
 33. Mel - honing
 34. Spiritus - geest
 35. Panis - brood
 36. Oleum - olie

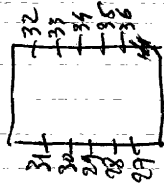

WW

Atrium van het noviciaat:

37. Kalvarie, get. Wijss

Kloostergang van het noviciaat:

38. Ave-Maria
 39. Geestelijk vat
 40. Regenboog
 41. Morgendster
 42. Lelie
 43. Ark des verbond
 44. Deur des hemels
 45. Mystieke roos
 46. O.L.V. van 7 smarten

Trap:

47. Eucharistie
 48. Ave Maria

Kapitelzaal der broeders:

49. Jozef - gebed en werk
 50. Albertus de grote - stilte en
 boete

Grote kapittelzaal:

51. Constantinus
52. Bernardus
53. Benediktus
54. Robertus
55. Albertus
56. Stefanus

Grote trap:

- Wapenschild "Ateaux" (roosvenster) **57.**
58. Fides glas-in-betonramen
59. Spes, get. J. Huet, 1946
60. Caritas
61. Pauperatas
62. Castitas
63. Oboedientia

Kapel van de bisschop:

64. Kroning van Maria, Pieta, Maria
ontmoet Jezus, Vlucht naar Egypte.
65. Tenhemel opneming van Maria,
Geboorte van Jezus, Opdracht in
de tempel, Maria bezoekt Elisabeth,
Boodschap aan Maria.

Inkormal van de abdiij:

66. Wapenschild Franciscus II
" " Gabriel Siegnitz
Engel " Paus Pius XI
" " Koning Albert
67. " " Monnik met O.L.V.
" " Koning Leopold III
68. " " Abswijding Van der Cruyssen

69. Wapenschild Orval

ad. Vigiliis

ad. Matutinum

ad. Primis

ad. Tertiam

Sextam

Nonam

Vesperas

Completorium, 1931

Lamp-wierookvat

Kapel van de abt:

70. O.L.V. met de symbolen uit de
litanie van O.L.V., get. Huet, 1946

Ontvangstzaal abt:

71-72 è 73. Beschilderd glas-in-lood
met ornamenten.

Kloostergang: (wapenschilden gevat

74. Citeaux, I098 glas-in-lood)

75. Clairvaux, III3

76. Trois fontaines, III8

77. Orval, II31

78. Verdun, II47

79. Kokzijde-Ter Duinen, II39

80. Villers-la-Ville, II46

81. Orval, II50

Doopkapel: (uitsprong in kloostergang)

82. Delmotte-Bisschop van Doornik

Kerkhofs-Bisschop van Luik

Heylen - Bisschop van Namen

83. Van der Cruyssen

Van Roey - kardinaal

Pius XI

Pius XII

- MICARA

- SMETS = *generaal* +
overste

84. Bisschop Charue - Namen
Bisschop Coppieters - Gent
Bisschop Lamiroy - Brugge
- Kloostergang -vervolg:
85. Wapen van Orval
86. Aulne, II47
87. Cambron, II48, get. Boquet-Slagmulder
88. Ter Doest, II74, get. Boquet-Slagmulde
89. Herkenrode, II82
90. Val Dieu, II85
91. Val Saint-Lambert, II91
92. Bonnevoie, I200
93. Clairfontaine, I216
94. Difiedange, I235, get. Boquet-Slagmul-
der

Kleine abdij eetzaal:

95. Drie bisschoppelijke wapenschilden
en teksten.
96. Drie bisschoppelijke wapenschilden
en teksten.

Kleine zaal onder abdijtoren:

97. Sic transit gloria mundi

Abdijmuseum:

98. Bernardus (in lichtbak)
get. J. Huet, I946

99. Klein kapel ziekenhuis 1ste verdieping

FLORENVILLE-Orval, Scouts kapel in het bos van de abdij

1926. J; De Geradon=ontw.

J. Osterrath-A. Biolley=uitv. } nr. I tot I2

1. Paulus

2. Joris

3. Jozef

4. Albanus

5. Eleutherius

6. Bavo

7. Franciscus van Assisi

8. Donatius

9. Lambertus

10. Rumoldus

11. Hubertus

12. Wapenschild gevat in glas-in-lood.

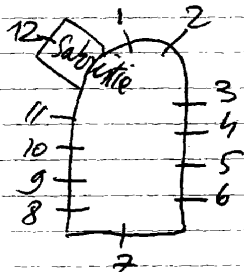

Bibliografie:

Hontoy Mariette, Stained glasswork, Brussel, 1949, p. II =nr. I

(met afbeelding)

Reklame druksel 1937-47 = 47 1 47-12

L'art de Bataï, 1941, nr. 5 = nr. 5-7 = metaafbeelding

FLORENVILLE-Sainte-Cecile, St. Ceciliakerk

Ganton, nr. I tot 5-7 tot I3
nr. 6

- 1 Gertrudis
- 2 O.L.V. verschijnt aan Bernardette te Lourdes
- 3 Cecilia
- 4 Donatius
- 5 Latijnse tekst (klein raam)
- 6 Verrijzenis van Jezus
- 7 Jezuskind verschijnt aan Antonius
- 8 Dood van Jozef
- 9 Barbara
- 10 Theresia van het kind Jezus
- 11 Het mirakel van de eucharistie door Antonius (ezeltaf.)
- 12 Ten hemelopneming van Maria
- 13 Geboorte van Jezus.

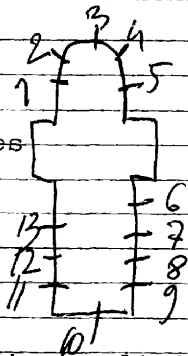

FLORENVILLE, Muno, St. Martinuskerk

Gebr. Ganton, nr. I-2
nr. 3-4

1. Aanbidding der koningen
2. Verrijzenis van Jezus
3. L. Antonius van Padua
R. Maria Magdalena
4. L. Elisabeth van Hongarije
R. Franciscus van Assisi

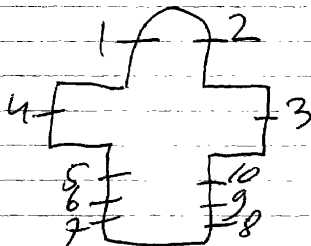

5 tot 10. Beschilderd glas-in-lood = niets bijzonders

FLORENVILLE-Fontenoille, St. Joriskerk

1933. Osterrath, nr. ItotIO

ITotIO. Ormantenale schilderijen afwisselend met druiventrossen en korenhalmen, gevat in glas-in-lood.

Ontwerptekening in verzameling v/h. museum d'art religieux et d'art Mosan te Liege

FLOREFFE-Souvimont, St. Jozefkerk

1902. Maison Delhez/ F. Demarez = Brussel, nr. Itot5

1. Norbertus, get. Maison Delhez-Brussel, 1902

2. Thomas van Aquino, get. Maison Delhez-Brussel, 1902

3. Juliana, get. Maison Delhez + F. Demare, Brussel, 1902

4. Berthuin = medaille gevat in glas-in-lood

5. Feuillin = mesaille gevat in glas-in-lood

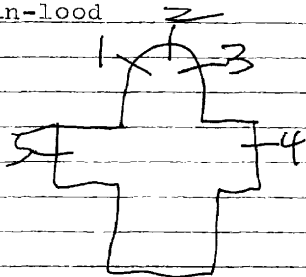

Repertoire Photographique du mobilier des
Sanctuaires de Belgique, Prov. de Namur, Canton
de Fomes-la-ville, 1980, p. 53 = n. 1-2-3

FLOREFFE-Soye, St. Amanduskerk

nr. 1 tot 8

1. H. Hart van Jezus verschijnt aan Margaretha Maria à la-
coque + twee adellijke wapenschilden.

2. O. L. V. geeft de rozenkrans aan Dominikus + twee adellijke
wapenschilden.

3 tot 8. Glas-in-lood met ornamentale versiering op glas ge-
schilderd. Gebruik van veel zilvergeel.

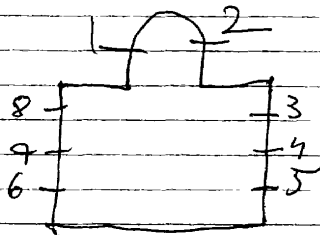

Repertoire Photographique du mobiliers des
sanctuaires de Belgique, Prov. de Namur, Canton
de Namur I, 1982, P. 103 = n° 3 tot 8

FLOREFFE-Floriffoux, St. Gertrudiskerk

1993 ~~BAR~~ CRICKX, nr. 4 tot 13
nr. I-2-3

I.B.O.L.V.

O. Offer van Abraham en Isaak, 1925

2. B. Jezus kruisdood

O. Adelijk wapenschild

3. B. Johannes

O. Mozes en de koperen slang

4. Tien taferelen uit het leven van St. Gertrudis. 1920

5. Paulus + 2 symbolen

6. Theresia van het kind Jezus + 2 symbolen

7. Gerardus Majella + 2 symbolen

8. Hubertus + 2 symbolen

9. Antonius van Padua + 2 symbolen

10. Aloysius van Gonzaga + 2 symbolen

11. Barbara + 2 symbolen

12. Petrus + 2 symbolen

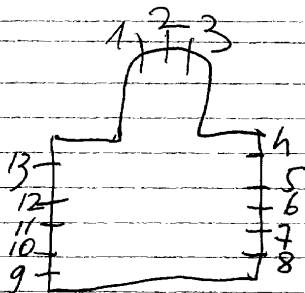

Atelier Carpet herstelde in 1993

(van boven naar onder)

- I3.L. Vinding van Jezus in de tempel
- Geboorte van Jezus
- Boodschap aan Maria
- M. Jezus ontmoet de H. Vrouwen
- Geseling
- Hof van Olijve
- Adelijk wapenschild *Fam. Dorlodot*
- R. Kroning van Maria
- Pinksteren
- Hemelvaart van Jezus

Bibliografie:

Reklamedruksel atelier Crickx, nr. 4 tot I3

*Repertoire Photographique du mobilier des sanctuaires
de Belgique, Prov. de Namur, Canton de Namur I, 1982,
p. 29, nr. 4 tot 13*

FLOREFFE-Buzet, St. Ghislainkerk

1905. OSTERRATH, nr. Itot7

(van boven naar onder)

1. Aanbidding der koningen

Geboorte van Jezus

Maria bezoekt Elisabeth

Boodschap aan Maria

2. Bruiloft van Cana

Doop van Jezus

Jezus onderwijst in de tempel

Opdracht van Jezus in de tempel

3. Jezus kruisdood

Doornekroning

Geseling

Hof van Olijve

4. Emmausgangers

Verrijzenis van Jezus

Graflegging

Kruisafneming

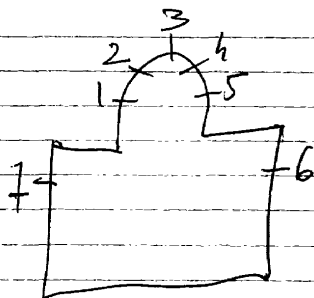

Het Atelier carpet herstelde in 1984
dese samen

5. Kroning van Maria

Tenhemel opneming van Maria
Pinksteren

Hemelvaart van Jezus

6. Vijf taferelen uit het leven van Philomena

7. Vijf taferelen uit het leven van Maria Magdalena, 1911.

Bibliografie:

Reklamedruksel atelier Osterrath, nr. 1 tot 7

LIEGE, Musée d'art religieux et d'art Mosan, nr. 3 = ontwerp-
tekening

FLOREFFE, O.L.V. van de rozenkranskerk

1962. Massy-en Lechantre=uitv./Luc Perot=ontw., nr. 1 tot 4, 7 tot 10
1934. CRICKX, nr. 5-6

- | | | | |
|---|--------|--|--|
| 1. Jozef | } 1962 | | |
| 2. Bernardette | | | |
| 3. Joris | | | |
| 4. Renildis | | | |
| 5. O.L.V. verschijnt aan de H. G. Gabriel | | | |
| 6. Cecilia | | | |
| 7. Theresia van Avila | } 1965 | | |
| 8. Franciscus van Assisi | | | |
| 9. Pastoor van Ars | | | |
| 10. O.L.V. | | | |

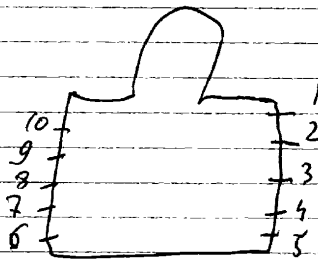

Bibliografie:

Reklamedruksel atelier Crickx, nr. 5-6

Bulletin des commissions royales des arts et des monuments
1934, blz. 37 = nr. 5-6

een moren samen + foto nemen

Kon. Communië v. Monumenten, 31-1-1934, n. 6727

Repertoire photographique du mobilier des sanctuaires
de Belgique, Prov. de Namur, Canton de Fone-la-ville,
1980, p. 33 = n. 5-6

FLOREFFE, Carmelites Dechaussees - Rue du Carmel 5

Osterrath, nr. Itot6

1. Visioen van de H. Theresia van Avila bij de verschijning van het kind Jezus.
2. H. Familie te Nazareth
3. Martha en Maria bij Jezus
4. Profeet Elie met de arend uit het O.T.
5. H. Hart van Jezus verschijnt aan Margaretha Maria à Lacoque
6. O.L.V. geeft de rozenkrans aan Dominikus

Bibliografie:

Reklamedruksel atelier Osterrath 1937-1947, nr. Itot6

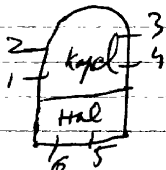

FLOREFFE-Franiere, St. Agathakerk

I986.CARPET=uitv./LONDOT=ontw., nr. Itot8

~~xxxx~~ I-4 tot 8. Modern glas-in-lood

2-3. Dekoratief glas-in-lood, zonder schildering of symbolen

Bibliografie:

Reklamedruksel atelier Carpet, nr. Itot8

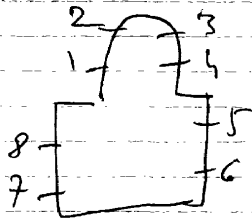

1891. J. DOBBELAERE

1. Niklaas
2. Katerina
3. Aanbidding der herders, get. J. Dobbelaere, 1891
4. Laatste avondmaal
5. Kroning van O.L.V. *volledig hermaakt - weinig oorspronkelijk*
6. Elisabeth en haar echtgenoot
7. H. Lodewijk ontvangt de doornekroon

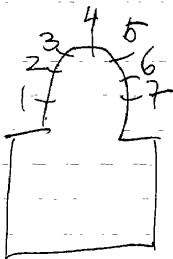
Bibliografie:

Bulletin des commissions royales des arts et des monuments

1890, blz. 336 = nr. 3-4-5

1901, blz. 316 = nr. 1-2-6-7

Catalogue general par numeros d'ordre des cartons pour vitraux

197 = nr. 4

198 = nr. 3

199 = nr. 5

707 = nr. 6

708 = nr. 7

709 = nr. 2

710 = nr. 1

1890. J. DOBBELAERE, nr. Itot5

STEYAERT, nr. 6

1966. *Landbouw-ontw. - massag. Lechantre-ontw., nr. 7 tot 16*

1. Boodschap aan Maria

2. Bezoek Maria aan Elisabeth, get. I. Dobbelaere, 1890

3. Geboorte

4. Opdracht in de tempel, get. 1890

5. Jezus onderwijst in de tempel

6. L. Oktave

R. Natalie

Al de ~~oude~~ namen in de kerk zijn met zeer mooi modern glas-in-lood

Bibliografie:

Bulletin des commissions royales des arts et des monuments

1891, blz. II } nr. Itot5.

1892, blz. 164)

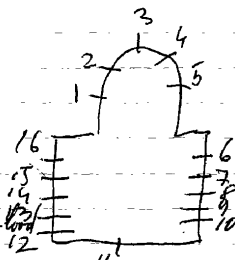

Repertoire Photographique du mobilier des
sanctuaires de Belgique, Prov. de Namur, Canton
de Florennes, 1970, p. 18 = n° 4

FLORENNE -

SAINT AUBIN, St. Aubinkerkerk

AV

Florennes

I-2-3. Dekoratief glas-in-lood - zeer mooi van kleur
Geen symbolen of motieven

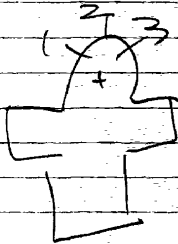

FLORENNES-Thy-le-Bauduin, St. Petruskerk

1920. J. Vosch, nr. Itot 13.

1-2-3. Beschilderd glas-in-lood met ornamenten.

4. Petrus, get. J. Vosch, 1920

5. H. Hart van Jezus, get. J. Vosch, 1920

6. Antonius, get. J. Vosch, 1920

7. Hilarius, get. J. Vosch, 1920

8. Hubertus

9. Jozef, get. J. Vosch

10. Franciscus van Assisi, get. J. Vosch, 1920

11. Brigitte, get. J. Vosch, 1920

12. H. Hart van Maria, get. J. Vosch, 1920

13. O.L.V. van Lourdes, get. J. Vosch, 1920

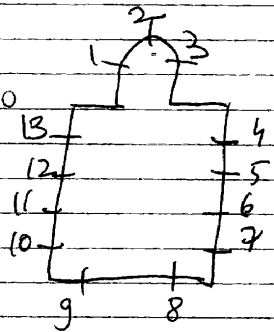

Reklamedrukker J. Vosch, nr. Itot 13

Repertoire Photographique du mobilier des
sanctuaires de Belgique, Prov. de Namur, Canton
d'Andenne, 1977, p. 47 = m 1 tot 13

FLORENNES-Rosee, St. Remigiuskerk

nr. I-2
nr. 3-4

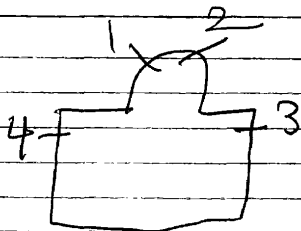

1. L. H. Hart van Jezus

R. O. L. V. onbevlekt

2. L. Jozef

R. Augustinus

3. L. Twee taferelen uit het leven van Remigius

R. *Doop van Clovis — Leo en Attila*

4. L. Opvoeding van Maria in de tempel

R. Boodschap aan Maria

Repertoire photographique du mobilier des anc-
traires de Belgique, Prov. de Namur, Canton de
Florennes, 1976, p. 29 = n. 3

MORIALME, O.L.V. kapel (gelegen op het kruispunt
Florennes-Chatelet)

Rue du Chatelet 20

.Crickx, nr. Itot 4

1. Andreas

2. O.L.V. en Jezus, get. F. Crickx

3. Anna en Maria

4. Jozef.



Walcourt

Osterrath

- I. B. O. L. V.
O. Petrus
2. B. H. Hart van Jezus
O. Martinus
3. B. Jozef
O. Paulus
4. tot 9. Taferelen uit het leven van St. Martinus.
10. Veronikadoek
11. Verschijning van O. L. V. te Lourdes.
12. Wonderbare visvangst.
13. Kristus geeft de sleutels der H. Kerk aan Petrus.
14. Jezus wast de voeten van Petrus
15. Jezus geneest een lamme.
16. De paus van Rome.
17. O. L. V. geeft de rozenkrans aan Dominikus.

Repertoire Photographique du mobilier des
sanctuaires de Belgique, Prov. de Namur,
Canton de Walcourt, 1977, p. 36, n. 46-9

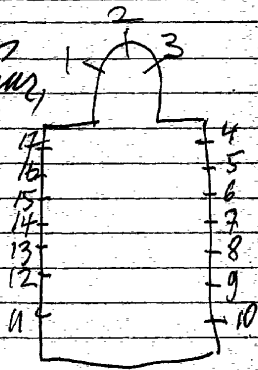

Reklamedrucker atelier Osterrath, 1937-1947

HEMPTINNE, St. Remykerk

N

Florennes

1. Remigius
2. O.L.V. onbevlekt ontvangenis.
3. Waltere.

(niet veel byzonders)

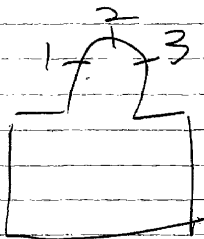

- I-2-4-5. Beschilderd glas-in-lood met ornamenten.
 3. Top: Lam Gods
 Beschilderd glas-in-lood met ornamenten.
 6. L. Adolffius
 R. Augustinus
 7. Top: Lam Gods
 L. Victor
 M. Oger
 R. Karolus Borremeus, 1904.
 8. O. Hubertus
 R. Ferdinandus
 9. L. Lodewijk van Gonzaga
 R. Jan Bergmans
 10. L. Quinten
 R. Laurentius
 11. L. Theodorus
 R. Hyacinthus
 12. Top: L. Adelia
 M. Cecilia
 R. Cecilia
 13. L. Monica
 R. Elisabeth
 14. L. Lucia
 R. Agnes
 15. L. Philomena
 R. Theresia
 16. L. Apollonia
 R. Juliana
 17. Top: God de vader
 L. O. L. V.
 M. Kind Jezus
 R. Jozef, 1904

T8. L. Paulina
R. Rolende

Repertoire Photographique des
Mobilieres des structures de
Belgique, Prov. de Namur, Canton
de Walcourt, 1977, p. 32 = n° 1 et 16

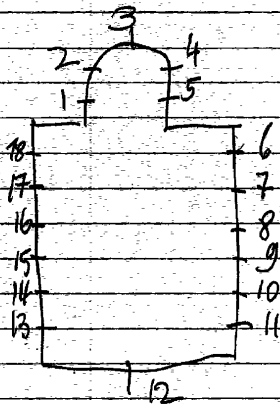

1901

~~1901~~ J. Vosch, nr. Itot22.

Hersteld in 1960

1. O. L. V. geeft de rozenkrans aan Dominikus.
2. Boodschap aan Maria
3. O. Lucas
3. Bezoek van Elisabeth aan Maria. get. J. Vosch, 1901.
4. O. Johannes
4. Geboorte van Jezus
4. O. Nam Gods
5. Opdracht in de tempel.
5. O. Marcus, get. J. Vosch, 1901.
6. Jezus onderwijst in de tempel, get. J. Vosch, 1901.
6. O. Matheus
7. O. L. V. Geeft de scapulier aan Siron Stok.
- (8 tot 22. Top: kleine medaillons Geschilderd glas-in-lood met ornamenten).
8. J. Joachim
9. ~~1901~~ Jan de evangelist
10. Emiel
11. Antonius
12. Stanislas Koska
13. Franciscus de la Sales
14. Vincentius
15. Kristoffel
16. Maria Margaretha à la Coque
17. Jeanne de Chantal
18. Theresia
19. Clara
20. Margaretha
21. Maria Magdalena
22. Anna

Bibliografie:

Bulletin des commissions royales des arts et des monuments
1900, blz. 124 = nr. 1 tot 7.

Repertoire Photographique du mobilier
des sanctuaires de Belgique, Prov. de
Namur, Canton de Welcourt,
1977, p. 30, = n. 1 tot 22

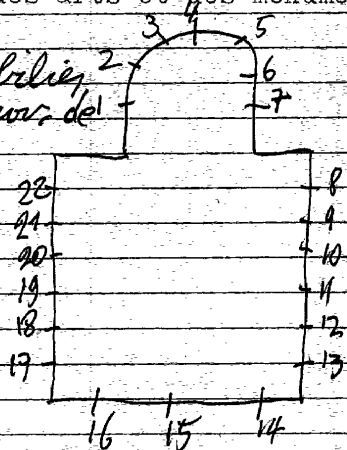

FLORENNES-Flavion, St. Martinuskerk

1876.BAZIN-Latteux, nr. I-2 (Mesnil St. Firmin, Oise)

1. Kristus geeft de sleutels aan Petrus, get. Bazin-Latteux, 1876

2. Roeping van Paulus

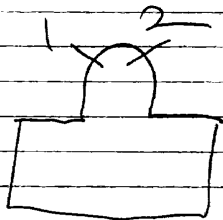

FONTAINE L'EVEQUE, St. Kristoffelkerk

1897. Stalins-Janssens, nr. 1-5
Spreters, nr. 2-3-4-6-7

1. O. L. V. van de rozenkrans verschijnt aan Dominikus, 1897.

2. B. L. Hubertus

M. Barbara

R. Elooi

O. L. H. Mis van Gregorius

R. Tafereel met een ridder

3. B. L. O. L. V.

M. H. Hart van Jezus

R. Jozef

O. L. Volkmensen

R. Kristoffel draagt het Jezuskind

4. B. L. Paulus

M. Jan de dooper

R. Isidorus

O. L. Tafereel met een ridder

R. Engel helpt een kreupele

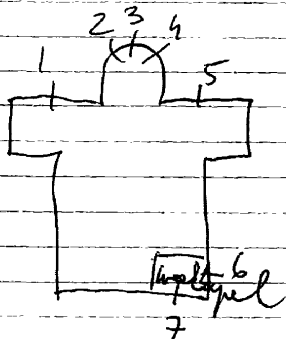

5.H.Familie te Nazareth, 1897

6.Antonius deelt brood uit aan de armen

7.Antonius doet het wonder met de ezal, get. Spreters

Biographie national, 32ste deel, p. 678, =nr. I-5

Revue mondiale, 1924, n. 130, p. 11 = R 2-3-4-6-7

Zie brief G. Spreters, 20 oktober 1933 =

FONTAINE L'EVEQUE-Forchies-la-Marche^H, H. Hartkerk

Fontaine l'evêque

1. H. Hart van Jezus
2. H. Hart van Maria



FONTAINE-L'EVEQUE-Forchies-la-Marche,O.L.V.kerk

Spreters G m. 4 tot 12

Fontaine l'evéque

- 1-2-3. Beschilderd glas-in-lood met symetrische motieven kleurrijk, maar streng van vormgeving.
- 4. Barbara, patrones van de mijnwerkers.
- 5. O.L.V.
- 6. Cecilia
- 7. Theresia van Lisieux
- 8. Jan de dooper
- 9. Franciscus van Assisi
- 10. Lodewijk van Gonzaga
- 11. Jozef
- 12. O.L.V. altijd durende bijstand

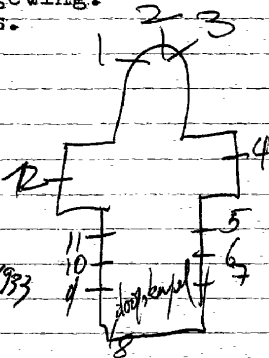

zie brief van G. Spreters d. d. 20 oktober 1933

FONTAINE-L'EVEQUE-Leernes, St. Martinuskerk

1886 .S.COUCKE, nr. Itot4

1. L. Martinus

R. Quirinus, get. S. Coucke

2. H. Hart van Jezus verschijnt aan Margaretha Maria à
Laceque.

3. O. L. V. schenkt de rozenkrans aan Dominikus, get. S. Coucke, ^{I886}

4. L. Jan de dooper

R. Balbina, get. S. Coucke, I886

Bibliografie:

Brugge, Steinmetz kabinet, verz. ontwerptekeningen atelier
Coucke = nr. 1-3-4.

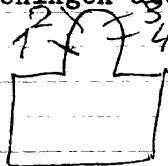

De glasramen staan in een losstaande kleine romaanse kerk
Medaillons gevat in glas-in-lood en omkaderd met een ge-
schilderde rand.

1. Met pijlen doorboorde St. Sebastiaan.
2. Elias met de vuurwagen
3. Ultain - eerste abt van de abdij te Fosses
4. Glas-in-lood
5. Gertrudis
6. Johannes evangelist
7. glas volledig beschadigd(fragment met 2 figuren)

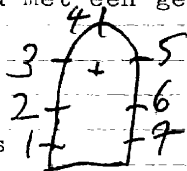

FOSSES-la-VILLES-Vittrival, St. Petruskerk

Osterrath, nr. Itot4

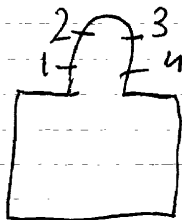

1. Petrus
2. O.L.V. met kind
3. H. Hart van Jezus
4. Marcus

Reklamedruksel atelier Osterrath, nr. Itot4

Carpet herstelde in 1981

FRAMERIES-Eugies, St. Remigiuskerk

1914. Grosse, nr. Itot 13

1. H. Hart van Jezus
2. Bisschop
3. Anna, get. Grossé
4. Joris, 1914
5. Theresia van het kind Jezus
6. Rochus
7. Karolus-Borremeus
8. H. Sacrament
9. Antonius van Padua
10. Elooi, get. Grossé
11. Andreas
12. Jozef
13. O.L.V.

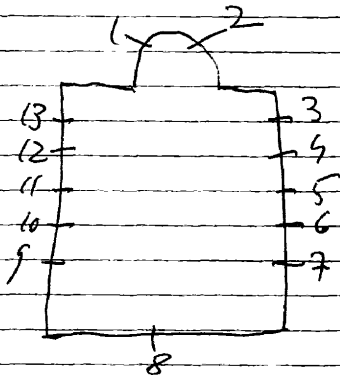

FRAMERIES, St. Waudrukerk

1906. LADON, nr. I-2
1947. MASSY en LECHANTRE, nr. 5 tot 10
Ganton, 3-4-II-12

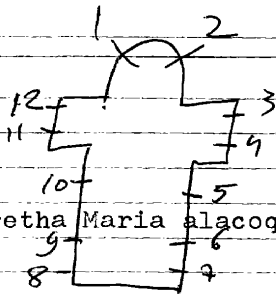

1. Waldetrudis, 1906
2. Barbara, 1906
3. H. Hart van Jezus verschijnt aan Margaretha Maria alacoqu
4. Antonius deelt het brood
5. H. Familie te Nazareth
6. Leerlingen onderwijzen, 1948
7. Jan de doper, 1947
8. Verering van het wonderbare Mariabeeld, 1947
9. Verzorging der zieken
10. Gevangenen zoeken troost en bescherming bij O.L.V., get.
Massy en Lechantre, 1947

II. Vincentius à Paulo

- I2. O.L.V. verschijnt aan Bernardette te Lourdes.

Bibliografie

Biographie nationale, deel 33, p.425 = nr. I-2

Bulletin des commissions royales des arts et des monuments

1907, blz. 303)
1911, blz. 418) nr. I-2

Repertoire Photographique du mobilier des sanctuaires
de Belgique, Prov. de Hainaut, Canton de Faturage
1980, p. 24 = nr. 1-2

FRAMERIES, Soeurs de la providence -
institut Sacre Coeur - Rue des Dames 77

~~kapel: nu omgebouwd tot klaslokalen)~~

~~I.H.Hart van Jezus verschijnt aan Margaretha Maria à
Lacoque.~~

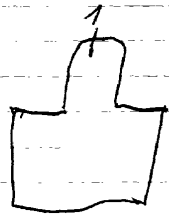

FRAMERIES, H. Hartkerk

I-2-5 tot I5. Dekoratief glas-in-lood, zonder schildering of symbolen. Met edel antiek glas.

3. H. Hart van Jezus.

4. Uitreiking van de euchariestie door Jezus.

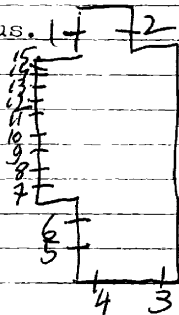

1871. J. B. Capronnier, nr. Itot 6

1926. C. WIJBO, nr. 7-II.

E. MICHANT, nr. 8-9-10. (Nancy-France)

De ramen van Capronnier zijn zeer mooi

1. L. Antonius, get. J. B. Capronnier
R. Willemina, 1871.

2. L. Adolfus

R. Ephori

3. L. Karolus Borromeus

R. Jacobus

4. L. Petrus

R. Nikleas

5. L. Paulus

R. Bisschop

6. L. Jan de dooper

R. Ludovikus

7. De boodschap aan Maria, get.

C. Wijbo, 1926

8. Martinus

9. Engelbewaarder

10. L. Jan de dooper

M. Franciscus van Assisi

R. Lodewijk van Gonsag

get. E. Michant - Nancy-France

11. Kroning van O.L.V., get. C. Wijbo
1926.

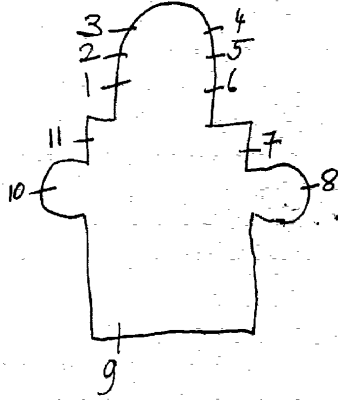

Bibliografie:

Bulletin des commissions royales des arts et des monuments.
1926, blz. I45 = nr. 7-II.

- Catalogue de la collection de cartons de vitraux
peints de la succession de J. B. Capronnier à Bruxelles,
blz. 40-47, 1 tot 6

Repertoire photographique du mobilier des sanctuaire
s de Belgique, Prov. de Hainaut, canton de Leuze,
1982, P. 320 = m. 1-2-3-11

- R. Coppe herft de Karton tekeringen van Capronnier
630 - 631 - 632 - 633.

O. Ganton Herstelde

FRASNES LEZ-AUVAING H Bis
MOUSTIER, St. Martinuskerk

Frashes-les-Buisson

1. H. Geest (plat lichtraam)
2. Doorstoken en gedoornekroond hart
3. Kelk
4. Tien geboden
5. Zeven smarten
6. Zeven smarten
7. Tien geboden
8. Kelk
9. Doorstoken en gedoornegekroond hart

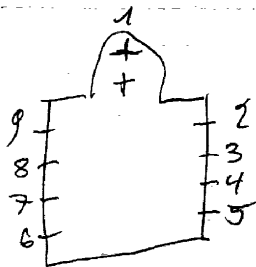

(N.B. De glasramen van de L+R zijbanken zijn hetzelfde
dus 2 x gemaakt.
Met zeer fijne schildering

FRASNES-LEZ-ANVAI ~~1/2 - Frasnes-les-Buisseres~~
MOESTIER, Kapel van O.L.V. van Moustier - 5000 -

H

- 1. Desire
- 2. Clotildis

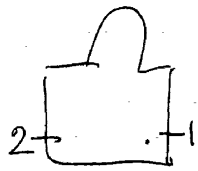

FRASNES-LEZ-ANVAING-
HACQUENIES, St. Nikolaaskerk

Frasnes-lez-Buizy
H

1. H. Hart van Jezus verschijnt aan Maria Margaretha à Lacoque
2. O.L.V. verschijnt aan Bernardette.
3. Doop van Kristus, 1945
4. Dood van Jozef.

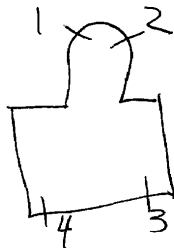

FRASNES-lez-ANVAING, Herquegnies, St. Annakerk

I963.L.M.Londot;nr.I-2-7

I962.Lechantre et Massy,nr.4

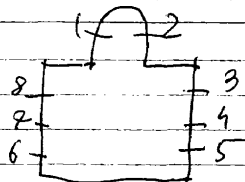

I-2.Glas-in-lood,I963

3.5.Glas-in-lood

4.Anna, get. (monogram L.M. I962) = Lechantre et Massy

6-8.Glas-in-lood

7.Dekoratief glas-in-lood, zonder schildering of symbolen.

Bibliografie:

Hainaut Toerisme, nr. 161, oktober 1973, nr. I-2-7

FRASNES-lez-ANVAING-Saint-Sauveur, St. Michielskerk

1927. Wyss Jean-ont nr. 1-5 tot 15-16 / J. G. Ghaest = vint
nr. 2-3-4

1. Breken van het brood tijdens het laatste avondmaal
symbolen: anker, schelp.
2. H. Hart van Maria
3. H. Hart van Jezus
4. Michael
5. L. Geboorte van Jezus, 1927
R. Boodschap aan Maria
- 6-7. Beschilderd glas-in-lood met ornamenten.
8. L. Jezus als landbouwer bij Magdalena
R. Verrijzenis van Jezus
9. Jezus onderwijst in de tempel
10. Het feestmaal der rijken. St. Job als bedelaar.
11. L. De goede herder
R. De zaaier
12. L. Jezus de kindervriend
R. Jezus en de Samaritaanse vrouw

13. L. Opwekking van Lazarus
 R. Jezus geneest een blinde
14. L. Roeping van Petrus
 R. Jezus wandelt over het meer
15. L. Bruiloft van Cana
 R. Jezus als kind in de tempel
16. O. L. V. onbevleekt

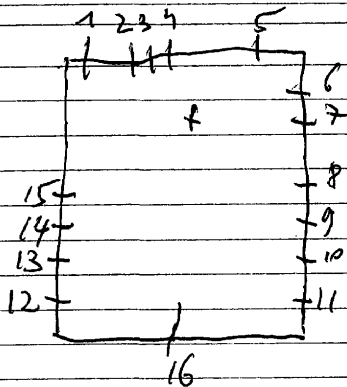

Archief Colpaert, nr. 1-5 tot 16

FRASNES-lez-ANVAING-Anvaing, St. Amanduskerk

1. Rochus, 1919

2. H. Hart van Jezus

3. H. Hart van Maria

4. Maria van Egypte

5 tot 12. Beschilderd glas-in-lood met ornamenten

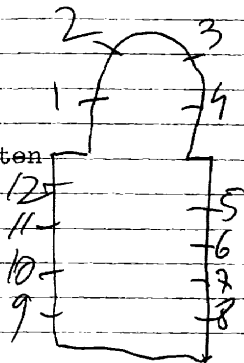

FRASNES-lez-ANVAING, Wattripont, St. Niklaas ~~kapp~~kerk

1937. C. Ganton Defoin, nr. I

I. Jan de doper, get. C. Ganton-Defoin, 1937

FRANES - lez-ANVAING, ^{Wathsihon} St. ~~XXXXXX~~ ^{Maksimilien} kapel - Routede Tournai 7
samen met het kasteel
was: Peres Josephites - Maison St. MAX
nu: Familie Comte De Bethune

Ald de glasramen vertoeven in een zeer verwaarloosde
toestand- delen zijn volledig verdwenen. 1994

1.2. ^{vermoedelyc van Franse makelci} Beschilderd glas-in-lood met ornamentale versieringen.

3. Top: Laurentius

L. Petrus

R. Lucia

4. Top: Lam Gods

L. Anna

R. Joachim

5. Beschilderd glas-in-lood met ornamentale versieringen.

6. Adelijk wapenschild

7 tot 10. Beschilderd glas-in-lood met ornamentale versiering

8. Top: pelikaan

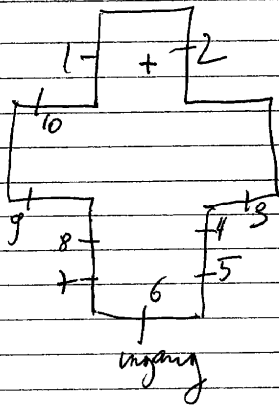

FRASNES (lez-ANVAING-Montreuil-au-bois, St. Martinuskerk

I902.C.Ganton Defoin, nr. 1

I. Ten hemelopneming van Maria, get. C. Ganton Defoin, I902

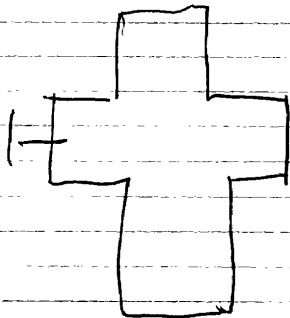

FRASNES-lez-ANVAING, Forest, St. Vaastkerk

I925. Cam. Wijbo, nr. ItotI4

Itot4. Beschilderd glas-in-lood met ornamenten

5. Wonder van St. Vaast, get. C. Wijbo, I92I

6. Jezus geeft aan Petrus de sleutels der H. Kerk, I9I9

7. Zegening van het brood bij de honderdman

8. Dood van Jozef, get. C. Wijbo, I925

9. Verrijzenis van Lazarus, I923

IO. Doop van Jezus, get. C. Wijbo, I925

II. H. Familie te Nazareth, get. C. Wijbo, I925

I2. Leerlingen van Emaus, get. C. Wijbo, I925

I3. Jezus en de Samaritaanse vrouw, get. C. Wijbo, I923

I4. Kroning van Maria, get. C. Wijbo, I92I

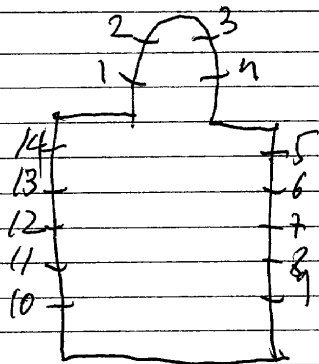

FRASNES-lez-ANVAING-Arc-Ainieres, St. Vincentiuskerk

1879. Steyhl, nr. Itot6-8-9

Cam. Wijbo, nr. 7-10

1. Kind met engelbewaarder, get. Steyhl, Nancy, 1872

~~Kind O.L.V. onbevlekt ontvangenis~~

3. God de zoon met kelk en hostie

4. Jozef, 1879, get. E. Steyhl, Nancy

5. Drievuldigheid

6. Apolonia, 1872

7. Emilius

8. H. Hart van Maria

9. H. Hart van Jezus

10. Philomena

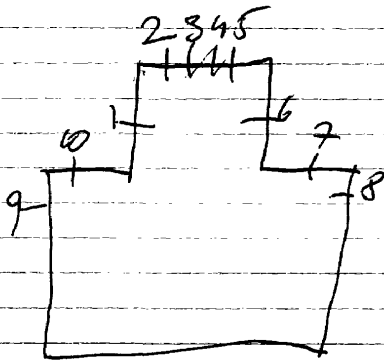

Repertoire Photographique des mobiliers
des sanctuaires de Belgique, Prov. de Hainaut
Canton de Tournai I, 1982, p. 24 = n° 1

FRASNES-lez-Anvaing, -Arc-Ainières, St. Martinuskerk

1919. Ganton-Defoin, nr. Itot 14

1. Martinus

2. In Memoriam wereldoorlog I

B.L. Karorus Borremeus

M.O.L.V. van de rozenkrans

R. Helena

O.O.L.V. ontfermt zich over de gevallen soldaten.

3. B.L. Joris

M. Kristus Koning

R. Leonardus

O. Leonard Devenijns = Belgisch officier in Belg. Congo
samen met een missionaris.

4. Apollonia

5. St. Job vol etterbuilen omringd door mensen, get. Cam.

Ganton-Defoin, 1919

6. Beschilderd glas-in-lood met ornamenten

7. Baraachiel archang overwinning op de oorlog

8. Beschilderd glas-in-lood met ornamenten
9. Barmhartige Samaritaan
10. Maria Magdalena wast de voeten van Jezus, get.
11. Beschilderd glas-in-lood met ornamenten.
12. Aartsengel Michael als overwinnaar en omringd door wapenschilden
13. Beschilderd glas-in-lood
14. Kristus redt Petrus uit de golven op het meer van Genazareth, get. (monogram)

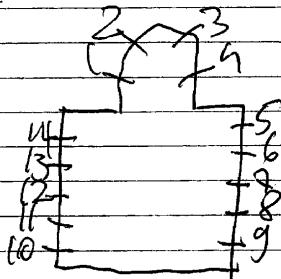

FRASNES-lez-ANVAING, Buissenal, St. Antoniuskerk

I96I. Massy et Lechantre, Itot4

Luc Mestdagh herstellde al de ramen

1. Geboorte van Jezus

2. Verrijzenis van Jezus, I96I

3. Vermenigvuldeging van de broden en vissen

4. Ghislainus

5 tot 9. Glas-in-lood met geschilderde floramotieven

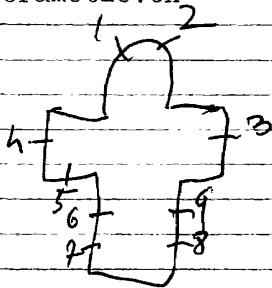

reklamedruksel Luc Mestdagh, nr. Itot40

FRASNES-lez-ANVAING-Dergneau, St. Servaaskerk

1899. Delmeule Segard, nr. Itot 8

1. Servaas, get. Delmeule Segard, 1899

2. Salvator Mundi, get. Delmeule Segard, Tournai

3. Elooi, 1904

4. Jozef

5. Francisus Xaverius, 1905

6. Arnoldus, 1905

7. Antonius

8. Theresia van Avila

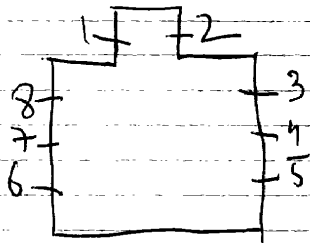

FRASNES-lez-ANVAING-Oeudeghien, St. Niklaaskerk

194 I. Crickx, nr. 1-2-3-10 (nr. 3-10 door een andere tekenaar
1982. CARPET, nr. 4 tot 9 ontworpen)

- 1. Kristus Koning
- 2. Niklaas, get. Crickx
- 3. Ursmarus, 194 I
- 10. Petrus, 194 I

4 tot 9. = 6 gewoon glas-in-loodramen.

Bibliografie:

- Reklamedruksel atelier Crickx, =nr. 3-10
- Reklamedruksel atelier Carpet, =nr. 4 tot 9

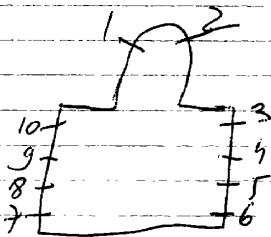

FRASNES-les-ANVAING, Kasteel van Graaf De Lannoy
Dreuve du Chateau 5

J.B.Capronnier

kapel:

Bisschop predikt voor de leden van de familie.

Top: God de vader - wapenschild van de familie

Bibliografie:

Catalogue de la collection de cartons de vitraux peints
de la succession de J.B.Capronnier à Bruxelles, 1892, p. 52

FRASNES-lez-GENVAING-Oeudeghien, Kapel van N.D. du Buisson
Rue du Buisson

1954. CRICKX, nr. Itot6

1. Een herder vereerd het wonderbare O.L.V. beeldje ~~xxxx@kx~~
get. Crickx, 1954

2. Engel Michael

3. Deur des hemels

4. Geestelijk vat

5. Niklaas, get. Crickx

6. Engel Raphael, get. 1954

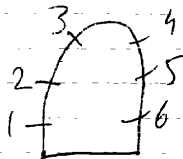

FROID-CHAPELLE, St. Aldegondiskerk

H

Beaumont

1904. Ed. STEYAERT, nr. ItotIO

1962. MESSIE GOFFINET-Greindt, nr. ItotIO (herstelde al de ramen)

1. Jezus in hof van Olijve, 1904, hersteld in 1962.

2. Geseling van Kristus, get. Ed. Steyaert, hersteld 1962, Messie

3. Doornekroning, hersteld in 1962. Goffinet-Greindt

4. Kruisdraging, hersteld in 1962

5. Kalvarie, hersteld in 1962

6. Boodschap aan Maria

7. Bezoek Maria aan Elisabeth

8. Aanbidding der herders

9. Opdracht in de tempel

10. Jezus onderwijst in de tempel.

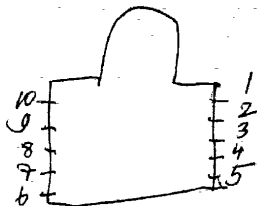

FROID-CHAPELLE-Fourbechies, O.L.V. kerk

H Beaumont

1925 Spreters, nr. Itot 7

1963. LECHANTRE et Massy, nr. 9-12.

? nr. 8-II-13

1. Agnes, 1916

2. Theresia van het kind Jezus

3. O.L.V.

4. H. Hart van Jezus

5. Jozef

6. Petrus

7. Paulus, get. Spreters

8. Zeer mooi glas-in-lood

9. Doet dit tot mijne gedachtenis, get. Lechantre et Massy, 1963

10-II-12. Zeer mooi glas-in-lood

12. In mijn naam zijn de zonden vergeven, 1963.

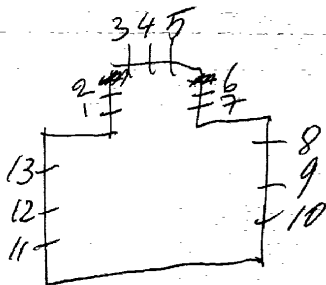

In 1982 Herstelde carpet

Bibliografie:

Bulletin des commissions royales des arts et des monuments
1925, blz. 27 = nr. 1 tot 7

Zie Brief van G. Spreeters d.d. 20 oktober 1933

FROIDSCHAPELLE-Boussu-lez-Walcourt, St. Remigiuserkerk

1957. CASCI-Josselet, nr. I

1966. BUSINE, nr. 2-3-4

1943. GANTON-Defoin, nr. IO-II-I2-I5-I6-I7

nr. I-6-8-9-I3-I4-I8-7

~~1961.~~ Lechantre et Massy, nr. 5

I.O.L.V. verschijnt aan de kinderen van La Salette, get.

Casci-Josselet=Namur), 1957

2. Abraham en Isaak

3. B. Laatste avondmaal

O. Uitreiking van de eucharistie

4. Offer van het paaslam

5. Jezus kruisdood, get. Lechantre-Massy 1961

6-7. Dekoratief glas-in-lood (boven deurversiering)

8-9. Beschilderd decoratief glas-in-lood.

(Het bovenraamdeel heeft een uitbeelding - de alg. oppervlakte heeft een ornamentale schildering)

IO. Jozef, get. C. Ganton-Defoin

II. Antonius, get. C. Ganton-Defoin

I2. Theresia van het kind Jezus, get. C. Ganton-Defoin

13. Jezus bij 2 vissers
 14. Doop van Jezus
 15. Joris, get. C. Ganton-Defoin
 16. O.L.V. onbevleete ontvangenis, get. Ganton-Defoin, 1943
 17. H. Hart van Jezus, get. Ganton-Defoin
 18-19. Geschilderd glas-in-lood

Bibliografie:

Hainaut Tourisme, nr. 162; jg. 1973 = nr. 2-3-4 3
 A. Gamblin, Z. Busine-monographies de l'art Wallon, deel 2;
 1984, p. 48 = nr. 2-3-4

Repertoire photographique du mobilier
 des sanctuaires de Belgique, Prov. de
 Hainaut, Canton de Beaumont, 1977
 p. 22 = nr. 2 tot 5

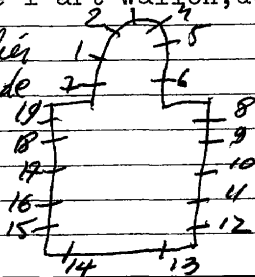

1980. CARPET, nr. 2 tot I2

L. Buisseret=ontw./Osterrath=uitv., nr. I-I3

I. Jezus in de hof van olijve, get. L. Buisseret=ontw.
2 tot I2. gewoon glas-in-lood.

I3. O.L.V. van altijddurende bijstand

Bibliografie:

Hainaut Toerisme, nr. I6I, jg. I973 = nr. I-I3

Liège, musée d'art religieux et d'art Mosan, nr. I-I3=ontwerp

Reklamedruksel atelier Carpet, nr. 2 tot I2. tekening

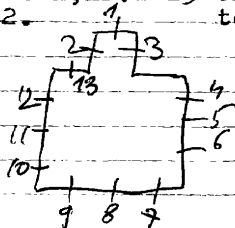

FROIDCHAPELLE-Erpion, St. Maria Magdalenakerk

1902.

nr. I tot I2

1. O.L.V. verschijnt aan Bernardette te Lourdes, 1902

2. H. Hart van Jezus verschijnt aan Margaretha Maria à Lacoque, 1902

(Beschilderd glas-in-lood met ornamenten met in het midden een medaillon, waarin symbolen uit de litanie van O.L.V. voorkomen).

3. Geestelijk vat, 1902

4. Hemels brood, 1902

5. Tiara, 1902 = hersteld in 1943 = vermeld

6. Korenhalm, 1903

7. Twee engelen dragen het kruis

8. Doornekroon, 1903

9. N.D.+kroon, 1902

10. Evangelieboek, 1902

11. Lam Gods, 1902

12. Lelies, 1902

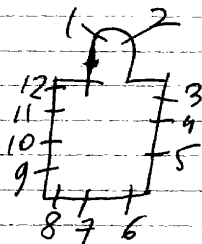

Carpet herstelde in 1982

GALMAARDEN, Gemeentehuis

1998.H.Nijs, nr. I-2-3

Onthaal:

gelijkvloers

nr. I. rond glasraam - Gemeentewapen - landschap met bomen
get. H. Nijs

Bureau van de burgemeester: (in lichtbak)

nr. 700 jaar Pauwelfeesten - vanaf 1382 get. H. Nijs

2. St. Paulus werdt vereerd tegen de pest.

Luik=geldomhaling om de genadebroodjes te bekostigen.

Raadzaal: (rond glasraam) get. H. Nijs

nr. 3. Gemeentewapen met landschap

= 1^{ste} verdieping

GALMAARDEN-Herhout, O.L.V.kerk

I.Engel verschijnt aan het H.Hart

(19de eeuws glas verwerkt naar nieuwe afmetingen)

GALMAARDEN-Tollembeek, St. Martinuskerk

I. Top: Kristus Koning

 twee engelen dragen een opschrift.

B. Zes heiligen

O. Zes taferelen die de attributen dragen

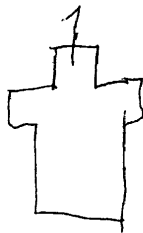

GALMAARDEN-Vollezele, St. Pieterskerk

I88I.VAN DER POORTEN, nr. I tot 4
 I90I.BARDENHEWER, nr. 5 tot I5

- I. Paulus
2. H. Hart van Jezus
3. H. Hart van Maria
4. Petrus
5. Jacobus minor
6. Bartholomeus
7. Philipus
8. Simeon
9. Thaddeus
- IO. Cecilia, I90I
- II. Matheus
- I2. Thomas
- I3. Johannes
- I4. Jacobus mayor
- I5. Andreas

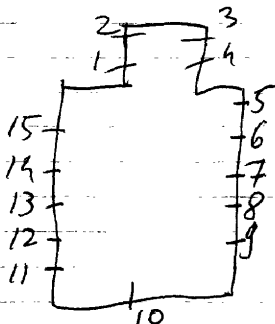

*Jacobs herstelle in 1955 = nr. 10
 Ouchx herstelde alle namen*

Bibliografie:

Verslagen van de diocesaine commissie van het aartsbisdom
Mechelen, deel II, p. 233 = nr. 5 tot 15 = in 1898 toen

Bulletin des commissions royales des arts et des ^{geweigerd} monuments
1881, blz. II en II9 = nr. 1 tot 4

GALMAARDEN-Vollezele, Annonciaden - Kloosterstraat I

I98I. Theodora Veranneman=ontw.
Van Veerdegem-Vosch=uitv.

Kapel: (los opgehangen met ketting)

1. Johanna van Frankrijk, get. T. Veranneman

2. Blijde boodschap, get. T. Veranneman

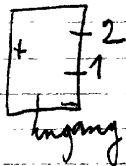

GALMAARDEN, St. Petruskerk

1903. J. VAN NIEUWENHOVE, nr. 1 tot 6-7-20 Brussel

1972. A. MESTDAGH, nr. 8 tot 19

1. O.L.V. verschijnt aan Bernardette te Lourdes, get. 1903

2. L. Elisabeth J. Van Nieuwenhove

R. Jan de dooper

3. L. Paulus

R. H. Hart van Maria

4. L. H. Hart van Jezus

R. Petrus

5. L. Joachim

R. Anna

6. L. Jozef

R. Franciscus Borgia

7-20. Beschilderd glas-in-lood met ornamenten.

8-10-12-15-17-19. Beschilderd decoratief glas-in-lood met vorm en kleur.

9. Godsverlangen

11. Eenvoud

- I3. Waarheid
- I4. Geloof, get. A. Mestdagh, 1972
- I6. Hoop
- I8. Liefde

Bibliografie:

Reklamedruksel atelier A. Mestdagh, 1986, nr. 8 tot 19

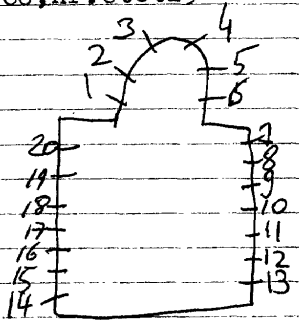

1995 Atelier m. Banere herstellde
 Atelier Criche herstellde, nr. 1 tot 7-20

GAVERE, St. Amanduskerk

I924. H. COPPEJANS, nr. ItotI9

I. Matheus

2. Johannes

3. Kroning van Maria

4. Verrijzenis van Jezus

5. Genadestoel

6. Doop van Jezus, get. H. Coppejans, I924

7. Geboorte van Jezus

8. Marcus

9. Lucas

10. Mozes krijgt de stenen tafels (Vreest God en houdt zijn geboden)

11. Isaias

12. Jeremias

13. Ezechiël

14. Daniel

15. Augustinus

16. Ambrosius

17. Hieronymus

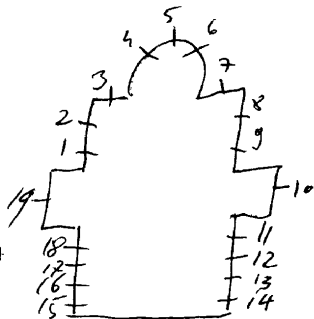

I8. Gregorius

I9. Hemelvaart van Jezus of gaat en onderwijst alle volkeren

Restauratie Atelier Luc Kerstingh - Gent

GAVERE-Baaigem, St. Bavokerk

1939. Ganton-Defoin, nr. I-2-3

1. Boodschap aan Maria, get. Ganton-Defoin
2. Drievuldigheid omringd door engelkopjes en symbolen van de dierenriem.
3. Geboorte van Jezus.



Bibliografie:

Bulletin des commission royales des arts et des monuments,
1939, p.69=nr. I-2-3

V.T.B.Gids, 1966, p.72=nr. I-2-3. ~~XXXXXXXXXXXX~~

Denis Piens, Sint-Bavokerk te Baaigem, p.17=nr. I-2-3

GAVERE, Asper, St. Martinuskerk

I9II.Ganton-Defoin, nr. I-2-3

- I.O.L.V.verschijnt aan Bernardette te Lourdes. +
2.Top:H.Geest
B.L.God de vader
R.God de zoon
O.L.Onthoofding van Barbara
R.Martinus deelt zijn mantel met een bedelaar
3.L.Ivo
R.Katerina, get.C.Ganton-Defoin

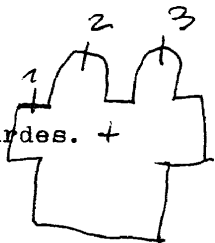

Bibliografie:

Toerisme O.VL., p.31=nr. I-2-3

Bulletin des commissions royales des arts et des monuments

1911, p. 101, nr. I-2-3

Fotorepertorium der menhilaire v/d. Belg. Beschuizen
Prov. Ovl. Ganton Gent OK 1975, p. 16 nr. 1-2-3

1996 Atelier m. Senere herstelde

GAVERE, Zusters O.L.V. Visitatie - Kloosterstraat-2
Kunst en Verzorgings teken "Mariahuis"

1988. Meyvaert=ontw./Mestdag=uitv.nr.1-2-3

kapel:

1. L. Boodschap aan Maria

M.O.L.V. heeft in haar schutsmantel het kervolk v/h. dorp

R. Bezoek aan haar nicht Elisabeth, get. 1988, I. Meyvaert=on

2. Levensboom (meer decoratief glas-in-lood). Mestdag=uitv.

3. Alfa-omega

VINK - kunstkatoren, 98-1 P. 32 tot 37
met afbeelding x

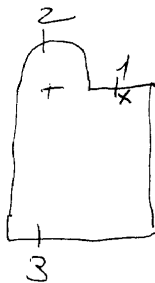

GAVERE-Dikkelvenne, St. Petruskerk

1919. COPPEJANS, nr. 2-4 tot 9-11 tot 16

A. D'Haeyer, nr. 10

Coucke, nr. 1-3 *Samuel*

1. L. Karolus Borremeus

M.O.L.V.

R. Ludovikus

2. Kalvarieberg, 1922

Twee adellijke wapens, get. Coppejans

3. L. Victoria

M. Petrus

R. Francisca

4. H. Hart van Jezus, 1919

5. Jozef, 1919

6. Hilduardus, 1919

7. Antonius kluizenaar, 1919

8. Antonius van Padua, 1919

9. I.H.S.

10. Petrus, get. D'Haeyer *get A. D'Haeyer*

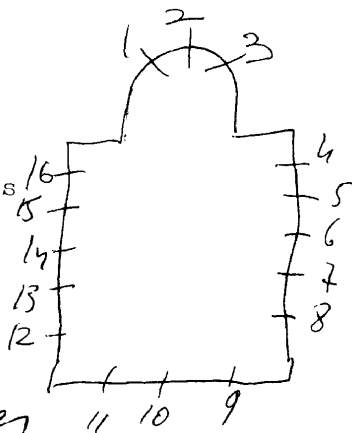

- 11. Ave Maria
- 12. Theresia van het kind Jezus, 1919
- 13. Coleta, 1919
- 14. Christiana, 1919
- 15. Barbara
- 16. H. Hart van Maria, 1919

Bibliografie:

ANTWERPEN, Stadsarchief-reklamedrukser, nr. 322 (1880-1930) 18
999bis=nr. I-3

Kunst, n. 21-23-11-1899, p. 161 = n. 1-3

GAVERE-Vurste, St. Martinuskerk

I898. S. COUCKE, nr. I-2-3

I935. VAN ~~HEVELE~~ NEVELE, nr. 4 tot 7 of 1947

1. Isidorus 1899
2. Top: adelijk wapen
L. Ludovikus
R. Flora, get. S. Coucke en zoon, I898
3. Josefina 1899
4. L. Anna
R. Rita, I940
5. L. Petrus
R. Paulus, I935
6. Doop van Jezus + 2 engelen, I935
7. L. O. L. V. koningin
R. Jozef 1947

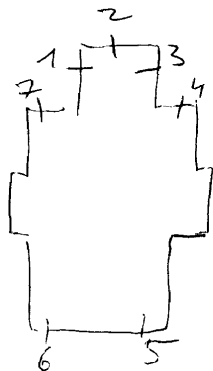

Bibliografie:

Brasschaat, verz. Deruyttere-Desmet, nr. I-2-3=ontwerptekeninge
Verslagen van de diocesaine kommissie bisdom Gent, nr. 7

Crickx, nr. 2 tot II
nr. I

- I. H. Hart van Jezus
2. Top: Lambertus
L. Jezus verschijnt aan Antonius
R. Mijter en staf
3. Top: Hubertus + opschriften
4. Top: Petrus
5. Top: Jan de dooper + opschriften
6. Top: Wathere + opschriften
7. Top: Theresia van Avila + opschriften
8. Top: Cecilia + muziekinstrumenten
9. Magdalena
10. Top: Theresia van het kind Jezus + opschriften
- II. Top: O.L.V. + rozen en lelies

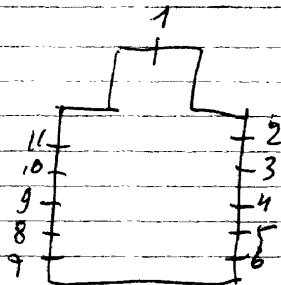
Bibliografie:

Reklamedruksel atelier Crickx, nr. 2 tot II

GEDINNE-Rienne, O.L.V. kerk

1989

~~1988~~ .Carpet=uitv./Lapierre=ontw. (architekt), nr.4 tot20
nr.1-2-3

- 1. L. Marcus
- R. Johannes
- 2. L. H. Hart van Jezus
- R. H. Hart van Maria
- 3. L. Lucas
- R. Mattheus

Fransenamen

4 tot 20. Dekoratief glas-in-lood.

Reclamedruksel atelier Carpet

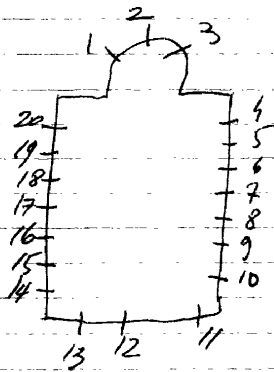

N

GEDINNE-Houdremont, St. Quirinuskerk

LANGE = entree.

Blainpain, nr. ItotIO = uitv.

(glas-in-betonramen.)

- 1. De goede herder
- 2. Isaias
- 3. Ezechiël
- 4. Daniel
- 5. Jeremias
- 6. Doop van Jezus
- 7. Lucas
- 8. Marcus
- 9. Mattheus
- 10. Johannes

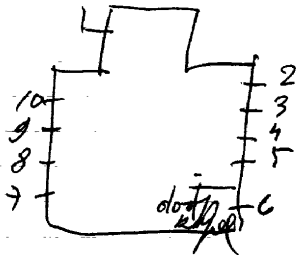

Zeer mooie ramen

Repertoire Photographique du mobilier
des sanctuaires de Belgique, Prov. de Namur,
Canton de Gedinne, 1977, p. 25 = m. 10 et 10

Geel

GEEL, St. Amanduskerk

1916. C. Ganton-Defoin: nr. I-2

1967. JAN HUET, nr. 3-4

1. B. Kristus verschijnt aan Maria Margaretha à Lacoqye

O.L. Gerardus Majella

L.M. Lutgardis

R.M. Johannes

R. Bernardus

~~(In zeer slechte toestand)~~
Jes - Ganton Amelle
1913

2. Amandus omringd door: Itta, Bavo, Albertus, Aldegondis
+ heiligen 1916 get. C. Ganton-Defoin

3. O.L.V. koningin van hemel en aarde, omringd met motieven uit de
litanie van O.L.V. - Basiliek van Rome - Paus Pius XII

get. J. Huet, 1967.

4. L. Amandus

R. Dymfna omringd door kreupelen, 1969.

er komen nog meer by van Huet

Bibliografie:

Verslagen: diocesain komité Mechelen: Deel IV: nr. 3296
Bulletin: commission royales arts et monuments: 1913, blz. 21
VAB. Gids, 1966, blz. 246 - nr. 3.

Foto repertorium v/h. meubilair v/d. Belg.
Bedeekman, Pr. Antwerpen, Canton Mol, 1975

P. 20 = nr. ?

Provinciaal architectuur archief Antwerpen,
n. 1-2

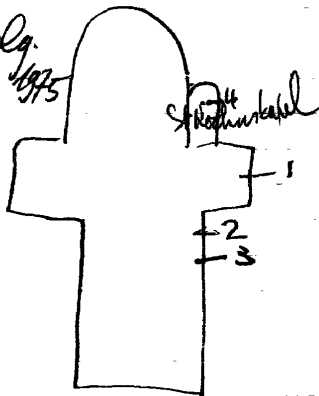

GEEL

Geel

TER AART-Geel:St.Hubertuskerk

I95I.HUET.

I.Salvator Mundi + II engelramen.

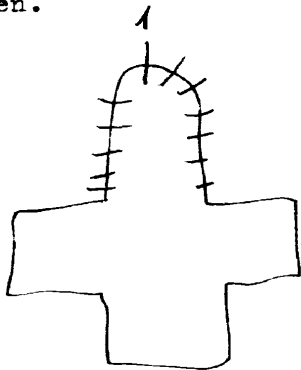

Kunnen de zeg bij komen

GEEL

Geel

OOSTERLO-~~1879~~, E.Z. Mariadal

Steenweg op Eindhout ~~29~~
27

1879 tot 1892. MERTENS ?

- 1. Petrus 1892.
- 2. Jozef
- 3. Rochus
- 4. Rosa van Lima. 1887.
- 5. Ludovikus. 1886.
- 6. Dymfna
- 7. Franciscus Xaverius. 1879.
- 8. Michael
- 9. Paulus
- 10. Lucia
- 11. Lutgardis
- 12. O.L.V. van smarten.

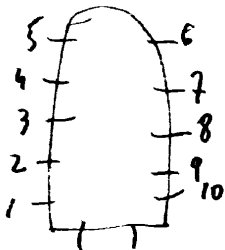

Deze bestaande ramen werden in 1984 volledig gerestaureerd en aangepast aan de raampeningen van de nieuwe kapel.
zie nieuwe oostelijns →

Opstelling in de nieuwe kapel:

1. Ludovikus, get. Mestagh - 1880=ontstaan door Mertens
1984=restauratie door Mestagh

gevat in glas-in-lood

2. Rochus

3. Paulus

4. Jozef

5. Elisabeth

6. Michael

7. Franciscus (*nieuw copie*)

8. Petrus

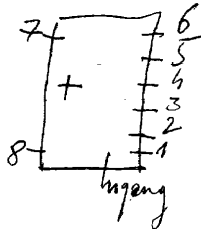

Geel

GEEL, Larum O.L.V. bezoekingkerk

1962. VAN VLODROP: nr. 4.

1892 - Osterrath, nr. 1-2-3

1. L. ~~Christus~~ *Jacobus mayor*
R. Dymfna

2. Kristus en Maria Margaretha à Lacoque

3. 2heilige zonder attributen ??? 1892. = ~~Jacobus mayor~~ *gafna*

4. Wonderbare visvangst. 1963 (*de 9 jaar*)

5. Cecilia

Kunnen ... by hem en

Bibliografie

V.A.B.Gids, 1966, blz. 248 = nr. 4

liege, Musée d'art religieux et d'art mosan
ontworptekeningen, = nr. 1-2

Reclamefolder atelier Ortooth = nr. 1-2-3

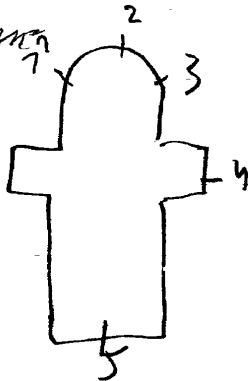

Geel

GEEL, Kindertehuis "St.Jozef" kapel - Cameynestr.55

- 1. Hemelvaart van Kristus (fragment afkomstig van een ander raam).
- 2. O.L.V.
- 3. Genadestoel
- 4. Jozef
- 5. Jezus in hof van Olijve (vernield in 1945).

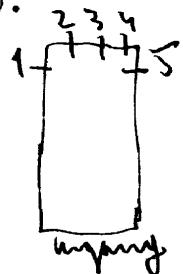

GEEL, Zusters Annonciaden - Gersstraat 67

J. Van den Broeck

Inkomhal: glasraam in lichtbak

I. St. Dymfna, get. Joris Van den Broeck

GEEL, "De Waaiburg" Cameinestraat 35 v.z.w.
vroeger: Zusters Ammoncladen

kapel: nu: I999 - buiten gebruik - stapelmagazijn)

Itot6. decoratief glas-in-lood, zonder schildering, verschillende breedte van lood en allerlei soorten glas. Geen handtekening of datering

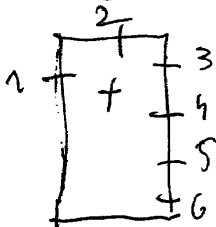

stijl jos beek ?

GEEL, St. Dymfnakapel - Groen Heuvel

1975. Jos Beeck, nr. Itot 5

1. Augustinus Capraemonticola, get. J. Beeck, 1975

2. Doodkistentafereel

3. Tafereel van overlijden

4. Begrafenistaferereel

5. Uitbeelding van de St. Amanduskerk

St. Dymfnakerk

St. Dymfnakapel



GEEL, E.Z. Annuntiaten - kapel - Passtraat 60.

Geel

I. Boodschap

2. Johannes van Valois

2 kloster afgebroken 1990

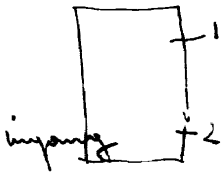

Dymphna museum Geel
GEEL, St. ~~Elisabeth~~ gasthuis - kapel Gasthuisstr. 8

1905. ~~Stalins~~-Jannons

1. L. Henrikus

R. Theresia. 1905

2. *Dymphna ontvoering*

3. L. Augustinus

R. Elisabeth. 1905

4. Kristus verschijnt aan Maria Margaretha à Lacoque 1906

5. O.L.V. van Lourdes. 1906.

6. Engel

7. Twee engelen

8. Twee engelen *gerebertus*

9. Dood van ~~Franciscus Xaverius~~

hersteld in 1964 door *Crichx*

Atelier *Crichx* herstelde

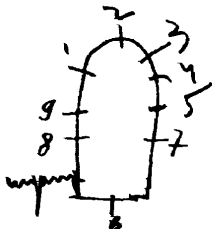

Geel

GEEL, St. Aloysiuskollege - Kollegelaan 9

kapel
inkomhal

1933. J. Huet: nr. 4.

1903 - martens, nr. 1-2-3

- 1. Amandus 1903
- 2. Aloysius
- 3. Dymfna, 1903
- 4. Franciscus, 1933. Huet.

Inkomhal: kalvarie

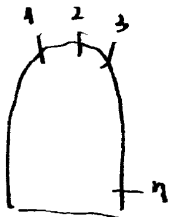

In 1985 werd de kapel afgebroken. De deels vernielde glasramen, 30% vernield, zijn nu in bezit van Dhr. Koninckx Kollege laan 33 - Geel. Tel. 587090 -

Paul Jans - Pelsenhei

Sakristie:

32.O.L.V.koningin

33.Genadestoel

34.Gerebertus

35.Dymfna

GEEL, St. Dymfnakerk

Geel 2

I843 tot I900. STALINS-Janssens nr. I tot 3I
J. Antony = ontwerp. nr. I tot 3I
Osterrath nr. 32 tot 35

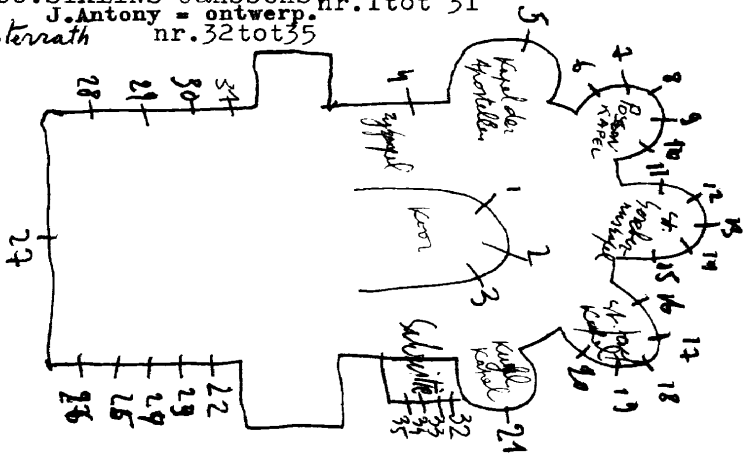

Bibliografie

JANSSENS Gustaaf: De kerk van St. Dymfna te Geel

blz. 8 = nr. 22 tot 26-28 tot 31.

blz. 12 = nr. 4-5

blz. 15 = nr. 6 tot 10

blz. 16 = nr. 11 tot 15

blz. 18 = nr. 16 tot 20

blz. 21 = nr. 21

blz. 27 = nr. 1-2-3.

De Vlaamse school, 1875, blz. 54 = nr. 8-11-12-14-15-17.

Biographic National, 32^{de} deel, P. 678 = n. 1 tot 31

Reclame folder atelier 'Osterrath', n. 32 tot 35

Foto repertorium, v/b. Membelair v/d. Belg. Bescherming, Prov.

Antwerpen, kanton Mol, 1975, p. 24 = n. 30

Seel

- I. L. Henrikus
- M. Jozef
- R. Franciscus
- 2. L. Dymfna
- M. O. L. V.
- R. Gerebertus. I886.
- 3. L. Johannes
- M. Anna
- R. Karolus Borremeus *seel het sekerlyken van Simon Sted*
- 4. O. L. V. ~~seel het sekerlyken van Simon Sted~~ *seel het sekerlyken van Simon Sted*
- 5. Kristus verschijnt aan Maria margar
retha à lacoque.
- 6. L. ~~Worbertus IV~~
- M. O. L. V. van Smarten
- R. Franciscus de la Sale I870.
- 7. L. Jacobus
- R. Rosalia. I875.
- 8. L. Johannes evangelist. I875.
- Theresia van Avila
- 9. L. Jozef
- R. Maria Magdalena
- ~~10. O. L. V.~~
- 10. B. Genadestoel
- O. Salvator Mundi
- R. Jozef. I877. *HEAMLE*
- II. L. Paus Iius
- M. H. Hart van kristus
- R. Coletta.
- I2. L. Eligius.
- R. Anna. I875.
- I3. L. Dymfna. I874
- R. Gerberbernus.
- I4. L. Joanna. I874.
- R. karolus Borremeus.

15. L. Isabella
 M. H. Hart van O. L. V.
 R. ~~Whittemus~~ ^{Hillemus}. I840.
 16. L. Franciscus van Assisi
 M. O. L. V. van Lourdes
 R. Felis. I874.
 17. L. Johannes Baptista
 R. Dorethea.
 18. L. Petrus. I874.
 R. Theodorus
 19. L. Katerina. I875.
 R. Franciscus Xaverius
 20. L. Franciscus Xaverius
 M. Hugo. ~~Hieronymus~~ ^{Hieronymus}
 R. ~~Antoniën van Bedua~~
 21. L. portretten van : Ivo
 Johannes Berghmans.
 M. Dood van Jozef. I882.
 R. Portretten van: Karolus Borremeus
 Aloysius
 St. Dymfnaramen met levenstaferelen.
 22. Aankomst per schip. I899.
 23. Ouderlijk huis. I898.
 24. Dood van Dymfna's moeder. I895.
 25. Doop van Dymfna. I891.
 26. Geboorte van Dymfna. I889.
 27. L. Salvator Mundi
 R. Koning David.
 28. ~~Dymfna wordt aan haar vader vernden~~
~~Winkerverving van St. Dymfna~~. I889.
 29. Ontmoeding van St. Dymfna. I900.
 30. Volksverering bij St. Dymfnakapel.
 31. Dymfna leeft zeer vele ~~teeken~~ ^{teeken} I899.

GEEL

00STERLO-~~0000~~, St. Luciakerk

Geel

1899. OSTERRATH

1. O. L. V.

2. H. Hart van Jezus

3. Jozef

A.

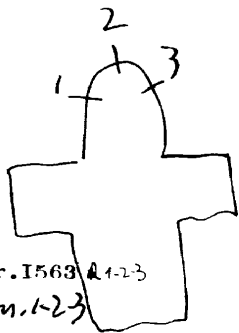

Bibliografie:

Verslagen; diocesaine kommissie van het

aartsbisdom Mechelen, deel III, nr. 1563 A 1-2-3

reclame drukkerij Atelier Osterrath, n. 1-2-3

Geel

Geel

STELLEN-Geel, St. Apolloniakerk

~~1885~~. STALINS-JANSSENS: nr. 1-2-3.

1901. MERTENS: nr. 4.

1909. HUYGENS: nr. 5-6-7.

1. L. Katerina

R. Petrus

2. L. Jozef

R. Karolus Borremeus

3. L. Joanna

R. Arnoldus

4. L. Marteling van Apollonia

R. Verering van Apollonia. 1901.

5. Franciscus Xaverius. 1913.

6. Theresia van Avila.

7. L. Pauselijke afkondeging van O.L.V. onbevlekt dogma.

R. O.L.V. van Lourdes.

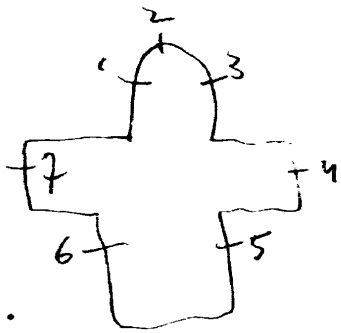

1996 Atelier M. Benne herstelde

GEEL-BEL

Geel

BEL, Geel, St. Lambertuskerk.

GEEL

1945. CRICKX, nr. I-2-6 tot I5.

1907. *Caser*, nr. 3-4-5.

1952. *F. Guiche*, herstelde de bestaande samen

1. Wijnranken

2. Pelikaan

3. B. Offer van Melchisedek

0. Offer van Abraham

4. Verheerlijking van het Lam Gods

5. B. Verzameling van het manna in de woestijn

0. Nutteging van het Paaslam

6. Broden en vissen

7. Herten laven aan de eeuwige bron

8. Zalig de hongeren en dorsten naar gerechtigheid.

9. Zalig die bedroeft zijn.

10. Zalig de armen van geest.

11. Zalig de zachtmoedigen.

12. Zalig de barmhartigen.

13. Zalig de zuivere van harte

14. Zalig die vrede stichten.

Atelier Guido herstelde

15. Zalig die vervolging lijden om de gerechtigheid.

Bibliografie:

Verlagen, diocesaine komité Mechelenen: deel V; 1945 = 12-15

ontwerptekening - Verz. Casier = nr. 3-4

P. Bergmans, Notice sur la vie et les
travaux de J. Casier - ins:
Bulletin de l'Académie Royale
d'Archéologie de Belgique, 1926 (5)
P. 119 = nr. 3-4-5

Atelierboek Casier, nr. 3-4-5
Livre d'ordre de la vitrierie, nr. 2, P. 8 = nr. 3-4-5
Foto repertorium vlb. Neublain vld. Belg.
bedelingen, 1975, P. 33 = M. 2-3-4

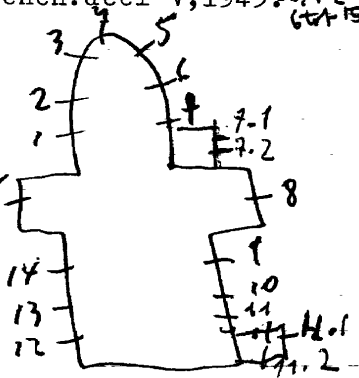

1945. Crickx, nr. 7-1, 7-2, II-1, II-2.

Oude doopkapel:

7-1. Petrus

7-2. Pastoor van Ars, 1943.

II-1. Boon van goed en kwaad

II-2. Eeuwige trouw

In: 1996 herstelde het atelier Joelle D'Alsace alle ramen.

Monumentendag 96, p. 27

~~GEEL-~~
ZAMMEL, St. Laurentiuskerk

Geel

1875-86. STALINS-JANSSENS: nr. 1-2-4 tot 7.
MARECHAL DE CHAMPIGNEULLE: nr. 3

1. Jozef 1875
2. Laurentius 1875
3. Kalvarie
4. Dymfna 1875
5. Gerebernus 1875
6. Ferdinandus. 1886.
7. 1886 Franciscus.

Bibliografie:

Zie parochiaal archief

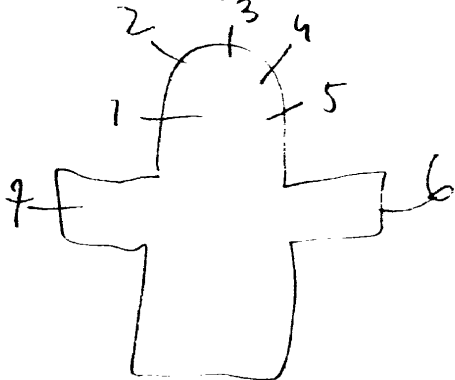

laik

Waremme

GEER, St. Hubertuskerk

Romainville, nr. 3-5

Jacquemart, nr. 1-2

1941. ? nr. 4

1. Volksverering voor het bloedig en onbloedig offer van Kristus, get. Jacquemart.
2. Verering voor O.L.V.
3. B. Ziekenverzorging
O. De goede Samaritaan
4. O.L.V. 1941. + wapenverdedig Graaf de Ribeaucourt
5. B. Doden begraven
O. Kruisdraging

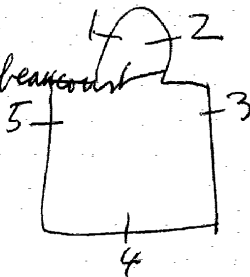

Repertoire Photographique du mobilier des
sanctuaires de Belgique, Prov. de Liege, Canton de
Waremme, 1980, P 58 = n. 4

DEER-

luit

Waremme

DARION, St. Martinuskerk.

1898, Osterrath, nr. Itot5
1954. A. Romainville, nr. 6

- 1. O.L.V. geeft de rozekrans aan Dominikus, 1899
- 2. L. Lodewijk
R. Juliana
- 3. H. Hart van Jezus verschijnt aan Maria Margaretha à la-coque.
- 4. L.O.L.V.
R. Jozef
- 5. Martinus
- 6. Kalvarie, get. Romainville, 1954.

Bibliografie:

Bulletin des commissions royales des arts et des monuments
1898, blz. 227 = nr. Itot5.

Vege, musee d'art religieux et d'art monn = ontwerptekening
nr. 4

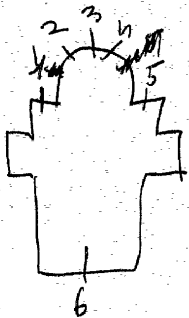

Repertoires Photographique des
mobiliers des sanctuaires de
Belgique, Prov. de Liège, Canton de
Waremme, 1980, p. 35 - n. 1 tot 5

GEER -

HOLLOGNE-sur-Geer, St. Bricekerk

hike

Waremme

1929. STEYAERT, nr. I-2-3

1. L. Jozef

R. Norbertus, 1929

Brice

2. Symbolen van de 4 evangelisten

3. L. Bisschop

R. Bisschop, 1929

Alfonsus

Lambertus

Zeer mooie ramen

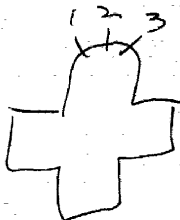

Repertoire Photographique du mobilier des
Sanctuaires de Belgique, Prov. de Liège, Canton
de Waremme, 1980, p. 63 = n. 1-2-3

GEETSBETS-Rummen, St. Ambrosiuskerk

1960. Van den Brink Riel, nr. I-2
nr. 3 tot 8

1. Vermenigvuldeging der broden en vissen
priester met monstrans
processie, get. Riel Van den Brink
2. Laatste avondmaal
priester aan het altaar
gelovigen die de communie ontvangen
3. Clara
4. Barbara
5. Godelieve van Gistel
6. Franciscus van Assisi
7. Isidorus
8. Norbertus

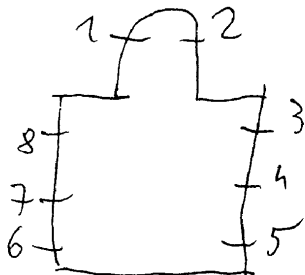

Fotorepertorium van het meubilair van de Belgische bedehuizen, prov. Brabant, canton Diest, 1980, p. 89, nr. I-2

GEETBETS-Grazen, O.L.V.kerk

CHARLIER, nr. ItotII

1. H. Hart van Maria

2. Chiro (roosvenster)

3. Augustinus (kleine meidailleurs gevat in glas-in-lood)

4. 5-6-8-9-10-11 = heilige voorgesteld alleen met hun
hoofd, die behoren tot de Norbertijner-
orde.

7. Norbertus

Bibliografie:

MAES, Leuvens brandglas, p. 152 = nr. ItotII

4 Jacobus
6 Norbertus

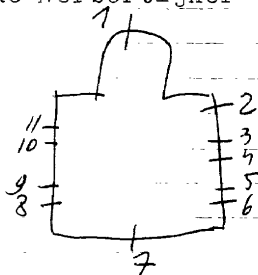

GEETBETS, St. Pauluskerk

Zontleerw

Alle ramen zijn met glas in lood, twee ervan zijn versierd met een adelijk wapen. $\frac{1}{2}$. van Ryckman de Bets



Foto repertorium v/h, kenbilan v/d. Belg. Bedehusen
Prov. Brabant, Kanton Diest, 1980, p. 70 = Room 1-2

1968. A. D'Haeger, nr. Itot27

- I. Rechtvaardigheid, get. D'Haeger
2. Brood, tang, palm
3. Ambeeld, nagels
4. Lamp, slang, kelk
5. Eucharistie
6. Liefde
7. Hoop
8. Berouw
9. Laatste avondmaal, 1968
10. Kristus voor Pilatus, get. D'Haeger
11. Simon neemt het kruis over
12. Jezus valt onder het kruis
13. Jezus ontmoet Magdalena
14. Kruisdraging
15. Jezus ontmoet Veronica
16. Jezus op het kruis genageld
17. In Gods
18. Hand

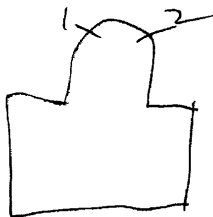
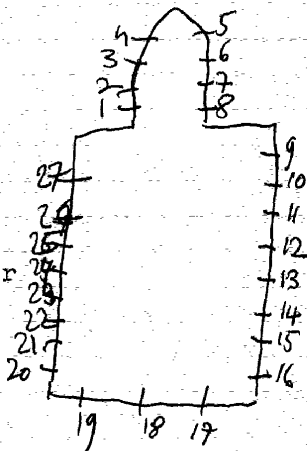

19. Duif
20. Jezus ontmoet de M. Vrouwen
21. Jezus valt onder het kruis
22. Jezus ontdaan van zijn klederen
23. Jezus aan het kruis genagels
24. Jezus op kalvarie
25. Kruisafneming
26. Graflegging
27. Verrijzenis van Jezus

Foto repertorium v/h. meubilair v/d. Belg. Bedehuisen,
Prov. Brabant, Kanton Diest, 1980, P. 68 = nr 1 tot 27

GEMBLOUX-Mazy, St. Barbarakerk

G.Spreters, nr. I tot 6 - I7 tot 34

Steenen, nr. 7 tot 16 - 35 tot 40

1. Lucas
2. Johannes
3. H. Hart van Jezus
4. H. Hart van Maria
5. Matheus
6. Marcus
- (medaillons gevat in glas-in-lood)
7. Doornenkroon
8. Roos
9. Lelie
10. Kelk
- 11./12. Kruis
13. Kelk
14. Lelie
15. Roos
16. Doornenkroon

			3	4
			2	5
			1	6
34				12
33				18
32	16		7	19
31	15		8	20
30	14		9	21
29	14		10	22
28	13			23
27	12		11	24
26				25
40				35
	39	38	37	36

Repertoire Photographique du mobilier des
sanctuaires de Belgique, Prov. de Namur, Canton de
Gembloux, 1973, 1947, m. 1 tot 6 - 17 tot 34

Revue mondiale, 1929, 4, 130, p. 11 = m. 1 tot 6 - 17 tot 34

Zie Brief van C. Sijters d.d. 20^{de} October 1933

- 17. Barbara
- 18. Maria Magdalena
- 19. Margaretha
- 20. Martha
- 21. Jozef
- 22. Anna
- 23. Adele
- 24. Cornelius
- 25. Petrus
- 26. Jeanne d'arc
- 27. Louis de Gonzaga
- 28. Exuperantius
- 29. Theresia van Avila
- 30. Augustinus
- 31. Benediktus
- 32. Engel Michael
- 33. Antonius van Padua
- 34. O.L.V. van Lourdes

(deallions gevat in glas-in-lood)

- 35. Anker
- 36. Kruis
- 37. Hart
- 38. Hart
- 39. Kruis
- 40. Hart

GEMBOUX, Haut institut architecture de jardins horticulture - Rue Verlaine 5

1984. Michel Bernard
Pierre Bernard

Bth Schoolbibliotheek:

Glas-in-betonwand, get. 1984. Michiel Bernard
Pierre Bernard - tel.
611365
Gembloux

GEMBLoux-Lonzee, St. Rochuskerk

1911. B. BARDENHEWER, nr. 1-2

1979. LONDOT=ontw./Carpet=uitv., nr. 3 tot 14

1. Jozef, get. B. Bardenhewer, 1911

2. Karolus Borromeus, get. B. Bardenhewer, 1911

3 tot 14. Modern glas-in-lood

Bibliografie:

Brussel, Kon. instituut kunstpatrimonium, nr. 1-2 = fotodokument

Reklamedrukseel atelier Carpet, nr. 3 tot 14

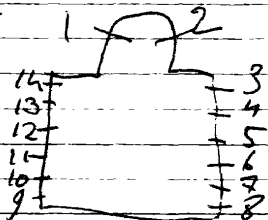

Repertoire photographique du mobilier des
sanctuaires de Belgique, Bord de Namur, Anton de
Vembloux, 1973, p. 35, - n. 1-2

GEMBLoux -

COBROY-le-CHATEAU, St. Lambertuskerk

N

Gembloux

1962.L.M.Londot, nr. I

I. Dekoratief glas in lood, ~~zonders~~ schildering, ~~zonder~~ onderwerp,
alleen vorm en kleur.

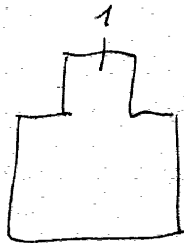

GELBLOUX-Ernage, St. Bartholomeuskerk

I99I.L.M.Londot=ontw./Carpet=uitv.,nr.ItotI5

ItotI5.Glas-in-lood(moderne vormgeving)

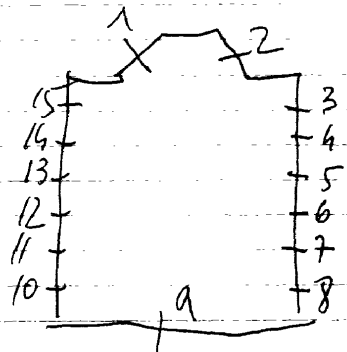

GEMBLoux-Lonzee, Kasteel Melot-cappelle
nu: Mevr. Françoise Fallon
228 Chaussee de Namur

I925.CASIER

kapel:

4 glas-in-loodramen, zonder schilderijen.

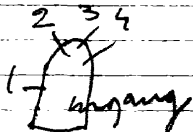

Bibliografie:

Livre d'ordre de la vitrerie, deel III, nr. 88

GEMBLoux-Ferroz, kapel

1957. Blanpain

Itot6. Dekoratief glas-in-lood.
Muur in witte glasdals-in-beton.

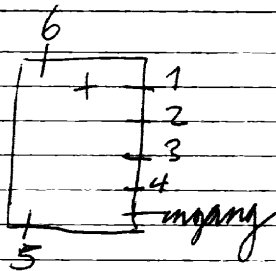

GEMBLoux, Studentenhuis v/d. Faculteit des sciences
agronomiques de l'état (vroeger - school)
Avenue de ~~la~~ faculté ~~de l'Etat~~ I5

1966. Counhaye=ontw./Rotta=uitv.

Ingang: B. Vee, landbouw, visserij, bosbouw. 1967
O. Fruitteelt, vogels, scheikunde, get. Counhaye-Rotta

(ieder motief heeft een eigen paneel, de andere zijn be-
glaast met glas-in-lood).

Traphal: (over gans de hoogte van het gebouw)

Een landbouwersgezin omringd door alle takken
betreffende de landbouw, visserij, bosbouw, get. 1966
Counhaye=ontw./Rotta=uitv.

{mooi raam - donker en onoverzichtelijk}

1947. M. SEVERIN=ontw., nr. I-4-8-I4-I6-I9-23-25-27-6

1947. J. VOSCH=uitv., nr. I-4-6-8-I2-I4-I6-I9-23-25-27

1947. CRESPIE=ontw., nr. 2-5-7-I0-II-I3-I7-20-2I-22-26-28

1947. CRICKX=uitv., nr. 2-5-I0-II-20-2I-22-28

1947. J. DE GERADON=ontw., nr. 3-9-I5-I8-24

1947. J. OSTERRATH en Biolley=uitv., nr. 3-9-I5-I8-24

1947. ROTTA=uitv., nr. 7-I3-I7-26

Bibliografie:

Atelierboek Crickx, nr. 2-5-I0-II-20-2I-22-28

Liege, Musée d'art religieux et art mosan, nr. I5-I8-24=

glasraamontwerptekening

Kloosteromgang van de 17^{de} eeuwse abdijgebouwen:

Bisschoppelijke abdiwapenschilden gevat in glas-in-lood.

1. Gaspard Debenzie, 1649, get. M. Severin-J. Vosch
2. Charles d'Urseel, 1626-1635, get. Crespin-Crickx
3. Phippe Klockman, 1609-1625, get. J. De Geradon-Osterrath, 1947
4. L. Louis De Sombek, 1587-1609, get. M. Severin
R. Jean de Caverel, 1579-1583, get. J. Vosch
5. Lambert Hancart, 1557-1578, get. Crespin-Crickx
6. Bernard de Foriest, 1557, get. M. Severin-J. Vosch
7. Arnold Dumont, 1543-1549, get. Crespin-L. Rotta
8. Antoine Papin, 1518-1541, get. M. Severin-J. Vosch
9. B. Mathieu Phatbi, 1511-1517 Biolley, 1947
O. Arnold Le Solbroeck, 1511, get. De Geradon-Osterrath en
10. Antoine de Bettime, 1500-1511, get. Crespin-Crickx
11. L. Jean d'ittre, 1495-1500
R. Athou du Viviers, 1500, get. Crespin-Crickx
12. Jehan de Carniere, 1457-1495 = restaurator der abdij, get. ^{M. Severin-J. Vosch}
13. Arhon de dave, get. Crespin-Rotta
14. Louis d'Oignies, 1440-1457, get. M. Severin-J. Vosch
15. Jean de Walhain, 1424-1440, get. J. De Geradon-Osterrath en
Biolley, 1947

16. Jehan del Barre, 1410-1421, get. M. Severin-J. Vosch
17. Nicolas de Repedmond, 1378-1400, get. Crespin-L. Rotta
18. L. Lambert de Liroux, get. J. De Geradon-Osterrath en
R. Arnould Rosiere Biolley, 1947
19. Arnould de Chastre, 1291-1300, get. M. Severin-J. Vosch
20. Radoux, get. Crespin-Crickx
21. Hubertus, de stichter geeft de abdijgebouwen aan Petrus.
Een opschrift herinnerend aan de restauratie der ge-
bouwen tussen 1944 en 1948, get. Crespin-Crickx
22. L. Guibert du Martini, 1203
R. Guillaume, 1210, get. Crespin-Crickx
23. Colomban Wilmart, 1790-1796, get. M. Severin-J. Vosch
24. Jacques Legrain, 1759-1790, get. J. De Geradon-Osterrath en
Biolley, 1947
25. L. Eugene Gerard, 1739-1748
R. Ildegonde Chapelle, 1732-1739, get. M. Severin-J. Vosch
26. Pierre Fr. Dumonceau, 1716-1732, get. Crespin-Crickx
27. François Dumonceau en Arnould de Mertz, get. M. Severin-
J. Vosch

28. MARTIN Draeck, 1667, get. Crespin-Crickx

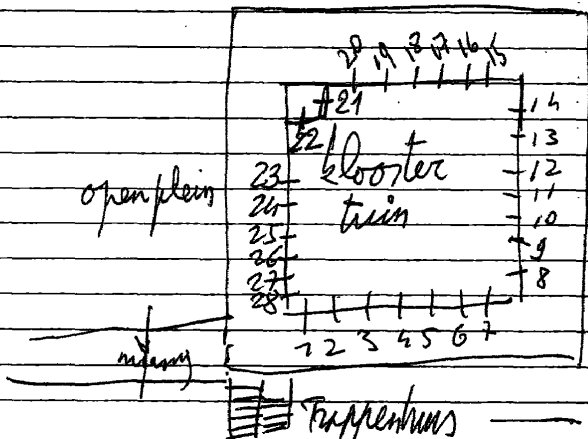

GEMBLoux-Beuzet, St. Petruskerk

1926. STEYAERT, nr. 1-2

1929 CRICKX, nr. 3 tot 8

1. Portret van Mgr. Thomas Louis HEylen, Bisschop van Namen
draagt het H. Sacrament + wapenschild, 1926

2. Theresia v/h/kind Jezus, 1927

3. Karolus Borromeus

4. Jeanne d'arc

5. Jan de dooper

6. Elisabeth van Hongarije

7. Lodewijk van Gonzaga

8. Ludovikus

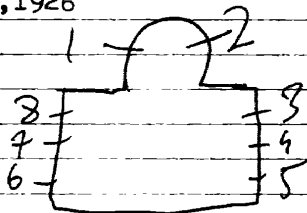

Repertoire Photographique des mobiliers des Sanctuaires
de Belgique, Prov. de Namur, Cantons de Gembloux, 1923
P. 152 n. 1678

GEMBLoux-Bossièrès,O.L.V.kerk

1985.Millicant=ontw./Carpet=uitv.,nr.ItotI2

nr.ItotI2.Modern glas-in-lood

Reklamedruksel atelier Carpet,nr.ItotI2

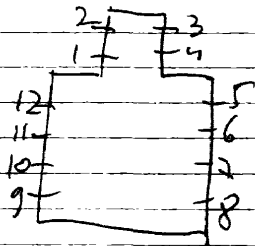

Repertoire Photographique du mobilier des sanctuaires
de Belgique, Prov. de Namur, Canton de Gembloux, 1973
P. 19 = 1900 - St. Flore - glanzman verdwenen door
het plaatsen van heuse in 1985

1907. JET. Couche

nr. 1 tot 4

1. Petrus geeft de sleutels der H. Kerk aan een paus, 1909
(slechte toestand)
2. H. Hart van Jezus, 1907 (slechte toestand) gezien in 1987
3. Engelen vereren de eucharistie (slechte toestand)
4. O.L.V. geeft de rozenkrans aan Dominikus en de Scapulier
aan Simon Stock, 1907.

Brugge, Bibliotheek v/h. Prov. Bestuur
van West-Vlaanderen, nr. 1 tot 4
Brasschaat, verz. dermythe desmet, 2, 1 tot 4
ontwerp tekeningen

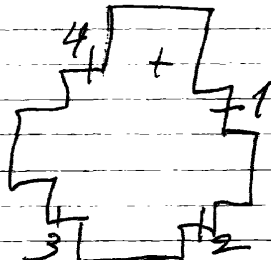

Repertoire Photographique du mobilier des
sanctuaires de Belgique, Prov. de Namur, Canton
de Gembloux, 1973, p. 34 = n. 1 et 4

GENAPPE -

BOUSVAL, St. Bartolomeuskerk

~~GENAPPE~~

1903, L. PLUYS

1. Lidio, 1903 L. Pluys

2. Julienne

~~(alles in zeer slechte staat)~~

Cour Saint Etienne

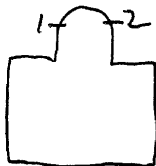

Bibliografie

Verslagen: diocesaine kommissie van het aartsbisdom Mechelen

3^od, nr. 2093

GENAPPE-Baissy-Thy, St. Hubertuskerk

1955 Vonk=ontw. ontw. } nr. Itot4
Helaerts=uitv. }

1. Geboorte van Jezus

2. Emmausgangers, get. Vonk

3. Nederdaling van de H. Geest, get. Vonk

4. Tenhemel opneming van Maria, get. Vonk=ontw./Helaerts=uitv

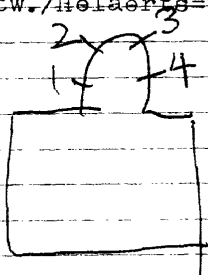

GENAPPE-Loupoigne, St. Jan de doperkerk

1. H. Hart van Maria
2. Jozef
3. Philomena, 1858
4. Eligius
5. Hubertus
6. Rochus
7. Ghislenus
8. Barbara
9. Jan de doper
10. H. Hart van Jezus

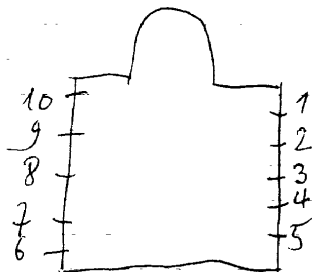

Repertoire photographique du mobilier de s sanctuaires de
Belgique, prov. de Brabant, Canton de Nivelles,
1977, p. 37, nr. I

GENAPPE-Noirhat,O.L.V.middelareskerk

1.O.L.V.middelares(roosvenster)

2.Lam Gods(medaillon gevat in glas-in-lood)

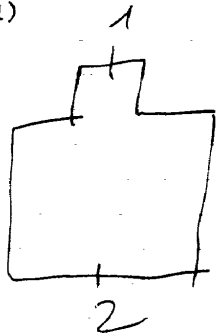

GENAPPE-Glabais, St. Petruskerk

1946. CRICK, nr. A - in 1995 > ontloord, op glas gelijmd en geplaatst in lichtvlak

1993. Charlier Willy, nr. ItotII = (tiffanytechniek)

A. Onthoofding van Johannes, 1946 (erg vernield) 1989

ItotII. de middenpanelen bevatten glasraamversieringen uitgevoerd in tiffanytechniek). Errond gewoon katedraal

glas.

(van boven naar onder)

I. De blinde

Emmausgangers

de goede herder

de passie

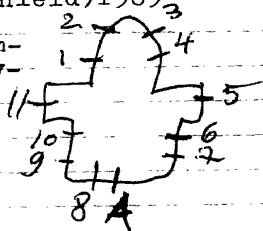

Atelierboek Crick, nr. 1

1/2 de andere ramen komen glasramen in Tiffanytechniek - die rotas

2. drieuldigheid
ongelovige Thomas
Maria Magdalena bij het graf
H. Vrouwen bij het graf
3. Doop van Jezus
Geboorte van Jezus
de slechte herder
Kristus, koning van hemel en aarde
4. Stichting van de H. Kerk
Pinksteren
Roeping van Galileus
Offer van kalvarie
5. De verloren zoon
De voet wassing
We wonderbare vizvangst
6. L. De goede Samaritaan
Vernieuwing der broden
Roeping der leerlingen
R. Slapende Eli
De genodigden zonder bruiloftskleed
De Overtuigde Zacheus op het wonder
7. L. Neem niets mee
De priester doet met feestmaal
Het werk
R. Opwekking van Lazarus
De blinde van Jericho
De zonen van Zebedeew
8. De bergrede
9. L. Jonas geroepen
Jezus gevangen
Jezus gemarteld
R. De roeping van de geest
Opwekking van weduwe Naim zoon
Het nieuwe paradijs

IO. L. Het gebed van de publieke zondares

De gedaante verwisseling

De verlossing van de zonde door het water

R. Het levende brood

De tien leprazieken

Brulloft van Cana

II. De nieuwe Eva

De boodschap aan Maria

De engel roept Jozef

Bibliografie:

Edouard Stevens, De chemin du retour, 1976, nr. Itot II

GENAPPE-Houtain-le-Val, St. Martinuskerk

I9IO. B. Bardenhewer, nr. 5 tot I2
I907. LADON nr. I tot 4

- I. Bisschop (met gans)
2. O.L.V.
3. Karolus Borremeus
4. Jacobus de meerdere
5. Kelk
6. Hert aan de levende bron
7. Lam Gods, get. B. Bardenhewer, I9IO
8. Offertafel, get. B. Bardenhewer, I9IO
9. Ark des verbonds
- IO. Kruis en slang, get. Bardenhewer, I9IO
- II. Pelikaan
- I2. Monstrans

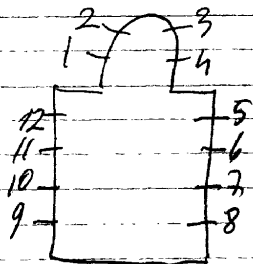

Bibliografie:

Biographie nationale, deel 33, p. 425 = nr. I tot 4

Bulletin des commissions royales des arts et des monuments

I907? blz. 61 = nr. I tot 4

GENAPPE-

1928. A. GILBERT (Parijs) = ontw. } nr. I tot 7-12-13-14.
 E. TIMMERMANS = uitv. }
 1956 R. VAN DER WEGHE, nr. 8-11.

1. Gravin Cornet met Rosalie van Lima (patroonheilige) en hun kasteel. *get. E. Timmermans*
2. Biddende graaf Cornet met patroonheilige = Paulus *get. E. Timmermans* en hun kasteel van Ways.
3. Graaf van Naacht, = abt van Dielegem + klooster, biddend voor O. L. V. van Thy. *get. E. Timmermans*
4. Gravin van Naacht met patroonheilige St. Maarten + het kasteel van Thy.
5. Kardinaal Mercier, 1929.
6. Twee schenksters met hun patroonheiligen, 1931.
7. Twee schenksters met hun patroonheiligen Helena en Rochus, 1932.
8. Daniel, Anna, O. L. V., Natalie get. R. Van der Weghe, Brugge.
- 9/10. Glas-in-lood.
11. Engel, bisschop, vrouwelijke M.
12. Oorlogsherdenkingsraam, 1914-18. *1930*
14. L. Henrikus, 1930.

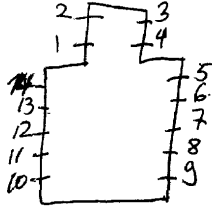

M. Petrus
 R. Lodewijk

Cruik herstelt vermoedelijk de glas ramen

Bibliografie:

Bulletin des commissions royales des arts et des monuments

1928, blz. 26 =, nr. 13

1930, blz. 42 = nr. 1 tot 5-14. (hier is vermeld dat A. Gilbert
Parijs de ontwerper is).

GENAPPE, St. Jan evangelistkerk

Genappe

I. Bernardette

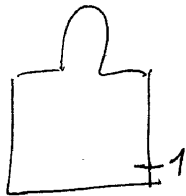

In 1972 Herstelde Carpet

GENAPPE-Vieux-Genappe, ST. Gerykerk

1876. Van der Poorten, nr. 3-4 (vermoedelijk als de overige ramen in deze kerk). Er bestaat een een grote gelijkenis met de St. Jozefkerk te Waterloo.

Het zijn allemaal glas-in-loodramen met geschilderde ornamenten. Zilvergeel op wit glas. Kleine medaillons met opschriften.

I. Mere de Dieux

2/5. Dekoratief glas-in-lood

3. Mattheus, 1876

4. Johannes, 1876

6. Mere du Sauveur

7. Mere sans tache

8. Vierge puissance

9. Reine des vierges

10. Salus des infermes

II. Consolation des Affliges

12. Secours des chretiens

13. Refuges des pecheurs

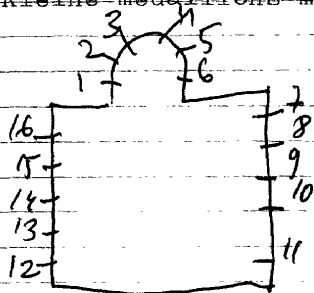

- 14. Porte du ciel
- 15. Mere aimable
- 16. Mere tres pur

Bibliografie:

Bulletin des commissions royales des arts et des monument
1869, blz. 56 = nr. 3-4

Repertoire Photographique du mobilier des sanctuaires
de Belgique, Prov. de Brabant, Canton de Nivelles, 1977
p. 69 = nr. 3-4

GENK, Winterslag, H. Hartkerk

Genk

1930.

n. tot 18

- I. H. Hart van Maria
2. Jozef
- 3 tot 9. Taferelen uit het leven van een vrouwelijke heilige
10. Kalvarie
11. Boodschap aan Maria
12. Doop van Kristus
13. Geboorte van Jezus
14. Aanbidding der koningen
15. Vlucht naar Egypte
16. Jezus predikt in de tempel
17. Jezus ontmoet de H. Vrouwen
18. Kroning van O.L.V.



Foto repertorium vsh. menbrlain vth. Belg. Bekehunan, Prov.
Limburg, Kanton Genk, 1979, p. 18-21. 1 tot 18

GENK, Dochters van het kruis, Hulststraat 17

1984. Jules Claes

kapel:

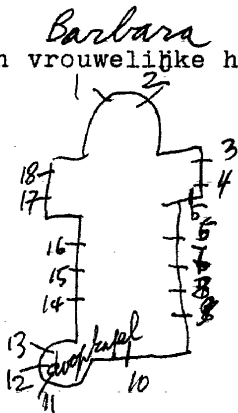
- Hedendaagse glas-in-lood. Geen schildering met alleen vorm en kleur via de loodverdeling.

L. Drie broden

M. Kruis

R. Twee vissen, get. Jules Claes, 1984

GENK-Winterslag, Pauluskerk

Evangelische gemeente - Evens Coppélaan 31

1967 Daniels-Mathijs =ontwerp/Blanpain-Massonet=uitv.

Glas in beton

Bibliografie:

VLAANDEREN, II7, blz. 35

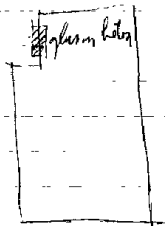

Genk

GENK, Hoevezavel, St. Jozefarbeiderskerk

1953 Ri COEME, nr. Itot5 1953?

- 1. Pascalis-Babylon
- 2. Clara v. Anin
- 3. Franciscus ontvangt de stigmata
- 4. Poolse madonna
- 5. O.L.V.

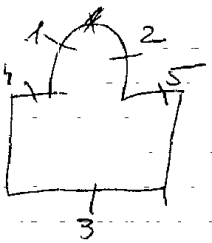

Bibliografie V.A.B. Gids, 1966, blz. 253 = nr. Itot5.
 VLAANDEREN, nr. 117, blz. 21 = nr. Itot5

Foto repertorium v/h. Meeblan vld. Belg. Bedehuisen, Prof. Van Bury
 Kanton Genk, 1979, p. 26 = nr. 1 tot 5

GENK-Bokrijk, Provinciaal domein Bokrijk
Natuurwetenschappelijk museum

1968.J.Knaepen

Inkomhal: glas in betonramen

geen onderwerp, alleen kleur en kompositie
veel groen-purper-grijs-blauw en geel

Bibliografie:

VLAANDEREN, nr. II7, blz. 30.

De NIEUWE GAZET-(hoofdstuk Jong III) 22 juli 1970, blz.

1969. John Bullen, nr. 5-7
1982. A. Van Rompaey, nr. 1-2
nr. 3-4-5

1	4	5
2	3	6

Koetshuis: gelagzaal

1. Koetshuis, bewoners, koetsen, enz. get. A. Van Rompaey, 1982
2. Wit paard, get. A. Van Rompaey
3. Meisje met bloemen=uitbeelding van een sprookje
4. Meisje met bloemen=uitbeelding van een sprookje
5. Koets, get. John Bullen-Overpelt
6. Glas-in-lood(oud gerestaureerd glasraam)
7. Ruiters te paard, get. John Bullen-Overpelt
(in lichtbak - Iste verdieping)

GENK-Oud-Winterslag, O.L.V. kapel - Hengelhoefstraat

I950.Claes, nr. I-2-3 (Molenstraat 2I Sint-Truiden)

- I.O.L.I.V., get. Cam. Claes - Molenstraat 2I Sint-Truiden
2. Jezus kruisdood
3. Johannes



Fotorepertorium van het meubilair van de Belgische bedehuizen, prov. Limburg, kanton Genk, 1979, p. 20 = nr. I-2-3

GENK, Lourdeskapel - Pastoor Raeymaekersstraat

1956. R. Daniels=ontw./C. Claes=uitv. nr. Iot 4
(beginwerk van Daniel)

1. Engel met opschrift "Wees gegroet vol genade"
2. Engel met opschrift "Ave koningin zonder vlek ontvangen"
3. L. kloosterzusters
M. Paus
R. Kloosterzusters
4. Verschijning van O.L.V. aan Bernardette te Lourdes, 1956

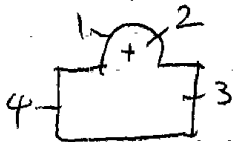

GENK-Waterschei, Broeders der Kristelijke scholen
Onderwijsstraat 6

1955.R.Daniels,nr.Itot 5

Kapel:

1.Jozef, get.R.Daniels, 1955

2.Jean Baptist de la Sales

3.Kristus Koning

4.O.L.V.van Lourdes met de Genkse heivinken

5.Barbara

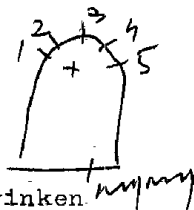

GENK, Dochters van het H.Kruis - Grote straat 25
Technisch instituut (klooster kapel)

Genk

1. Augustinus
2. Jozef, 1925
3. Juliana van Corn.
4. Helena, 1925

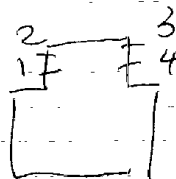

GENK-Zwartberg, St. Albertuskerk

1939. Lacoste = ontwerp, voor glas in betonramen.

Witsering BLANPAIN

1. Andreas
2. Simeon
3. Jacobus minor
4. Bartholomeus
5. Filipus
6. Andreas
7. Jacobus major
8. Thomas
9. Mattheus
10. Johannes
11. Paulus
12. Petrus

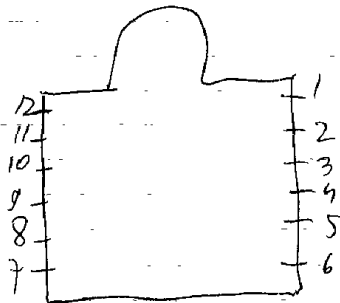

Bibliografie:

V.A.
V.A. B. Gids 1966, blz. 253 = nr. 1 tot 12.

GENK, Winterslag, St. Eventuskerk (Koolmijnen kapel)

Genk

Spoorneglaan

1938. CRICKX, nr. Itot8 of 1950

1. Engel
2. St. Eventus
3. O.L.V.
4. Elisabeth
5. Engel
6. Goede herder
7. Doop van Kristus
8. Kristus en de Samaritaanse vrouw

glasramen werden verwijderd

Bibliografie:

Reklamedruksel Crickx, nr. Itot8

Foto repertorium v/h. menberlain vld. Belg. Bedehuizen, Provincie Limburg, Kanton Genk, 1979, p. 24 = nr. Itot8

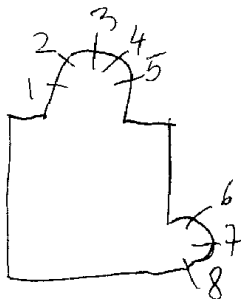

GENK-Waterschei, St. Johannes de doperkerk
Dennenloan 33

1990. A. Van Rompaey, nr. Itot2I

1. L. Gregorius de Theoloog
R. Gregorius van Nicea
2. L. Barbara
R. Katerina
3. L. Boris
R. Gleb
4. L. Chrilius
R. Methodis
5. L. Hociophat
R. Stefanus
6. L. Andreas, get. A. Van Romaey
R. Kardinaal Joseph Fliple
7. L. Zacharias
R. Micheas
8. L. Amos
R. Daniel

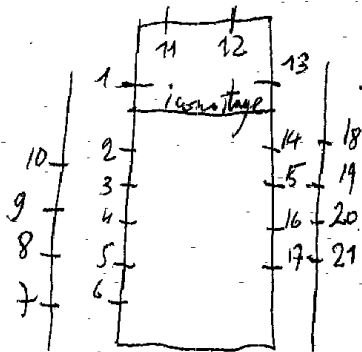

Amendepijne of licht amen

9. L. Ezechiël
R. Isaias
10. L. Serafijnkopje
R. Serafijnkopje
11. K. Johannes Christosimos
12. Basilius
13. L. Cosmas
R. Damianus
14. L. Atanasius de grote
R. Chrisilius van Jerusalem
15. L. Constantinus
R. Helena
16. L. Jurie
R. Dimitri
17. L. Antonius
R. Theodorus
18. L. Serafijnkopje
R. Serafijnkopje
19. L. Jeremias
R. Ilialias
20. L. Ocia
R. Joha
21. L. Abaco
R. Malachia

1961, R1 Cloeme, M. *Hot 24*

(motieven gevat in glas in lood)

- 1. Zegel
- 2. Godslamp
- 3. Zon en bloemen
- 4. Brood en vissen
- 5. Schoeisel
- 6. Drank en spijs
- 7. Doorne pijn
- 8. Lelie
- 9. Boete
- 10. Onthaaring
- 11. Clara, get. Ri Cloeme-St. Truiden
- 12. O.L.V. onbevlekt *volliedig zielebering*
- 13. Kristus Koning
- 14. Franciscus, 1961
- 15. Twee herten
- 16. A.O.
- 17. Brood en vissen
- 18. Twee pauwen
- 19. Pelikaan
- 20. Jonas en de walvis
- 21. Anker
- 22. Lam Gods
- 23. God de vader
- 24. H. Geest

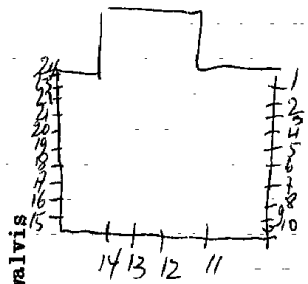

1965
COEME-entw.
Osterrath=uitv.
1965

- 1. Lucas
- 2. Marcus
- 3. Jan de dooper
- 4. O. L. V. onbevlekt 1976
- 5. God de zoon
- 6. Paus
- 7. Petrus
- 8. Paulus
- 9. Johannes
- 10. Mattheus

II. tot 20. Engelen die de lijdensinstru-
menten van Kristus dragen.

21. Paus Paulus VI omringd door het volk.
22. H. Oost.

M. Familie

O. Fabrieken

23. H. Hart van Jezus

O. Lam Gods

24. B. H. Kommunie

M. Biecht

O. Kerke n

25. Tafereelen uit he t leven van St. Martinus ¹⁹⁶⁰

26. Tafereelen uit het leven van een bisschop

27. Tafereelen uit het leven van St. Bavo

28. St. Cecilia omringd door muciserende

engele n.

29. Tafereelen uit he t leven van Antonius

30. Jan de dooper.

31. Verrezen Kristus

32. Doopbelofte

33. Tafereelen uit he t leven van St. Lutgardis

get. Coeme = entw. - Osterrath = uitv.

34. Tafereelen uit het leven van St. Joris ^H

335. Tafereelen uit het leven van St. Servaes
 336. Tafereelen uit het leven van St. Barbara
 337. Tafereelen uit het leven van St. Jozef
 338. O. L. V. van Lourdes
 339. L. Mozes met stenen tafereelen

M. Paus Johannes XXIII.

R. Konsilievaders

40. Biddende priester

41. Latijnse tekst

42. Biddende kloosterzuster

43. Pastoor Theunissen

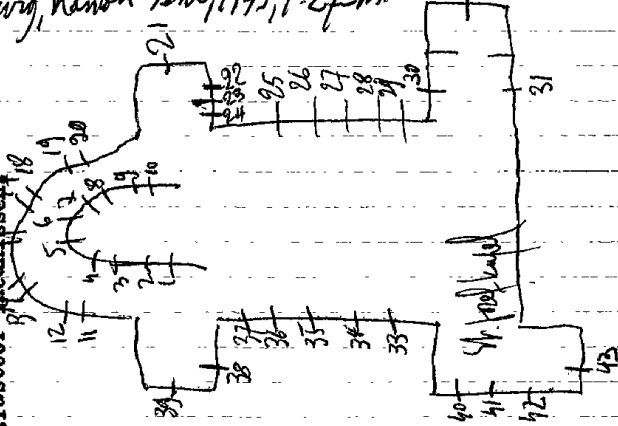

Bibliografie:

VLAANDEREN, 1971, nr. 117, blz. 21

Foto repertoire van vln. meubelen vld. Bldg. Bechimsen
 Prov. Luxemburg, Kanton Genk, 1971, p. 27-30.

GENK, E.P. Dominikanen - Rozenkranslaan 47
of B.L.V. van de rozenkranskerk

Genk

1950 C. VAN NEVELE, nr. Itot 6, 9
1950 RI COEME, nr. 7-8

1. Dominikus
2. O.L.V. van de rozenkrans
3. Katerina van Siena
4. Albertus, get. C. Van Nevele
5. Kristus de leidsman
6. Thomas van Aquino
7. Engelkopjes, get. R. Coeme, St. Truiden
8. Engelkopjes, get. R. Coeme, St. Truiden

Bibliografie:

V.A.B. Gids, 1966, blz. 251 = nr. Itot 8.

Foto repertorium v/h. meubilair v.d. Belg. Bedekking 654
Prov. Limburg, Kanton Genk, 1979, p. 21 = nr. Itot 8

9. Pandgang Gendestoel

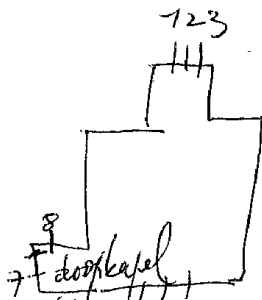

GENK, E. Z. Dominikanessen - Bethanieklooster
Smeilstraat 74

1966. Ri Coeme

Inkomhal:

1. Lutgardis verering, get. Ri Coeme

Overloop:

2. O. L. V. altijddurende bijstand.

GENK-Bokrijk, St. Maria Gorettikerk

1995. Claes Jules, nr. Itot10

1. Nederdaling van de H. Geest
2. Verrijzenis van Jezus, get. Jules Claes
3. L. Graflegging van Jezus
R. Kruis ~~opkruisiging~~ afneming
4. Jezus kruisdood op kalvarie
5. L. Op het kruis genageld
R. Ontdaan van zijn klederen
6. L. Jezus neemt zijn kruis op
R. Jezus valt onder het kruis
7. L. Jezus ontmoet zijn moeder
R. Simon helpt Jezus
8. L. Jezus neemt opnieuw zijn kruis op
R. Jezus tweede val
9. L. Geseling
R. Jezus voor Pilatus
10. Laatste avondmaal, get. Jules Claes

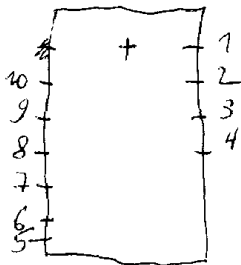

GENK, Aartsengel Michaelkerk

1986. Ivo Bakelants

1. Vladimir, get. Ivo Bakelants, 1986
2. Russisch kruis, get. Ivo Bakelants, 1986
3. Olga, get. Ivo Bakelants, 1986
4. Panto Crator, get. Ivo Bakelants, 1986

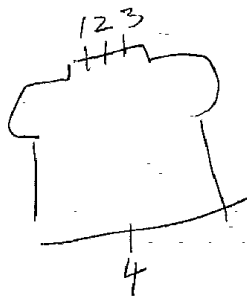

Genk

1955. Van Rompaey, nr. I-2-3-4-10-II-12-13.
nr. 5-6-7-8-9.

1/2. Verering van het volk.

3. O.L.V. van Banneux

4. Paters-soldaten-vrouwen voorstelling, get. 1955, Van Rompaey, Hasselt

5. Koning David

6. O.L.V.

7. Monfort

8. Johannes

9. Lucas

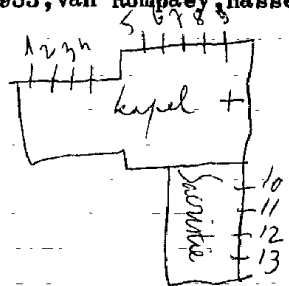

Sacristie:

10. Symbolen van evangelisten: Arend-Engel

11. Johannes-Mattheus

12. Lucas-Marcus, get. A. Van Rompaey, 1955.

13. Symbolen van evangelisten: Os stier

1. B. Jezus onderwijst in de tempel
0. Don Bosco en de jeugd
2. B. Laatste avondmaal
0. Mis van Gregorius
3. B. Opwekking van Lazarus
0. Dood van Don Bosco

Inkomhal: (versieringen in de deuren)

4. Twee vogels
5. Vogels
6. Vogels
7. Vogels
8. Drie vissen
9. Vissen
10. H. Geest
11. Wapen van de instelling
12. Wapen van de stichter "Jean Baptist de la sales"
13. Wierookvat
14. Kelk
15. Anker
16. Liefde

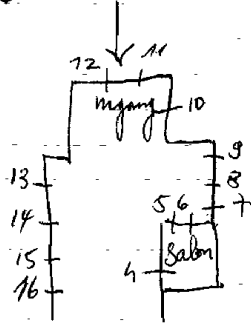
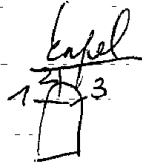

GENK, Oud-gemeentehuis, Hoogstraat 2-4

Vergaderzaal Iste verdiep:

Wapenschilden als medaillon opgevat en gevat in glas in lood:

1. L. Slang met doodshoofd en boek

R. Aanbeeld, arend, duif

2. L. Prov. Limburg

M. Martinus

R. Gemeentewapen van Genk

3. L. Mijnwerkerssymbool

R. Hütje in de schaduw van de koolmijn

4. L. Mijnterrils

R. Mijnwerker met lamp

5. L. Vlaanderen

M. Barbare met zwaard en palm

R. Brabant

6. L. Attributen van de H. Barbare, trektang, palm, water, brood

R. Romeinse rechtspraak

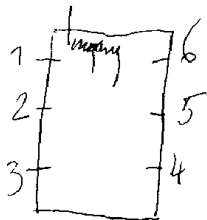

GENK-Oud-Waterschei, Maria ten hemelopgenomenkerk

1994. *Vernumme, n. 1-2*

Weekkapel:

I-2. Decoratief-glas-in-lood met kleur en lijnenspel. Zon.
geen schildering.

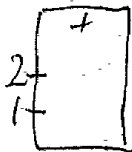

Genz

GENK-Oud-Waterschei, Maria ten hemel opgenomenkerk

I95I. R. DANIELS, nr. I tot I8.

(kleine glasraampjes - 30x40cm. die met kettingen werden opgehangen).

- 1. Ontmoeting van Jezus en Maria
- 2. Kruisdood
- 3. Pieta, get. Daniels I95I.
- 4. Jezus verschijnt aan Maria
- 5. Pinksteren
- 6. Maria's dood
- 7. O.L.V. hemelvaart
- 8. Kroning van Maria
- 9. O.L.V. van de boeren
- 10. Geboorte van Maria
- 11. Opdracht van Maria
- 12. Boodschap aan Maria
- 13. Maria bezoekt Elisabeth
- 14. Geboorte van Jezus
- 15. Vlucht naar Egypte
- 16. Opdracht van Jezus
- 17. Terugvinding van Jezus in de tempel.

opstelling in de oude kerk op nieuw gebruikt in de nieuwe kerk

I8. O.L.V. van goede raad, get. I95I Daniels

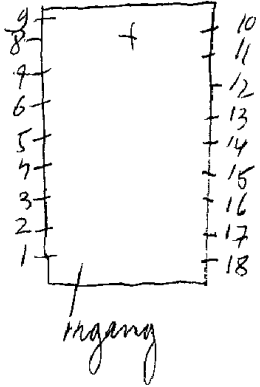

Alle panneltjes zijn opgehangen

Katalogus, 1954, Antwerpen, Jongelingsburgkunst
17. tot 18.

1. Pieta
2. Geboorte van Maria
3. Opdracht van Maria
4. O.L.V. onbevlekt ontvangenis
5. O.L.V. Middelaars
6. O.L.V. koningin v/d. vrede
7. O.L.V. behoudenis der kranken
8. Maria bezoekt Elisabeth
9. Ontmoeting van Jezus en Maria
10. Wees gegroet Maria
11. O.L.V. van de boeren
12. Kroning van Maria
13. Maria's dood
14. Nederdaling v/d. H. Geest
15. Jezus verschijnt aan Maria
16. Opdracht van Maria
17. Geboorte van Jezus
18. H. Familie
19. Jezus kruisdood
20. Terugvinding van Jezus in de tempel.
21. Vlucht naar Egipte
22. O.L.V. van goede raad.

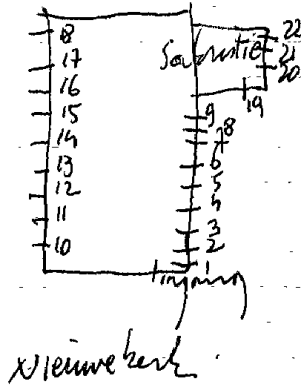

GENK-Sledderlo, St. Jozefkerk

I-2-3-568 tot I3. gla^s-in-lood.
4. Jozef, 1955
6. Harp
7. Eloi



Foto repertorium v/h, membicarakan old. Belg. Beschleuniger
Prov. Limburg, Kanton Genk, 1979, P. 25 = 7

1936 OSTERRATH, nr. I tot 28. = kntw
 1936 L. De Falloise, nr. 1 tot 29 = ontw

Bibliografie:

VABgids, 1966, blz. 252, =nr. 7-15-25.

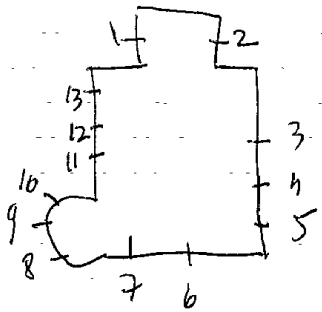
Weyer, Musée, d'art religieux et d'art moral
 = ontwerptekeningen, nr. 1 tot 29

28. Cecilia omringd door 2 engelen

29. Koning David

Foto repertorium v/h. meubilair v/d.

Bely. Bedehuisen, Prov. Limburg, Kanton

Gehl, 1979, nr. 1 tot 29

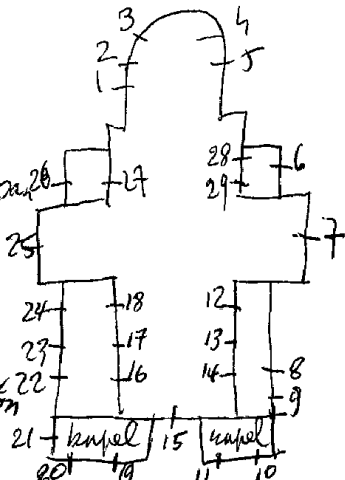

1. Vermenigvuldeging broden en vissen
2. Evangelist Johannes
3. Marcus
4. Lucas
5. Mattheus
6. Jezus te Nazareth
7. Pinksteren
8. L. Juliana
- R. Monica
9. L. Hubertus
- R. Servatius
10. Barbara
11. Twee engelen
12. Hemelvaart van Jezus
13. Roeping van Petrus
14. L. L. van Emaus
15. Pasen
16. Jezus in de hof van Olijve
17. Jezus wandelt over het water
18. Bergrede
19. Twee engelen
20. Doop van Kristus
21. L. Doortocht van de rode zee
- M. Offer van Abraham
- R. Ark van Noe
22. L. Norbertus
- R. Augustinus
23. L. Heilige
- R. Agnes
24. L. Petrus
- R. Paulus
25. Geboorte van Jezus
26. Boodschap aan Maria
27. Laatste avondmaal

1954. VAN DER ESSEN Louis en zoon (Roermond), nr. 1 tot 8.

1. Pius X
2. Dominikus Savio, get. Louis Van der Essen en zoon, Roermond.
3. Maria Goretti get.
4. Franciscus Assisi
5. O.L.V. van Banneux, get. Louis Van der Essen, 1954.
6. Antonius
7. Maria Amandina van het H. Hart, get. Louis Van der Essen
8. Symbolen van de 3^o orde van St. Franciscus.

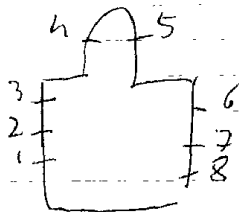

Genk

GENK-Waterschei, Kliniek Andre Dupont - Eeuwfeestlaan I

Osterrath, m. 1-2

Kapel:

- 1. Barmhartige Samritaan
- 2. Jezus helpt de zieken en de noodlijdenden

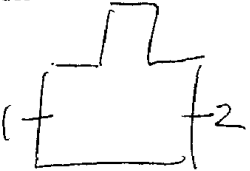

Reklame drukwerk, atelier Osterrath 1937-47 = m 1-2

GENK-Bokrijk-Boxelheide, St. Jan Baptist de la sales kerk

Zeer modern kerk met speciale glassoort op basis van polyester
in alle ramen van de kerk. Geeft een indruk van pijn voor de opgen.

GENT-
BRONGEN, St. Paulus seminarie - Beekstraat 206 1
na Maria kerke

Nevele

1950. CRESPIN-COLPAERT, nr. Itot II.

Grote Kapel:

1. Wapenschild van Paus Pius XII

2. Paulus

3. Maria

4. Jozef, get. Crespin-ontw. - Colpaert-uitv. 1950.

5. Petrus

6. Paulus

7. Laatste avondmaal, get. Crespin-Colpaert, 1950

8. Wapen van bisschop van Gent "God doet meer"

9. Honoratus

10. Karolus

11. Ansharius

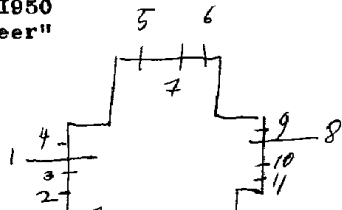

Archief Atelier Colpaert - Rijksarchief Brussel, nr. 1 tot 11

GENT-

Eeklo

MARIAKERKE, E.Z.O.L.V. visitatie van Gent
St. Jozefgesticht - IJnovenberstraat 51.

1. Boodschap aan O.L.V.
2. Bezoek Maria aan Elisabeth
3. Geboorte van Jezus
4. Opdracht in de tempel
5. Jezus onderwijst in de tempel
6. L. Jezus verschijnt aan Maria margaretha à Lacoque
R.O.L.V. van Lourdes

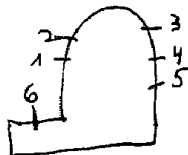

Misshen Ganton

GENT-Mariakerke, O.L.V. kapel - Armand Casier de ter Beke
laan

Bethune

Itot4. Beschilderd glas-in-lood met ornamenten.
5.H.Hart van Jezus(roosvenster)

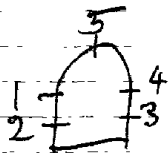

GENT-Mariakerke, Kasteel ed. Kervijn oudt-Moregem
Durmstraat 31

1885. VERHAEGEN, nr. I tot 4

(het kasteel, 1987, is in ver-
vallen toestand).

Kasteelkapel:

1. Eduardus
2. Henricus
3. O.L.V. Koningin
4. Jozef

Onder iedere heilige komt een wapenschild voor.

glasramen in goede staat



Bibliografie:

Verz. Casier Gent, glasraamontwerptekening V.43=nr. Ixxx

*Atelierboek Casier
Leuven, Kadoc*

GENT-Oostakker, Kasteel Achterdries
Orchideelaan 59

Huiskapel:

De boodschap aan Maria. (linksbeneden in de hoek -
klein wapenschild van de Karmel)

Franse oorsprong - schildering met veel zilvergeel en
Jean Cousin, kontour en grisaille

+ 1800

Bibliografie:

eigen documentatie: zie brief van 2 maart 1997

Origine, 1996, nr. I, p. 52

GENT

MARIAKERKE-Kolegem, H. Hartkerk

1940. C. Van Nevele, nr. 1-2-3.

1945. Ganton? nr. 4-5-6-8-9-10.

1970. A. Blondeel nr. 7

1. O.L.V.

2. Kristus Koning, 1940.

3. Johannes

4. Lam Gods - I.H.S. - Twee duifjes.

5. H. Hart van Jezus

O. Pelikaan, 1946.

6. Broden en vissen - chiro - brandende kaarsen.

7. Het volk en alle leeftijden.

8. Roos - ark des verbonds - morgendster.

9. O.L.V. onbevlekt

O. Ewa, 1945.

10. Lelie - gouden deur - ivoeren toren.

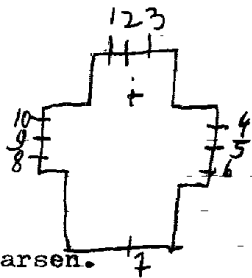

Drukkerij Mareen

GENT-Mariakerke, Industrieweg 192/Caleweg 196

1988.Mestdagh=uitv./Meyvaert=ontw.

Kantoorgebouw: (schuifdeur naar vergaderzaal)

I. Decoratief glas-in-lood bestaande uit edel antiek glas,
geen schildering, lichte achtergrond en donkere kleuren
bij de kompositie).

GENT-

Evergem

SINT AMANDSBERG, E.Z.v.O.L.V. Visitatie - Kerkstraat 3
kapel

Louis Schuurmans
straat 3

1948 G. Van Hevele, nr. 1 tot 5
1979 Mortier, nt. 6 tot 10

1. Gentel. *joanna van chantal*

2. O.L.V.

3. H. Hart van Jezus

4. Jozef

5. Franciscus v. Sales

6. B. Zevenarmige kandelaar

O. Art des verbonds

7. B. Korenhalmen

O. Druiventrossen

8. B. Toonbroden

O. Wierookvat

9. Rozen

10. Korenhalmen

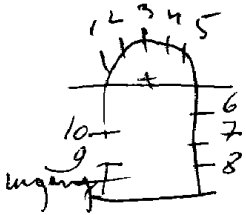

1979 Herman Mortier

Vervolg-kapel:

1938 Gent, St. Amandsberg, n. 12-13-14

Acht medaillons gevat in glas-in-lood - Deurpanelen - ver-

I2. Zalig die honger en dorst hebben binding Sacristie/
die droevig zijn kapel.

die vervolging lijdten

de vreedzamen

de zachtmoedigen

die zuiver van hart zijn

die barmhartig zijn

I3. L. Fortitudo, Obedientia, visitation,

M. Joanna Francisca

R. Prudentia, Fidelitas, Sic super Astra

I4. L. Amor Dei, Dulcedo, Bisschoppelijk wapenschild

m. Franciscus Sales

R. Ardor, Humilitas, Non Excidei

(I3-I4. zijn ramen afkomstig uit de kloosterkapel-Oude bare

Sint-Amandsberg.

gevat in houten kaders en opgehangen

GENT-Sint-Amandsberg, Instituut O.L.V. Visitatie
 Visitatiestraat 3

1915. Ladon, nr. 2 tot 5

1981. H. Van de Perre/Mestdagh, nr. I

1925.

nr. 6 tot 9

nr. 10-11

nr. 12

verschillen Santon & foim

1938. C. Van Hevele, nr. 13-14 (ramen afkomstig uit de klooster
Kapel: kapel - oude Bareel)

1. Kalvarie, get. H. Van de Perre=ontw./Mestdagh=uitv. 1981

2. Boodschap aan Maria, 1915

3. Maria bezoekt Elisabeth, 1915

4. Geboorte van Jezus, 1915

5. Opdracht in de tempel, 1915

6. Vinding van Jezus in de tempel, 1925

7. Verrijzenis van Jezus, 1925

8. Pinksteren

9. Kroning van Maria

10. Franciscus van Sales

11. Joanna Francisca de Chantal

12. Bergpredica

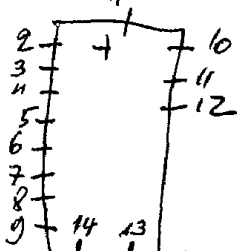

in voordeuren = medaillons gevat in glas-in-lood



Gang: (fragmenten verwerkt in de ramen die afkomstig zijn
uit de oude afgebroken kapel van hun klooster uit
Rupelmonde - Broekstraat 76 (zusters O.L.V. Visitatie

- I3. Pelikaan - Toonbroden - Ark des verbond - Lam Gods.
I4. Hamer en trektang - Ladder en geselroede - Veronikadoek
Doornekroon en nagels. - Haan.
I5. Maria bezoekt Elisabeth.
I6. Boodschap aan Maria.

GENT-Sint-Amandsberg, St. Jan Bergmanscollege
Heiveldstraat 127

1961. Jacques Loire, nr. I-2-3

Kapel - Iste verdiep - (glas-in-betonramen)

1. B. Engel

O. Leeuw symbolen der evangelisten

2. B. Arend

3. ^{O. Os} *recomité* glas-in-lood in 6 kapeldeuren

Bibliografie:

Verslagen van de diocesaine commissie bisdom Gent,
zitting 15-7-1960 = nr. I-2

Zie brief van 31-10-1983 = nr. I-2

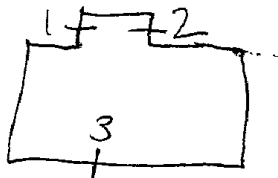

GENT-O.L.V.kerk

A. mestdagh herstelde de zamen

1883

- 21. L. Barbara
- M. Melania
- R. Ludovikus
- 22. L. Karolus Berreus
- M. Paus Clemens
- R. Ludovikus Florus
- 23. L. Philomena
- M. Thomas van Aquino
- R. Antonius abt
- 24. L. Maria Magdalena Anna
- M. Dominikus en de rozenkrans
- R. Katerina / 1883
- 25. L. Edwardus
- M. O. L. V. van Lourdes
- R. Theorika
- 26. L. Mannelijke heilige
- M. Pa us
- R. Vrouwelijke heilige

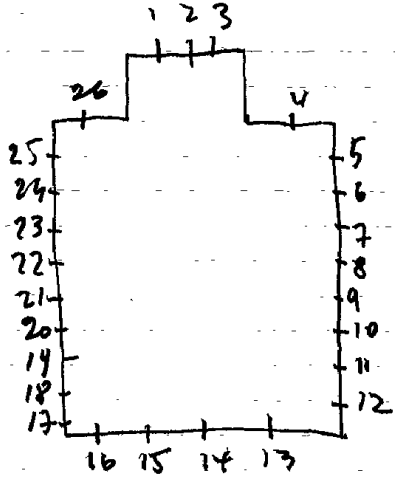

Bibliografie

HELBIG: Baron De Bethune

GENT, Sint-Amandsberg, O.L.V. kerk of *OUDE BARBET*

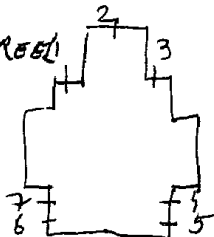

1933. Joep Nicolas, nr. I-2-3

1939. Cesar Van Hevele, nr. 4-5-6

~~Guido De Graeve, nr. 7~~ *Guido De Graeve*

1. Hiacintus, get. Joep Nicolas, 1933

2. B. Drievuldigheid omringd door vrouwelijke en mannelijke heiligen, zingende en muciserende engelen.

M. Smeden en vissers. Het aardse koningschap. Landbouwers en musikanten.

O. Verdoemden naar het vagevuur. De gestrafte naar de hel. de gelukzaligen naar de hemel.

3. Horatius, get. Joep Nicolas, 1933 (met opschrift).

4. Jozef

5. Ernestus

6. Valentinus

7. Maria.

gericht van maria is nieuw = gevolg van vernieling

Vliegen, Balans van de Limburgse wand- en glasschilderkunst
p. 75 = nr. I-2-3

Katalogoog, tentoonstelling Joep Nicolas, Utrecht, 1969, p. 60 =
nr. I-2-3

Brief van Guido De Graeve van 6-10-1988 = nr. 7

Monumenten zorg en cultuurpatrimonium, Jaarverslag
v/d. Prov. Ovl. 1999, Gent 2000 p. 99 = nr. 4

Weekkapel:

vermoedelyk ook Maestdagh

8-9. Beschilderd glas-in-lood, met veel grisailleschildering,
overwegend met horizontale en verticale lijnen.

Niet gehandtekend of gedateerd. Zeer mooi mystiek raam

Bibliografie:

Reklamedruksel atelier Ganton-Defoin, nr. 4 tot IO
Biographie Nationale, deel 33, p. 425, nr. 4 tot IO
Het Volk, 8-14-1946, nr. 4 tot IO (Oost-Vlaamse uitg. à

*Alleen de glansnamen in de Saepel zijn nog te bewonderen
gezien augustus 2004*

II. Bartholomeus (tijdelijke opstelling in bibliotheekraam)
(in slechte toestand)

Deur: ingang hoogzaal-2ste verdieping

I2. Drie muciserende engelen, get. M. Leenknecht, 1958

I3. Drie muciserende engelen, get. M. Leenknecht, 1958

GENT

STINT AMANDSBERG, Begijnhofkerk

Wergem

Tel 09-2282308

Groot-juffrouw Begijnhof

1879. De Bethume=ontwerpen
Verhaegen=uitvoering

ontwerp tekeningen - verz. Casier, nr. 1-2-3-5-24
Atelierboek Casier
leuven, Kadoc

1. B. L. Juliana

R. Thomas

M. L. Sophia

R. Amandus

0. L. Adelijk wapen

R. Adelijk wapen

2. Top: Van Gods

R. L. Michael

R. Amandus

M. L. Bayo

R. Hendrikus

0. L. Engelbercus

R. Theodore 1871

0. 2 adellijke wapens

3. R. J. Jozef

R. Antonius

M. I. O. L. V.

R. Prosner

0. 2. adellijke wapens

4. L. Vrouwelijke abdis

M. ~~XXXXXXXXXX~~

Maria Margaretha & Lacoque

R. Vrouwelijke abdis

5. L. Peppijn van Landen

M. Begga 1883

R. Itta

6. A. Augustinus

M. Katerina van Sienna

R. Pantiada

7. L. Engel

M. Tharasia

H. Johanna

8. L. Petrus

M. Franciscus van Assisi

1883

8. R. Da Monda
9. L. Pa us Benediktus
M. Amanda
R. Ra ymondis
10. L. Rosalia
M. Imelda
R. Coleta
11. L. Jacobus de meerdere
M. Joanna de Valois
R. Gerardus maçius
12. L. Godelieve
M. Donatius
R. Margaretha van Ieper
13. L. Bonaventura
R. Joannes van het kruis
14. L. Gregorius
M. Johannes Baptis ta
R. Cecilia
15. L. David
M. Eulalia
R. Petrus van Verona
16. L. Alfoasius
M. Franciscus van Sales
17. L. Katerina van Ricca
M. Mater Dolaraza
R. Hendrikus
18. L. Johannes
M. Constantia
R. Hubertus
19. L. Scolu Mzada Rieti
M. Alexius
R. Franciscus Xaverius
L. Nicolaas
20. M. Godderis de Amarantha
R. ALOVIVS VAN SANTALIA

GENT-Sint-Amandsberg, St. Jan Berchmanscollege
Heyveldstraat 127

1967. M. Nevens, nr. 3 tot 8
nr. 1-2 (glas-in-beton)

1-2. Glas-in-beton 1. B. symbool van Marcus, evangelist
0. symbool van Matheus-evangelist
2. B. symbool van Lucas-evangelist
0. symbool van Johannes-evangelist
3 tot 8. (deze 6 ramen vormen een geheel geplaatst in deuren
abstrakte kompositie. Loodverdeling is tekening.
Geen schildering of symbolen. Zeer kleurrijk

Ontmoeting met Felix, 2002, p. 22 - nr. 3 tot 8

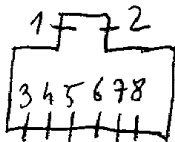

GENT-Sint-Amandsberg, St. Bernardettekerk

1969.H.Mortier

Doorlopend raam die de omtrek van gans de kerk vormt.
Glas-in-lood met doorlopende rechte lijnen en aggewisseld
met lichte en donkere kleuren, verdeelt in zone's. De don-
kere kleuren bestaan uit verschillende bruinen, groenen, en
blauwen. Zeer mooi.

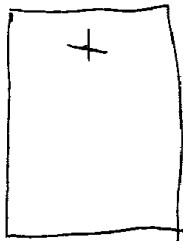

GENT-
SINT AMANDSBERG-Westveld: H. Kruiskerk

Everoelen

1964. M. Martens

Alle ramen in decoratief glas in lood, zonder schildering

Bibliografie:

Tentoonstelling van moderne religieuze kunst, Gent Sint Pietersabdij
1964.

zie dia's 1 tot 7

GENT-

SINT AMANDSBERG, Begijnhofkapel

Evergem
OLV bezettingskapel

Ladon

I, van links naar rechts

Eugneius

Theresia van kind Jezus

Antonius van Padua

Juliana

Benediktus Fabri

Constantijn

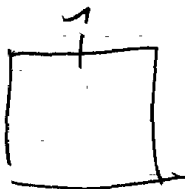

Verwantschap met Begijnhofkerk

Biographie Nationale, deel 33, p. 425

GENT-Sint-Amandsberg, Dominikanen
Begijnthof 52

Huiskapel:

(medallions gevat in glas-in-lood)

1. B. Katerina van Siena
M. Dominikus
O. Wapenschild
2. B. Gelukz. Johanna van Asa
M. O. L. V. met kind
O. Wapenschild
3. B. Thomas van Aquino
M. Roza van Lima
O. Wapenschild

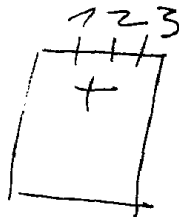

GENT-Sint-Amandsberg, O.C.M.W.St.Amandus tehuis
Quinten Metsijsstraat II

A.Blondeel,nr.ItotII

kapel: 2de verdiep

ItotII. Dekoratief glas-in-lood (blauwe achtergrond met
vertikale loodverdeling. Rode ronde motieven omringd
door grisailleschildering. Geen symbolen, alleen vorm
en kleur).

Vlaanderen, II7, p.20 = nr.ItotII.

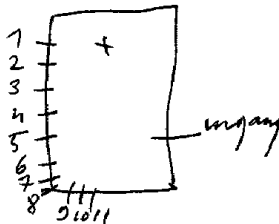

Zusters van
GENT-St. Amandsberg, St. Vincentius à Paulo van Wachtebeke
Antwerpse steenweg 772

London vermoedelijke Carlton of, om

St. Amanduskapel (hospice) nu: O.C.M.W. Rusthuis Heiveld

1. Jozef
2. Amandus
3. Karolus-Borremeus
4. *Heilige met relik*
5. Cecilia
6. O.L.V.
7. Theresia van Avila
8. *in Heilige met ruis*
9. Apollonia

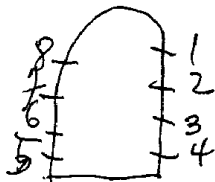

Biographie Nationale, deel 33, p.425 = 1 tot 9

GENT-Sint-Amandusberg, oud-gemeentehuis
Antwerpse steenweg

Iste verdieping:

I tot I6. In ieder raam zijn 2 wapenschilden gevat in -glas-
in-lood. Heraldische motieven met betrekking tot al-
lerlei ambachten en aanverwanten beroepen.

Traphal:

I7. Wapenschilden van St. Amandsbergen Gent, I955

Boven de deur:

I8. St. Amandus

Adriaan Geysen herstelde een aantal gebroken fragmenten

R 4, 28-II-I997

1ste verdieping

Raad- zaal	bureel
Trouw- zaal	gang en trappenhuis
	bureel

14. (vervolg)

M.L.K. Koning David

O. Engel Gabriel

M.R.B. Cecilia

O. Engel Michael

R. B. Muciserende engelen

O. Adelijk wapenschild

15. O.L.V. zal U uit het vagevuur bevrijden.

16. Paus Johannes XXII geeft het privilege over O.L.V. van de Carmel.

17. O.L.V. geeft de scapulier aan Simon Stock,

18. O.L.V. verschijnt aan Paus Ratus. - *HONORUIS*

19. De roem van Libanon en de schoonheid van de Karmelberg.

20. Top: Eucharistie

L.B. Aefridus

O. Ferdinand

M.B. Cornelius, 1899

O. De jonge priester geeft de H. Kommunie aan zijn zuster Helena.

20. (vervolg)

R.B. Cecilia

O. Helena, get. Ch. Van Crombrugge, 1899.

21. L.B. Geboorte van Jezus

O. Droom van David

M.B. Vlucht naar Egypte

M. Jezus onderwijst in de tempel

O. Adelijk wapen *Edw. Kervyn d'Oudt Moreghem, en Henriette de*

O. B.H. Familie te Nazareth

O. Dood van Jozef.

Macar

1870. Bethune-Verhaegen, nr. I-2-3-21

1904. Cam. Ganton, nr. 5 tot 8 - 14 tot 19

1902. J. Casier, nr. 9 tot 13

1899. Ch. Van Crombrugge, nr. 4-20

1979 L. Huybrechts = restauratie v. alle ramen

Comer herstelde in 1922 al de ramen

*Livre d'ordre de la vitreerie, I, 86 = nr 9 tot 13
III, 97 = herstellingen*

Bibliografie:

HELBIG, Baron Jean Bethune, nr. I-2-3-2I

Verslagen van de diocesaine commissie van het bisdom Gent,
zitting juni 1872, nr. 2-3Bulletin des commissions royales des arts et des monuments
1904, blz. 73 = nr. 5 tot 8 - 14 tot 19

Toerisme O.V.L. p. 35, nr. I-2-3-2I

*ontwerptekening - vers. Casier = nr. 11-21**Atelierboek Casier**Fotorepertorium v/h. meubilair vld. Belg. Bedehuizen, Prov.**O.v.l. kantoor Gent III, p. 44 = nr. 1 tot 9 11-14 tot 18-20-21**jaarcverslag van de Provincie Oost-Vlaanderen 1996, P. 251*

GENT, Provinciehuis van O. Vlaanderen - Goevernementstraat

1956. O. Ganton - C. Van Hevele (alle ramen)

Grote vergaderzaal - Iste verdieping:

54 wapenschilden van gemeenten uit Oost-Vlaanderen gevat
in glas-in-lood, get. Oosterlinckx=uitv. } oorspronke
Valentin Vaerewijck=ontw. } lijk

1956. get. O. Ganton=uitv. }
C. Van Hevele=ontw. } nieuwe ramen

Wandelgang - Iste verdieping:

6 stadswapens gevat in glas-in-lood, o. a. Dendermonde, Aalst,
Gent, Sint-Niklaas, Oudenaarde

Overloop - traphal:

6 stadswapens gevat in glas-in-lood, o. a. Oudenaarde, Aalst,
Gent, Prov. Oost-Vlaanderen, Sint-Niklaas.

GENT, Religieusen van de Eucharistie - Oude Houtlei 56
of: Poortakkerkapel - St. Aubertuskapel.

1886. Bethune-Verhaegen, nr. 1-6 - ~~1-6~~ - 2 tot 5 [25 tot 29 = Verhaegen]

1890. Casier, nr. ~~1-6~~ ~~7-12~~ ~~13-18~~ ~~19-24~~
nr. 17-19 - nr. 20 tot 24

- I. Top: L. Lam Gods
- M. Kelk
- R. Pelikaan
- (van L. naar r.)
- B. Boodschap aan Maria
- Bruiloft van Cana
- Jezus en de apostelen
- Jezus in de hof van Olijven
- Jezus als hovenier
- Hemelvaart van Jezus
- M. Joachim - Anna - Maria
- Jezus en de Samaritaanse vrouw
- Opwekking van Lazarus
- Kalvarie
- Emmausgangers
- Pinksteren

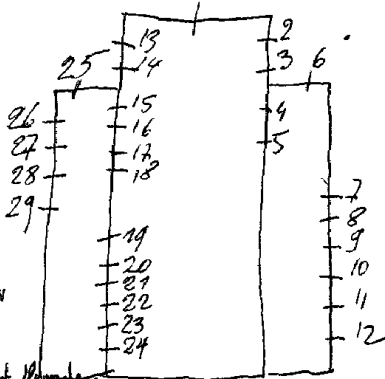

1998 P. 128-129-130 = 7. 16 tot 29

I. (vervolg)

1. O. Aanbidding der koningen
Engel bij de herders
Laatste avondmaal
Petrus krijgt de sleutels der
H. Kerk
Ongelovige Thomas, 1886.
Verheerlijking van het Sacrament
2. Maria Magdalena
3. Theresia van Avila
4. Henrikus
5. Paulina
6. L. B. Boodschap aan Maria
O. Maria bezoekt Elisabeth
R. B. Geboorte van Jezus
O. O. L. V. onbevlekt, 1887
7. H. Hart van Jezus verschijnt aan
Margaretha Maria à Lacoque, 1891
8. Huwelijk van Jozef en Maria, 1889
9. Jezus de kindervriend, 1886
10. Maria en Anna, 1887
- II. Tafereel uit het leven van Vincen-
tius à Paulo
12. Tafereel uit het leven van Fran-
ciscus-Xaverius, 1891
13. Paschalis Baylon, 1890
14. Margaretha Cordula
15. Justina
16. Theophilus (*Winkhen door lador 94*)
Verhaarend!
17. Ludovikus, 1905
18. Jan de dooper, 1893
19. B. Juliana Cornillon
O. Benta Eva, 1898
20. B. Lucia
O. Paus Clemens *1904*

GENT, St. Lucasinstituut - afd. klooster
Zwartzustersstraat

1930. C. Van Hevele, nr. 3-4-5-18 tot 22-6 tot 13
Ganton Freres, nr. 15-16-17
Ladon, nr. 14
Cam. Ganton, nr. 23
nr. 1-2

Bibliografie:

Jaarboek van St. Lucasschool, 1922 = nr. 18 tot 22
Biographie National, 33^{ste} deel, P. 425 = nr 14

Gelijkvloers-klooster

Salon: (voorzetramen)

1. 2x S.T.homas
2. 2x S.J.an baptist

Kloostergang(in 3 deuren)

3. Diermotieven(I930-Van Hevele)
4. Pauw
5. Maria-Jezus-Martha

Eetkamer: (medaillons gevat in glas-in-lood)

6. Walvis
7. Haas

8. Vogel
9. Vis

10. Planten
11. Haardvuur
12. Raap
13. Pompoen

Gang: (Iste verdieping)

14. Verrezen Kristus, get. Ladon

Studiezaal:

15. Arend
16. Bloemen
17. Bloemen en vogels
- 24 ~~24~~. Uil, get. Gontalon Freres

Kapel:

18. B. Verheerlijking van Geluk? Saloma
M. Vermoord tijdens de Franse revol.
O. Als leraar, get. C. Van Hevele, 1935

GENT, School "Klimop" (Oud klooster - O.L.V. van Visitatie
Theresianenstraat

nr. 1

nr. 2 tot 8

nr. 9

Kapel:

I. Kelk met de stromen van het eeuwig loven

2 tot 8. Beschilderd glas-in-lood met ornamenten

Turnzaal: (rond raampje)

9. m. H. Hart

errond: doornenkroon

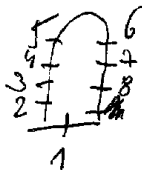

GENT, Apostolinnen, St. Pieters Nieuwstraat II5

C. Ganton-Defoin, nr. Itot6

1994. H. Van de Perre=ontw./Atelier Joelle d'Alsace, nr. 4-80
=uitv. 

Oude kapel:

1. Genadestoel omringd door 8 engelkopjes (roosvenster)
2. Korenhalmen, wijngaardranken en druiventrossen
3. Top: 10 engelkopjes
4. B. Offer van Melchisedek
O. Broden en vissen, Lam Gods, Pelikaan, offerbroden.
4. Korenkalmen, wijngaardranken en druiventrossen.
5. B. Engel
M. Jozef
O. Jozef
6. Kelk met hostie/Kroon gevat in glas-in-lood.

Nieuwe kapel:

7. Hemelse stad Jerusalem - decoratief glas-in-lood, get.
8. 9. Decoratief glas-in-lood, get. Joelle D'Alsace=uitv.
H. Van de Perre=ontw.

Bibliografie:

Reklamedrukssel atelier C.Ganton Defion, nr. Itot8

oude kapel

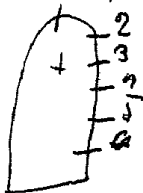

nieuwe kapel

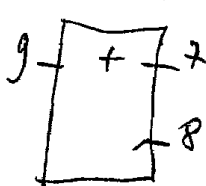

GENT, St. Jan Baptistkerk

- 1956.G. De Lodder (heeft al de ramen gerestaureerd, de totaal vernielde heiligen met eigen tekeningen vervangen. Dus geen verandering in de thematiek) De ramen zijn niet belangrijk.
- van 1 tot 5*
1. Francesca
 2. L. Mattheus
R. Marcus
 3. B. L. H. Hart van Jezus
R. O. L. V.
O. L. Jan de dooper
R. Jozef
 4. L. Lucas
R. Johannes, 1879.
 5. Paulus
 - 6-8_9. Beschilderd glas in lood met ornamenten
Onderaan Adellijke wapens
 7. Beschilderd glas in lood met ornamenten
onderaan in een zeer klein medaillon "Lam Gods".

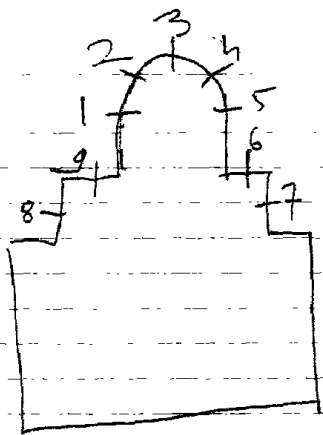

Bisschoppelijk

GENT, Groot Seminarie - Reep I

1958, M. Leenknecht, nr. I2-I3

Ladon, nr. 3

1939, COPPELIANS, nr. I-2+11

C. Ganton-Defoon, nr. 4 tot 10

Ingangspoort:

I. Filipus

II. Jacobus Mayor

(deze ramen stonden oorspronkelijk in de)

(dwarsbeuken van de St. Maartenkerk te)

(Zomergem).

Inkomhal kapel:

3. Tronende O.L.V. met kind met 2 muciserende engelen.

L. Adam en Eva gestraft na het eten van de verboden vrucht

R. Geboorte van Jezus

Kapel:

4. Top: H. Hart van Jezus

2 engelen met opschrift

B. L. Goede herder

R. Barmhartige Samaritaan

O. L. Verloren zoon

R. Jezus de wonderdoener



5. Top: engel met opschrift
 Rapen van het manna
 Viering van het paaslam O.T.
 Engel drijft Adam en Eva uit het para-
 dij
6. Top: engel met opschrift
 Uitreiking van broden en vissen
 Predeking van Jezus
 Geboorte van Jezus
 2 engelen met opschriften
7. Genadestoel
 Laatste avondmaal
 2 engelen met opschriften,
 get. Camille Ganton-Defoin
8. Top: engel met opschrift
 Roeping der apostelen
 Jeus geeft de sleutels der H.Kerk
 aan Petus
 Verrijzenis van Jezus
 2 engelen met opschriften
9. Top: engel met opschrift
 Wijding van een priester doorbisschop
 Predeking
 Pinksteren
 2 engelen met opschriften
10. Top: O.L.V.koningin
 L.B.H.Familie te Nazareth
 O.Boodschap aan Maria
 R.B.Tenhemel opneming van Maria
 R.Maria bij het kruis op Kalvarie

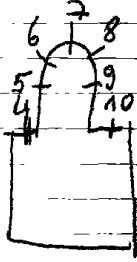

Verhuysen

1879, J. ~~Joachim~~, nr. 1 tot 5

uitgevoerd in samenwerking
Casier herstelde de ramen in 1919

~~Hoofdstapel~~

1. L. Joachim
R. Anna, 1879

2. L. Josue
R. Salemon, 1878

3. L. David
R. Jessie, get. A. Casier, 1879 = gexhoalen

4. L. Koning Judith
R. Jacob, 1879

5. L. Isaak
R. Abraham, 1879 #

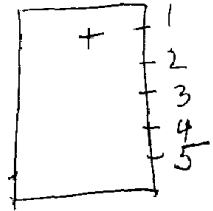

Ramen IHS = (de la porte du corridor)

Leuven, Kaplot, nr. 1 tot 5

ontwerp tekening herr. Casier = nr 1. Verhuysen

Atelier loek Casier, nr 1 tot 5

livre d'ordre de la vitrorie, III, 21 = nr 1-2

Vlaanderen, nr 174, 1980, Vlaamse negoties in Europees perspectief

P 24 = nr. 1 tot 5

- I4. Top: druiventrossen
 B.L. profeet
 m. David
 R. profeet
 O.L. Bisschop
 M. heilige met druiverlaar
 R. Apollonia
 I5. Top: werkinstrumenten
 B.L. Bisschop
 M. Paulus
 R. Heilige
 O.L. Heilige met lam
 M. Augustinus
 R. Heilige bij fontein
 wapenschild
 I6. Top: Lam Gods
 B.L. Jan de dooper
 M. De goede herder
 R. Paulus
 O.L. Johannes evangelist
 M. Bisschop
 R. Wapenschild
 Heilige
 I7. Top: bloemen
 B.L. Heilige
 M. Heilige
 R. Bisschop
 O.L. Bisschop
 M. Karel de goede
 R. Koning
 wapenschild

1880

18. Top: H. Hart van Jezus

B. L. Henrikus

M. O. L. V. Onbevlekt

R. Paulina

O. L. Ernestus

M. Karolus Borremeus

R. Amandus

3 wapenschilden

19. Top: passiewerktuigen

B. L. Stefanus

M. O. L. V.

R. Camillus de Lilius

O. L. Edmondus

M. Jozef

R. Barbara, 1892

20. Top: lelies

B. L. David

M. Jozef

R. O. L. V.

O. L. Zacharias

M. Aron

R. Isaias, 1892

wapenschild

21. Top: eikenbladeren

B. L. Idesbaldus

M. Edwardus

R. Stanislas

O. L. Ludovikus

M. Emilia

R. Sophia

wapenschild

22. Top: lijdenssymbolen 1886

B. L. Paus Albanus

M. Karolus Borremeus

R. Karel de goede

22. (vervolg)

O. L. Johannes
M. Candinius
R. Helige

wapenschild

223-24-25. Dekoratief glas-in-lood
zonder schildering of sym-
bolen. Alleen vorm en kleur

226. Top: 2 engelen

B. Opdracht van Jezus in de tempe

O. Karolus Borromeus *1300-1301-1302*

Eugenius *1303-1304-1305-1306-1308*

Theophilus

Paulus

1890

Isabella, get. J. B. Capronnier,

227. Top: O. L. V. koningin

Kristus koning

engel Michael

1886

M. Franciscus van Assisi

errond: 8 taferelen uit het

leven van Franciscus.

228. Top: Kristus omring door de koningen

van het oud-testament.

B. O. L. V. tenhemel opneming

L. Dood van Jozef

Roeping der apostelen

R. Bisschop

O. L. V. geeft de scapulier aan

Simon Stock

O. Alfridus

Elisabeth

Silvanus

Ida

Karel de Grote

1886

29. Top: Drievuldigheid

Petrus-Paulus

O.O.L.V.

Pauls Julius

Engel Michael

Clara

Arthur

Jozeef, 1910

Platte bezit de kartontekeningen van Capronnier

Bibliografie

Bulletin des metiers d'arts - 1903, juli P. 19 = nr 1 = afbeelding

Atelierboek Caner, nr 1 tot 7

Livre d'ordre de la vitrerie I, 108 = nr 1

II, 34 = nr. 29

III, 9 = nr. 7?

Leuven, Kadoc, nr 17 tot 22-27-28

Revue de l'art chrétien, 1905, p. 215 = nr 1 tot 7-29

DE BETRIJF, nr. ~~200/100~~ 35-41-50. w 6 tot 10 (1 tot 5 - 11 tot 15 = met namen met lijn
verhaegen)

CASIER, nr. I-24-25

LADON, nr. 26-27-47: 43

COFFEJANS, nr. 18-19-37-42-48.

GANTON-DEFOIN, nr. 39. 19

MARTENS, nr. 20 tot 23

1958. MESTDAGH, = sakristie en kapittelzaam = uitv. / F. van Hambeke = ontw.

1956. Br. Julien = ontw. / Van Hevele = uitv. = crypte

1996. H. Blondeel, nr. 28-29

1. Top: Math. 646
2 engelen
(van L. naar R.)
Antonius
Capitulum 1897
Ivo
Willem Baderus
Walburga
Willembaertus
2. Top: Simon
2 engelen
Benedictus
Aloysius
Quirinus 1878
Egidius
Abelgerfys
Benedictus
3. Top: Math. 646
2 engelen
Abelgerfys
Clara 1876
Benedictus
Wendregisilus
Christinus
Lendrada
4. Top: Theodorus
2 engelen
Thomas
Margaretha 1873
Mercurius
Hildeberdus
KATERINA
FLORBERTUS

Restauratie: A. mestdagh.

5. Top: Johannes
2 engelen

AGILOLPHUS

Bonifacius

Gertrudis 1873

BESSA

Kristiana

Hildegardus

6. Top: PAVLUS

2 engelen

Niklaas

Ursula 1873

Barbara

Henrikus

7. Top: O. L. V.

2 engelen

COLETTA

Pharaïldus 1868

Eligius

URSARUS

8. Top: Kristus

2 engelen

Johannes

O. L. V.

1864

Jozef

Bavo

Onderaan: 4 wapenschilden

9. Top: Petrus

2 engelen

A. MEXDUS

LIVINUS

1868

Landoaldus

MACHARIUS

ontwerp tekeningen - verzameling Casier = nr 1-2-3-4-5-14-
24-25-36

10. Top: Andreas
2 engelen

Leobertus 1874

Godelieve

Gudula

Willebrodus

11. Top: Jacobus Major
2 engelen

Arnoldus

Gerrardus

Berlindis

Amelberga

Ambertus

Gerulphus

12. Top: ~~IK. THOMAS~~
2 engelen

ELEUTHERIUS

Vedastus

JULIANA

Valerius

Acedardus

Bartholdus

13. Top: Jacobus minor
2 engelen

Jacobus

Virgiana

Donatiana

Lochus

Pubertus

Callericus

14. Top: Bartholomeus
2 engelen

14. Martinus

Adlipna

Adelberg

Gregorius

Adelardus

Ansuldus *ANSFRIDUS*

15. Top: Pentus *Thadens*

2 engelen

Ludgerus

Frédéricus

Amelberga

Reinildis

Cornelius

L Laurentus

16/17. Glas in lood

16. Top: bisschoppelijk wapen van

Mgr. Stillekens

L. adelijk wapen

R. Wapen van St. Nikolaas

B. L. Ezel knicht voor St. Antonius

M. Antonius

R. Jezuskind verschijnt aan Antonius

O. L. Werklieden aan de arbeid

M. Afkondiging van Rerum Novarum

R. Ptusselijke zegen voor de arbeiders

get. H. Coppelijns, 1929.

19. Top: H. Drieveuldigheid

Wapens van Ierland, Gent, Vlaanderen

R. Vier tafereelen uit het leven van Livinus

M. Vier tafereelen uit het leven van Livinus

O. De Schelde

2 edelijke wapens *get Ganton de Tom*

De Lcie. 1904 *get Coppelijns*

20-21-22-23. ~~De Gids van de Wereld~~

24. Top: L. Kruis en sling

M. Muciserende engelen

R. Pelikaan

B. Leetste avondmaal

O. Slechten van het paasleu

(taferelen errond-van L. naar R.)

van B. naar C.)

B. Engel met doornekroon

God de vader en zoon

engel met Kruisnagels

L. Mattheus

M. Marcus

~~Maarten of H. H. H. H.~~

R. Lucas

Johannes

O. engel met bisschoppelijk wapen

engel met edelijk wapen 1918

25. Top: muciserende engelen

B. Verienigvaldeging van Broden en vissen

O. Reven van het auna

(van L. naar R. - van B. naar O.)

B. Engel met Kristuskleed

De Koningen der apocalipsis bieden

han kronen aan de Godheid aan.

Engel met roede

R. Ambrosius

Microynus

~~Maarten of H. H. H. H.~~

L. Marcus Dorreheus

Augustinus

O. Engel met wapen van CosteVlaanderen

Engel met het wapen van Gent, 1919

26. Top: engelen

B. 2 tafelene uit het leven van Amandus
O. 2 taf. uit het leven van Amandus, 1923

27. B. 4 taf. uit het leven van St. Bavo

O. 4 taf. uit het leven van Bavo, 1922, Ladon
28 tot 35. Glas in lood *de kaneel*

36. Top: L. Enge 1

M. O. L. V. onbevlekt

R. Engel 1888

(van L. naar R.)

B. Maria Magdalena

Vincentius à Paulo

Ludovikus

Jozef

Petrus

Franciscus Xaverius

O. Maria Magdalena wast Kristus voeten

Vindt Helpt de noodlijdende.

Bisschoppelijk wapen van *Delebecque*

Adelijk wapen - *Kapitel van St. Bavo*

Kristus geeft de sleutels der

H. Kerk aan Petrus

~~(van)~~ Bekeert China, 1875 De Bethune

37. Top: L. Melchisedek

M. Doop van Kristus

R. Engel

B. L. Wapen van België

R. Oost-Vlaanderen

M. L.

Pius XI

R.

Pius XII

Zes bisschoppelijke wapens

O. L. Johannes de dooper

R. Onthoofding van Johannes

Zes *Bisschoppelijke wapens - 1915 (Loffelgans)*

38. Glas in lood.

39. Top: L. Engel

M. Kolk en hostie

R. Engel

L. Kristus geneest een blinde

R. H. Familie te Nazareth

O. Zes wapenschilden

Get. C. Ganton-Defoin, 1830.

40-41. Glas in lood.

42. 27 wapenschilden gevat in glas in

lood, Get. H. Coppejans, 1840.

43. Top: Wapenschilden

B. 16 wapenschilden van Toentmalige Vereeniging
(van L. near *in D. H.*)O. Heilige *Therisia*Heilige *Thomas van Aquino*Bisschop *Vivianus 1894*~~Baro~~ *Henricus*

Augustinus

Gregorius, 1894.

Heilige *Franciscus Sales*Heilige *Agnes*

44-45-46. Glas in lood

47. Top: L. engel

M. Genadestoel

R. Engel

L. Kristus in hof van Glijven

R. Kristus besnot, Ladon, 1809.

48. Top: L; inciserende engel

M. Kruis

R. Musicerende engel

Zes wapenschilden

L. 2 tafereelen uit het leven van St. Landobaldus

R. 2 tafereelen uit het leven van St. Veronica

Get. H. Coppereans, 1930

48. Top: L. Bavo

50

M. Michael

R. Johannes de dooper

(van L. naar R.)

B. Paulina

O. L. V.

Paulus

Jozef

H. Hart van Jezus

Elooi *of Lavinus*

0. (Gstaferalen die ambachten uitbeelden)

Timmeren

Spinnen

Bobijn draaien

Laken weven

Tapijt weven

sueden. 1870, De Bethune.

51. Glas in lood.

49. Top: L. Enge l met bender *MACARIUS*

M. H. Marcellus

R. Engel

0. 6 tafereelen uit zijn leven.

1871. De Bethune. *of* 1867

Crypte: 129 wapenschilden gevat in

glas-in-lood. 1957

Sacristie: 56 wapenschilden gevat in

glas-in-lood 1958

Kapittelzaal: 36 wapenschilden gevat

in glas-in-lood 1958

Bibliografie:

Bulletin des commissions royales des arts et monuments

- 1876, blz. 409 = nr. 3
- 1878, blz. 389 = nr. 2
- 1893, blz. 487 = nr. 43
- 1899, blz. 14 = nr. 1
- 1904, blz. 16 = nr. 19
- 1909, blz. 82 = nr. 47
- 1910, blz. 160 = nr. 39
- 1922, blz. 30 = nr. 26-27
- 1928, blz. 402 = nr. 48
- 1929, blz. 9
- 1939, blz. 158 = nr. 18

Verslagen: diocesaine ^{Ar}commissie van het bisdom Gent

- 27-4-1868 = nr. 7-9.
- 1875 = nr. 36
- 25-2-1944 = nr. 37

HELDIG, Baron Jean De Bethune, = nr.4 tot 13-49.

A. GOETGHEBUER, L, 'eglise cathedrale de Saint Baven à Gand, Gand, 1898.

blz. 70 = nr.36.

blz. 112 = nr.50.

blz. 114 = nr.49.

blz. 133 = nr.2 tot 13.

Dr. E. Dhanens, St. Baafskatedraal te Gent - inventaris van
het kunstpatrimonium, Oost-Vlaanderen

blz. 162 = nr. 14-15

blz. 163 = nr. 1 tot 13-49

blz. 164 = nr. 36-43-47-50

blz. 165 = nr. 19-27

blz. 166 = nr. 18-26-39

blz. 167 = nr. 37-42-48

blz. 168 = ~~xxx~~ crypte-sacristie-kapitelzaal

Biographie nationale, deel 33, p. 359 = nr. 19-39

p. 425 = nr. 26-27-43-47

VLAANDEREN, nr. 117, p. 36 = sakristie en kapittelzaal

TOERISME in Oost-Vlaanderen, 1979, nr. 2, p. 34 = sacristie en ka-
pitelzaal en ka-

28. Dekoratief glas-in-lood, geabstraieerde geschilderde motieven. Geïnspireerd door de apocalisis. Latijnse teksten. Lam Gods; Wapenschild Judocus Vijth. 1996.
29. Dekoratief glas-in-lood met geabstrieerde geschilderde motieven. Wapenschild van Paus
Bisschop van Gent

- Atelierboek canier, nr. 24-25
 Livre d'ordre de la vitèrie, II, 130 = nr. 24-25
 Leuven, Kadoc = nr. 2-3-4
 Revue de l'art chrétien, 1905, P. 215 = nr. 19 - zie ook kanton ???
~~Provincie o.v.l. p. 32 = kapittelzand~~
 Het Volk, 8-12-1946 = nr. 19
 Foto repertorium v/h. Meubilair v.d. Belg. Bedehuis
 Prov. O.v.l. kanton Gent I, 1984, p. 50 = nr. 1 tot 57
 Monumentenzorg en cultuurpatrimonium, jaarverslag
 vld. Prov. o.v.l., 1999, Gent 2000, p. 164 = crypte

GENT, Museum voor volkskunde - Kraanlei 65
of: Kinderen Allijnhospies.

1957. Calders-Hizette, nr. I - uitv. - ontw.

Kapel: I. Katerina + 4 wapenschilden, 1957

Zaal 23: badkamer = 4 medaillons met symbolische figuren

zaal 24: salon - 4 medaillons met symbolische figuren

A. Calders - Catalogoog tentoonstelling

GENT, St. Elisabethkerk (Begijnhof)

1889 Verhagen
~~Verhagen~~, nr. 1 tot 5

1. Top: Elisabeth
Jan de dooper
2. Top: Augustinus
Emmausgangers
3. H. Hart van Jezus
4. Top: Franciscus
Droom van Jacob
5. Top: Godelieve
Offer van Melchisedeck

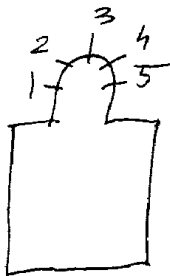

Leuven, Kador = nr. 3
ontwerptekening - verr. Casier = nr. 3
Atelier Boet Casier, nr. 1 tot 5
styl Coppejans

Zie ook eigen documentatie - Labon
Ostenath

GENT, Zustersgemeenschap van de H. Jozef
Kortrijkstraat 183 - St. Pietersplein 1

1973. H. Van de Perre=ontw./Mestdagh=uitv., nr. I-2
Kapel: Iste verdieping.

1. L. Kom de H. Geest - Pinksteren
R. Ontmoeting van Maria met Elisabeth
2. L. Opvoeding van Maria - Kruisdood van Jezus
R. Emmausgangens, get. H. Van de Perre=ontw.
Mestdagh=uitv. 1973

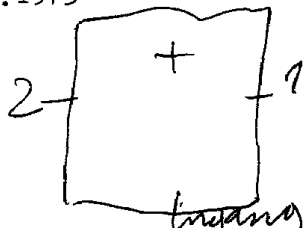

GENT, St. Lievenskollege-groep - Steendam 27
vroezer; St. Joris instituut of St. Jansgesticht

1981. Mestagh=uitv. nr. I
F. Van Wambeke=ontw. nr. I

1984. Mestagh=restauratie = nr. 2

1929. H. Coppejans, nr. 2

Ingang school:

I. Opvoeding van de opgroeiende jeugd van jong tot
volwassenheid, get. F. Van Wambeke=ontw./Mestagh=uit

Traphal-overloop:

2. St. Joris, get. H. Coppejans, 1929

Mestagh=restauratie, 1984

Bibliografie:

Toerisme Oost-Vlaanderen, nr. blz. 28

GENT, Kristus Koningkerk

I960. Holvoet, nr. I tot I6 (Glas-in-lood=nr. 7-11 tot I6)
(Glas-in-beton=nr. I-2-8-9-10)

I-2-8-9-10. Glas-in-beton
3 tot 7-11 tot I6. Decoratief glas-in-lood zonder schildering
of symbolen. Alleen vorm en kleur.
Industriele glassoorten.

Toerisme O.Vl.p.32 = nr. I tot I6

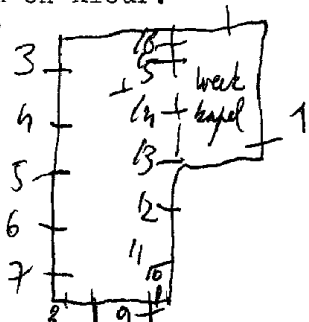

GENT, Zusters van Liefde, St. Bavohumaniora, Reep 4

Paul Lateur, nr. Itot6

Oude kapel:

10 glas-in-loodramen met geschilderde omtrekboord.
(stijl Ganton - 1936)

Nieuwe kapel:

Itot6. Dekoratief glas-in-lood, zonder schildering en geen symbolen. Alleen vorm en kleur.

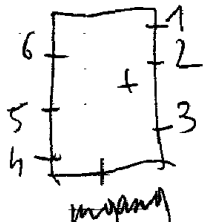

GENT, Zusters van Liefde - St. Bavoinstituut-Basisschool
Biezekapelstraat 2

Itot6. Glas-in-lood. Ieder paneel heeft een medaillon in het
midden. Omheen een rand met gebrandschilderde orna-
menten. Stijl Ganton-Defoin

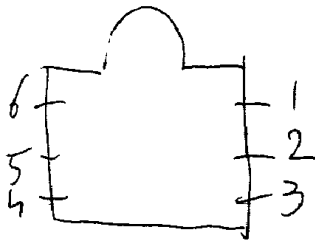

GENT, Dominikanenkerk - Hoogstraat 4I

Kerkingang = Holstraat

188I. Capronnier, nr. 12-3-5-6-7-8 tot 24

1930. Coppejans, nr. 4 of Ganton-Defoin

Mestdagh Luc, nr. 18

1. Geboorte van Jezus

1273

2. Maria bezoekt Elisabeth

1270

3. Boodschap aan Maria, 188I

1275

1274

4. Jezus aan het kruis met Maria, Johannes en Dominikus, 1930

5. O.L.V. geeft de rozenkrans aan Dominikus en paus

1276

6. Jezus onderwijst in de tempel

1271

7. Opdracht in de tempel

8 tot 14 - 18 tot 24. Beschilderd glas-in-lood met ornamenten

15. Filomena omringd door engelen

16. Dominikus ¹²⁷⁹ Katerina ¹²⁸¹ Thomas van Aquino - Rosa van Lim

17. Apollonia omringd door 2 engelen

1280

18. *Vermaand Hart* (Nob) vermoedelijk (Mestdagh)

Kloostergang:

18. O.L.V. geeft de rozenkrans aan Dominikus = 18de eeuw.

20. Abswapenschild.

R. Coppe bezit de Carton tekeningen van Capronnier

Het Volk, 8-I26-1946, nr. 4?

Catalogue de la collection de cartons de vitraux peints
de la succession de J.B. Capronnier à Bruxelles,
1892, blz. 69 = nr. 1-2-3-5 tot 24

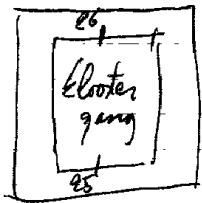
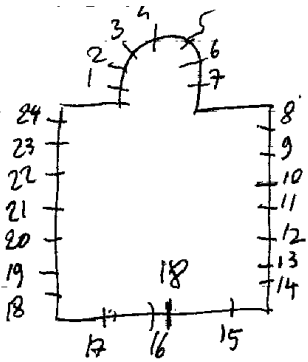

GENT, St. Anna en St. Katerinakerk

1903. CASIER, nr. I tot 23

Itot23. Beschilderd glas-in-lood met ornamenten. Bij ieder raam is in het boogveld een adelijk of bisschoppelijk wapenschild. In het schip zijn overal kleine roosvenstertjes als lichtramen.

nr. 14-15 zijn vernield

Bibliografie:

Livre d'ordre de la vitrerie, I, nr. 124 = nr. 16

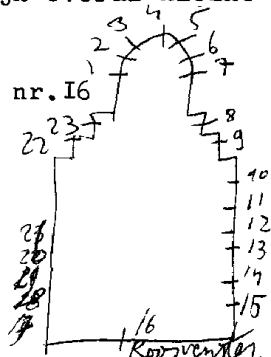

Gent

GENT, St. Jacobuskerk

1934. II. Coppejan: nr. 1-2-3-4-8-9.
1895-1901. Ladon: nr. 5-6-7-12.

- I. Top: goede herder
- L. Jozef
- L.M. Ludovikus
- R.M. Konstantinus. 1934 H. Coppejans
- 2. L. Henrikus
- L.M. Antonius
- R.M. Emilius
- R. Honoratius
- 3. L. Amandus
- L.M. Godelieve
- R.M. Veerle
- R. Bavo
- 4. L. Vincentius
- M. Franciscus à Sales
- R. Theresia v. Avila
- 5. Opdracht in de tempel
- 6. Top: God de vader
- L. God de zoon
- R. O. L. V.
- 7. Kloosterlingen bij de paus. 1895
- 8. L. Ludovikus
- M. Franniscus Xaverius
- R. Elisabeth
- 9. L. Mathairius
- L.M. Gudula
- R.M. Ursula
- R. Livinus
- 10. *Wijk*
- 11. *Wijk*
- 12. B. L. Wonderbare visvangs t
- M. Jacobus

R. Jacobus predikt voor het volk

O. L. Opwekking van Lazarus
L. M. Wouter tinnen de wonelen

12. O.M. Onthoofding van Jacobus

R.M. Kristus in Glijfhof

R. Gevangeneering van Kristus

13. (roosvenster)

Kristus Koning omringd door symbolen
der 4 evangelisten en engelen die de
lijdensinstrumenten dragen.

14. Top:dood van een stichter

B. Afkondeging van de orde

O. Taferelen uit het leven van de
stichteres: *M. Clara*

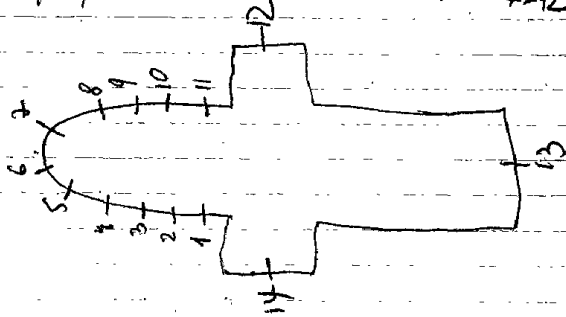

Biographie National, 33^e t. ed., P. 47-8-9.
5-45-6
7-12

Bibliografie:

Billetin: des commissions royales des monu-
ments: 1895, blz. 78 = nr. 12

1901, blz. 316 = nr. 5-6-7.

1934, blz. 38-293 = nr. 1-2-3-

21. B. Alfonsius
O. Karolus Borromeus, 1902
22. B. Helena
O. Veronica, 1904
23. B. Petrus
O. Julius, 1908
24. B. Paulus 1909
O. Engel
25. L. B. Huwelijk van Jozef en Maria
O. Vlucht naar Egypte
R. B. H. Familie
O. Dood van Jozef
26. Juliana
27. Thomas van Aquino 1885
28. O. L. V. onbevlekt
29. Elisabeth van Hongarije 1889

Bibliografie

HELBIG, Baron Bethune = nr. I-6
Verslagen van de diocesaine kommissie van het bisdom Gent
I6-2-I875 = nr. I-6

P. Bergmans: Notice sur la vie et les travaux de J. Casier,
in: Bulletin de l'Academie royale d'archeologie de Belgique, 1927, p. 120-nr. 2 tot 5-7 tot 19
25 tot 29.

Glasraamontwerpen tekeningen - verz. Casier = nr. 8-I2

Atelierbaek-Casier

Livre d'ordre de la vitrerie, I, 62 = nr. 21

I, 131 = nr. 20

Leuven, Kadoc, nr. 2 tot 6-25 tot 29

I, 142 = nr. 22

I, 231 = nr. 17

II, 36 = nr. 23-24

II, 57 = nr. 13

III, 14 = nr. 14-15 & 16

Steen
09-2692210

GENT, St. Elisabethkerk of (oude begijnhofkerk)

Ganton-Defoin, nr. I-2-4-5
Casier, nr. 3

1. B. Elisabeth (medaillon)
O. Johannes de dooper
2. B. Augustinus (medaillon)
O. L. L. van Emaus
3. H. Hart van Jezus
4. B. Franciscus (medaillon)
O. Engel wekt Elias
5. B. ~~FRANCISSCUS~~ Godelieve (medaillon)
O. Offer van Melchisedek

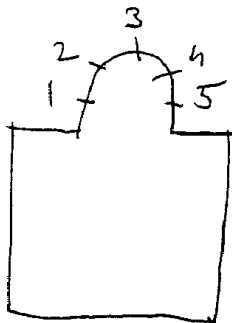

verzameling Casier = ontwerp tekening

GENT,Anglicaanse kerk St.John - Edm.Boonenstraat I

1965.Mestdagh,nr.I-2

Achter het altaar:

I-2.Beschilderd glas-in-lood.Kruismotief als versiering.
Loodverdeling is tekening.Schaduw effecten zijn weer-
gegeven met grisaille.

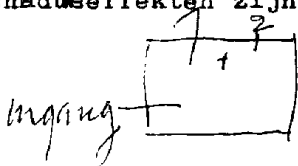

Knack,nr.51,1994,p.20=nr.I-2

GENT-St.Theresia van het kind Jezuskerk

1950.De Loore,nr.I-2-3

I.O.L.V.

2.Jezus kruisdood

3.Johannes

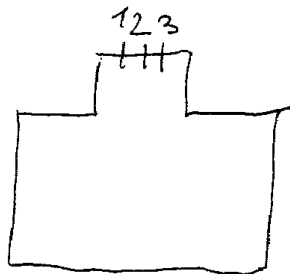

Bibliografie:

Verslagen van de diocesaine kommissie van het bisdom Gent,
20-I-1950=nr.I-2-3.

Kloosterpand:

- 27. Monica, get. J. Billen, 12 juli 1891
- 28. Augustinus, get. J. Billen, 1886
- 29. Thomas van Villanova
- 30. O.L.V. van Troost omringd door engelen en het volk.

Er zijn nog 8 ramen met beschilderd glas-in-lood.

kleedkamer:

- 31. Decoratief glas-in-lood zonder schildering of symbolen.

*Fotorepertorium v/h. meubilair v/d. Belg. Bedehuisen
Prov. O. Vl. kanton Gent III, 1981 #36 = n. 36-2425*

kerk

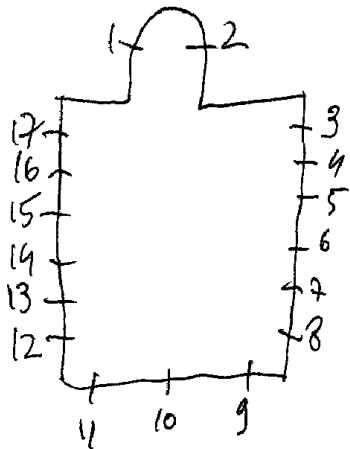

kloosterpand

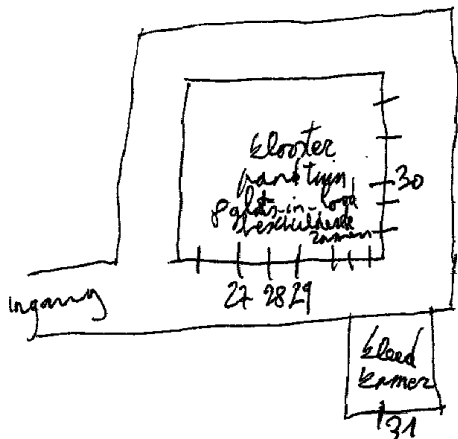

GENT, St. Pieterskerk + OLV kerk

1898. L. Van Crombrugge, nr. 1-2-3.

1. Katerina, get. L. Van Crombrugge.

1. Katerina, get. L. Van Crombrugge

2. Monogram "Ave Maria"

3. Anna, get. L. Van Crombrugge, 1898.

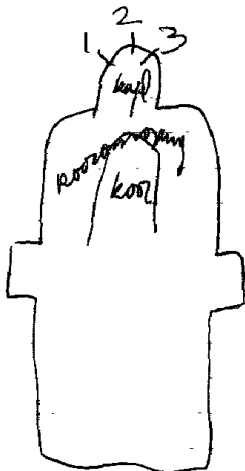

GENT, St. Pauluskerk

1935. Ganton-Defoin, nr. Itot 40

1. Lucia
2. Joris
3. Rosalia
4. Camilius
5. Antonius van Padua
6. Bavo
7. Jozef
8. Genadestoel
9. Paulus
10. Livinus
11. Honoratius
12. Raymundus
13. Theophilus
14. Ludovicus
15. Johannes
16. Boodschap aan Maria
17. Pieta
18. Tenhemel opneming van Maria

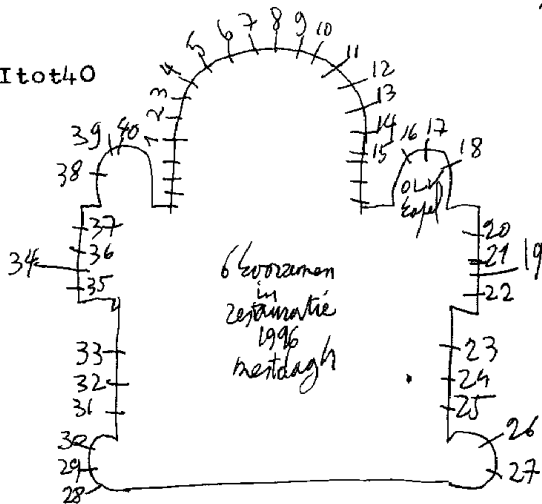

Roosvenster:

19.M.Kroning van Maria

errond-Iste rij: IO muciserende engelen

2de rij: eerbiedwaardig vat (litanie van O.L.V.)

stoel van wijsheid

spiegel van rechtvaardigheid

ivoren toren

deur des hemels

Rozen

lelie

morgend ster

toren van David

ark des verbond

20.Roeping van Saul

21.Wijding van Paul en Barnabas

22.Marteldood van Paulus

23.Boetvaardige Maria-Magdalena

24.Gevangeneming van Jezus

25.Jezus in hof van Olijve

26.Jezus bidt-laet deze kelk niet voorbij gaan

27.Mt doornengekroond

28.Kindermoord

29. Doop van Jezus

30. Opdracht van Maria in de tempel

31. Verloren zoon

32. Jezus gekruisigd samen met de goede moordenaar.

33. De goede herder

Roosvenster:

M.H. Hart van Jezus

Iste rij: Johannes

Jeremias

Thomas

Lucas

Isaias

Mattheus

Ezechiël

Marcus

Augustinus

Daniël

2de rij: opschriften en symbolen

35. Roeping der apostelen
36. Paulus in de storm
37. Onthoofding van Paulus
38. Emausgangers
39. Jezus reikt de communie uit
40. Instelling van de eucharistie

Bibliografie:

- Bulletin des commissions royales des arts et de monuments,
1930, blz. 280 = nr. 19-34
1935, blz. 48, 274 = nr. 23-24-25-31-32-33
- Biographie nationale, deel 33, p. 359 = nr. Itot40
- Het Volk, 8-12-1946 = nr. Itot40
- Foto reperto MM v/h, Membelair v/d. Belg. Bedehuisen
Prov. Ovl, Kanton Gent III, 1975, p. 35 = nr. 36-37-20-21-22*

GENT, St. Vincentius à Paolokerk

1948. VOSCH-DE LOORE, nr. Itot7

I-2-6-7. Beschilderd decoratief glas in lood met druiven-
ranken en duiven.

2. Top: evangelist.

3. Top: evangelist

B. L. engel

R. engel

M. Izaak en Abraham

O. twee duifjes met kruis, 1948.

4. Top: God de vader

B. L. engel

R. engel

M. H. Vrouwen bij kalvarie

O. L. Pauselijk wapen

R. Bisschoppelijk wapen, 1926???

5. Top: evangelist

B. L. Engel

R. Engel

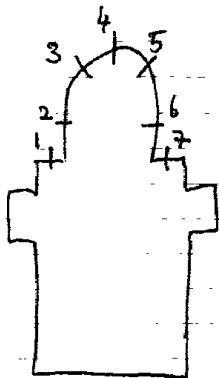

5. vervolg)

M. Barmhartige samaritaan

O.L.Tien geboden

R.Staf en slang

6.Top:evangelist.

Bibliografie:

Verslagen van de diocesaine commissie van het bisdom Gent

16-I-1948

16-5-1947 = nr.3

GENT, St. Martinuskerk

1922. Ladon, nr. 1-2-3-8-9-10
Ganton, nr. 4 töt 7

1. Top: muciserende engel
Laatste avondmaal
2. Top: 2 engelen met opschriften
Jezus in de hof van olijve
3. Top: 2 engelen met opschriften
Kruisdraging van Jezus
4. Top: engel met opschrift
Verrijzenis van Jezus (slechte restauratie)
5. Leerlingen van Emaus
6. Offer van Melchisedeck
7. Top: 2 muciserende engelen
Geboorte van Jezus met de aanbidding der engelen
get. Ganton-Defoin
8. Top: 2 engelen met opschriften
H. Familie te Nazareth
9. Top: muciserende engel
Doop van Jezus

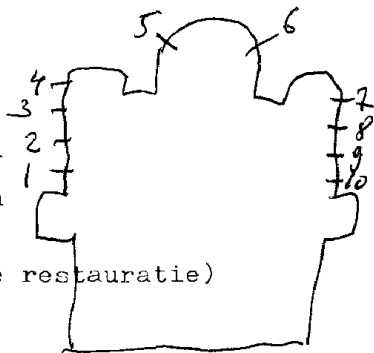

10.Top:2engelen met opschriften

Voetwassing door Maria Magdalena(neo-rennaissance stijl)

Bibliografie

Biographie nationale,33ste deel,p.425=nr.1-2-3-8-9-10

Bulletin des commissions royales des arts et des monuments

1909,blz.14=nr.1-2-3-8-9-10

1922,blz.332,=nr.1-2-3-8-9-10

Eigen dokumentatie,=nr.4 tot 7

*Fotorepertorium v/h. menberlein v/d. Belg.-Bedehuisen
Prov. Ovl. kanton Gent III, 1975, p. 10 = n. stat 10*

GENT, Protestantsekerk of Robotkerk

1. Opschrift "In deze plaats zal ik vrede geven"
Gevat in glas-in-lood.
2. Glas-in-lood
3. Opschrift "Hoe liefelijk zijn Uwe woningen - O Here
der heirscharen", gevat in glas-in-lood.
4. Kruis en palm - opschrift "En ziet ik ben met Ulie" -
~~XXXXXXXXXXXXXXXX~~ "Den al de dagen tot de voleindeging
der wereld", gevat in glas-in-lood.
5. Glas-in-lood
6. Opschrift "Gode alleen de eer", gevat in glas-in-lood.
7. Glas-in-lood
8. Opschrift "Door 't geloof alleen", gevat in glas-in-lood.

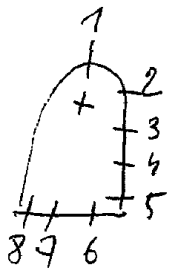

(van boven naar onder)

1. Jezus onderwijst in de tempel
 Vlucht naar Egypte
 Opdracht in de tempel 1910
 Aanbidding der koningen
 Bezoeking van Maria - Elisabeth
 Huwelijk Jozef en Maria
 Boodschap aan Maria
 2. Kruiseging
 Jezus ontmoet de H. Vrouwen
 Maatste avondmaal 1910
 Palmzondag
 Opwekking van Lazarus
 Vermenigvuldiging van broden en visse
 Bruiloft van Cana
 H. Familie
 3. Kroning van Maria
 Pinksteren
 Ongelovige Thomas 1910
 L.L. van Emaus
 Jezus verschijnt aan Magdalena
 H. Vrouwen bij het graf
 Pieta
 4. Jonas en de walvis 1910
 Andres
 Mozes en de koperen slang
 Bartholomeus
 Het gevecht met de engel
 Simeon
 Adam en Eva
 Bijbelse figuur

5. Top: H. Drieuldigheid
(linker zijde) 19/0
Verrijzenis
Petrus
Kalvarie
Johannes
Kristus in hof van olijve
Apostel
Geboorte
Bijbelse figuur
-(rechter zijde)
Hemelvaart van Kristus
Paulus
Graflegging
Marcus
Zweetdoek(Veronikadoek)
Apostel
Dood van Kristus
David
6. De brandende hemelwagen
Jacobus
Jozef in de waterput 19/0
Jozef
Abraham en Isaak
De schepper
Uittocht van het paradijs
Bijbelse figuur
7. Amon 19/0
Ezechiël
Joanthat
Joram
Asa
Roboam
David

GENT, Vormingscentrum - kapel Auxilium
Zandberg 6

1964. H. Van de Perre, nr. I *mestdagh luc*

kapel: (2de verdieping)
I. Pinksteren, get. 1964, H. Van de Perre

Vlaanderen, nr. II7, p. 40
Toerisme Oost-Vlaanderen, p. 33

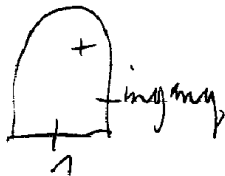

GENT, Jesuïeten, St. Barbarakollege, Savaanstraat 33

1965. H. Van de Perre=ontw./L. Mestdagh=uitv., nr. Itot9

Kapel: (Iste verdieping)

Itot9. Hemelse stad Jerusalem - A V, get. H. Van de Perre=ontw.
Mestdagh=uitv.

Decoratief glas-in-lood met veel grisailleschilderij

Inkom hal:

2 glas-in-loodramen met 4 wapenschilden - Vlaamse leeuw

Vlaanderen, II7, p.40

Toerisme Oost-Vlaanderen, p.32-33

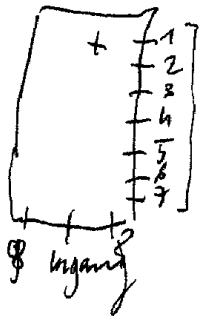

GENT, St. Lievenskollege-groep - Zilverberg I

1959. M. MARTENS, nr. 1

1980. Mestagh=uitv./F. Van Wambeke=ontw., nr. 2

1960. Van de Perre, nr. 3 tot 7

Kapelhal:

I. L. O. L. V.

R. Johannes, get. M. Martens, 1959

Traphal - ingang Kalvermarkt 2

2. L. Vrouw aan de haard

M. Kinderen dansen rond een boom

R. Zaaijer, get. F. Van Wambeke, ontw.

Mestagh=uitv., 1980.

Refter:

3. Ecce homo, get. Van de Perre, 1960

4. Pelikaan op zijn nest, get. Van de Perre, 1960

5. O. L. V. met kind, get. Van de Perre, 1960

6. Vissen

7. Broden

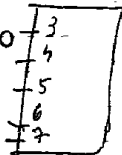

GENT, Museum voor sierkunsten - Jan Breydelstraat 5

Verzameling: art-nouveau, nr. I tot 5

1995.H. Blondeel, nr. 6

Kelderverdieping:

1. Verandaversiering bestaande uit II verticale glas-in-lood panelen, 1905. Woning Kortrijkstraat, Gent

Gelijkvloers:

2. Zes glas-in-loodpanelen, 1889, Constand Montald=ontw.
Woning, Koning Leopoldlaan, Gent

3. Vier glas-in-loodpanelen, 1925, Albert Van Huffel=ontw.
Woning, Bruxelmans, Gent. Uitv. studenten St. Lucasinstituut
naar bestaande oude kartontekening

4. Voorzetramen. H. Vande Velde=ontw.
Woning De Craene-Van Mons, Lakenweversstraat Brussel

Iste verdieping:

5. Schuifdeuren versiert met glas-in-lood, ontw. Huib Hoste,
Woning, Haegens, Zele Antwerpen, 1931.

2de verdieping: Koepelruimte:

6. Vier losse glasramen met een houten kader ingelijst,
get. H. Blondeel, 1995

Bibliografie:

- Catalogoog - Gloed van Glas, Brussel, 1986, cat. 46, p. 192=nr. 2
cat. 53, p. 199=nr. 3
cat. 48, p. 194=nr. 4
cat. 53, p. 198=nr. 6

GENT, E. Z. van O. L. V. van Namen (Nieuwenbos) Tweebruggestraat 20

I. Jozef

2. O. L. V. en Anna

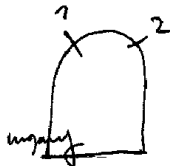

GENT, Stadhuis

2

1954 *Cenr Van Hevele, n. 14 tot 19*
1994.GEYSEN Adriaan, nr. I-2-3

Poeljesmarkt
Zijde - 1ste verdiep-gang raadzaal:
1. Abstrakte kompositie, 1994

Geplaatst in verlichtingsraam: doorang
2. Het volksblazen van Gent, ontw.+uitv.=O.Ganton, 1954
Aanpassing=A.Geysen

Van Rijsselbergvleugel:
3. Zonneschijn-abstrakte kompositie, 1996

Streekkrant, 9-2-1995
R 4, 28-II-1997 *m. 1-2-3*

GENT, Broeders van Liefde, St. Jan Bergmansjuvenaat
Stropstraat 119

1950. C. Van Hevele, nr. 1 tot 16.

Kapel:

1. Vincentius

2. Zieken verzorgen

3. Blinden leiden

4. Os muto auris surdo (onderwijzen)

5. Ouderlingen verzorgen

6. Jeugd onderwijzen

7. Omnium de crorium servivrus

8. Omnium indigentus preano ram

9. Ite et decete omnes gentes

10. O. L. V. v/d. Nederlanden en Java

11. Joris in Anglia et Hibernia met wapenschilden

12. Canada + wapenschild

13. Vincentius in België - wapenschild

14. Jozef in België - wapenschild

15. Jeugd treed de congregatie in.

16. Kan. Triest, get. C. Van Hevele, 1950

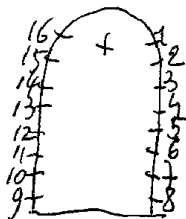

Hoofdingang: (kleine motiefjes geschilderd op glas-in-lood
kontour met zilvergeel)

Motieven met latijnse opschriften:

1. Servi amoristus
2. Obedientia
3. Paupertas
4. Charitas
5. Prudentia
6. Mansuetudo
7. Castitas
8. Pietas
9. Humilitas
10. Labor

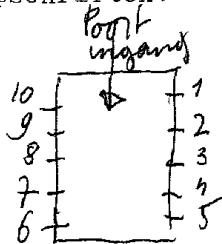

Broeder marcel Antennis, Iconografie van kerken
P.J. Triet, 2001, P. 291, nr. 1-16

GENT, E. Broeders Hieronymieten - Rusthuis "St. Jan de Deo"
Fratersplein 9

1930. Coppejans-Van Wevele, nr. 2 tot 8
1953. Gui De Lodder, nr. I-9-10
1950. C. Van Nevele, nr. II-12
1949. J. Hendrickx, nr. 13

Kapel:

1. Hieronymus
2. Offer van Kain en Abel
3. Offer van het Paaslam
4. Offer van Melchisedek
5. O.L.V. verschijnt aan Hieronymus
6. Hieronymus en de hulpvaardigheid
7. Adam en Eva
8. Offer van Abraham en Isaak
9. Theodorus
10. Pascalis

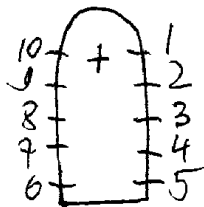

Inkomhal:

- II. De barmhartige samaritaan en wapenschild van de orde
I2. De verpleging, get. 1950 - Cesar Van Nevele

Gang:

- I3. O.L.V. moeder van Smarten, get. 1949 - J. Hendriekx

Salon over de kapel:

(boven de inkomdeur en de verschillende ramen)

- I4. Dekoratief glas in lood met symbolen van vogels en
vissen.

Bibliografie:

Gids bij bezoek ten huize van St. Jan de Deo, blz. 4 = nr. I
tot 10.

HUISE PATER PETIT - BLAISANTVEST 35

GENT, St. Maria Gorettiekerk

C. Van Nevele

klein kerk (bedient door de Pater fermenten)
Blaisantvest 35

I. Maria Goreti

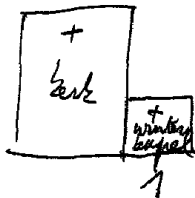

GENT, Mariazusters van Franciscus - St. Camilluskliniek
Steenaardestraat 44

Kapel:

Itot6. Decoratief glas-in-lood met rechte lijnen. Geen
schildering. Boven lichte kleuren en langzaam naar
beneden met dondere kleuren.

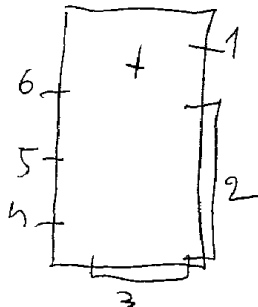

GENT, Broeders van Liefde - St. Paulusinstituut
Patijntjestraat 45

1952. C. Van Hevele, nr. 2 tot 26
nr. I = St. Paulus

- I. Hostie en kerk (deurversiering)
2. Paulus
3. Broden en vissen (deurversiering)
4. Jan Bergmans
5. Tarcisius
6. Dominicus
7. Kristus roept de jonge man
8. Geloof
9. Hoop
10. Liefde
- II. L. Symbool evangelist Johannes
- R. Marcus
12. L. Mattheus
- R. Lucas
13. Gehoorzaamheid
14. Zuiverheid

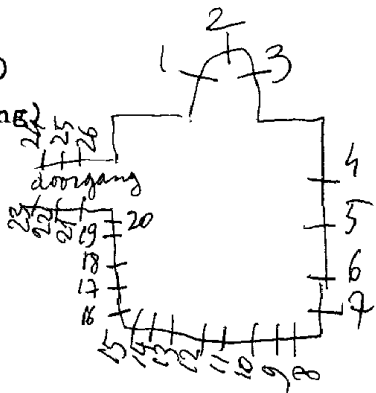

15. Armoede
16. Vincentius
17. Franciscus van Assisi
18. Bavo
19. O.L.V. koningin
20. Lam Gods (deurversiering)
21. God is liefde (kruis en anker)
22. Stichter Kanunnik P.J. Triest, 1807
23. Paulus - opschrift-zwaard
24. Onderwijs
25. Missiewerk
26. Verpleging

Antennis, biografie van
Broeder marcel Kanunnik P.J. Triest, 2001, p. 298 = nr. 22

GENT, Zwartzusters-Augustinessen "Rustoord Avondvrede"
Kalvermarkt I

L.Mestdagh restaureerde al de bestaande ramen tijdens
de restauratie van de kapel, nr. Itot4.
1963. Staf Pijl, nr.5

Kapel: Iste verdieping

1. Top: lam-Gods

19 de eeuwde ramen
Glas-in-loos met blauw en rood glas met diagonale lood
verdeling

2. Top: Monika

glas-in-lood met bloemmotief

3. Top: O.L.V. van goede raad

glas-in-lood met bloemmotief

4. Top: Augustinia

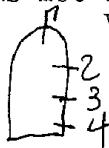

Wachtkamer: gelijkvloers

5. Decoratief glas-in-lood bestaande uit 4 losse panelen

get. Staf Pijl 1963 (monogram)

(glasraam uit een klooster te Sint-Niklaas, O.L.V. str. 26)

BAETEN JULIANA

1965-1966

Dasstrank 49 Wommelgem
geboren 16-2-1933
Normalschool - wynegem
onderwyzeres.

1965-1966

Sierkunsten

1966-1967

Sierkunsten - Kunstgeschiedenis

GENT, E.Z. van liefde van Jezus en Maria
St. Margerietenstraat

1879. Van Crombrugge

Kapel die nu rommelmagazijn van het klooster is.

I.L. Joachim

L.M.O.L.V.

R.M. Jozef

R. Anna, get. Van Crombrugge, 1879.

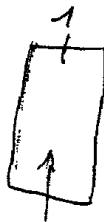

GENT, Restaurant - Rijksuniversiteit "De Brug"
Sint-Pietersnieuwstraat 45

1959. J.F. De Vynck=ontw./A. Mestdagh=uitv., nr. 1 tot 4

Eetzaal der professoren:

1. Schoepe koning (speelkaartmotieven)

2. Ruite zot

3. Harte vrouw, get. J.F. De Vynck=ontw./A. Mestdagh=uitv.

4. Joker

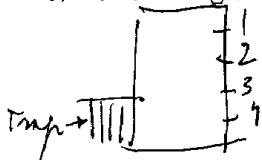

GENT,Hotel Erasmus - Poel 25

Metdagh=~~uijv~~./Meyvaert=ont.

Boven de inkompoort v/h.Hotel:

I.L. Portret van Erasmus

R.Opschrift "Erasmus"

GENT, Cafe "Down Stairs", Koornmarkt 3

1957. Guido De Graeve, nr. Itot6.

Glasramen geplaatst in lichtbakken in een kelderruimte.

Itot6. Dansmotieven (60x60cm.)

1947. VAN Wambeke, nr. I-2

Trapzaal:

I. Top: tributen van Livinus

L. Livinus

R. Kleine motieven: Kalvarie, O.L.V.

instrumenten van de passie



2. Top: druivenpers

L. Kleine motieven, leven van Arnoldus *get.*

R. Arnoldus



3 4 5 6

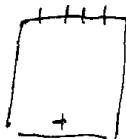

Kapel:

3. Antonius

4. Engel Rafael

5. Engel Gabriel

6. Robertus

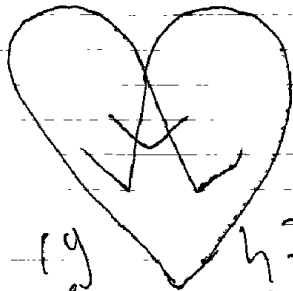

19
of Van Warstede

GENT, De vooruit - Sint-Pieters Nieuwstraat

1914. Stelier Lebrun - Gent Restauratie: Erwin Snijders,
1999

Grote theaterzaal: (koepelgewelf)

Glas-in-loodversiering bestaande uit ~~uit~~ drie delen. Het glas-in-lood bestaat uit lichte gele tinten. Rondom rond zijn er doorlopende giurlanden met aan de rand muziekkale versieringen omringd door bloemen en bladeren. ~~Een~~ een masker. Geen schildering.

Wintertuin: Iste verdiep.

De arbeid als symbool van het socialisme.

L. Arbeiders als slaven.

M. trekken aan het wiel en de rode vaan.

R. arbeiders duwen aan het wiel.

(geen schildering. Loodverdeling is tekening. Gebruik van Amerikaans glas). ~~rij~~ rijkdom aan allerlei groen glas. De achtergrond bestaat uit bladeren en rode bessen.

Gelagzaal "Majolica: Iste verdiep

3 rmen met glas-in-lood met decoratieve bladmotieven
dezelfde glasoorten

GENT, St. Niklaaskerk

1851. J. B. Capronnier

(Kooromgang)

O.L.V. met kind omringd door de schenkers en 4 heiligen, o.a.

nr. 1
L. B. Franciscus ^{m.}Leonardus
o. Petrus Ferdinandus
Augustinus + schenker R. B. Melanie
Karolus + schenker o. Petrus of Colette

Dit glasraam is met de restauratie der kerk uitgenomen - hersteld door de studenten van St. Lucasinstituut en geplaatst in een ~~lichtbak tentoon gesteld~~

metalen kader binnen en tegen het glas-in-lood raam. 2001.

R. Coppe bezit de karton tekeningen van Capronnier 1311

Hedendaags modern glas-in-lood, nr. 2-3-4 = Hermen Blondeel = ontv. Romain Patriek

Bibliografie

Kervijn De Volkaersbeke, Les eglises de Gand, 1857, p. 158
O'KELLY, Notice sur la peinture sur verre en Belgique,
1859, p. 18

Levy-Capronnier, Histoire de la peinture sur verre en
Europe, 1860, deel I, p. 250

Catalogue de la collection de cartons de vitraux peints
de la succession de J.B. Capronnier à Bruxelles,
1892, p. 71.

Fotorepertorium v/h. meubilair v/d. Belg. Bedehuisen
Prov. Ovl. Canton Gent, I, 1984, p. 137

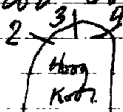

GENT, Rijkswachtkazerne - Groendreef 181

1970. Poppe=ontw./De Vreese=uitv., nr. 1
1988. Grussemeier, nr. 2 tot 5

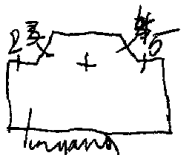

I. Engel Michael, get. 1970, Poppe=ontw./De Vreese=uitv.

Blok A - Kapel:

2 tot 5. Decoratief glas-in-lood zonder schildering, geen symbolen. Alleen vorm en kleur, nr. 5, get. Grussemeier, 1988.

Traphal-overloop: stijl art-nouveau *oorspronkelijk een falzijs bloem*
- Glas-in-lood met versierde boord bestaande uit bloemen en slingers.

Koepel in de hal: stijl art-nouveau
- Glas-in-lood met versierde boord bestaande uit bloemen en slingers.

Bibliografie

De autotoerist, 2Iste jg., nr. 3, 2I-I-197I, p. 227=nr. 2 tot 5

GENT, Cisterciënzerzusters van Gent

vroe#ger: Refuge de Marie - Coupure-links 275

Rusthuis ~~van~~, toevlucht van Maria

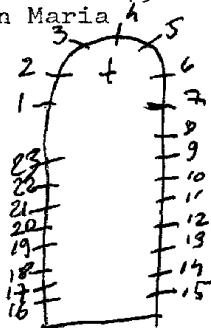

1878. Bethune-Verhaegen, nr. 1 tot 7

1900. Casier, nr. 8 tot 23

1. Albertus - wapenschild, 1881

2. Jozef - wapenschild 1880

3. B. Benediktus
O. Arnoldus 1882

4. B. O. L. V.
O. Lutgardis 1882

5. B. Bernardus
O. Apollonia 1882

6. Robertus - wapenschild 1882

7. Amandus - wapenschild

8 tot 23. Beschilderd glas-in-lood met ornamenten.

nr. 23. heeft onderaan een oorkonde (1895) en wapenschild.

Bibliografie:

Helbig, Baron Jean Bethune, nr. 1 tot 23.

Leuven, Kadoz

Atelierboek Casier nr 8 tot 23
Une d'ordre de la vitrerie, I, 30, nr 8 tot 23

Jaarverslag van de Provincie Oost-Vlaanderen 1996
p. 203

GENT, O.C.M.W. - Tehuis St. Antonius
vroeger: Oud-Vrouwenhuis - St. Antoniuskaai 9
der Zusters Josephinen van Gent.

1856. C. Van Crombrugge, nr. Itot IO
J. Casier doet de restauratie van al deze ramen
(Verzameling glasraamontwerpen Casier-Gent) = nr. 49

1. Amandus, get. C. Van Crombrugge, 1856
2. Rochus
3. Lijdensinstrumenten van Jezus
4. Lodewijk
5. Vincentius
6. Antoni
7. Apollonia
8. Jozef
9. Livinus
10. Bavo

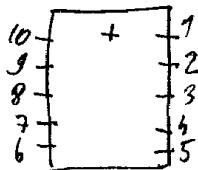

GENT, E.Z.v; Liefde v. Jezus en Maria, Molenaarstr. 38 Kapel ^{Gent}

1878. De Bethune-Katharyen = mtr nr. Itot4

I.B.O.L.V. of Lador zie

M. Joachim.

O. Wapen der orde.

2. B.H. Hart van Kristus.

M. Jan de dooper

O. Pauselijk wapen

3. Jozef B.

Anna M.

O. Bisschoppelijk wapen

4. Cecilia omringt door zingende engelen.

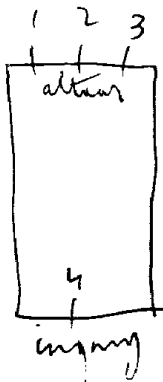

Boven de inkomdeur: 5. H. Hart in stralenbundel

zie; Monumenten en landschappen, 18/4
nr. 1 tot 4 juli - Augustus 1999

GENT-Ledeberg, Dovencentrum "emmaus"
Van den Heckestraat 43

2000.Sander Blondeel

Kapel of polyvalente zaal:

M.Kristus, in gebarentaal "ik hou van U"

L.Vijf personen uit alle werelddelen vormen een gezin, in
gebarentaal: "Liefde, vriendschap, vrede, God is Liefde".

R.Kanunnik Triest

O.L.Twee stralenbundels in groepen van 7=symboliseren de
zeven sacramenten en vertrekken onderaan in het midden
Blauw-gele cirkel = geboorte en leven

O.R.Korenhalmen, get.Sander Blondeel, 2000

Marcel Anteunis, Iconografie van Kanunnik P.J.Triest, p.443
Dovenzorg 2000, 5de jg.nr.6, p.132-133-134 (met afbeeldingen)

MENT, A.C.V. secretariaat, Poel 7

1986. Willy Vlieghe

achterbouw-gelijkvloers-inkomhal:

Drieluk: arbeiders kijken naar de toekomst doorheen de
inkompoort van hun vakbondorganisatie, ~~1980~~¹⁹⁸¹ 1986.

GENT, St. Lucasinstituut - Zwartzustersstraat
afd. architectuur
vroeger kapel van het Jezuïetenklooster
1 tot 10 Ysalie!

Verbouwde kapel:

1. Lelie
2. Morgendster
3. Eeuwige bron
4. Ark des verbond
5. Gouden huis
6. Fons signatus
7. Toren van David
8. Mystieke roos
9. Eerbiedwaardige vaas
10. Sedes saepensis

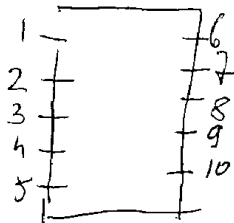

Kapel (vervolg)

19. L.O.L.V.

R. Eligius

20. B. Jezus onderwijst in de tempepl

M. Jezuskind

O. Lucas-Jozef

21. B. Jozef

M. Jan de doper

O. Jan de la Sale

22. Kalvarie, get. C. Van Hevele, 1937 (Sakristiedeur)

Traphal: (naar bibliotheek)

23. St. Joris met de draak, get. Cam. Ganton

GENT, St. Machairekerk

1946. Van Hevele, nr. Itot6-9

Casier, nr. 7

1896. ~~Vanden~~ *Casier*, nr. 8 + 10 ramen met geschilderde ornamenten 1902

1. 9 engelen die allerlei symbolen dragen.

2. Hubertus

3. Drievuldigheid

4. Machairus

5. 9 engelen die allerlei symbolen dragen

6. L. Wapen van paus Pius XII

M. Jozef

R. Wapen van bisschop Callewaert

7. L. Livinus

M. B. Engel 1900

O. Jozef

R. Bavo

8. L. Anna

MB. Engel

O. O. L. V. van de rozenkrans

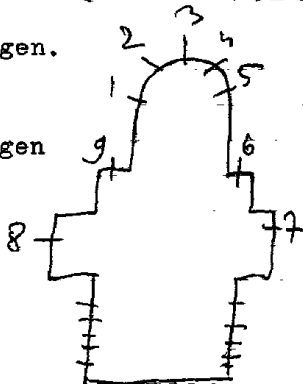

Monumentenzorg en Cultuurpatrimonium, jaarverslag
vld. Prov. Ovl. 1999, Gent 2000, p. 102, n. 1 tot 5

8 (vervolg)

R. Joachim

9. O.L.V. onbevlekt

Bibliografie:

Bulletin des commissions royales des arts et des monuments

1896, blz. 12 = nr. 8+7

Verslagen van de diocesaine commissie van het bisdom Gent

zitting 15-II-1946 = nr. 1 tot 6-9

P. Bergmans, Notice sur la vie et les travaux de J. Casier

in: Bulletin de l'academie royale d'archeologie
de Belgique, 1926, p. 120 = nr. 7+8

ontwerptekeningen - verr. Casier = nr. 8

Atelierboek Casier

Livre d'ordre de la vitrerie, I, 8 = nr. 7

I, 76 = 2yberkransen

1936. C. Van Hevele, nr. 17 tot 23

Winterkapel:

- ~~17~~. Confirmation - vormsel
- ~~18~~. Eucharistia - eucharistie
- ~~19~~. Sacerdotium - priesterschap
- ~~20~~. Matrimonium - huwelijk
- ~~21~~. Bapstisnium - doopsel
- ~~22~~. Paenitia - biecht
- ~~23~~. Extrema Uctio - H. Olie

GENT-Maaltebrugge, Kasteel van Paul De Hemptinne
nu: ouderlinge tehuis
Kortrijksteenweg

1862. BETHUNE, nr. Itot 7

Kapel:

1. Jozef
2. O.L.V. koningin
3. Jan de dooper
4. Paulus
5. Ludovikus
6. Felix
7. Elisabeth

Herstellingen: 1918. Casier
1988. Mestdagh

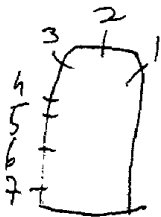

Bibliografie:

Livre d'ordre de la vitrerie, III, 15 = hetstelling Casier
P. Bergmans, Notice sur la vie et les travaux de J. Casier,
in: Bulletin de l'academie royale d'archeologie de Belgique, 1926, p. 120

Leuven, Kadoe = 1881 = 3R.

GENT, Gevangenis, Nieuwe wandeling

1992. Jan. Leenknecht, nr. I-2

nr. Brandend braanbos

nr. 2. Biddende Maria

Jan Leenknecht, De glazen verbeelding, 2003, p. 100

GENT, Broeders van Liefde, St. Juliaaninstituut
Stropkaai 38

C. Van Hevele, nr. Itot 5

Kapel: (ronde ramen)

1. Engel - H. Geest

2. Pelikaan

3. M. Kristus Koning

Errond: (roosvenster met 10 lobben)

Engelen dragen in de hand, symbolen van allerlei deugden.

4. Lam Gods

5. Offerbroden, get. C. Van Hevele

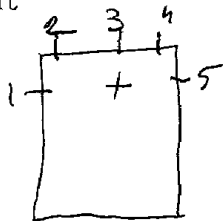

GENT, Zusters van O.L.V. visitatie - St. Coletastraat 4

Deur tussen kapel en kerk:

I.L. engel
M. engel
R. engel

vermoedelijk mestdag - niet bijzonder

GENT, Muide, St. Theresiakerk

1/2. Beschilderd glas in lood.

3. Kruis met stralenbundel gevat in glas-in-lood. *(niets bijzonders)*

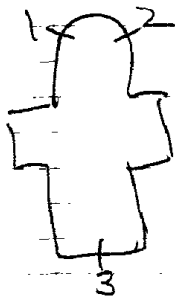

GENT, Hotel Sofitel, Hoogpoort 63

1993. Grusse Meyer

Onthaal-gelijklvloers:

Twee grote ramen waarvan de uitbeelding dezelfde is.
Geen schildering, geen thema's, alleen vorm en kleur.
De loodverdeling is terzelfde tijd de tekening.
Met lampen verlicht. Geplaatst in lichtkasten.

Glashelder, 1996, nr. 5, p. 22-23

GENT-Sint-Kruis-Winkel, Zusters Jozefienen - Dorpstraat

Casier, nr. I-2-3

Ganton nr. 4-5-6

1956 s. Van Herckel
nr. 7 tot II

nr. I2-I3

I. L. O. L. V.

M. B. Kristus Koning

O. H. Familie

R. Jozef

2. L. Vincentius à Paulo

R. Henrikus

3. L. Anna

R. Theresia van Avila

4. L. Ansharius

R. Amandus

5. L. O. L. V. van bijstand

R. Margaretha van cortona

6. L. Antonius abbas

R. Donatius

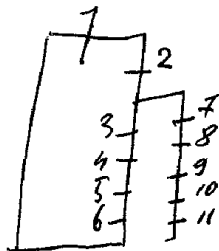

7.Kandelaar en kelk

8.Kelk en roos

9.Anker en roos

10.H.Hart en roos

11.Tien geboden en roos

Deur - gang gelijkvloers: I2.Cecilia

Deur - gang I^o verdiep I3.H.Hart van Maria

GENT-Sint-Denijs-Westrem, St. Denijskerk

1897. BERNAERTS, nr. Itot14

1. Verrijzenis van Jezus
2. Laatste avondmaal
3. H. Familie te Nazareth
4. Jezus onderwijst in de tempel.
5. Dood van Jozef
6. Bruiloft van Cana
7. Jezus de kindervriend
8. Blijde intrede van Jezus te Jerusaleem
9. Geboorte van Maria
10. Intrede van Maria in de tempel
11. Huwelijk van Maria en Jozef
12. Boodschap van Maria
13. Maria bezoekt Elisabeth
14. Geboorte van Jezus

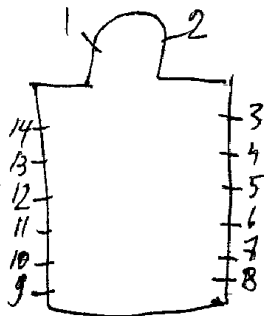

Bibliografie

Bulletin des commissions royales des arts et des monuments

1897, blz. 120 = 1 tot 14

Zie folder over de kerke - eigen documentatie

GENT-Mendonk, St. Bavokerk

1951. C. Van Hevele, nr. 2-3-4
1873. nr. 1-5

1. Bisschoppelijk wapenschild, 1875
2. Cornelius, 1951
3. Bavo
4. Lucia, get. Cesar Van Hevele, 1951
5. Bisschoppelijk wapenschild, 1873

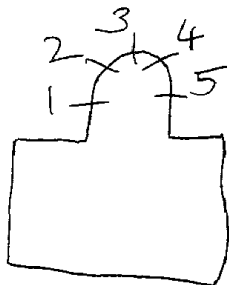

Bibliografie:

Bulletin des commissions royales des arts et des monuments,
1871, P. 341 = nr. 1-5

1965-1966

TIMMERMANS. ANNE-MARIE

KNYFF STRAAT 22 Dordrecht

geboren 24-5-1937

Familiale school - Berchem

St. Maria v. Wilhelmina 27 portier.

Hebber van schilders - ook kopiers

GENT-Destel ~~Bouker~~, O.L.V. kerk

1962-De Loore-Mestdagh, nr. 6

1911 Ganton gebro.

1895 Bernaerts

nr. I vermits. rijkem *gevoel of om*

nr. 2-3-4-5

Er zijn 20 ramen met beschilderd glas-in-lood met ornamenten.

1. Top: Pelikaan

Jezus Kruisdood *get. Ganton gebroeders*

2. L. Augustinus

R. Helena

3. L. Alfred

R. Henrikus

4. L. Elisabeth

R. Ida

5. L. Silvanus

R. O.L.V.

6. Ten hemelopneming van Maria omringd door 2 muciserende engelen

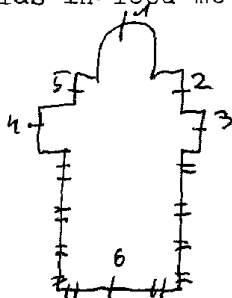

Bibliografie

Bulletin des commissions royales des arts et des monuments

1895, p. 78 = nr. 2-3-4-5

1911, p. 101 = nr. 1

Foto repertorium v/h. meubilair v/d. Belg. Bedehuisen, Prov.
O.v.l. kanton Gent II, 1976, p. 20 = n. 2

Casier herstelde num 3 in 1919

1909. J. DOBBELAERE, nr. I-2

1910. A. YSABIE, nr. I-5.

1911. CASIER, nr. 3

1916. LADON, nr. 4
1. Hemelvaart van Jezus *1910*

2. Kroning van O.L.V. get. J. Dobbelaere, 1909

3. Verschillende heiligen, o.a. Petrus-Paus ^{Leo} Gregorius, Apollonia

~~Romeinse soldaat~~ *Engel Michael*

4. Clara met de monstrans *1916*

5. St. Katarina van Alexander *1911*

Bibliografie:

*de andere namen zijn in de stijl van Dobbelaere
Hersteld in 1970 - door Seynhaere-Casteleyn*

Catalogue general par numeros d'ordre des cartons pour vitraux
2475 = nr. 2

Bulletin des commissions royales des arts et des monuments

1907, blz. 338
1908, blz. 338 = nr. I-2

Zie brief van de pastoor - April 1975 = nr. I tot 5.

ontwerp tekening verz. Casier = nr. 3

Livre d'or de la vitserie, III, 29 = nr. 3 - II, 88 = nr. 3.

*of
Ferdinand
Cunegonde
van
Alie*

K.B. 18-1-1910 art 9 = nr. 1-5

Biographie Nationale, deel 33, p. 425 = nr. 4

Foto repertorium v/h, meubilerij vld. Belg. Bedehuisen,
Prov. Ovl. kanton Gent, p. 54, nr 1 tot 50

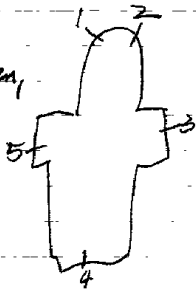

GENT-Sint-Denijs-Westrem, Salesianen -
Technisch instituut Don-Bosco
Kortrijksteenweg I

1977 M. Verminne w. Grote Steenweg noord 115

Nieuwe kapel van het klooster: glas-in-beton

GENT-Gentbrugge, St. Simeonkerk

en Judas Thaddaeuskerk

1900 E. Frans Jans [nr. 3-4-5
nr. 1-2-6-7
nr. 8-9
~~Wapen van de Heilige Anton~~

1-2-6-7. Beschilderd glas-in-lood met ornamenten

3. Top: Bloemmotief

B. L. Mattheus

R. Johannes

M. M. Lodewijk van Frankrijk

R. Bisschop

R. L. adellijke wapenschilden van schenkers

4. Top: bloemmotief

B. L. H. Hart van Maria

R. H. Hart van Jezus

M. L. Jozef

R. Simeon

R. L. adellijke wapenschilden van schenkers

R.

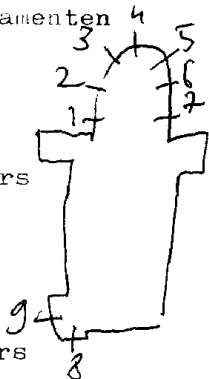

5. Top: Bloemmotief

B.L. Marcus

R. Lucas

M.L. Jozef

R. Simeon

R.L. adelijk wapenschild van schenker

R. Bloemmotief

8. Top: eucharistie

B.L. Doopsel

R.H. Olie

M.L. Vormsel

R. Huwelijk

R.L. Biecht

R. Priesterschap

9. Doop van Jezus (zeer mooi)

Geht.

LEDEBERG, E.Z.v.O.L.V. presentatie - Langstraat 72

Ledeberg

Kapel:

1. Opdracht van Maria in de tempel
 2. B. Kalvarie
 3. O. Jezus de kindervriend
 4. ~~Kroning van O.L.V.~~
 5. L. Juliana
 6. L. Helena
 7. L. Anna
 8. L. Veerle
 9. L. Theresia
 10. L. Katerina
 11. Cecilia
 12. L. Cornelius
 13. L. Victor
 14. L. Joris
 15. L. Laurentius
 16. L. Antonius
 17. L. Isidorus
 18. L. Ignētius
- R. Paulus
R. Agnes
R. Ursula
R. Barbara
R. Godelieve
R. Joanna of Jeanne d'ark
R. Ludwina
R. Henricus
R. Mauritus
R. Frederikus
R. Rochus
R. Karolus Borremeus
R. Alfonsius
R. Bernardus
- Zy bent Rechts*
- zeer mooi samen*

Kapel - vervolg
I9.L. Augustinus
R. Jozef

Overloop - trap:

20.H. Hart van Jezus verschijnt aan
Maria Margaretha à Lacoque.

I^o verdieping - gang:

2I.H. Theresia van Lisieux.

123

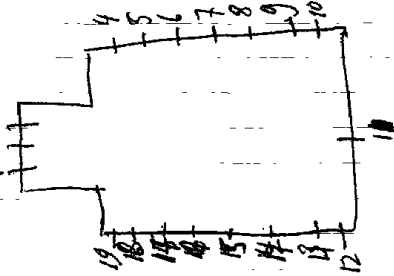

GENT, Ledeberg, Firma D'Hooge - Gaston Crommelaan 2

A. Mestdagh=uitv.

J. A. Haerick=ontw.

Verjaardag!

(glasraam staat niet meer op de oorspronkelijke plaats - de losse panelen zijn willekeurig tegen de bestaande ramen geplaatst - nog in zeer goede toestand).

-De zetel Gent (Gravensteen en St. Bavokatedraal) leveren hun machines aan alle landen in het buitenland. Vooral Afrika. Get. J. A. Haerick=ontw./A. Mestdagh=uitv.

GENT-

LEDEBERG, St. Lievenskerk

ledeberg 1

- I88I. nr. I tot IO-I3 tot I5 (zeer mooie ramen)
I890. Bernaerts, nr. II-I2
I909. Ysabelle (maakte al de glas-in-lood-ramen)

Bibliografie:

- Bulletin des commissions royales des arts et des monuments
I884, blz. 52 = 2 ramen (misschien in het koor)
I890, blz. 214, nr. II-I2
I909, blz. 82 (glas-in-lood-ramen).

- I. B. L. Johannes de evangelist
 R. Johannes de dooper
 M. L. Leo III
 R. Pius V
 O. L. Karolus Borremeus
 R. Johannes van het kruis
 2. B. L. Bernardus
 R. Nikolaas
 M. L. Constantinus
 R. Augustinus
 O. L. Alfonsius
 R. Jan de la Sales
 3. B. L. Engel
 R. Engel
 M. L. O. L. V. v. 7 smarten
 R. O. L. V. Koningin, 1881
 O. L. O. L. V.
 R. Jozef
 4. B. L. Engel
 R. Engel
 M. L. Mattheus
 R. Marcus
 O. L. H. Hart van Jezus
 R. H. Hart van Maria
 5. B. L. Engel
 R. Engel
 M. L. Barbara, 1881
 R. Apollonia
 O. L. Macarius
 R. Rochus
 6. B. L. Vrouwelijke heilige
 R. " " "
 M. L. Mannelijke " "
 R. " " "

6. O. L. Eduardus
R. Petrus
7. B. L. Coleta
R. Theresia
M. L. Juliana
R. Maria Margaretha
O. L. Godelieve
R. Cecilia
8. L. Augustinus
R. Eduardus
9. L. Jozef
R. Petrus
10. L. Karolus Borremeus
R. Henrikus
11. L. Franciscus
L. M. Aloysius
R. M. Antonius
R. Rochus
12. L. Bavo
L. M. Eligius
R. M. Livinus
R. Macarius
13. Orde-regel van St. Franciscus
14. Orde-regel van St. Augustinus
15. Orde-regel van St. Dominicus

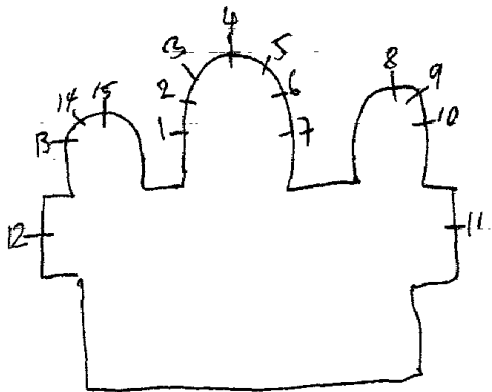

GENT, Dr. Van der Heyden en Dr. Ingrid Vermaelen,
Koning Albertlaan 112

1993.H.Blondeel

Voorgevel-dubbele inkomdeur:

Decoratief glas-in-lood, deels met etswerk, grisailleschildering en opalineglas.

Glashelder: 1995, nr. 4, p. 5-6

GENT, Karmelieten - Burgstraat 46

1854. C. Van Crombrugge, nr. I tot 8 - I2

Ganton-Defion, nr. 9

1978. Ingrid Nestdagh-Meyvaert, nr. IO
nr. II

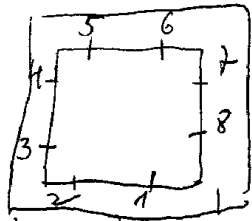

Pand: (medaillons met een kettingtje opgehangen)

1. Albertus

2. O.L.V. met kind en wapenschild van de karmel

3. Johannes van het kruis

4. Theresia, get. Ch. Van Crombrugge, 1854.

5. Johannes

6. Jezuskind - errond doornenkrans

7. Johannes evangelist

8. Petrus

Doorgang Sacristie:

9. L. Theresia van Avila

M. Johannes evangelist

R. Johannes van het kruis

Kapel - cenakel:

IO. Kleurrijk lijnenspel van vuur en licht. Overdadige
schildering met grisaille, get. Mestdagh, 1978.

Kapel - 2de verdiep:

II. Dekoratief glas-in-lood, alleen vorm en kleur, geen
schildering of symbolen. zeer modern.

Bid-en linnenkamer:

12. L. Coleta (medaillon met ketting opgehangen)
R.O.L.V. onbevlekt.

GENT, Europahotel - Gordunakaai 59

1969.A.Blondeel, nr. I-2

Onthaal:

1. Europa (mythologische en symbolische voorstelling)

Restaurant:

2. Het Iste vliegtuig land op het vliegveld te Sint-Denijs
westrem. Figuren in historische kledij.

zeer figuratief werk

GENT, Franciscanessen van Crombeen - studiehuis
Leeuwstraat I

1888.

nr. 1-2

nr. 3-4

nr. 5 tot 13

Laden of wijzen

1. Franciscus van Sales
2. Alfonsius Linore
3. Engel met I.H.S.
4. Engel met A.V.
5. Kalvarie-L.O.L.V.
M. Jezus aan het kruis
R. Johannes
6. Kroning van Maria
7. Maria en Johannes op Kalvarie
8. De boodschap aan Maria
9. L. Koning David
R. Paus Gregorius (hoogzaal)
10. Huwelijk van Maria met Jozef
11. Geboorte van Jezus
12. Opdracht in de tempel

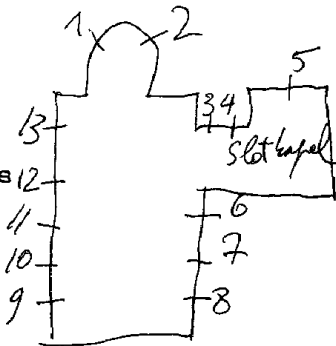

13. Dood van Jozef

GENT, Ons huis, afd. tekstielcentrale - Vrijdagmarkt 10
2de verdieping.

A. Blondeel

Fernandezzaal-2de verdieping:

Decoratief glas-in-lood met grisailleschildering. Loodverdeling is ook tekening. Uitbeelding van weefteknieken.

Secretariaat-vergaderzaal:

1 tot 7. Glas-in-lood met medaillons. Versierd met bloemen uitgebeeld met Amerikaans glas.

4. (deuropening) vrouw met symbolen, behandeling van het glas in de leie, wapenschild van Gent.

Bibliografie:

Vlaanderen, nr. II7, p. 20

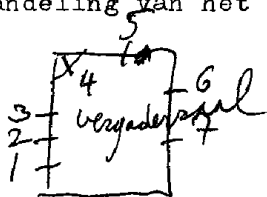

GENT, "C&vi" firma, Nederpolder 26

Ingrid meyvaert=ontw./L.Mestdagh=uitv.

Traphal:(raam van gelijkvloers tot kroonlijst)8M.H.

"Informatica"Decoratief glas-in-lood,zonder schildering
loodverdeling is tekening als uitbeelding
van allerlei motieven en symbolen over
hedendaagse communicatie,get.I.Meyvaert=ontw.
L.Mestdagh=uitv.

GENT, St. Stefanuskerk - Paters Augustijnen
St. Margrietstraat of Academiestraat 3

1883. J. B. Capronnier, I-2

1916. H. Coppejans, nr. 3-6 ⁺²⁶ I4-I7 vermoedelyk Daniel Coppejans

1953. nr. 7

1926. nr. 9-II

1891. J. Billen, nr. 27 tot 30 + 8 ramen beschilderd glas-in-lood 1883

1951 VAN HEVELE, nr. 18 tot 21-22-23

1. H. Hart van Jezus omring door engelen, get. J. B. Capronnier

2. H. Hart van Maria omringd door engelen.

3. O. L. V. geeft een vlammend hart aan Augustinus, get. H. Coppejans, 1916

4. 5. Glas-in-lood

6. O. L. V. geeft de scapulier aan Simon Stock en Monica, 1950

7. Jubelglasraam 150 jaar parochie. O. L. V. verschijnt aan paus Pius XII, Paus Johannes XXIII, vier wapenschilden, Aanwezigheid van de volkeren, Indiaan, neger, blanke, Afrikaan, 1953.

8. Glas-in-lood

9. Jezus aan het kruis, H. Vrouwen, Lanssteek, 1922

10. Glas-in-lood

11. Verrijzenis van Jezus, 1926

- I2-I3. Glas-in-lood
- I4. Stefanus als leraar
- I5-I6. Glas-in-lood
- I7. Roeping van Augustinus

St. Ritakapel:

- I8. Rita
- I9. Geboorte van Rita
- 20. De boze echtgenote van Rita
- 21. Rita bij het dode lichaam van haar man.

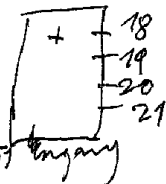

- Spreekkamer: *kapel: Nicolas van Tolentijn* *gek. of van Bevel 1951* *engany*
- 22. Nicolas van Tolentijn, helpt de armen, 195I
 - 23. Nicolas van Tolentijn helpt de boeren, 195I

Sakristie:

- 24. Stefanus
- 25. Augustinus

R. Coppe bezit de Carton tekeningen van Capronnier 1316-1317

Traphal- Iste verdiep:

- 26. Stefanus

GENT, Muziekacademie v/h. gemeenschapsonderwijs

Poel 17

vroeger: Dames van het Kristelijk onderwijs, Poel 9

Kapel: nu: oefenruimte voor gemeenschapsspel of *Mullisen*.
begrijp

I. L. B. Engel

O. D. L. V.

M. B. Canatus

O. H. Hart van Jezus

R. B. Engel

O. Jozef

verontdelijkt van Charles Van Crombrugge

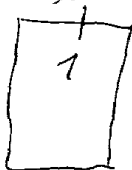

Simenon: la Congregation des Dames de l'Instruction ^{de eigen teksten} Chrétienne, 1929

GENT, E. Zwartsusters-Augustinessen - Houtbriel 21

1874. J. DE BETHUNE

I. Top: Lam Gods

L.O.L.V.

M.H. Hart van Jezus

R. Jozef

Bibliografie

Helbig: Baron Jean De Bethune

Atelierboek Casier

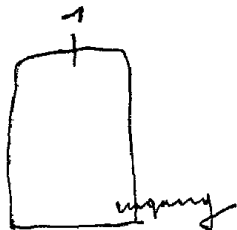

Kamer 4:

- I6. B. L. Mozes en zijn volk onderweg
 R. Strijdtafereel *17de eeuw*
 O. L. Martinus deelt zijn mantel
 R. Boodschap aan Maria
 I7. B. L. Franciscus-Juliana opschrift
 R. Graflegging van Jezus
 O. L. V. ten drieën *18de eeuw*
 B. L. Bisschop met trekvang en uitgetrokken tong
 R. Henricus
 I8. B. L. O. L. V. ten drieën
 R. Johannes van het kruis *18de eeuw*
 met geknielde abt
 O. L. Broeder Jan de Rave geknield voor het kruisbeeld
 R. O. L. V. koningin+ heilige geknield bij een graf.

Huis van de abdis

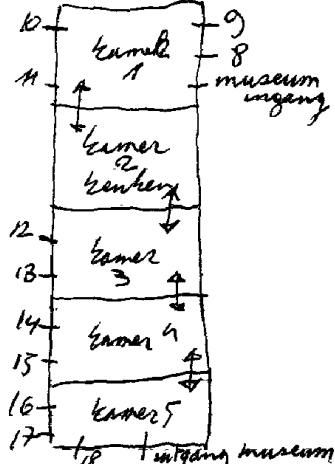

Bibliografie:

Katalogoog tentoonstelling - The Luminous Image -
1995. New-York, The metropolitan museum of art
nr.8 = nr.IIO

Gildezaal - ~~IXIX~~ gelijkvloers

(medaillons gevat in glas-in-lood en geplaatst in de ramen)

5. B. L. Bijbels taferaal

R. Bijbels taferaal

M. L. Adelijk wapenschild

R. Adelijk wapenschild

O. L. Adelijk wapenschild

O. Adelijk wapenschild

6. B. L. Kristus in heerlijkheid

R. God de vader omringd door

engelen en heiligen

M. L. Adelijk wapenschild

R. Engel met wapenschild -

achtergrond een landschap

O. L. Wapenschild

R. Bisschoppelijk wapen, I436

7. B. L. Bijbels taferaal

R. Kristus voor Pilatus

M. L. Wapenschrift met opschrift

R. Engel draagt wapenschrift

O. L. Wapenschild

R. Wapenschild

Huis van de abdis:

Kafer I: (medaillons gevat in glas-in-lood)

8. B. L. Heilige en geknielde figuur

R. Jezus valt onder het kruis

O. L. Memento mori (laatste oordeel)

R. Knielende ridder omringd door

drie figuren

9. B. L. Bespottling van Jezus

R. O. L. V. onbevlekt

O. L. Leonardus, Augustinus, figuur

R. O. L. V. onbevlekt

10. B. L. Laatste oordeel

R. Johannes hoofd-met opschrift

O. L. Middeleeuws tafereel

R. Middeleeuws tafereel

11. B. L. Verloren zoon

R. Bijbels tafereel

O. L. Droomverklaring door Jozef

R. Kristus voor Pilatus

Kamer 2 = geen

Kamer 3

12. Wacht bij de kudde

B. R. Judaskus = X

O. L. Jezus kruisdood - dobbelaars X

R. Cupido-voluptas-erroi

13. B. L. Bespottng van Jezus

R. Kruisiging van Jezus op Golgotha

O. L. Kristus in hof van Olijven = X

R. Voetwassing

Kamer 4:

14. B. L. Bijbelse tafereelen

R. {

O. L. {

R. {

15. B. L. {

R. {

O. L. {

R. {

*vermoedelijk tafereelen O.T. geschiedenis
van Jozef*

= X deze 4de hand of glazenier

- Kloosterganglste verdiep:
- (kast met verlichte paneeltjes)
- Vlaams - 16de - 17de eeuw
- I.A. - Wapenschild met 6 sleutels
- schenker Lauwereys Van Haute Joos, 1589
- wapenschild (3vogels)
- wapenschild met kleed, 1672
- ploeg met paardenspan en boer en zijn vrouw
- monogram K.Y.
- (fragmenten)
- mythologisch motief
- korenschoof
- wapenschild
- wapenschild
- B. --(fragmenten) 17de - 18de eeuw)

- engel
- engel
- ruiter en landman
- ploegende boer
- kameel
- Mythologisch wezens:
- half man-paard/Vrouw-paard
- verschillende vogels
- krijgers
- mythologisch dier
- zeilschip
- rokende man
- man-vrouw
- zeilschip

kast met medaillons:

- 2. O.L.V. met kind in kerkinterieur
- Dominicus
- Boodschap aan Maria
- Elisabeth met heilige figuur,
opschrift, I630
- Bernardus, met opschrift
- Leonardus
- Evangelist Marcus, + symbool
- Heilige met knielende vrouw,
met opschrift
- Jacobus

Arsenaal zaal - gelijkvloers:

- (medaillons bevat in glas-in-lood
geplaatst in de ramen):
- 3. B. L. 2 figuren
 - R. 2 figuren
 - M. L. Jezus tussen schriftgeleerden
 - R. Jezus voor Pilatus
 - O. L. Atlas
 - R. Antonius abt omringd met
drollige figuren
 - + B. L. Figuur
 - R. Geseling van Jezus
 - M. L. Verrijzenis van Jezus
 - R. Gevangeneming van Jezus
 - O. L. Gevangeneming van Jezus
 - R. Aanbidding der herders

18de eeuw

GENT, Koninklijke academie voor schone kunsten
Academiestraat 2

1954. Blondeel=uitv./Tuysen?=ontw.

Trappengang naar Iste verdieping:

Decoratief glas-in-lood - abstrakt motief, get. Blondeel=uitv.
Tuysen?=ontw.

GENT, Landbouw hogeschool, Coupure-links 653

J. Marechal

Ingang restaurant:

Een landbouwer stapt over zijn akker omringd door 6 motiefjes. Gevat in glas-in-lood versierd met 7 grissaille-schilderingen.

Bibliografie:

Vlaanderen, II 7, p. 32

Toerisme O.VL., p. 32

GENT, St. Lievenscollege - Zilverberg I
Hoofdgebouw - woonverblijf der priesters
Iste verdiep

1930. H. Coppejans, nr. 1-2

1. St. Joris, get. Hendrik Coppejans

2. B. L. Geometria

R. Rhetorica

M. L. Geometria

R. Grammatica

O. L. Theologia

R. Dialectica (stijl Coppejans)

*zeer mooie medailles
glasman in zeer slechte toestand*

GENT, Belfort - Raadskelder, St. Baafsplein

A. Pestdagh,

Alle ramen van het belfortgebouw die voorkomen op alle verdiepingen bezitten glas-in-lood met in het midden een rondglas. Er is geen brandschildering. Uitvoering met edelantiek glas.

Bibliografie:

R. Defruyt, Neo-gotische glasramen in de St. Corneliuskerk te Aalter.

GENT, St. Godelievekerk

1952.

- 1. Genadestoel
- 2. Godelieve

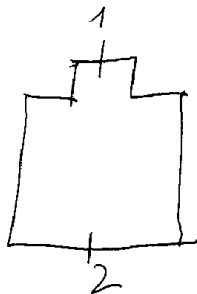

Er kunnen nog vele figuren

GENT, Bisschoppelijk paleis - Bisdomein 2

1922. Laden: nr. I-2-3.

0.T. nr. 4 tot 7.

Kapel, nr. 8. I. Meyvaert=ontw./Mestdagh=uitv.=8.

I.L. Bavo

R. Karolus Borromeus

2. L. Livinus

R. Amandus

3. L. Coleta

R. Antonius van Padua

Links: ontvangstkamer: *gelijkvloers*

4. Jozef uit de put gehaald. get. N.T.

5. Bijbels tafereel. 0.T.

6. Maria Magdalena N.T.

7. Bijbels tafereel 0.T.

Rechts: ontvangstkamer:

1/2. Katerina

3. Verrijzenis

4. Samaritaanse vrouw

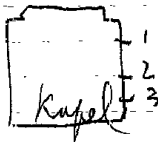

Trapzaal-roosvenster:Dekoratief glas-in-lood,nr.8

GENT, Openbare stadsbibliotheek - Wilsonplein
Iste verdiep - leescafé

1992. Herman Blondeel (3,8M.H. x 12,50M.lang)

Decoratief glas-in-lood met een verwerking van hedendaagse
technieken en materialen. Blauwe achtergrond

Bibliografie:

Katalogoog - Tentoonstelling Chartres, 1993; le vitrail Fla-
mend contemporain, met afbeelding

1940. Cesar Van Hevele, nr. I-2-5
nr. 3-4

1. Bisschoppelijk wapenschild "Pour Bien"
get. Cesar Van Hevele,
2. Bisschoppelijk wapenschild "Fides et Caritas", 1940
3. H. Hart van Maria
4. H. Hart van Jezus
5. St. Joris met de draak, get. C. Van Hevele, 1945

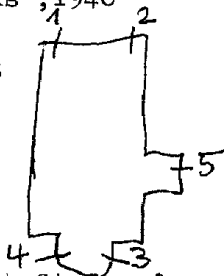

Er stond voor de oorlogen 19de eeuws raam in St. Jozef

GENT, Notaris W. Bostoen - Hoogstraat 30
vroeger: notaris Fobé - Hoogstraat 22

H. Coppejans

Bureau: (voorzetramen)

-Vier jaargetijden (zomer, herfst-lente, winter), get. H. C. monogram.
-Gerechtigheid

Bibliografie:

Jaarboek van Sint-Lucas, 1922, p. 37

GENT, Scheepvaartverzekeringskantoor
Korte Meer 8

1955.A.Blondeel

Bovenlicht - ingang:

Scheepvaartmotieven, o.a. anker, reddingsgordel, binnenschip,
kade, enz., get. A. Blondeel, 1955

GENT, Rijksbasisschool - ~~Kxxxxxxx~~
Alois Joosstraat 104

1975. Theo De Wilde

Hoofdingang naast de inkomdeur:

-Allerlei kinderspelen, o.a. koortspringen, uilspelen, drie-
koningen zingen, trommelen,
eendje vissen in waterbak.

get. Theo De Wilde, 1975.

GENT, Broeders van O.L.V. van Lourdes, St. Jozefstraat I

Top: wapenschild van de congregatie

L. Nederlands wapen.

Congregatie wapenschild

Vlaamse leeuw
Eendracht maakt macht

Ego mater pulcrae de lectiones

L.H. Hart van Jezus

R.O.L.V. van Lourdes

kerst

GENT, St. Pietersabdij. *Hof omgang den in een zaal*
Alex Wouters inv. A. Blondeel fec. 1957.

1. De muziek.
2. Het landwerk.
3. De edelsmeedkunst.

Kateloog L'age d'or des Grandes cites, 1957. I4 junitot I4-09-
Gent, Sint-Pietersabdij, nr. 3: kleurafbeelding op om-
slag.

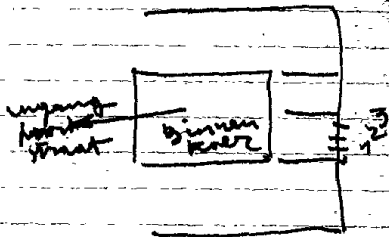

GENT, ST. Antoniuskring - Brandstraat 3

(vroeger: kapel van de Tiersorde - Violettekaai)
oude benaming

1865. Bethune-ontw *Verhaegen* = wtr 1879

13 ramen met beschilderd glas-in-lood=ornamentale versiering
Alle ramen zijn in zeer slechte toestand (1987)

Helbig: Baron Bethune

Atelierboek Casier
Leenen, Kadoc

GENT, St. Jorishof - Botermarkt 2

H. Coppejans

Ingang:Deur: B. Stilleven met vissoorten.
O. St. Joris en de draak, get. H. Coppejans.

Deur v/d. Vlaamse zaal: St. Joris.

Bibliografie:

Toerisme in Oost-Vlaanderen, 1979, nr. 2, p. 28

Zie eigen dokumentatie - afbeelding in kleur

GENT, Broeders van de Kristelijke scholen
St. Amandusinstituut - St. Michielsstraat 13

1899. Ganton-Defoin, nr. 1 tot II *(overmoedelijk)*
1928. H. Coppejans, nr. 12 tot 18 *12 tot 18*
1977. H. Blondeel, nr. 19 *19*

Kapel-Iste verdiep:

1. Broeder Johannes Baptista
2. Amandus
3. Dominicus
4. Engelbewaarder, 1899
5. Jan Bergmans, 1901
6. Karolus Borromeus, 1906
7. Theresia van het kind Jezus, 1926
8. Vincentius à Paulo, 1909
9. Lucas
10. Engel Michael
- II. Alexius

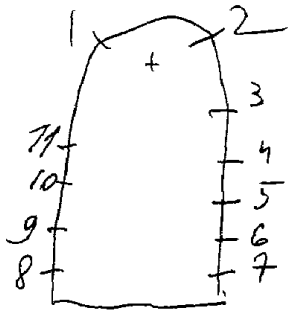

Open Monumentendag 2001, p. 52 = n. 12 tot 19

Doorgang-Iste verdiep:

12. Broeder Miguel, 1928

13. Broeder Mutien-Marie, 1928

14. Sigmum Figes = wapenschild van de congregatie

15. Broeder Benilde, 1928, get. H. Coppejans

16. Lucens Ardenque Amando = wapenschild

17. Broeder Salomon, 1928

18. Broeder Exuperien, 1936

Inkomhal - gelijkvloers: (glasraam geplaatst in lichtbak)

19. Zon - vlucht van vogels, get. A. Blondeel, 1977

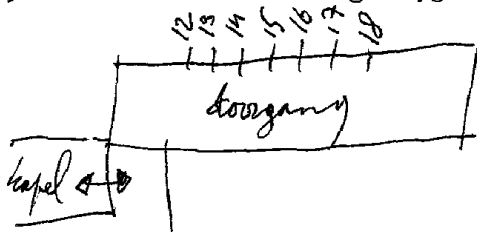

GENT, Muziekconservatorium, Hoogpoort 64

Kunstatelier Nijs

Herstelde een zeer groot aantal glas-in-loodpanelen tijdens de renovatie van het gebouw, in 2001.

GENT, Akadernisch ziekenhuis, De Pintelaan 185

H. Van de Perre, ontw./Mestdagh, uitv. nr. 1 tot 4

Kapel (losstaand gebouw midden op de campus van het ziekenhuis).

1. Scheppingsmotieven

2. Scheppingsmotieven

3. Pieta

Pinksteren 4.

(Onderaan van de ramen een doorlopende band van vormen en kleuren, die het hemelse Jerusalem uitbeelden. De andere oppervlakte van de ramen zijn doorschijnend wit termopane glas).

Bibliografie:

Vlaanderen, II7, P.40 - nr. I tot 4

Toerisme O.Vl., p.32 - nr. I tot 4

R. Defruyt, Neo-Gotische glasramen van de St. Corneliuskerk
te Aalter, p.78

GENT, Pedagogisch didactisch centrum
oud-klooster, O.L.V. van Visitatie
Coupure-rechts 314

Van Damme Max, nr. I

Traphal-overloop naar Iste verdieping:
I. (klein glasraampje gevat in glas-in-lood) 
Geboorte van Jezus, get. Max Van Damme

GENT, E. Z. Kindheids Jezus van Gent - Nederpolder I

- 1. Dominikus**
- 2. Engel Rafael**
- 3. Jozef**
- 4. H. Hart van Jezus**
- 5. H. Hart van Maria**
- 6. Hieronymus**
- 7. Benediktus**
- 8. Norbertus**

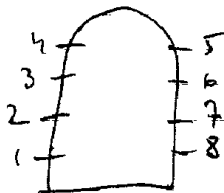

GENT, Diocesain bureau van het katholiek onderwijs,
vroeger: klooster-religieuzen-Helpsters van het
vagevuur - Marialand 31

1901. Hertel und Lersch (Dusseldorf), nr. Itot 14

Vergaderzaal - vroeger: kapel-Iste verdieping

1. Top: Alfa

L. Engel Rafael

R. Moeder Anna met Jezusking, get. Hertel und Lersch, Dussel.

2. Top: pelikaan dorf, 1901

Wierookende engelen, get. Hertel und Lersch, 1901

3. Top: H. Hart van Jezus

O.L.V. Koningin en de engel Michael die de zielen ver-
lost uit het vagevuur, get. 1901, Hertel und Lersch

4. Top: Lam Gods

Muciserende engelen, get. 1901, Hertel und Lersch, Dusseldorf.

5. Top: omega

L. engel Gabriel

R. Engel

get. Hertel und Lersch, 1901, Dusseldorf

Kleine roosvensters in de zijmuren

6. Ave Maria

7. Chiro

8. Kruis en boek

9. A.M.G.

10. I.H.S.

11. Kelk

12. Anker

13. Kruis

14. Top: Tronende Kristus met kruis

Glas-in-lood met ornamentale schildering

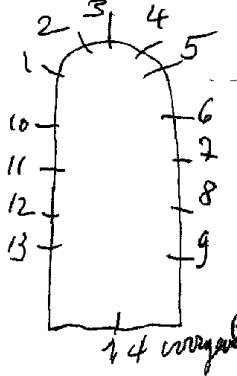

GENT, E.P. Minderbroeders kerk - Oude Houtlei 72

1926. H. COPPEJANS

I. L. Franciscus B.
M. O. L. V.

R. ~~Antonius~~ Klara

O. Antonius:

Bonanventura

Ludovikus

Rochus

Guilliaumus

Hortentia

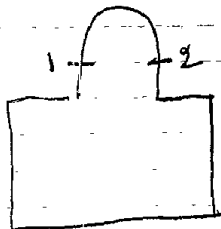

g. O. L. V. verschijnt aan Antonius die omringd door noodlijdende
1926. H. Coppejans.

Het overige gedeelte is glas in lood

GENT, Universitaire parochie, Kortrijksepoortstraat 254

1952. Guido De Graeve

Gelijkvloers-sprekkamer:

Reinaert figuren

GENT, Stadhuis - Botermärkt
1953 C. Van Hevele, n. 74 tot 19
1913. J; Casier

1

Liure d'ordre de la vitrierie,

- Kapel: I. B. L. Karel de Stoute
R. Isabella van Bourgondië
twee wapenschilden
O. L. Philips de Stoute
R. Margaretha van Vlaanderen
Twee wapenschilden
2. B. L. Philips de Goede
R. Isabella van Portugal
Twee wapenschilden
O. L. Lodewijk van Male
R. Margaretha van Brabant
3. B. L. Maximiliaan
R. Maria van Bourgondië
Twee wapenschilden
O. L. Jan zonder vrees
R. Margaretha van Brugge

II, 131 = nr. 1-2-3
III, 3 = nr. 4 tot 9
III, 5 = nr. 4 tot 13

Deze glasramen werden tentoos gesteld op de wereldtentoon-
stelling te Gent in 1913

Pacificatiezaal:

4 tot 13. 96 wapenschilden en heraldische symbolen gevat in glas-in-lood. 1915

Wachtkamer - kabinet Iste schepenen:

14-15. 6 wapenschilden gevat in glas-in-lood.

Ingang - stadhuis: (wapenschilden gevat in glas-in-lood)

16. B. Gent-Vlaanderen

O. Wollewevers-Kruideniers

17. B. Gent-Vlaanderen

O. Schipmen-Brauwere

18. B. Gent-Vlaanderen

O. Volder-Gantsmet

19. B. Gent-Vlaanderen

O. Makelare-Schildere

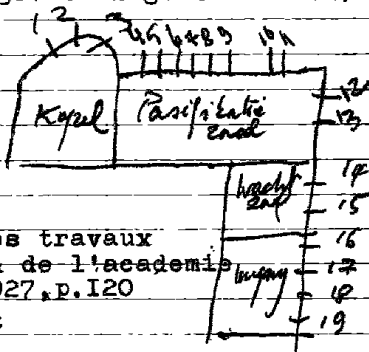

Bibliografie:

P. Bergmans, Notice sur la vie et les travaux de J. Casier, in: Bulletin de l'Académie royale d'archéologie, 1927, p. 120

Ontwerptekeningen, verz. Casier-Gent

Atelierboek Casier.

GENT, Polykliniek "Rerum novarum - Peperstraat 10

Hoofdingang-hal: glas-in-beton.

GENT, Broeders van Liefde, - Prof. Guislainstraat 57

1953, Kapel Dr. Ghislain

- C. Van Nevele

I. (roosvenster)

M. Kristus

errond: Petrus - Paulus - Johannes - Bartholomeus - Simon
Barnabas - Thomas - Thadeus - Filipus - Matthias
Andreas - Matheus.

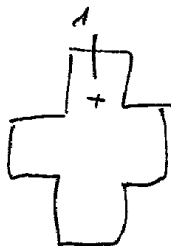

bedon, m. 1-2-3

1. Geboorte van Jezus

2. Kristus met de L.L. van Emaus

3. Kristus ontmoet de H.H. Vrouwen



vermoedelijk. Ganton

Algemeen ziekenhuis

GENT, E.Z. Jozefienen - ~~Gesticht van de~~ H. Familie
Groene Briel I

1900. ? nr. 3 tot I2K

1973. Mestdagh. nr. I-2-I5-I6-I7. Herstelde in 1970 nr. 3 tot I2.
Van Nevele, nr. I3-I4.

Traphal - I° verdieping:

I/2. Dekoratief glas-in-lood, beschilderd doch geen symbolen
1973. Mestdagh.

Kapel: - I° verdieping.

3. L. Alfonsius

M. Edmundus, 1900

R. Theresia van Avila

4. L. Bernardus

M. Antonius, 1900

R. Judoocus

5. L. Carolus Borromeus

M. Engel Michael, 1904

R. Aemilianus

6. L. Lambertus

M. Cajelanus + adelijk wapen

R. Paula, 1904.

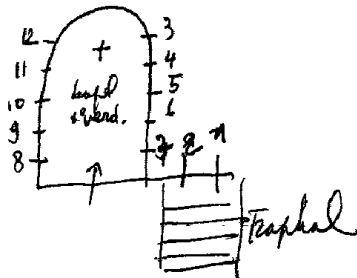

- 7/8. Glas in lood met geschilderde
ornamenten.
9. L. Margaretha
M. Juliana
R. Katerina met doornekroon
10. L. Disederus
M. Leopoldus
R. Hieronymus
11. L. Coleta
M. Matildis, 1901
R. Odilia
12. L. Ludovikus
M. Joris, 1900
R. Stefanus

Rekendienst-gelijkenloers:

13. H. Familie (medaillons gevat
14. Barnhartige Samaritaan.

Inkonhal - 3 deurpanelen.
I5-I6-I7. Dekoratief glas-in-lood
Alleen vorm en kleur.

GENT, St. Coletakerk

Casier, nr. I-2-3

1937 Crespin-Colpaert, nr. 4 tot 8 - I2 tot I6

Ganton, nr. 9-10-11

~~Lijsen lijken op Casier van de kerk~~

1. Top: offerbroden
Glas-in-lood met beschilderde ornamenten
2. Top: kelk en hostie
L. Muciserende engelen
M. Coleta
R. Muciserende engelen
3. Top: druiventros
Glas-in-lood met beschilderde ornamenten
4. Top: H. Geest + 2 engelen
L. Wonderbare visvangst + wapenschild Pius XII // 10 9
R. Bekering van Paulus ≠ door eendracht sterk
5. Amandus + 2 wapenschilden
6. Martha + 2 wapenschilden
7. Engel Michael + 2 wapenschilden
8. Elisabeth + 2 wapenschilden

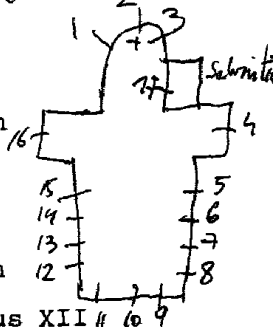

9. De goede herder
10. Cecilia
11. Doop van Jezus
12. Veerle + 2 wapenschilden
13. Eduardus + 2 wapenschilden
14. Godelieve + 2 wapenschilden
15. Bernardus + 2 wapenschilden, get. Crespin=ontw.
Colpaert=uitv.
16. Top: genadestoel + 2 engelen
L.H. Hart van Jezus met: L. Maria Margaretha alacoque
R. Lutgardis
R.O.L.V. onbevleete ontvangenis met: L. Bernardette
R. Pius IX

Bibliografie:

Bulletin des commissions royales des arts et des monuments
1937, blz. 347 = nr. 4 tot 8 - 12 tot 16

8. H. Familie 1910
 Eliacin
 Abuid
 Zorobabel
 Zachiel
 Jehonias
 Jesse
 9. Josias
 Manasses 1910
 Achaz
 Osias
 Josaphat
 Abias
 Salomon
 10. B. Monika 1910
 O. Engel met doornekroon
 11. B. Augustinus 1910
 O. Engel met lans en spons
 12. B. Virginia 1910
 O. Engel met geselkolom
 13. Jan de doper
 14. Top: l. Petrus
 M. A. V. alfa-omega
 R. Paulus
 (van links naar rechts)
 Mattheus 1910
 Gregorius
 Johannes
 Lucas
 Cecilia
 Marcus H. Melanie
 15. ~~Vervetijk~~ 1911
 16. B. Jacobus
 O. Engel

Livre d'ordre de la vitrerie, II, 41-42 = tot 95
 III, 95 = 16-17-18

I7. B. Jozef
 O. Engel
 I8. B. Paulus
 O. Engel, 1926.

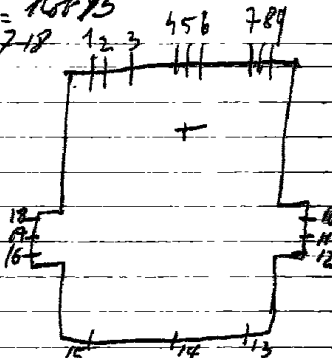

1908 Jozef Casier, nr. I tot 98
 2 nr. 10-11-12-16-17-18
 2 nr. 13-14-15

Atelierboek Casier, nr. 1 tot 9

Bibliografie:

Honderd jaar gemeenschapsleven op de St. Jozefsparochie
 te Gent, blz. 19 = nr. I tot 9.

L. Bergmans - Notice sur la vie et les travaux de S. Casier -
 Bulletin de l'Académie royale d'archéologie de
 Belgique, 1926, blz. 120 = nr. 1 tot 9
 ontwerp tekening - vers. Casier = 4-5-6

GENT, St. Michielskerk

Pastoor Van de Putte tel. 091-258805

I890. Capronnier, nr. 9-26

I900. CASIER, nr. Itot7-29

Verhaegen, nr. 8-10-14-15-16-tot22-27-28-~~29~~

Martens, nr. 11-12-13-23-24-25

I978. H. Mortier, nr. Itot8-10~~11-12-13-14~~ tot22-27-28-28=herstelde
zie brief 17-3-1986

Bibliografie:

-Catalogue de la collection de cartons de vitraux peints de la succession de J.B. Capronnier à Bruxelles, I892=nr. 9-

-P. Bergmans, Notice sur la vie et les travaux de J. Casier²⁶
in: Bulletin de l'academie royale l'archeologie de Belgique, I927, p. I20 = nr. Itot7

-Glasraamontwerptekeningen, verz. Casier=nr. 8-10-18-27-28

-Bulletin des commissions royales des arts et des monument

I890, blz. II7 = nr. 9

I897, blz. I45) =nr. Itot7

I904, blz. 40)

1885, blz. 384 = nr. 27

? 1889, blz. 16

1910, blz. 5

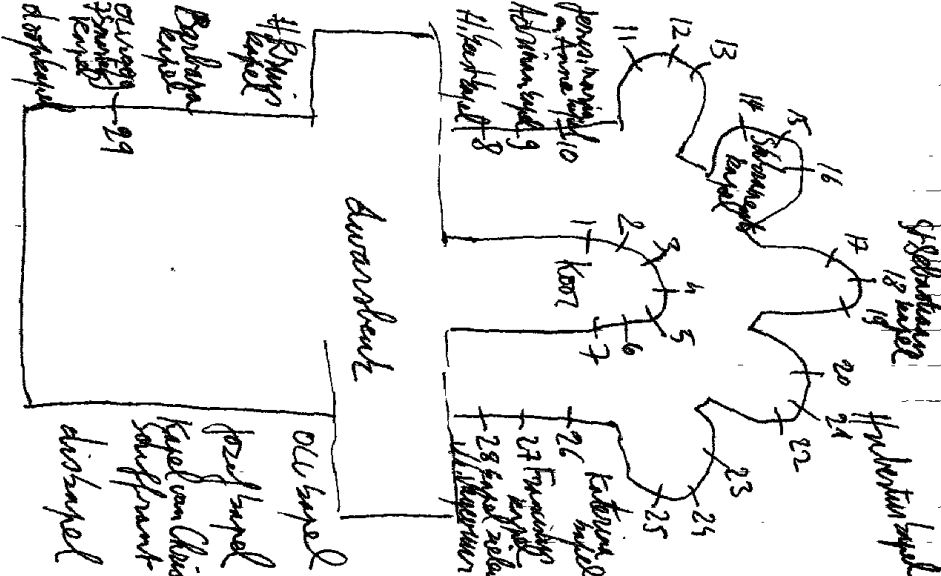

- (van L. naar R.)
1. Top: 2 engelen
Ernestus *1897*
Hypolytus *1903*
Jozef
 2. Top: ark des verbond
Mozes
Koning David
Isaias
 3. Top: 3 engelen
Zacharias
Anna
Maria
 4. Top: Lam Gods
Engel
Michael
Engel, 1900
 5. Top: 3 engelen
Jozef
O. L. V.
Johannes
 6. Top: kelk
Petrus
Paulus
Andreas
 7. Top: 2 engelen
Alix
Frederik
Elisabeth
Paulus
2 wapenschilden

8. Top: genadestoel

B. Karolus Borromeus
Jan de dooper
H. Hart van Jezus
Jozef
Engel Gabriel
O. Elisabeth
Clara, I879
H. Hart van Maria
Anna

Maria Magdalena

9. Top: 3 engelen ¹²⁹⁵
Marteling van de H. Adrianus,
get. J. B. Capronnier, I886

10. Top: Drie vuldigheid

B. Joris

Helena

Engel Michael

Margaretha

Paulus

M. Gerardus

O. L. V.

Viktor

Jozef

Henrikus

O. Jonas en de walvis

Boodschap aan Maria

H. Vrouwen bij het graf

Verlossing van Petrus

Genezing van een kind, I890

II-12-13. Dekoratief glas-in-lood,
zonder schildering of sym-
bolen. Alleen vorm en kleur.

1937./1951. Crespin-Colpaert, nr I tot 30.

1. Monoratus
2. Engel met de zon
3. " " maan
4. Adam en Eva - Lam Gods
5. Engel met ~~beem~~
6. Engel met vis
7. Karolus Borremeus
8. (bovenraam)
Kristelijke kerk voor alle volkeren.
- 9/10. De aanstelling van Petrus als herder van de kerk.
11. Albertus
12. Jozef, get. Crespin-Colpaert
13. Leopoldus
14. Valentinus
15. Theresia van het kind Jezus
16. Martinus
17. Kristoffel, get. Crespin-Colpaert
18. Johanna Chantal
19. Doop van Kristus
20. Paulus
21. Elisabeth
22. Andreas
23. Bernardette
24. Joris
25. Joachim
26. O. L. V. get. Crespin-Colpaert
27. Anna
28. (bovenraam) Pieta
- 29/30. Boodschap aan Maria, 1951.

(Zeer mooie zamen)

Bibliografie:

Bulletin des commissions royales des arts et des monuments

1937, blz. 392

= V.Vaerwijck=architect van de kerk-
heeft ook ontwerpen getekend, die
door L.C.Crespin werden getekend in
kartontekeningen en uitgevoerd door
Colpaert.



Foto repertorium v.h. neulvuis
v.d. Belg. Bedrijven, Prov
O.v. Kantons Gent II, 1999,
P 28 = nr. 14-15-20 tot 28

GENT-Sint-Amandsberg, St. Amanduskerk

1949. De Loore, ontw/Crickx, uitv., nr. I tot 6-7
1948, Van Nevele, nr. I4 tot I8
nr. 8 tot I3-I9 tot 24.

- 1. Drie engelen, get. De Loore=ontw./Crickx=uitv.
- 2. Twee engelen
- 3. Kristus Koning met de eucharistie
- 4. Twee engelen
- 5. Drie engelen, 1949

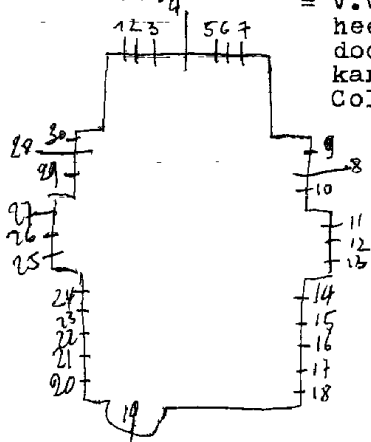
(van L. naar R.)

6. Top: M. Amandus

errond: Wapenschilden van Gent, St. Baafsabdij, Antwerpen,
Tongeren, Nijvel, Leuze, Ronse, St. Pietersabdij.

Amandus door het volk van Gent verstoten.

Trekt zich in de eenzaamheid terug.

Wekt een gehangene tot het leven op.

Bekeert de bevolking tot het kristendom

Sticht te Gent de St. Pietersabdij, get. Crickx, 1948

7. Top: O.L.V. koningin

errond: Wapenschilden van: Scherpenheuvel, Hanswijk, Halle,
Kortenbos, Kerselare, Oostakker, Gaverland, Dadikzele,

Boodschap aan Maria, get. De Loore=ontw.

Maria bezoekt Elisabeth.

Geboorte van Jezus.

Opdracht in de tempel, 1949

Vinding van Jezus in de tempel, get. Crickx=uitv.

(de zijbeuken hebben glas-in-loodramen met in het boogveld
symbolen).

8. Kruis

9. O.L.V. koningin

10. Kruis met 2 armen

11. Kruis en kelk

12. H. Hart van Jezus

13. Chiro

19. Chiro

20. H. Olie

21. Missionnering

22. Symbool bonden van het H. Hart

23. H. Sakrament

24. Doornekroon en kruisnagels.

Doopkapel: (uitbeelding van engelen met bijhorende teksten)

I4. Ontvang het zout der wijsheid.

I5. Ik zelf U met de olie des heils.

I6. Ik doop U, in de naam des vaders en des zoons en des
H. Geest.

I7. Ontvang de brandende kaars.

I8. Twee engelen met bisschopwapen (boven inkomdeur)

Bibliografie:

Versaigen der diosecaine kommissie van het bisdom Gent,

Zitting: 8-8-1947, 22-10-1948, 18-II-1949 = nr. I tot 6 -

Schets (tydskrift) 1952-1953, nr. 3, p. 76 = nr. 6-7 (met afbeeldingen)

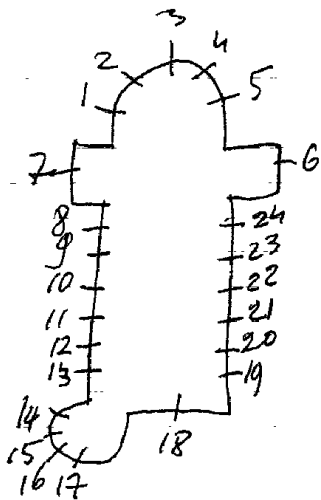

GENT-Oostakker, 4usters kindsheid Jezus
Instituut O.L.V. van de rozenkrans
O.L.V.dreef 4

Ganton, nr. I-2-3

Kapel
I.O.L.V.
2.H.Hart van Jezus
3.Jozef



GENT-Oostakker, O.C.M.W. - Ons tehuis - Gasthuisstraat 21

A. Blondeel, nr. Itot7

Kapel: 2de verdieping

Itot7. Decoratief-glad-in-lood. Vooral vorm en kleur. Kleine fragmenten zijn beschilderd.

Bibliografie:

Vlaanderen, nr. II7, nr. Itot7 = met afbeelding ↑

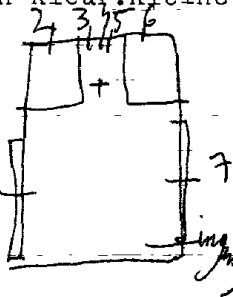

Kruisje (op stift) : versilverd koper.

Wegzijde : Leht.

12 x 7,5 cm . + stift : 1,8 cm.

Rennisch.

GENT

OOSTAKKER, St. Amanduskerk

averoyen

A. Mestdagh, nr. II tot I5-23
nr. I tot I0-I6 tot 22

1. Amandus + 3 tafel wt zijn Leven
2. Kalvarie
3. Laurentius + 3 tafel wt zijn Leven
4. H. Hart van Jezus, omgeven door + 2 andere wapensymbolen
5. Eligius
6. Honoratius
7. Medardus
8. Ravo
9. Livinus
10. Remigius
11. Antonius
12. Theresia. 1948. D. Verzoeken van
13. Doop van Kristus
14. Michaeleravond
15. Erfzonde (door symbolen)
16. Godelieve
17. Wivina
18. Coleta
19. Amelberton
20. Audomarus
21. Gerardus
22. O. L. V. onbevlekt ontvangen. In de vorm van 2 en 5 den + 2 andere wapens

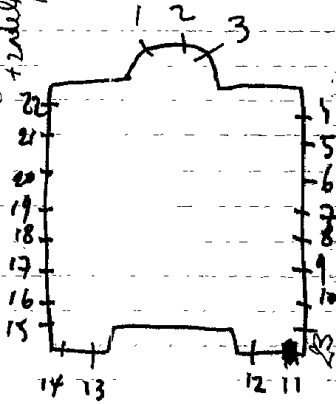

23. Lutgardis, 1975

Bibliografie:

Reklamedruksel atelier Mestdagh 1986, =II tot I5-23

1990 Atelier in Den Haag herstelde

9. Top: L. Jan Bergmans - Maagden -
Theresia van het kind Jezus
B. L. Alfonsius, 1882
R. Alosius van Gonzaga
O. Clara (van links naar rechts)
Agnes
Mechardus
Thecla
Asteria
Apollonia
10. L. B. Vlucht naar Egypte, 1888
O. Opdracht in de tempel
M. B. Kalvarieberg
M. Veronikadoek
O. Jezus onderwijst
R. B. Graflegging
O. Pieta
11. L. B. Paulus, 1884
O. Maria
M. B. Eugenius
O. Wapenschild
R. B. Karolus Borremeus
O. Engel Gabriel
12. Franciscus van Assisi met 4 taferele
uit zijn leven. 1879
Wapenschild
13. L. B. Barbara
O. Franciscus Borgia
M. Kristus met 3 figuurtjes in
zijn hand.
Genezing van de honderdmans
Opwekking van Lazarus
Engel Michael en het wegen der
zielen. Wapenschilden. 2

13. (vervolg)

R.B. Margaretha, 1885

O. Nikolas van Tolentijn

14. L.B. Wonder van Lutgardis

O. Franciscus Sales

M.B. Wonder van Juliana

M.H. Hart van Jezus verschijnt aan Maria Margaretha

à Laeque, 1881

O. Nonnen bij het altaar = aan *Cidding van het H. Sacrament*

R.B. Gertrudis

O. Bernardus

Bibliografie:

~~HELBIG~~, Baron Jean Bethune, nr. 1 tot 14.

ontwerp tekeningen verz. Casier = nr. 5-7-8-11

V. 57 = nr. 1-3

V. 57, 1 = nr. 10

V. 57, 2 = nr. 14

V. 57, 3 = nr. 12

Leuven, Kador, nr. 1 tot 14

Atelierboek Casier

GENT-Oostakker, St. Victorkerk - Residentie der Jezuïeten

Bethune, ontw./Verhaegen, uitv.

- I. Top: Kelk en hostie, 1877
B.L. Heilige *EUSTASUIS*
R. Jan de dooper
M.L. Heilige *ALFONSUIS*
R. Jozef
O.L. Heilige *Karel De Groede*
R. Karolus Borromeus
2 wapenschildene

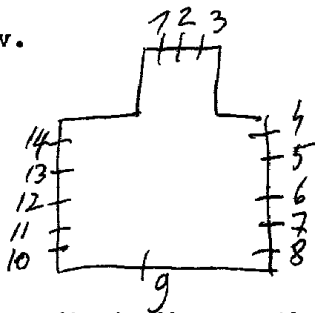

2. Top: Lam Gods met engelen, 1877
B.H. Hart van Jezus verschijnt aan Maria Margaretha à
Lacoque en omringd door engelen.
M. Ongelovige Thomas omringd door de apostelen.
O. Gedaante verandering op de berg Tabor.

3. Top: Pelikaan, 1877
B.L. Heilige *O. Jozefius*
R. Heilige *St. Ernestus*
M.L. Bisschop *Znegen*
R. Bisschop *Medicus*
O.L. Joris
R.O.L.V. *Twee wapenschilden*
- 4.L.B. Geboorte van Jezus, 1878
O. Droom van Jozef
M.B.H. Familie
- M.Vlucht naar Egypte
- O. Opdracht in de tempel
Wapenschild
R.B. Dood van Jozef
~ O. Jezus onderwijst in de tempel
- 5.L. Artur, 1882
M. Victor
R. Mauritijs - Wapenschild
6. Ignatius en Franciscus Xaverius
Zes tafereelen uit het leven van
Ignatius, 1888
- 7.L. Aloysius van Gonzaga, 1887
M.B.O.L.V.
O. Jan Bergmans
R. Stanislas Kostka
- 8.O.L.V. onbevleekt ontvangenis om-
ringd door engelen die de symbolen
dragen uit de litanie van O.L.V. 1885
I.L. *Alfonstus* *Belentus*
R. Heilige *Paulina*
R.L. Theresia
R. Anna

GENT Oostakker, Broeders O.L.V. van Lourdes
St. Jozefstraat 7

- I. L. Aloysius - wapenschild
R. Jozef - wapenschild
get. A. Vincent, Brugge, 1901
2. L. O. L. V. verschijnt aan
Bernardette - wapenschild
R. te Lourdes - wapenschild
3. L. Vincentius à Paulo
R. Antonius van Padua
4. L. Franciscus Sales 1903
R. Theresia
5. L. Augustinus
R. Eugenia
6. L. H. Hart van Jezus verschijnt
R. aan Margaretha Maria à Lacoque
7. L. Livinus
R. ~~Emilia~~ Arhilleus,
8. G. Gustavus
R. Eulalia, 1927
9. L. Anna en Maria
R. Leonardus, 1927
10. O. L. V. verschijnt aan een kind
te Oostakker. Op de achtergrond
de gebouwen van het klooster, 1927
11. O. L. V. verschijnt aan Broeder
Theodardus en geeft opdracht
voor de bouw van het klooster.
12. L. Urbanus
R. Ivo, 1927
13. L. Jozef
R. Ernestus
14. L. Amelia
R. Petrus
15. Medeus
R. Alfonsius

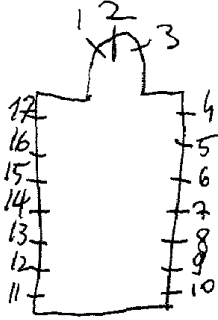

I6. L. Cornelius

R. Isabella

I7. L. Stefanus

R. Hilarius

A. Vincent

1903

In de kloostergang zijn nog 20 ramen met decoratief glas-in-lood, zonder schildering. Alleen vorm en kleur.

I90I. A. Vincent-Brugge, nr. I tot 5-I6-I7

I927. H. Coppejans nr. 6 tot I5

De Schakel, maart 1993, p. 9-10 = nr. 1 tot 15
zie A. Vincent

De documentatie bij Coppejans Herzie

GENT-Oostakker, Gloreuxinstituut - St. Jozefstraat 14

1939-40 C. Van Hevelo

Traphal-links: Glas-in-lood met art-deco versiering

Iste overloop = Jan Bergmans

Traphal-rechts: Glas-in-lood met art-deco versiering en

symbolen: Caritas, Spies, Fides, Obedentia,

Carita, Penitentia.

Deur-gelijkvloers: Glas-in-lood met symbolen: gekroonds har-

kelk, kruis, S.M.

GENT-Oostakker, H^ome St. Vincentius - Gasthuisstraat 10

1996. Mestdagh=uitv./Meyvaert=ontw., nr. 1 tot 4

1. O.L.V. met Ielie, get. Meyvaert-Mestdagh, 1996

2. St. Vincentius

3. Wonderbare visvangst

4. Kruis - vermenigvuldeging van broden en vissen

veel met grissaille geschilderd. Loodverdeing is tekening

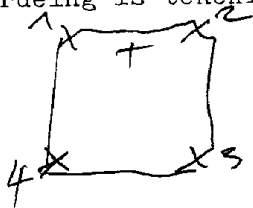

GENT-Oostakker, Woonzorg St. Vincentius, Gasthuisstraat 10

1996. Meyvaert = ontwerp, nr. 1 tot 4
Mestdagh = uitv. nr. 1 tot 4

1. Camillius

2. O.L.V. boodschap, get. Meyvaert, 1996, Mestdagh.

3. Broden en vissen

4. Wonderbare visvanst

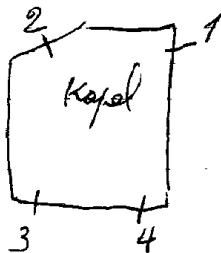

GENT-Oostakker, klooster St. Vincentius, Gasthuisstraat 6a

1990. Vernieuwde=ontw./De Lodder=uitv. nr. I

1. Zōn en korenhalmen.

2. Druiventrossen (naar een ontwerp van een kloosterling)

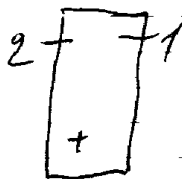

GENT-Sint-Kruis-Winkel, St. Kruiskerk

1913. Casier, nr. 2-3

1937. Ganton, nr. 6 tot 10

1937. Coppejans, nr. I-4-5-II

I. Top: engelen

B.L. Jeremias

M. Maria Magdalena

R. Andreas, 1937

O. Jezus in de hof van Olijve,

2. Top: Laatste avondmaal

B.L. Marcus

M. Ecce homo

R. Lucas, 1913

O. Genezing door het kruis.

3. Top: Kroning van O.L.V.

B.L. Johannes

M. Mater dolorosa

R. Mattheus, 1913

O. Kruisvinding.

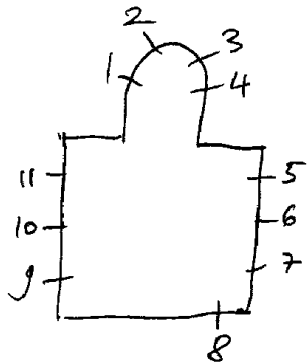

4. Top: engelen
B.L. Petrus
M. Veroniaa
R. Paulus, 1937
O. Jezus ontmoet de H. Vrouwen.
5. Kruisafneming, 1938
6. Leopoldus, 1925
7. Karolus Borromeus
8. Marcellus, 1954
9. Juliana
10. Amelia
- II. Kroning van O.L.V., 1936

Livre d'ordre de la vitrezie, II, 95 = nr. 2-3

Bibliografie:

Bulletin des commissions royales des arts et des monuments

1912, blz. 16 = nr. 2-3

1934, blz. 129 = nr. ~~4~~ 5

1934, blz. 299 = nr. ~~4~~ -II

1936, blz. 187 = nr. I-4

ontwerptekening - verz. Casier = nr. 3

Atelierboek Casier = nr. 23

GENT-Sint-Denijs-Westrem, Mariazusters van Franciscus
Kasteel-klooster
Steenaardestraat 42.

1918. ? Casier, nr. 1-2

in 1996 - Ruitraam van oude
zusters

Kasteel-kapel:

1. Top: H. Geest
B.L. Kalvarie
R. Hemelvaart van Jezus
O.L. Geboorte van Jezus
O. Emmausgangers



2. Deur:

12 medaillons met muciserende en zingende engelen gevat
in glas-in-lood met ornamentale schildering.

Bibliografie:

verz. Casier - glasraamontwerptekening nr. 115 = raam I
(de onderwerpen zijn voor een deel veranderd van
plaats en ~~weer~~ onderwerp - tussen ontwerp en
uitvoering).

Atelierboek Casier = nr. 1. 2

Livre d'ordre de la vitrerie, II, 121 = nr. 2

Algemene kapel:

Itot6. Dekoratief glas-in-lood met rechte lijnen als loodverdeling. De kleurovergang begint boven met wit en eindigt onder met blauw glas. Hier en daar zijn kleine hevige kleuren (geel-oranje-rood) verwerkt.

Hoofdingang nieuwe kliniek St. Camillus: 1977

Twee glas-in-betonramen met de uitbeelding van zonnemotieven

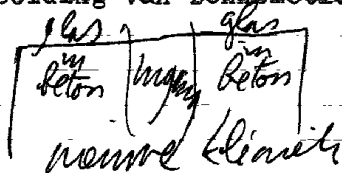
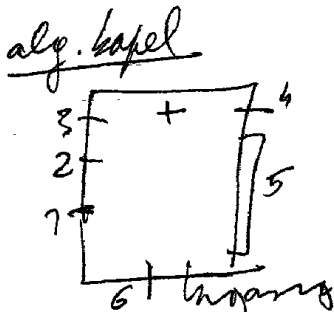

GENT-Sint-Denijs-Westrem, Zusters van de H. Vincentius
Home - Zonnehove
Loofbloemenstraat 4

Kapel:

Glas-in-beton = zon , als symbool = verwant met de Polyëthyle
Renun Novarum Referentia Gent

GENT-Sint-Denijs-Westrem, Zusters van de H. Vincentius
St. Tereziainstituut
Loofbloemenstraat 2

1870. BETHUNE, nr. Itot7

1. L. Paulus
R. Benediktus
2. L. Barbara
R. Anna en Maria
3. L. O. L. V.
R. Jozef
4. L. Elisabeth
R. Gertrudis
5. L. Camilius de cellis
R. Vincentius
6. Top: Veronikadoek
L. Mattheus
R. Marcus
7. top: Pieta
L. Johannes
R. Lucas

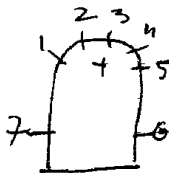

Bibliografie

Helbig, Baron Jean Bethune, nr. Itot7

~~Gent~~
BRONGEN, Luchteren, O.L.V.kerk

Venele

1945. A.Ysabie

1. L. Johannes: ev.

R.O.L.V. get. A.Ysabie

2. L. Jozef

R. Franciscus

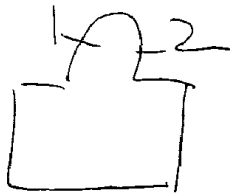

GENT, Meulestede, St. Antoniuskerk

1893 Verhaegen nr. I-2 = vermoedelijk
Casier nr. 3-4-5-6 = vermoedelijk
1921 Ganton nr. 7 tot II = vermoedelijk

- I. Adrianus
 2. Antonius
 3. Marteldood v/e. vrouwelijke heilige - Barbara
 4. Hemelvaart van O.L.V.
 5. H. Kommunie van Ignatius
 6. H. Geest (in doopkapel)
 7. Antonius
 8. H. Hart van Jezus
 9. H. Familie
 10. H. Hart van Jezus
 - II. Cornelius, 1921.
- vermoedelijk
Ganton

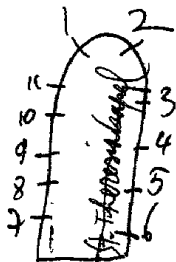

Bibliografie Leuven, Kadoc, nr. 1-2
Ateliersboek Casier, nr. 4-5-6 = 2/4 gemaakt op einde 4/2 Beven

nr.6

nr.7-8

H.Hartkapel: gelijkvloers

6.Glas-in-lood met H.Hartsymbolen

Traphal: gelijkvloers

7.Verering van O.L.V.

Iste verdieping

8.Ignatius in aanbidding voor de gekruisigde Kristus

1930. GANTON, nr. I tot 30.

L. Huybrechts (Brugge) herstelde al de ramen

1. Engel brengt de H. Basinus te Drongen melding om een kerk te bouwen.
2. Basinus bouwt een kerk
3. Aldegondis en Elindus, dochters van Basinus komen genezing afsmeken.
4. Aldegondis dankt voor genezing.
5. God beproeft Aldegondis door blindheid.
6. Volledige genezing van Aldegondis
7. Dood van Aldegondis, get. L. Huybrechts (Brugge) herstelde.
8. Basinus verslaat de plundersaars van de kerk
9. Geruphus reliquenen overgebracht naar Drongen.
10. Engel verschijnt aan Gerulfus en vraagt naar de begraving te Drongen.
11. Geruphus dood ~~van~~ Peter
12. Geruphus ~~van~~ dood Geruphus.
13. Geruphus vereerd O. L. V. van Drongen.
14. Geruphus gewijd tot bisschop in Gent
15. Geruphus verlaat zijn ouders en gaat in het klooster, get. Ganton Fortstraat 9 Gent.
16. Mirakuleus beeld van O. L. V. wordt door de Witheren naar Drongen gebracht.

Lichtnamen!

17. Ark des Verbonds

18. Sedes Sapientis

Nevele

Bibliografie:

- Foto repositorium v/h. meubilair vld. Belg. Bede-
huizen, Procoul Kanton Gent II, 1981, p. 15-16

30

Bulletin des commissions royales des arts et des monuments

1912, blz. 266

1930, blz. 279 = nr. 1 tot 8

1931, blz. 29 = nr. 9 tot 16

- 19. Toren van David
- 20. Mystieke roos
- 21. Geestelijk vat
- 22. Ganva Caeli
- 23. Verbodwaardig vat
- 24. Lelie
- 25. Ster der zee
- 26. Gouden huis
- 27. Spiegel van rechtvaardigheid
- 28. Heilig vat
- 29. Deur des hemels
- 30. Morgend ster

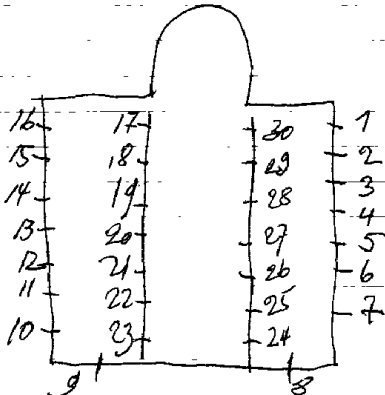

1939-ASPERSLAGH

1. Pelikaan
2. H. Familie te Nazareth, 1939
3. I.H.S.
4. Dood van Pater Petit in aanwezigheid van Kristus
5. Kruis met lijkwade
6. Laat de kinderen tot mij komen
7. Gods stad

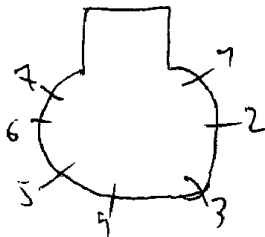

GENT-
AFSNEE, St. Jan Baptistkerk
GENT

Nazareth

1906. CASIER, nr. I-2-3

1957. De Graeve, nr. 4

1958. G. De Lodder (herstelde nr. I-2-3 en plaatste 6 glas-in-loodramen)

1. Petrus

2. B. Hemelvaart van Jezus

M. Doop van Kristus *wapenschild Jean de Hemphinne*
O. Jezus predikt tot het volk

3. Paulus

4. O. LLV. Koningin Hemelvaart 1957



Livre d'ordre de la vitrerie, I, 193, = nr 1-2-3

Bibliografie:

Bulletin des commissions royales des arts et des monuments
1906, blz. 250 = nr. 1-2-3

Verslagen van de diocesaine kommissie van het bisdom Gent
zitting 8-7-1955 = nr. 4

P. Bergmans - Notice sur la vie et les travaux de Casier
Bulletin de l'Académie royale d'archéologie
de Belgique, 1926, blz. 100 = nr. 1-2-3

ontwerptekening - verr. Casier = nr. 1-2-3

Atelierboek Casier, nr. 1-2-3

Foto repertorium v/h meubilair v.d. Belg. Bedehuisen
Prov. Ovl. Kanton Gent VII, 1975, p. 13 = nr. 1 tot 4

Gent

GENT, Heirnisse - St. Antoniuskerk

190I. Casier

1. L.B. Simeon.

O. Jeremias

R.B. Thaddeus

O. Daniel

2. L.B. Jacobus Mayor

O. Mattheus

R.B. Andreas

O. Johannes

3. L.B. God de zoon

O. Petrus. Casier, 190I.

R.L. God de vader

O. Paulus

4. L.B. Thomas

O. Marcus

R.B. Jacobus minor

O. Lucas

5. L.B. Bartholomeus. R.B. Philipus

O. Ezechel

O. Isaias.

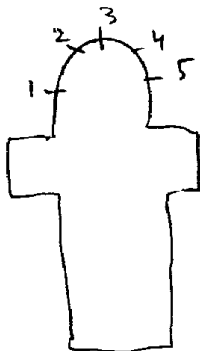

In het zoor zijn nog 62amen
met beschilderd glas en lood
met ornamenten 1907

Bibliografie

Bulletin, commissions royales d'art et monuments:
1906, blz. 84.

P. Bergmans Notice sur la vie et les travaux de J. Casier
Bulletin de l'Académie royale d'Archéologie de
Belgique, 1926, blz 120 = nr. 1 tot 5
ontwerptekening - verr. Casier - nr. 1
Atelierboek Casier
Livre d'ordre de la vitrerie, I, 16 = 1 tot 5
II, 1 = 6 glasin loordramen

GENT-Mariakerke, O.L.V. kerk

I. Top: engel
 kroning van Maria
 engel
 (van boven naar onder)

L. Mattheus
 Jezus onderwijst in de tempel
 Jezus, Maria, Jozef
 Abel

L.M. Marcus
 Kruisdraging
 Geboorte van Jezus-koningen
 NOë

R.M. Johannes
 Pinksteren
 Opdracht in de tempel
 Melchicedek

R. Lucas 1870
 Dood van Maria
 Vlucht naar Egypte
 Abraham en Isaak - 4 profeten

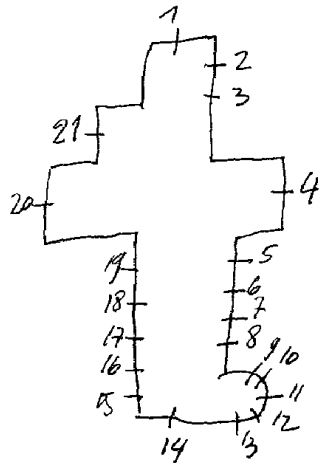

2. Top: Cornelius (taf. uit zijn leven)
L. B. Wonder met de doden
O. Genezing van een zieke
R. B. Marteling als Paus
O. Onthoofding, 1872 *Paus IX, + myj. Henri Brasq*
wapenschilden *van*
3. Top: Martinus (taf. uit zijn leven)
L. B. Zegening *of Valentinus*
O. Genezing van een blind kind
R. B. Doopsel
O. Onthoofding, 1872
4. L. B. Joachim
O. Adilia
M. B. O. L. V. onbevlekt
O. Adelijk wapen
R. B. Anna
O. Paulus
5. O. L. V. schenkt de rozenkrans aan Dominikus.
6. Verering van de rozenkrans ; get. Cam. Ganton
7. Slag van Lepante gewonnen door de kracht van de rozenkrans.
8. O. L. V. verschijnt aan de H. Reginandus, get. Cam. Ganton.
9. Remigijs doopt
10. Vinding van Jezus in de tempel
11. Doop van Kristus, get. J. Casier, 1902
12. Philipus doopt Euneuchim.
13. Frnaciscus Xaverius doopt in China.
14. Top: L. Jozef
M. Virga Jesse
R. Antonius
L. B. Muciserende engelen.
O. Pauselijk wapenschild

GENT-Zwijnaarde, Salesianen - Don Boscollege
Grote steenweg-Noord 91

1972 JE Lodder Gui, m. 1. = water
of
1977 Verminne = ontw.

Kapel - Iste verdieping

I. Dekoratief glas-in-lood. Geen schildering. Alleen vorm
en kleur. Zon, lucht en ruimte (met horizontale lijnen)
Aarde met bloemen en planten

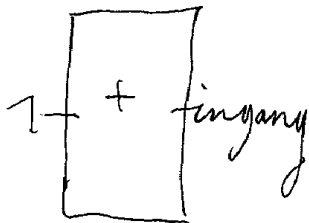

GENT-Zwijnaarde, Don Boscoklooster en rustoord
Maaltemeers 78 (paters Salesianen)

1999.Arte-Grosse=ont./L.Crul=uitv/

Kloosterkapel:

Don Bosco omringd door jonge mensen, o.a.

jonge man met hamer en lat, jonge man met boek, jong
meisje met een geopend boek in de hand.get.Arte-Grosse=
ontw./Leo Crul=uitv.1999.



Mestdagh-Meyvaert

Inkomhal - gelijkvloers:

I. Historische figuur, bloemen, afb. oud-gemeentehuis,
zege-godin omringd door bloemen.

(kleurrijk decoratief glas-in-lood) Motieven in lijnvorm
geschilderd.

GENT, Gentsbrugge, St. Eligiuskerk

1938. Ganton-Defoin, nr. Itot 7

1. L. Eligius

M.L.O.L.V.

R. Jozef

R. Arnoldus

*vermoedelijk van een andere
glasener*



2. Top: Tiara, tang en hamer

3. Wapenschild gevat in glas-in-lood
"Fides et Caritate"

4. Top: H. Hart van Jezus omringd door 2 serafijnen

5. Twee wapenschilden gevat in glas-in-lood

6. Top: Lelie met kroon

7. Jeanne d'arc, Elisabeth, Camilius de lis, Olivarius,
Godelieve, Michael, get. Cam. Ganton-Defion, 1938

GENT
GENTBRUGGE, St. Antoniuskerk

Ledeberg

1947. Olivier Ganton, nr. 1 tot 3.

1. B. Engel

O. Antonius, get. 1947 - O. Ganton

2. B. H. Drievuldigheid

~~M~~. L. L. v. Emaus

~~M~~. Kalvarie

3. B. Engel

O. Gerardus Majella

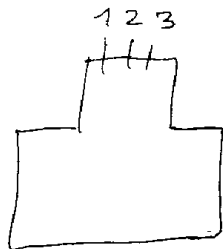

Bibliografie

Diocesane Commissie van het bisdom Gent - 14-7-1947

LEDEBERG

GENT-

LEDEBERG, St. Gregoriuskollege - Hundelgemse steenweg 937

NO: OLV ~~college~~ ^{beton} Zusters der H. H. Harten

1958 Br. Tarticius of Maurice Nevers = ontw.
Mortier = uitv. (380M2.)

KAPEL

I.2. Dekoratief glas in lood, zonder schildering of symbolen
Aleen vorm en kleur, loodverdeling is tekening

X. glas-in-beton-ramen.

Bibliografie:

VLAANDEREN, nr. II7, blz. 36 = nr. I-2-X.

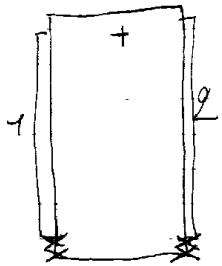

GENT-Zwijnaarde, Broeders van Liefde - St. Jozefinstituut
Eberiste De Deynestraat I

Kleine kapel in koorabsis van een veel grotere kapel:
Itot5. Dekoratief glas-in-lood. Art-deco stijl. Het spiraal-
motief versiert met gestyleerde bloemen. Kleurrijk.

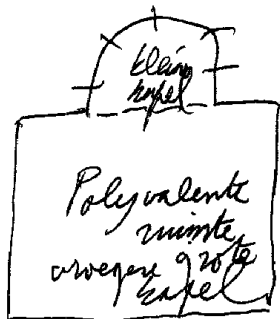

GENT-Zwijnaarde, Home "Zonnebloem" - Hutsepotstraat 29

I. Dekoratief glas-in-lood zonder schildering of motieven

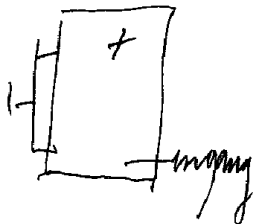

GENT-Zwijnaarde, Maria, hulp der kristenen kerk
----- paters Salesianen - Maaltemeers 78 -----

1980. Lionel Holvoet

zijkapel: glas-in-beton

GENT-
DRONGEN, Baarle, St. Mauritskerk

Nevelo

1893. Verhaegen, nr. I-2-3-4

1. O.L.V.

2. Jozef

3-4. Glas-in-lood met ornamentale versieringen

Bibliografie:

Atelierboek Casier, nr. I tot 4

Leuven, Kadoc, nr. 1 tot 4

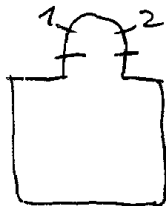

GENT-Mariakerke, Kasteel "Les Bourgoien"
nu: deels privé-deels studentenhuis
R. De Hemtinnelaan 33

1905. J.E.T. Coucke, Brugge

Overloop-traphal:

Landschap met dorpszicht, kraaiende haan met opgaande zon

GERAARDSBERGEN-Zarlandinge, O.L.V.kerk

Niklaus, nr. Itot8 (Gent)

1-2-5-6, Beschilderd glas-in-lood met ornamenten

3. Top: Wapenschild: Paus Pius X

L.O.L.V. Koningin

R. Jozef

4. Top: Wapenschild: J.R. Stillemans

L. Antonius

R. Barbara

7-8. Beschilderd glas-in-lood met ornamenten

De andere ramen zijn met gewoon glas-in-lood

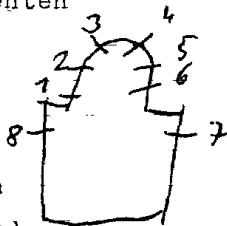

Fotorepertorium van het meubilair v/d. Berg. bedehuizen,
prov. Oost-Vlaanderen, kanton Geraardsber-
gen, 1975, p.44 = nr. Itot8

GERAARDSBERGEN-Viane, St. Amanduskerk

ItotI4. Beschilderd glas-in-lood met geschilderde ornamenten.

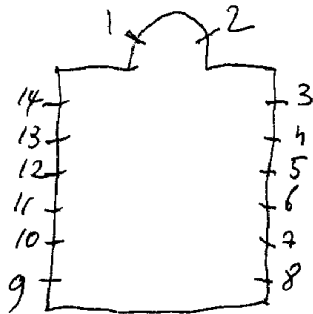

1965-1966

VAN HULLE CHRISTINE

MORTGELSE STEENWEG 148 DEURNE

geboren 16-4-1949

lagere school - lagere middelbare

Nand-

werk v. bij Veritas

1966-67 klas - Sierkunst en 2 jaar.

GERAARDSBERGEN-Viane, Zusters van St. Vincentius - N.P.I.
Steenweg op Edingen 543

1975. De Loore=ontw./bestdagh=uitv.

I-2. Dekoratief glas-in-lood, zonder schildering of symbolen
Tekening is loodverdeling en vormgeving. Lichte gamma
van bruine kleuren. *vermoedelijk bestdagh 1975?*

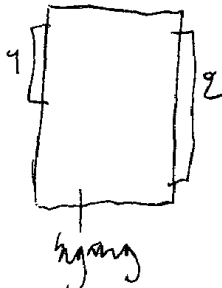

MELLE, St. Franciscusinstituut - Tainstraat III

1956. M. De Loore=ontw. / Mortier=uitv., nr. 1-2-3

kapel:

1-3. Vier engelen

2. O.L.V. onbevlekt - h. Geest, get. 1956, M. De Loore=ontw.
Mortier=uitv.

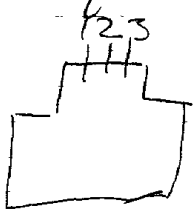

GERAARDSBERGEN-
MOERBEKE, O.L.V. kerk

Geraardsbergen

C. Van Hevele, nr. I-2

nr. 3 tot 8

1. Lam Gods
2. Pelikaan
3. Symbool van het pausschap
4. Cornelius
5. Symbool van het martelaarschap.
6. Allersuiverste maagd
7. O.L.V. bijstand
8. Hemelse koningin

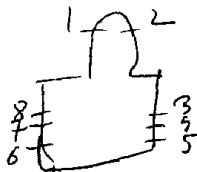

N.B. Deze uitbeeldingen zijn in medaillonvorm en gevat in glas in lo

GERAARDSBERGEN, Kapel O.L.V. van de Oudenberg, Oudenberg I

Pachterstraat 52

1. Boodschap aan Maria
2. Maria bezoekt Elisabeth
3. O.L.V. verschijnt aan Donnicus
4. Jezus kruisdood
5. O.L.V. verschijnt aan Simon Stock
6. Dood van Maria
7. O.L.V. ten hemel opgenomen
- 8 tot 18. Ornamentale versieringen.

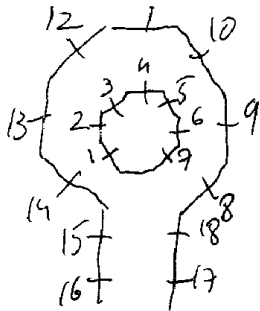

GERAARDSBERGEN, Zusters der armen Claren
Penitentenstraat 27

1952.C.Van Hevele, nr. Itot5



1. Clara
2. Franciscus van Assisè
3. Coleta
4. O.L.V. verschijnt aan Bernardette te Lourdes.
5. H. Hart van Jezus verschijnt aan Margaretha Maria à Lacoque.

GERAARDSBERGEN, Benedictinessen, Priorij O.L.V. van de vrede
Hunnegem, Gasthuisstraat 98

Traphal: (kleine glasraampjes met ketting opgehangen)

28. Ernest Claes, F. Van Immerseel

29. Stijns Streuvels, F. Van Immerseel

30. Felix Timmermans, F. Van Immerseel

Kloostergang:

31. Jan de dooper, ~~Weghe~~ Van de Weghe

GERAARDSBERGEN, Benedictinessen, Priorij "O.L.V.v/d.Vrede"
Hunnegem, Gasthuisstraat 93

1974.R.Van de Weghe, nr. Itot23-26-3I

Mark De Bruyn, nr.25-27

Frans Van Immerseel, 28-29-30

Kloostertuinomgang: (uitbeelding der priorinnen)

1. Florence de Verquignoeul

1. Anne Seudamor, 1624-1634

2. Magdeleine des Masures, 1634-1637

3. Maria Gabriel de Graef, 1637-1649

4. Benedicta Françoise Routiau, 1640-1657

5. Josephe Marie Lefebure, 1657-1674

6. Catherine Jacqueline de Vienne, 1674-1708

7. Mechtilde Maria Jouvineau, 1708-1720

8. Jeanne Claire-Anne Place, 1720-1734

9. Constance Susanne de Felseneere, 1734-1764

10. Lutgardis Jeanne Cosijns, 1764-1783

11. Anna Catherina Plasman, 1783-1789

12. Cecile Catherina Bataille, 1789-1811

13. Nathalie Jeanne de Landsheere, 1816-1825
14. Reine Veranneman de Watervliet, 1826-1852
15. Theresia Honoree Sulmon, 1852-1879
16. Stanislas camilla Brame, 1879-1881
17. Rafael Colette D'Hooge, 1881-1886
18. Benedicta Rosalie D'Hooge, 1886-1904
19. Amandina Philippe Gheeraerds, 1904-1906
20. Augustina Maria de Meulemeester, 1906-1919 - 1941-1956
21. Justine Clementine de Clerck, 1919-1935
22. Alphonse Colette Coppens, 1935-1941
23. Agnes Louisa Torrekens, 1956

Inkomdeur-klooster:

24. O.L.V. van Hunnegem

Rester: - achterraam:

25. H. Scolastika, get. Mark Debruyn

26. O.L.V. van Hunnegem, get. R. Van de Weghe

27. H. Lutgardis, get. Mark De Bruyn

GERAARDSBERGEN-Nederboelare, St. Macariuskerk

1972. Van de Perre=ontw./Mestdagh=uitv., nr. 1 tot 5

1-2. Decoratief glas-in-lood met grisailleschildering

3. Leerlingen van Emmaus, get. H. Van de Perre=ontw./Mestdagh

4. Wij zijn godsvolk onderweg.

M. Doop van Jezus

errond: lange sl^uarten van mensen rond het centraal punt
get. H. Van de Perre=ontw./Mestdagh=uitv.

5. (sakristie) Brood en vissen get van in decoratief glas-in-lood.

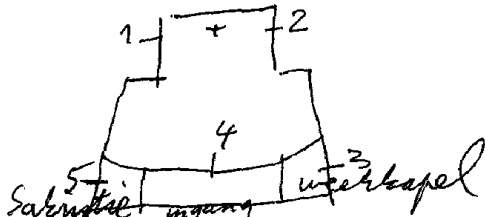

Bibliografie:

Objectief, nr. 3, 1981, nr. Itot5

Reklamedruksel atelier Mestdagh, 1986, nr. Itot5

Kleurig glas Dendermonde, 1996, p. 4, nr. Itot5

GERAARDSBERGEN, Zusters Jozefieten - Kloosterstraat 4

nr. Itot28

- I. L. Paus Leo
R. Henricus
- 2. L. O. L. V.
R. Jozef
- 3. L. Constantinus
R. Titus
- 4. L. Cecilia
R. Ludovikus
- 5. Antonius
- 6. O. L. B. van Lourdes
- 7. Elisabeth
- 8. Euphasia
- 9. Rochus
- 10. Helena
- 11. Adolfus
- 12. O. L. V. Koningin
- 13. Mathildis
- 14. Hubertus

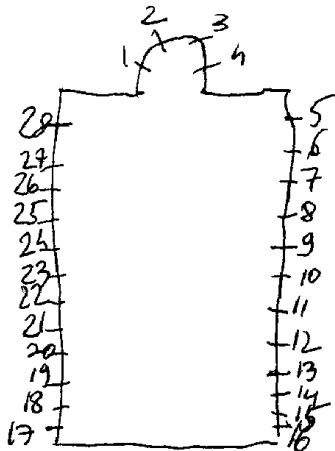

- 15. Barbara
- 16. Donatius
- 17. Paulina
- 18. Stefanus
- 19. Soleta
- 20. Jan de doper
- 21. Adrianus
- 22. Seraphanus
- 23. Philomena
- 24. Adrianus
- 25. Celestina
- 26. Reinhildis
- 27. Jacobus
- 28. Marcelina

GERAARDSBERGEN-Goeferdinge, St. Bavokerk

1900. Ganton, nr. 1 tot 13

1. Paus
2. Jozef, 1900
3. Theresia van Avila
4. Bisschop
5. Mattheus ev.
6. Petrus
7. Cecilia
8. Bisschop
9. L. Antonius
R. Bayo als bisschop
10. Karolus Borremeus
11. Augustinus
12. Paulus
13. O.L.V.

hermoedelyk
van een ander
atelier

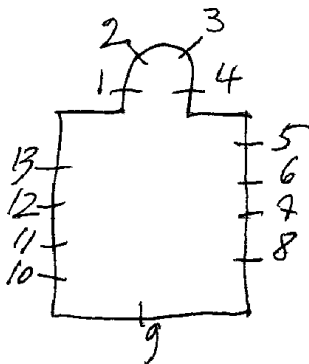

Fotorepertorium v/h. Meubilerie v/d. Belg. Bedruijven
Prov. O.vl. Kantons Bernardsbergen, 1975, p. 19 = 43

1903. Ladon, nr. I-2

Glasramen afkomstig uit het klooster der zusters Francis-
canessen - Kastanjestraat. (Klooster bestaat niet meer))
Nu zijn deze ramen in de pastorie ondergebracht en geplaat
in lichtbak.

Inkohl van de pastorie:

1. Katerine
2. Franciscus van Assisi

Bibliografie:

Biographie national, deel 33, p.425 = nr. I-2

Bulletin des commissions royales des arts et des monuments
1903, P.219 = nr. I-2

GERAARDSBERGEN-

O.L.V.kapel, hoek: Onkerzele-
Kampstraat

Van Veerdegem-Vosch, Rue de L'Ete - 1050-Brussel
nr. Itot6

1. Lucas

2. Marcus, get. Van Veerdegem-Vosch, Rue de L'Ete-1050-Brussel

3. Pieta

4. Johannes

5. Mattheus

6. Martinus deelt zijn mantel met een bedelaar

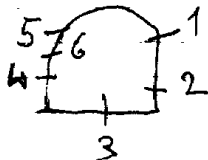

~~GERAARDSBERGEN-Zarlandinge, St. Antoniuskerk~~

GERAARDSBERGEN, Zusters der H.H. Engelen, St. Katerinacollege
Kollegestraat

1910. Ganton-Defoin, nr. 1 tot 6

1. O.L.V. verschijnt aan een abdis.

2. Doop van Jezus

(medaillons gevat in glas-in-lood)

3. Ark des verbonds, 1910

4. Stella Maris

5. Gouden poort

6. Lelies onder de doornen

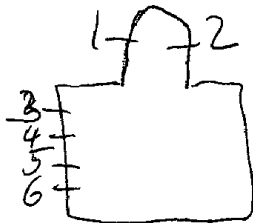

1992 Atelier m. Jeneve herstelde

1965-1965

BEYAERT MARLENE

Korte Sint Rochusstraat 11 Jeurme
geboren 16-2-1947

Beroepshoof-waard

Zonder beroep.

tegen schilderen zijn werk -

GERAARDSBERGEN, Paters Jozefieten, St. Jozefinstituut
Karmelietenstraat 57

1925. Grossé, nr. ItotI2

- I. H. Hart van Jezus verschijnt aan Margaretha Maria à Lacoque.
 2. O. L. V. van den Oudenberg.
 3. Dood van Jozef, get. Grossé
 4. Vinding van Jezus in de tempel
 5. H. Familie, get. Grossé
 6. Vlucht naar Egypte, get. Grossé
 7. Verschijning van de H. Jozef aan de St. Pietersbasiliek te Rome
 8. Opdracht in de tempel, get. Grossé
 9. Besnijdenis van Jezus, get. Grossé
 10. Geboorte van Jezus, get. Grossé
 11. Droom van Jozef, get. Grossé
- Retrap:
12. H. Familie.

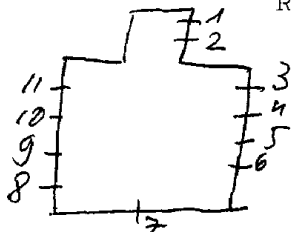

J. Van Overstraeten, V.A.B. Gids, 1966, P. 285, nr. I tot I2

GERAARBSBERGEN-Zandbergen, O.L.V.kerk

I729.Oud-Glas,nr.I-4

I897.Beun De Beer,nr.13

1.Genalogie van de familie Graaf Delaing uitgebeeld met wapenschilden.

2.L.Paulus

M.O.L.V.van de rozenkrans met Dominikus
R.Petrus,I897

3.B.Jozef

M.Antonius

R.Anna en Maria,get.Beun De Beer

4.Wapenschilden van Graaf Delaing gevat in glas-in-^{I729}lood,

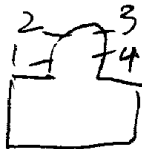

Bibliografie:

VAB.Gids voor Vlaanderen,1966,p.866= nr.I-4

Ateliers Cricx herstelde

Foto repertorium v/h. membilair v/d. Belg. Bedehuis
Prov. Ovl. kanton Gerardshergen, 1975,
P. 42 = nr. nr 1-4

GERAARDSBERGEN-Ophasselt, St. Pietersbandenkerk

1914. Ganton-Defoin, nr. 1-2

1954. Olivier Ganton, nr. 3 tot 13

1. Odila, get. Ganton-Defoin, 1914

2. Remigius, 1914, get. Ganton-Defoin

3. Petrus

4. Aldegondis

5. Eligius, 1959

6. Theresia van het kind Jezus, 1959

7. Hubertus, 1959

8. Tiara

9. Barbara, get. O. Ganton

10. Antonius

11. Cecilia 1959

12. Karolus Borromeus, get. O. Ganton

13. O.L.V. van Lourdes verschijnt aan Bernardette

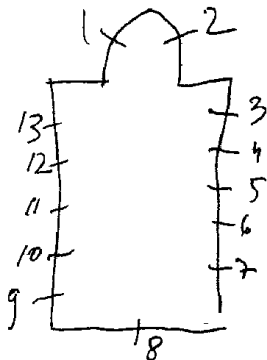

Atelier M. Geneve herstelde

Foto repertorium v/h. mobilair v/d. Belg. Bedeh
huisen 1975, Pov-O.v.l. kanton Gerdarsberga
P29 - W. 1-11

GERAARDSBERGEN-Onkerzele, St. Martinuskerk

I tot I3. Dekoratief glas-in-lood met in het midden een vrije onregelmatige kruisvorm - steeds met andere kleuren
Geen schildering.

I4-I5. Beschilderd glas-in-lood met ornamenten-I4. Top: kelk
I5. Top: Geest

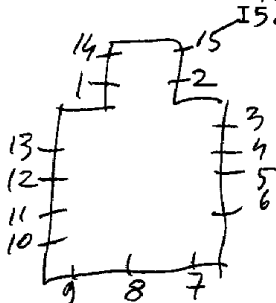

GERAARDSBERGEN-Schendelbeke, St. Amanduskerk

C. Ganton-Defoin, nr. I tot 4

1960. J. Marechal, nr. 5-13

~~1960~~. nr. 6-7-8-tot 12-14.

1. Theresia van het kind Jezus

2. H. Hart van Jezus

3. O.L.V. onbevlekt

4. Amandus

5. Top: wapenschild Paus Pius XII

M.O.L.V. Koningin

errond: 8 symbolen uit de litanie van O.L.V., 1960

6-7-8-10-11-12. Dekoratief glas-in-lood zonder symbolen
of schildering.

9. Jan de doper

13. Verrijzenis van Jezus, 1960

14. Moeder en kind

Bibliografie:

Vlaanderen, II7, P. 32, nr. 5-13

Toerisme O. Vlaanderen, p. 32, nr. 5-13

Foto repertorium v/h. meubilair old. Belg.

Beeldhuizen, Prov. Antwerpen kantoor

Gerardshagen, 1973, p. 31 = M. 11014

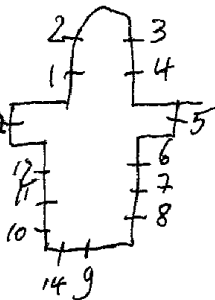

GERAARDSKERGE —
WAARBEKE, St. Ananduskerk

Geraardsbergen

LIEVENS, nr. 4-5-6-9. (Deze ramen zijn zowat gemaakt in de stijl van de bestaande ramen.)

- 1. H. Hart van Jezus, 1924)
- 2. O.L.V. onbevlekt, 1924
- 3. Anandus
- 4. Antonius
- 5. Barbara
- 6. Theresia
- 7. O.L.V. van de rozenkrans
- 8. Rochus
- 9. Cornelius
- 10. Jozef

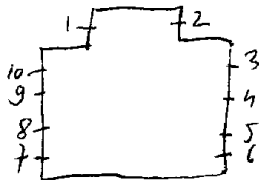

GERAARDSBERGEN - Grimminge, O.L.V. kerk

1879. Champigneuille (Bar-le-Duc), nr. 2
1951. C. Van Hevele=uitv./A. Staelens, ontw., nr. 3 tot 10

1. Jozef, 1891.
2. H. Hart van Maria, get. Champigneuille (Bar-le-duc), 1879.
3. H. Hart van Jezus, 1952
4. Elooi, 1951
5. Antonius, 1952
6. Kristoffel, get. C. Van Hevele=uitv./A. Staelens=ontw. 1951.
7. Cecilia, 1951
8. Lutgardis, 1951
9. Rita, 1951.
10. O.L.V. met de druiventros, 1952



Foto repertorium v/h. meublaire v.d. Belg. Bedoelung
Prov. Ovl. kanton Gerardsbergen, 1975, p. 22
n. ~~26~~ 1-2

GERAARDSBERGEN-Idegem, St. Pieterskerk

1931. Ganton-Defoin, nr. 1 tot 7
1931. H. Coppejans, nr. 8 tot 12

1. Franciscus Xaverius, 1910
2. Theresia van Avila
3. Hieronymus
4. Jezus geeft de sleutels der H. Kerk aan Petrus,
get. Cam. Ganton-Defoin, Gent.
5. ~~Gees~~-in-lood, 1931
6. Isidorus, get. C. Ganton-Defoin, 1923
7. Hubertus, get. C. Ganton-Defoin, 1931
8. H. Geest gevat in glas-in-lood.
9. O.L.V. verschijnt aan Bernardette te Lourdes,
-get. Hendrik Coppejans, 1931

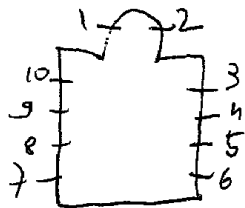
10. Jozef, 1930

11. Beschilderd glas-in-lood, 1910

12. S: E: V. onbevlekt ontvangenis omringd door 2 engelen.

Foto repertorium v/h. meubilair v/d. Belg. Bedehuisen,
Prov. Ovl. Ganton Geraardsbergen, 1975, p. 24, nr. 12

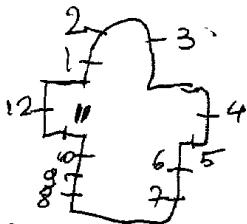

GENT, Maria, oorzaak onzer blijdschapkerk

I954, C. Van Nevele, nr. Itot I?

1. Morgendster
2. Boodschap aan Maria
3. Druiventrossen
4. Bezoek van Maria aan Elisabeth
5. Ster der zee
6. Geboorte van Jezus
7. Ave Maria
8. Opdracht in de tempel
9. O.L.V. oorzaak onzer blijdschap, get. I954, C. Van Nevele
10. H. Familie te Nazareth
11. Ster
12. O.L.V. onbevlekt ontvangenis
13. Lelie
14. Verrijzenis van O.L.V.
15. St. Bavokerk te Gent
16. Kroning van Maria
17. Rozen.

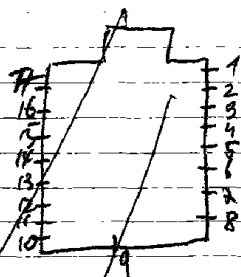

GERAARDSBERGEN, Hotel Geraards - Lessensestraat 36

Stijl Bethune of Verhaegen = nr. 1 tot 4
Stijl Casier = nr. 5

Gelijkvloers-eetzaal

1. B. adelijk wapenschild
O. Boudewijn VI-graaf van Vlaanderen
2. B. Adelijk wapenschild
O. Richildis - gravin van Vlaanderen
3. (wapenschild verdwenen)
O. Stijnam van Boelare - Heer van Vlaanderen
4. B. Bisschoppelijk wapenschild
O. Joannes Nauchinis - Aartsbisschop van Mechelen

Tussendeur - bovenlichtversiering

5. Twee medaillons gevat in glas-in-lood

zie foto's in eigen documentatie = nr. 1 tot 4

GERAARDSBERGEN-Zandbergen, Zusters van O.L.V. presentatie
Bovenkassie straat 12

Crickx herstelde de bestaande ramen

1. Ignasius, 1905

2. Beschilderd glas-in-lood met ornamenten



1882. Bethune=ontw./Verhaegen=uitv., nr. 1 tot 22

1. L. Jozef
R. O. L. V. onbevlekt 1887
2. Top: engel met doornekroon
L. Salvator mundi
R. Bartholomeus, 1887
3. L. Idarium 1887
R. Anna en Maria 1887
4. L. Petrus 1887
M. Jozef 1887
R. Theresia van Avila
5. L. Franciscus Salesianus
M. Elconor 1884
R. Jan evangelist 1884
6. L. Jacobus mayor
M. Adrianus 1884
R. Joanna van Valois 1884
7. L. Jan de dooper 1884
M. Anna en Maria 1884
R. Valeria Marque
8. L. Felicitas 1884
M. O. L. V. 1884
R. Franciscus van Assisi
9. L. Ludovikus 1884
M. Jozef 1884
R. Ida
10. L. Benediktus
M. Salvator mundi 1884
R. Felicitas 1884
11. L. Augustinus 1884
M. Amelia 1884
R. Millelmus 1884
12. L. Benediktus 1884
M. Karolus Borremeus 1884
R. Scholastica 1884

13. L. Isabella
M. Jan Evangelist 1884
R. Anna
14. L. Lutgardis
M. H. Hart van Jezus 1884
R. Margaretha Maria à Lacoque
15. L. Franciscus van Assisi
M. Thomas van Aquino 1884
R. Maria Magdalena
16. L. ~~xxxx~~ Antonius van Padua
M. O. L. V. onbevlekt 1884
R. Theresia
17. B. L. Rochus
L. M. O. L. V. v. 7 smarten
R. M. Livinus
R. Johannes Labri
O. L. Victor
L. M. Petrus
R. M. Jan Evangelist
R. Katerina, 1880
18. B. L. Petrus
L. M. O. L. V. v/d. Rozenkrans en Domin^{kus}
R. M. Bernardus
R. Adelina
O. L. Dionysius
L. M. Jozef
R. M. Silva
R. Avrelia, 1884
19. L. Isabella
R. Christina, 1884
20. L. Ludovikus
R. Justina, 1884
21. Johannes
22. Maria Magdalena

Bibliografie:

BULLETIN des commissions royales des arts et des monuments

1882, blz. 244 = nr. 9-10-11

Atelierboek Casier = nr. 1-2-3-17-18

Toerisme Oost-Vlaanderen, p. 35 = nr. 1 tot 22

HELBIG, Baron Bethune, nr. 5-6

Gent, verz. Casier = glasraamontwerptekeningen, nr. 1-6-14

Leuven, kadoe, nr. 1 tot 22

Foto repertorium v/h meubilair vld. Belg. Bedehuis

Pwr. OLV, fanton Geraardsbergen, 1975, p. 16-17

7-9

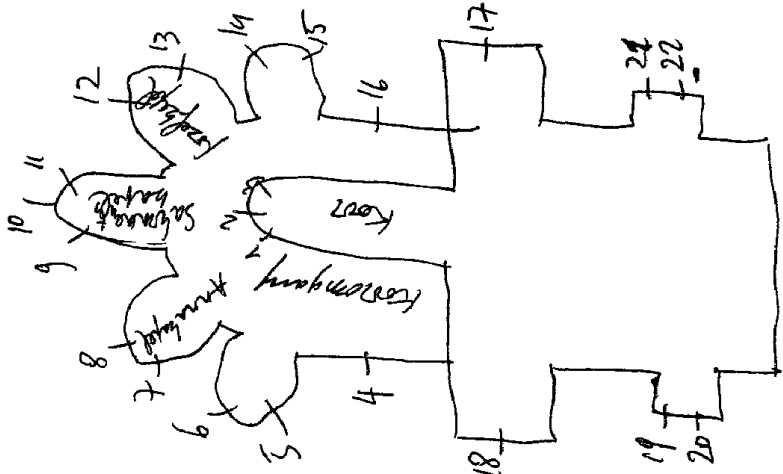

GERAARDS BEREN
NIEUWENHOVEN, St. Jan Baptistkerk

Bernardbergen

1912. J. CASIER.

I. Top: L. Lam Gods

M. Kolk

R. Pelikaan

L. O. L. V.

M. Salvator Mundi

R. Jan de doper, 1912.

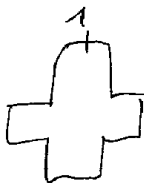

Bibliografie:

Bulletin des commissions royales des arts et des monuments
1913, blz. 354 = nr. I.

Atelierboek Casier

Livre d'ordre de la vitrerie, II, 106 = nr. 1

1906. L. GROSSE

1. L. Dominikus

M.O.L.V. Onbevlekt

R. Juliana, get. 1906, L. Grosse

2. L. Jan evangelist

M. Goede herder

R. Maria Margaretha à Lacoque, 1906.

3. L. Antonius *h. Padua*

M. Jozef

R. Barbara, gett 1906, L. Grosse

4. L. Engel } kleine medaillons
R. Os }

5. L. Leeuw }
R. Arend } Gevat in glas in lood



Foto reportorium v/h. meubilair vld. Belg. Bedehuizen,
Prov. Ovl. kanton Geraardsbergen, 1975, # 13 = m. 3

GER PINNES

Chatelet

VILLERS-POTERIE, St. Radegonduskerk

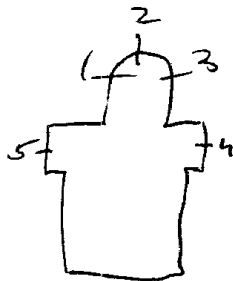
1933. Ganton, nr. I-2-3,

Vosch (Brussel), nr. 7

1934. *Osterrath* nr. 4-5-6-8 tot 13. (~~misschien Osterrath~~)

1. L. Jozef

R.O.L.V.

2. H. Hart van Jezus verschijnt aan Maria Margaretha à Lacoque. O. Adelijk wapen.

3. L. Radegondis

R. Rolende

4. Graflegging van Jezus

5. Kruisafneming

6. H. Vrouwen op de kalvarieberg, 1933.

7. In memoriam raam "Belgisch leger", get. Vosch-Brussel.

8. Wonderbare genezing van een parochiaan te Lourdes.

9. Doop van Kristus.

10. Jezus ontmoet de H. Vrouwen, 1935.

11. Terugvinding van Jezus, 1934.

12. Vlucht naar Egypte

13. Opdracht in de tempel.

Bibliografie:

Bulletin des commissions royales des arts et des monuments
1933, blz. 134 = raan I-2-3.

liege, musee d'art religieux et d'art mosan = conturey leman
nr. 4-5-6-8 tot 13

Repertoire Photographique du mobilier
des sanctuaires de Belgique, Prov. de Hainaut
Canton de Chatelet, 1975, p. 59 = nr. 3-7

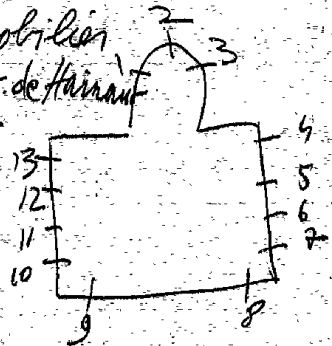

GER PINNES -

Chatelet

GOUGNIES, St. Remigiuskkerk

nr. I-2-3-12.

1936. ~~Osterrath~~ nr. 4 tot II = ~~misschien Osterrath~~

I-2. Beschilderd glas-in-lood met ornamenten.

3. Bobbe van Clovis door Remigius 1938

4. Kristus in de hof van Olijve, 1937

5. Kristus als goede herder, 1938.

6. Bruiloft van Cana, 1937.

7. De wonderbare verering van H. Rolande.

8. H. Familie, 1936.

9. Vlucht naar Egypte, 1936.

10. Geboorte van Jezus, 1935.

II. Boodschap aan Maria, 1936.

12. H. Hart van Jezus verschijnt aan Maria Margaretha à la-coque.

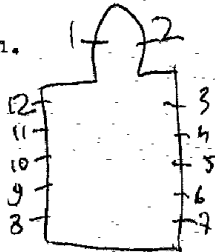

Reklamedrukssel Osterrath 1937-47 = nr. 4 tot 11

Repertoire Photographique du mobilier des
sanctuaires de Belgique, Prov. de Hainaut, Canton
de Charleval 1975, p. 48 = n. 2-7

GERPINNES - Hymnee, St. Etiennekerk

1930. Steyaert, nr. 2 tot 9

? nr. I

1978. Carpet, nr. I (modern raam met het oude bestaande raam
ingewerkt - raamoppervlakte wordt vergroot)

1. Etienne (oud raam is onbekende glazenier)
(raamvergroting is modern - Carpet 1978).
2. O.L.V. geneest een ziek meisje uitgebeeld samen met haar
ouders = het leven van Theresia van Lisieux.
3. Intrede in het klooster.
4. Ontvangen bij de bisschop
5. Plechtige gelofte (haar vader is aanwezig)
6. H. Familie en de H. Theresia van Lisieux.
7. Dood van de H. Theresia
8. Hemelopneming van Theresia, 1930.
9. De parochiegemeenschap vereerd Theresia.

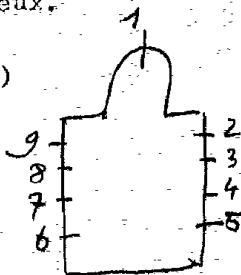

Repertoire Photographique du mobilier des sanc-
tuaires de Belgique, Prov. de Hainaut, Canton
de chatelet, 1975, p. 44 = m. 2 tot 9

Chateaub

GERPINNES, St. Michielkerk

1902. J. Vosch, nr. 1-2-3-5 tot 15

1887. S. Coucke, nr. 4-16

1978. Ivo Bakelants (herstelde alle ramen)

1. Laatste avondmaal, 1902, ^{+ wapenschild} get. J. Vosch - Ivo Bakelants, 1978.

2. Vides - Spes - Charistas

3. Offer van Abraham. ^{of Melchiridee + wapenschild}

4. Rolende ^{tuigen de gelovigen}

5. H. Hart van Jezus verschijnt aan Maria Margaretha à Laco-

6. Barbara onthoofding, 1902

que, 1902.

7. H. Familie

8. Elooi

9. Theresia, 1902

10. Engel michael, 1902

11. Quirinus, get. J. Vosch, 1902.

12. Lodewijk van Gonzaga, 1902

13. Marteldood van de H. Katerina, 1902.

14. O.L.V. v/d. Salette, 1902.

15. O.L.V. v. Lourdes

I6.O.L.V.v/d.Rozenkrans geeft de scapulier aan Dominikus
get.1888-Sam.Coucke.

Bibliografie:

Bulletin des commissions royales des arts et des monuments
1887, blz.265 - nr.4-16.

Wri Van Biervliet-Atelier S. Coucke en zonen 1

Biekorf 1889, P.115 - nr.4-16

Branchout, verb. Desuyttere Desmet - nr.4-16

ontwerp tekening 15-

Repertoire Photographique du mobilier
des sanctuaires de Belgique, Prov. 13

de Hainaut, Canton de Chatelet, 1975 12-

P.46 = nr. 1-3-8-11

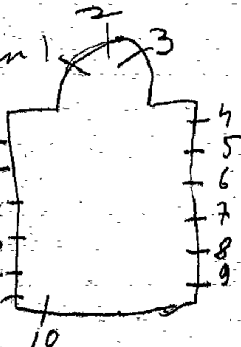

GERPINNES-Loverval, St. Hubertuskerk

I974.CARPET, nr. Itot6

I905-I974.J.Capronnier-Carpet, nr.A-B. (fragmenten gevat
in glas-in-lood)

Itot6.Glas-in-lood.

A.Hubertusmotieven gevat in glas-in-lood =zijn fragmenten
afkomstig van bestaande ramen, get. I905-J.Capronnier
I974-Carpet

B.Geboorte van Jezus = zijn fragmenten afkomstig van be-
staand raam.

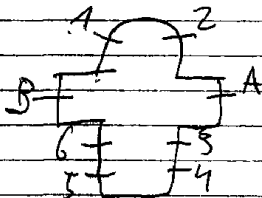

GERPINNES-Acoz, St. Martinuskerk

1900. nr. 4 tot 13
 nr. 1-3
 1844. nr. 2

- 1. Eugenius 1891
- 2. H. Hart van Jezus 1844
- 3. Theresia 1892
- 4. Martinus 1900
- 5. Franciscus Xaverius 1900
- 6. Paus Gregorius 1895
- 7. Hubertus 1900
- 8. Ferdinandus 1894

9. O.L.V. verschijnt aan Bernardette te Lourdes

10. Rochus 1900 1899

11. H. Familie 1900

12. Jozef 1900

13. O.L.V. schenkt de rozenkrans aan Dominikus, 1900

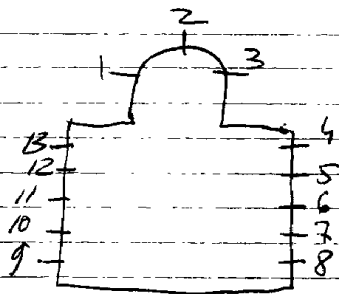

Atelier Carper herstelde in 1967

Zie brief van de Pastoor 9-10-1989 (alle samen)

Repertoire Photographique du mobilier des sanctuaires
de Belgique, Prov. de Hainaut, Canton de chatelet
1975, p. 13 = nr. 4-5-6-10

GERPINNES-Loverval, H. Kruiskerk (bijkerk of kapel)
Rue du Calvaire

I974. CARPET

Gewoon glas-in-loodramen

~~GERPINNES-
LOVERVAL, St. Hubertuskerk~~

H

Charleroi

~~1921. VOSCH, nr. 4 tot 7~~

~~1905. Lapinnes nr. 1-2-3-8~~

~~1. O.L.V.~~

~~2. Hubertus~~

~~3. Wonder van Hubertus~~

~~4. H. Hart van Jezus verschijnt aan Maria Margaretha à Lacoque, get.~~

~~Vosch, 1921~~

~~5. Cornelius, get. Vosch~~

~~6. Jeanne d'arck, get. Vosch~~

~~7. O.L.V. verschijnt aan Bernardette~~

~~8. Geboorte van Jezus~~

~~Deze namen werden in 1974
verwiderd om plaats te maken
voor nieuwe. Zie nieuwe steekkaart~~

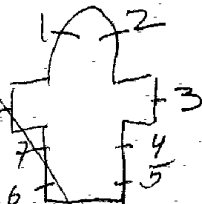

Chatelet

Adoz-Lausprelle, St. Leonkerk

GERPINNES

Piron-Crickx, nr. Itot 13.

1. Bisschop, get. Piron-Crickx

2. Paus

3. H. Hart van Jezus

4. Koning Lodewijk

5. Leon, get. Piron-Crickx

6-7. Dekoratief glas-in-lood (blauw en rood).

8. Paus Gregorius

9-10-11. Dekoratief glas-in-lood (erg donker)

12. Elie

13. Johannes.

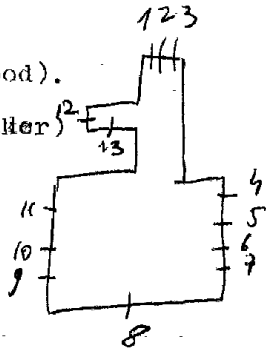

In 1984 Herstelde Carpet

Chatelet

GERPINNES, Fromies, St. Adelkerk

1962. Lechantre & Massy, nr. Itot6

1. Boodschap aan Maria.
2. Geboorte van Jezus, get. Lechantre & Massy, 1962-Doornik.
3. A.M. (monogram - ave Maria).
4. Pinkstersymbolen
5. Doornekroon en lans
6. Symbolen over Kristus kruisdood.

zeer moderne zinnen

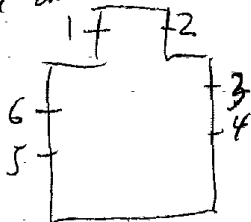

1899, J. DOBBELAERE, nr. 1 tot 4- II.

1935, CRICKX, nr. 6 tot 9- ~~II~~

- nr. 5
nr. 10
- 1924
1. Martinus
 2. B. Lam Gods
 3. Jozef
 4. Franciscus Kaverius, 1901
 5. Modern glas-in-lood
 6. B. Margaretha
 7. B. Boodschap aan O.L.V.
 8. B. Kalvarie, 1935
 9. B. Kristus koning
 10. Kristus voor Pilatus
 11. Gilles, 1924 = is omringd door 26 wapenschilden van de omringende gemeenten en de familie Jamblinn de Meux.

10. L. Antonius

R. Benoit

11. Lucas 1901

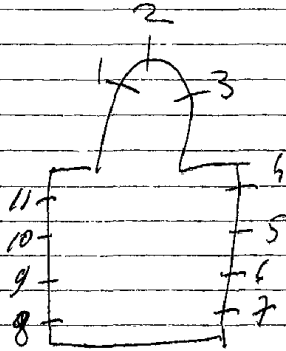

Bibliografie:

Catalogue general par numeros d'ordre des cartons pour vitraux

I438 = nr.1

I439 = nr.3

I601 = nr.II

I602 = nr.2

Repertoire Photographique du mobilier des sanctuaires
de Belgique, Prov. de Namur, Canton de Beauraing,
1979, p. 45 = nr. 6-9-11

~~GESVES~~
SORÉE, Hospitalières du Sacre Coeur
161 Rue Francessse

N

Havelange

1. Dekoratief glas in lood, zonder schildering of symbolen.
2-3. Glas in lood.

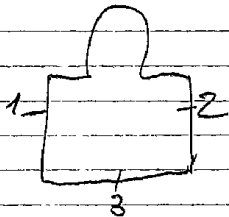

LOESVES-
PAULX-les-Tombes, St. Jozefkerk

N

Andenne

I.O.L.V.
2. Kristus Koning
3. Jozef

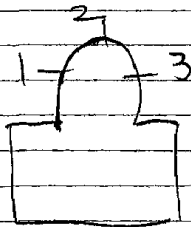

1892, J. DOBBELAERE, nr. Itot 8

1. L. Ludovikus

R. H. Hart van Jezus

O. Engel met adellijke wapens

Top: Pelikaan

1892

2. L. O. L. V.

R. Faus Leo

O. engel met adellijke wapens

3. Antonius

4. Hubertus

5. Elisabeth

6. Engel Michael

1898

7. Petrus

8. Jozef

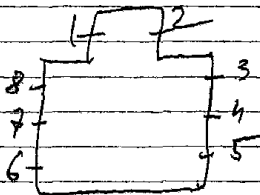
Bibliografie:

Catalogue general par numeros d'ordre des cartons pour vitrines:

1102 = nr. 1	1412 = nr. 6
1103 = nr. 2	1413 = nr. 5

Repertoire Photographique du mobilier des
maisons de Belgique, Prov. de Namur, Canton d'Andenne
1977, p. 30, nos. 16+8

GESVES, Kasteel van Graaf De Liminghe
nu: Baron Stanislas Houtart

Chaussee de Gramptinne

1875 BETHUNE, nr. 1 tot 4 Verheegen = iiter
~~Castel of Verheegen~~

Kapel:

1. B. L. Verrijzenis van Jezus

R. Jezus als tuinman

M. L. Emmausgangers

R. Ongelovige Thomas

O. L. Hemelvaart van Jezus

R. Pinksteren

2. B. L. Jezus in de hof van olijve

R. Geseling

M. L. Veronikadoek

R. Kruisdood

O. L. Pieta

R. Paaszaterdag

3. B. L. Jezus redt Petrus uit het water

R. Vermenigvuldeging van broden

M. L. Jezus geeft de sleutels aan Petrus

R. Hemelvaart van Jezus

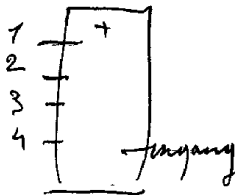

3. (vervolg)

O.L. Opwekking van Lazarus
R. Laatste avondmaal

4. B.L. Boodschap aan Maria

R. Aanbidding der koningen
M.L. Vlucht naar Egypte
R. Doop van Jezus
O.L. Bruiloft van Cana
R. Jezus en de Samariaanse vrouw.

Bibliografie:

Atelierboek Casier

*Kortrijk-marke, archief Bethune,
Leuven, Kadoc*

In dit kasteel zijn in andere kamers nog talrijke medail-
lons gevat in glas-in-lood samen met oud-glas uit de 16de,
17de en 18de eeuw. *Deze medaillons zijn vermoedelijk ook
van Casier.*

L. PLUYS, I tot 8 - II tot I4
CRICKX, nr. 9 tot I0.

1. Geboorte
2. Kalvarie, get. L. Pluys
3. O.L.V. geeft de rozenkrans aan Simon Stock
- 4 tot 8 - II tot I4 = beschilderd glas-in-lood met ornamenten
9. Rozen
10. Doop van Kristus

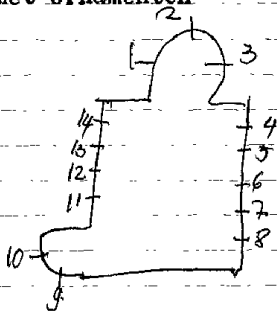

hericht in 1974
reclamedrukkerij

GINGELOM-Montenaken, St. Martinuskerk

1949. CRESPIN-CRICKX, nr. 1-2

1902. JEURISSEN, nr. 3-4

1. Verrijzenis van Jezus, 1949
2. Hemelvaart van Jezus, get. Crespin-Crickx
3. Kalvarieberg
4. Geboorte van Jezus

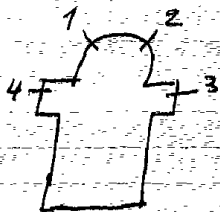

Bibliografie:

Bulletin des commissions royales des arts et des monuments
1902, blz. 164 = nr. 3-4

Atelier Crickx herstelde

GINGELOM-Montenaken, Kapel O.L.V. van Step - Stepstraat
Oude benaming= Kapel Fam. Fronson

1885, Capronnier, m. 2 tot f

I.O.L.V. van Step
2 tot 9. Beschilderd glas-in-lood met ornamenten en adellijke
wapens.

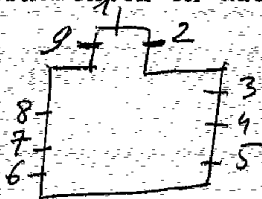

Bibliografie:

Catalogue de la collection de cartons de vitraux peints
de la succession de J.B. Capronnier à Bruxelles,
1892, blz. 67.

Foto repertorium v/h. meubilair v/d. Belg. Bedehuisen, Prov. Lim-
burg, kanton Sint-Truiden, 1977, p. 55 = m. 1 tot 9

R. Coppe bezit de Karton tekeningen van Caproncei 1219

1220

1221

GINGELOM-Vorsen, H. Kruiskerk

1906. Grosse, nr. 5 tot 10
nr. 1 tot 4

1. L. Isidorus
R. Donatianus
2. L. Salvator mundi
R. O. L. V. Koningin
3. L. Jozef
R. Lambertus
4. L. Anna
R. Theresia
5. Kruisvinding door Helena
6. Kruisoprichting van Helena
7. Kruisdraging
8. Kruisverering
9. Mirakulees wonder met het kruis
10. Kruisverschijning

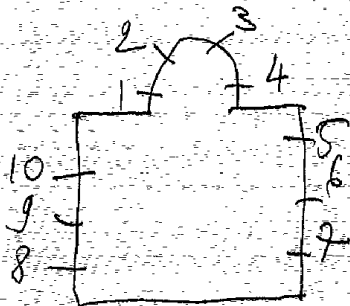

Bulletin des commissions royales des arts et des monuments

1868. Blz. 73 - 12ramen???

1906. blz. 250 = nr. 5 tot 10

GINGELOM-Borlo, St. Pieterskerk

1911.

nr. 1 tot 4

1. H. Hart van Jezus

2. H. Hart van Maria

3. Afkondiging van het dogma - onbevleetheid van Maria in
1854 door de paus. 1911

4. B. L. Agnes

M. H. Hart

R. Juliana

O. L. Bisschop

M. Antonius

R. Bisschop, 1911

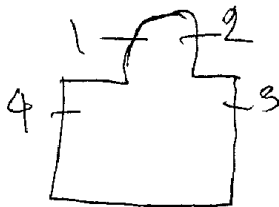

WERM, St. Domitianuskerk

Bilzen

Doopkapel: (nu rommelkot)
I. Top: God de vader
Doop van Kristus

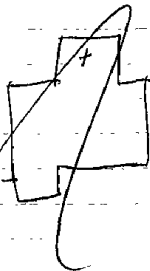

G IN GE LOM-

NIEL, bij Sint Truiden, St. Sebastiaankerk

Gingelom

1887. J. DOBBELAERE, nr. I tot 9 - II tot 14.
nr. 10.

- I. JOZEF
- 2. Doop van Kristus, 1888
- 3. Hemelvaart van O.L.V., 1889
- 4. De goede herder
- 5. Sebastiaan
- 6. Jan Bergmans
- 7. Waterput
- 8. Mariamonogram
- 9. Toren van David
- 10. Symbolen der 4 evangelisten.
- II. Brood en vissen
- 12. Doornegekroond hart
- 13. Pelikaan
- 14. Franciscus Salesanus

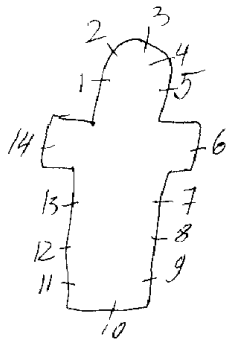

Zeer mooie namen

Bibliografie:

Catalogue general par numeros d'ordre des cartons pour vitraux

I58 = nr.4

I59 = nr.2

I96 = nr.3

I740 = nr.6

I912 = nr.5

Foto repertorium v/h, Meubilair v/d. Belg. Bedehuisen,
Prov. Limburg, kantore Sint-Truiden 1977, p.38 = nr. 2-10

GINGELOM-Mielen, St. Saturniuskerk

Osterrath, nr. nr. 6 tot 13
nr. 1-2-4-5
nr. 3

1900

- 1. L. Knecht
M. Saturninus
R. Rechter
- 2. L. Augustinus
M. Met doornen gekroond vlamme H. Hart
- 3. R. vr. heilige *Eva van Luik*
L. Juliana
M. Monstrans gedragen door 2 engelen
R. Gelukzalige Eva
- 4. L. man, heilige
M. Moeder van smarten
R. Bisschop met in de handen een pijl.
- 5. L. O. L. V. met de rozenkrans
N. heilige *Dominicus*
R. Rochte ???

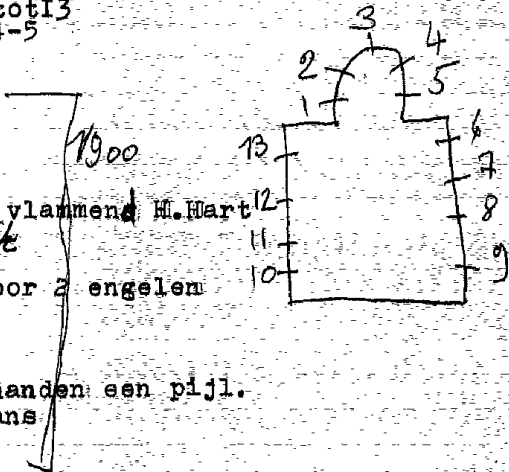

6. Jozef
7. Eucharis
8. Antonius
9. Hubertus
10. Lambertus
11. Christina
12. Trudo
13. Jan de doper

Reclamedruksel atelier Ossterath, nr. 6 tot 13

Fotorepertorium v/h. meubilair v/d. Belg. Bedehuisen, Provincie
burg, kanton Sint-Truiden, 1977, P. 14 = nr. 1 tot 5

GINGELOM-Jeuk, St. Joriskerk

1894. ~~xx~~ L. Fremaux, nr. Itot 8 = Liege

- 1. Kroning van Maria, get. L. Fremaux, Luik,
- 2. H. Hart van Jezus verschijnt aan Margaretha Maria à la-coque.
- 3. O.L.V. verschijnt aan Bernardette te Lourdes
- 4. Boodschap aan Maria, get. L. Fremaux, Luik, 1893
- 5. Maria bezoekt Elisabeth, get. L. Fremaux, 1892
- 6. Geboorte van Jezus, get. L. Fremaux, 1894
- 7. Opdracht in de tempel, get. L. Fremaux, 1894
- 8. Jezus onderwijst in de tempel, get. L. Fremaux, 1894

Foto repertorium v/h. meubilair v/d. Belg.
 Beheerders, Prov. Luxemburg, Kanton Sint-Truiden
 1977, p. 46 n. 4 tot 8

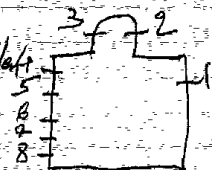

GINGELOM, St. Pieterskerk

1925. Osterrath, nr. I-2-3

1. H. Hart van Jezus verschijnt aan Margaretha Maria alacoqu
 2. Jezus kruisdood op Golgotha
 3. O.L.V. geeft de rozenkrans aan Dominicus
- zeer mooie ramen

Liege, Musee d'art religieux et d'art Mosan, nr. I = ontwerp-
tekening



GINGELOM-Boekhout, St. Pieterskerk

ItotIO. Gewoon glas-in-lood met in ieder raam een gelijkvormig klein decoratief motief. Geen schildering. Alleen de loodverdeling die een gestyleerde tekening uitbeeld.

Niets belangrijk

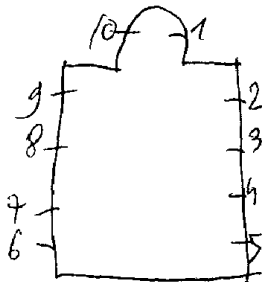

- 1. 2. 3. Negen engelen met hun attributen.
- 4. Taf. leven van Godelieve, met de doornen.
- 5. Kuwelijk van Godelieve
- 6. Wonder met de kraaien
- 7. Moord van Godelieve
- 8. Godelieve processie
- 9. Top: muciserende engelen
B. Godelieve
- 0. Albrecht en Issabella
get. Coppejans, 1930.
- 10. Top: muciserende engelen
Kemelvaart van O. L. V.
- 11. Jezus onderwijst in de tempel
- 12. Opdracht in de tempel
- 13. Geboorte van Jezus
- 14. Bezoek van Maria aan Elisabeth
- 15. Boodschap aan O. L. V.
- 16. Zeven gaven van de H. Geest.

Kleine ramen in de muurnissen:

- 17. Bisschop Waffelaere in aanbidding
- 18. Oorkonde met de aflaten van Godelieve
- 19. Meer Jan van Gistel
- 20. Engel met banderol
- 21. Engel met oorkonde
- 22. Bisschop van Doornik
- 23. Wonderbare put.
- 24. Pater Drago schreef de hagiografie
Godelieve

1925

Bibliografie:

Archief bisdom Brugge, bundel I4 = nr. Itot24.

V.A.B. Gids 1966, blz. 290 = nr. I-2-3-17 tot 24.

BULLETIN des commissions royales des arts et des monuments
1926, blz. 28 = nr. 4

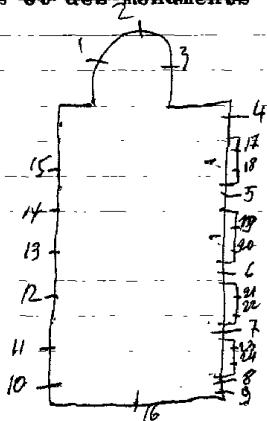

GISTEL, Rustoord - St. Jangasthuisstraat 14
E. Z. van pittem

1948. C. VAN WALLEGHEM.

1. Jezus en de druivelaar
2. L. L. van Emmaus
3. Het rapen van het manna
4. Bloeiende wijngaard
5. O. L. V. Koningin
6. O. L. V. boodschap
7. Opvoeding van Maria, 1948
8. H. Familie
9. Ester bij de koning
10. Judicht met het hoofd van
Molifernes
11. Eva
12. L. Godelieve
R. Katerina
13. L. Maghalena
R. Barbara
14. Lucas, get. V. W. = Van Walleghem
15. Matheus
16. Marcus
17. Johannes
18. L. Donatius
R. Eligius
19. L. Arnoldus
R. Vincentius
20. Adam
21. Izaak en Abraham
22. Jozef in Egypte verkocht.
23. Geboorte van Jezus
24. Opdracht in de tempel
25. Jezus de kindervriend
26. Kristus Koning

Bibliografie:

EUROPA, nr. 2 - 1957, blz. 34-43.

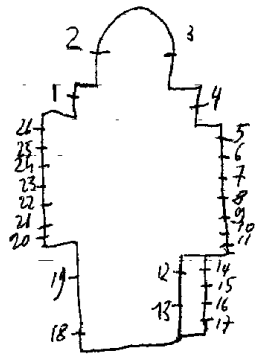

GISTEL-
~~Deventer, Zevekeote.~~
ZEVEKOTE, O.L.V. kerk

Gistel

1. St. Antonius.
2. St. Appolonia.
3. O.L.V. onbevleete ontvangenis.
4. St. Artemus.

1993 Atelier M. De nave herstelde

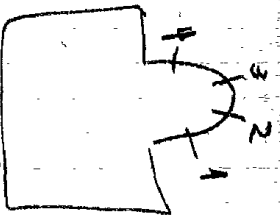

Distance between the points
 1 & 2 = $2r$
 2 & 3 = r
 3 & 4 = r
 4 & 1 = $2r$

GISTEL, St. Godelieve abdij - Ten Putte
Abdijstraat 84

VERHAEGEN, nr. 19

1991. Bauwens vic. = uitv. / J.P. De Vynck = ontw., nr. 24

Kloosterbinnentuinongang:

24. H. Weepenschild van de abdij

R. St. Godelieveput, 1991, uitv. Vic. Bauwens
ontw. J.P. De Vynck

25. L.O.L.V. van Berendonk (loshangend paneel)
R.O.L.V.-medaillon

26. L.
R.

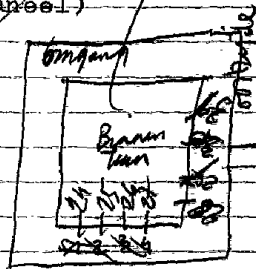
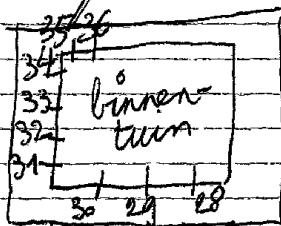

Bibliografie:

Rijk der vrouw, nr. 1323, 9-9-1970, p. 49 = nr. 1 tot 10
 West-Vlaanderen, nr. 73, 1964, p. 66 = nr. 1 tot 10
 Het kunstpatrimonium van de abdij "Ten Putte", Gistel, 1891-
 1991, p. 119 tot 121, = nr. 1 tot 14

GISTEL, Benedictinessen, St. Godelieve-abdij "Ten Putte"
Abdijstraat 84

Kloosterpandgang:

28. L. Opschrift; 1962

R. Bisschoppelijk wapenschild "Ministrado"

29. L. Bisschoppelijk wapenschild "Mgr. Falet

"In fide et Carite"

M. " " "

"Mgr. Waffelaer

"Duc nos que Tendimus"

R. " " "

Mgr. Lamiroy

"In caritate Christi"

30. L. Opschrift

R. Adelijk wapenschild "Gaudrum Pax"

31. L. Opschrift

R. Opschrift, 1964

32. L. Opschrift

R. Adelijk wapenschild - Godelieve - Gdde-lief zijn

33. L. Gistel (gedrukt glasraam) hanger

R. Wapenschild "Gestella = hanger

34. L. Oud 17de eeus glas = hanger

R. Oud 17de eeus glas = hanger

35. L. O. L. V. van Barendonk, 1935-1985 = hanger

R. O. L. V. onbevlekt - 17de eeus

36. L. Bisschoppelijk wapenschild "Oratio fortitudo notra"

R. Mistel, Godelieve put, 1891-1990.

Kloosterpandgang:

24. Wapenschild van de abdij, 1968, Van de Weghe
R. St. Godelieveput, 1993, get. Bouwens-J. P. De Vinck
25. L.O.L.V. van Barendonk (loshangend paneel)
R.O.L.V. (in medaillonvorm)
26. L.R.
27. L.
R.

GISTEL, Benedictinessen, St. Godelieve-abdij "Ten Putte" 2
Abdijstraat 84

St. Godelievekapel:

I5. Wonderbare genezing van Edicth, get. S. Coucke, 1883

I6. Mirakel van het hemd zonder naad

Godelieve zaal:

I7. Godelieve, get. 1991, L. Crul (kapelruimte)

I8. H. Geest, get. L. Crul, 1990 (los hangend)

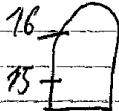

Godelieve museum:

I9. Godelieve + adelijk schild (in lichtbak)

Verhaegen - restauratie C. Everaerts, 1994

Kraai-kapel:

20 tot 23. Beschilderd glas-in-lood met ornamenten

Klooster

- Pandgang: oostzijde

28 - Test - gedachtenis Hieronymus Mahieu

Wapenschild - Hieronymus Mahieu

29 - Wapenschild Mgr. Joannes-Jozef Faict

Wapenschild Mgr. Gustaaf-Jozef Waffelaert

Wapenschild Mgr. Henry Lamiroy

30 - Wapenschild Mgr. Emiel-Jozef Desmedt

Opschrift - Want zoet is 't gedenken, enz.

Opschrift - Een leideman voor de geest, enz.

31 - Abdis Godelieve Jonckhere met wapenschild

1968

VandeWeghe

1984, De Lodder

GISTEL, Benedictinessen, St. Godelieve-abdij "Ten Putte"
Abdijstraat 84

1958. C. Maertens=ontw./R. Van de Weghe=uitv., nr. I tot IO-26

tot 29

1958. J. Marechal, nr. II tot I4

1882. S. Coucke, nr. I5-I6

1990. L. Grul, nr. I7-I8

Verhaegen, nr. I9

1991. Bauwens V.=uitv./J.P. De Vynck=ontw.=nr. 29-36

1991. Bauwens V.=uitv. 28

Brieven in doc. Marechal

I tot IO. Hedendaags glas-in-lood
7. De verheerlijking v/d. H. Godelieve
8. Godelieve met de kraaien
9. De onderdampeling van Godelieve in
de put

IO. De moord op Godelieve

III. Arnoldus get. J. Marechal, 1940

Wapenschild van Oudenburg

II2. top: symbolen over St. Godelieve

bron, vier kronen, drie kraaien

Wapenschilden van Gistelse en Brugse

abdissen - zie afb. Marechael

I. Maria de Gandavo, 1481

2. Catherina vander Maere, 1510

3. Catherina vander Beke, 1541

4. Godeliva Payers, 1548

5. Elisa van Eeckeren, 15..

6. Catherina dela Coste, 1581

7. Maria vande Berghe, 1608

8. Judoca Swijns, 1638

9. Wapen St. Godelieveabdij

IO. Placida De Keuster

II-12. Latijnse opschriften

get. J. Marechal, 1939

13. St. Niklaas, get. J. Marechal, 1940

Wapenschild abdij van Bursfeld

14. St. Andreas, get. J. Marechal, 1940

Wapenschild St. Andreasabdij-Brugge

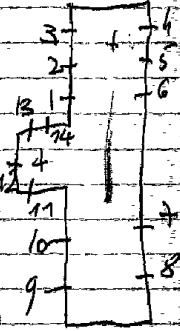

GISTEL
ZEVERKOTE

Gistel

KLOOSTER, Zusters van Maria van Pittem, Kapel, ~~Zeverkote~~.
"Salve regina" Kapellestraat 2

1933. J. Peene De Lodder, Brugge.

1. Geboorte van Christus.

2. Kalvarie.

3. Boodschap.



Bibliografie:

Catalogue general, par numeros d'ordre des cartons pour vitraux:

- 1 = 3662
- 2 = 3660
- 3 = 3661

GISTEL-
SNAASKERKE, St. Corneliuskerk

Gistel

1913. Dobbelaere: nr. 2-3-4.

Coppejans: nr. 1-5

In 1956 herstelde de lodder alle samen -

1. O.L.V. Koningin der engelen.
R. Vermenigvuldeging der broden.
2. L. Aanbidding der koningen. 1913.
R. Vermenigvuldeging der broden.
3. L. Laatste Avondmaal
R. Kalvarie. 1913. Dobbelaere.
4. L. Emmausgangers
R. Kristus verschijnt aan Maria
Margaretha à Lacoque.
5. Wonder van St. Cornelius.

In 1973 herstelde L. Hulbrechts - St. Kruis Brugge

Bibliografie *deze samen*

Archief bisdom Brugge: bundel 20

Catalogue general par numeros d'ordre des

cartons pour vitraux: nr. 1 = 2944-2945

nr. 2 = 2949-2946

nr. 3 = 2947-2948

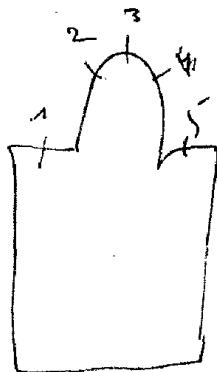

~~W. GISTEL~~ GISTEL—
ST. NIKLAAS KERK, Moere.

1898. J. Dobbelaere, Brugge.

- | | |
|------------------------------------|--------|
| 1. St. Dymfna.
St. Cornelis. | } 1898 |
| 2. St. Antonius.
St. Elisabeth. | |
| 3. H. Maria.
St. Niklaas. | |
| 4. H. Gerardus.
H. Justina. | |

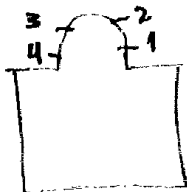

Bibliografie

Catalogue general par numeros d'ordre des cartons pour vitraux:

nr. 1 = 1419-1420

nr. 2 = 1378

nr. 3 = 1377

nr. 4 = 1418-1417

In 1958 hersteld door de Lodder

GISTEL, kapel onbevlekt hart van Maria
Zevakote heirweg

Gistel

1954. Van Wallegem (toegeschreven)

1. Gij zelt lijden, maar Gods genade zal Uw kracht zijn.
2. Ik ben O.L.V. van de rozenkrans
3. Ik wens de kommunie van de eerste zaterdag
4. Ik alleen kan de vrede voor de mensen verkrijgen
5. Bidt elke dag de rozenkrans
6. Bidt veel en brengt offers voor de zondaars

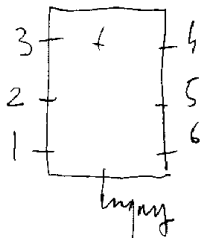

1. L. Edmondus

R. O. L. V. *+ wapenschilden*

2. L. Paulus *+ wapenschilden*

R. Theresia *v. Arla*

3. O. L. V. verschijnt aan Bernardette te Lourdes, 1958.

4. L. Sulpitius

R. Waterina, 1899

5. L. B. Kind Jezus verschijnt aan Antonius O. Wonder met de exel

R. B. Dood van Franciscus, 1903

O. Franciscus predikt voor de vissen

6. L. B. Jezus en de Samritaanse vrouw

O. Rapen van het manna

R. B. Jezus de kindervriend

O. Offer van Melchisedeck

get. J. Vosch, 1912

7. L. Pastoor van Ars

R. Pascalis Baylon, 1932

8. L. Paulus

R. Bisschop

9. L. Joanna

R. Jozef, 1899

10. O. L. V. s chent de rozenkrans aan Dominikus, 1938.

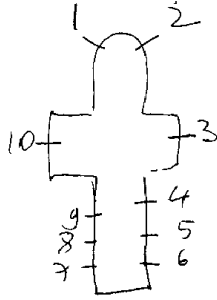

Bekkevoort

~~VOSCH~~, nr. 1-2 = 1888. Verhaegen
VOSCH, nr. 4-5-6-9
STEYAERT, nr. 77
CRICKX, nr. 8
? nr. 3-10

Bibliografie:

Verslagen van de diocesane commissie van het aartsbisdom Mechelen
deel II, blz. 250 = nr. 4
deel III, nr. 1977 = nr. 5

Bulletin des commissions royales des arts et des monuments
1902, blz. 164 = nr. 5
1912, blz. 168 = nr. 6

ontwerp tekening werz. Casier = nr. 2

Atelierboek Casier, nr. 1-2

Leuven, Kadoc = nr. 1-2

Reklamedrukkel Atelier J. Vosch nr. 4-5-6-9

Foto reportage v/h, nieuwbouw v/d. Belg. Bedehuisen Prov. Brabant-Kanton
Tienen. 1888 p. 27 = nr. 1-2

GLABBEEK, St. Nikolaaskerk

Beschilderd glas in lood met ornamenten en medaillons

1. B. Geselkolom

M. Veronikadoek

0. Gesel en rode

2. B. Pelikaan, 1908

M. Kalvarie

0. Slang

3. B. Ladder en kelk

M. Judaskop

0. Hamer en trekvang

4. Franciscus van Assisi

get. C. a. Wijbo, 1909

5. Engel Michael

6. H. Hart van Jezus verschijnt aan

Maria Margaretha à l'acque, get. C. Wijbo, 1910

7. De goede herder, 1932

8. Moeder Anna met Maria

9. O. L. V. v/d. Karmel

10. O. L. V. van zeven smarten, get. Wijbo, 1913

11. Opwekking van Lazarus

12. Jezus de kindervriend, get. L. Hermans, 1913
Bier

13. Wivina, get. Wijbo, 1913

14. Jozef, get. Vosch, Prussel, 1939

15. Theresia van het kind Jezus

16. Petrus, get. Vosch

17. Theresia bij de bisschop, get. Wijbo, 1910

18. Elisabeth van Hongarije deelt ealmoeren uit, get. Wijbo, 1910.

19. Dood van Jozef, get. Wijbo

20. S. Nikolaas omringd door 6 kinderen
get. M. Nevens, 1992

WIJBO, nr. 1 tot 6-10-13-17-18-19
L. HERMANS, nr. 11-12
VOSCH, nr. 7-8-9-14-15-16
1992. M. Nevens, nr. 20

Bekkevoort

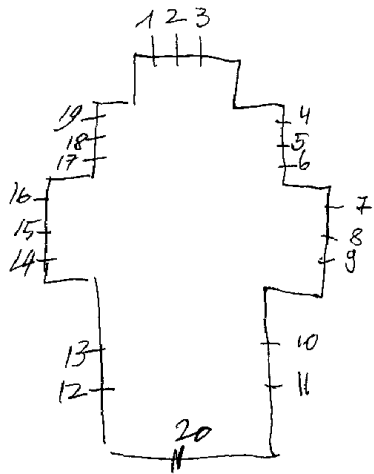

GLABBEEK-ZUURBEEEMDE, Attenrode, Bedevaartkapel O.L.V. van
Heinekensberg

1959.M.Nevens, nr. ItotII

- I. Hemelvaart van O.L.V., get. M.Nevens
2. Kroning van Maria, get. M.Nevens
3. Genezing van Heivens
4. Opdracht in de tempel, get. M.Nevens
5. Vlucht naar Egypte, get. M.Nevens, 1959
6. Geboorte van Jezus, get. M.Nevens
7. Boodschap aan Maria, get. M.Nevens
8. Verering van Maria door het volk
9. Kruisdraging van Jezus, get. M.Nevens (ontmoeting met Maria)
10. Kruisafneming van Jezus-Pieta, get. M.Nevens, 1959
- II. Pinksteren, get. M.Nevens, 1959

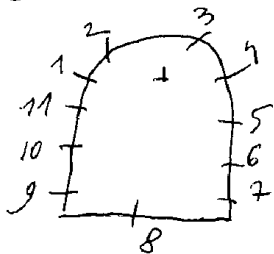

M.Nevens: Mojiografie 1992, nr. ItotII

~~WEVER~~ - GLARBEEK - ZUURBEMDE
ATTENRODE - Wever, St. Antoniuskerk

labbeek

1980. NEVENS, nr. ~~111111~~ 3 tot 10
nr. I-2

I.L.O.L.V.

R. Jozef

2. L. Antonius

R. Joris

- 5. Tien taferelen uit het leven van broeder Isidoor.
- 8. Geschiedenis in 10 taferelen van de O.L.V. der bedruktenkapel op den Henkensberg.
- 10. Top: O.L.V. van 7 smarten.
L. Opdracht in de tempel
Terugvinding
Kruisnageling
graflegging
H. Gabriel van Smarten
R. Vlucht naar Egypte
H. Vrouwen bij het graf
Pieta

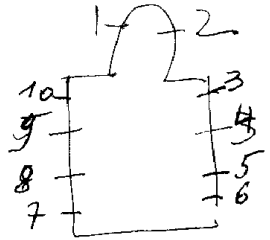

10.R. (vervolg)

Verrijzenis van Kristus

Pastionist.

3.Tien taferelen Jezus openbaar leven.

4.Tien taferelen uit het leven van Jezus

6.Tien taferelen uit het leven van Franciscus v.Assisi.

7.Tien taferelen uit het leven van Maria

9.Tien taferelen over het leven van O.L.V. van smarten.

M.Nevens=Monografie, 1992, nr. 3 tot 10.

1. L. Maria Magdalena
R. Norbertus
2. L. Margaretha

sym. evangelist Matheus

R. Jozef, get. Bardenhewer

sym. evangelist Marcus

3. L. H. Hart van Jezus

R. H. Hart van Maria, 1891

4. L. Ludovicus, 1895 (zoblsly 2)

R. Lucia, get. Bardenhewer

5. L. Franciscus

sym. evangelist Johannes

R. Dominicus, get. A. Charlier

sym. evangelist Lucas

6. Boodschap aan O. L. V.

7. Ontmoeting van Maria en Elisabeth

8. Geboorte van Jezus, 1954

9. O. L. V. Hemelvaart, 1954

10. B. L. Doop van Johannes

R. Doop van Kristus

M. L. Mozes slaat water

R. Engel vangt bloed

O. L. Prefeet Elias

R. Jezus en de Samaritaanse vrouw

II. Theresia van het kind Jezus, get. Stels 1955

12. De goede herder, get. A. Stels, 1955-Tienen

13. Barmhartige samaritaan, get. J. Hermans

14. H. Familie, get. J. Hermans

BUNSBEEK, St. Quirinuskerk
GLABBEEK - ZUURBEEK
1895. BARDENHEWER, nr. 2-4
1891. ~~BARONIA~~, nr. 3: *verkegen*
A. CHARLIER, nr. 1-5
1955. STELS, nr. II-12+10
1954. HERMANS, nr. 13-14

*Wormdelyk van een
Nederlander
glasmer*

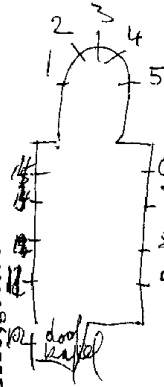

Bibliografie:

VLAANDEREN, nr. 117, blz. 38 = nr. 11-12.

ontwerptekening - verz. Casier = nr. 3

Atelierboek Casier, nr. 3

Leuven, Kadoc, nr. 3

Catalog - Retrospectieve A. Stels, 1980 Tienen Stedelijk museum, nr. 10-11-12

Fotozeker toonem v/h. meubilair v/d. Belg. Bedehuis, Prov-
Brabant, Kanton Tienen, 1980, p. 26 = nr. 6 tot 14

ATTENRODE, St. Andrieskerk

GLABBEEK-ZUUR BEMDE

1911. L. Pluys

1. L. Norbertus

R. Augustinus

2. L. Lodewijk *Ludovicus*

R. Andries, 1911

3. L. Joris

R. Theodoor

labbeek

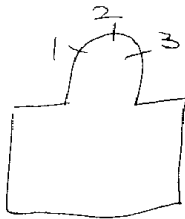

Reklamedruksel L. Pluys = m. 1-2-3

GLABBEEK-ZUUR BEMDE-
KAPellen, O.L.V. kerk

Beknoopt

I Beschilderd glas in lood met ornamenten. ~~in het midden:~~

2. " " " " " " L.H. Hart van maria (medaillon)
R.H. Hart van Jezus (medaillon)
3. " " " " " "

onder: adellijke wapens

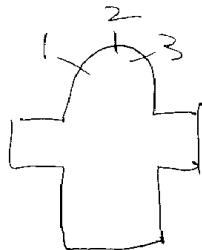

~~EBEN-EMAELS, Engels, O. V. Kerke~~

GOOIK-Leerbeek, Kapel van de Stevenisten, Winipennikstraat

Kunstatelier Hilde Nijs, nr. ItotIO

leerbeek

ItotIO. Kleine glasraampjes-glas-in-lood in ruitvorm.
niets bijzonder

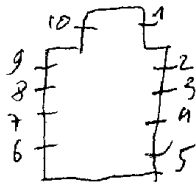

GOOIK-Oetingen, St. Ursmaruskerk

1932. Calders en zonen, nr. I-2

1949. Daniels, nr. 3

1. O.L.V. geeft de rozenkrans aan Dominikus,
get. Calders en zonen, 1932

2. H. Hart van Jezus verschijnt aan Margaretha Maria à la
coque, get. Calders en zonen, 1932, Antwerpen

3. De goede Herder, get. Daniels, 1949

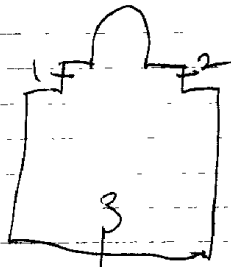

- I. Beschilderd glas in lood met zes medaillons (van boven naar beneden)
1. Palmtak
 2. Boom
 3. Hostie en kelk
 4. Lam Gods
 5. Altaar
 6. Adelijk wapen
2. Geschilderd glas in lood met 5 med.
1. Pelikaan
 2. Offertafel
 3. Ark des verbonds
 4. Kandelaar
 5. Boom met slang
3. H. Hart van Jezus verschijnt aan Maria Maragereh à Lacoque, 1901.
4. H. Familie, 1901
 5. Kristus geeft de sleutels der H. Kerk aan Petrus, 1901.
 6. Niklaas, 1901
 7. Bernardus,
 8. Franciscus van Assisi, 1901
 9. Dood van Jozef, 1901
 10. Gerardus Magella, 1901
 11. Kind Jezus verschijnt aan Antonius, 1901
 12. O.L.V. schent de rozenkrans aan Dominikus, 1901
 13. Augustinus, 1901
 14. Maria en Anna, 1901.

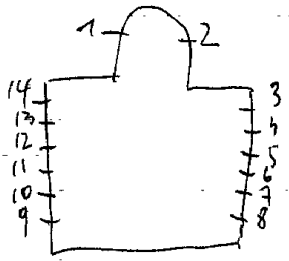

GOUVY-Bovigny, St. Martinuskerk

1935. Osterrath, nr. 5-7-8-9--II-12-13

Saive=ontw./Condez=uitv?, nr. I

nr. 2-3-4

nr. 6-14

nr. 10-15

1. O.L.V. van de aarde, get. Saive/Condez

2. Offer van Kain en Abel

3. Jezus kruisdood

4. Offer van Abraham en Isaak

5. Jezus van Praag (groot medaillon gevat in glas-in-lood).

6. Niklaas en 3 kinderen

7. Pastoor van Ars, 1935

8. H. Hart van Jezus verschijnt aan Margaretha Maria à la Coque.

9. Jan Berchmans

10. Dood van Jezus

11. Theresia van het kind Jezus

12. Verloren zoon?

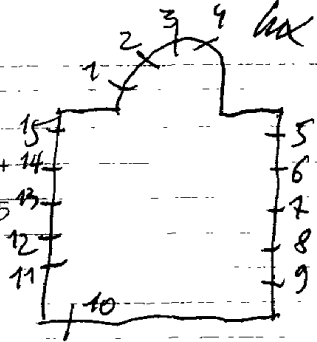

13. Gerardus Majella

14. Doos van Catherina van Sienna

15. H. Familie

Repertoire photographique du mobilier des sanctuaires de
Belgique, prov. de Luxembourg, Canton de Vielsalm,
1973, p. 28 - nr. 7

lux

GOUVY-Limerlé, St. Etiennekerk

Osterrath, nr. I

194 I. L. Rotta (Brussel) nr. 2 tot 9

1. Etienne (roosvenster)

2. O.L.V. koningin 3. Elooi

4. Koning David met Cecilia en Paus Gregorius

5. Jules Cremer, soldaat gestorven voor het vaderland.

6. Belgische soldaten als helden.

7. Reeping van Hubertus, get. Leon Rotta, Brussel, 194 I.

8. Nicolas

9. Isidoor

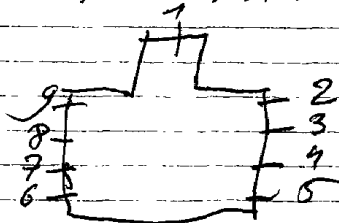

Repertoire photographique du mobilier der sanctuaires de
Belgique, prov. de Luxembourg, canton de Houffa-
lise, 1975, p. 31 = nr. 1-3

Reklamefolder atelier Oesterrath, nr. 1

GOUVY-Steinbach-Limerlé, St. Pauluskerk

1918.

nr. 1-2 tot 5

Laforet=ontw./Rotta=uitv., nr. 6-7-8

1. L. Isidoor

R. Paulus

2. L. Petrus

R. Elloo

3. Franciscus Xaverius

4. Jozef met Jezus ~~king~~

5. Donatius

6. Hubertus

7. Etienne, get. Laforet=ontw./Rotta=uitv.

8. Remigius

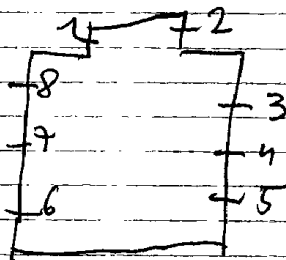

Repertoire photographique du mobilier des sanctuaires de
Belgique, prov. de Luxembourg, canton de Houffa-
lise, 1975, p. 33 = nr. Itot5

GOUVY-Deiffelt, St. Lambertuskerk

1938. Osterrath, nr. Itot 9

1. Top: Urbanus

Beschilderd glas-in-lood met ornamenten

2. Top: Lambertus

Beschilderd glas-in-lood met ornamenten

3. Kristus Koning

4. H. Familie te Nazareth

5. Aloysius van Gonzaga

6. O.L.V. met kind

7. Theresia van Lisieux

8. Ontmoeting van Maria met Elisabeth

9. Barbara

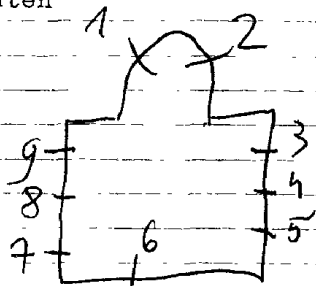

Boven de deur

Musee d'art religieux et d'art Mosan de Liege,
Ontwerptekeningen nr. I-2-3

GOUVY-Brisy, St. Luciakerk - kapel

Osterrath, nr. Itot 10

1. Jozef
2. H. Hart van Jezus
3. O.L.V. Koningin
4. Juliana
5. Albertus
6. Gerardus
7. Katerina
8. Elisabeth van Hongarije
9. O.L.V.
10. Alfonsius

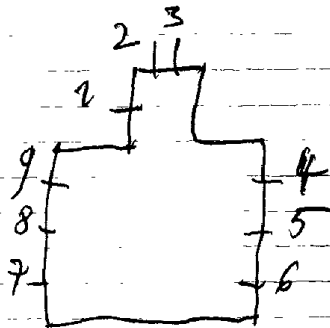

Repertoire photographique du mobilier des sanctuaires de
Belgique, prov. de Luxembourg, canton de Houffa-
lise, 1975, p. 17 = nr. 7

GOUVY, St. Aubinkerkerk

64

1969. Londot, nr. ItotIO

ItotIO. Hedendaagse glas-in-loodramen

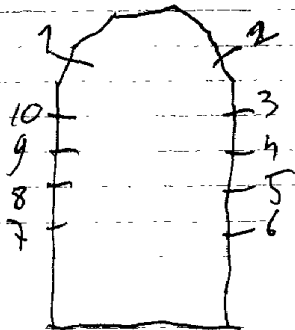

GOUVY-Ourthe, St. Agathakerk

1972. Londot, nr. ItotI4 (Carpet deelt vermoedelijk de
uitvoering)

ItotI4. Hedendaags glas-in-lood versiering, ontw. Londot

horizontale fries van hedendaags glas-in-lood
loopt gans de kerk rond. Alle muren zijn
massief en gesloten
zeer moderne kerk

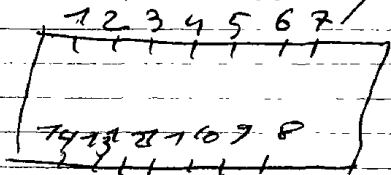

nr. Itot II

1. Theresia van Lisieux
2. Jozef
3. Kristus Koning
4. O. L. V. onbevlekt
5. Hubertus
6. Jan Berchmans
7. Koning David
8. Lodewijk van Frankrijk
9. Bisschop
10. Engel brengt de boodschap aan Maria
11. O. L. V. ommevang

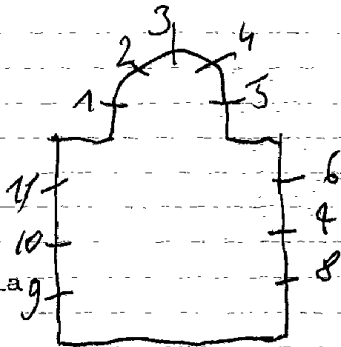

zeer mooie en monumentale glazen

GOUVY-Station, O.L.V.hulpkerk

hex

stijl bordot

nr. Itot4

Koor:

Itot4. Decoratief glas-in-lood. Loodverdeling is tekening
en vormgeving. Mooie en kleurrijke kompositie.
Geen symbolen of schildering.

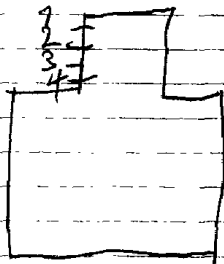

GOUVY-Limerlé, Kapel van de wedergeboorte
Rue de la Grotte 39

1. B. Pelikaan

O. Vrouwelijke heilige met pluim in de hand

~~2. B. Kardinaal Mercier~~

O. Lammer de dieu

2. L. B. Pelikaan

O. Theresia van Lisieux

R. B. Dio Agnus Dei

O. Elisabeth.

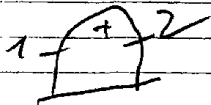

Repertoire photographique du mobilier des sanctuaires de
Belgique, prov. de Luxembourg, canton de Houffal-
ise, 1975, p. 33 = nr. I

styl loodot, nr. ItotI3

ItotI3. Decoratief glas-in-lood met een veelheid aan kleuren. Loodverdeling is tekening en vormgeving.

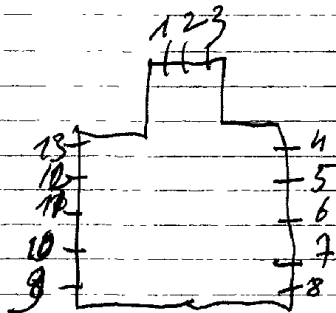

GOUVY-Rettigny, St. Lambertuskerk

1984. De Lodder, nr. 3 tot 13
nr. 1-2

1. Maurice
2. Aubin

3 tot 13. Dekoratief glas-in-lood, zonder schildering of symbolen.

netz bijzonder

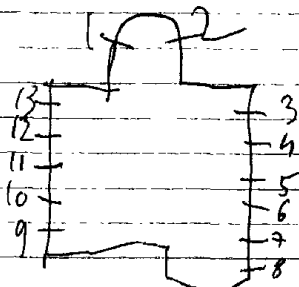

Repertoire Photographique du mobilier
des sanctuaires de Belgique, Prov. de
Luxembourg, Canton de Houffalize, 1975
P. 19 = nr. 1-2

GOUVY-Sterpigny, O.L.V. kerk

1983. De Lodder, nr. 1 tot 6

1. Geboorte van Jezus
2. Opdracht in de tempel
3. Pieta
4. Boedschap aan Maria
5. Dood van Maria
6. Adam en Eva uit het paradijs.

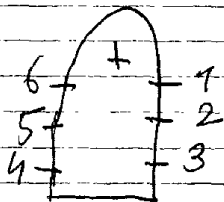

GREZ-DOICEAU-Bossut, O.L.V. kerk

1880. H. Oldtmann, nr. 5

~~1889. Leveque à Beauvais, nr. 2~~

I. Jozef + adelijk wapenschild

2.3. Beschilderd glas-in-lood met ornamenten

~~4. Franciscus Sales + adelijk wapenschild~~

5. Jacobus op bedevaart, get. H. Oldtmann - Rue Prosperité 19

6. O.L.V. schenkt de rozenkrans aan Dominikus ^{Molenbeek-Brussel}

Paus - adelijk wapenschild, 1883

7. Kindje Jezus van Praag, 1911

~~8. O.L.V. schenkt de scapulier aan Simon Stock of O.L.V. van~~

~~de karmel~~

9. O.L.V. van Delivrange

10. O.L.B. Koningin

II. H. Familie

12. Ten hemel opneming van Maria, get. Leveque à Bauvais

Repertoire Photographique du mobilier
des sanctuaires de Belgique Prov. de
Brabant, Canton de Waver, 1975 p. 20 = n. 757 12

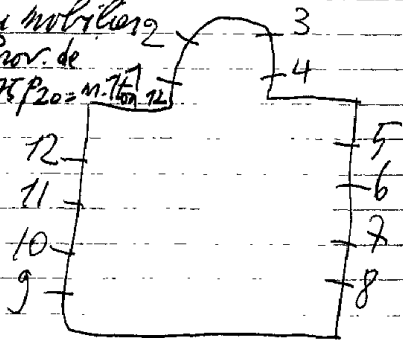

GREZ-DOICEAU, Pecrot, St. Antoniuskerk

194I.Huet, nr. Itot6

1. Aanbidding der koningen
2. Bergrede van Jezus
3. Jezus kruisdood
4. Verloren zoon, get. J. Huet, 194I
5. Mozes en de stenen tafels
6. O.L.V. koningin en de rozenkrans

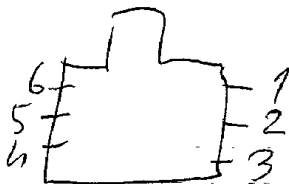

Zamen van movie foto's

Repertoire Photographique du mobilier des sanctuaires
de Belgique, Prov. de Brabant, Canton de Wavre, 1975,
P. 21 = nr. 4

GREZ-DOICEAU-Biez, St. Martinuskerk

1912, L. Hermans, nr. Itot 4

1. Jezus reikt de H. Communie uit, 1912

2. H. Vincentius helpt de bedelaars, get. L. Hermans, 1912

3. Antonius abt, 1912

4. O.L.V. van de rozenkrans met Paus XI en Dominicus

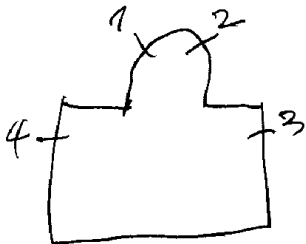

I955.L.M.Londot, nr. Itot5

Itot5.Decoratief glas-in-lood met abstracte compositie

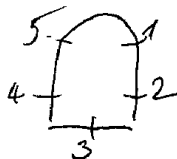

Repertoire photographique du mobilier des sanctuaires de Belgique, prov. de Brabant, Canton de Wavre, 1975, p. 16, nr. Iror5

GREZ-DOICEAU-Gottechaim, St. Remacklekerk

1902. Cambier en cie, nr. 1-2
1883. nr. 3-4

1. L. Mattheus - sym. Evangelist
R. Marcus - sym. evangelist

2. L. Lucas - sym. evangelist

R. Johannes - sym. evangelist, get. Cambier en cie, 1902

3. L. Karolus Borromeus

R. Gummarus, 1883

4. O. L. V. schenkt de rozenkrans aan Dominikus

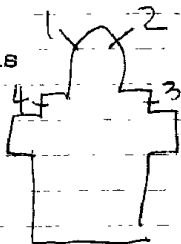

GREZ-DOICEAU, St. Pieterskerk

1958. J.B. Jacobs, nr. Itot II

- 1-2. Glas-in-lood met uitbeelding van een kruis
3. Dood van Petrus, get. J.B. Jacobs, 1958
4. Het verraad van Petrus, get. J.B. Jacobs, 1958
5. Jezus geeft de sleutels der H. Kerk aan Petrus, get. J.B. Jacobs, 1958
6. Jezus redt Petrus uit het meer, get. J.B. Jacobs, 1958
7. Lam Gods + 2 herten die drinken aan de bron.
8. Boodschap aan Maria, get. J.B. Jacobs, 1957
9. O.L.V. onbevleete ontvangenis, get. J.B. Jacobs, 1957
10. Tenhemel opneming van Maria, get. J.B. Jacobs, 1957
11. O.L.V. van Lourdes, get. J.B. Jacobs, 1957

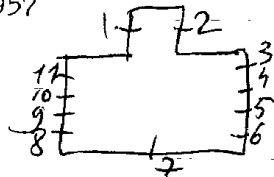

GREZ-DOICEAU, St. Joriskerk

1940. Charlier, nr. Itot7-II-I2-I7-I8

1956. J. B. Jacobs, nr. 8-9-10-13 tot 16

1. Vermenigvuldegging van broden en vissen
2. Emmaüsgangers, 1940
3. Pinksteren
4. Jezus geeft de sleutels der H. Kerk aan Petrus
5. Joris, 1942
6. Boodschap aan Maria, 1948
7. Maria bezoekt Elisabeth, 1945
8. Geboorte van Jezus, get. J. B. Jacobs, 1956
9. Opdracht in de tempel, get. J. B. Jacobs, 1956
10. Jezus onderwijst in de tempel, get. J. B. Jacobs, 1956
11. O. L. V. verschijnt aan Bernardette te Lourdes
12. Dood van Jozef, 1943
13. Jezus in de hof van olijve,
14. Geseling van Jezus, get. J. B. Jacobs, 1957
15. Kruisdood van Jezus
16. Verrijzenis van Jezus, get. J. B. Jacobs, 1955

- I7. Hemelvaart van Jezus, 1944
- I8. Tenhemel opneming van Maria

Bibliografie:

Maes, Leuvens brandglas, p. 152 = nr. I tot 7 - II - I2 - I7 - I8

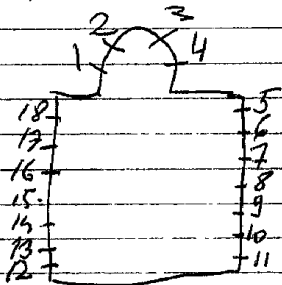

Carpentier herstelde de ramen in 1984

moore ramen voor foto's

GREZ-DOICEAU, Kapel van Cocrou

I955.L.M.Londot, nr. Itot5

Itot5. Decoratief glas-in-lood - loodverdeling is vormgevin
geen schildering

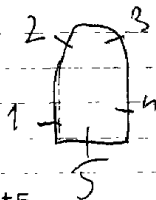

Art d'Eglise, 1965, nr. 130, p. 171 = nr. Itot5

GREZ-DOICEAU-Nethen, St. Jan de dooperkerk

- 1. Ten hemel opneming van Maria
- 2. Opdracht in de tempel

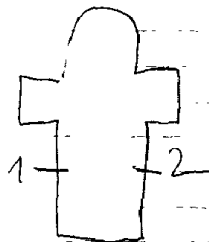

GREZ-DOICEAU-Archennes, St. Petruskerk

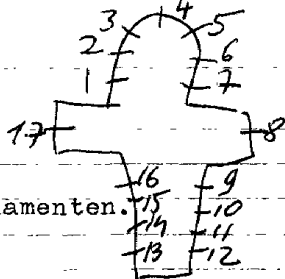

1957. COLRUYT-CRICKX, nr. 9 tot I 7

~~1912. Charlier, nr. I tot 8~~

1955. Crickx, herstelde, nr. I tot 8

1951 ? n. 8

1-2-6-7. Beschilderd glas-in-lood met ornamenten.

3. L. Paulus ~~1912~~

R. Petrus, get. Crickx herstelde

4. L. H. Hart van Maria

R. H. Hart van Jezus, get. Crickx herstelde, 1955

5. L. Augustinus

R. Paus Leo

8. Huwelijk van Maria en Jozef, 1951

9. Zalig de zachtmoedigen (doornekroning van Jezus), 1951

get. Colruyt-Crickx

10. Zalig de onschuldigen (vlucht naar Egypte) get. Colr. Crickx

11. Zalig de zuivere van hart (geboorte van Jezus), get.

Colruyt-Crickx

12. Zalig de wenende (Pieta), get. Colruyt-Crickx

13. Zalig de armen van geest (prediking van Jezus), get.

Colruyt-Crickx

14. Zalig de vredelievende (gevangeneming van Jezus), get.
Colruyt-Crickx
15. Zalig de noodlijdende (barmhartige Samaritaan), get.
Colruyt-Crickx
16. Zalig die hongere naar gerechtigheid (verlossing van
Petrus), get. Colruyt-Crickx
17. Wapenschild van België met oorkonde dat herinnerd aan
de herstelling van het kerkgebouw in 1957, get. Colruyt-
Crickx

Bibliografie:

Davidsfondsboek-Lembeek, nr. 9 tot 17

Maes, Leuvens brandglas, p. 150 = nr. 1 tot 8

Verslagen: diocesaine commissie van het aartsbisdom
Mechelen, deel V, 1949 = nr. 9 tot 17

GRIMBERGEN-

STROMBEEK-BEVER, E. Dochters v/h. H. Jozef - St. Amandusplaats 31

1948. CRICKX - *Pioniersw.*

1. Opdracht van Jezus in de tempel, get. Crickx
2. Vlucht naar Egypte, get. Crickx
3. H. Familie, get. ~~Shrickx~~ Crickx
4. Jezus onderwijst in de tempel, get. Crickx
5. Brood en vissen, get. Crickx
6. Pelikaan
7. Lam Gods
8. Korenkalmen en druiven, get. Crickx
9. Droom van Jozef, get. Crickx
10. Geboorte van Jezus, get. Crickx
11. Bepijdenis

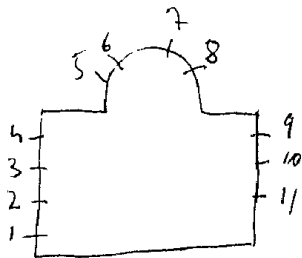

1899. STALINS JANSSENS: nr. 6-7-17-18
1891. LADON: nr. 8-12-16-4-20
1921. J. E. T. COUCKE: nr. 5, II-13-19-1-2-3
1947. CRICKX: nr. 14
1949. J. B. JACOBS: nr. 10
1917 L. Struys nr. 9-15

1885. S. Coucke, nr. 4-20. *

1890. J. Casier, nr. 12

Bibliografie:

Verslagen, diocesaine commissie van het aartsbisdom Mechelen

Deel I, blz. 46 = nr. 12

blz. ~~22~~ = nr. 6-17-18

(nog op andere plaatsen vermeld, doch geen glasramen ge-
indentificeerd = deel I, blz. 134-1892-Ladon

blz. 196-1898-Ladon (afgekeurd)

Brugge Bibliotheek v/h. Prov. Bestuur v. W. Vlaanderen = nr. 13-11
Braschaat, verz. Demyttere Demyt, nr. 11

Foto repertorium v/h. menbilair id. Belg. Bedehuisen
Prov. Brabant, kanton Wolveteren, 1980, p. 44 = nr. 29-5

Bulletin: des commissions royales des arts et monuments 9-12-13-15-20

- 1891, blz. 116 = nr. 12

- 1900, blz. 221 = nr. 4

- 1920, blz. 282 = nr. 5-II-13-19.

(niet geïdentificeerd of vernield)

zijn: 1898, blz. 183-2R. - Ladon } nr. 4-20

1898, blz. 388-2R. - Ladon }

1918, blz. 74-2R. - L. Struys, Brussel

Lori Van Biervliet - Atelier S. Loucke en Zonen
Bezoek 1984, p. 115 = nr. 5-11-18-19

Brugge, Bibliotheek v/h. Prov. Bestuur
van West-Vlaanderen; nr. 20

Anoniem, Brandramen van St. Amanduskerk te
Lombek-Bever, 1984 =

Biographie Nationale, deel 33, p. 425 = nr. 4-8-12-13-14-15-16-17-18-19-20

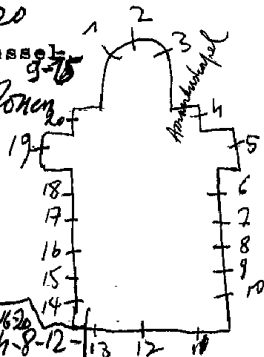

GRIMBERGEN, Heienbeek, H. Hartkerk
(of verbrande brug)

Vilvoorde

1899. Casier, nr. 1-2-3.

1953. SLAGMULDERS, nr. 4-5. (herstelde ook raam nr. 2-3).

I.B.O.L.V.

O. Karolus Borromeus, 1899

2. B.H. Hart van Jezus

O. Raymondus, ~~1899~~ 1899

3. B. Jozef

O. Mannelijke heilige, 1899

4. L. Geboorte van Jezus, get. 1953, Slagmulders

R.H. Hart van Jezus verschijnt aan Maria Margaretha à Lacoque

5. L. Bruiloft van Cana

R. Vermenigvuldegang der broden.

Bibliografie:

Verslagen, diocesaine commissie van het aartsbisdom Mechelen
deel II, blz. 243 - nr. 1-2-3.

ontwerptekeningen - verz. Casier, = nr. 1-2
Atelierboek Casier, nr. 1-2-3

Foto repertorium v/h. meubilaar v.d. Belg. Bedehuisen,
Prov. Brabant, kanton Wolvestem, 1980
P. 23 = n. 4-5

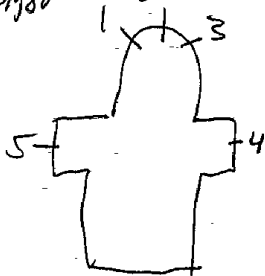

6 van links naar rechts)

1. Top: opname van Jozef in de hemel

Dood van Jozef

H. Familie te Nazareth

Vlucht naar Egypte

Aanbidding der herders

2. Top: Duif

Drievaldigheid

Volkverëring voor Amandus

Amandus doopt

Amandus predikt

3. Top: ave Maria

Kroning van O.L.V.

Afneming van het kruis

Aanbidding der koningen

Boodschap

4. Wonder van Amandus, 1900

5. Joanna Valeria

Jozef

Eduardus

Elisabeth, get. Coucke

6. Jan de dooper, 1899

7. Henrikus, 1899

8. Johannes evangelist, 1906

9. Top: H. Geest

L. Gommaars

M. O. L. V.

R. Petrus, 1890

10. Herdenkings-raam aan de oudstrijders
der 2 wereldoorlogen met symbolen
van strijd en offer. 1949

11. L. JOHANNES EVANGELIST

M. HERMANUS

R. THEODORUS

1920

12. Top: B. Zingende engelen

M. H. Geest

0. L. God de vader

R. God de zoon

B. Norbertus

Amandus

Bisschop

Bumoldus

Goedele

Gertrudis

Abdis

Godelijke, 1890

0. Mensen brandend in het helle vuur

13. L. Augustinus

M. Kristina, get. J. E. T. Coucke, 1921

R. Ludovikus

14. Ludovikus-Bertrand, 1941

15. L. Laurens *OLV*

M. Heilige met een ladder = *laurentius*

R. Paus Alexander *1917 - J. Struy*

16. Moeder Gods

17. Bernardus, 1899

18. Benediktus, 1899

19. Top: Hoofd van Paus Leo XIII

L. Paulina

L. M. Augustinus

R. M. Jezusking

R. Agnes

20. Top: rechtvaardigheid

H. Familie, 1897.

1889

GRIMBERGEN, Rusthuis H. Hart
Vilvoorde steenweg I

Crickx, nr. Itot9 (voor 1940)

Kapel:

1. H. Hart van Jezus, get. F. Crickx
2. Kelk en hostie
3. Lelie
4. Anker en Lam
5. Twee muciserende engelen
6. H. Hart van Maria, get. F. Crickx
7. Brood en druiven
8. Kroon en rozen
9. Eucharistie van het O.T.

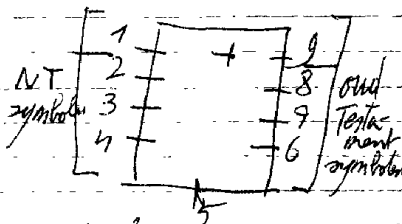

zeer mooie zinnen die verwant zijn met de glasrampen uit de
St. Martinuskerk te Houtlalen

nr. 5 = het monogram



of F. M. misschien Frans Maes = opzoeken

2518763

Zustat 2-

Benchmans
Eloster St. joesphlinia
Vilworte

GRIMBERGEN-

HUMBEEK, St. Rumolduskerk

1929. J. J. Jacobs, nr. Itot6

1. God de vader en H. Geest (roosvenster)

2. Rumoldus, get. J. J. Jacobs, 1929

3. O. L. V.

4. Kristus Koning

5. Jozef

6. Clotildis

Grimbergen

234/567



Foto repertorium v/h. menubilai v/d. Bely. Besekhuizen
Prov. Brabant, kanton Wolvenstem, 1980, p. 25 =
n. 1 tot 6

GRIMBERGEN-
Beigem, O.L.V. kerk
GRIMBERGEN

Grimbergen

1948. L. Asperslagh, nr. 1 tot 9

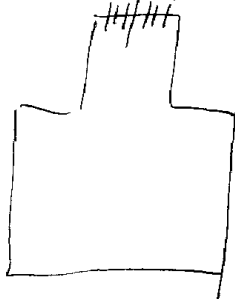
1. Offer van Abraham, get. L. Asperslagh, 1948
2. Offer van Melchicedek
3. Hemelvaart van Maria
4. Kalvarie
5. Jezus ontmoet de H. Vrouwen
6. O.L.V. middelares van alle genade
7. Boodschap aan Maria
8. Maria bezoekt Elisabeth
9. Geboorte van Jezus



Foto repertorium v/h, meubelair v/d Belg. Bedehuisen,
Prov. Brabant, kanton Wolvestem, 1980, p. 13 =
nr. 1 tot 9

GRIMBERGEN, St. Alexsiuskliniek
Grimbergse steenweg 40

1931. GANTON, nr. I tot 6-8 tot I2
nr. 7
nr. I3 tot I6

- I. L. Alexius
- M. Kristus Koning
- R. Augustinus, 1931
- 2. Jozef
- 3. Johannes de deo
- 4. Antonius
- 5. Elisabeth
- 6. Rumoldus
- 7. Augustinus
- 8. Benediktus
- 9. Servatius
- 10. Camillius
- 11. Dymfna
- 12. O. L. V.
- 13-14. 15-16. Engel in ieder raam.

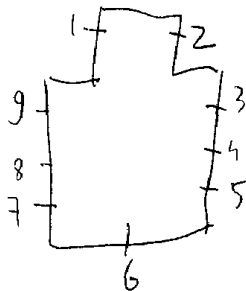
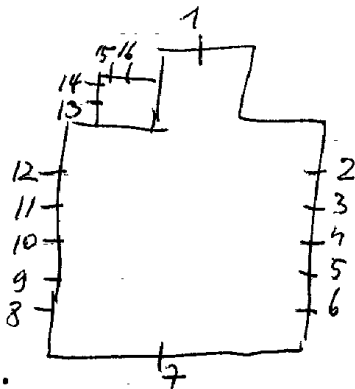

GRIMBERGEN, Premonstratenzers-Norbertijnenabdijkerk
Kerkplein I

Sprekers (vermoedelijk), nr. 1-2-3-5
1978. Van Zijst Jan-Willem, nr. 4 = fenestra atelier

Kapitelzaal:

1. Giftige spin komt in een kelk tijdens het eucharistie
2. O.L.V. verschijnt aan Norbertus en geeft het witte habijt
3. Stichting van de kloosterorde door de paus
5. Fenick verrijst uit de as

Klooster-omgang:

4. Jubelglasraam 850 jaar

Fenick verrijst de as.

Wapenschilden van de abdij en Premonstree, get. Fenestra atelier

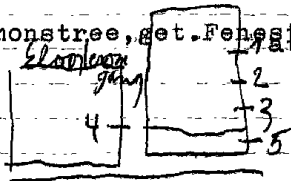

GRIMBERGEN, Premonstratenzers, Norbertijnenabdij, Kerkplein I

1978. VAN DER BURCHT, nr. I

Kloostergang:

- I. Top: opschrift: "Fac Servostuos" II 28-1978
- L. Wapenschild van een abt "Eandore et Fide"
- M. Teniks herrijst uit het vuur
- R. Wapenschild van een abt "Caritate Serviens
get. Van der Burcht, 1978 - 850 jaar abdij bestaan

Wachthoek aan kapittelzaal:

- 2. (medaillon gevat in een decoratieve versiering van fruit, bloemen en bladeren opgevat als guirlanden en geschilderd op wit antiek glas).
- B. Servaas ? - zwaard, kerk, koningskroon.
- O. In wapenschild - Feninckx

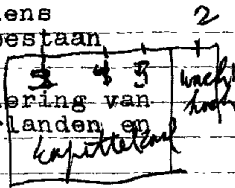

Kapittelzaal:

- 3. Norbertus draagt de H. Mis op en omringd door kloosterlingen
- 4. O. L. V. schenkt het ordekleed aan Norbertus
- 5. Norbertus vraagt aan de paus toelating om de klooster-
orde op te richten.

Abtskapel: (1ste verdiep)

6. Jacobus

7. Adrianus

8. Isfride

9. Maria

10. Wapen van de abt "Feninckx"

11. Wapen van de abt "Ora Labore"

12. Ludovicus

13. Evemade

14. Fredericus

15. Godefride

Kleine kapel of zieke kapel:

16. Engel Michael

17. Agatha

van dezelfde
glazen
vermoedelyk (Seyast)

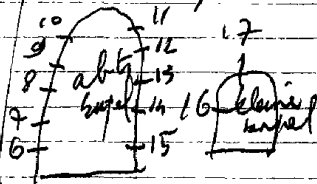

Eigen documentatie = nr. 1

GRIMBERGEN, Ursulinnen, Prinsenstraat 17

Kapel: (kleine medaillons gevat in glas-in-lood)

1.H.Hart van Jezus

2.H.Hart van Maria



GRIMBERGEN-De Borgt, Salvatorkerk

1976 .Edw. Kennes, nr. Itot6

Itot6 .Decoratief glas-in-lood, zonder schildering. De lood-
verdeling is tekening en vormgeving.

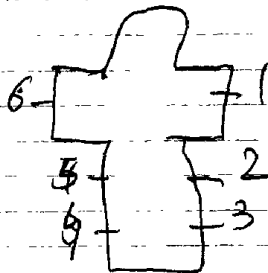

mede gedeelte

GRIMBERGEN-Humbeek, Gravenkasteel Lunden

nu: Didier-'t Serstevens, Waradestr. 112

Verspreid over gans het kasteel zijn in vele ramen, de glas-in-loodramen versierd, met 17de eeuwse medaillons. Het glas-in-lood bestaat uit zeer licht-geel uniglas. Edel-antiek glas-in-lood is niet aanwezig. De 17de eeuwse medaillons zijn geschilderd met contour, grissaille en zilvengeel. Soms hier en daar wat kleur.

Vlaamse kamer: gelijkvloers

I.B.L. Engel met wapenschild

R. Engel met twee wapenschilden

M.L. Adellijk wapenschild

R. Adellijk wapenschild

O.L. Niklaas met schenker

R. Antonius abt

2. B.L. Engel met wapenschild

R. Veroordeling van Kristus door Pilatus

M.L. Adellijk wapenschild

R. Adellijk wapenschild

O.L. Vrouw gezeten op een troon, H. Hart in de hand

vervolg:

- 2. O. R. Kloosterling met schop in de hand, ged. 1527
- 3. B. L. Bisschoppelijk wapenschild. Opschrift: Matura
- R. Tafereel met geldwisselaars
- M. L. Adelijk wapenschild
- R. Adelijk wapenschild
- O. L. Jezus in de hof van Olijve
- R. O. L. V. Koningin onbevlekt

Traphal-overloop naar Iste verdieping:

- 4. B. L. Familie wapen - veelkleurige glazuur
- M. Wapenschild Lunden
- R. Familie wapen - veelkleurige glazuur 18de eeuw
- M. L. + R. Familiewapen: Baron Le Candele 2m.
- O. L. Hubertus als schenker
- R. H. Lodewijk met gevolg
- O. Familiewapen met opschrift "Ten recht na gods woord,
ghij waerlijck sijn die leefte, 1652.
- Tafereel met eetmaal. Opschrift: "Sicu fect factu ms -
Michl.

- Torentrapraampjes: (kleine fragmenten verwerkt in glas-in-lood)
5. Edeldame - kleurrijk
 6. Samson en Dalila = tafereel oud-testament
 7. Verrijzenis van Kristus
 8. Wapenkleeds en opschrift
 9. Wapenschrift
 10. Fragment
 11. Engel - fragment met kleurglazuur
 12. Familie wapenschild

- Doorgang - dubbeldeur:
13. Vogelversiering gevat in glas-in-lood

Bibliografie:
Monumentendag 96, p.62=nr. ItotI3

De vensters zijn versiert met glas-in-lood met in het midden van ieder paneel een medaillon.

Vlaamse kamer: (voorgevel)

I.L. Engel met wpenschild

B.R. Engel met wapenschild

M.L. Adelijk wapenschild

R. Adelijk wapenschild

O.L. St. Niklaas met schenker

R. St. Antonius abt

2. B.L. Engel met wapenschild

R. Jezus wordt bij Pilatus gebracht

M.L. Adelijk wapenschild

R. Adelijk wapenschild

O.L. Vrouw op troon

M. Pelikaan

R. Isidorus, 1527

-
- 3.B.L.Bisschoppelijk wapenschild
 - R.Geldwisselaar
 - M.L.Adelijk wapenschild
 - R.Adelijk wapenschild
 - O.L.Jezus in de hof van Olijve
 - R.O.L.V.Onbevlekt

Traphal - overloop naar Iste verdieping:

- I.B.L.Familiewapenschild
- M.Wapenschild Lunder
- R.I8de eeuw wapenschild
- M.L.Wapenschild van baron Le Candele
- R.Wapenschild van baron Le Candele
- O.L.Koning H.Lodewijk met gevolg
- R.Hubertus als bisschop met schenker
- M.Familiewapen met opschrift "Ter recht na Gods'woord
ghij waerlijk sij die leefte", 1652
- O.Eetmaal - tafereel met opschrift "Sicu fect factu

Torentrap: (glas-in-lood met oude fragmenten)

- edeldame
- Samson en Dalila
- verrijzenis van Jezus
- wapenschild
- ‡fragment
- engel
- familiewapen

Doorgang:

- dubbel deur met vogelversiering gevat in glas-in-lood

GROBBEN DONK -

BOUWEL, O.L.V.kerk.

GROBBEN DONK

1893. STALINS-JANSSENS: nr. I-3-4-5.

1952. CRESPIIN-CALDERS: nr. 2.

1. L.O.L.V.

R. Benediktus

2. L.O.L.V. en Jezus

R. Jozef

3. Kristus verschijnt aan Maria Margaretha à Lacoque. 1893

4. L. Antonius *Padua*

M. ~~Michael Donatus~~ *1897*

R. ~~Johannes Baptista Antonius~~ *eremiet*

5. O.L.V. verschijnt aan Dominikus. 1893.

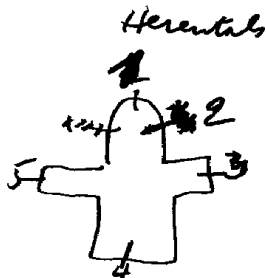

Bibliografie:

Verslagen, diocesain komite Mechelen. Deel II, nr. 152. nr. 1-3-4-5
1952. = r. 2.

Herenthal,

GROBSELDORP, K.Z. van St. Vincentius-Godshuis Hofeind 53.
onderlinge tekens *C.C.M.W.*

1. St. Petrus 1921.
2. St. Jozef.
3. Lam Gods.
4. O.L.V. met kindje Jesus.
5. St. Paulus.

GROBBENDON, St. Lambertuskerk.

1953. Jan. Woensdag

1. St. Markus.
2. St. Johannes.
3. St. Matheus.
4. St. Lucas.

1. 10. 11. 12. 13. 14. 15. 16. 17. 18. 19. 20. 21. 22. 23. 24. 25. 26. 27. 28. 29. 30. 31.

Sibh: verlagen comité diocésain Kuchelan

Cie. des vitreaux d'arts - Bruxelles

1. Opdracht in de tempel
2. Kalvarie, get. Cie des vitreaux d'arts-Bruxelles
3. Verrijzenis van Kristus

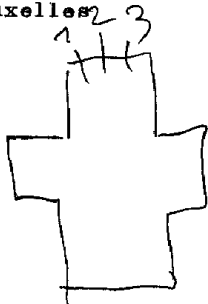

HAAGT

Haacht

TILDONK, St. Jan Baptistkerk

- 1929. COUCKE: nr. 1 tot 4.
- 1932. RODERBURG: nr. 7-8-9.
- 1944. *Lu Asperslagh* nr. 10.
- 1964. Hizette-De smet: nr. 5.
- 1984. RABAU: nr. 6

- 1. Laatste avondmaal. 1929, Coucke. In 1941 hersteld door
DE SMEDT-CAILLIE (opvolger)
- 2. Aanbidding der herders. 1929, Coucke.
- 3. Hemelvaart van Kristus. 1929.
- 4. Pinkstere n.
- 5. Top: Kalvarie
Verering, H. Hart van Jezus.. Hizette-De Smet.
- 6. O. L. V. van Banneux. J. Rabau.
- 7. De stichter der Urselinen van TilDonk in aanbidding voor O. L. V.
- 8. Barbara 1932.
- 9. Theresia van het kind Jezus. 1932.
- 10. Top: H. Drievuldigheid.
B. L. Robertus

IO.B.M.Kroning van O.L.V.
R. Geogius
O.Laatste avondmaal

Foto repertorium v/h. meubilair v/d. Belg.
Bedehuizen Prov. Brabant, Kanton Haacht 10
1980, p. 25 = n. 1 tot 10

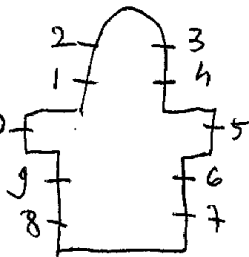

HAACHT, Salesainen - Don Boscokollege en technische school
Stationstraat 89

~~1983. MASSINON~~

Kapel: Iste verdieping - technische school

~~ingang: glas-in-beton met gestyleerde Kristus aan het kruis~~

TILDONK, E. Z. Ursulinen van Tildonk Dorpstraat 383

- III. L. Joachim
 R. Anna
 2. L. Maria en Jezus
 R. Anna
 3. Huwelijk van Jozef en Maria
 4. L. H. Hart van O. L. V.
 R. H. HART van Jezus. ^{Pinxten} DE BRUYNE, Brussel
 5. Boodschap
 6. Bezoek Maria aan Elidabeth
 7. Opdracht van Jezus in de tempel
 8. Symbolen der 4 evangelisten
 9. L. Franciscus van Assisi
 R. Johannes, apostel
 10. L. Lijdensinstrumenten
 R. 3 teerlingen met Kruisopschrift
 III. L. Angela
 R. Theresia van Avila
 12. L. symbolen van het H. Hart
 R. symbolen v/h. H. Hart van Maria
 13. L. B. Rosa van Lima (medaillon)
 O. Dominikus
 R. B. Lodewijk
 O. Clara
 14. L. B. Muciserende engel
 O. Kloosterling
 R. B. Muciserende engel
 O. Kloosterling
 15. L. B. Duif
 O. Pelikaan
 R. B. Duif
 O. Lam Gods
 16. L. Ursula
 R. Katerina

17. L. Sym. van de passie
 R. Sym. van de passie
 18. L. Augustinus. 1874, Coucke.
 R. Karolus Borromeus
 19. L. Sym. der liefde en H; Hart
 R. Sym. der hoop, anker.

Kleine bidplaats:

20. Kristus verschijnt aan Maria
 Margaretha à Lacoque. 1872, Coucke.

1872. 74. COUCKE: nr. 8 tot 20.
 F. DE BRUYNE: nr 1 tot 7.

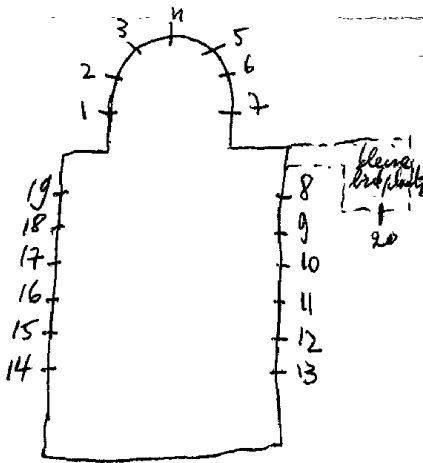

HAACHT, St. Adriaankerk

Haacht

1. Jan de dooper
2. H. Hart van Jezus
3. Adriaan

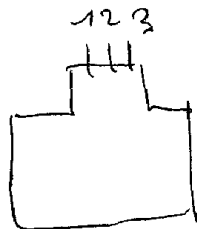

HAACHT, E. Z. Ursulinnen van Tildonk, Werchberse straat 35

A. Schif

Gang:
Boodschaftafersel (medaillon gevat in glas in lood)
emailschildering op wit glas

HAALBERT, E. Z. Franciscanessen - St. Jozefgesticht
Brulstraat 22

Herselle

1952. G. De Graeve, nr. I

Inhoud:

I. Jozef, get. G. De Graeve, Gent 1952.

Hochreiter en Geysser 1 tot 6-8
in 7-9 (mischien (van Navele)

1. O.L.V. van de rozenkrans verschijnt aan Dominikus
2. O.L.V. van Lourdes
3. H. Hart van Kristus verschijnt aan Maria Margaretha à Lacoque
4. Tafereel uit het leven van Franciscus
5. Maarten
6. Antonius zegent de zel.
7. L. Wapen van Paus Pius XII
M. Jozef
R. Wapen van de bisschop van Gent
8. Vrouwelijke heilige geeft almoezen.
9. 2 symbolen v/h. doopsel L. kruis
R. water

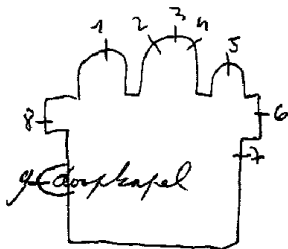

zie brief 23 okt 1987 Stadsarchief Antwerpen - in eigen verzameling.
1995 Atelier M. Denere herstelde

HAAL TERT
DENDERHOUTEM, E. Z. Apostolinnen - Nieuwstraat 4

Vinove

1961. PAUWELS

I/2. Dekoratief glas in lood, sonder schildering of symbolen

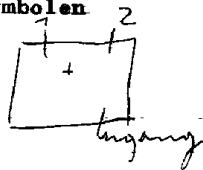

1874. C. VAN CROMBRUGGE, nr. Itot 13

1. Top: Iesuw

L. Simon

R. Bartholomeus, get. C. Van Crombrugge, Gent. 1885.

2. Top: arend:

L. Jacobus

R. Johannes, get. C. Van Crombrugge, 1885

3. Top: engel

L. Andreas

R. Petrus, get. C. Van Crombrugge 1874.

4. Top: pelikaan

L. Kristus

R. O. L. V.

5. Top: anker

L. Paulus

R. Jacobus mayor, get. C. Van Crombrugge 1874

6. Top: Iesuw.

L. Thaddeus

R. Mattheus, get. C. Van Crombrugge 1885

- 7. L. Thomas
R. Philipus
- 8. L. Jozef
Gaugerius
- 9. M. Hart van Maria, 1884 (roosvenster)
- 10. Marteldood van Benediktus, 1906
- 11. Doop van Kristus, 1905
- 12. M. Hart van Jezus, 1884
- 13. L. Agnes
R.O.L.V. get. C. Van Crombrugge, 1886.

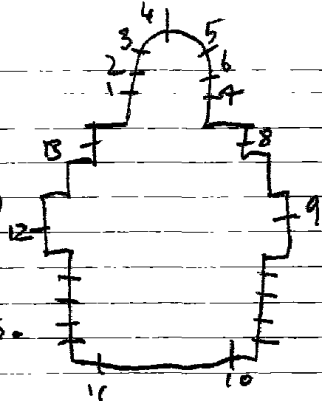

Bibliografie:

Bulletin des commissions royales des arts et de monuments
1882, blz. 152 (vermelding van 2 ramen)

- beschilderde glas-in-loodramen met ornamenten
- nr. 10-11 = vermoedelijk een ander glasraam

HAALERT-
DENDERHOUTEM, St. Amanduskerk

Ninove

- 1. L. Cornelius**
R. Josef, 1900
- 2. L. Amandus**
R. Amadeus, 1900
- 3. L. Maria**
R. Wivina

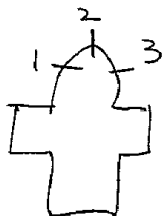

Bibliografie:

Bulletin des commissions royales des arts et des monuments
1899, blz. II6 - nr. 1-2-3.

Restauratie atelier Mestdagh +1980

BAALTER, Rustoord St. Anna - Stationstraat 107

1980. M. Anneessens, nr. 2 = ontw.

1980. Arte Grosse, nr. 2 = uitv.

1984. Theo Meersman, nr. 1-3-4

Inkom-hal-gelijkvloers:

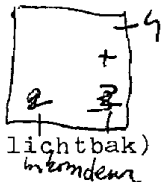

I.O.L.V. met kind, get. Theo Meersman, Aalst (in lichtbak)

Kapel: gelijkvloers:

2. L. Haan - ~~Werk~~ *Inkomdeur*

Inkomdeur M. ~~Werk~~ Kruis, get. Arte Grosse = uitv. M. Anneessens = ontw.

R. Waterlelie

3. H. Hart van Jezus verschijnt aan Margaretha Maria à la coque, get. P. Meersman, 1984

4. L. Twee duifjes aan de eeuwige bron, get. Meersman, 1984

Chiro, alfa-omega

R. Lam Gods, kelk met hosties, get. Meersman, 1984

In de Groter kapel is alleen glas-in-lood

HABAY-le-NEUVE-Rulles, St. Maximinkerk

nr. 1 tot 5
nr. 6 tot 10

1. Kroning van Maria
2. Tenhemel opneming van Maria
3. Pinksteren
4. Hemelvaart van Jezus
5. Verrijzenis van Jezus
6. Jezus onderwijst in de tempel
7. Opdracht in de tempel
8. Geboorte van Jezus
9. Maria bezoekt Elisabeth
10. Boodschap aan Maria

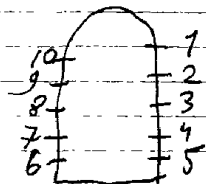

Atelier Carpet herstelde in 1987

HABAY-la-Neuve-Houdemont, O.L.V. kerk

1897. J. Vosch, nr. 2 tot 9
nr. 1-10

1. H. Hart van Jezus verschijnt aan Margaretha Maria à laque
2. Roeping van Hubertus, 1897
3. Jezus onderwijst in de tempel
4. H. Familie te Nazareth, 1897
5. Vlucht naar Egypte, 1897
6. Opdracht in de tempel, get. J. Vosch, 1897
7. Geboorte van Jezus
8. Boodschap aan Maria
9. O.L.V. verschijnt aan de kinderen van La Salette, get. J. Vosch, 1897
10. O.L.V. geeft de rozenkrans aan Dominikus

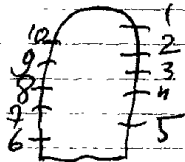

Atelier Carpet tentstelt in 1887

HABAY-la-Vielle, St. Odilekapel - Rue chapelle de St. Odile

Zanter, nr. Itot6 (Luxemburg)

1. O.L.V. van alle genade
2. O.L.V. van Lourdes, get. Zanter
3. Odile
4. O.L.V. van Beaurains
5. Bernardette
6. O.L.V. van Luxemburg, get. Zanter

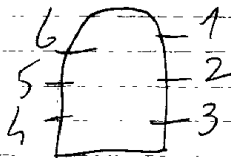

Lees mitie Zanten

HABAY-la-Vieille, Freres Maristen - 53 Rue du Bua

lux *Etalle*

1950. Broeder Jozef Bossaert, nr. Itot 9.

- 1. Broeder Francios - I^o algemeen overste
- 2. Pere Champagnat - stichter van de orde
- 3. Dominique Savio
- 4. Jan Bergmans
- 5. Jozef
- 6. O.L.V. Mediatrice
- 7. Franciscus de la Sales
- 8. Kristus Koning
- 9. Dominikus

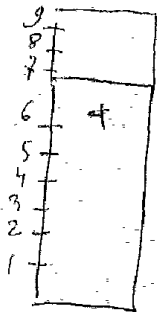

NB. Het is een schildering met lijnen op gewoon glas-in-lood, met hier en daar een beetje zilvergeel.
 Sommige ramen zijn in slechte toestand

Broeder Jozef Bossaert - is geboren te Gent - verbleef een tijdje in dit klooster & maakte verschillende schilderingen en muurschilderingen die nog te zien zijn - verblijft sedert 1976 - te Nymwegen - Westerhelling

HABAY-Velessart, St. Aubinkerkerk

I.2.3. Beschilderd glas-in-lood met ornamenten. Ieder raam bezit onderaan een adelijk familiwapenschild als herinnering van gevallen soldaten uit de familie De Merode.

4 tot 13. Beschilderd glas-in-lood met ornamenten met opschriften van parochianen die een raam schonken.

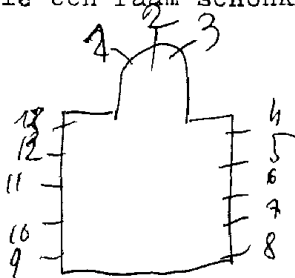

HABAY-Orsinfaing, St. Helenakerk

nr. Itot6

- 1.3.4.6. Beschilderd glas-in-lood met ornamenten.
2. H. Helena ten hemel opgenomen.
5. H. Helena sterft omringd van har familieleden.
Verschijning van het H. Kruis

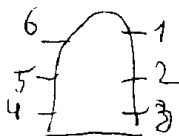

HABAY-Louftemont, St. Jozefkerk

luk

I. L. Jozef

vlaggen van de verschillende naties - leeuw 1

M. Kristus bij een getroffen soldaat

Naamlijst van gevallen soldaten, 1914-18

R. O. L. V. koningin

Wapens van de getroffen soldaat

uitbeelding van de portretuitbeelding

2. Glas-in-beton - boom

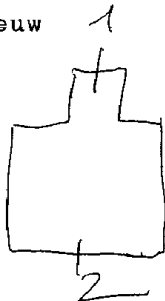

HABAY-Anlier, O.L.V.kerk

1891. J; Vosch, Itotio.

- 1891
1. O.L.V. schenkt de rozenkrans aan Dominicus, get. J. Vosch,
 2. H. Juliana van Cornolon vereerd de monstrans.
 3. De gelukkigen gaan te communie. Engelen verlossen de mensen die branden in het vagevuur.
 4. Vlucht naar Egypte
 5. De jonge Aloqius van Gonzaga ~~ont~~vangt de H. Communie.
 6. De edelsmid aan de arbeid
 7. H. Familie te Nazareth, 1892
 8. De rijken geven geld en brood aan de armen
 9. H. Hart van Jezus verschijnt aan Margaretha Maria à lacoque
 10. O.L.V. verschijnt aan Bernardette te Lourdes.

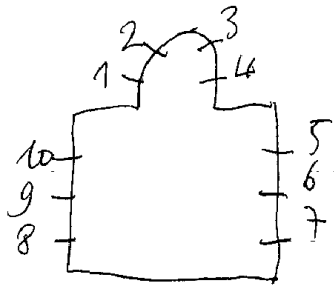

1939. CRICKX, nr. 1 tot 4 - 6 tot 9 - II - 12

1943. OSTERRATH, nr. 5 - 10 - 13 - 14 - 15

1. H. Hart van Jezus verschijnt aan Margaretha Maria à Laco- que

2. H. Vrouwen op kalvarie

3. Emmausgangers

4. Aanbidding der herders

5. L. Aloysius

R. Gerardus

6. L. Amandus

R. Niklaas, get. Urickx

7. L. Jozef

R. Engel Michael, 1939

8. L. Anna

R. Joachim, 1939

9. L. Margaretha

R. Theresia, 1939

10. Elisabeth

R. Katerina, 1938

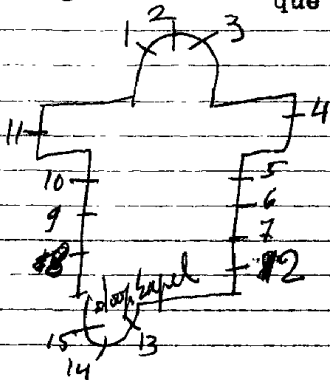

11. H. Hart van ^{Maria} ~~Jezus~~ omringd door de H. Drievuldigheid en engelen, 1926
12. Petrus, 1939
13. Mozes slaat water uit de rots
14. Doop van Jezus
15. Lanssteek op kalvarie, get. J. Osterrath=uitv. 1943
J. De Gerardon=ontw.

Bibliografie:

- Reklamedruksel atelier Crickx, nr. I tot 4-6 tot 9-II
- Reklamedruksel atelier Osterrath, nr. 5-10

HABAY-la Neuwe, St. Niklaaskerk

1946. Crickx, nr. 7-8-9-15

1958. R. Julin, nr. 10

1966. Londot, nr. 12-13-14

nr. 1 tot 6-16-17-18

nr. 11

1. Hubertus

2. Kalvarie

Synagoge

3. Niklaas

4. Geestelijk vat

5. Vincentius à Paulo

6. Rochus

7. Vader en dochter Ernault De Haspe, get. Crickx

M. Theresia van het kind Jezus, get. Crickx

R. Pastoor van Ars, get. Crickx

8. L. Vlucht naar Egypte

R. Jezus bij de schriftgeleerden

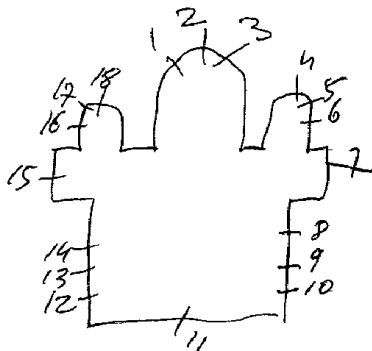

- 9.D.Het wonder van St. Antonius met de ezel
R. Hubertus
10. Wonderbare verschijning van de engel aan kinderen, 1958,
get. R. Julin
11. Paus
12. 13-14. Dekoratief-glas-in-lood. Alleen vorm en kleur.
Geen schildering of symbolen, 1966.
15. L. Veronikadoek, 1946
M. O. L. V. aller genade, get. Crickx
R. Vincentius à Paolo
16. O. L. V. aller genade - o. Kapelafbeelding
17. O. L. V. geeft de rozenkrans aan Dominikus
18. Roos zonder doornen.

HABAY-Marbehan

1971. ONgevelekt ontvangeriskerk, nr. ItotIO

1971. Londot, nr. ItotIO

ItotIO. Decoratief glas-in-lood zonder schildering.

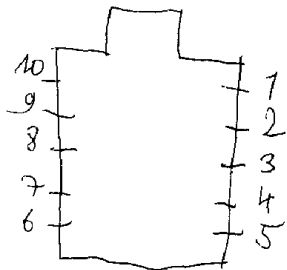



HABAY-la-Vieille, St. Etiennekerk

lux

Stalle

1935. Ganton-nr. 1-2

1950. Steger-Crickx, nr. 3 tot 9

I.O.L.V. middelares

errond: engelen

kinderverering

helpt bij alle gevaar

voorspreekster

O.L.O.L.V. geeft de rozenkrans aan Dominikus

M. Boodschap aan Maria

R.O.L.V. geeft de scapulier aan Simon Stock

get. Ganton- Gent

2. (van boven naar onder)

Kristus Koning

engel - engel Michael

Petrus - Paulus

Groep van vele heiligen

Kristus geeft de sleutels der H. Kerk aan Petrus

Aanbidding der koningen

Petrus, Petrus en zijn discipelen

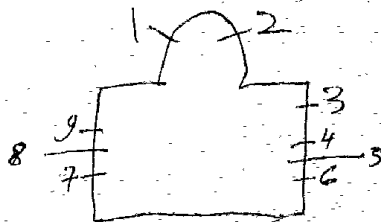

3. Etienne, get. 1950, Steyer=ontw./Crickx=uitv.
4. B. Petrus als mensenvisser
O. De priester aan het altaar
5. Genadestoel
6. B. Anna en Joachim, get. Steger-Crickx, 1961
O. Anna en Maria
7. Bezoek van Maria aan Elisabeth, get. Steger-Crickx
Boodschap aan Maria
Aanbidding der koningen
8. O. L. V. Koningin
9. Kruisdraging van Kristus
Kruiseiging
Pieta

Bibliografie Bulletin des commissions royales des arts et
des monuments, 1935, blz. 159 = nr. 1-2
L'art D'Eglise, 1950-19^e jg. nr. 1, blz. 56 = nr. 3

HALLE, Dagcentrum "De Wip" - Deken Michielsstraat 89
Voorheen: woonhuis arch. Jean Luyck Fasselt

J. Colruyt

Traphal-overloop:

- I.L.B. Tweelingen, ram, stier
- B.M. Mariaomgang, Pinksteren
- O.M. Werk op het land
- ~~MxBx~~ O. Boogschutter, weegschaal, kreeft
- M.B. Paardenmolen - lente
- B.M. Zomer
- O.M. Aardappelen rooien - herfst
- O. Huiselijk tafereel - winter
- R.B. Maagdpleeuw, kreeft
- B.M. Paarden en schapen op de weide - Zomer
- O.M. Jachttafereel
- O. Ram, vissen, waterman

HALLE, Breedhout, H. Hartkerk

1904. J. DOBBELAERE, nr. 1 tot 4-9.

CRICKX-PIRON, nr. 5 tot 8.

1. Karolus Borromeus

2. H. Hart van Jesus verschijnt aan Maria Margaretha à Lacoque.

3. H. Lodelijk, get. J. Dobbelaere, 1904.

4. Isabella, get. J. Dobbelaere, 1904.

5. Ontmoeting van de wenende vrouwen, get. Piron-Crickx.

6. Doopsel, get. Crickx

7. O.L.V. en de kinderen, get. Crickx

8. O.L.V. van altijd durende ~~en~~ bijstand, get. F. Crickx

9. Johannes de evangelist.

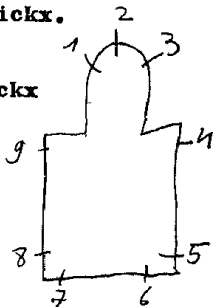

Bibliografie:

Catalogue general par numeros d'ordre des cartons pour vitraux

778 = nr.3

779 = nr.1

780 = nr.2

781 = nr.4

782 = nr.9

1. L. Torens van Halle-Antwerpen
Ijzertoren
- M. Doopsel
- R. Vlaamse leeuw
2. L. Gebed
- M. Kruisdraging
- R. Naastenliefde
3. L. Vernienigvaldeging der broden
- M. Veronikadoek
- R. Kristus monogram
4. L. Hoop
- M. Kruisdraging
- R. Verlossing van de wereld door
het kruis.
5. L. Zonnebloem
- M. Jezus ontmoet zijn moeder
- R. Zonnebloem
6. L. Machienebouw
- M. Kristus valt ontder het kruis
- R. Smeden
7. L. Priesterschap
- M. Kalvarie
- R. Lam Gods
8. L. Chiro
- M. Doornekroning
- R. Chiro
9. L. Feninkx
- M. Graflegging
- R. Feninkx
10. L. Hoop
- M. Kruisafneming
- R. Chiro

*Dese Kayel bestont niet
meer - Nu een west muute
glasramen verspreid over al
de gelouwen van het klooster*

Halle

11. L. Brandende vlam
 M. Kruisus aan het kruis
 R. Brandende vlam
 12. L. Metaalbewerking
 M. Kristus aan het kruis genageld
 R. Handen
 13. L. Korenbalm
 M. Jezus in hof van olijve
 R. Druiven
 14. L. Roeping
 M. Jezus valt onder het kruis
 R. Roeping
 15. L. Bloem
 M. Jezus neemt zijn kruis op.
 R. Kaars
 16. L. Eucharistie
 M. Kelk en brood (namaak)
 R. Eucharistie
 17. L. Morgenstond
 M. Symbool van de hemel
 R. Leeuw

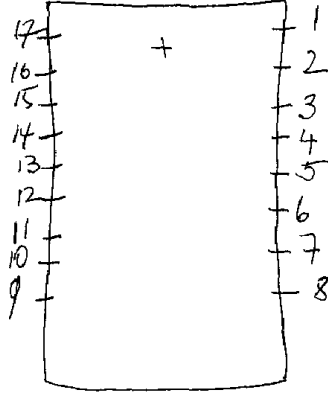

H. De Samer, nr. Itot4 - naar tekeningen van Speybroeck

Nieuwe huiskapel. - voorzetramen

1. L. Kristus aan het kruis

R. Graflegging

2. L. Kruisdraging

R. Maria en Jozef bij het kruis op Kalvarie

3. L. Chiro

R. Hand

R. Hand

4. L. Pelikaan

R. Hand

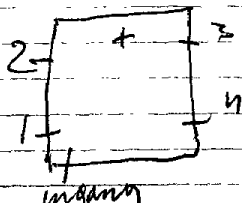
} afkomstig uit de oudere kapel - zie
steekkaart

I. B. L. 2 engelen met wapenschild.

R.

0. L. Muciserende engel. 1897

R. Engel met wapenschild.

2. Top: God de H. Geest.

B. L. God de zoon.

1897

R. God de Vader.

0. L. muciserende engelen.

R.

3. B. L. 2 engelen met wapenschild.

R.

1897

0. L. 2 engelen met wapenschild.

R.

4. (van L. naar R.)

B. Vrouwelijke heilige.

0. L. V.

Kristus.

1883

Katerina.

0. Engel

Soldaat

Bisschop

Joriz

5. Boom van Jesse, get. Casier, 1901.

6. B. L. drie tafereelen uit het leven

M. van O. L. V. van Halle.

R.

0. L. bezoek ~~aan~~ ~~Elisabeth~~. Bisschop

1892

M. Beedschap.

R. Huwelijk ~~Jozef en Maria~~. Heilige

O. L. V. Halle

7. B. L. Bezoek aan Elisabeth

M. Godevreeschap

R. Huwelijk Jozef en Maria

1890

0. L. Koppeschild

M. H. Hart v. Jozef en Maria

R. Anna en Maria

8. H. Aanbidding der herders.
(M. Aanbidding der koningen. 1884.
R. Vlucht naar Egypte. 1884.
O. L. Vrouwelijke heilige. Maria, Henrica
M. Adellijk wapenschild. Belgie
R. Mannelijke heilige. Leopold.

9. B. L. Jezus ontmoet zijn moeder.

M. Kalvarie

R. Pieta

1898

O. L. Katerina

M. H. Hart van Maria

R. Vrouwelijke heilige. Lutgardis

10. B. L. Dood van Maria

M. Hemelvaart van Maria

R. Kroning van Maria

1898 5

O. L. Johannes de dooper

M. Heilige

R. Heilige

11. B. L. O. L. V. schenkt de rozenkrans aan
Domänikus.

R. O. L. V.

1909

O. L. Rochus

R. Antonius

12. (van L. naar R.)

B. Mannelijke heilige

Godelieve

(883

Vrouwelijke heilige

Maarten

O. Engel met wapenschild.

vrouwelijke heilige

mannelijke heilige

Ridder met wapenschild.

- I3. (oud raam) 4 kleine panelen
bestaan nog.
- I4. (oud raam) (van N. naar O.)
L. Boom van goed en kwaad
Zondeval
heilige
heilige
Kristus figuur
adelijk wapenschild
R. Adam en Eva
uit het paradijs
offer van Kain en Abel
Martinus
Zacharias
adelijk wapen
2 taf. uit weversatelier.
- I5. B. L. vier taferelen uit het
R. leven van St. Martinus. 1901
O. L. get. J. Casier.
- I6. B. Jesus onderwijst in de tempel
O. L. Heir
M. Sammel 1921
R. Anna
- I7. Top: O. L. V. v. d. Rozenboom
B. L. Kalvarie
R. Verrijzenis van Kristus 1909
O. L. Geboorte van Jesus
R. Rezenkransverering. *Donnerdag van*
Rezenkransverering.
- I8. B. Taf. bedevaart van Keizer Karel. *zet. Steen*
M. Taf. Geschiedenis van O. L. V. v. Halle 1907
R. Taf. Bedevaart v. Albrecht en Isabella
B. Taf. bedevaart v. Keizer Karel
M. Taf. geschiedenis v. Albrecht en Isabella
R. Taf. bedevaart v. Albrecht en Isabella 1907

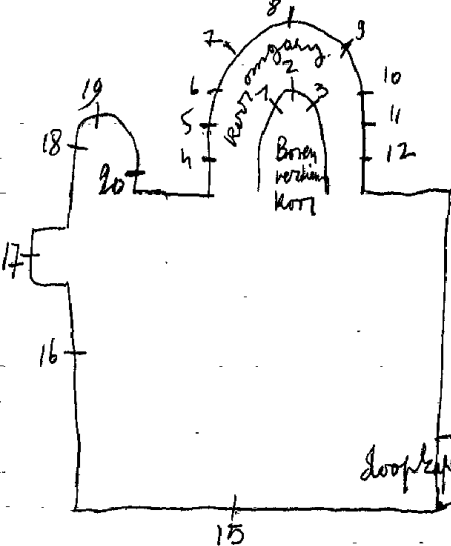

Verhaegen, nr. 4-12 (herstel.) ^{in 1886} 13-14
 Verhaegen, nr. 8.
 Osterrath, nr. 7-~~10~~.
 Casier, nr. 1-2-3-5-11-15-18-19. 17
 Ladon, nr. 16-17. 6

Foto repertorium v/h. meubiler
 v/d. Belg. Bedehuzzen Prov.
 Brabant, Kanton Halle, 1989,
 p. 33 = nr 1 tot 19

Bibliografie:

HELBIG, De glasschilderkunst in Belgie, vlnr. 969 = nr. 13
970 = nr. 14

Bulletin des commissions royales des arts et des monuments

1883, blz. 178 = nr. 4-12

1884, blz. 51-428 = nr. 8

1889, blz. 313 = nr. 7

1890, blz. 347) = nr. 6

1892, blz. 337)

1895, blz. 51 = nr. 9-10

1897, blz. 80 = nr. 1-2-3.

1898, blz. 387 = nr. 5

1902, blz. 330 = nr. 11

1907, blz. 43 = nr. 18-19.

1921, blz. 27 = nr. 16-17.

Reclamebureau atelier Osterrath, nr. 76

Verslagen van de diocesaine commissie van het aartsbisdom Mechelen

deel I, blz. 103 = nr. 7

deel II, blz. 25 = nr. 9-10.

blz. 161) = nr. 5.

blz. 224

deel III, nr. 1921 = nr. 15

nr. 2602 = nr. 18-19.

P. Bergmans - Notice sur la vie et les travaux de J. Casier -
Bulletin de l'Académie royale d'archéologie de
Belgique, 1926, blz. 120 = nr. 1-2-3-5-11-15-18-19-17
Biographie National, deel 33, p. 425 = nr. 16
ontwerptekeningen - verr. Casier = nr. 1-2-3-5-11-15-10-9-8
Atelierboek Casier, nr. 1-2-3-5-11-15-9-10-17-18-19
livre d'ordre de la vitrerie, II, 47 = nr. 6 | I, 10 = nr. 5
II, 58 = nr. 17 | I, 66 = nr. 15
leuven, Kadoe, = nr. 4-8-12

1997.M.Nevens, nr. 20

20. Hulde aan kardinaal Cardijn met wapenschild van de
K.A.J., met opschrift: evangelisare pauperibus.
(glasraam in lichtbak opgesteld in het ~~muur~~ olvizijfel)

hallo

HALLE, Essenbeek, St. Jozef ennFranciscuskerk

1895. Oidtmans, nr. 1-2-3 (Duitser)

? nr. 4

1. B. L. Petrus

R. Paulus

0. L. Ferdinandus

R. Rosalia

2. B. L. Theresia

R. Mannelijke heilige

M. L. Lodewijk

R. Johannes

0. taf. leven van Lodewijk de Gonzaga

3. B. L. Mannelijke heilige

R. Jan Bergmans

0. L. Franciscus assisi

R. Jozef

4. Dood van bristen (modern.)

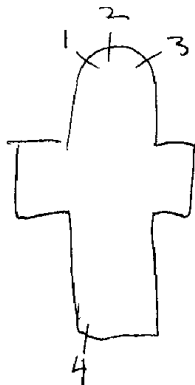

Bibliografie

Verslagen van de diocesaine kommissie van het aartsbisdom Mechelen-
deel I, blz. 65) - nr. I-2-3 *zeer werden eerst afgekeurd.*
deel II, blz. 77)

1897. J. DOBBELAERE, nr. 1 tot 27.

1894 Verkegen, vz. 17.

1. Verschijning aan Veronius 1897
2. Vertrek van Veronius, 1899
get. J. Dobbelaere
3. Dood van Veronius 1899
4. Veronius omringd door 2 engelen 1899
5. Verering van de heilige 1899
6. Veronius aan het werk 1899
7. Verering van de relikken 1899
8. L. Verona 1897
R. Veronius
9. L. Ignatius
R. Jan Bergmans, 1897.
10. Proccesie van Veronius
get. 1897, J. Dobbelaere
11. Paulus
12. Simon
13. Thomas
14. Thaddeus
15. Philipus
16. Mattheus
17. Glas in lood met 3 wapenschilden
(op hoogsaal)
18. Bartholomeus
19. Mathias
20. Johannes
21. Jacobus
22. Andreas
23. Petrus
24. Kroning van O. L. V. get. J. Dobbelaere, 1897.
25. Boodschap aan O. L. V. 1899
26. O. L. V. schenkt de rozenkrans aan Dominiku
27. Doop van Kristus (doopkapel) 1899

Halle

Bibliografie:

Fotorepertorium v/h. meubilair v/d. Belg. Bede-
huizen, Prov. Brabant, kanton Halle, 1983, p. 42-
nr. 10-25

Verslagen van de diocesaine commissie van het aartsbisdom Mechelen

Deel I = blz. 248 = nr. 2-3-5-6-24.

deel II = blz. 8-16-50 = nr. 10

Bulletin des commissions royales des arts et des monuments

1895, blz. 77-120 = nr. 10.

Catalogue general par numeros d'ordre des cartons pour vitraux

498 = nr. 10

499 = nr. 24

587 = nr. 25

584 = nr. 2

585 = nr. 6

586 = nr. 3

587 = nr. 5

1356-1357 = nr. 9

1399 = nr. 11 tot 16-18 tot 23

Leuven, Katoor = nr. 17 (natijren)

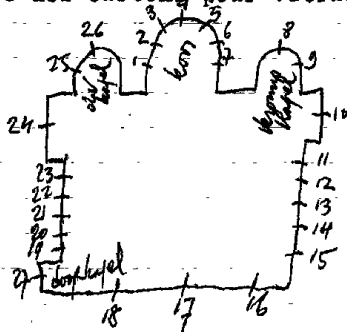

HALLE-Buizingen, Don Boscokerk

200I.M.Nevens, nr. I-2

I. ^E_M. Genesis. Aarde, bomen, water, regenboog,
R. get. Nevens M. 200I

2. ^L_M. Genesis. Rivier, regen, zon, duif of H. Geest.

Alle ^R_M andere ramen zijn gegmaast met edel-antiek glas-in-lood

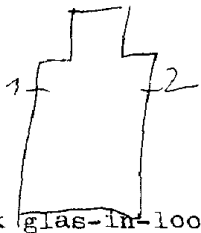

BUIZINGEN, St. Vincentiuskerk
HALLE

Halle

1955.

1. O.L.V. monogram

2. Teksten in verband met Kristus lijden

3. Kleuromlijsting als omkadering van het groot kruis

4. Teksten in verband met Kristus lijden

5. Vincentius

6-7-8. Waterdruppels.

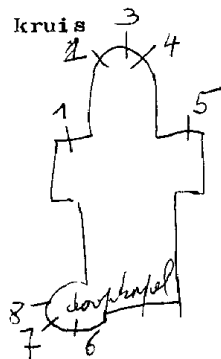

HALLE, Sportcomplex "De Bres" Mgr. Senciestraat 13

1982.A.Blondeel

Traphal: Beoefening van allerlei sporten in de oudheid
tot heden.

HALLE, St. Rochuskerk

[COLLAERT = ontwerp]

1935. COLPAERT, nr. I tot II-21-22-27. ^{uit 1950}

1950. HUET, nr. I tot 20-23 tot 26.

I-2-9-10. Glas in lood met teksten
3 tot 8. Engelen die de lijdensin-
strumenten dragen. 1935

III. Geboorte van Kris tus.

II. symbolen der evangelisten met
latijnse teksten, van Johannes
1950

II3. van Lucas 1950

II4. van Marcus 1950

II5. van Mattheus 1950

II6-17-18-19. Latijnse teksten ge-
vat in glas in lood over de
acht zaligheden. 1950

20. Verheerlijking van O.L.V. met
Rochus-engelen-perochianen.

21. Doop van Kristus. 1938

22. L. Ark van Noë 1938

M. Petrus als visser

R. Adam e n Eva

23 tot 26. Latijnse teksten gevat in
glas in lood over de acht zaligheden.

27. Drie taf. leven van Rochus.

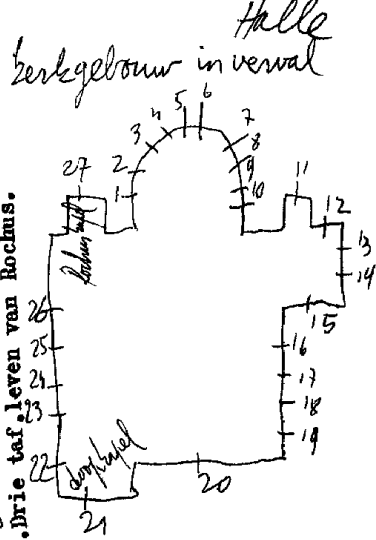

Bibliografie:

Bulletin des commissions royales des arts et des monuments
1935, blz .46 = nr. Itot10.

V.A.B. Gids 1960, blz. 312 = nr. Itot10-12tot15-21-22.

VLAANDEREN, 1971, nr. 117, blz. 23 = Itot11-21-22-27.

Foto repertorium v/h meubilair v/d Belg. Bedehuizen
Prov. Brabant, Canton Halle, 1983, p. 39 = nr. Itot 11-21-22-
27

HALLE, Monasterium H. Sacrament - Sacramentienen
C. Verhavertstraat 170

1. H. Hart van Jezus verschijnt aan Margaretha Maria à
Lacoque.

2. H. Hart van Maria vereerd door de kloosterzusters van
de Carmel.

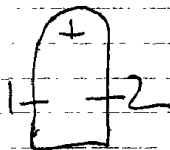

70

HALLE, Emmauskerk - Hoek C. Verhaeverstraat - Astridlaan
zusters v/h. H. Sacrament

1989. F. Pauwels, nr. ItotIO

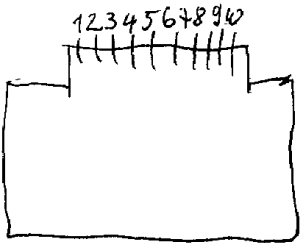

- 1. De Schepping
- 2. Exodus
- 3. De profeten
- 4. Johannes de dooper
- 5. Geboorte van Jezus
- 6. Het openbaar leven
- 7. De fase van het lijden
- 8. De dood van Jezus
- 9. De opstanding
- 10. De uitdraging, get. F. Pauwels

Bibl.

Gelegenheidsdrukwerk inwijding glasramen Emmauskerk Halle
nr. ItotIO

Jef Colruyt
Kapel!

1. ~~2~~ twee taf. leven van Augustinus
2. Augustinus
3. twee taf. L. van Augustinus, get. J. Colruyt, 1964
4. twee taf. L. van Godelieve
5. Godelieve
6. twee taf. L. van Godelieve
7. twee taf. L. van Stefanus
8. Stefanus, get. J. Colruyt, 1957
9. twee taf. L. van Stefanus
10. B. Jonas en de vis
 0. Twee jongelingen, get. 1963, \$
11. B. engel
 0. Twee mannen
12. B. Blinden genezen
 0. Boodschap
13. Doop van Kristus, 1956.

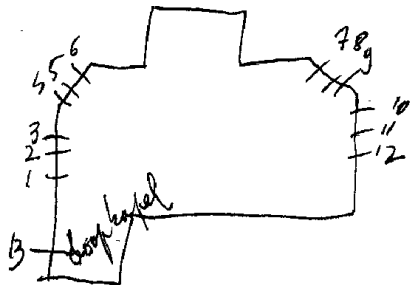

Bibliografie:

VLAANDEREN, 1971, nr. 117, blz. 23

Jef Colruyt = \mathcal{L} =

Nu eetmaal:

- 1. L. December - Herders
- R. Januari - Koningen
- 2. L. Februari - Opdracht
- R. Maart - Boodschap
- 3. L. April - Kristus als landbouwer
- R. Mei - Mariaverering
- 4. L. Juni - H. Hart van Jesus
- R. Juli - Bezoeeking
- 5. L. Augustus - Hemelvaart van O.L.V. \mathcal{L}
- R. September - O.L.V. v. 7 smarten \mathcal{L}
- 6. L. Oktober - O.L.V. v/d. Rosenkrans
- R. November - Doden begraven \mathcal{L}

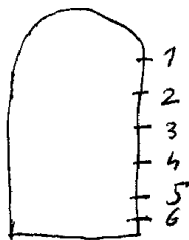

1910. J. DOBBELAERE

- I. B. Monika
- 0. Schip
- M. Walvarie
- R. B. Augustinus
- 0. Foren van David
get. J. J. Dobbelaere 14/10
- 2. Andreas
- 3. Edmonds
- 4. Katedrina
- 5. Gertrudis
- 6. Filimena
- 7. Clothildis, get. J. J. Dobbelaere, 1911
- 8. Joachim
- 9. Anna
- 10. Paulina
- 11. Elisabeth
- 12. Scolastica
- 13. Benediktus
- 14. Henrikus
- 15. Karolus Borromeus
- 16. Paulus
- 17. Petrus
- 18. Jozef
- 19. Maria

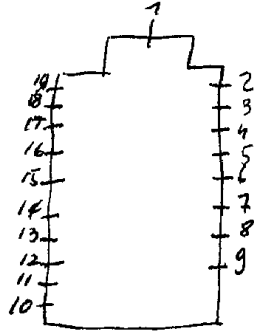

Bibliografie:

Verslagen van de diocesaine kommissie van het aartsbisdom Mechelen:

Deel IV, nr. 3197 = nr. 2 tot 19.

Catalogue general par numeros d'ordre des cartons pour vitraux:

nr. 1 = 2562-2563-2564-2565

nr. 2 = 2674

nr. 3 = 2671

nr. 4 = 2672

nr. 5 = 2673

nr. 6 = 2694

nr. 7 = 2695

nr. 8 = 2561

nr. 9 = 2696

nr. 13 = 2697

nr. 14 = 2670

nr. 15 = 2669

nr. 16-17 = 2668

nr. 18 = 2667

nr. 19 = 2666

HALEN, St. Pieters in Bandenkerk

Van Rompaey A. 13 tot 16

1948. Crespin-Crickx: nr. 1 tot 6 - 16

1. I. Koning David

M. Boodschap

R. Ysaïas, get. Crespin-Crickx

2. B. Drie engelen

M. Geboorte

O. L. Lam Gods

M. Wapen van Pius XII

R. Pelikaan, get. Crespin-Crickx

3. Kalverie, get. Crespin-Crickx

4. Vrijzenis van Kristus, get.

5. L. Bernadette

M. O. L. V. onbevleete ontvangenis

R. Pius XII

6. Kristus geeft de sleutels der

H. Kerk aan Petrus, get.

7. Pelikaan

8. Lijdensinstrumenten van Kristus

9. Lam Gods

10. Offerdier

11. Cecilia

12. H. Hart

13. Kruis en slang

14. Monstrans

15. Manna van de woestijn

16. Twee engelen verlossen Petrus uit
de gevangenis, get. Crespin-Crickx

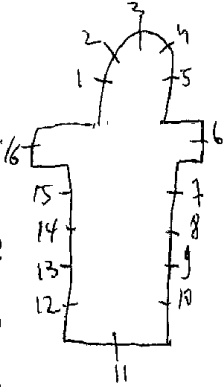

Herke de stad

Bibliografie

V.A.B.Gids, 1966, blz. 309 = nr. 1 tot 6-16.
Vlaanderen, nr. II 7, p. 38 = nr. 6 tot 9
zie brief 2-I-1984 = nr. 6 tot 9

7. tot 10. Decoratief glas-in-lood, alleen vorm en kleur, geen
schildering

11. H. Hart als medaillon. Druivelaar met druiven als versiering

12. Kruis en slang

"

"

Sacristie:

13. Top: Twee vissen

B. Roeping van Petrus

O. Wonderbare visvangst, gt. A. Van Rompaey

14. Top: Petrus slaapt

B. Petrus wandelt over het meer

O. Petrus Hof van Olyve

15. Top: Petrus slaat

B. Petrus Banden

O. Slaat het oor af

16. Petrus spreekt

O. Petrus steent O.

HALEN, St. Pietersbandenkerk

968. F. Slangen, nr. 6 tot 9

A. Van Rompaey, nr. 1 tot 5

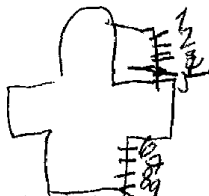

Weekkapel:

1. B. Petrus wordt geroepen

O. Petrus wandelt over het meer, get. A. Van Rompaey

2. B. Petrus slaapt

O. Hof van Olijve

3. B. Petrus slaat

O. Petrus slaat een oor af bij een apostel

4. B. Petrus preekt

O. Predeking van Petrus

5. L. Petrus banden

R. Steenrots

Zijbeuk - kerk:

6 tot 9. Decoratief glas-in-lood, zonder schildering of symbolen. Alleen vorm en kleur

HALEN, Zelk, St. Pancratiuskerk

1934. Osterrath, nr. I-2-6 tot II
nr. 3-4-5-12 tot I7
NR. 9

I. Agnus dei

2. Pelikaan

3-4-5-12 tot I7. Decoratief glas-in-lood, zonder schildering
of symbolen - hedendaags

6. O.L.V.

7. Kristus aan het kruis

8. Victor

9. Pancratius

IO. Verrijzenis van Jezus

II. Jozef

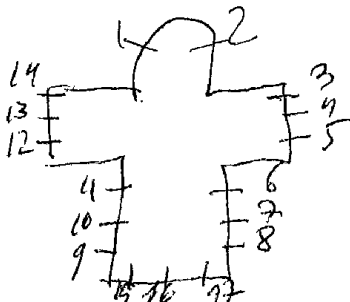

Bibliografie:

LIEGE, Musee d'art religieux et d'art mosan, nr. I-2=ontwerp-
tekeningen
Gids voor Vlaanderen 1966, P 309-129

HALEN

ZELEM, St. Lambertuskerk

Herz de stad

1. L. Thomas van Aqiuono

R. Juliana

2. Leerlingen van Emmaüs

3. L. Norbertus

R. Clara

4. Maria Magdalena

5. Petrus

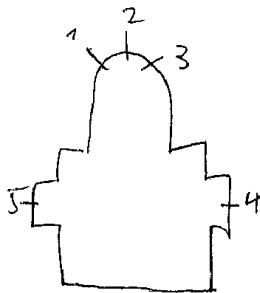

HALEN-Loksbergen, St. Andreaskerk

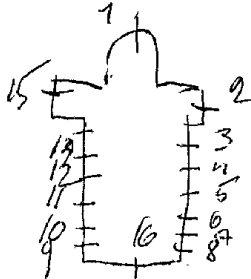

1894. Jamin~~8~~, nr. Itot I ~~10~~
1987. Restauratie

I. Roeping van Petrus
2. B. God de vader
M. God de zoon en H. Geest
O.L.O.L.V.
R. Jozef

3 tot 14. In ieder raam 2 kleine medaillons gevat in glas-in-lood met symbolen uit de litanie van O.L.V.

14. Kroning van Maria

15. Ornamentale versiering in het boogveld. In het middel
H. Geest

Bibliografie:

Bulletin de commissions royales des arts et monuments,
1896, p. 74 = nr. Itot I ~~10~~

HALTINNE-Haut-bois, St. Jozefkerk

N

Andenne

- 1. Antonius
- 2. H. Hart van Jesus
- 3. Jozef
- 4. Francinne
- 5. Kind Jezus
- 6. Jenevieve
- 7. Rene

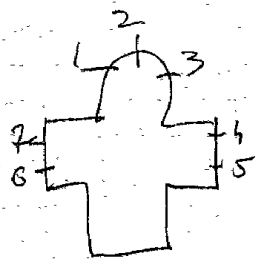

niet bijzonder

HAM -
KWAADMECHEREN - Genedijk, O. L. V. Hemelvaartkerk

Beringen

1943. HUET

1. Pieta, get. J. Huet, 1943

2. Offer van Isaak en Abraham, get. J. Huet, 1943

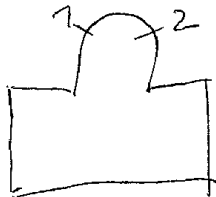

HAM-Oostham, Dominicanessen

Lager onderwijsschool, Schoolstraat 8

1975. Crickx, nr. 1-3-4-6

M. Nevens, nr. 2-5

kapel:

1. L. Wapenschild van België

M. Jozef, get. P. Crickx

R. Wapenschild van kard. Van Roey

2. L. Priesterschap, get. Nevens

M. Pinksteren, get. Nevens, 1975

R. H. Geest - A. V. sterren

3. L. Mystieke roos - medaillon als wapenschild.

M. O. L. V. van de rozenkrans

R. Ster der zee (medaillon als wapenschild, get. Crickx)

4. L. Bisschoppelijk wapenschild "Quir ego servus"

M. H. Hart van Jezus

R. Wapenschild provincie Limburg

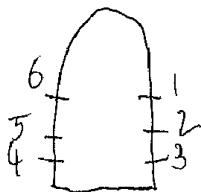

5. L. Passiesymbolen van Jezus lijden, get. M. Nevens
M. Ringen, kruisjes, lamp
R. Plant, olielamp, kruik, get. M. Nevens, 1975
6. L. Wapenschild van Paus Pius XII
M. H. Thecla, get. F. Crickx
R. Wapenschild der congregatie de Dominicanessen.

Monografie M. Nevens, 1992, nr. 2-5

HAM-Kwaadmechelen, Zusters Philippe Neri, Dorpsstraat 49

1990. Jos Knaepen, nr. 1-2-3

(Dekoratief glas-in-lood, zonder schildering)

1. Ontluikend hart van Philippe Neri gesierd met bloemen,
get. J. Knaepen, 1990

2. Arend, get. J. Knaepen, Borgloon

Deur: H. Geest (aangepast en vergroot-oud glas)

De nummers 1-2 zijn 7 smalle hoge ranspijlen die elk een geheel vormen.

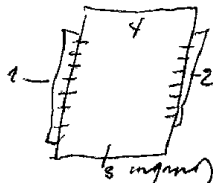

geloopte kerk
HAM-Oostham, O.L.V. kerk

1. Glas-in-lood
2. Vormels
3. Pieterschap
4. Eucharistie
5. Huwelijk
6. Glas-in-lood

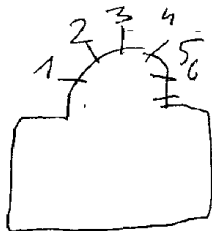

Al de andere ramen in deze kerk zijn in gewoon glas-in-lood.

HAM-Oostham, Historische pastorie, Pastoriestraat 5

I680.

Overloop naar Iste verdieping: raamwerk in ijzer. Ijzer gebruikt als loodverdeling.

Itot6. Bij ieder glas draagt een engel een wapenschild. De schildering bestaat uit grissail, zilvergeel en kleur glazuren, soms Jeanx Cousin. Glazen zijn uit I stuk.

7totII. Rechthoekige glazen uit I stuk met latijnse opschriften, ged. I680. Kontour en zildergeel.

In lichtbak:

Bevat een groot aantal restanten die behoren tot dit gebouw, als gevolg van oorlogvernieling door luchtverplaatsin

Drie ovale glazen met engelen die wapenschilden dragen.

Drie rechthoekige glazen met latijnse opschriften, ged. I680
Kontour, grisaille, zildergeel, Jean Cousin

Open monumentendag 2000, p.36

Hebig, De glasschilderkunst in België, 1942; p.180, nr. I680

- 1. Dood van Julia, get. Van der Poorten
- 2. Boodschap
- 3. Kroning van O.L.V.
- 4. Aanbidding der koningen, get.
- 5. Eduardus, get. Van der Poorten.
- 6. Rochus, 1873.
- 7. L. Filipus
R. Jacobus mayor
- 9. Petrus verlost uit de gevagenis,
1903, Eug. De Siets.
- 11. Kristus verschijnt aan Maria Mag-
dalena à Lacoque, 1899, E. DELETS.
- 13. Drie bisschoppen, 1894, E. Demets-
p
- 15. Doop van Kristus.
- 16. Karolus Borromeus
- 18. L. Antonius
R. Eduardus
- 20. O.L.V. van Lourdes, 1899.
- 22. H. Familie
- 24. L. Barbara
R. *Eulalie Antonius*
- 25. L. Barbara, 1873
R. Godelieve

8-10-12-14-17-19-21-23. Glas in lood

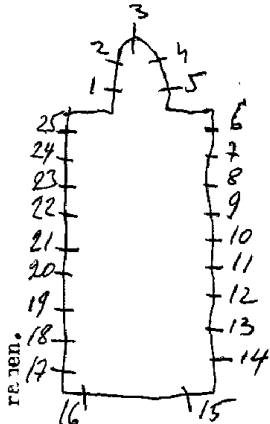

1870. Van der Poorten: nr. I tot 5-6-18-22-25.

Vanaf 1894. Eug. Demets: nr. 9-11-13-20.

Ladon [?] nr. 15-16.

1891. ~~Verbeke~~ nr. 7-24.

Bibliografie:

Bulletin des commissions royales des monuments et d'arts:

1869, blz. 395) nr. I tot 5.
1870, blz. 498)

ontwerp tekening-versch. Casier = nr. 7
Atelierboek Casier, nr. 7-24

Biographie nationale deel 133, p. 425 = nr. 15-16

eigen dokumentatie - fotocopies bij Van der Poorten - nr. 1 tot 6-18-22-25

Foto repertorium o/h. neubilair v/d. Belg. Bedreuen
Prov. Ovl, Canton Hamme, 1980, 1.20 = nr. 20

HAMME, H. Familiekerk

1974. Vonk, nr. 1 tot 7 = ontwer
A. Caldera = uitvoer

voor foto's

1. Verering van de eucharistie
2. Verrezen heer
3. Doorlopend motief als een fries opgevat. Het bestaat uit figuren gevat in een lijnenspel van lood. Met schildering
4. Johannes, get. Vonk
5. Engelen, get. Vonk
6. O.L.V. met kind omringd door engelen, get. Vonk
7. Pieta, get. Vonk

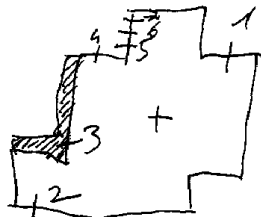

A. Caldera - Catalogoog 1999

Hamme

HAMME, Zogge - O.L.V. bijstandkerk

1. O.L.V. onbevlekt ontvangenis.
2. Jozef.
3. Boodschap
4. Maria bezoekt Elisabeth
5. Geboorte
6. Opdracht in de tempel. 1894.
7. Terugvinding in de tempel. 1904.
8. Petrus
9. Paulus
10. Verrijzenis van Kristus
11. Hemelvaart van Kristus
12. Pinksteren
13. Hemelvaart van O.L.V. 1897
14. Kroning van O.L.V.

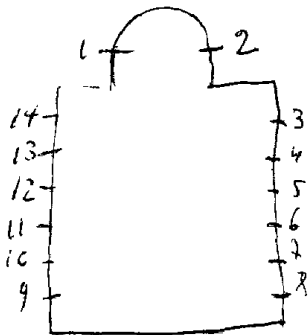

we ook persoonlijke brief van 17 7. 1965

HAMME-Zogge, Zusters van de H. Vincentius - Zogge 74

1984. Hugo D'Haen

glasraam geplaatst in lichtbak - kapel
I. Vincentius à Poulo, get. H. D'Haen

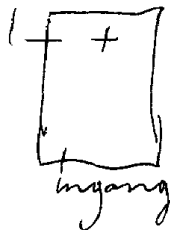

HAMME-Anna, H. Annakerk

1890.

1. L. Karolus Borromeus

R. Julius. 1890.

2. L. Petrus

R. Anna. 1889

(van iemand anders)

3. L. Paulus

R. Ludovikus. 1890

Fotorepertorium vlg. menublain vld. Belg. Bede-
huizen, Prov. Ovl, Kanton Hamme, 1890 9. 17=
M. 1-2-3



Hamme-

Hamme

MOERZEKE, E.H. Poppelkapel - Kasteellaan I

1961. NEVENS-MORTIERS

ontw. uitv.

Al de glasramen zijn decoratief glas in lood, zonder schildering, loodverdeling is tevens de tekening.

1. Brood en vissen, get. Nevens-Mortier, 1961

2. Duif-Lam Gods, get. Nevens-Mortier

3. Rozen zonder doornen

4. Lelie, get. Nevens-Mortiers, 1962.

5. Zonder thema

6. Zonder thema

of Apocaliptische eenheid

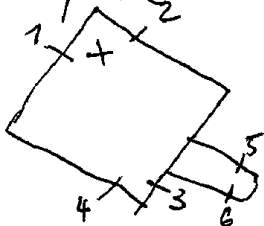

Bibliografie:

VLAANDEREN, 1971, nr. 117, blz. 36

Maurice Nevens-monografie 1992 (met kleur foto's)

Hamme
MOERZEKE, Booteik - St. Ritakapel

Hamme

1950. Jan Wouters

1. Martinus
2. Rita, 1950, get. Jan Wouters
3. Kruis en rozen
4. O.L.V. get. J. Wouters, 1950.
5. Jozef, get. Jan Wouters

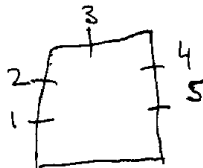

Bibliografie:
Wie is dat in Vlaanderen, blz. 283.

HAMME, H. Hartkerk

1994. Bavo ~~Stichting~~ Tiebos, nr. Itot6

Itot6. Decoratief glas-in-lood, geen schildering, alleen vorm en kleur, loodverdeling is tekening.

Bij ieder raam is er een kleur die dominant is.
Geïnspireerd op het schepingsverhaal

Kerk en leven, nr. 3, 1995, p;4 = nr. Itot6

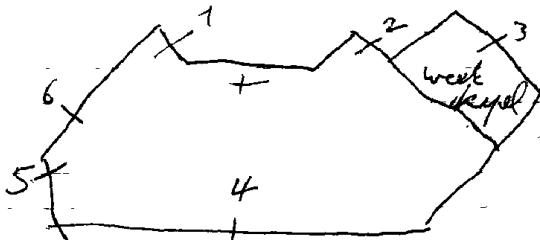

1. Nederinge ~~waas~~ maagd - sym. vaas, get. monogram, 1980
2. Vaas van godsvrucht = sym. lamp, get. 1981 monogram
3. Wijze maagd = sym. lamp + lam, get. 1979 monogram
4. Morgenster - sym. ster, get. 1979, monogram
5. O reime maagd, get. 1979, monogram
6. Deur des hemels, get. 1979 monogram = sym. deur

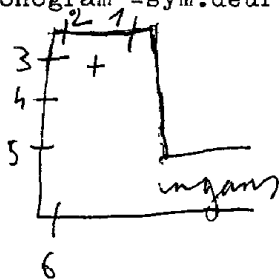

D

Hamme
MOERZEKE, E. Z. v/h. H. Vincentius à Paulo - Kasteellaan I

Hamme

1946. Jan Wouters

1. Engel

2. Engel



Bibliografie:

Denijs Peeters: reeks "Kunstenaars van Heden" Jan Wouters,
1958, deel I, blz. 35-46.

HANNE-Sint Anna, St. Jozefkapel, Moorselstraat

2003. Thomas Mon, nr. I-2

1. Jozef en Maria varen met de veerboot naar de overkant van de stroom, get. 2003-Mon Thomas
2. Geboorte van Jezus, get. Mon Thomas



Hamme-

MOERZEKE, E. Z. v/d. H. Vincentius - Molenstraat 7

Hamme

1961. Jan Wouters, nr. 14-15.

1. David
2. Petrus
3. Maria Magdalena
4. Goede herder
5. H. Hart van Jesus
6. God de vader
7. H. Hart van Maria
8. Jozef
9. Vincentius
10. Moeder van smarten
11. Michael
12. Paulus
13. Cecilia
14. Priester Poppe op zijn doodshed
15. Biddende zusters, get. 1961, Jan Wouters

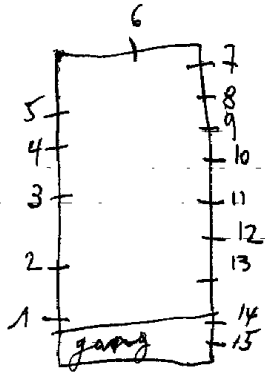

1. Jozef, 1910
2. L. H. Hart van Jezus
R. O. L. V.
3. Coleta, 1910
4. Justina
5. ~~Top~~: B. H. Familie te Nazareth
O. L. Victoria
R. Adolfius
6. Petrus, 1930
7. Maria Magdalena, 1923
8. H. Hart van Jezus verschijnt aan Maria Mararetha à Lacoque
O. Engelenkopjes, 1923
9. Bernardus, 1923

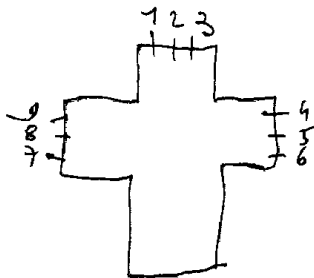

Hamme -
MOERZEKE, St. Maartenkerk

Hamme

Sam. Coucke, nr. Itot4.

1. Bisschop dient drank aan een zieke toe.
2. H. Hart aan Jezus verschijnt aan Maria Margaretha à Lacoque
get. Sam. Coucke
3. H. Hart van Maria verschijnt aan een kloosterzuster, get. S. Coucke
4. Dood van Maria - Jozef en Jezus verschijnen - 2 schenkers.



Iori Van Bierwilt-Atelier S. Louche en zonen-Bieleof
1984, P. 115 = nr. 1 tot 4
Antwerpen, Stadsarchief, Reklamedruksels = 1 tot 4

Hamme

HAME-ANNA, E. Z. v. Barmhartigheid van Ronse - St. Annastraat 81

1930. PEENE-DE LODDER

I.O.L.V.

2.H.Hart van Jezus

3.Jan de Doper

Bibliografie:

Catalogue general par numeros des cartons pour vitraux: 3465 = nr. 1-2-3.



HAMME, Gemeentehuis

1968. Kempaans, nr. I-2-3 (VZW.)

1968. Vercammen F., nr. 4-5-7

1989. Van Malderen Paul, nr. 6

Dienst bevolking:

1. Hamme, oase van groen en water

2. Kermisvierend volk, get. Kempaans-Hamme, V.Z.W.

3. Het volk dat vroet (spinnerijen, scheepvaart)

Gang:

4. Visser, get. F. Vercammen, 1968

5. Monumenten van Hamme, get. F. Vercammen, 1968 *Franklin*

Gelijkvloers-hal:

6. Wapenschilden symbolen van Hamme, get. Paul Van Malderen

Bureel v/d. burgemeester:

1989

7. Kerken van Hamme

1961.M.De Groot.

1. Huvelijk, get. M. De Groot
2. Doopsel, get.
3. Biecht, get.
4. Vormsel, get.
5. Olijfsel, get.
6. Priesterschap
7. Kroning van O.L.V. get.
8. Hemelvaart van O.L.V.
9. Pinksteren, get.
10. Berg Tabor, get.
11. Verrijzenis van Kristus, get.
12. Kalvarie, get.
13. Kruisdraging, get.
14. Doornekroning, get.
15. Onthoofding van Reinhildis, get.
16. Reinhildis
17. Engel, get.
18. Engel, get.
19. Gertrudis, get.
20. Godelieve, get.
21. Goedele
22. Leven van Reinhildis. 1961
23. Leven van Reinhildis
24. Reinhildis geeft brood aan de armen, get.
25. Vrouwelijke figuur, get.
26. Geseling van Kristus
27. Hof van Olijve, get.
28. Kristus predikt in de tempel, get.
29. Opdracht in de tempel, get.
30. Geboorte, get.
31. Maria bezoekt Elisabeth, get.
32. Boodschap, get.
33. O.L.V. van de rozenkrans, get.

Bibliografie:

V.A.B.Gids, 1966, blz. 315.

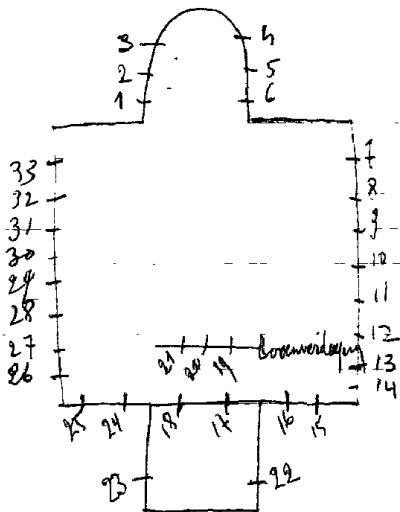

HAMOIS-Hubinne, O.L.V. kapel - Route d'Hubinne

H

1974. Londot=ontw./Carpet=uitv., nr. 1 tot 6

1-2. Dekoratief glas-in-lood zonder schildering of symbolen
3 tot 6. Glas-in-lood met helder effen wit glas.

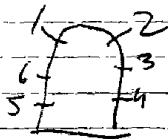

Monografie Lm. Londot = nr. 1 tot 6

1888. J. DOBBELAERE, nr. I

nr. 2-3-5-6-7-8-10-II.

nr. 4-9

1. Petrus
2. Henricus
3. Franciscus van Assisi
4. O.L.V. schenkt de rozenkrans aan Dominikus
5. Lambertus
6. Isidoor
7. Rosalia
8. Theresia
9. H. Familie te Nazareth
10. Maria en Anna
11. O.L.V. onbevlekt

Bibliografie:

Catalogue general par numeros d'ordre des cartons pour vitraux
1843 = nr. I

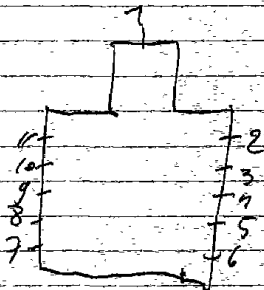

Repertoire Photographique des mobiliers des sanc-
tuaires de Belgique, Prov. de Namur, Canton de Ciney,
1977, p. 43 = m. 1

HAMOIS-Mohiville, St. Pieterskerk

I93I. Steyaert en zoon, nr. I

I. De goede herder, get. I93I. Steyaert en fils
(geen ornamentale achtergrond versiering meer - alleen horizontale-vertikale met rechte lijnen als loodverdeling).

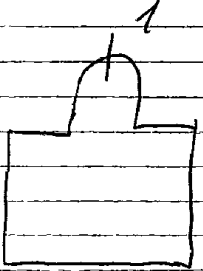

HAMOIS-Scy, St. Martinuskerk

1903. H. Heyden, nr. Itot8

1. L. Joanna

R. Octavia, get. 1903, H. Heyden

2. L. Camillius

R. Ludovicus, get. 1903, H. Heyden

3. Martinus deelt zijn mantel met de bedelaar, get. H. Heyden

4. Dood van de zondaar, get. 1903, H. Heyden

5. Verrijzenis der doden of paaszaterdag, get. H. Heyden

6. O. L. V. koningin verlost de boetvaardigen uit het vagevuur

7. Dood van de rechter, get. 1903, H. Heyden

8. H. Familie, get. H. Heyden.

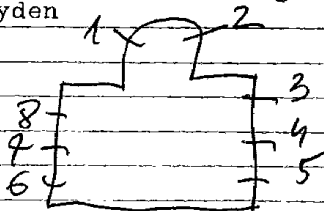

berit de berleslentel Jh. Francois marioje

#

HAMOIS-Schaltin, St. Remaclekerk

1928. C. Ganton-Defoin, nr. Itot 10

1. Kristus verdeelt brood en vissen aan de gelovigen, 1928
2. Emmausgangens + wapenschild, 1928
3. H. Hart van Jezus, 1928
4. Roeping van Hubertus, 1928, get. C. Ganton-Defoin
5. Lucis de Gonzaga, + wapenschild, 1928
6. Kristoffel, get. Cal Ganton Defoin, 1928
7. Benediktus, 1928
8. Theresia van Lisieux + adelijk wapenschild, 1928, get.
C. Ganton-Defoin
9. Franciscus Xaverius, 1928
10. O.L.V. van Lourdes, get. 1928, C. Ganton Defoin

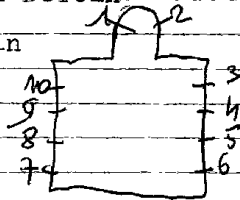

Bulletin des commissions royales des arts et des monuments
1928, blz. 27 = nr. 10

HAMOIS-Natoye, O.L.V. hemelvaartkerk

1904. Osterrath, nr. Itot5

- 1-5. Beschilderd glas-in-lood met ornamenten.
- 2. Adeline, 1904
- 3. O.L.V. onbevlekt
- 4. Ernestus, 1904

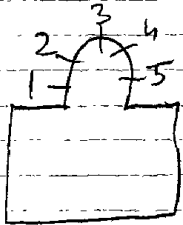

Bibliografie:
 Reklamedruksel atelier Osterrath, nr. Itot5

ACHEL, St. Benediktusabdij

3

Hamour Achel

1947. FRANS SLEYPEN, nr. I tot 50.

1946? JAN WOUTERS, nr. 51-52.

1948. JOS HENDRICKX, nr. 53 tot 58.

1962. P. VAN DEURSEN, nr. 59-60-61.

*Noord-Brabant - ned. P.G.
Gemert 1927*

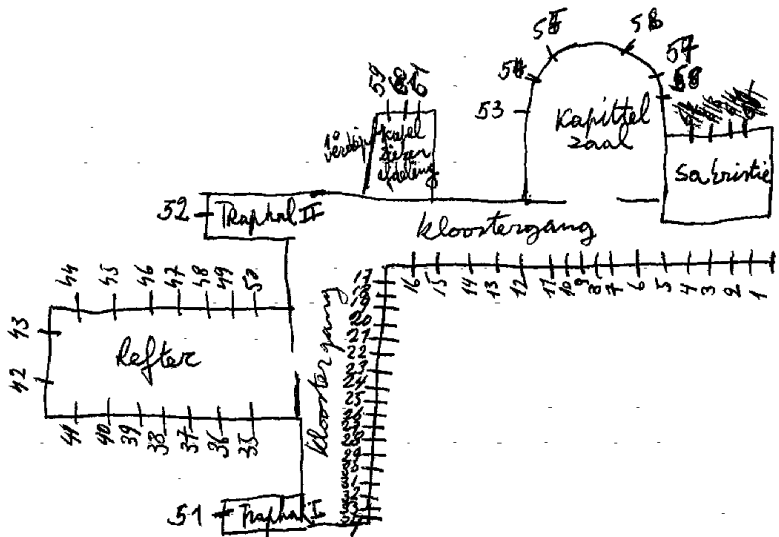

-Achet

Hamont
I

HAMONT, St. Laurentiuskerk

1910. Ladon, nr. 1 tot 8-14-15-16-23 tot 26.
1914. Osterrath, nr. 9 tot 13-17 tot 22.

Er zijn in de boven-ramen van deze kerk 22 glas-in-lood-ramen (jugendstyl) naar de ontwerpen van architect Cuypers (Ned.) gemaakt (zeer mooi).

In 1987 herstelde Van Zijt de ramen

Bibliografie:

Bulletins des commissions royales des arts et des monument
1904, blz. 192 = glas in lood ramen
1910, blz. 74 = 1 tot 8-14-15-16-23 tot 26.

VAB. gids, 1966, blz. 315 = 1 tot 26.

Leges, Musée d'art religieux et d'art moran = ontwerptekeningen
nr. 1-12-13-19-20

Revue de l'art chrétien, 1908, p. 404 = nr. 1 tot 8-14-15-16-23 tot 26

Biographie Nationale, deel 33, p. 425 = nr. 1 tot 8-14-15-16-23 tot 26

I. (van boven naar onder)

Leeuw = sym. evangelist
Dood van Laurentius
Sophon

Jezus de kindervriend
Ozeas
Geboorte van Jezus
Habacuc
Man. figuur

2. Arend = sym. evangelist
Verschijning van Kristus

Joel
Bruiloft van Cana
Job

Jezus onderwijst in de tempel

Jeremias
Engelen

3. Hand

H. Drieuldigheid
Barech
Kalvarie
Zegening met de monstrans
Zachar

Augustinus

4. Engel

Pinksteren
Koning Salomon
Vrijzems van Kristus
Abdias

Laatste avondmaal

Jonas

Paulus

5. Os = sym. evangelist
Opelvaart van Kristus

5. (vervolg)

- Daniel
- L.L. van Emaus
- Ezechail
- Palmsondag
- Moning David
- H. Rosa van Lima
6. B. Vlucht naar Egypte
0. Jezus terugvinding, 1911
7. B. Huwelijk van Jozef en Maria
0. Jozef tot koning gekroond, 1914
8. B. Wonder van Jozef
0. Voorspelling van Jozef, 1911
9. Kristina
10. Aloysius
11. O. L. V. onbevlekt
12. Franciscus Assisi
13. H. Hart van Jezus
14. B. Mozes slaat water uit de rots.
0. Mozes
15. B. Doop van Kristus
0. Jan de dooper
16. B. Petrus doopt
0. Petrus, 1917
17. Engel Michael
18. Antonius
19. Petrus
20. Lambertus
21. Jacobus
22. Jan de dooper, 1914
23. B. Jezus onderwijst in de tempel
0. Huwelijk van Jozef en Maria, 1911
24. B. Opvoeding van Maria in de tempel
0. O. L. V. onbevlekt ontvangenis.

25. B. Koning van O.L.V.
O. Hemelvaart van O.L.V. 1911
26. B. O.L.V. onbevlekt ontvangers
O. Adam en Eva, 1911.

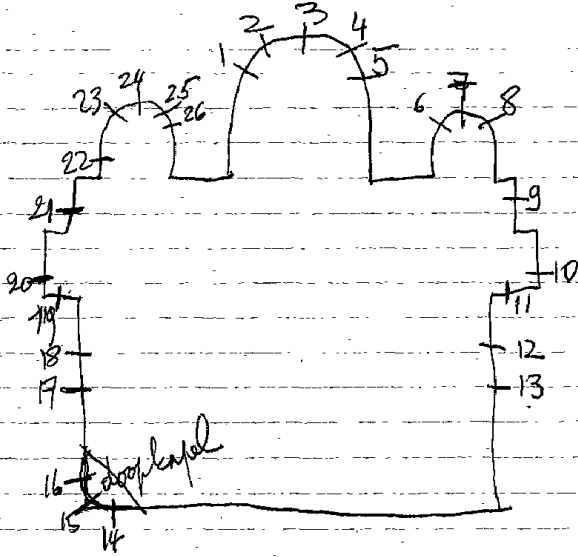

1910

1. Opdracht van Jezus in de tempel
2. Dezoek van Maria aan Elisabeth
3. Hemelvaart van O.L.V.
4. Aanbidding der koningen
5. Monuphus
6. Isaias
7. O.L.V. van Lourdes
8. H. Hart van Jezus verschijnt aan Maria Margaretha à Lacoque
9. Boodschap aan O.L.V.
10. Jeremias
11. Gondulphus
12. Doop van Antonius
13. Verheerlijking van Antonius
14. Mirakel met het Sakrament
15. Genezing van een lam kind.

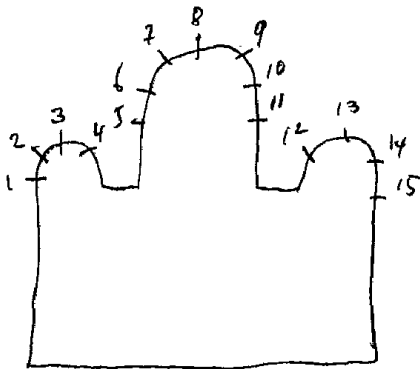

Bibliografie

Bulletin des commissions royales des arts et monuments:
1910, blz. 404. (vermoedelijk is deze aanduiding de goed-
keuring der ramen geweest).

Hamont

HAMONT, Het Lo, Salvator mundikerk.

1964. Vonk = ontwerp
Helaers = uitv.

1. Eucharistie, get. Vonk-Helaers
2. Doopsel
3. 14 taferelen van de kruisweg + de verreezen kristus.
(al de taferelen zijn met de hoofden weergegeven).

Bibliografie

VLAANDEREN, nr. II 7, blz. 44

Fotorepertorium v/h. meubilair v/d
Belg. Bedehuzen, Prov. Limburg, Kanton 3
Neerpelt, p. 24 = nr 2

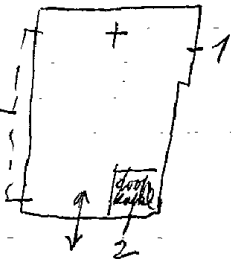

HAMONT-Achel

Kloostergang:

Motieven gevat in glas in lood.

- 1. Muciserende engelen
- 2. Muciserende engelen, get. 1947
- 3. Maria bezoekt Elisabeth
- 4. Verloving van Maria en Jozef
- 5. Geboorte van Kristus, get. 1947
- 6. Vlucht naar Egypte, 1947
- 7. Opdracht in de tempel, get.
- 8. Vinding van Jezus in de tempel
- 9. Bekoring van Kristus, get.
- 10. Blijde intrede van Kristus in Jerusaleem, get. 1947.
- 11. Kalvarie, get. 1947
- 12. Pieta, get. 1947
- 13. Verrijzenis van Kristus, get. 1947
- 14. Hemelvaart van Kristus, get. 1947
- 15. Pinksteren, get. 1947
- 16. Vermenigvuldiging der broden, get. 47
- 17. Geest zweeft over de wateren
- 18. God schiept de dieren, get. 1947
- 19. God schiept de vissen en vogels, get. 47
- 20. Adam en Eva
- 21. Kain en Abel, get.
- 22. Zondvloed, get.
- 23. Offer van Abraham, get. 1947
- 24. Verschijning van de engel aan Jacob
- 25. Manna in de woestijn, get. 1947
- 26. Mozes slaat water uit de rots
- 27. Voorspelling van de messias door
 Ilsaias en Jeremias, get. 1947
- 28. Voorspelling van de *hemer* door
 Ezechiël en Daniël

29. I. Mattheus

R. Marcus, get. 1947

30. L. Lucas, get. 1947

R. Johannes

31. H. Familie, get. 1947

32. Doop van Kristus, get. 1947

33. Bergrede, get. 1947

34. Zending der apostelen, get 1947

Refter:

35. Adam in het paradijs, 1948

36. Tobias eet brood met de armen

37. De vrouw verzamelt water en meel

38. De ouderling geeft het voorbeeld
aan de jeugd voor zijn geloof

39. Engel wekt Isaïas

40. Het manna der woestijn

41. Offer van Melchisedek

42. Kristus figuur

43. Leerlingen van Emaus

44. ~~Bloed~~ en wijn van Kristus, I cor 10.16

45. Brood van Kristus, Jo. 6:50

46. H. Hart van Kristus, Jo. 6,35

47. Mijn voedsel is de wil van de vader, Jo, 4, 34

48. Vermenigvuldiging der broden, Marcus 8, 8

49. De koning roept zijn volk op om aan te
zitten bij het maal, Lucas 14, 13

50. De vader voedt de vogelen in de natuur
Mattheus, 6, 26. get. Sleypen.

Traphal: nr. I.

51. Genealogie der abdijs

Roche fort 1807

Sierp 1883

Silbergh 1888

Achel 1946

get. Wouters 1946

Hamont-Achel
ACHEL-Statie, H. Kruisvindingkerk

Hamont

1963. Daan Wildschot - Mesteron
Bunde, Ned. Limburg, Nederland

Gans de kerk is versierd met decoratief glas in lood, zonder
schildering. De loodverdeling vormt te tekening.

1. Levensboom

2. Levensboom

3 tot 8. Decoratief glas in lood.

9. Over gans de oppervlakte der ramen zijn vismotieven aangebracht.

Krypte:

10. Herders

11. Geboorte van Kristus

12. Koningen



Foto repertorium v/h. menbilair v/d. Belg. Bede-
huizen, Prov. Limburg, Kanton Neerpelt, 1977,
P. 13 = nr. 1-2

Amont-Achel

Traphal II:

52. Genealogie der abdij:

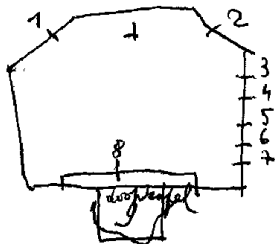
- De Kluis, I 846
Westmalle, I 797
Le Trappe, II 47
Clerveaux, II 25
Citeaux, I 098, get. Wouters

Kapittelzaal:

53. Bernardus, I 950
54. Albrukus, get. I 950, Hendrickx
55. Benediktus, get. Hendrickx, I 948
56. O. L. V. get. Hendrickx, I 948
57. Robertus, I 949
58. Stefanus, I 949

Kapel, Ziekenafdeling - I° afdeling:

59. Vogels
60. Kalvarie, get. P. Van Deyrsey, I 962
61. Vogels (Noord, Brabant) Ned.

Bibliografie:

- JONG KULTUURLEVEN, 2° jg. nr. I, 1950, blz. 27 = R. 53 tot 58.
DENIJS PEETERS "reeks-Kunstenaars van Heden" 1958, deel I, blz. 35 tot 46
WIE IS DAT IN VLAANDEREN, blz. 283 = r. 51-52. R. 51-52.
BELGIKA, nr. 18, 1950, blz. 624 = r. 35. (met afbeeldingen)
VLIEGEN: Balans der moderne Limburgse wand en glasschilderkunst,
blz. 145 = R. 35 tot 50. p. 138
MARTIEN COPPENS, De Achelse kluis, blz. 14 = R. 36 (met afbeeldingen)
blz. 15 = R. 43
blz. 17 = R. 7-8
blz. 18 = R. 8
blz. 19 = R. 52
blz. 25 = R. 41
blz. 26 = R. 56
blz. 27 = R. 57
VLAANDEREN, 1971, nr. 117, blz. 47 = nr. 51-52.
Katalogus, retrospectieve-Jos Hendrickx, 1972, blz. 63. = nr. 51-52. 58
STAINED GLASS WORK, 1949, blz. 5-56

HAMONT - Achel
ACHEL, Gemeentehuis of Gemeenschaps huis

Hamont

1973. Andre VANDERBURGH, nr. 1 tot 16.

Inkomhal:

1. Onderwijs
2. Ontginning
3. Ridderchap
4. Kerstening
5. Rechtspraak
6. Magistratuur
7. (Wapenschilden) St. Servaeskapittel
8. Boxter
9. Revenbroeck
10. Loon
11. De Leonserts
12. Achelse kluis
13. Salus
14. Populii
15. Suprema
16. LEX

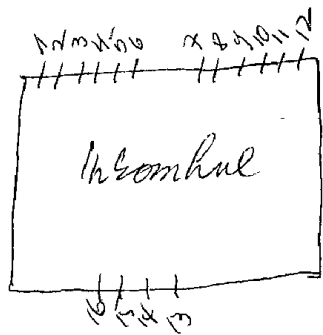

zie mooie, kleur foto's gehouwen door de glazenier

HAMONT, Gemeentehuis

1978 .M. Leenknecht, nr. I-2

Gang-1ste verdieping: (glasramen zijn met een ketting ^{hangen} opge-
I/2. Dekoratief glas-in-lood. Alleen vorm en kleur. Geen
schildering of symbolen. Get. 1972. M. Leenknecht.
Bruikleen Ministerie Vlaamse gemeenschap.

Er zijn losse glasramen met het wapenschild van Hamont
gemaakt als gelegenheid geschenk met beperkte ~~op~~age.
get. 1987. Van Zijst-Van der Burght.

Peer

HECHTEL, E. Dochters van Maria - Dom Bosco Instituut
Dom-Boscostraat 51

- 5. tot 5. Kleine raampjes met decoratief glas-in-lood, zonder
schildering of symbolen - alleen vorm en kleur.
- 6. Aloysius
- 7. Dom Bosco met H. Hart - anker en steen.
- 8. Jan Berchmans.

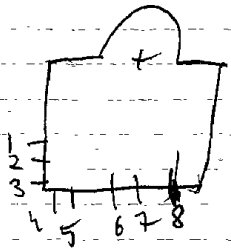

HAMONT-Achel, Kapel O.L.V. van de Beverbekedijk, Bremstraat

1955. Leemans, nr. Itot6

1. Ik zal U de sleutel en van het rijk der hemelen geven.
Wapenschild: boek en 2 sleutels
2. Petrus
3. Op deze steenrots zal ik mijn kerk bouwen.
Wapenschild: rots met een kerk op de top.
4. Ik kom het lijden verlichten.
Wapenschild: Ketten en houten been.
5. O.L.V. van Lourdes,
6. Ik ben de maagd der armen, get. Leemans
Wapenschild: Mijnwerkerslamp.

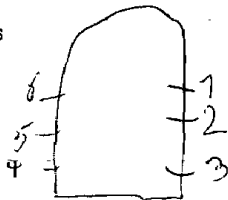

HAMONT-Achel, H. Hartkapel, Bevrijdingstraat

1952. Van den Broek Joris, nr. Itot5

1. L. Mariamonogram

R. Doornengekroond ha~~at~~

2. L. Ploeg

R. Lelie

3. L. Bijbel en zwaard

R. Twee sleutels

4-5. Glas-in-lood

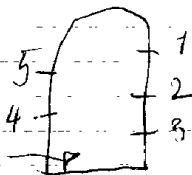

Hamont

HAMONT, St. Jan Bergmanshuis - E. Zwartzusters
Bosstraat

1934 Onterrath,

- 1. Top: Hert verschijnt aan Hubertus ¹⁹³⁴
- L. Lambertus
- R. Hubertus
- 2. Top: kalvarie ¹⁹³⁴
- L. Augustinus
- R. Jan Bergmans
- 3. Top: H. Drieuldigheid
- L. H. Hart van Jezus verschijnt R. aan Maria Magdalena à Lacoque
- 4. Top: verrijzenis van Kristus ^{nr 1 tot 7}
- L. Lutgardis
- R. Juliana
- 5. Top: Theresia bij de paus
- L. Theresia
- R. Paus Leo XIII
- 6. L. Boodschap aan Maria
- M. O. L. V. Hemelvaart
- R. Maria bezoekt Elisabeth
- 7. L. Stigmatisering van Franciscus
- M. Franciscus
- R. Franciscus deelt broden uit 1935.

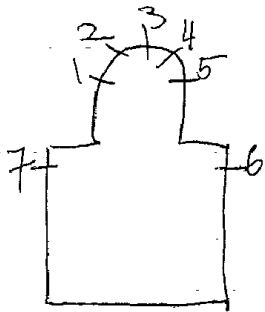

liege, musée d'art religieux et d'art mosan = ontwerptekeningen
nr 1 tot 7

HAMONT, O.L.V. Kappel, Deken Dolsstraat 2

hamont

1959. Ludo Laagland, nr. I ~~III~~ ^{tot 10} -II.

- 1. ^{tot 10} Dekoratief glas-in-lood, zonder symbolen of schildering.
 - 2. O.L.V. van Lourdes, get. 1959, Ludo Laagland.
- Verschijnt aan Bernardette

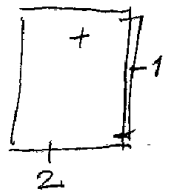
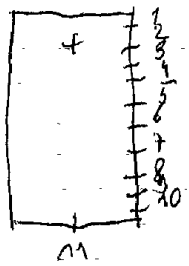

HAMONT, E.Z. Ursulinnen - kloosterstraat 2

1966. J. Bullen, nb. 19

- I. Top: H. Drieuldigheid
- B. Geboorte van Maria
- O. L. Offer van Noei
- M. De schepper
- R. Ark van Noe
2. Top: O. L. V. onbevlekt
- L. Offer van het lam
- M. Engel
- R. Veleris gedeonis
3. B. Verrijzenis van Kristus
- O. L. Kruisdraging
- R. Jonas en de walvis
4. Top: H. Drieuldigheid
- De koningen van de apocaliptis
werpen zich neder voor de aan-
bidding van het lam.
5. B. Hemelvaart van Jezus
- O. De hemelwagen uit het O.T.
6. Vlucht naar Egypte.
7. H. Drieuldigheid
8. Geboorte van Jezus
9. Jan de doper
10. Antonius
11. Engelbewaarder
12. Top: onderwijst alle mensen
- L. Marteldood van Ursula
- R. Verering van de relieken.
13. Top: opvoeding van de kinderen.
- L. Verschijning van Jezus Kristus
aan de H. Angelika
- R. Dood van Angelika
14. Engel Michael
15. Ave Maria
17. Driekoningen
16. Pieta
18. I. H. S.

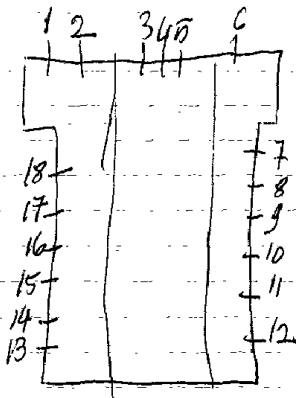

Achterkeuken-gelijklvloers:
 19. Dekoratief glas-in-lood zonder
 versiering. (niets bijzonder)

HAMONT-Achel, Kapel van de Haart of, Grote Haartstraat
Banneuxkapel of OLV. der armenkapel

1951. Joris Van den Broek, nr. Itot7

1. Symbool van de Fransiscanen
2. Ziel des hemels-vreugde
3. Onsterfelijkheid
4. Hemelpoort
5. Vrede
6. Verrijzenis ten eeuwige leven
7. Hemel

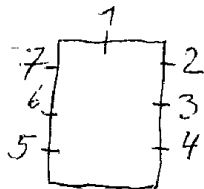

M. Leemans, Kunstenaars van Heden, 1958, deel I, p. II9-123,
Joris Van den Broek.

HAMONT-Achel, Kapel OLV. in nood, Orgideënlaan

1984. Van Zijst-Vander Burgh, nr. I-2

1. Lelie

2. Lelie

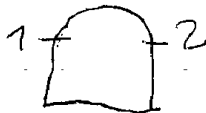

HANNUT-Avernas-Le-Bouduin, O.I.V. verrijzeniskerk

1921.

nr. I tot I0 - I4 tot I7

1944.

nr. I2

1979. *AIROÏTE*

nr. II-13

*(vermoedelijk van Barry
Oicks)*

I. Geboorte van Jezus

2. H. Familie

3. Jezus de kindervriend

4. Jezus geeft de sleutels der H. Kerk aan Petrus

5. Verrijzenis van Jezus

6. Kroning van Maria

7. Augustinus

8. Mathilde

9. Joris

10. Cecilia

11. Glas-in-lood met I2 wapenschilden

I2. Doop van Jezus, 1944

I3. Medaillon H. Marie Sprinon de Monfort gevat in glas-in-lood, 1979

I4. Paulus

- 15. Theresia van Lisieux
- 16. Jozef
- 17. Elisabeth

Jacques De Potter, Avernas-le-Bouduin, p. 7 - ~~nr. 10-14~~,
nr. 10-14 tot 17 (vermoedelijk van Barry-Orlich)

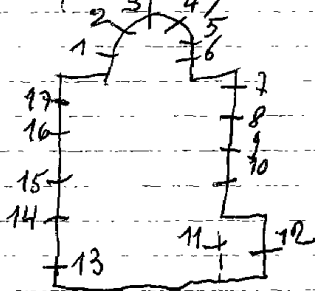

HANNUT, St. Kristoffelkerk

1893. Osterrath, nr. 133,
Artes, nr. 2 = Jupille

1958. A. Romainville, nr. 4 tot 7-14-15-22 tot 25
I2 lichtramen en I2 zijbeukramen zijn
vermoedelijk ook van A. Romainville

I. Engel verschijnt aan St. Antonius abt. 1893

2. L.O.L.V.

R. Jozef, get. Artis = Jupille

3. Offer van Abraham

4. Jozef met lelies

5. Jozef's timmergerief

6. Offerbroden

St. Jozef zijkapel

7. Kristoffel, get. A. Romainville-Hollange-sur-Geer

8 tot 13. Hedendaags glas-in-lood

14. Duif en water

15. Decoratief glas-in-lood

16 tot 21. Hedendaags glas-in-lood

22. Tenhemel opneming van Maria omringd door 5 engelen

get. 1958, Romainville - Hollange-sus-Geer

- 23. Mystieke roos
- 24. Stella maris
- 25. Regina Coeli

maria zijnsel

Er zijn nog 12 boven lichtramen met
hedendaags glas-in-lood

Reklamedruksel atelier Osterrath, nr. I-3

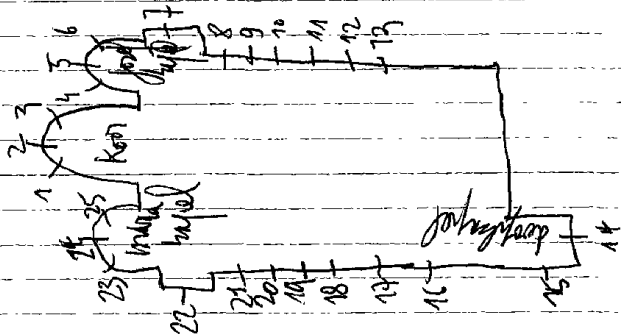

HANNUT-Blehen, St. Petrus en Pauluskerk

1901. L. Grossé, nr. Itot I 2

I. Offer van Abraham

2. Emmausgangers

O. Adelijk wapenschild

3. Visioen van Lutgardis

4. Engel verschijnt aan Antonius abt

5. Doop van Clovis

6. H. Eucharistie toegedient aan Ignatius van Loyola

7. Laatste communie aan Franciscus van Assisi

8. Huwelijk van Jozef met Maria

9. Uitreiking van de eucharistie aan de apostelen

IQ. Roeping van de apostelen

II. Toediening van de H. Olie

I2. O. L. V. schenkt de rozenkrans aan Dominicus

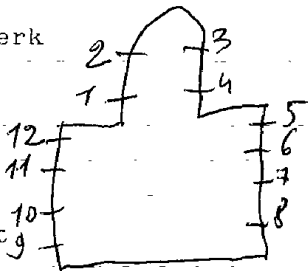

Repertorium photographique du mobilier der sanctuaires de
Belgique, 1977, prov. de Liege, canton de Hannut,
p. 51, nr. Itot12

Bulletin des commissions royales des monuments, 1901, p. 72,
nr. Itot12

HANNT

HANNT-Grand-Hallet, St. Blaisekerk

1921. L. Grossé, nr. Itot 12

1. Jeanne d'arc, 1921
2. Norbertus, get. L. Grossé, 1911
3. Elisabeth van Hongarije, 1911
4. Blaise
5. Lam Gods
6. Katerina, 1924
7. Lambertus, 1923
8. Thilomena, 1923
9. Theresia van Lisieux
10. De goede herder
11. Gerárdus Majella, 1923
12. Pelikaan

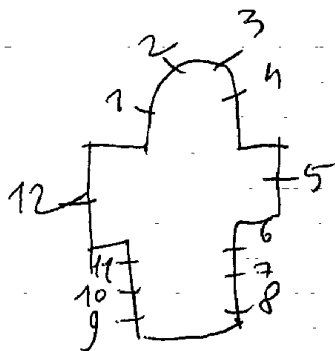

nr. ItotII

1. Decoratief glas-in-lood met ornamentale schildering
2. Decoratief glas-in-lood met, ornamentale schildering
3. Decoratief glas-in-lood met ornamentale schildering
4. Glas-in-lood met ornamentale omlijsting
5. Decoratief glas-in-lood met ornamentale schildering
M. Medaillon - doorstoken H. Hart
6. Decoratief glas-in-lood met ornamentale schildering
7. H. Isidoor - patroon van de landbouwers
8. Johannes de doper
9. Decoratief glas-in-lood met ornamentale schildering
10. Decoratief glas-in-lood met ornamentale schildering
M. medaillon - Doornengekroond H. Hart
11. Decoratief glas-in-lood met ornamentale schildering

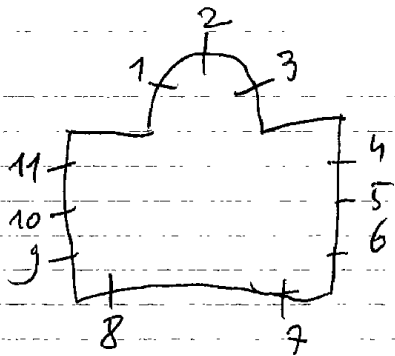

HANNUT-Bertrée, St. Pieterskerk

Crickx, nr. 10 of herstellde ook de andere ramen

nr. I tot 9 - II tot 12

Pérotte, alle ramen vernieuwd

1. Lambertus
2. H. Hart van Jezus
3. O.L.V. onbevlekt ontvangenis
4. Franciscus Sales
5. Petrus
6. Jozef
7. Benediktus
8. Paulus
9. Jeanne d'ark
10. Anna
11. Genevieve
12. Barbara

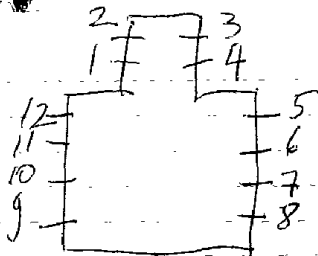

Bibliografie:

Reklamedruksel Crickx, nr. 10

HANNUT-Merdorp, St. Remijkerk

1926.

nr. Itot 8

(grote medaillons gevat in glas-in-lood)

1. O.L.V. van altijddurende bijstand
2. Theresia van het kind Jezus of Lisieux
3. Eeuwigdurende bron
4. Geestelijk vat
5. Het hemels manna
6. De slang van goed en kwaad
7. Ark van het verbond
8. Monstrans, 1926

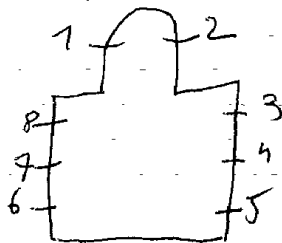

HANNUT-Wansin, St. Apolloniakerk

nr. Itot-6

1. Jeanne d'arc
2. Apollonia
3. Petrus
4. Jezuskind van Praag
5. Bernadette
6. Maria Grignon van Monfort
- 7.

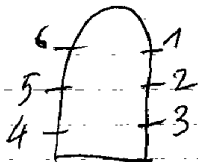

HANNUT-Crehen, St. Gertrudiskerk

1923 Crickx, nr. Itot IO (voor 1940)

1. Theresia van het kind Jezus
2. Medardus
3. O.L.V. onbevlekt
4. Gertrudis
5. Jeanne d'arc
6. Franciscus Xaverius
7. Lambertus
8. H. Hart van Jezus
9. Guido
10. Jozef

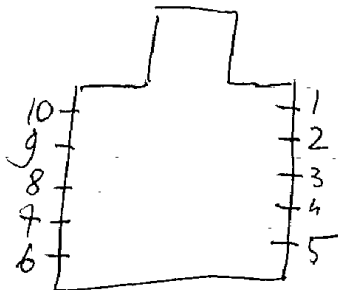

Bibliografie

Reklamedruksel Crickx: nr. Itot IO

Repertoire Photographique du mobiliers des sanc-
tuaires de Belgique, Prov de liege, Canton de Hannut
1977, P. 40, An. 1 tot 10

HANNUT-Poucet, St. Martinuskerk

1928-^{BARY}CRICKX, nr. Itot5

1. Martinus deelt zijn mantel met een bedelaar
2. H. Hart van Jezus verschijnt aan Margaretha Maria
3. O.L.V. verschijnt aan Bernardette te Lourdes
4. Cecilia
5. Doop van Jezus

Bibliografie:

Reklamedruksel Crickx, nr. Itot5

Repertoire Photographique du mobilier des
sanctuaires de Belgique, Prov. de Liège, Canton
de Hannut, 1977, p. 43 = n. 1-2-3

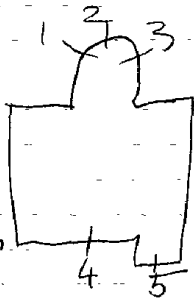

HANNUT

link

Hannaut

LENS-SAINT-REMY, St. Remigiuserkerk

CHARLIER

I.L.O.L.V.

R. Jozef

2. Dekoratief glas in mood, zonder symbolen of schildering
(zeer modern)

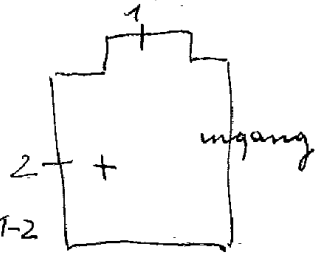

Maes, Levens Brandglas, P. 152: m1-2

HANNUT-Thisnes, St. Martinuskerk

1883. *Grossé-De Herde* nr. I tot 4

1894. *Grossé-De herder*, nr. 5 tot 8 - II tot 14

Piron-Griekx, nr. 9-10

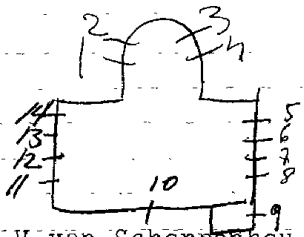

I. Martinus 1883

2. H. Hart van Jezus 1884

3. H. Hart van Maria

4. Hubertus

5. Aartshertogen in aanbidding voor O.L.V. van Scherpenheuvel.

6. Barbara

7. Antonius

8. Jan de dooper

9. Doopsel

10. Historische torens - 1796 - Twee engelen, get. Crickx

II. Philomena

12. Juliana

13. Stephanus

14. Maria, Jezuskind, Jozef

Bibliografie

Bulletin des commissions royales des arts et des monument

1883, blz. 177 = nr. 1 tot 4

1894, blz. 29 = nr. 5 tot 8 - II tot II 4

Repertoire Photographique du mobilier des sacre-
taires de Belgique, Province de Liege, Canton de Hannut
1977, P. 25 = nr. 1 tot 4

HANNUT-Petit-Hallet, St. Lambertuskerk

1939. CHARLIER, nr. Itot8

(medaillons-gevat in glas-in-lood)

- 1. Wivina, 1939
- 2. Apollonia, 1936
- 3. Andreas, 1938
- 4. Theresia van Liesieux, 1940
- 5. H. Hart van Maria, 1942
- 6. O.L.V. van Scherpenheuvel, 1944
- 7. Adele, 1944
- 8. Michael

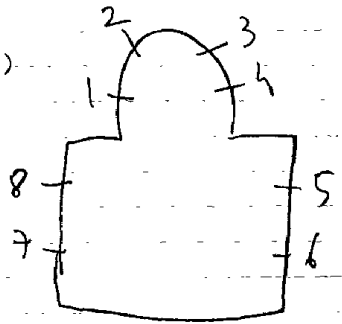

Bibliografie:

MAES, Leuvens brandglas, p. 152 = nr. Itot8

HANNUT-Cras-Avernas, St. Laurentiuskerk

1. Verering van het kindje Jezus van Praag
2. Opvoeding van Maria in de tempel
3. Augustinus met Monika
4. Desire, 1938
5. Victor, 1938
6. H. Hart van Jezus verschijnt aan Margaretha Maria à lacoque 1938
7. Philomena, 1938
8. Karolus Borromeus, 1938
9. Dood van Jozef, 1938
10. In memoriamraam voor de helden van wereldoorlog I. Jozef verschijnt aan de soldaten.
- II. Margaretha, 1933
12. Tenhemel opneming van Maria

Atelier Buchx herstelde

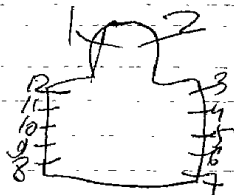

Deselfde stilen kompositie
opvatting naar verschillend
schilderwijzen - vermoedelijk
verschillende kunstenaars

1920. Stalins, nr. 1-2
nr. 3 tot 12

1. L. Engel Michael

R. Jonas en de walvis, get. Stalins, 1920

2. L. Daniel in de leeuwenkuil

R. Offer van Kain

3. Bovenal bemin een god.

4. Zweer niet ijdel, vloek noch spot.

5. Heilig steeds de dag des heren.

6. Vadermoeder zult gij eren.

7. Dood niet, geef geen ergenis.

8. Doe nooit wat onkuisheid is.

9. Vlucht het stolen en bedriegen.

10. Ook de achterklap en't liegen.

11. Wees steeds kuis in uw gemoed.

12. en gegee nooit niemands goed.

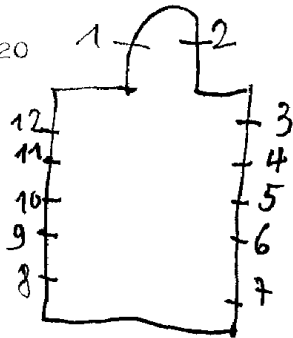

Repertoire photographique du mobilier des sanctuaires de
Belgique, prov. de Liege, canton de Hannut, 1977,
p.68 = nr.1-2

HANNUT, Croisiers - College Saint-Crois, Rue de Crehen I

Ganton-Defoin, nr. 4 tot I 7-~~17~~-21-28-29

1979. nr. 18-19-24 tot 27-~~30~~

1931 Oosterrath, nr. 22-23
nr. 20-21-28-29

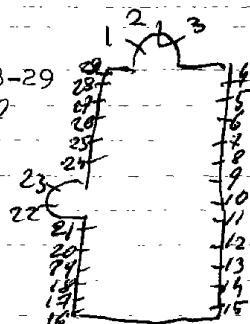

I. L. Andries

R. Petrus

2. L. H. Hart van Jezus

R. H. Hart van Maria

3. L. Paulus

R. Jacobus

4. Geboorte van Theresia van Lisieux

5. Theresia als opgroeiend meisje

6. Theresia brood uitdelend aan de armen, get. C. Ganton-Defoin

7. Zegening der priesters

8. Verschijning van O.L.V.

9. Droom van Theresia over de paus.

10. Zegening van de paus.

11. Eerste communie van Theresia

11A. Altare toekend aan Theresia van Lisieux

kege, musee, d'art religieux et d'art mozan = ontwerptekening
nr. 20-29-28-29

12. Theresia novice van de orde
13. Kloosterlinge
14. Theresia op haar sterfbed
15. Een regen van rozen
16. Engel zegent Ludwina
17. Ludwina's dood
18. O.L.V. voorspreekster der H. Kerk
19. Maria en de jongeren
20. Huwelijk van Maria en Jozef
21. Geboorte van Jezus
22. H. Familie
23. Vlucht naar Egypte
24. Paters Croisiere in de missies
25. Marteldood van 23 croisiere in Bondo (Zaire)
26. 75 jaar betaan van de orde te Hannut (1904-1979)
27. Stichting van de orde te Huy-Clair-Lieu in 1910
28. Boodschap aan Maria
29. Kroning van Maria

HANNUT6 Trognée, St. Trudokerk

1902. nr. I

Crickx (voerde vermeedelijk herstellingen uit).

I. Top: H. Geest
L. Maria
M. Jezuskind
R. Jozef, 1902

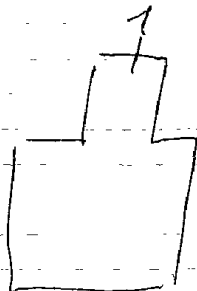

HARELBEKE, Stasegem, St. Augustinuskerk

Harelbeke

1914. J. Dobbelaere, nr. 2-4

1872. H. Dobbelaere, nr. 3

? nr. 6 tot 9 (in slechte staat)

1-5. Beschilderd glas in lood met ornamenten

2. L. Aloysius, get. J. Dobbelaere, 1914

R. Magdalena top: pelikaan

3. Top: ~~pelikaan~~ Lam Gods

L. Augustinus

R. Ludovikus

4. L. Julianus

R. Godelieve

6. Victor

7. Mauricius, 1902

8. Ludovicus, 1903

9. Wivina, 1909.

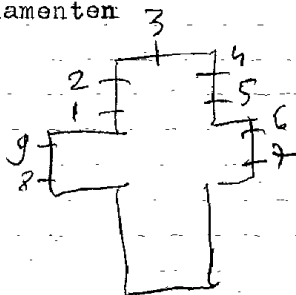

Bibliografie:

Catalogue general par numeros d'ordre des cartons pour
vitraux: nr.2 = 2966-2967

nr.4 = 2964-2965

Foto repertorium v/h. meubilai v/d. Belg. Bedehuisen
Prov. W.vl. Canton Harelbeke, 1977, p.28 = nr 2

HANNUT, Avin, St. Etiennekerk

Ladon, nr. Itot 18

1. B. Thaddeus
O. Thomas
2. B. Johannes
O. Mattheus
3. B. O. L. V.
O. Paulus
4. B. H. Hart van Jezus
O. Petrus
5. B. Jozef
O. Jan de doper
6. B. Matthias
O. Lucas
7. B. Bartholomeus
O. Andreas
8. Steniging van Stefanus
9. L. Franciscus xaverius
R. Felix Valesi
10. Opwekking van Lazarus

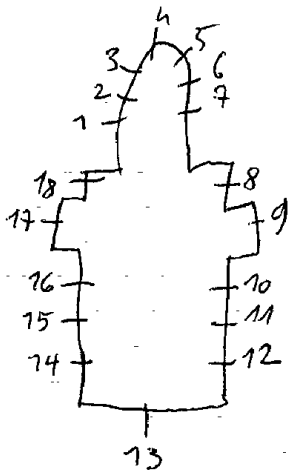

II. Jezus bij de heilige vrouwen

I2. Berouw van de verloren zoon

I3. L. Engel GEbrielle

M. Engel Michael

R. Engel Rafael

I4. De goede herder

I5. Jezus de kindervriend

I6. Jezus onderwijst het volk-de bergrede

I7. L. Camillius

R. Donatius

I8. O. L. V. schenkt de rozenkrans aan Dominikus

Biographie National, deel 33, p. 425=nr. I tot I8

HAM-sur-HEURE-Cour-sur-Heure, St. Jan de dooperkerk

1925. VOSCH (Mon), nr. 1-2-3

1926. nr. 4

1. O.L.V. get. Vosch Mon, 1925

2. H. Hart van Jezus, 1925

3. Jozef, get. Vosch Mon, 1925

4. Theresia van het kind Jezus, 1926

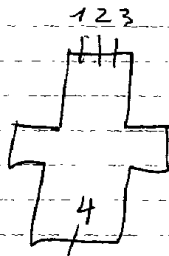

Atelier Carpet herstelde in 1969

1914. WIJBO, nr. Itot 8
1957. 4, nr. 9 tot 15

Marij en bechambre

1. Jezus geest de kommunie, get. C. Wijbo, 1914.
2. H. Hart van Jezus verschijnt aan Maria Margaretha à Lacoque, get.
3. Jezus en de Samaritaanse vrouw, get. C. Wijbo, 1914.
4. Aanbidding der koningen
5. Kristoffel
6. Barbara
7. H. Familie
8. Zalig de eenvoudigen
9. Paulus, 1957
10. H. Bernardette
11. O.L.V. van Congo, 1960
12. O.L.V. hemelvaart
13. Taf. v. wonderbaar beeld van O.L.V. altijddurende bijstand
14. O.L.V. van Fatima
15. verschijnt aan de 3 kinderen

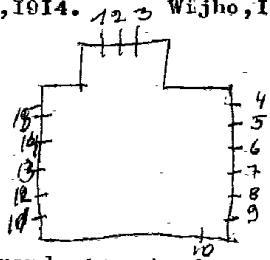

HAM - ZWZ - HEURE,
NALINNES, O.L.V. kerk

H

Thruin

1955. A. Blank, nr. I-~~2-3~~ - ontwerp
CARPET nr. 1-~~2-3~~ = uitvoering
- I. B. Opdracht in de tempel
 - O. Jozef en Maria
 - A. B. Boodschap
 - M. M. Bezoek Maria aan Elisabeth
 - O. Geboorte van Jesus
 - B. B. H. Familie
 - R O. Jozef en Maria, get. A. Blank

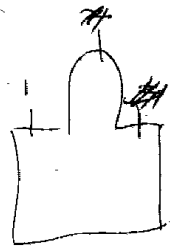

HAM-sur-HEURE 6 Nalannes-Jamioulx, St. Andrekerk

Itot20. Decoratief glas-in-lood. Geen schildering
 De loodverdeling is zeer streng en sober
 Er zijn drie gamma's ven geel, o.a. licht-geel, geel,
 bruin-achtig.
 De loodverdeling is bij ieder raam bijna hetzelfde.

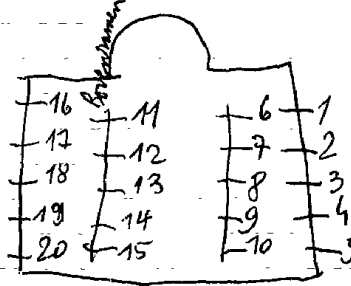

1910.

1. B. De goede herder

0. Opwekking van Lazarus

2. B. Kalvarie

0. H. Hart van Jesus verschijnt aan Maria Margaretha à Lacoque, 1910

3. B. Jesus en de Samaritaanse vrouw

0. Maria Magdalena wast de voeten van Jesus

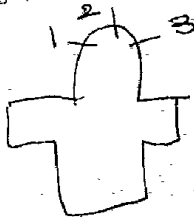

HAM-~~W~~-HEURE- H
NALINNE-Hale, St. Niklaaskerk

1954. Crespin-Crickx, nr. Itot6-8totII-13-14.

1969. HIZETTE-Calders, nr. 7-12.

1981. ~~Calders, nr. A+B~~

1. B. Verrijzenis van Kristus

M. Eucharistie

O. Hostie

2. B. Hemelvaart van Kristus

M. Kristus op de berg Tabor

O. Hoop, get. Crespin-Crickx.

3. B. Pinksteren

M. Roomse kerk

O. O. L. V.

4. B. Kroning van O. L. V.

M. De wijze maagden

O. Onbevleete ontvangenis, get. Crespin-Crickx

5. Verrijzenis van Kristus

M. Opstanding der mensen

O. Mozes-Tien geboden-Justitia.

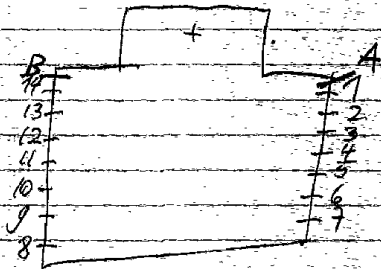

6. B. Lam Gods
7. K. Sebastiaan
8. O. Joris, get. Crespin-Crickx
9. B. Geboorte van Jezus
10. M. Bezoek Elisabeth aan Maria
11. O. De zonde, get. Hízette-Calders
12. B. God de vader
13. M. Schepping van Adam en Eva
14. O. Doop van Kristus - doopsel.
15. Zijn eigen steen dragen
16. M. Predeking
17. O. Vormsel, get. Crespin-Crickx.
18. O. B. Ester) o. t. vergiffigisfiguren
19. M. David)
20. O. De biecht.
21. Koning David
22. K. Verreigvuldiging van broden
23. O. Eucharistie get. *Crickx Crespin*
24. B. Laatste oordeel
25. M. Opwekking van Lazarus
26. O. H. Olijfsel, get. Hízette-Calders, 1969
27. B. Offer van Abraham
28. M. Laatste avondmaal
29. O. Priesterschap, get. Crespin-Crickx
30. B. Huwelijk van Jozef en Maria
31. K. H. Familie
32. O. Het huwelijk.

*Repertoire Photographique du mo-
dèle des sacristies de Belgique
Prov. de Hainaut Canton de Thunin,
1976, p. 39 = n. 1107 M*

HAM-sur-HEURE, St. Martinuskerk

1898. J. CAPRONNIER-F. COMERE, nr. 4 tot 8

1927. COUCKE Freres, nr. 1-2-3-4 tot 25.

1894 S. Coucke, nr 9 tot 25

- I. Twee engelen dragend 1928
2. Melanie, get. Coucke freres 1928
3. Johannes, 1928
4. Henrikus, get. J. Capronnier-F. Comere, 1898.

5. Paus Leo

6. Kristus Koning

7. Ludovikus

8. Elisabeth, get. 1898, J. Capronnier

F. Comere
1894 wapen schild

9. Guido, 1927

10. Jozef

11. Ark des verbonds

12. B. Hand, 1894.

MM. Antonius geboortehuis

O. Kroon-palm-zwaard

13. Lam Gods

14. Top: I.H.S.

L. Martinus

R. Rochus, 1894

15. Ark des verbond

16. Hamer en trekband

17. (vernield)

18. Lelie

19. Spons en lans

20. Gesel en kolon

21. Waterkan

22. Brood en wijn

23. Top: A.M.

L. Anna

R. O. L. V.

24. Pelikaan

25. B. Zon 1894

toest
van den heer Luyzen

broetwey gewel
in beschilderd
glas in lood

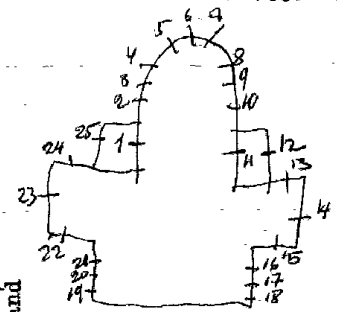

H

Bibliografie:

Repertoire Photographique du mobilier des
Anchures de Belgique, Prov. de Hainaut, Canton
de Thuin, 1976, p. 29 = n. 4 tot 9 - 29.
Bulletin des commissions royales des arts et des monuments
1904, blz. 74 = (vermeld Capronnier en Voucke)

De glasramen van nr. 12 tot 25 is de schildering bijna verduwen
Koninklijk besluit 1-2-1905, art. 9 = alle ramen
Brugge, Bibliotheek Vh. Prov. Bestuur v. West-vls, ASA 10, = nr. 2-3
Brasschaat, Verz. Deruyttere-Desmet, = nr. 1-2-3-9 tot 25 = ontwerp
Leuven, Kadoc-archief = nr. 2-10-14 (230-231)

In sakristie zijn er 4 medaillons gevat in glas-in-lood
met latijnse teksten. Kontour in slechte toe-
stand.

In Doorgang is er 1 medaillon met monogram SM.
zie ontwerp tekeningen, Verz. Deruyttere-Desmet

1960
1958. STEGER-COLPAERT, nr. 4-5.
1966. *Basler* nr. 1-2-3

(van boven naar onder)

1. Engel Lambertus
Kroning van Lambertus
Gerardus
Wonder met het hert
Albertus
2. Joachim
H. Familie
Anna
Opdracht in de tempel
Jan de dooper
Geboorte van Kristus
Johannes de evangelist
3. Engel
Ambrosius
Ambrosius schenkt almoezen
Victor
Petrus
Guislenus, 1906.
4. O.L.V. omringd door 8 engelen
get. Steger=ontw.
Colpaert=uitv. 1956.
5. Volksverering voor H. Hubertus
get. Steger-Colpaert, 1958.

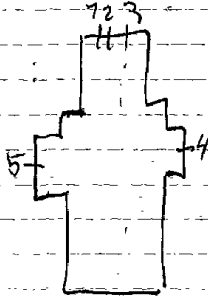

Bibliografie

P. Bergmans - Notice sur la vie et les travaux de J. Casier -
Bulletin de l'Académie royale d'Archéologie
de Belgique, 1926, blz 120 = nr. 1-2-3

K. B., 8-3-1907, art 18, nr. 20926 = nr. 1-2-3

Atelierboek Casier, nr. 1-2-3

Livre d'ordre de la vitrerie, I, 178 = nr. 1-2-3 (met afbeelding)

Repertoire photographique des mobiliers des sanctuaires
de Belgique, Prov. de Namur, Canton de Rochefort, 1977

P. 31 = nr. 11615

Brukel, Rijksarchief-Fonds Colpaert = nr. 4-5

HARELBEKE, Stedelijk ontmoetingscentrum - Gavorstraat 8

Jules Dewaele

Cafeteria: glas-in-beton als decoratieve muurversiering
met onrechtstreekse verlichting.

HARELBEKE, O.C.M.W. - O.L.V.hospitaal - Paratteplein 17-19

I.O.L.V.
2.H.Hart van Jezus
3.Jozef

Stijl Verhaegen of Casier

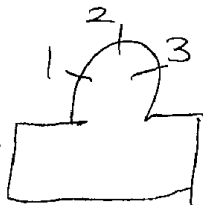

HARELBEKE, Zusters Augustinessen - Marktstraat 86

1908. J. E. T. COUCKE, nr. ItotIO

(medaillons gevat in glas-in-lood)

1. B. Lam Gods

M. Kruisbeeld

O. Kelk en hostie

2. Ivoren toren

3. Tafel met boek

4. Vaas

5. Toren van David

6. Mystieke roos

7. Ark des verbonds

8. Deur des hemels

9. Morgend ster

10. B. Lam Gods

M. Pelikaan

O. Hemels manna

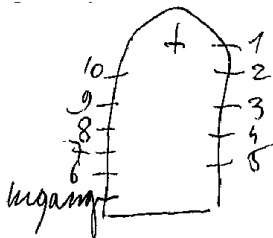

Brugge, verz. Steinzmetskabinet, glasraamontwerptekening = nr. I

HARELBEKE, Stedelijke muziekacademie - Poekomststraat 29

1988. Koen Dewaele

Hall-op 1ste verdieping:

Gestyloorde muziekinstrumenten, kleurrijk als motieven
in glas-in-beton-gevat.

Kortrijk

BAVIKHOVE, St. Amanduskerk

HARELBEKE

1901. Casier: nr. 2.

O. Yanton nr. I-3.

1. L. Tafereel uit leven van missionaris De Brabandere.

R. idem.

2. L. Verrijzenis van Kristus. get. 1901, Casier.

R. Leerlingen van Emaus.

3. L. Tafereel uit het leven van missionaris De Brabandere.

R. idem.

ontwerp tekening, versz Casier nr. 2

Atelierboek Casier nr. 2

Livre d'ordre de la vitreterie, I, 39 = nr. 2

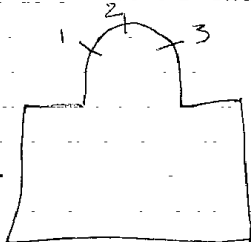

1906-7. Coucke: n. 18-13.

- I. L. Klementia
- R. Fernandus. 1906
2. Isabella
- R. Karolus Borremeus, 1906.
3. L. O. L. V.
- R. Józef. 1906.
4. Petrus geneest een kreupele
5. L. Barbara. get. 1906, S. Coucke
- R. Adolfus
6. L. Rosalia
- R. Leander. 1906.
7. L. Octavia
- R. Modestus. 1906, S. Coucke
8. Doek Veronika
9. Kristus geeft de sleutels
aan Petrus. 1907, J. E. T. Coucke
10. L. Constantitus
- M. B. Kristus verschijnt aan
Maria. Maragaretha à La-
couque, 1907, J. E. T. Coucke
- O. L. Maria Socus
- R. Romanus
- R. Julie.
- II. L. Paus Leo
- M. B. C. L. V. van Lourdes
- O. L. Odilia. 1907, Coucke
- R. Eligius
- R. Hubertus
12. L. Maria als kind
- R. Moeder Anna. 1907.
13. Dominikus ontvangt de roze-
krans van O. L. V. 1907.

Bibliografie

Bulletin, des commissions royales des monuments

1906, blz. 41: nr. 1 tot 7.

1907, blz. 42: nr. 8 tot 13.

Brugge, Bibliotheek v/h. prov. Bestuur van
West-Vlaanderen = nr. 20-11-9-12-13
Leuven, Kadoc-archief = nr 11 (128)

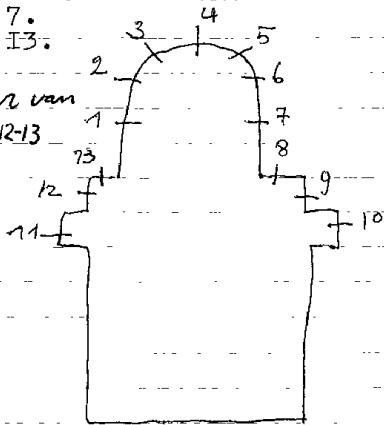

1889. De Bethune = ontwerp
1893 Verhaegen = m.b.v.

Traphal:

I. L. Engel

M. O. L. V. onbevlekt ontvangenis

R. Engel. 1883.

Kapel:

2. Top: H. Hart

L. B. L. Lambertus

M. Heilige met stoel in de hand

R. O. L. V.

M. L. Jan Berchmans

M. Aloysius

R. Emelius

0. 3 adellijke wapens

R. B. L. Jozef

M. Petrus

R. Paulus

M. L. Franciscus Xaverius

M. Antonius

R. Jozef

0. 3 adellijke wapens

3 tot 16. glas in lood met ronde medallions, die allerlei motieven uit het leven van O. L. V. voorstellen.

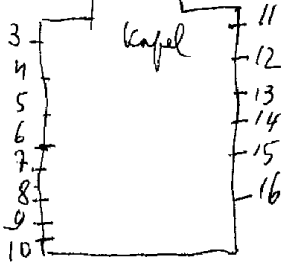

Bibliografie

HELBIG, Baron Jean De Bethune

ontwerptekeningen - Verz. Casier = nr. 1-2
Atelierboek Casier = nr. 1
Leuven, Kadoc, nr. 1

HASSELT-Kuringen, Kannunikessesen v/h.H.Graff
Herkenrode 20

I7de eeus historisch glas, nr. I-3-4
I974.C.Van Campenhout, nr. 5-6-7

Klooster:

1.Los I7de eeus fragment-paneel met engel voorstelling.

Kloostergang:

2.Loshangend glasraam met symbolen van Herkenrode en de congregatie. *Hedengang*

Traphal:

3.Vier loshangende panelen met historisch glas-in-lood en gevuld met wapenschilden en teksten. I7de eeus.

Traphal-overloop:

4.Vier loshangende panelen met historisch glas-in-lood en gevuld met wapenschilden en teksten. I7de eeus.

Crypte - bezinningshuis:

5.Jezus aan het kruis, get.C.Van Campenhout, I974
6.Verrijzenis van Jezus, get.C.Van Campenhout, I974
7.Vrouwen bij het graf, get.C.Van Campenhout, I974



HASSELT, Interelectra, Trichterheideweg 8

glasraam stond ~~xxx~~hoorspronkelijk in de oude gebouwen aan
de Thonissenlaan te Hasselt. Traphal

1935. Crespin = ~~ontwerp~~ ontwerp

Crickx = uitvoering

I.H. Barbara get. Crespin-Crickx

HAGHELT-Kuringen-Tuult, St. Jozefkerk

I 995. Berckmans, nr. Itot 31

Sleutel = Tel 011-252626

- I. Scheiding tussen hemel en aarde. De natuur komt tot leven
- 2. De zevende dag. God rust uit
- 3. Zon en maan, het licht en de duisternis
- 4. De stamboom van Jezus
- 5. De boodschap aan Maria
- 6. De figuur van Zacharias
- 7. De geboorte van Jezus
- 8. De aanbidding der herders
- 9. De aanbidding der koningen
- 10. De opdracht van Jezus in de tempel
- 11. De vlucht naar Egypte
- 12. De kindermoord te Bethlehem
- 13. Jezus onderwijst in de tempel
- 14. Doop van Jezus
- 15. De bekoring van Jezus in de woestijn
- 16. Evangelist Marcus
- 17. Evangelist Mattheus
- 18. Evangelist Johannes

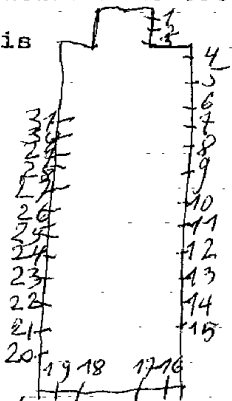

Zie ook: Folder over de kerstnamen

19. Evangelist Lucas
20. Intrede van Jezus te Jerusalem
21. Het verraad van Judas
22. Het laatste avondmaal
23. Jezus in de Olijfhof
24. De Judaskus
25. De hogepriester scheurt zijn kleed
26. Het verraad van Petrus
27. Ecce-Homa-Zie de mens
28. Jezus sterft aan het kruis
29. Maria Magdalena vindt het lege graf
30. De ~~hemelvaart~~ hemelvaart van Jezus
31. Pinksteren

HASSELT-Stokrooie, St. Amanduskerk

1957. Crespin-Hizette=ontw. } nr. I tot 8
Osterrath(Tillf)=uitv. }

1. O.L.V.

2. Jozef

3. Amandus

4. Martinus, get. L.C. Crespin-Hizette:ontw.
Osterrath(Tillf)=uitv. 1957

5. Bisschop

6. Bisschop

7. Bisschop

8. Reliekschrijn in processie

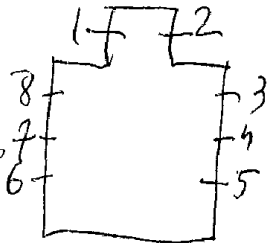

HASSELT-RUNKST, St. Hubertuskerk

1952. B. Daniels: nr. 1-2-3. 4-5-7-8
1950 Kiezen nr. 6 maanstricht
~~Daniels nr. 4-5-7-8~~ Kiezen

1. B. Vier musiserende engelen
M. L. Mathe us
R. Marcus
0. L. Engel
R. Leeuw
2. B. Twee engelen
God de vader en de H. Geest
M. Kalvarie
O. Pieta
3. B. Vier musiserende engelen
M. L. Lucas
R. Johannes
0. L. Os, get. 1952, B. Daniels
R. Arend
4. Bruiloft van Cana
5. Laatste avondmaal
6. Roosvenster: O. L. V. met kind
onderaan: L. Jan de dooper
M. O. L. V.
R. Isaias
7. O. L. V. van Lourdes huyp der kristenen
8. O. L. V. hemelvaart.

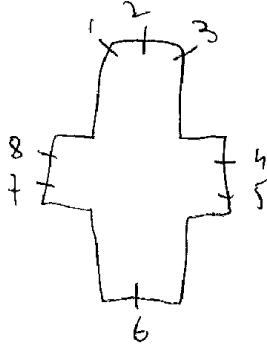

Bibliografie

VAB.Gids 1966, blz. 323 = nr. I-2-3-6.

- Katalogus, 1954, Antwerpen, Jonge Limburgse kunst =
nr 1 tot 8-7-8
- De Tydopiegel, 1953, nr. 2, p. 49 = nr. 1-2-3
- ~~Foto repertorium v/h. meubiler vld. Belg. Bedehuisen
Prov. Limburg, Kanton Hamelt I,~~
- Foto repertorium v/h. meubiler vld. Belg. Bedehuisen
Prov. Limburg, Kanton Hamelt I, 1977, p. 20 = nr 1 tot 8

HASSELT, O.L.V. van Virge Jesse kerk

nr. 1-3 tot 6

Paule Nolens: nr. 2

1982. A. Mattheijs, nr. 8

1989. A. Van Rompaey, nr. 7

1. Pauselijk wapen gevat in glas in lood
2. Gelovigen smeken om hulp bij O.L.V. van Virge Jesse
3. Bisschoppelijk wapen gevat in glas in lood
4. Adelijk wapen " " " " "
5. Wapen van Pius XII " " " " "
6. Pauselijk wapen " " " " "

*Mirakel met
het kind Maria*

7. B. Virga Jesse

O. Boom van Jesse., 1989

De ontrekkrand bestaat uit 47
wapenschilden. get. A. Van Rompaey

8. Virga Jesse.

G. Lange man - pelgrims

R. Dolende man - Boerenkrijg

oud-Hasselt, Jubeljaar, 1982 -

750jaar Virga Jesse

get. André Mattheijs, 1982.



Foto repertorium v/h. menbilair vlt. Belg. Bedehuren,
Prov. Limburg, kanton Hamelt, I, 1977, p. 16 = nr. 2

1. I. Engel
 M. Doop van Kristus
 R. Engel
 2. Pinksteren
 3. Kristus met de boetvaardige
 Maria Magdalena
 4. Leerlingen van Emaus
 5. Toediening van het H. Olijfsel
 6. Vormsel en priesterschap
 7. Huwelijk (Maria en Jozef)
 Stot. 13. Moeten er nog komen.
 14. ~~Paulus (gedeeltelijk vernield)~~ *zie aanvulling* ^(ervan zijn dan een stukje)
 15. Top: Monstrans + Zengelen, 1899
 L. Taf. Sakramentsverering (bedevaart)
 R. Taf. Wijding met het Sakrament
 16. Hubertus (50% vernield)
 17. Antonius en het wonder van de
 knielende ezel. 1903
 18. Katerina 1904
 19. Vier taferelen uit de geschiedenis
 van het Sakramentswonder.
 20. Top: Zengelen
 L. B. Offer van Abraham
 M. Johannes
 O. Jessie
 M. B. Pelikaan
 M. Kavarie
 O. Mannelijke figuur met Zwapenschilden
 R. B. Wonder van de koperen slang
 M. O. M. V.
 O. Figuur gezetten op een olifant

21. L. Helena.
L. M. Andreas
R. M. Ludovikus
R. Bernardus
22. L. Lutgardus
L. M. Franciscus
R. M. Johannes van het kruis
R. Ferdinandus
23. Top: L. Engel met wapen van Limburg
M. O. L. V.
R. Engel met wapen van Hasselt
B. L. Theodorus
L. M. Lambertus
R. M. Hubertus
R. Amandus
O. L. Maternus
L. M. Servatius
R. M. Monulfus
R. Remarutus. 1910.

24. Top: Engel
Sebastian

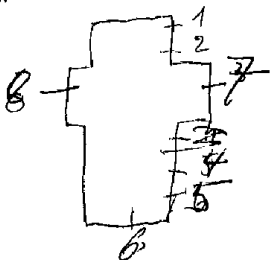
25. Top: God de Vader + 2 engelen

L. Taf. Leven van St. Quinten

R. Taf. Leven van St. Barbara

26. L. Huwelijk van Anna en Joachim 1912

R. Opvoeding van Maria in de tempel

27. Top: engelen

L. Taf. leven van Lucia

R. Taf. leven van ~~Lucia~~

Gilley 1912
Arroline

(helpt de armen)
(1912)
Maarteldood van Lucia

HASSELT, E.P. Minderbroederskerk - Minderbroedersstraat 19

1946 - ASPERSLAGH - ontwer: nr. 1 tot 12
- Grichx = water:

1. Twee herten laven aan de bron
2. Pelikaan
3. Onbloedig offer
4. H. Sakrament
5. O.L.V. van smarten
6. Antonius
7. Jozef
8. Kalvarie
9. Franciscus van Assisi
10. Minderbroeder
11. O.L.V. van Lourdes
12. Morgendster

Bibliografie

VAB.gids 1966, blz. 322

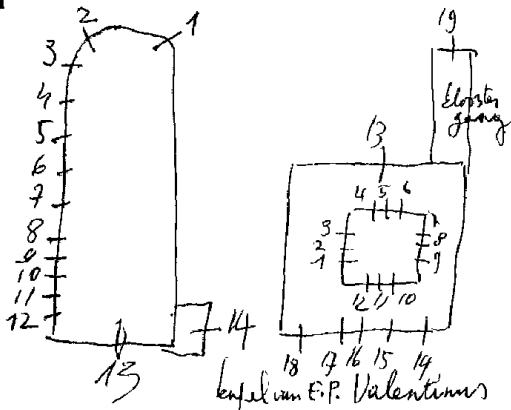

Kapel van E.P.Valentinus:

1. Petrus
2. Bernardus
3. Nicolas
4. Antonius
5. Franciscus
6. Bonaventura
7. Lodewijk
8. Servatius
9. Don Bosco
10. Maria Margaretha à Lacoque
11. Clara
12. Elisabeth
13. O.L.V. altijddurende bijstand
14. Petrus d'alcantara
15. Leon van Portu Mauru
16. Bernardus
17. Johannes Capitrans
18. Phachalis

Lou Asperslagh, nr. 4 tot 18

K loostergang: in deur met glas in lood het portret van pater
Valentinus

HASSELT, Minderbroeders, Minderbroedersstraat 19

1979. J. Knaepen, nr. 14-13

1991. J. Vos, nr. 16 tot 25

1973. Fr. Van Immerseel, nr. 15

Kerk:

13. Decoratief glas-in-lood - abstracte vormgeving, get. 1979

14. Decoratief glas-in-lood, get. J. Knaepen J. Knaepen

Gelijkvloers: bureau, secretariaat-winkel

Bureau: 15. P. Valentus, get. Fr. Van Immerseel, 1973

glas-in-loodaanpassing, get. Jos Vos, 1991

Secretariaat:

16. Pantocrater in gebrandschilderde aanpassing

17. Moeder Gods in gebrandschilderde aanpassing

18. Ornamentschildering met aanpassing

Winkel:

19. Decoratief glas-in-loodcompositie, get. I. Vos, 1991

Museum: H. Paterke

Iste verdiep

20. L.B. Wapenschild

O. Loeder Maagd

R.B. Wapenschild

O.O.L.V. koningin

21. B. Wapenschild van Diest

O. Jan Bergmans

Tochtportaal:

22. L.O.L.V. van Scherpenheutel

M. (deur) Pater Gerard Dries-portret, 1947 = museumstichter

R.O.L.V. van Tongeren

Zaal met kruiswegtaferelen:

23. B. Monstrans = mirakel van Herckenrode

O. P. Valentinus op weg met het H. Sacrament naar de kape-
get. J. Vos, 1992

Pater Valentinuskamer:

24-25. Glas-in-loodversiering met geetste en gekleurde mo-
tieven

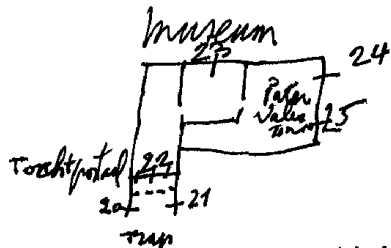

Vanaf 1892. OSTERRATH: nr. I tot 7-15-19-20.
 nr. ~~14~~-16-17-18-21-22
 1910. Casier ← nr. 23.
~~1912~~ 1912 nr. 24 tot 27.
 1968. n. DANIELS, nr. 8 tot 14.

Bibliografie:

Bulletin: des commissions royales des arts et monuments
 1892, blz. 328 = nr. 5
 1894, blz. 12 = nr. 1 tot 4.
 1898, blz. 183 = nr. 6-7.
 1899, blz. 116 = nr. 15.
 1903, blz. 437 = (osterrath)?
 1909, blz. 33 = (Casier) ~~nr. 23~~
 1911, blz. 102 = (Casier)?

VLAANDEREN, 1971, nr. 117, blz. 35 = nr. 8 tot 11
 P. Bergmans, Notice sur la vie et les travaux de S. Casier - Bulletin de l'Académie Royale d'Archéologie, 1927-
 ostwerv tekeningen - vers. Casier = nr. 23 tot 27 nr. 23

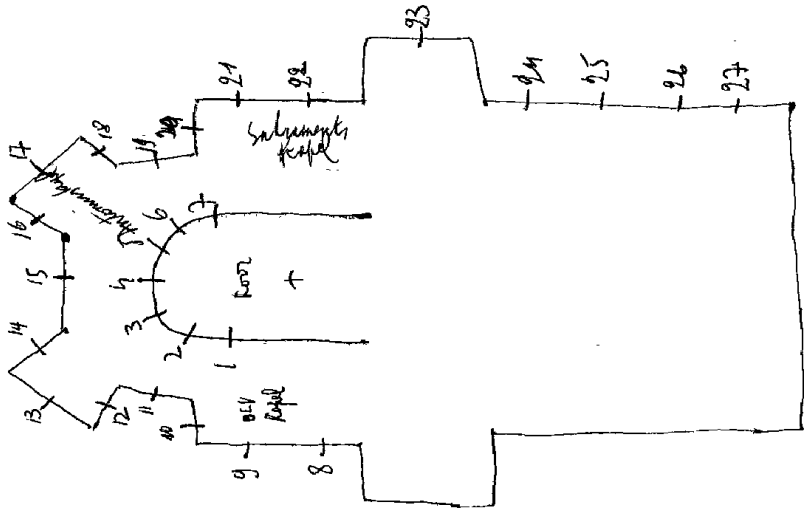

8. L. O.L.V. onbevleekt.
L.M. Jozef, get. R. Daniels, 1968
R.M. Kristoffel
R. Johannes de dooper
9. L. Barbara
L.M. Heilige
R.M. Heilige
R. Franciscus, get. R. Daniels, 1968.
10. Top: Fieta
L.E. Bezoeking Maria aan Elisabeth
B.M. Geboorte
O.M. Opdracht in de tempel
O. Jezus onderwijst in de tempel
M.B. Geseling
E.M. Doornekroning
O. Kristus valt onder het kruis
O. Kalvarie
R.E. Hemelvaart van Kristus
B.M. Boodschap aan O.L.V.
O.M. Hemelvaart aan O.L.V.
O. Kroning van O.L.V. get. R. Daniels 1968
11. H. Drieveuldigheid, get. R. Daniels, 1968
omringd door de symbolen der 4 evangelisten
12. Amandus, omringd door 8 symbolen over
zijn leven.
13. Lutgardis, omringd door 8 symbolen over
haar leven.
14. Lambertus, omringd door 8 symbolen over
zijn leven.

Atelierboek Casier, nr 24 tot 27

leg, Musée d'art religieux et d'art mosan = ontwerfstellingen
nr 1-2-4-17-18-22

Livre d'orare de la vitreie II, 55 = nr. 23 tot 27

Reklamedruksel Atelier Osterbrath = nr. 1 tot 7-15-19-20

K.B. 18-1-1910-art. 19 = nr. 23

K.B. 9-4-1904-art 11 = welke samen misschien reeds vermeld
Totaal 10 samen

Foto repertorium v/h meubilair v/d Belg. Bedehuisen
Prov. Limburg, Kantons Hamelt, I, 1977, p. 27 = nr 1 tot 27

HASSELT-Spalbeek, OLVL van Lourdeskapel, Spalbeekstraat

2005. Berckmans Warner, nr. Itot7

Itot7. Hedendaagse gezandstraalde versiering. Grisaille-schildering met allerlei toonwaarden. Geen loodverdeling. Raam T is met rood glas.

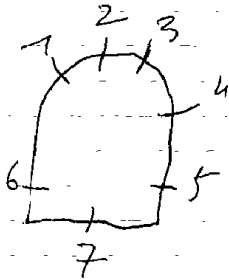

HASSETT, Stodelijk museum "Stellingworff-Waerdenhof"
Maastrichterstraat 85

1997. Herman Blondeel

Spiegelzaal: plafondversiering met verlichting

bestaande uit wit-mat glas en goud-geel glas versiering
geen schildering. De tekening is een lettertekst als een
pussel dooreen geschut. Geen schildering maar met fijn lood

HASSELT, E.Z. Ursulinnen van Hasselt - Lombaardstraat 17

Kapel:

I. Kristus verschijnt aan Maria Margaretha à Lacoque

Verbindingsdeur - I^o verdieping:

E.Z. Angela Merici

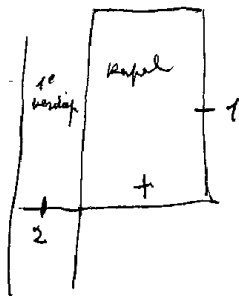

HASSELT,Godsheide,0.L.V.Bezoekingerk

Medaillons gevat in glas in lood(Cloem doet herstelling)

- 1.Jozef
- 2.H.Hart van Maria
- 3.H.Hart van Jezus
- 4.Odilia
- 5.Lucas
- 6.Mattheus
- 7.Marcus
- 8.Johannes

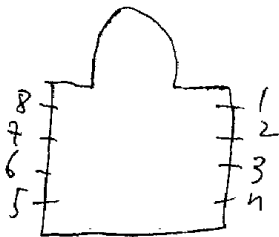

HASSELT, Hotel Van Straelen - Koningin Astridlaan 35
Meubeltoonzaal Rolf Benz

1992, Herman Blondeel
Omstrekversiering - 19de eeuw

Overloopvenster in trappenhal:
Midden: beschilderd abstraktmotief, get. H. Blondeel, 1992
errond: decoratieve en ornamentale motieven bestaande uit
in metaillons gevat zijn: wapenschilden -architekt,
schilder, Limburg, Hasselt, 2 grifoenen, grierlanden
en familiewapen.
Kontour, grisaille en veel zilvergeem geschilderd
op wit katedraal glas. Laat 19de eeuw.

Glashelder, 1995, nr. 4, p. 5-6
Interiers, 1995, p. 229-236

HASSELT, Service flats - Rekerijkersstraat 18

1995.H.Blondeel

30 glasplaten - opgelegd rood op wit glas met witte en gezandstraalde versiering. Zeer koele en sobere tekening.

Iedere glasplaat heeft een andere versiering.

-inkomhal op gelijkvloers = 10

-doorgang = 5

-Iste verdieping = 18

-voorgevel = 2

De huidige bewoners zijn niet geestdriftig over het resultaat. in 1999

Glashelder 1995,nr.4,p.5-6

HASSELT, Gerechtshof - Havermarkt 10

1936. Crickx, nr. Itot 10

(gemeentewapens gevat in glas-in-lood)

- I. L. Genk
- M. Tongeren
- R. St. Truiden
2. Borgloon
3. Beringen
4. Bilzen
5. Bree
6. S. P. Q. H.
7. Hamont
8. Herk de stad
9. Maaseik
- IO. Peer
- II. Stokkem

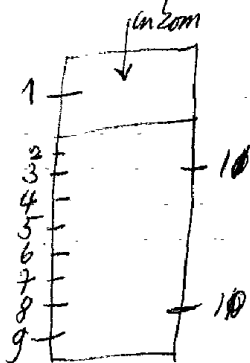

Batw, 1941, m. 5, P. 26

HASSELT, Mons. Broeckxplein 6 A.C.V. gebouwen

I96I.R.Coeme, nr.I

Kapel: (van l.naar R.)

Wapenschild A.C.V.

Petrus

Petrus-symbolen: o.a. Tiara, sleutels, ketting, haan, visnet,
visserssloop, anker.

Andreas

Wapen van Limburg, get.R.Coeme, I96I

(buiten de kapel op binnenkoer)

Mozaiek: O.L.V. en Limburgse symbolen.

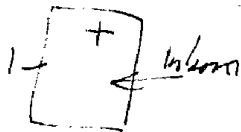

HASSELT, H. Hartkerk

1962. M. MARTENS

Gans de kerk is versiert met decoratief glas in lood, zonder schildering of onderwerp; zeer kleurrijk en modern. Een groot deel der glasramen zijn versiert met ijzerenplaten, op dezelfde wijze gebruikt als het glas; het doet dienst voor de kleur "zwart".

Bibliografie

V.A.B. Gids 1966, blz. 324.

HASSELT, Grauwzusters van Hasselt - St. Elisabethgesticht
Demerstraat 9c

1963. CLOEME

1/2. Glas in beton. Zeer kleurrijk en decoratief. Geen onderwerp.
3 tot 10. O.L.V. en het volk bidt voor de Pinksterverlossing. Dit
uitgebeelde onderwerp is over al de ramen verdeelt.
Glas in lood zonder schildering. De loodverdeling vormt
de tekening. *zeer modern*

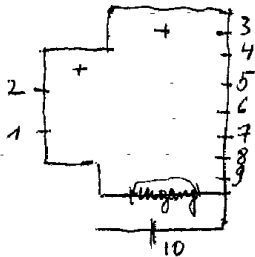

Bibliografie:

VLAANDEREN, 1971, nr. 117, blz. 21

HASSELT-Wimmertingen, St. Niklaaskerk

I900. Jeurissen, nr. I tot 6 - II tot I4
1965. Daniels, nr. 7 tot I0

- I. Georgius
 2. Barabara, 1900
 3. Jezus kruisdood
 4. Theresia, 1900
 5. Hubertus
 6. H. Hart van Jezus, get. Jeurissen
 7. Pinksteren
 8. Hemelvaart van Jezus
 9. Boodschap aan Maria, 1965
 - IO. Geboorte van Jezus
 - II. Beschilderd glas-in-lood met ornamenten
 - I2. Nivolas
 - I3. Ludovikus
 - I4. Moeder Anna, 1901
- 8 lichtramen met beschilderd glas-in-lood met ornamenten

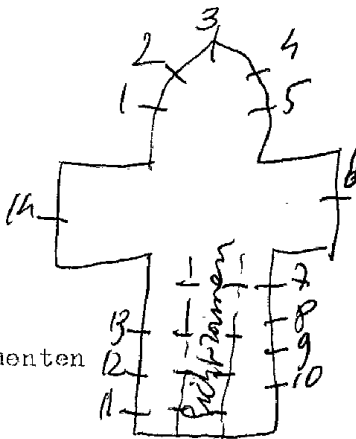

Brief 29-9-90 (Daniels) n. 2 of 10

HASSELT, Martenshuis (brouwerij-proefhuis)
Zuivelmarkt 18

1988. Van Zijst

afd. Restaurant-terras:

I. Dekoratief glas-in-lood (zeer modern abstrakt)

medegedeeld

1. L. Stefenus

R. Nicolas

2. L. Paulus

R. Petrus

3. L. O. L. V.

R. Jozef, 1908.

4. L. Lambertus

R. Hubertus

5. L. Eugenius

R. Katerina

6. Top: vlucht naar Egypte

L. Veronika

M. Johannes

R. Elisabeth

7. Cecilia

8. Top: geboorte van Jesus

L. Amandus *in memoriam van iemand*

M. Adeleida, 1910. *anders 999*

R. Carolus

~~SINT LAMBERTUS-KERK, St. Lambertuskerk~~

~~Sint-Peters-kerk~~ HASSELT.

1908. OSTERRATH, nr. Itot8.

Hanelt
Lm.

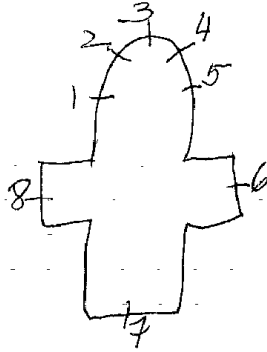

Bibliografie:

V.A.B. Gids, 1968, blz. 707 = nr. 1 tot 8.

Bulletin des commissions royales des arts et des monuments

1909, blz. 344 = nr. 1 tot 5

1910, blz. 403 = nr. 6

1911, blz. 56 = nr. 8

Liège, Musée d'art religieux et d'art mosan = ontwerptekeningen
nr. 7-8

Reklamedrukwerk atelier O Terrath, nr. 1 tot 8

K. B. 18-1-1910, art 16 = nr. 1 tot 5

Luc Enger, Het glas in België = 1 tot 8

~~Liège, Musée~~

1956. DANIELS

1. L. Landbouw, get. 1956, R. Daniels

R. Nijverheid

2. L. Vervoer

N. Welvaart

g. R. Sociale welstand

3. L. Onderwijs

R. Kunsten

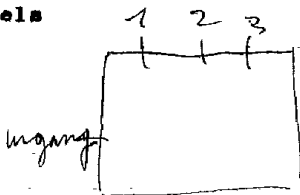

HASSELT-Stevoort, St. Martinuskerk

1900.

nr.2 tot 10
nr.1

1. Laatste avondmaal
2. Jezus kruisdood
3. Jezus in hof van Olijve
4. H. Familie
5. St. Martinus helpt een bedelaar
6. Marteldood van Apollonia
7. Geboorte van Jezus
8. Ten hemelopneming van Maria
9. Kroning van Maria
10. Boodschap aan Maria

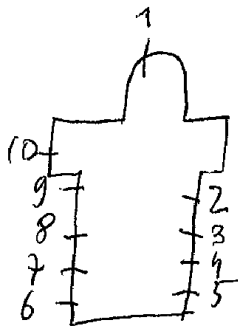

Bibliografie:

Bulletin des commissions royales des arts et des monuments,
1900, blz. 13 =

9. Illustrate two meshes of
and the meshes in costume

Catalog - tags

Vraag -

Idoma : EKWU = Spirit

Arago : IWAGU ?

HASSELT-^{Kermt}oud-gemeentehuis

1972. Jos Knaepen, nr. I

Inkom-traphal:

I. Dekoratief-glas-in-lood, zonder schildering of symbolen,
get? J. Knaepen, 1972

Bibliografie:

Jet, 3de, j.g. - 1993, P. 3

HASSELT-Kuringen, St. Gertrudiskerk

Vonck, nr I-2

Weekkapel:

1. Priester als bemiddelaar
2. Verheerlijkte kristus, get. Vonck

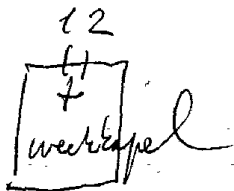

In de grote kerk zijn
geen glazen

HASSELT-KIEWIT, St. Lambertuskerk

1954. L. V. D. Essen - Roermond

1. Offer van Abraham
2. Kalvarie, 1955
3. Offer van Melchisedeck
4. Geboorte, 1958
5. O. L. V. geeft de rozenkrans aan Dominikus
6. Kinderen rond een veldkapel, 1954
7. Hemelvaart van O. L. V., 1957
8. Engel } boodschap, get. L. V. D. Essen
9. O. L. V. }
10. O. L. V. get. L. V. D. Essen }
11. Pieta, " " }
12. Kroning van O. L. V. }
13. O. L. V. tussen de engelen }
14. Kruis }
15. Slang }
16. Doopwater }
17. Kaars }
18. Scheppingsmotieven }
19. Engel Michael, 1957 }
20. Goede herder, get. L. V. D. Essen }
21. Ik ben het licht der wereld, get. }
22. Ga dan en doe gij even zo, get. }
23. Zalig die vrede brengen, get. }
24. Een van hen ging terug en dankte hem }
25. God wees mij zondaar genadig }
26. Laatste avondmaal }
27. Biecht, get. Atelier, Louis Van Essen en Z }
28. Mirakel van Viversel }

Foto reportage v/h. menbilais v/d. Belg. Bederhus
Prov. Limburg, Kanton Hanelt, II, 1978, P. 24-28
to 28

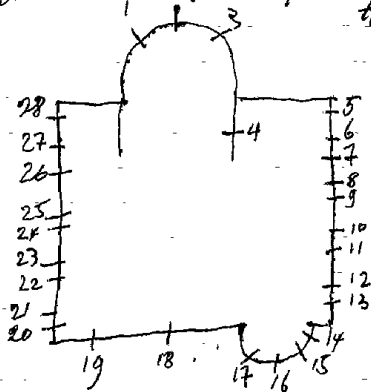

HASSELT, Oude likeurstokerij Smeets - Brandwijnhuis
Raamstraat 17

1980? A. Van Rompaey, nr. I-2

Iste verdieping

I. Motieven uit de geschiedenis van Hasselt, o.a.
het boerenkrijgmonument

Wapenschilden, prov. Limburg, stad Hasselt, het koperslagers
ambacht

Korenhalmen

De versiering is zeer grafisch opgevat door de grisaille
bewerking, get. A. Van Rompaey

2. Wapenschilden: - Vlaanderen, Tonnenmakerij

Fabrieks- of stokerijpoort - Gebroeders Smeets

Korenhalmen, geneverbessen, katedraal bisdom Hasselt
Limburg

De versiering is zeer grafisch opgevat door de grisaille
bewerking

HASSELT, Provinciaal instituut voor verpleegkunst
Kunstlaan I

Alvin Rompaey

Glasraam^{Tot} op de hoogte van het gebouw, op de hoek
Decoratief glas-in-lood bestaande uit ~~een~~ abstragerende
kompositie - geen schildering - alleen vorm en kleur.

1911. JEURISSEN

1. Ja n de dooper
2. Heilige (vrouw met lijf in de hand)
3. Goede herder
4. Augustinus
5. Andreas
6. Alfonsius
7. Jozef
8. Jan Berchmans
9. Gerardus Majella
10. Franciscus van Asissi
11. Ludovikus
12. Isidorus
13. Rosa
14. Elisabeth
15. Clara
16. Anna
17. Theresia
18. O.L.V.
19. Antonius

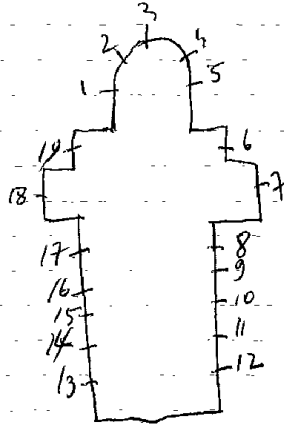

Bibliografie:

Bulletin, des commissions royales des arts et monuments
1911, biz. 418 = nr. 1 tot 19.

HASSELT, O.L.V. der armen kerk

1. Antonius van padua
2. Lambertus
3. Jozef
4. Hubertus
5. Anna
6. Kristoffel
7. Petrus
8. O.L.V.
9. R. Geest
10. Lam Gods
11. God de vader
12. Kind Jezus
13. O.L.V. Virgo Jesse
14. Valentinus
15. Hubertus
16. Gerardus
17. Barbara
18. Isidorus
19. Antonius abt

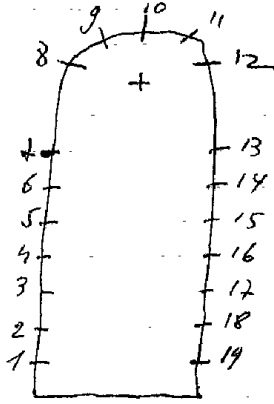

HASSELT, Provinciaal gezondheids centrum
Stadsomvaart 9

1963. H. SLANGEN

1^o, 2^o, 3^o, verdieping. Dekoratief glas in lood, zonder schildering of symbolen of onderwerp. Alleen vorm en kleur.
get. Hans Slangen, 1963

Bibliografie:

VLAANDEREN, II7, blz. 38.

HASSELT, O.C.M.W. - algemeen secretariaat
- Rodenbachstraat 20 -

1975. André Van der Burght

Traphal-Iste verdieping:

- Pelikaan gevat in glas-in-lood, get. 1975, André Van der
Burght.

1972. J. KNAEPEN, nr. I-2-3.

nr. I-2-3. Dekoratief glas in lood - alleen vorm en kleur, geen
- schildering - uitbeelding van de eucharistie.

Bibliografie:

JET. 3^o jg. = nr 16 = 1973, blz. 3 = nr. I-2-3.

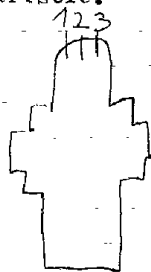

HASSELT, E. Z. Ursulinnen - Schrijnwerkersstraat 7

Gang - I^o verdieping:
St. Angela-Merici

Kapel:
I. H. Hart van Jezus verschijnt aan Maria Margaretha à Lacoque.
Zes ramen in deze kapel is glas in lood beschilderd met ornamenten

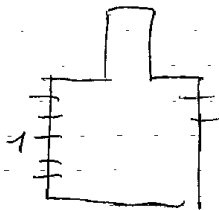

HASSELTGE.Z. Ursulinnen - Kindertehuis "De hummeltjes"
Stadsomvaart 74

1961. R. DANIELS

kapel:
(O.L.V. met kind (glas in beton)

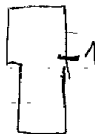

HASSELT, Technisch instituut van het H. Hart
Kleine Broomstraat

1962. A. VAN ROMPAEY

Overloop-traphal:

I. L. B. Elektriciteit

0. Houtbewerking

M. H. Hart van Jezus, get. A. Van Rompaey, 1962

R. B. Motoren

0. Wiskunde

HASSELT, Salvatorkliniek - Salvatorstraat 20

Ri Coeme, St. Truiden

1. Juda
2. Filipus
3. Jacobus Minor
4. Simeon
5. Barnabas
6. Matthias
7. E. Moeder Franciscus v/d. Apostelen
8. E. P. Johannes v/d. Jordaan
9. Andreas
10. Thomas
11. Jacobus Mayor
12. Paulus
13. Petrus
14. O. L. V.
15. Mattheus
16. Lucas
17. Savator mundi
18. Johannes
19. Marcus
20. Jozef. get. Ri Coeme, St. Truiden

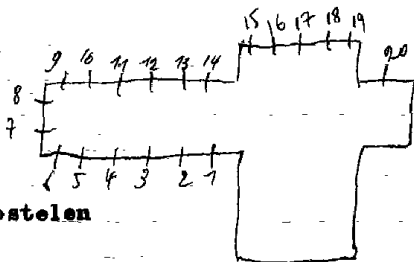

Bibliografie:

VLAANDEREN, 1971, nr. 117, blz. 21.

HASSELT-Runkst, H. Kruiskerk

1968. SLANGEN Fr.

Paterskerk (Kruiskerken)
Kruiskerkeaan 29

I. Symbolische voorgtelling van de H. Geest door het doopsel.
Dekoratief glas in lood, zonderschildering en loodverdeling is
tekening.

Bibliografie:

VLAANDEREN, II 7, blz. 38 = nr. I.

zie brief 2-1-1984 = m. 1

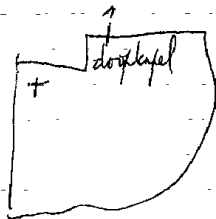

HASSELT, St. Martinuskerk

1995. Van Bockrijck Eleonora

O.L.V. kapel: Virga Jesse, 1995 (geplaatst in een lichtbak)

1954. Ignace Verwilghen=ontw./R. Daniels=uitv., nr. I

Overloop-traphal:—

- I. (buitenrand) Limburgse gemeentenwapenschilden, o.a.
Borgloon, Stokkem, Sint-Truiden, Bilzen, Herk-de-Stad, Geuk,
Tongeren, Haaselt, Hamont, Peer, Beringen, Bree.
B. Hasselse historische gebouwen.
O. Landbouw, get. ontw. Ignace Verwilghen
uitv. Rogier Daniels, 1954

HASSELT, Dienst-Scheepvaart, Havenstraat 44

1989. Marleen Kerkhofs - Bruno Van Dyck, ontw.-Uitv.nr.I

Inkomhal:

Vijftig jaar scheepvaart= ontstaan van industrieën langs-
heen het kanaal, raffinaderijen en hoogovens.

Loodverdeling is tekening. Opaline glas, geen schildering,
Zandstraalbewerking. Gebouwen, bruggen, mijnschachten, land-
schappen, get. Juni, 1989. Marleen Kerkhofs/Bruno Van Dyck

HASSELT, Bisschoppelijke residentie, Paul Bellefroidlaan 2

1972. A. Van Rompaey, nr. 1 tot 6

1977. Matthijs Andre, nr. 7

1982.

nr. 8 *handtekening onleesbaar*

16

Gelijkvloers: (naast de inkomdeur)

1. Glas-in-betonversiering

Iste verdieping:

2 tot 6. Glas-in-betonraampjes. De betonvlakken hebben een symbolische betekenis.

raam nr. 6 zit in de kelder buitengebruik omdat het paneel niet opendraai

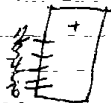

Gelijkvloers - hal:

7. Bisdome Hasselt, 1977, get. Matthijs Andre

Werkkamer van de bisschop;

(met een ketting opgehanden)

8. O.L.V. erewacht - K.S.A. - Basiliek van Tongeren, 1982

get.

1957. L. Crespin=ontw.
Hizette=kartons
Osterrath=uitv.

1. O. L. V.

2. Jozef

3. Amandus met een jongeling

4. Amandus met twee knapen, get. Crespin-Hizette-Osterrath, 1957

5. Amandus met een boeteling

6. Doop van een kind

7. Dood van Amandus

8. Volksvering

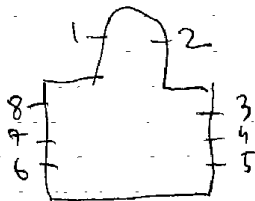

Zeer mooie ramen

HASSELT, Normalschool - E.Z.v/h. kind Jezus
Kempische steenweg 400

1959. Cloem

20 ramen met decoratief glas in lood zonder thema's
1 raam met O.L.V.v/d. Rozenkrans

Bibliografie:

VLAANDEREN, 1971, nr. 117, blz. 21

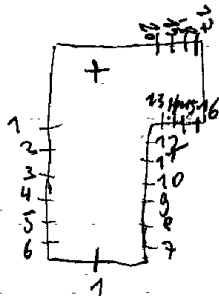

1977.VYNCKE Steven, nr. I-2

Bio-chemieglas: (vroeger: godsdienstlessen klas)

1ste verdiep naast de kapel.

1. Levend water met symbolen: kruis, kristus, rode vlek.

2. Eucharistie met symbolen: vis en broden, druiventros, koren
halmen.

HASSELT-
SPALBEEK, O.L.V. Boodschapkerk

. nr. 1 tot 8

- 1. Ludovikus**
- 2. Jozef**
- 3. O.L.V.**
- 4. Casimirus**
- 5. Jan Berchmans**
- 6. Dyonisius**

7-8. *Beschilderd glas in lood*
9 tot 21. zeer mooi onbeschilderd
derd glas-in-lood

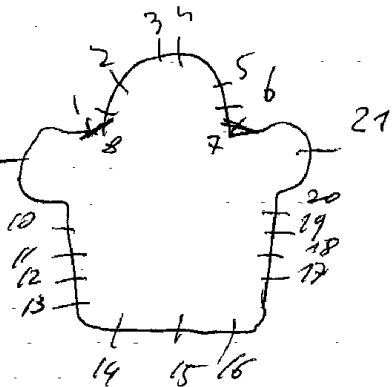

HASSELT, E.Z. Kindsheld Jezus van Gent - Hemelrijk 25

1961. Slagmulders = ontw. }
S. Deckx = uitv. } nr. 1-2-3.

1. O.L.V. get. 1961, Slagmulders-S. Deckx

2. Kind Jezus

3. Jozef

4. O.L.V. schenkt de rozenkrans aan Donimikus

5. Kristus verschijnt aan Maria Margaretha à Lacoque

De overige ramen zijn beschilderd glas in lood.

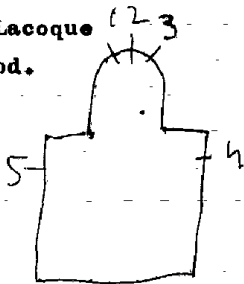

Kasteelkapel:

I.2. Ieder raam bezit 4 panelen. Het zijn glasraamfragmenten samengevoegd met licht-blauw glas-in-lood.

De glasraamfragmenten zijn geschilderd met contour, grisalle en overdadig en overbloedig zildergeel. I550.



HASTIERE-WAULSORT, St. Michaëkerk

1930. Osterrath, nr. I-~~8~~-5 tot ~~7~~

1929. Ganton, nr. 2

1959. nr. 4

1895. nr. 3-8

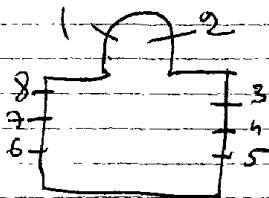

~~MASTIERE-WAULSORT~~

1. Johannes evangelist

2. Hubertus, 1929

3. Engel Michael + 2 adellijke wapenschilden, 1895.

4. O.L.V. Koningin, 1959/+2 wapenschilden

5-6-7. Beschilderd glas-in-lood met ornamenten.

8. O.L.V. onbevlekt ontvangenis, 1895.

Liege, musée d'art religieux et arts mosan, =nr. I *onderaf tekening*

HASTIERE-Hermeton, St. Remigiuskerk

1930 Crickx, nr. Itot 23

1. Petrus

2. Paulus

3. Vier medaillons verzameld in een boom met taf. Het water,
2 sleutels, kelk, 2 handen.

4. Drie medaillons verzameld in een boom met taf. boek, kaars
Vuurtongen.

5. Pelikaan

6. Hemels manna

7. Heilig huis

8. Mystieke roos

9. Broden en vis

10. Korenhalmen en druiven

11. Ster der zee

12. Deur des hemels

13. Pieta

14. H. Geest

15. Doop van Jezus

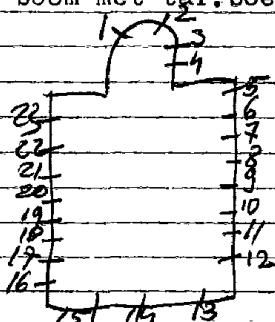

16. Zetel van wijsheid
17. Mystieke vaas
18. Ark des verbond
19. Slang
20. Zuivere lelie
21. Ivoren toren
22. Offerbroden
23. Lam Gods

Bibliografie:

Reklamedruksel atelier Cricqx, nr. Itot23

Repertoire Photographique du mobilier des anciennes
titulaires de Belgique, Prov. de Namur, Canton de Florennes
1970, p. 25 = m. Itot 23

HASTIERE-Lavaux, St. Niklaaskerk

1951 - Dassy-Duez, nr. I-2-6 = more namen voor Foto's
Steyaert, nr. 3-4-5-7 tot IO

1. Laatste avondmaal, get. Dassy Freres/P.G. Duez
2. H. Familie, get. Dassy/P.G. Duez
3. Petrus en Paulus
4. Cecilia
5. Augustinus en Monica
6. Anna, get. Dassy/Duez
7. Hubertus
8. Jan de dooper
9. De goede herder
10. In memoriam, de dienstdoende priester Florent Poncelet,
1918, knielend priester met H. Florentinus.

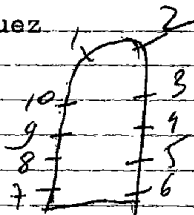

HASTIERE-par-dela, St. Petruskerk

1924. GANTON-Defoin, nr. Itot5.

1. Petrus ontdaan van zijn klederen om gekruisigd te worden
2. Jezus geeft de sleutels der H. Kerk aan Petrus
3. Verraad van Petrus
4. Wonderbare visvangst
5. Kristuskop (glas-in-beton, tijdelijk geplaatst).

Bibliografie:

Bulletin des commissions royales des arts et des monuments
1924, blz. 29 = nr. Itot4

Hervolt, 8-12-1946 = nr. Itot4

Repertoire photographique du mobilier
des sanctuaires de Belgique, Prov. de Namur,
Canton de Beauraing, 1979, p. 29 = nr. Itot4

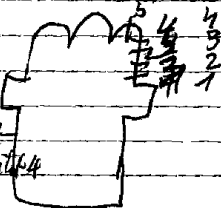

HASTIERE-Heer, St. Servaeskerc

nr. Itot8

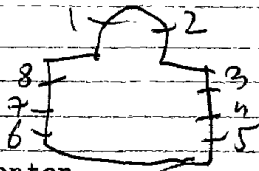

1. O.L.V. koningin

2. Kristus-Koning

3-4. Beschilderd glas-in-lood met ornamenten

5. Karolus-Borremeus

6. Jozef

7-8. Beschilderd glas-in-lood met ornamenten

flintie vernielingen door oorlogsomstandigheden
in 1944 en hersteld in 1952

HASTIERE-Lavaux, Gité d'etape (vroeger: Home Bernardette)
Place E. Binet

I972. Carpet, nr. Itot5

Kapel:

1. 3-4-5. Gewoon glas-in-lood

2. Vlammenkompositie (kleurrijk en decoratief)

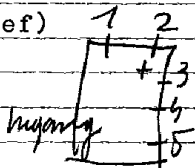

HAVELANGE, St. Martinuskerk

1891 L. Grome - de Herde, nr. 1 tot 14

1. Jozef
2. Paulus
3. Jacobus Mayor
4. Thomas
5. Matheus
6. Thadeus
7. Philippus
8. Bartholomeus
9. Simon
10. Johannes
11. Andreas
12. Petrus
13. O.L.V.

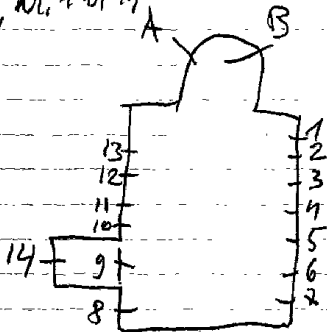

14. Jacobus minor (fragment afkomstig uit een groot raam dat nu in een lichtbak staat). = ingang kerk

1989

- A-B. 2 koorramen verborgen achter een nieuw kerkinterieur
A. H. Hart van Jezus verschijnt aan Margaretha à Lacoque.
B. O.L.V. geeft de rozenkrans aan Dominikus.

Repertoire Photographie du mobilier des églises
thésiers de Belgique Province Namur, Canton de
Aney, 1977, p. 46 = n° 1 tot 14

HAVELANGE-Maffe en Verlee, St. Legerkerk

I879. Stalins-Janssens, nr. I-2-3

1. God de zoon.
2. O.L.V. get. Stalins-Janssens, I879.
3. God de vader

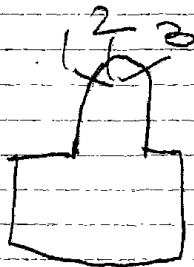

Repertoire Photographique du mobilier des janc-
tuaires de Belgique, Prov. de Namur, Canton de
Ciney, 1977, p. 53 - m. 1-2-3

N

HAVELANGE-Failon, O.L.V.kerk

1925 Crickx, nr. Itot8

- 1. Barmhartige Samaritaan, get. F. Crickx
- 2. Jezus de kindervriend
- 3. Gelukkig de vreedzamen
- 4. Zalig zij die vervolging lijden (Jezus voor Pilatus)
- 5. Zalig de zachtmoedigen (H. Familie te Nazareth) get. Crickx
- 6. Zalig die dorsten naar gerechtigheid (Jezus geeft aan de keizer wat aan de keizer toekomt).
- 7. Zalig die treuren
- 8. Geboorte van Jezus

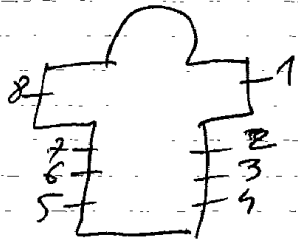

Repertoire Photographique des mobiliers des sanctuaires
de Belgique, Prov. de Namur, Canton de Ciney, 1977
P. 18 = m. et 8

HAVELANGE-Barsy, O.L.V. kerk

1968 L.M. Gondot nr. I-2-3

I-2-3. Dekoratief glas-in-lood, zonder schildering, alleen vorm en kleur.

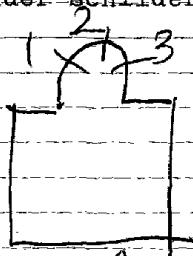

niet, byzonders
niet mooi

Repertoire Photographique du mobilier des an-
traires de Belgique, Prov. de Namur, Canton de
Aney, 1977, p. 37 = n. 1-2-3

HAVELANGE-Miecret, St. Legerkerk

1963. Londot, nr. Itot24

Itot24. Decoratief glas-in-lood, zonder schildering of motieven. Alleen vorm en kleur.

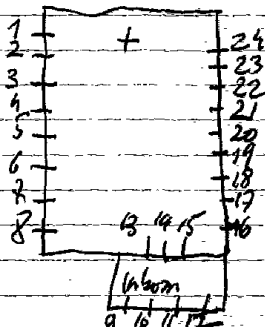

monografie londot, 1978 - nr 1 tot 24

Repertoire Photographique du mobilier des an-
taires de Belgique, Province Namur, Canton de
Ciney, 1977, p. 54 = no. 16 + 24

N

HAVELANGE - Porcheresse, St. Vincentiuskerk

Havelange

1910 1. Vorsch. Itot4.

n. 5

Itot4. Muciserende en zingende engelen.

5. (boven deur van hoofdingang)

Dekoratief glas-in-lood zonder schildering of motieven.

zie Repertorie Koor 3R.

Vorsch St. Vincentius
o. Wondelelf
Inwendigheid
St. Rochus

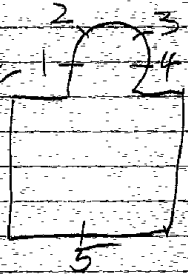

Repertoire Photographique du mobilier des sanctuaires
de Belgique, Prov. de Namur, Canton de Ciney, 1977,
P. 61 = no. 4 et 4

1911.

nr. 1 tot 4

1. D.L.V. verschijnt aan Bernardette te Lourdes, 1908.
2. H. Hart van Jezus verschijnt aan Margaretha à Lacoque, 1908.
3. Aanbidding der herders, 1911.
4. Instelling van de eucharistie tijdens het laatste avondmaal, 1911.

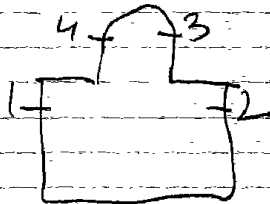

HAMOIS-Schaltin, Chapelle N.D. de Lourdes, Rue Cardin

I22-5-6. Glas-in-lood.

3.O.LIV.met kind (klein motiefje gevat in glas-in-lood).

4.H.Hart van Jezus (klein motiefje gevat in glas-in-lood).

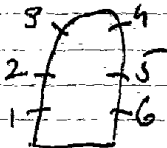

HAVELANGE, Bormenville, H. Hart van Jezuskapel

(aan de kruising van 3 wegen Barsy-Schaltin-Flosty
of Chapelle du Bois de Bouham

1. H. Hart van Maria

2. Elisabeth van Hongarije

In 1989 Herstelde Carpet

1-2

HECHTEL, St. Lambertuskerk

Asperdagh = zie brief Asperdag

- 1. Juliana
- 2. Barbara
- 3. Lutgardis
- 4. O.L.V.
- 5. Salvator Mundi
- 6. Jozef
- 7. Lambertus
- 8. Hubertus
- 9. Marcus

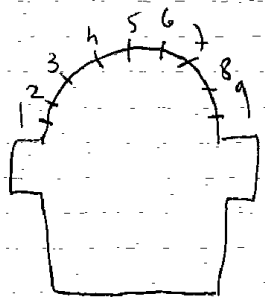

HECHTEL, O.L.V. kapel - Marktpllein

DORPSTRAAT of Pater Wallestraat ^{Peer}

1977. Mattheijs Andre, nr. 1-2.

1. O.L.V. bijstand, get. Mattheijs andre

2. Philomena, get. Mattheijs andre

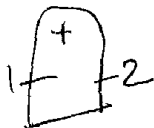

Bibliografie:

Het kapellethe op het marktpllein te Hechtel door:
J. Bussels, 1977.

HECHTEL-
EKSEL, St. Trudokerk

Peer

I92I. COLPAERT, nr. 9.

I-2-6-7. Beschilderd glas in lood met ornamenten.

3. Juliana

4. Trudo's wonder

5. Trudo

8. H. Drievuldigheid

9. Pieta met soldaten uit de oorlog I9I4-I9I8.

- get. I92I, Colpaert.

Bibliografie:

Bulletin des commissions royales des arts et des monuments

I920, blz. I2 = nr. 9.

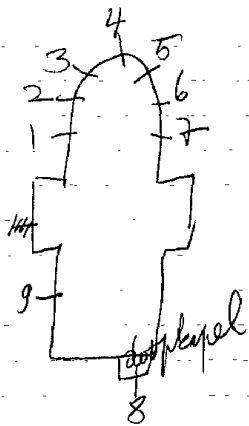

HECHTEL, Don Boscokerk
DON BOSCO STRAAT

P. SALESIAENEN

1961, H. Mortier, nr. 1

1984, Van Zijst, nr. 2 tot 6 en herstellingen

1. Jan Bergmans

2. Priester ~~55~~ Anker, Vlammend ~~hart~~ met opschrift
"Da Mihianimas caetora tolle"

R. Aloysius

2 tot 6. Decoratief glas-in-lood

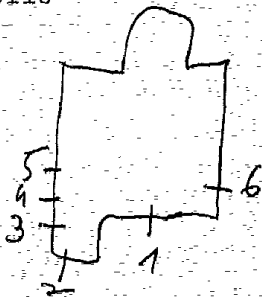

1926. J. PEENE-DE LODDER

1. Offer van het Paaslam
2. H. Hart van Jesus verschijnt aan Maria Margaretha à Lacoque
get. J. Peene-De Lodder.
3. Offerdood van Mauritius, get. J. Peene-De Lodder.
4. Isidorus
5. Cornelius, get. J. Peene-De Lodder, 1926.
6. H. Familie, get. J. Peene-De Lodder, 1926.
7. O. L. V. verschijnt aan Bernardette van Lourdes
8. Offer van Melchisedeck
9. H. Geest. (doopkapel).

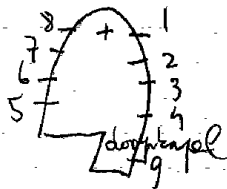

J. PEENE-DE LODDER

1. Laatste avondmaal, get. J. Peene-De Lodder
2. L. Kristus Koning
R.O.L.V. Middelaars
3. Doop van Kristus

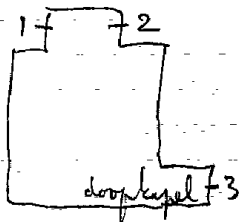

Bibliografie:

- Catalogue general par numeros d'ordre des cartons pour vitraux
- 3480 = nr. 1
 - 3491 = nr. 2
 - 3493 = nr. 3

1933, PEENE-DE LODDER

1. Margaretha 1935
2. Johannes 1935
3. Lambertus 1933
4. Verloren zoon 1935
5. Servatius 1935
6. Isidoor 1935
7. H. Familie 1934
8. Kalvarie 1933
9. Theresia v/h. kind Jesus 1933
10. O.L.V. schenkt de rozen-
krans aan Dominikus. 1933

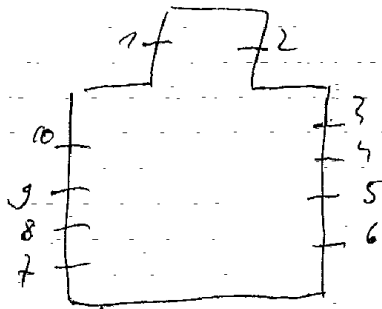

Bibliografie:

Bulletin des commissions royales des arts et des monuments
1934, blz. 37 = nr. 7.

Catalogue general par numeros d'ordre des cartons pour vitraux

3677 = nr. 3

3678 = nr. 10

3679 = nr. 8

3680 = nr. 9

3681 = nr. 7

3682 = nr. 4

3683 = nr. 5

3684 = nr. 6

3685 = nr. 2

3686 = nr. 1

HEERS, St. Martinuskerk

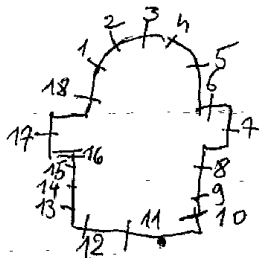

1938. Ganton-Defoin, nr. Itot I 7.

nr. I 8 ~~www~~

1. Top: mozes
Instelling v/d. eucharistie, 1938
2. Top: offerbroden
Verering van de eucharistie door de congregatie van
Juliana
3. Top: engel
Genadestoel, get. Ganton-Defoin
4. Processie met het H. Sacrament, get. Ganton-Defoin, 1935
Top: Pelikaan
5. Top: Lam Gods
St. Martinus vereerd de eucharistie
6. Beschilderd glas-in-lood met ornamenten
7. Martinus deelt zijn mantel met de bedelaar 1930
8. H. Olijfsel, get. Ganton-Defoin, 1940
9. Priesterschap, 1940
10. Huwelijk

- II. Koning David, get. Ganton-Defoin
- I2. Top: bron van eeuwig leven
Doopsel van Jezus
- I3. Top: twee duifjes
Doopsel van een kind
- I4. Top: twee sleutels
Biecht
- I5. Vormsel, Top: duif, get. Ganton-Defoin, 1941
- I6. Eucharistie, 1940, Get. Ganton-Defoin
- I7. Toewijding van de gemeente Heers aan O.L.V. op 2 juli
1941, get. Ganton-Defoin, Top: O.L.V.
- I8. Verering van de eucharistie door St. Marie Michaela de
Desmaisieres Viconte tijdens zijn Iste communie
- Bulletin Royales, 1934, blz. 130 =nr. ItotI7
- Het Volk, 8 december 1946 =nr. ItotI8
- Fotorepertorium van het meubilair van de Belgische bedehuizen, prov. Limburg, kanton Borgloon, 1977, p. 39 =nr. 7

HEERS-Hoks, Maria ten hemel opgenomenkerk

Itot8. Decoratieve ranken van bloemen en bladeren, 1909.

Het motief van ieder glasraam is hetzelfde, doch de variatie is in ieder glasraam verschillend. Zeer decoratief. De schildering bestaat uit kontour, grissaille en zeer veel zilvergeel.

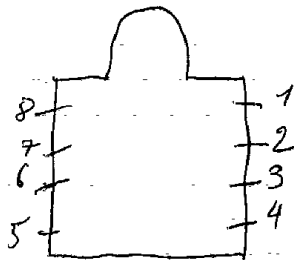

HEERS-Klein-Gelmen, Kapel (naast de kerk)

1.2. Uitbeelding van het kruis.
Loodverdeling is tekening. Geen schildering



HEERS-Klein-Gelmen, O.L.V. Boodschapkerk

Coeme!

nr. Itot 15

1. O.L.V.

2. H. Hart van Jezus

3. Jozef

4. Paulus

5. *Wegge met barmhertige hand*

6. *Bischof met zwart in de hand*

7. *Vrouw met zwart in de hand*

8. Theresia van Lisieux

9. Don Bosco

10. Juliana van Cornillon

11. Elisabeth van Hongarije

12. *Bischof*

13. Jan Bergmans

14. *hervormde kerke*

15. Petrus

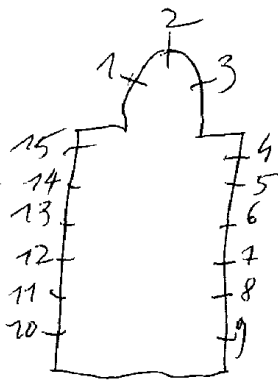

HEERS-Rukkelingen, St. Quirinuskerk

1942. Crickx, nr. Itot6

1. Jezus geeft de eucharistie aan de apostelen, 1932
2. De goede kerder en Maria met kind, 1942
3. Doop van Jezus
4. Roeping van Jezus
5. De verrezen kristus
6. De hof van olijve

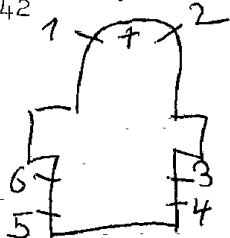

1912. L. De Buck, nr. 6 tot 27, Antwerpen, 1912
nr. 1 tot 5
nr. 28-29

1. H. Hart van Jezus verschijnt aan Margaretha-Maria à la coque
2. Hemelvaart van Jezus
o. adelijk wapenschild
3. Leerlingen van Emmaus
o. adelijk wapenschild
4. Tenhemel opneming van Maria
o. adelijk wapenschild
5. O.O.L.V. verschijnt aan Bernardette te Lourdes
o. adelijk wapenschild
6. Boogveld: lelieversiering
7. Doornenkroning en geseñing van Jezus
8. Geboorte van Jezus, get. L. De Buck, Antwerpen, 1912
9. Maria bezoekt haar nicht Elisabeth
10. De boodschap aan Maria

11. Boetvaardige Maria Magdalena
12. Jezus in de hof van Olijve
13. H. Hart, medaillon gevat in glas-in-lood
- 14-15. Medaillons vernield
- 16-17. Lijdensinstrumenten van Kristus, Medaillons gevat in-
glas-in-lood.
18. Doornenkroon, medaillon gevat in glas-in-lood
19. Top: Schelp met vloeiend water
Doop van Jezus
20. Top: kroon
Engelbewaarder
21. Top: vuur
Stigmatisering van Franciscus van Assisi
22. Top: vaas
Roeping van Paulus
23. Top: kerk
Sleuteloverhandiging aan Petrus
24. Verlossing van de zielen uit het vagevuur omringd door
engelen

25. Top: Met zwaard doorstoken hart
L. Bernardette
R.O.L.V. onbevlekt
26. O.L.V. geeft de rozenkrans aan Dominicus
Top: ademijl wapenschild
27. Symbool met zon en lelies
28. Pelikaan, medaillon geschilderd glas-in-lood gevat
29. Lam Gods, medaillon gevat in beschilderd glas-in-lood

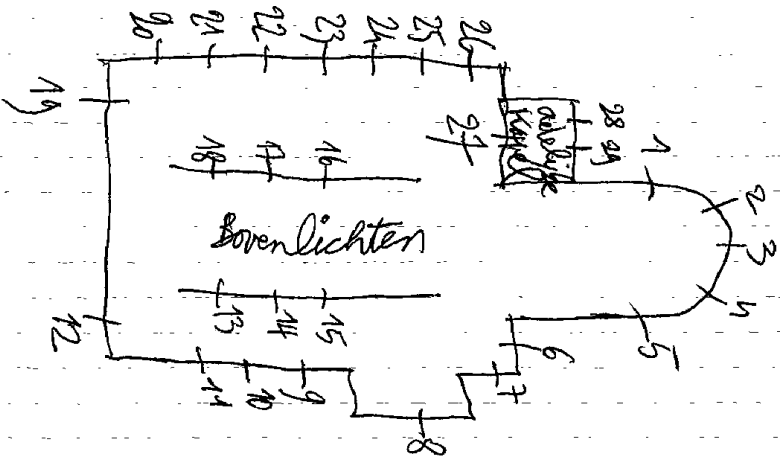

HEERS-Mettekoven, St. Martinuskerk

1931. Osterrath, nr. 3, 4, 9, 10

1. Martinus

2. Lambertus

3. Lelie (roosvenster)

L. Jeanne d'arc

R. Katerina

4. Amandus

5. Anna

6. Mathilde

7. Antonius

8. Johannes

9. Constantinius

10. Kroon (roosvenster)

L. Stefanus

R. O.L.V. onbevlekt ontvangenis

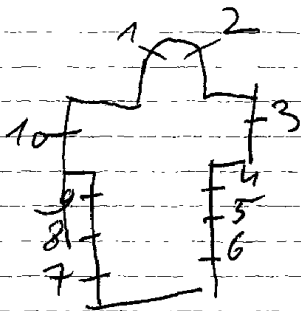

Liege, musée d'art religieux et

~~d'art mosan, glasraamontwerptekeningen, 1927, nr. 3-10~~

nr. 4-9

Boom

HEFFEN, St. Amanduskerk
~~1894~~

1894. L. Pluys: nr. I-2.
Steyaert: nr. 3 tot 7.

- 1. Salvator Mundi (50% vernield)
- 2. Amandus (20% vernield)
- 3. H. Hart van Maria
- 4. H. Hedwigis
- 5. Fransoiskus van A.
- 6. Theresia
- 7. Cornelius

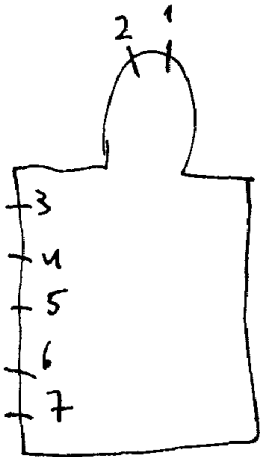

reklamedrukwerk L. Pluys = nr. 1-2

Bibl.

VERSLAGEN, Comité diocesain, Mechelen: deel I, blz. 167-238
deel V, - 1951.

*Foto repertorium v/h. neubitain v.d. Belg. Bedehuisen, Provincie
Antwerpen, kanton Wilhelrood, 1975, p. 22-41. 2*

1914. OSTERRATH, nr. Itot 5-7+8

1937. Osterroth nr. 6-9. + 8

~~nr. 8.~~

1. Maria Magdalena, 1908.
2. Petrus
3. H. Hart van Jezus.
4. Johannes
5. Juliana
- 6/9. Dekoratief glas in lood
zonder schildering.
7. (roosvenster)
M. Evangelist. *Johannes*
errond: H. Geest-Lam Gods-
Engelen-Arbeiders-Pelikaan-
Biddend gezin-Engelen-
Ark des verbond.
8. (roosvenster) 1930
Theresia van Lisieux.

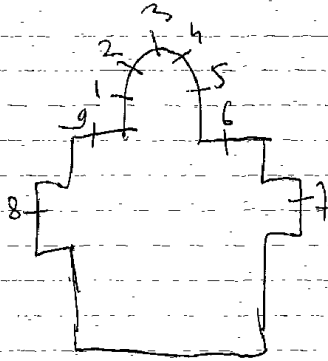

Bibliografie:

Bulletin des commissions royales des arts et des monuments
1914, blz. 58 = nr. 1 tot 5-4.

liege, musea d'art religieux et d'art mosan = ontwerpen, tekeningen
nr. 6 tot 9

Repertoire Photographique du mobilier des sanc-
tuaires de Belgique, Prov. de Luxembourg, canton de Pali-
seul, 1975, p. 26 = nr. 1 tot 8

In 1981 Herstelde Carpet

leunen

HERENT, O. L. V. kerk

1900. Dobbelaesse, nr. 1-3 tot 9.
1948. Asperslag, nr. 2

- 1. O. L. V. schenkt de rozenkrans
aan Dominikus ¹⁹⁰⁰
- 2. (roosvenster)
M. O. L. V. en kroning
(errond):
Dood van Maria
Geboorte van Jesus
Opdracht in de tempel
Boodschap
Huwelijk
Aanbidding der koningen
- 3. O. L. V. schenkt de scapulier
aan Simon Stock ¹⁹⁰⁰
- 4. Katerina ¹⁹⁰⁰
- 5. Niklaas
- 6. Adriaan
- 7. Johannes
- 8. L. Martinus
- M. Jacobus
- R. Augustinus
- 9. L. Anna
- R. Joachim

(uitgesonderd nr. 2 zijn alle ramen met heiligenfiguren gevat in modern glas in lood van latere datum).

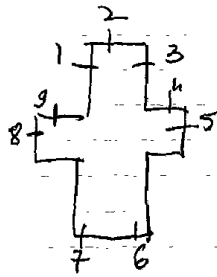

Bibliografie:

Verlagen: diocesaine kommissie van het aartsbisdom Mechelen
deel II, blz. 250 = nr. I-3 tot 9.

Bulletin des commissions royales des arts et des monuments
1900, blz. 14 = nr. I-3 tot 9.

Catalogue general par numeros d'ordre des cartons pour vitraux

625 = nr. 1

626 = nr. 3

1545 = nr. 7

1546 = nr. 6

1548 = nr. 4

1549 = nr. 5

Open monumentendag 96, p. 62 = nr. 2

HERENT-

Herent

WINKSELE, O.L.V. kerk

1879. Jean ~~van~~ Bethune, nr. Itot9 *ontw*
Verhaegen *inter*

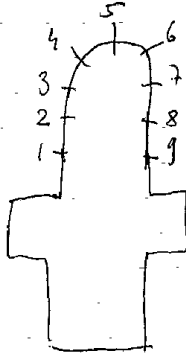

- 1. L. Bartholomeus 1887
- R. Filipus
- 2. L. Johannes evangelist
- R. Jacobus mayor 1884
- 3. L. Andreas 1884
- R. Paulus
- 4. L. Rosalia 1881
- R. Jozef
- 5. L. H. Hart van Jesus 1874
- R. O. L. V. *verheulst* 1874
- 6. L. Petrus 1881
- R. Erasmus
- 7. L. Thomas 1884
- R. Mattheus
- 8. L. Simon
- R. Jacobus minor 1884
- 9. L. Mathias
- R. Thadeus 1887

Bibliografie

Bulletin des commissions royales des arts et des monuments

1879, blz. 385 - nr. 1 tot 9

ontwerptekening verr. Gesier - nr 5
Lewen-kadoe = 1 tot 9

HERENT-

Herent

VELTEM-BEISEM, St. Michielskerk

1900. CHARLIER, nr. 1-2

1917. STEYAERT, nr. 5

? nr. 3-4-6-7

1. Engelbertus, 1907

2. Antonius, 1900

3. Engel Michael, 1910

4. H. Hart van Jezus verschijnt aan Maria Magalena à Lacoque

5. L. Jan de dooper

R. Elisabeth

6. H. Familie

7. O. L. V. geeft de rozenkrans aan Dominikus

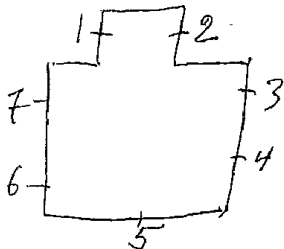

HALEN, Zelk, St. Pancratiuskerk

1. Lam Gods
2. Pelikaan
3. O.L.V.
4. Kalvarie
5. Victor
6. Pancratius
7. Verrijzenis van Kristus
8. Jozef

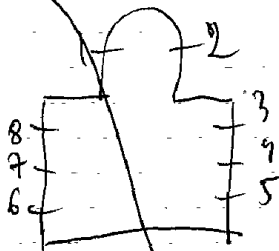

Fotoreportage v.l.d. menublain van de Belgische Bedekkingen
 Prov. Brabant, Kanton Leuven I+II, 1980, p.135 = nr.5

HERENT-

VELTEM-BEISSEM, E.Z. Annunciaten van Veltem - Stationstraat 3

Herent
Buis

1965. E.P. Jeroem = ontwerp.

I. Johannes

2. H. Haest (duif) (zeer modern)

3. O.L.V.

Portaal

4. Motieven gevat in glas in lood

L.B. Zon

M. Kristuskleed en doornekroon

O. Haan

R.B. Maan en sterren

M. Hamer, tang en nagels

O. Veronikadoek

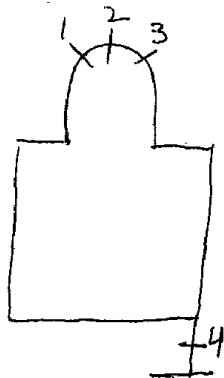

HERENT

VELTEM-BEISSEM, St. Laurentiuskerk

Herent

1936.

nr. 2-3-5-7-8.

nr. 1-4-6-9.

1. Guilielmus

2. Jozef

3. Laurentius

4. Petrus

5. Cecilia, 1938

6. Elisabeth

7. Maria Magdalena

8. Francisca

9. Theresia

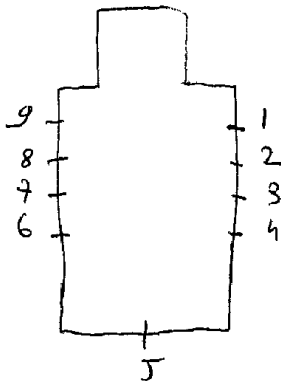

Herent

HERENT, Gasthuiszusters-Augustinessen
O.L.V.v.Bethelminstituut - St.Jozefkliniek
Steenweg op Wilsele 70

Asperslagh, nr. 1-6-7-8-9 (vermoedelijk)

1901 O. Voorh
~~I. Jozef, nr. 2-3-4-5 (met een 992).~~

I. Top: Chiro-AM.

L. Kristus Koning

R. O.L.V. Koningin

errond: engelen

2. L. Anna

M. Joachim 1901.

R. Elisabeth

3-4-5. Beschilderd glas in lood met ornamenten

6. Boodschap aan Maria

7. Geboorte van Jezus

8. H. Familie

9. Jezus de kindervriend.

Bibliografie:

Verslagen van de diocesaine kommissie van het bisdom
Mechelen, deel III, nr. 1889

liege, Musée d'art religieux et d'art moxon
1 = ontwerp tekeningen, nr. 2 tot 5
reklame drukwerk's atelier Otherrath, nr. 2 tot 5

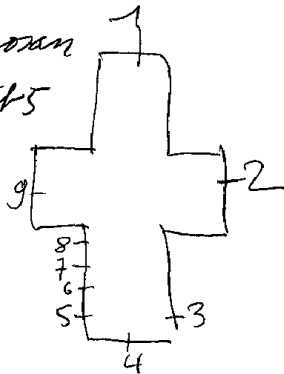

HERENTHOUT, St. Pieter en Pauwelskerk.

26. O. L. V. van Lourdes

27. O. L. V. verschijnt aan Dominikus

28. L. Franciscus Xaverius

R. Eulalia

Bibliografie ~~Vernieuwingen~~

Verlagen: diocesian komité Mechelen. Deel IV: nr. 3128-1910.

ontwerptekeningen - verr. Camier = nr. 11-25

Atelierboek Camier, nr. 11-25

Levenskader = nr. 11-25 vermeldook 1888 = 3 zylende namen

1889 = 7 namen

2 zylende namen

(opnieuw wa zijken)
van De Maeyer, Arthur Verhaegen, p. 589

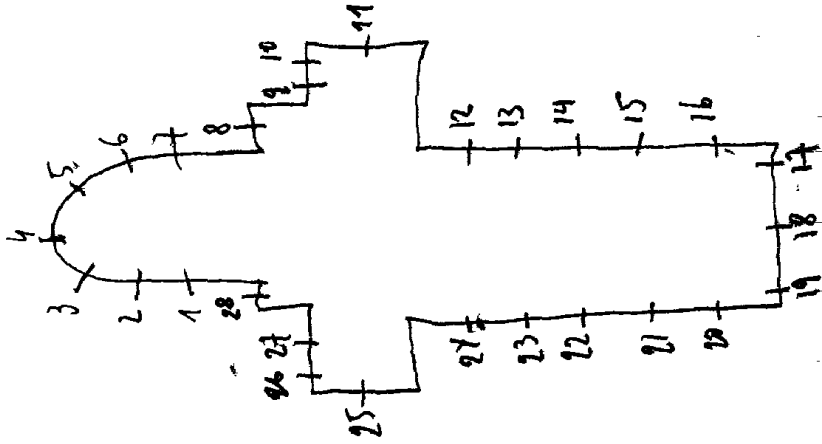

- I. Vlucht naar Egypte. I9I9.
2. Huwelijk van Jozef en Maria I908
3. Jezus onderwijst in de tempel '08
4. Aanbidding der koningen. I890.
5. Geboorte van Kristus. I887.
6. Bezoek van Elisabeth. I887
7. Boodschap. I887.
8. L. Jozef *Wschent de Jozefbruyden*
M. Waldetrudis *Waldetrudis*
- voor Kristus
R. ~~Roza~~ *Johanna van Frankrijk*
9. Antonius Abt. I588 (hersteld I878)
- I0. L. Engel
M. Karolus Borremeus
R. Engel I874.
- II. L. Boek.
M. Katerina v. *Alexandre*
R. Rad. I887.
- I2. L. Augustinus
M. Franciscus Xaverius
R. O. L. V. I9I2.
- I3. Waldetrudis. I600.
- I4. Barbara
- I5. Genadestoel. I860.
- I6. L. Jozef
M. O. L. V. verschijnt aan Dominikus
R. Johannes. I880.
- I7. L. Coleta
M. Kalvarie
R. Johannes Baptista. I887.
- I8. L. Emilius
M. Verrijzenis van Kristus
R. Johanna. I888.
- I9. Laat de kinderen tot mij komen. I888.

Herentals

20. L. Karolus Borremeus
 R. Delfina
21. L. Jozef
 R. Rosalie
22. Dood van Jozef. I895.
23. H. Familie te Nazareth. I896.
24. Doop van Kristus. I879.
25. L. Thomas
 R. Johannes Evangelist
26. L. Jacobus
 R. Andreas
27. L. Paulus
 R. Petrus
28. L. Simeon
 R. R. Thadeus
29. L. Mathias
 R. Mattheus
30. L. Filipus
 R. Bartholomeus.

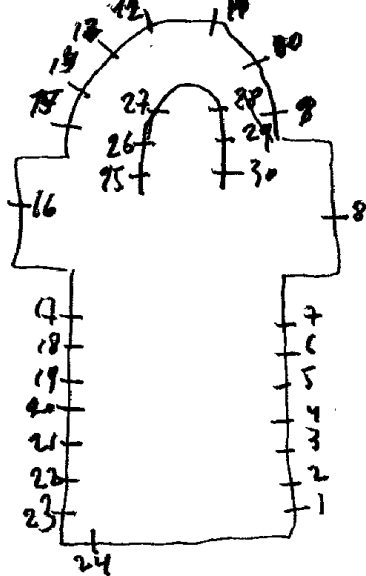

HERENTALS, St. Waldetrudiskerk

I878totI896. STALINS-JANSSENS: nr. 4tot8-I0-II-I3tot30.

I908totI919. STALINS: nr. I-2-3-I2.

I588.

nr. 9. = *restaurant in 1878*

1955. O. Calders = Herentelde al de zamen

Bibliografie:

Raam nr. 9: HELBIG: De glasschilderkunst in België I.

Blz. I26-nr. 995.

INVENTAIRE des objets d'art conserves dans les
etablissements publics, de la provence d'anvers
I902totI9I4. Blz. 86. *(niet te vinden)*

LEVY: Histoire de la peinture sur Verre en
Europe et Belgique, blz. I80.

J. R. VERELLEN: Herentals en omstreken, blz. 23.

K. B. 13 juli 1974 = nr. 1-2

Bibliografie:

Alde overige ramen.

VERSLAGEN, Diocesain komité Mechelen.

Deel I: blz. 41-48 = R. 8. blz. 23-98.

Deel III: nr. 2717-2900

Bulletin des commissions royales des monuments.

1881, blz. 351

1883, blz. 177

1884, blz. 51

*Foto repertorium v/h, menublaai v/d. Belg. Bedehuizen-
Prov. Antwerpen, kanton Herentals, 1977, P. 22 = nr 1 tot 24*

HEIST-OP-DEN-BERG—
WIELEVORST, St. Jan Baptistal erk.

Heist op den Berg.

1896-98. Grosse-De Herde.

1. Doop van Christus. 1. 96.
2. St. Petrus.
3. St. Paulus.
4. Kroning van O.L.V. 1. 98.

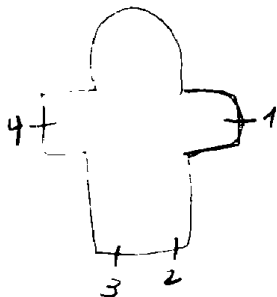

Bibliografie Comité d'ouvriers, Hechelen : Deel I blz. 165. = R. 1-4
Deel II blz. 103 - 232. = 1-4

HEIST OP DE BERG-Goor: St. Alfonsiuskerk.

H 012 B

- 1. Kristus en L.L. van Emaus.
- 2. Alfonsius.
- 3. Offer van Melchisedeck.
- 4. Alfonsius.
- 5. Ludovikus.
- 6. L. Franciscus.
R. Elisabeth.
- 7. Top: Hoop (2ankers).
L. Teksten verwerkt met ornamenten
R. " " " " " "
- 8. Doopsel.
- 9. Vormsel.
- 10. Eucharistie.
- 11. Biecht.
- 12. Lijdensinstrumenten van Kristus.
- 13. Veronikadoek.
- 14. Cecilia.
- 15. Opdracht in de tempel.
- 16. H. Olijsel.
- 17. Priesterschap.
- 18. Huwelijk.
- 19. Top: H. Hart.
L. R. Teksten verwerkt met
ornamenten.
- 20. O. L. V. van Lourdes.
- 21. Geneeskundige bror van Lourdes.

1914. Stalins ~~Julliers~~: nr. I-2-3-6-14-~~17~~.
 1907. Casier nr. 4-5-7-12-13-~~14-15-16-17-18~~-19.
 1939. Boquet nr. 8 tot II-16-17-18.
 1934. Tuerlinckx nr. 15.

1883. Verhaegen, nr. 20-21

ontwerp tekening, Herr. Casier = nr. 4-5
 Atelier voor Casier, nr. 4-5-7-12-13-19
 nr. 20-21

Line d'ordre de la vitrerie, II, 13- nr. 4-5
 Leuven, Kadoc = nr. 20-21

In 1947 herstelde Boquet al de bestaande
 Jan de Maeyer, Arthur ^{van} Verhaegen nr. 20-21

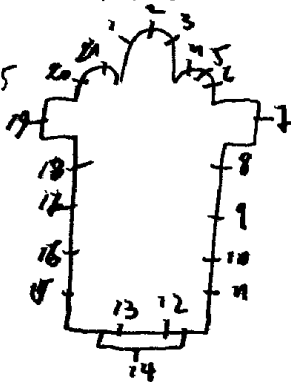

HEIST OP DEN BERG, Itegem, St. Guibertuskerk

1966. Blondeel, nr. I-2-3
1978. Beeck, nr. 8 tot I4-I6 tot 22
1951. Crespin, nr. ~~4-5~~ 6-7-15 Gucl
1877. nr. 4-5

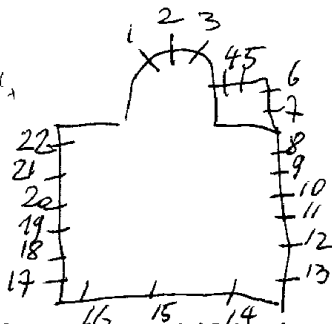

I.O.L.V.

2. ~~Gucl~~ Emausgangers, 1966

3. Guibertus, 1972

4. Ludivicus

5. Theresia

6. Barbara

7. Gummarus

8 tot I4 decoratief glas-in-lood, zonder schildering of symbolen.

I5. Cecilia

I6 tot 22. Decoratief glas-in-lood, zonder schildering of symbolen.

Bibliografie:

Vlaanderen, nr. II7, blz. 20

HEIST-OP-DE-BERG-
HALLAAR, O.L.V.kerk

H old B

1904. STALINS-JANSSENS.

I. B. Boodschap.

0. Opdracht in de tempel.

2. B. Aanbidding der Herders.

0. O.L.V. verschijnt aan Dominikus. 1904.

3. B. Bezoek van Maria aan Elisabeth.

0. Jezus onderwijst in de tempel.



Bibliografie:

Verslagen: diocesain comité Mechelen: deel III, nr. 2215.

HEIST-OP-DE-BERG

HALLAAR, E.Z. Annonciaden - Kapel - Schoolstraat 2

H o l d B

Stalins Janssens ??

I. Boodschap.



HEIST-OP-DE-BERG

40/d B

SCHRIEK, St. Jan Baptistkerk.

1957-58. GANTON O. nr. 5 tot 8 - II tot I5.

PLUYS: nr. I-2.

nr. 3-I6.

I. Onthoofding van St. Jan de Doper.

2. Doop van Kristus.

3. Jozef.

4. Glas in lood.

5. Geseling van Kristus. O. Ganton.

6. Kristus in hof van Olijve. I958.

7. Kristus onderwijst in de tempel. get. I957.

8. Opdracht in de tempel. get. I957.

9. Glas in lood.

10. Glas in lood.

11. Boodschap.

12. Kroning van O.L.V.. I958.

13. Hemelvaart van O.L.V. get. I958.

15. Hemelvaart van Kristus. get.

14. Pinksteren. get. 16. O.L.V. van Lourdes.

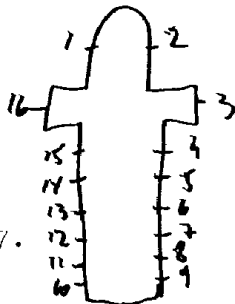

HEIST-OP-DE-BERG

SCHRIEK, E.Z.v/d. Kristelijke scholen - kapel - Leuvense
baan 17.

H o/d. B

I. Jozef Calanzanz.



HEIST-OP-DE-BERG-
SCHRIEK, Groot-Lo, H. Naam van Jezuskerk

L. i. s. t. o. p. d. e. n. B. e. r. g.

1964. J. HUET.
1. Franciscus
2. Boodschap. Huet
3. Verrijzenis
4. Lodewijk



HEIST OP DEN BERG, Wiekevorst, St. Jozefhuis
kapel: Zusters v/h. H. Hart v. Jezus
St. Jozefstraat 15
1967. Vonk

I-2-3. Dekoratief glas-in-lood met symboliek van zon en wolken. Lichte glaskleuren met zwarte geschilderde delen.

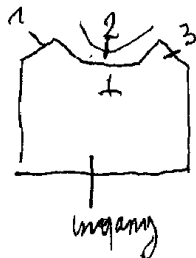

H/d B

HEIST OP DE BERG, H. Hartkerk.

1. Lucas.
2. Johannes.
3. Bisschop.
4. O. L. V. onbevleete ontvangenis.
5. Kristus.
6. Jozef.
7. Bisschop.
8. Mattheus.
9. Marcus.

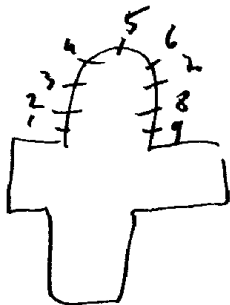

Kunnen we nog bijkomen

HEIST OP DE BERG. H; Hart Pastorie.

H o/d B

In de achterdeur van de inkomgang:

Constance Teichmans liefdeleven voorstelt als:

L. Als pianiste.

R. als helpster der zieke mensen.

HEIST OP DE BERG. St.Lambertuskerk.

1888 tot 1901.STALINS JANSSENS.

1.Het wonder van St.Antonius van Padua.

2.Dood van St.Jan de dooper. 1901

3.O.L.V.verschijnt aan Dominikus. 1900

4.H.Familie te Nazareth.

5.Dood van Lambertus.

6.Joris.

7.Karolus Borremeus.Get.Stalins-Janssens.

8.L.Francisus.

R.Elisabeth.

9.L.Georgas.

R.Lambertus.

10.L.O.L.V.

R.Jozef.

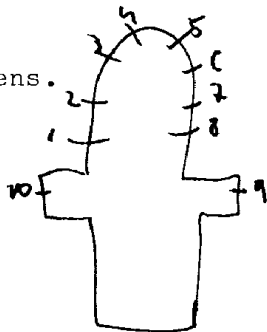

Bibliografie:

Verslagen, Bulletin commissions Royales des monuments:
1888, blz. 136. = nr. 9-10.

Verhaggan, comité diocesain Mèchelen:

Deel III: nr. 1738. = 1900 = nr. 4.

nr. 1747-1757 = 1900 = nr. 3-5.

nr. 1849. = 1901 = nr. 1-2-6-7.

Biographie National, 32^{de} deel, p. 678 = nr. 1 tot 10

H o/d B

HEIST OP DE BERG. Godshuis - kapel - Kloosterstraat I.

1897. DOBBELAERE

- 1. H. Hart van Jezus.
- 2. Aloysius.
- 3. Jozef.
- 4. O.L.V.
- 5. Doop van Kristus.
- 6. Joanna van Valois.
- 7. Veronika.
- 8. Antonius.
- 9. H. Hart van Maria.

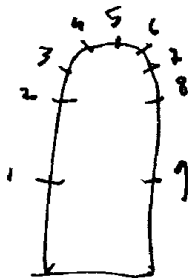

Bibliografie

Catalogue general par numeros d'ordre des cartons pour vitreaux:

528 = nr.5

1358 = nr.7

1359 = nr.3

1360 = nr.2

HEIST-OP-DE-BERG -
BOOISCHOT, St. Salvatorkerk

- I. B. L. Martelroede van Kristus.
R. Kristuskleed.
M. L. Ark des verbonds.
R. Lam Gods.
R. L. Marteltuigen van Kristus.
R. Judaskop.
2. L. H. Hart van Kristus.
R. H. Hart van Maria.
3. B. L. Doek Veronika.
R. Handschoen.
M. L. Pelikaan.
R. Wijnpers.
B. L. Zwaard en knuppel.
R. Doornekroon.
4. B. L. Trek tang.
R. Lelie.
M. L. Palm.
R. Vuur.
5. B. L. Gouden poort.
R. Huis des hemels.
O. L. Rozen.
R. Ivoren toren.



HEIST-op-de-BERG -

H old B

BOOISCHOT, E.Z.v/d.Kristelijke scholen - Kapel.
Booischotstraat 9.

HEIST op DE BERG

1. Wapen van de familie De Turck De Kersbeeck.
2. Lelie met spreuk
3. Lelie met spreuk

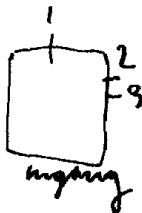

Dezelfde kenmerken als in de kerk.

HEI ST-OP-DE-BERG-

H. o/d. B

BOOISCHOT-Pajpelheide: O.L.V. en St. Jozefkerk.

1958-61. DE GROOT.

Top: H. Drievuldigheid. 1958.

1. Bernardus.

2. Kroning van O.L.V. get. M. De Groot.

3. Jozef. 1961.



HERENTHALS-

Herentals

NOORDERWIJK, St. Bavokerk.

1872. Coucke: nr. 1-2-3-4-5-8-9.

Ganton: nr. 6-7. (toegeschreven) veel overeenkomst met
Olen St. Jozefkerk.

K.R. 10 tot 17

1. L. Victorius
- R. Theresia
2. L. Bavo
3. B. Augustinus
- R. Aloysius
4. Kristus verschijnt aan
 St. Rochus.
5. L. Sebastiaan
- L. M. Barbara
- R. M. Jozef
- R. Vincentius
6. Bavo
7. Doop van Kristus
8. L. Jozef
- L. M. O. L. V.
- R. M. Karolus Borromeus
- R. rijkt de kommunie uit
 aan het volk.
9. Boodschap.

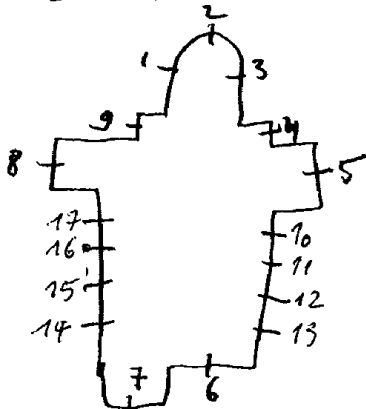

- nr. 10 tot 13 = alle ramen zijn versiert met geschilderde ornamenten zonder loodverdeling en ieder raam bestaat uit een hoofdkleur. De loodverdeling bestaat uit horizontale en verticale lijnen zodat men grote glazen bekomt. In het boogveld heeft men taferelen uitgebeeld.
10. Zwaard met vogel (sym. Bavo)
11. Hostie en kelk = priesterschap
12. Wapenschild = B. J. B. Kruis en ploeg, 1943
13. Kelk, 1943
14. Lam Gods, 1943
15. Bron van eeuwig water
16. Pelikaan
17. Twee handen = huwelijk

HERENTHALS-
MORKHOVE, St. Niklaaskerk

Herentals

1959. R. COPPE (Komen).

I. B. Priesterschap

M. Vormsel

O. Huwelijk

2. Bloedig offer } Eucharistie
O. Onbloedig offer }

3. B. Doopsel

M. Biecht

O. Olijfel



HERENTHALS, kerk, klooster der laters Minderbroeders
Capucijnenstraat 7

Herenthals

St. Antoniuskerk

1927. J. Peene-De Lodder.

1. Stigmata van St. Franciscus.
2. St. Franciscus beschermt Antwerpen. 1927.
3. St. Antonius met kindje Jezus en aartsengelen.
4. St. Antonius predikt bij het volk.
5. St. Antonius bij een zieke.
6. St. Antonius bij de gevangene.
7. St. Antonius en krijgers.
8. St. Franciscus.
9. Verheerlijking van de tong van St. Antonius.
10. St. Antonius en de bedelaar.
- II. Drankwijding door St. Antonius.
12. St. Antonius verdeelt aalmoezen.
13. Hemelvaart van O.L.V.
14. O.L.V. van Lourdens.
15. St. Antonius bij de kettters.

In de hof: OLV koninginnen + 3 wapens - Peene de Lodder

Bibliografie

Catalogue general par numeros des cartons pour vitraux:

nr.1 = 3456

nr.2 = 3453

nr.5-6-7-10-II-12 = 3293

nr.8 = 3455

nr.13 = 3457

nr.14 = 3454

nr.15 = 3459

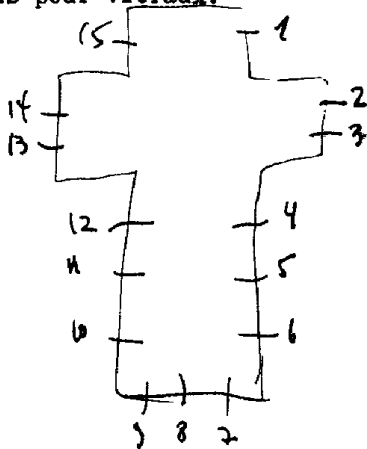

HERENTALS, St. katerina-Begijnhofkerk

4-5.6

I8 .L.Pluys, nr 3- Hersteld in 1963

1933. Barbara nr. I-~~2~~-7.1. L. Barbara
R. Hubertus

2. IO bloemmotieven

3. L. Begga

R. Roehus. get. L. Pluys-Dujardin

4. Kristus verschijnt aan Maria
Margaretha à Lacoque. get.

5. L. Katerina

R. Fransiscus van Assisi

6. IO bloemmotieven

7. L. Dymfna

R. St. Jan Berchmans

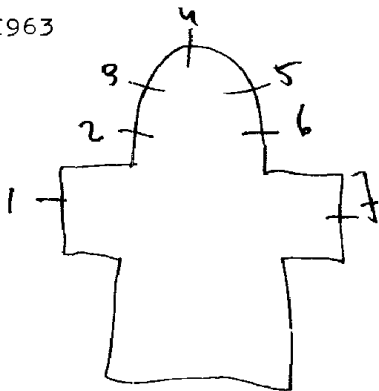

Bibliografie

Bulletin; commissions royales

1933, blz. 214. R.nr. I-2-6-7.

Peinture sur verre-exposition nationale de 1880

Vlaamse school, 1882, blz. 135

HERENTALS, Kasteel Lepaigne - cultureel centrum
Nederrij 135

Overloop naar Iste verdieping:

L.B.L.wapenschilde

M.wapenschild

R.wapenschild

O.L.wapenschild

M.adelijk wapenschild

R.wapenschild

deze wapenschilden zijn als medaillons opgevat en gevat in glas-in-lood.

HERENTHOUT, St. Pieter en Pauwelskerk

1878-79-86-93. STALINS-JANSSENS.

1886. Verhaegen, nr 11-25

| | |
|----------------------------------|------------------|
| 1. L. Martinus | |
| R. Elisabeth | |
| 2. B. L. Augustinus | |
| R. Ambrosius | |
| 0. L. Anna. 1878 | |
| R. Rosalia | |
| 3. B. L. Marcus | |
| R. Lucas | |
| 0. L. Henrikus | |
| R. Regina | |
| 4. B. L. Johannes Baptista | |
| R. Teresia | |
| 0. L. Adelijk wapen | |
| R. Adelijk wapen | |
| 5. B. L. Johannes Evangelist | |
| R. Matheus | |
| 0. L. Victorius | |
| R. Franciscus | |
| 6. B. L. Jeronymus | |
| R. Kristoforus | |
| 0. L. Magdalena | |
| R. Katerina | |
| 7. L. Ludovikus | |
| R. Dymfna | |
| 8. L. Kristus en Jozef | |
| R. Franciscus Assisi | |
| 9. Voorspelling van Koning David | |
| 10. Jakobus helpt een arme | |
| 11. B. L. Lucas | M. R. Daniel |
| L. M. Matheus | 0. L. Johannes |
| R. M. Johannes | L. M. Filipus |
| R. Marcus | R. M. Eulalia |
| M. L. Elias | R. 0. L. V. 1886 |
| L. M. Isaias | |
| R. M. Jeremias | |

Herentals

- I2. L. Kroning van O.L.V.
 R. Hemelvaart van O.L.V.
 I3. L. Pinksteren
 R. Hemelvaart van Kristus
 I4. L. Verrijzenis van Kristus
 R. Kalvarie
 I5. L. Doek Veronika
 R. Doornekroning
 I6. L. Geseling
 R. Jezus op olijfberg
 I7. L. Intrede te Jerusaleem
 R. Laatste avondmaal
 I8. ~~V.~~ Kalvarie 1893
 I9. L. Opwekking van Lazarus
 R. Kristus predikt het geloof
 20. L. Bruiloft van Cana
 R. Dood van Jozef
 21. L. Jezus in de tempel
 R. H. Familie te Nazareth
 22. L. Vlucht naar Egypte
 R. Opdracht in de tempel
 23. L. Aanbidding der koningen
 R. Aanbidding der herders
 24. L. Bezoek van Elisabeth
 R. De boodschap
 25. B. L. Jozef O. L. Rebekka
 L. M. O. L. V. L. M. Rachel
 R. M. Anna R. M. Juthit
 R. Joachim R. Esther. 1899.
 M. L. Koning Salemon
 L. M. Koning David
 R. M. Jessie
 R. Abraham.

HERENTALS, Gemeentehuis

1911. HOCHREITER en GEYER: nr. I tot 10.
 1962. VINGERHOETS: nr. II.

- Raadsaal:
 Medaillons gevat in glas in
 lood met adellijke wapens.
 1. Van Turnhout
 Stad ~~Link~~
- Dijckbergt
 2. Van Doren
 Verbraeken
 prov. Luxemburg
 prov. Henegouwen
 De Maerschale
 Verbraeken
 3. prov. Brabant
 prov. O. Vlaanderen
 Gheerinx
 prov. Limburg
 prov. W. Vlaanderen
 De Bar (LePaige)
 4. Wapen van België
 Markgraafschap Antwerpen
 De Limpers
 Zegel van Herentals
~~Stad~~. Antwerpen
- Inkmal:
 5. Wapen van België
 Stad Turnhout
 Colibrants
 prov. Antwerpen
 Stad Herentals
- Burelen van de burgerlijke stand:
 6. Van Monhove Cliens
 Huylkens De Hoese
 Van Ekhove

7. Van Craeynghem
 Hertogen van Brabant
 St. Wildetrudis
 Van Liere
 Wapen van België
 Gasthuis van Herentals
 8. Van der Aa

- Zegel van Herentals 13^o eeuw
 St. Antoniusgilde
 Herentals 1911
 Van Yzendijck

9. Wijckmans Kabinet v/d. Sekretaris

- Stijnen
 Van den Bolcke
 Van Boeckel
 Muydelaers
 Steenhaut
 10. Janssens
 Wapen van België
 De Limpers
 Wapen van Herentals
 De Mesemaere

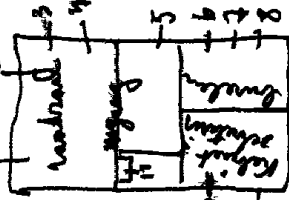

Afzonderlijk kamerke:

- Poort van Herentals met 2 personen
 11. in Kempische kledij. Vingerhouts

Bibliografie:

- J. R. VERELLEN: Herentals en omstreken
 blz. 13.

HERENTALS, Burgerlijk gasthuis Nederl^j I37 Kapel

del fec.

1953.WANTE-MICHIELS:nr.2.

1955.HUET:nr.3.

1.Kalvarie(glas in lood).

2.Kalvarie.1953 get.Wante- *M* Michiels Jos

3.L.B.Engel

M.Goude poort

O.Engel+Adam en Eva

M.B.God de vader

M.O.L.V.onbevlekt get.Huet 1955.

~~B~~Adam en Eva eten de verboden vrucht

B.B.Engel

M.Eeuwige bron

O.Uittocht uit het paradijs

+ engel.

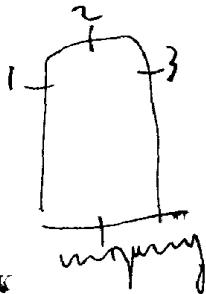

Bibliografie:

J.R.VERELLEN:Herentals en omstreken,blz.44K

HERENTHAALS, Normaalschool, Burchtstraat 27.

St. Jozef inst. kunst- Zusters v.d. H. Vincentius

Herenthaals

1958. kallist Timmers. nr. 19-20.

1928 ~~Herenthaals~~ ~~Herenthaals~~ ~~Herenthaals~~

1. Tot 4. Glas-in-lood.

5. H. Theresia.

6. Glas-in-lood.

7. H. Agnes.

8. Glas-in-lood.

9. Salvator Mundi.

10. St. Jozef met kindje Jezus.

11. Glas-in-lood.

12. St. Katherina.

13. Glas-in-lood.

14. H. Lucas.

15. Glas-in-lood.

16. H. Bernadette.

17. Glas-in-lood.

18. H. Cecilia, zaal - gelijkvloers

19. ~~St. Jozef als Timmerman~~ = St. Jozef als Timmerman. get Kallist Timmers

Inkomgang. Oostlandschap. 1963.

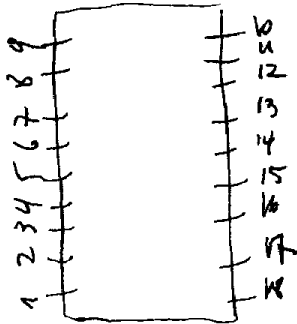

Frankkanessen-Penitenten

HERENTALS, Kapel E.Z.3^oordelingen Nonnenstraat 12

Stalins-Janssens.(toegeschreven).

- 1.Francisus Assisi
- 2.Antonius

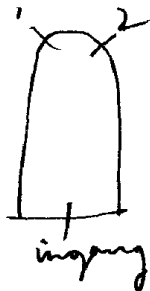

1939, PANIS, nr. 1-2-3-5 tot 20 = ontwerp
Blockhuys = uitw.

1. Twee herten
2. Lam Gods
3. Jan van Aerts
4. Jan de dooper (uit de vorige kerk)
5. Kristus Koning r wapenschild
6. Priesterschap
7. Lambertus
8. Theresia v/h. Kind Jezus
9. Jan Berchmans
10. Doopmotieven
11. Doopsel
12. Boom van goed en kwaad
13. Kruis
14. Joris
15. Maria Margaretha à Lacoque
16. Hubertus
17. Priesterschap
18. Maria Koningin + wapenschild
19. Bezoek Maria aan Elisabeth
20. Don Bosco

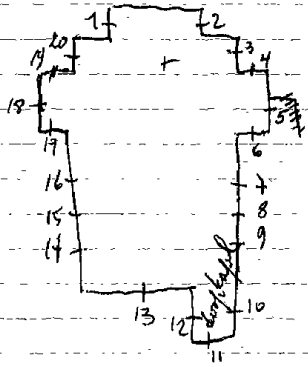

Ontwerp tekening (nr. 18 = dwarsbezwam) bevindt
zich in de verzameling Desmet de Cock - tot op 14 oktober
Foto repertorium v/h menzobius v.d. Belg, Bede Limburg
Prov. Limburg, Kanton Hamelt, II, 1978, 752 = n. 5 - 18

HELECINE, St. Sulpiciuskerk

1943. CHARLIER, nr. 2-3

1954. DUEZ, nr. 4-5-14

1980. Roger GROOTEN=ontw./D'Alsace Noelle=uitv., nr. 1-6 tot ²⁷

1. H. Jozef, de timmerman, get. 1980, R. Grooten=ontw.
Noelle D'Alsace=uitv.

2. Jezus de kindervriend, get. Charlier 1943

3. Jezus onderwijst in de tempel, 1943, Charlier

4. Parabel van het verloren schaap

5. Tronende Kristus verschijnt boven het altaar, waar de
pastoor de dienst voorgeeft voor de leden van de bond
van het H. Hart.

6. Schepping van dieren, vogels, vissen.

7. Schepping van Adam en Eva

8. Korenhalmen, get. 1981, R. Grooten=ontw./Joelle d'Alsace=ui

9. Schepping - Iste dag=chaos

10. Schepping -scheiding water, aarde, lucht

12. Schapping van de planten
 13. Schepping van zon, maan, sterren
 14. O.L.V. koningin omringd door de fam. Petri-orgelisten
 van de kerk met zangkoor, orgel en engelen.
 15 tot 22. Dekoratief glas-in-lood.

Bibliografie:

Maes P.V., Leuvens brandglas, in: Arca Lovaniensis 13, 1987,
 p. nr. 2-3

R. Torfs, Les nouveaux vitraux de l'église romane de Neer-
 heylissem, in: Les cahiers d'Helecine, nr. 1-6 tot 22
 nr. 10, 1987

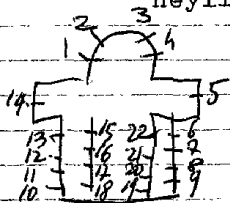

BERDROEK, O.L.V. kerk

Herk de Stad

HERK-DE-STAD

1897. NICOLAS en zonen

1. L. JOZEF

R. O. L. V.

2. Beschilderde ornamenten gevat in glas in lood

3. L. Joachim

R. Anna

4. Petrus

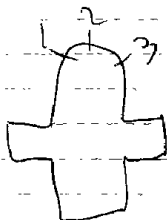

Bibliografie:

Bulletin des commissions royales des arts et monuments.

1897, blz. 145.

HERK DE STAD-
DONK, O.L.V. Geboortekerk

Herk de stad

1. Karolus Borromeus
2. Kalvarie
3. Juliana

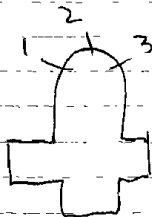

HERK de STAD, E.Z. Ursulinen - Diestse straat 322

Herk de Stad

1900. J. VOSCH

1. L. Ignasius

R. Dorbert, 1900

2. L. Ursula

M. Augustinus

R. Angele de Marie, get. J. Vosch

3. L. Karolus Borromeus

M. Jan Berchmans

Kloostergang (aan de kapel)

4. L. Anna

R. Antonius

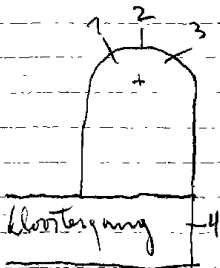

1957, Ludo Langland

1. Kristus geneest een blinde
2. Volgelingen van Kristus
3. Kristus bedaart de storm
4. Opwekking van Lazarus
5. Wonder van Cana
6. Bekoring van Kristus door de duivel
7. Vermenigvuldeging der broden
8. Samaritaanse vrouw
9. Het volk aanhoort Kristus
10. Moederschap
11. Kalvarie
12. Kristus geneest het oor van Petrus
13. Kristus geneest een melaatse
14. Kristus de verlosser
15. Kristus wekt een dode op
16. Opwekking van Lazarus
17. Kristus wandelt over het water
- 18.
- 19.
- 20.

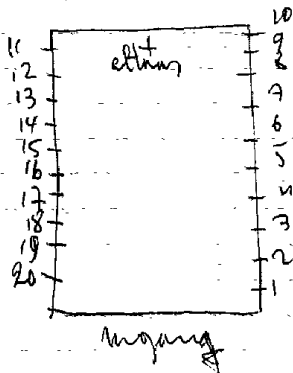

18. Kristus geneest een lamme

19. Kristus en de overspelige vrouw

20. Kristus geneest een vrouw

HERK DE STAD, St. Maartenskerk

1879. J. Fr. Pluys: nr. 2-4. 16-17+18
Crickx: nr. 3

1. Thomas
 2. Mattheus
 3. Kalvarie
 4. Barbara
 5. Juliane
 6. L.O.L.V.
R. Jozef
 7. Roos
 8. Levend water
 9. Drie leliën
 10. Goude poort
 11. Lam Gods
 12. Deur des hemels
 13. Eucharistie
 14. Pelikaan
 15. L. Petrus
R. Paulus
- omringd door 8 symbolische motieven
16. B. Toediening v/h. H. Olijfel
O. L. Amandus
R. Julia na
 17. B. O. L. V. verschijnt aan Dominikus
O. L. Ferdinandus. 1872
R. Elisabeth
 18. B. Aanstelling pastoor dezer kerk
O. L. Gertrudis
R. Hubertus.

Bibliografie

Bulletin:des commissions royales des monuments
1882,blz.5-nr.6-15.

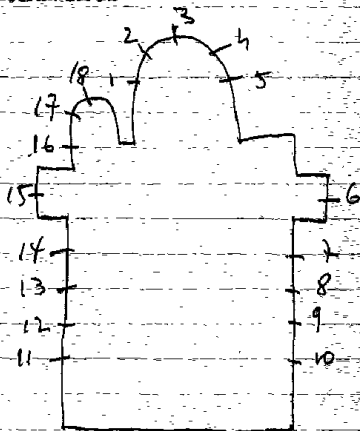

HERK-de-STAD-Schakkebroek, O.L.V. onbevlektkerk

1909. Steyaert, nr. Itot7

1. B. Cecilia

M. Jan de dooper

B. Isaias

2. Top: monstrans

B. Hand

M. O. L. V. koningin. Jezuskind met korenhalmen in de hand

O. Aartsengel met zwaard in de hand

3. B. Muciserende engel

M. Johannes evangelist

O. Michael

4. (roosvenster) offerande door Abel

5. L. Gummarus ?

O. wapenschild

R. Theresia van Avila

O. wapenschild van de Kermelieten

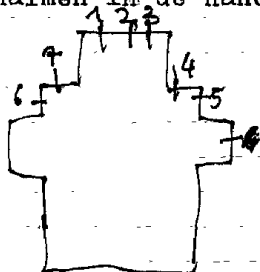

6. L. Bisschop

o. wapenschild (congregatie)

R. Antonius van Padua

o. wapenschild (congregatie)

7. (roosvenster) Pelikaan

V.A.B. gids, 1966, blz. 343 = nr. 1 tot 7

Foto repertorium v/h. meubilair vld. Belg. Beschrijving
Prov. Limburg, kanton Hamelt II, 1978, p. 25 = nr. 1 tot 6

HERON-Waret-L'eveque, St. Niklaaskerk

1940. CRICKX, nr. Itot20

- | | | |
|---|----|--|
| 1. O.L.V. geeft rozen aan Theresia van Lisieux | | |
| 2. H. Hart van Jezus verschijnt aan Margaretha Maria à Lacoq | | |
| 3. O.L.V. verschijnt aan Bernardette te Lourdes, get. Crickx | | |
| 4. Franciscus van Assisi predikt tegen de vogels, get. Crickx | | |
| 5. Niklaas | | |
| 6. Boodschap aan Maria, get. Crickx | | |
| 7. Maria bezoekt Elisabeth | | |
| 8. Geboorte van Jezus | | |
| 9. Opdracht in de tempel | 20 | |
| 10. Jezus onderwijst in de tempel | 19 | |
| 11. Jezus in de hof van Olijve | 18 | |
| 12. Geseling | 17 | |
| 13. Doornekroning | 16 | |
| 14. Jezus ontmoet zijn moeder | 15 | |
| 15. Jezus kruisdood | 14 | |
| 16. Verrijzenis van Jezus | 13 | |
| 17. Hemelvaart van Jezus, 1940 | | |

| | |
|---|-----|
| 2 | 13 |
| 1 | 14 |
| | +5 |
| | +6 |
| | +2 |
| | +8 |
| | +9 |
| | +10 |
| | +11 |
| | +12 |

18. Pinksteren

19. Tenhemelopneming van Maria

20. Kroning van Maria

Bibliografie:

Reklamedruksel atelier Crickx, nr. Itot20

HERON-Couthuis-Surlemer, Engelbewaarderkerk

- 1. Hart van Jezuskerk
- 2. Eugenie

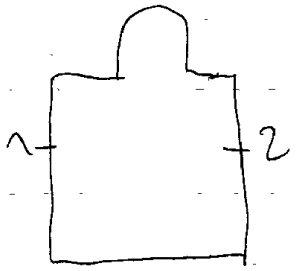

beide in zeer slechte toestand - 2000

1926. J. PEEN-DE LODDER, nr. Itotio.

1. Verering van St. Jozef = patroon v/d. kerk en België
get. J. Peene-De Lodder
2. Martinus, get. J. Peene-De Lodder
3. O. L. V. Middelaes
4. Donatius
5. Theresia en het kind Jezus
6. Verering voor Antonius
7. Engel Michael
8. Hubertus
9. Verering voor Barbara, get. J. Peene-De Lodder
10. H. Hart van Jezus verschijnt aan Maria Margaretha à Lacoque

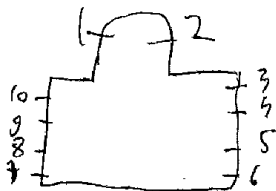
Bibliografie:

Catalogue general par numeros d'ordre des cartons pour vitraux

3306 = nr. 2

3311 = nr. 5

3307 = nr. 1

3312 = nr. 4

3308 = nr. 9

3313 = nr. 3

3309 = nr. 6

3314 = nr. 7

3310 = nr. 10

3315 = nr. 8

Repertoire Photographie des mobiliers des sanctuaires
de Belgique, Prov de Liege, Canton de Huy II, 1978, P. 54, no 16190

~~HERON~~
LAVOIR, St. Hubertuskerk

1926. J. PEENE-DE LODDER

1. De goede herder
2. O. L. V. Middelaars
3. Elloi als smid
4. Hubertus
5. L. Filomena
R. Jozef
6. L. Donatius
R. Anna

Bibliografie:

- Catalogue general par numeros d'ordre des cartons pour vitraux
- 3317 = nr. 1
 - 3318 = nr. 2
 - 3462 = nr. 3
 - 3463 = nr. 4
 - 3464 = nr. 5-6

L
zie foto's -

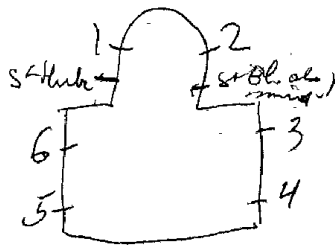

HERSTAL-Vottem, St. Etiennekerk

1966. Pirotte J.M., nr. ItotII.

ItotII. Modern hedengaags glas-in-lood, decoratief en zonder
schildering. Alleen vorm en kleur.
nr. 8 = Etienne = bovenlicht (inkomdeur) figuratief

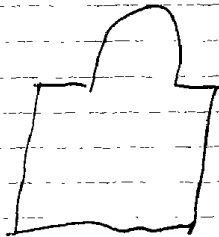

HERSTAL-La Prealle, O.L.V. onbevleete kerk

1936. Oosterrath, nr. I-2-3

2. H. Hart van Jezus verschijnt aan Margaretha Maria à laocoe
Lacoque.

4. O.L.V. verschijnt aan Bernardette te Lourdes

3. H. Familie (Jozef en Jezus werken als timmerman te Nazareth).

Repertoire photographique du mobilier des sanctuaires de
Belgique, 1980, Prov. de Liege, canton de Herstal, p. 14-nr. I-2-3

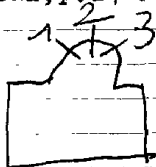

1917. Steyvert. nr. Itot 13-15 tot 21.
nr. 14.

1. L. Alfa-Omega.

R. Vis.

2. L. Fontein.

R. Pelilson.

3. B. St. Andrews.

R. St. Petrus.

4. M. L. St. Philipus.

R. St. Johannes.

O. L. St. Jacobus de mindere.

R. St. Petrus.

4. B. L. God de vader.

R. God de zoon.

M. Mozes.

R. St. Serv. s.

O. Lam Gods

22 - 23

21 -

20 -

19 -

18 -

17 -

16 -

15 - 17

4

10

11

12

13

5. B. L. St. Paulus.
- R. St. Jacobus de meerdere.
- M. L. St. Bartholomeus.
- R. St. Thomas.
- O. L. St. Simons.
- R. St. Matheus.
6. ~~M.~~ **K**orenmalmen.
- R. Druiventros.
7. L. Brandend lam.
- R. 21 lammen.
8. L. St. Barbara.
- M. H. Hart van Jezus.
- R. St. Anna.
9. St. Petrus verschijnt aan St. Servaes
10. L. St. Hiëronymus.
- M. St. Jozef.
- R. St. Lodewijk.
11. L. St. Rosalie.
- M.** St. Johannes evangelist.
- R. St. Hubertus. pet.-ged.
12. L. St. Juliana.
- L. St. Constantinus.
- K. St. Dionisius.
13. L. St. Jozef.
- M. St. Isabella.
- R. St. Isidorus.
14. Doop van Christus.
15. L. St. Sofia.
- M. St. Franciscus van Assisi.
- R. St. Theresia van kind Jezus.
16. L. St. Wenceslas.
- M. O. L. V. van Lourdes.
- R. St. Henrikus.

18. L. St. Hubertus.
 . . . St. Magdalena.
 K. St. Eugenius.
 19. L. St. Ioseph van Ime.
 V. Pastoor van Iers
 H. St. Carolus.
 20. L. St. Martha.
 M. St. Aloysius van Kessel.
 R. St. Maria Apetha.
 21. De Boodschap (het. verenigde
 (Kunstenaars voor Iaspanen)
 (Plantijnstraat 37-Brussel.)
 22. L. St. Gullius.
 M. St. Michaelus.
 I. St. Jos. Iis.
 23. L. St. Genesius.
 M. U. I. V.
 R. St. Theresia.

Bibl
 Bulletin des commissions
 Royales des monuments
 1916 blz. 66.
 -archief Prov. Bestuur Antwerpen
 n. 161-13-15 tot 21

HERSELT-

RAMSEL, St. Hubertuskerk

Westerlo

GROSSE, nr. 4 tot I3.
nr. I-2-3.

- I. Franciscus Sales.
2. Hubertus.
3. Ludovikus.
4. Kristus verschijnt aan Maria Margaretha à Lacoque.
5. Franciscus Xaverius.
6. Jezus en Johannes als kinderen.
7. Kind uit de brand gehaald (St. Victor als kind ???).
8. Maria en Jozef.
9. Verplegende non. get. Grosse.
- IO. Jezus de kindervriend.
- II. Monnik bekeerd jongeling.
- I2. Ludovikus. Get. Grosse.
- I3. O.L.V. van Lourdes.

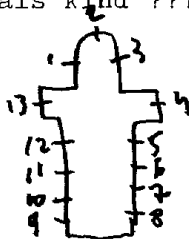

HERSELT, Blauwberg: O.L.V. onbevlekt ontvangeniskerk. ^{Westerlo}

1. L. Jozef. 1885.

R. Norbertus.

2. L. De goede herder.

R. O.L.V. onbevlekt. 1884.

3. O.L. Gerlachus } portretten.
R. Ludovikus }

3. L. Augustinus.

R. Cornelius. 1885.

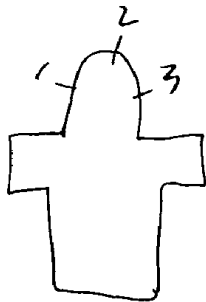

[Faint, illegible handwritten text at the bottom of the page]

HERNE, Gemeentehuis

1978. Theodora Veranneman, nr. I-2=ontw.

Carpet, nr. I-2=uitv.

1975. Tuerlinckx, nr. 3

Inkom:

1. Wapenschilden van Herne, Hervelingen en St. Pieterskapelle.

2. De vierelementen met de hoorn van overvloed; get. 1978
Theodora Veranneman.

Raadzaal:

3. Glas-in-beton.

HERNE-Herfelingen, St. Niklaaskerk

1980. Lionel-Holvoet-Ijserbyt - Atelier te Wevelgem,
nr. ItotI6

1. Verrijzenis van Jezus
2. Kroning van Maria
3. Hedendaags glas-in-lood
4. Geboorte van Jezus
5. Hedendaags glas-in-lood
6. Jozef
7. Hedendaags glas-in-lood
8. Eloi
9. IO. Hedendaags glas-in-lood
11. Niklaas
12. Cecilia
13. Hedendaags glas-in-lood
14. Katerina
15. Hedendaags glas-in-lood
16. Adam en Eva
17. Hedendaags glas-in-lood

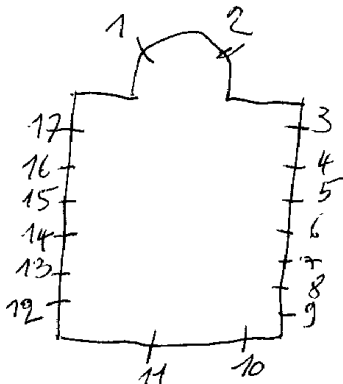

Andries DHOEVE, Het oude land van Edingen - De glasramen
van de St.Niklaaskerk, 1981, p.75-76-77.

HERNE-St. Pieters-kapelle, St. Pieterskerk

1924. C. Wijbo, nr. I-2

Lechantre et Massy, nr. 3-4

1. Jezus geeft de sleutels der H. Kerk aan Petrus, get.

C. Wijbo, 1924.

2. Bekering van Paulus, get. C. Wijbo, 1924

3. Vermenigvuldeging van broden en vissen.

4. Doop van Kristus, get. Lechantre et Massy

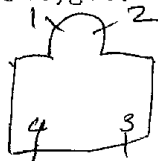

Bibliografie:

De bouwkroniek, 9 november 1974, blz. 31 = herstelling van de zijbeukramen = uitvoering 1975 - glas-in-l.

Herne, Congregatie Augustinessen
Rustoord St. Felix - Lindenstraat 3

1999. Jan Leenknecht, nr. I-2-3

1. Geloof, zon-maan-licht, got. Jan Leenknecht, 1999, Ronse
2. Hoop - duif, anker, bloemen, got. Jan Leenknecht
3. Liefde (Lam Gods, kerk, sterren

De loodverdeling is tekening en vormgeving, zeer kleurrijk,
Geen grisailleschildering, in edel antiek glas.

Jan Leenknecht, De glazen verbeelding, 2003, p. 100, nr. I-2-3

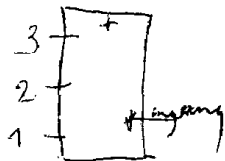

HERNE, St. Pieterskerk

1935. Jacobs, nr. I of 1954

I. Top: Hand

L. Agnes

M. Melchisedek

R. Abraham en Isaak

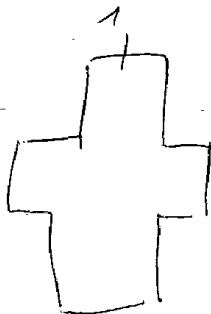

Archief Bisdom Mechelen = foto = nr. 1.
Atelier Crucifix herstellende

HERSTAL, O. L. V. kerk

1992. Petit, nr. 2 tot 15 - Ch^{at}res

~~1992~~ Osterrath nr ~~1-17~~

1996 A. Ch^{at}res, nr 1-16

1. Julienne, 1926

2. Gelukzalige Martha

3. Lambertus

4. Boodschap aan Maria

5. Bezoek Maria een Elisabeth

6. Geboorte van Jezus

7. Opdracht in de tempel

8. Jezus bij de schriftgeleerden

9. Jezus in de hof van Olijve

10. Jezus kruisdood

11. Verrijzenis van Jezus uit het graf

12. Jezus verschijnt aan de apostelen

13. Pinksteren

14. Hemelvaart van Jezus

15. Ten hemel opneming van Maria

16. O. L. V. met kind

17. H. Hart van Maria, get. Osterrath

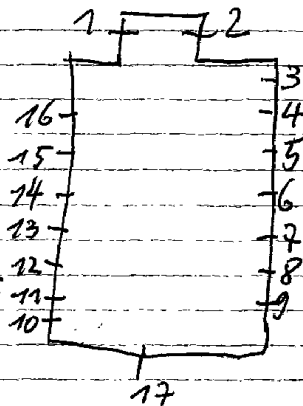

HERSTAL-Milmort, St. Hubertuskerk

1929. Osterrath, nr. Itot5

I. B. Boodschap aan Maria

O. Geboorte van Jezus

2. B. L. Jezus kruisdood

R. Laatste avondmaal

O. L. Kristus koning

R. Jozef

3. B. Kroning van Maria

B. Pieta

4. I. H. S. monogram

5. M. monogram

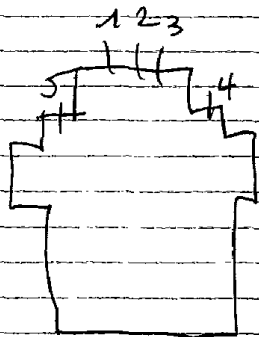

Bulletin des commissions royales des arts et des monument

1929, blz. 29 = nr. 1 tot 5

Liege, musée des arts religieux et art mōsan, nr. 1 tot 5 =
ontwerptekening

HERSTAL-Liers, St. Remigiuskerk

J. Vosch, nr. 1 tot 21

Glas-in-lood met rechte lijnen. Hier en daar kleine sterk gekleurde stukjes glas. 1-2-5 tot ~~21~~ 19-21..

2. L. Engel

M. O. L. V.

R. Engel

4. Top: engel

L. Bisschop, get. Vosch

M. Jozef

R. Bisschop

20. Top: duif

O. L. V. geeft de rozenkrans aan Dominicus

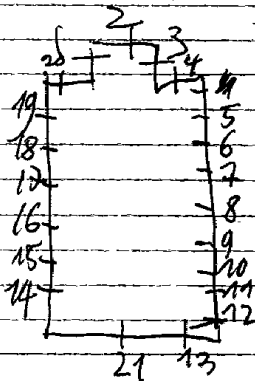

HERSTAL, St. Lambertuskerk

1930. Crickx, nr. Itot I2

1. Leonardus

2. Elooi

3. Lambertus

4. evangelist Johannes

5. Onthoofding van Lambertus, get. Crickx

6. Evangelist Kusas

7. Terugkeer van de St. Lambertusreliken van
Maastricht naar Luik

8. Roeping van Lambertus op 12jaar

9. Evangelist Marcus

10. Wijding tot bisschop

11. Evangelist Matthias

12. Lambertus abt in de abdij te Stavelot

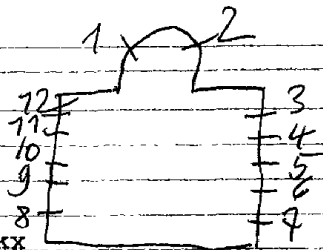

Repertoire photographique du mobilier des sanctuaires de
Belgique, prov. de Liege, canton de Herstal, 1980, p. p. 22=nr. I
tot 12

HERBEUMONT-Martilly, St. Ramonduskerk

1946. J. Osterrath, nr. Itot 12

1. Laatste avondmaal, 1946

2. ~~Priester Jean Maboge missionaris door Kristus geroepen.~~

3. H. Hart van Jezus verschijnt aan Margaretha Maria à 1946
Lacoque, 1944.

4. Kristus Koning, 1944

5. Raymondus, 1946

6. Theresia van Lisieux, 1944

7. H. Geest

8. Twee biddende engelen met kelk en hostie, 1946

9. ~~Elooi met de arbeiders, 1944.~~

10. O.L.V. verschijnt aan Bernardette te Lourdes, 1944

11. Jozef met Jezuskind te Nazareth, 1935 of 1944

12. Maria tenhemel opgenomen met een zicht op Martilly

Carpes herstelde in 1987

Reklamefolder atelier J.Osterrath,
1937-1947 = nr. ItotI2
Liege, Musée d'art religieux et d'art
mosan = nr. ItotI2 = verzameling
ontwerptekeningen.

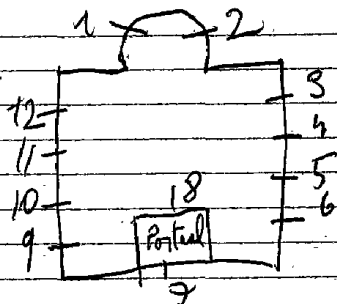

HERBEUMONT-Saint-Medard, St. Medartuskerk

1909. J. Vosch, nr. Itot6-8totI2

1981. Carpet, nr. 7

1. Medard + taf. taf. uit leven, get. J. Vosch, 1909
2. H. Familie te Nazareth, 1909
3. Franciscus Xaverius predikt voor het volk, 1909
4. Verrijzenis van Jezus, 1911
5. Doop van Jezus
6. Ornamentale versiering met zilvergeel op geel glas.
7. Glas-in-lood met wekkerend motief.
8. Tenhemel opneming en kroning van Maria door de H. Drie-vuldigheid.
9. Jezus in de hof van Olijve.
10. Jezus de kindervriend, 1910.
11. H. Hart van Jezus verschijnt aan Margaretha Maria à la-coque, 1909.
12. Gebeerte van Jezus en aanbidding der herders, 1909.

Reklamedruksel atelier J. Vosch, =nr. Itot6-8totI2
Repertoire photographique des sanctuaires de Belgique,
prov. de Luxembourg, canton de Neufchateau,
1977, p. 47 =nr. Itot6-8totI2

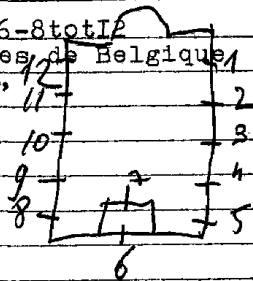

HEKELGEM-AFFLIGEM, Kluiskapel, Kluiszenweg I

1976. Fritz Kieckens, nr. 1-2 (samen met zijn dochter Monique

1. Legende van het eeuwigheidsvogeltje

2. Legende van monnik Radulfus, de zwijger



Toeristische bibliotheek, nr. 238, december 1978

Affligem in de wandeling, Laureis Van der Schueren, p. 45

HEKELGEM-Afflige m, E.P. Benediktijne n

kerk afgebroken ^{Arre}

CASIER, nr. 1-2-3 (toegeschreven)

Osterrath

1955. DRIES VAN DEN BROEK (D.V.D.B.): 4 tot 8 - woont te Alseberg

Kerkplein 2

1968. BLONDEEL, nr. 9

Abdijkerk:

Osterrath 1903

1. B. Jozef

0. Petrus

2. B. O. L. V.

0. Joachim en Anna

3. B. Johannes de doper

0. Paulus

vernield door
afbraak

Bisschopshuis:

4. Benediktus

5. Petrus, get. D.V.D.B. 1955

6. Maria, get. D.V.D.B. 1955

7. Paulus, get. ~~Baukerk~~

8. Benediktus, get. D.V.D.B. 1958.

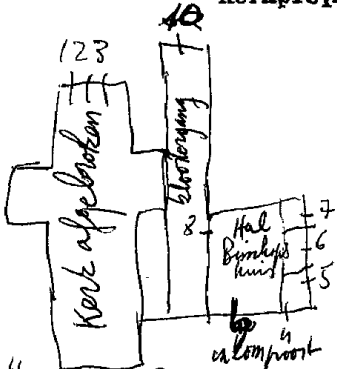

reklamebureau atelier Osterrath, m. 1-2-3

kultureel centrum:

9. Dekoratief glas in lood (inkomhal) *get A Blondeel, 1967*

Bibliografie:

VLAANDEREN, 1971, ht. II7, blz. 20 = nr. 9 = *Blondeel*

Verleyen en L. Van Eeckhoudt, 1990, p. 86 = nr. II tot II4

1934. Van der Meij J., nr. 10

1934. J. Slagmulders, nr. II tot I4

~~Kloostergang~~ Inkompoort:

9. L. Wapenschild

M. Benediktus

R. Wapenschild, get. Dries Van den Broek, 1955

Kloostergang:

10. Raaf bij Benediktus, 1934, J. Van der Meij,

Abkapel: Iste verdiep

11. Biddende engel, 1935; Slagmulders

12. Biddende engel

Imfirmerie: 2de verdiep

13. Biddende engel, 1934, Slagmulders

14. Biddende engel,

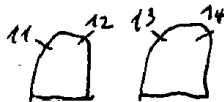

1920 Oostersath nr stot 10-12-13-14
Artifex G. Jansz. 11

- I. L. Jacobus minor
- R. Bartholomeus
2. L. Thomas
- R. Jacobus mayor
3. L. Paulus
- R. Petrus
4. L. H. Hart van Jezus
- R. K. Hart van Maria
5. L. Andreas
- R. Joannes
6. L. Mattheus
- R. Thadeus
7. L. Filipus
- R. Simon
8. Kornelius
9. Antonius
10. L. Ultimum collequim
M. Benediktus, 1920
- R. Scolastica
- II. Engel Michael geb. Artifex = water
G. Jansz = ontwer
12. L. Jozef
- M. Vincentius
- R. Elisabeth
13. O. L. V.
14. Jan Berchmans

Bibliografie

VAB.Gids 1966, blz. 339 = nr. 10.

liege, Musée d'art religieux et d'art roman
~~contient~~ peintures murales nr 1 tot 14

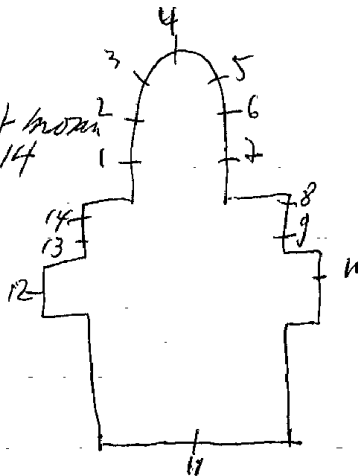

HEKELGEM-
ESSENE, O.L.V. kerk

Asse

1903. DOBBELAERE

1. Bezoek Maria aan Elisabeth
2. H. Familie te Nazareth
3. Rochus
4. Antonius Abt

Bibliografie:

Verlagen: diocesaine kommissie van het aarts bisdom Mechelen
deel III, nr. 2058

Catalogue general par numeros d'ordre des
cartons pour vitraux: 875 = nr. 4
876 = nr. 3

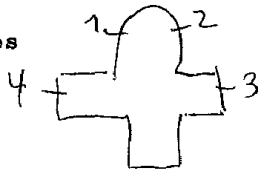

HEKELGEM, Benediktinessen, Abdij Maria Mediatrix, Dreef
op Aalst I

1977. M. Martens, nr. 1 tot 5.

1963. B. Vonk, nr. 6-7

Kapel:

I. ~~W.M.V.R.~~ Tor 5. = 15 smalle en hoge ramen met: *Ieder raam bestaat uit 3 lansen*
decoratief glas-in-lood, zonder schildering.
loodverdeling is vormgeving en kompositie.
geen symbolen. Zeer sober.

Doorgang:

6-7. Decoratie gls-in-lood maar zeer kleurrijk.

Zie: brief januari 2002 - Bert Vonk

Zeer mooie ramen met een heldere omgeving

2002

HEKELGEM, Zusters van de H. Vincentius, Bellestraat 4

Oswtterrath, nr. 1 tot 12

Klooster:

Medaillons gevat in glas-in-lood en gebruikt als voorzet-raam. *getijvloers*

Ontvangstkamer:

- 1. L. De voorzichtigheid
- R. De rechtvaardigheid
- 2. L. De sterkte
- R. De matigheid

Rechter:

- 3. L. De gehoorzaamheid
- R. De zuiverheid
- 4. L. De armoede
- R. De Liefde
- 5. L. De hoop
- R. Het geloof

Kamer:

- 6. L. De volharding
- R. De zedigheid

- 7. L. De naastenliefde
- R. De zachtmoedigheid

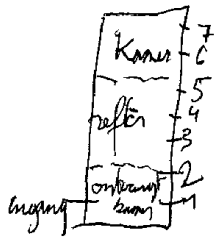

Iste verdieping

Kapel:

8. L. Slang met kruis

R. Toonbroden

9. L. Kelk met hostie

10. L. Ark des verbond

10. L. Pelikaan

R. Hert bij het stromend water

11. L. Bron

R. Druiventros

12. L. Korenhalm

R. ~~broden en vissen~~ broden en vissen

Kamer naast de kapel:

13. L. Jezus predikt in de tempel

R. Opdracht in de tempel

14. L. Jezus predikt in de tempel

R. Geboorte van Jezus

Gelijkvloers-doorgang:

15. Vincentius à Paolo

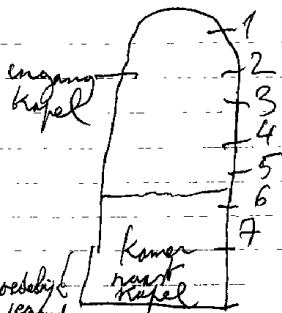

Oude sacristie:

15. L. Wapenschild Kardiniaal

Van Roey

R. Wapenschild

vermoedelijk van iemand anders

~~HEKELGEM~~ HEKELGEM -
TERALFENE, St. Jankerk

Asse

1988. Kunstatelier Nijs, nr. IO-II-12

1896. J. VOSCH, nr. 5-7.

1956. *Oucht*, 1 tot 4-6-8-9 = Pison = ontw.

1. L.L. van Emaus, 1956.

2. Kristus geeft de H. Kommunie aan de gebroeders Bosteels tijdens hun priesterwijding, 1956.

3. Kalmarie

4. Verlaat al uw goederen en volgt mij.

5. H. Familie te Nazareth, get. J. Vosch, 1896.

6. Laat de kinderen tot mij komen

7. O.L.V. schenkt de rozenkrans aan Dominikus

8. O.L.V. Hemelvaart, 1955

9. Boodschap, 1955.

10. De goede herder

11. Meria bezoekt Elisabeth

12. Jezus onderwijst in de tempel

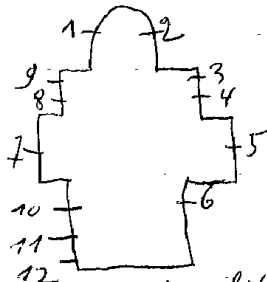

1996 Atelier M. Devere herstelde

Er kunnen nog nieuwe bijkomen

Bibliografie

Verslagen:diocesaine kommissie van het aartsbisdom Mechelen.
deel II,blz.96 = nr.5-7.
Het Volk,1992 = nr.10-11-12

HEKELGEM-Essene, De Montil congrescentrum
Moortelstraat 8

1995.H.BLONDEEL,
1999.M.Verwatermeulen.

Feestzaal: Koepel: Decoratief glas-in-lood bestaande uit
allerlei soorten glas met weinig schilder
ing, get. 1999, Verwatermeulen

Feestzaal 2, 15 bovenlichten of koepels met een decoratieve
versiering.

Congresgedeelte - vergaderzaal: 1995.H.Blondeel
4 koepels met een glas-in-loodversiering

Verwatermeulen leverde nog 44-stuks gezandstraald glas.
233.681fr.

Glashelder, 1995, nr. 4, p. 5-6

CRESPIN-CRICKX, nr. 2-3-4-7-12-17.

? nr. 1-5-6-8 tot 11-13 tot 16-18.

1-5. Glas-in-lood met 14 kleine medaillons, versiert met korenhalmen en druivenranken als symbool van de eucharistie.

2. L. Norbertus, get. L. Crespin

R. O. L. V. van de rozenkrans

3. H. Hart van Jezus verschijnt aan Maria Margaretha à Lacoque.

4. L. Lucia

R. Trudo, get. F. Crickx

6. H. Hart doorstoken

7. H. Lambertus

(Glas in lood met 6 kleine medaillons)

8-13. Lelies en bloemen

9-14. Lelies, bloemen en korenhalmen

10-15. Lelies en bloemen

11-16. LELIES en BLOEMEN

12. Symbolen v.d. H. Drieonclig Leid omringd door engelen

17. JOSEF

18. K. ELK

Bibliografie:

V.A.B.Gids, 1966, blz. 334 = nr. 2-3-4.

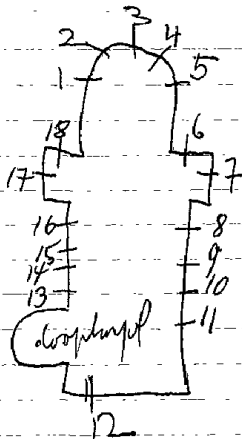

Atheis cricht Lervtelde

1. La m Gods
2. Pelikuan
3. O. L. V.
4. Kalvarie
5. Victor
6. Pancratius
7. Verrijzenis van Kristus
8. Jozef

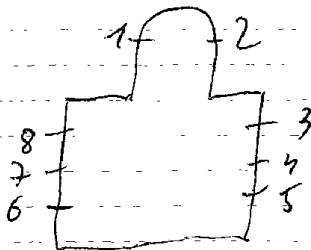

HEMIKSEM, St. Niklaaskerk

Broom
M W = 20 kld
12 kld
12 kld

1956. WEEMAES Margot.

- I. Johannes?
2. Marcus.
3. Matheus. get. 1956.
4. Lucas.
5. Hemelvaart van Kristus.
6. Kristus geeft de macht aan Petrus.
7. Emmausgangers.
8. Kristus en de Samaritaanse vrouw.
9. Engelen.
10. Boodschap.
- II. Aanbidding der herders.
12. Doop van Kristus. get.
13. Hemelvaart van O.L.V.

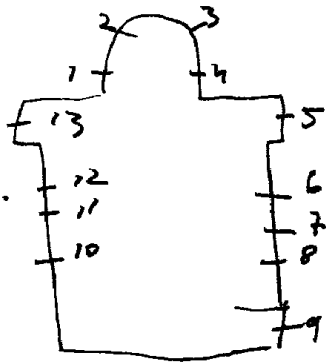

Boon

HEMIKSEM, O.L.V. onbevlektkerk. (statie).

1953. J. BEECK-GOOSSENS F. (ontw-uitv.)

1. Advent.
2. Kerstmis.
3. Driekoningen.
4. Palmzondag.
5. Witte Donderdag. get. 1953.
6. Goede Vrijdag. get. 1953.
7. Pasen.
8. O.H. Hemelvaart.
9. Sinsen.
10. Kristus Koning.

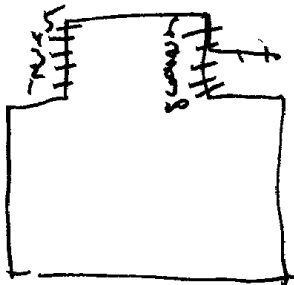

Bibliografie:

L. DE SCHEPPER: Oud en nieuw Hemiksem, blz. 375.

De Standard - 31^ofg - nr. 325 - 21-11-1954, blz. 8

Kunnen er nog bijkomen

H

HENSIES-Pommeroeul, Charbonnage - Sartis 5

1922. Baltus Colpaert

Electriciteitshal:

- 1. Twee wapenschilden, o.a. Henegouwen - koolmijnhamers
- 2. L. Rechtschapenheid
R. Naarstigheid, get. G.M. Baltus=ontw. Colpaert=uitv.
- 3. Lente
- 4. L. Levensvreugde (gillis van Binche)
R. Economie! (spaarzame vrouw)

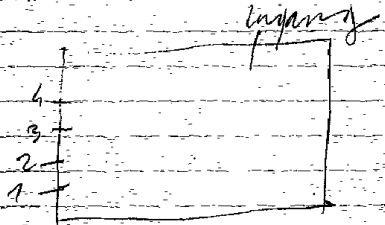

1899. BARDENHEWER, nr. 1 tot 4

1962. Lechantre et Massy, nr. 6-7-8 tot 13

1953. Massy et Lechantre, nr. 9

nr. 5-14

I. Hemelvaart van Jezus

2. De aanbidding van het lam

3. Geboorte van Jezus

4. Hemelvaart van O. L. V.

5. Val van Adam en Eva, get. Lechantre et Massy, 1959

6. Verloren zoon, 1950

7. Offer van Abraham, 1962

8. Slachten van het paaslam, 1962

9. Het ongeloof van Petrus, get. Massy et Lechantre, 1953

10. Rapen van het manna

II. Barmhartige Samaritaan

12. De goede herder

13. Instelling van de Eucharistie

14. Kristus en de Samaritaanse vrouw

Bibliografie

Bulletin des commissions royales des arts et des monuments
1899, blz. 395 = nr. 1 tot 4

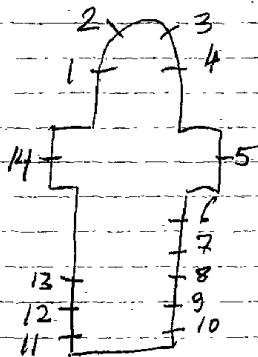

In 1974 Herstelde Carpet

HELECINE, Linsmeau, St. Pieterskerk

- I884. De Passe (Brussel), nr. 1
- I947. C. Hermans (Tienen), nr. 2
- nr. 3

- 1. Lodewijk van Frankrijk, get. De Passe (Brussel), I884
- 2. Sophie, get. C. Hermans (Tienen), nr. 2
- 3. Decoratief glas-in-lood, loodverdeling is tekening, geen schildering

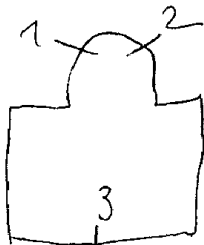

HERSTAL, St. Lambertuskapel of oremuskapel
Place Camille Lemonnier - achter het gemeentehuis

1950. Jacquemart, nr. I-263+15 glas-in-lood raampjes

1. Johannes

2. Jezus kruisdood

3. O.L.V.

er zijn 15 kleine decoratief glas-in-lood raampjes met
zware kleuren

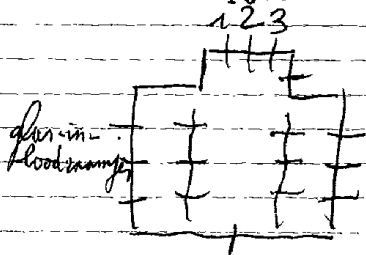

HERSTAL-Pontisse,OLV.altijddurende bijstand

I 1936.Osterrath-Biolley,nr.ItotI2

I.Maria met kind Jezus,1945

2.Elisabeth met Maria

3.Bescherm onze kerk,1928

4.Pinksteren

5.Jezus onderwijst in de tempel

6.Boodschap aan Maria

7.Kroning van Maria in de hemel

8.Pieta

9.Bruijloft van Cana

IO.H.Familie

II.OLV.Altijd durende bijstand bescherm onze mijnwerkers

I2.Cantique de simeon,1933

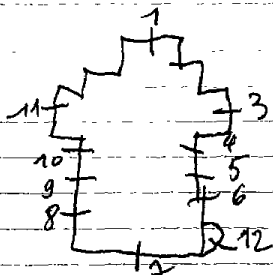

Repertoire photographique du mobilier des sanctuaires de
Belgique, prov. de Liège, canton de Herstal, 1980,
p.18= nr.ItotI2

Reklamefolder atelier Osterrath(1937-1947),nr.ItotI2

HERVE, Filles de la Charité (instelling 3de leeftijd)
Place Lecomte 31

1. Elisabet van Hongarije
2. Petrus
3. Lodewijk van Frankrijk

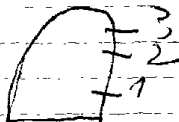

styl oosterrijk

HERVE, College Royale Sainte Marie-Therese

1912. Osterrath, nr. Itot4

- I. Top: Moeder Gods
- L.B. Verrijzenis van Jezus
- Ark des verbond
- Boodschap aan Maria
- Ivorentoren
- R.B. Pinksteren
- Stoel van Wijsheid
- Opdracht in de tempel
- Deur des hemels
- 2. Top: Kristus Koning
- L.B. Kroning van Maria
- Fontein van eeuwig leven
- Geboorte van Jezus
- Lelies
- O. God de vader
- Hemels Jerusalem
- Opdracht in de tempel
- Lelies

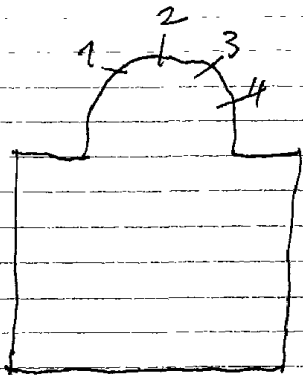

kapel nu (in 2007) is sportzaal

3. Top: Simon
L. Pinksteren
Tinn des hemels
Bron
Jezus onderwijst in de tempel
Spiegel van wijsheid
R. Ten hemelopneming van Maria
Bron
Jezus in de hof van Olijve
Morgendster
4. Top: Moeder Anna met Maria en Jezus
L. Simon helpt het kruis dragen
Zon
Geseling van Jezus
Lelie
R. Jezus kruisdood
Kelk
Doornenkroning
Lelie
5. Top: muciserende engel
Overlijden van Jozef
6. Top: prefeet
Jezus onderwijst in de tempel
7. Top: prefeet
H. Familie te Nazareth
8. Top: profeet
Vlucht naar Egypte
9. Top: prefeet
Aanbidding der koningen
10. Top: prefeet
Maria opgenomen als kind in de tempel
11. Top: Profeet
Opvoeding van Maria bij moeder Anna

Bibliografie;

Biographie Nationale, deel 33, p.425, nr.5 tot 12

Theo Mertens, Uit licht geboren "Gust Ladon", p.149, nr.5 tot 12

Liege, musee de l'arts religieux, glasraam ontwerptekeningen,
1912 nr.1 tot 4

HERVE-Grand Rechain, St. Petruskerk

1896. L. De Contini, nr. Itot 14

1. Kristus geeft de sleutels der H. Kerk aan Petrus, get. adelijk wapenschild. L. De Contini
2. Petrus en Johannes bij de porta Speciosa adelijk wapenschild
3. Kroning van Maria, 1896
4. Tenhemel opneming van Maria, 1896
5. Pinksteren, 1896
6. Hemelvaart van Kristus, 1896
7. Verrijzenis van Kristus, 1896
8. Adele samen met de engelbewaarder, 1896
9. Brigitta de Kildare ontvangt de bisschoppen, 1896
10. Jezus onderwijst in de tempel, 1896
11. Opdracht van Jezus in de tempel
12. Geboorte van Jezus
13. Maria ontmoet Elisabeth
14. Boodschap aan Maria, get. L. De Contini

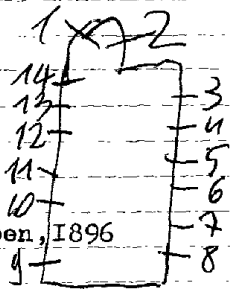

Repertoire photographique du mobilier des sanctuaires de
Belgique, prov. de Liege, canton de Verwiers, I, 1979, p. 26, =
nr. ItotI4

HERVE, St. Jan de doperkerk

I9II.Osterrath, nr. I tot 8-22-23
I925. nr. 9 tot I3- I6 tot 2I

I. L. Marcus, I9I3
R. Lucas

2. Doop van Jezus

3. Leden van de broederschap van O.L.V. bidden tijdens de
inwijding van het O.L.V. beeld.

4. Moord op deken Jean Goffin die het sacrament der ster-
vende in I578 ~~bracht~~ bracht. (vervangen door nieuw
in I947)

5. Onthoofding van Johannes de doper.

6. L. Jan de doper
R. Mattheus, I9I3

7. Jan de doper, I93I

8. Elisabeth van Hongarije, I93I

9. Hemels manna, bron in de woestijn

I0. Wijnvaten, H. Hart, St. Martinusbasiliek te Luik ¹⁹²⁵

II. Vis

I2. Druiventrossen, korenhalmen, Lam Gods, Pelikaan

I3. Offerbroden

I4. Jan. de dooper, 1929

I5. Lambertus, 1929

I6. Ivoren toren, Gulden huls, Hulp der Kristenen

I7. Ster der zee, vat van Godsvrucht

I8. Koningin van de rozenkrans, Koningin van de vrede

I9. Koningin der maagden, koningin der martelaren

20. Eerbiedwaardig vat, zetel van wijsheid

21. Toren van David, deeur des hemels

(9 tot I3-I6 tot 21 omheen al deze motieven als gans de oppervlakte beschilderd glas-in-lood bestaande uit ornamentale en floraversieringen)

22. Moeder Anna

23. Lambertus

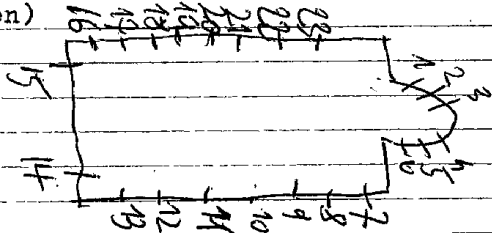

Bibliografie:

Bulletin des commissions royales des arts et des monuments

1913, p. 23 = nr. 1

1921, p. 126 = nr. 8

1931, p. 28 = nr. 6

Reklamedruksel atelier Osterrath, Luik, 1937-1947, à nr. Itot
8-22-23

Repertoire photographique du mobilier des sanctuaires de
Belgique, prov. de Liege, canton de Herve, p. 40 = nr. 3-7-~~11~~22

Glasraamontwerptekeningen in Luik, musee d'art religieux
et d'art mosan = nr. Itot 8-15

*De ramen 2 tot 5 Dumothier/Cunier werden vermoedelijk door Osterrath
gerestaureerd*

HERVE-Charneux, St. Sebastiaankerk

nr. 1-2

1912. J.E.T. Coucke, nr. 3 tot 13

1. Bergrede van Jezus

2. O.L.V. onbevlekt

3. H. Hart van Maria

4. Sebastiaan

5. Theresia

6. Norbertus

7. Elisabeth

8. Jan de dooper

9. Rochus

10. Franciscus

11. Katerina

12. Jozef

13. H. Hart van Jezus, get. J.E.T. Coucke

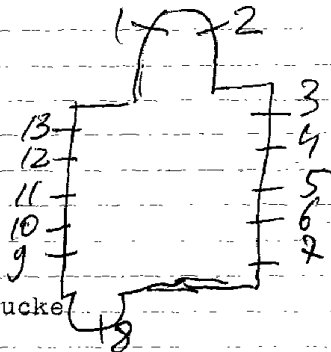

Bibliografie

Brasschaat, verz. Deruyttere-Besmet = ontwerptekening, nr. 3 tot 13
Brugge, bibliotheek v/h/Prov. Bestuur van W. VL. = nr. 3 tot 13

Leuven, Kadoc-archief. nr. 9-12-13 (277 tot 280)

Repertoire Photographique du mobilier des
sanctuaires de Belgique, prov. de Liège, Canton de Herve
1980, p32

HERVE-Julemont, O.L.V. kerk

1925. Ganton-Defoin, nr. I-2-3

1. Boodschap aan Maria
2. Maria tenhemel opgenomen
3. Huwelijk van Maria en Jozef

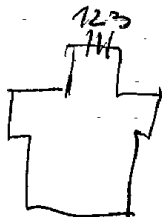

Bibliografie:

Bulletin des commissions royales des arts et des monuments
1925, blz. 380 = nr. I-2-3

HERVE-Bruyeres, St. Elisabethkerk

1. Elisabeth van Hongarije
2. Kalvarie



Zeer mooie moderne figuratieve glas kunst
Er zijn nog 9 glas in lood ramen in witte Antiek

HERVE-Xhendelesse, St. Alexandrakerk

1912. Heyden, nr. 1

I. L. Gebeerte van Jezus

R. Jezus kruisdood

(kleine medaillons gevat-in-glas-in-lood)

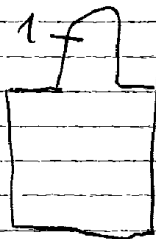

Repertoire photographique du mobilier des sanctuaires de
Belgique, prov. de Liege, canton de Verviers, I, 1979, p. 61 = nr. I

HERVE-Chaineux, St. Gilliskerk

1972. Louis Jacquemart, nr. ItotI2

1942. Osterrath, nr. I3

ItotI2. Decoratief glas-in-loed - zonder schildering -
Loodverdeling is ook de tekening.

I3. Door man Jezus (in doopkapel of wekkapel)

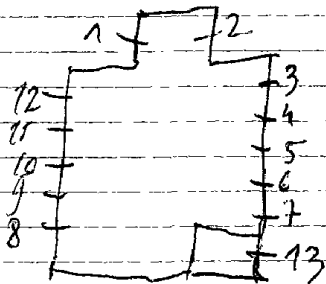

HERZELE-
STEENHUIZE-WIJNHUIZE, O.L.V. Hemelvaartkerk

1902. GANTON, nr. 3 tot 8

1905 Casier, nr. 1-2

1. Audomarus *1905*

2. Coleta *1905*

3. Karolus Borromeus, 1902

4. Achille, 1908

5. Katerina

6. Augustinus, get. Ganton

7. Franciscus

**8. O.L.V. v/d. Rozenkrans ver-
schijnt aan Dominikus, 1902.**

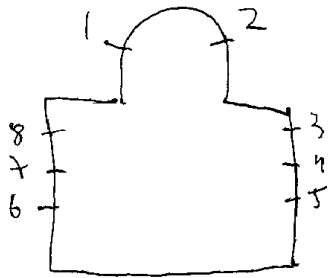

livre d'Ordre de la vitrerie, I, 163 = nr 1-2

Atelierboek Casier, nr. 1-2

1997 Atelier m. Denere herstelde

HERZELE

HILLEGEM, E.Z.v/h.H.Hart van Maria - Ledeborgstraat 4

Zottegem

1954. PINTELON Brugge

I.H.Geest.

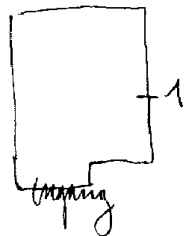

SLIJPEN Frans

~~1930-42-49-52-54-57-58-59-60-61-62: Antwerpen: St. Laurentius~~

- 1917
 1937. ~~Gantzen~~, nr. 2. H. Coppesjans
 1938. Gantzen nr. 1-3.
 1968. Coffo, nr. 4 tot II
 1. Katerina, 1938. Top
 2. L.O.L.V.
 M. God de soon
 R. Josef, get. H. Coppesjans, 1937
 3. Mauritius, 1938.

mariaal
 2 instrumenten
 10
 9
 8

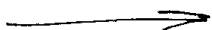
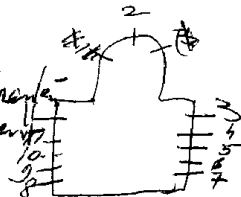

Bibliografie:

Bulletin des commissions royales des arts et des monuments
 1937, blz. 354 = nr. 2.

1996 Atelier m. Jeneve = herstelling

Het zijn geschilderde teksten op één glas en gevat in glas-in-lood.

4. Zalig de barmhartigen

5. Zalig de zuiveren van hart, 1968

6. Zalig de vreedzamen, 1968

7. Zalig die vervolging lijden, 1968

8. Zalig die hongeren en dorsten naar gerechtigheid, 1968

9. Zalig die treuren over de zonden, 1968

10. Zalig de zachtmoedigen, 1968

11. Zalig die onthecht zijn aan de aardse goederen, 1968

- I. L. Jan de dooper
R. Barbara, get. M. Nevers = ontw.
Mortier = uitv.
- 2/3. Dekoratief glas in lood
4. Top: God de H. Geest
B. L. God de zoon
R. God de vader
M. Kroning van O. L. V. (herdenkings-
jaar van Maria)
O. L. Paus Leo X
R. Pius XII, 1954
5. Jesus geeft de sleutels der
H. kerk aan Petrus, 1954.
6. H. Hart van Jesus verschijnt aan
Maria Margaretha à Lacoque.
O. L. Matheus
R. Johannes
7. Kalvarie
O. L./R. Zengelen.
8. L. L. van Emaus, 1934
O. L. Lucas
R. Marcus
9. Marteldood van Stefanus, 1954
10. Rochus
11/12. Dekoratief glas in lood
13. L. Jozef met Jezuskind 1961
R. Mauritius, get. M. Nevers.

1969
M. Nevers, nr. 1-2-3-11-12-13. / Mortier = uitv
C. Van Hevele, nr. 4-5-9-10.
Coppejans, nr. 6-7-8.

Bibliografie:

Bulletin des commissions royales des arts et des monuments
1933, blz. 136 = nr. 6-7-8.

Verslagen van de diocesaine kommissie van het bisdom Gent

Verslagen van: 10-10-1952)

12-12-1952)

20-3-1953)

9-10-1953)

nr. 4-5-9-10.

M. Nevens - monografie, nr. 1-2-3-11-12-13

Toerisme O. vl., p. 34 = nr. 4-5-9-10 / 1-2-3-11-12-13

Fotorepertorium v/h, menublaai v.d. Belg. Bedehuisen,
Prov. ovl, Kanton Herzeele, 1976, p. 23 = n. 1

HERZELE

Zottegem

HILLEGEM, St. Bartholomeuskerk

C. Van Crombrugge

1. L. Bernardus

M. Bartholomeus

R. Petrus. C. Van Crombrugge

2. L. O. L. V.

M. H. Hart van Jezus

R. Jozef

3. L. Paulus

M. Lucia. C. Van Crombrugge

R. Paus Victor.

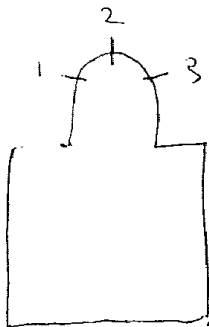

1996 Atelier M. Genevieve herstelde

HERSELE, St. Rochuskapel - Stationstraat
~~ZWALF~~

1994. Deneve, nr. I-2

I-2. Glas-in-loodramen

~~ZWALL Dikkela, St. Pietersbandenkerk~~

HERZELE, Sint-Lievens-Esse, St. Maartenkerk

E. Steyaert, nr. I tot 8 - IO tot I5

I954. Meersman, nr. 9

I.

Martinus helpt een noodlijdende

2. Martinus predikt voor het volk

3. Petrus

4. Johannes

5. Jacobus

6. Bartholomeus

7. Mattheus

8. Thaddeus

9. Maria tenhemel opneming, I954

IO. Simon

II. Jacobus minor

I2. Philipus

I3. Thomas

I4. Andreas

I5. Paulus

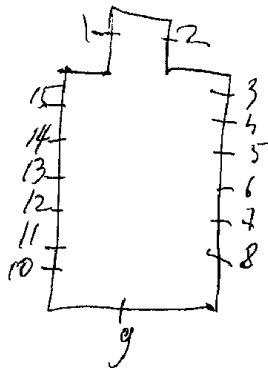

Bibliografie

J. Van Overschraeten, Gods voor Vlaanderen, 1966, blz. 710 =
nr. 1 tot 8 - 10 tot 15

HERZELE =
WOUBRECHTEGEM, St. Maartenkerk

Herzele

Dobbelaere

1. Martinus, 1922

2. Bernardus, 1922

3. O.L.V. Koningin

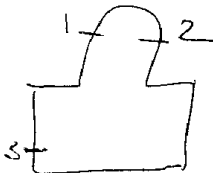

Bibliografie:

Catalogue general par numeros d'ordre des cartons POUR VITRAUX
3080 = nr. 1
3081 = nr. 2

HERLELE-
SINT ANTELINKS, St. Gertrudiskerk

Herrele

1. Pelikaan
2. Lam Gods
(medaillo, s gevat in glas in lood)

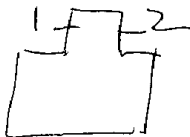

HERZELE
BORSBEKE, E. Z. Franciscanessen - Reesegemse straat 2

Herzele

ingang hal - school:

modern decoratief glas in lood, sonder schildering ogf symbolen

HEUIE, Dienstmaagden van de zaligmaker "Immaculata"
Steenstraat 51

Kortrijk

1968 Defever-Crul Daniel
ontw.

LEFEVER - uitvoering

I-2. Dekoratief glas-in-lood, zonder schildering of symbolen
get. Defever-ontw.
Crul-uitv.

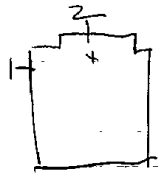

HEULE, E.Z. Passionistinnen - Moorseelse straat

Kortryk

M.O.L.V.koningin



1962. Leenknecht, nr. 1 tot 14.

1. Brood en wijn
2. Pelikaan
3. Eutropius
4. Job, get. Leenknecht
5. Augustinus
6. Godelieve, get. Leenknecht
7. Amandus
8. Maria Goretti
9. Theresia
10. Pius X
11. Elloi
12. Karolus
13. Jozef, get. Leenknecht
14. O.L.V. ter warande, get. Leenknecht, 1962. Kwaremont

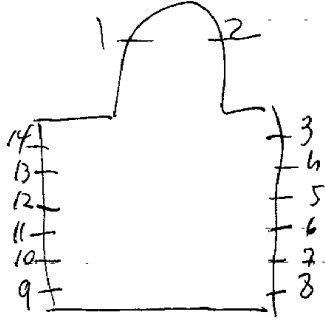

Bibliografie:

Vlaanderen, nr. 130, 21^o jg. december 1972, blz. 435.

Gloss

HEURE-le-ROMAIN, St. Remykerk

1896. Osterrath, nr. 1

F. L. Soldaten

M. De bekering van Clovis door Remigius. 1906

R. Het volk.

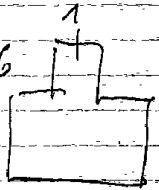

Bibliografie:

Bulletin des commissions royales des arts et des monuments
1896, blz. 24 = nr. 1

Reklame drukrel Osterrath

Repertoire Photographique des Mobiliers des sanctuaires
de Belgique, Prov. de Liege, Canton de Fexhe-Sliers, 1980, P. 33

HEUVELLAND-Nieuwkerke, O.L.V.kerk

1924.C.WIJBO, nr. Itot5

1. Top: engel en teksten

De vervolging van de parochiepastoor, get. C.Wybo, 1929

2. Top: engelen met opschriften

O.L.V. van West-Nieuwkerke omringd door de parochianen.

3. Top: engelen met opschriften

H. Hart van Jezus omringd door engelen, get. C. Wybo, 1923

4. Top: engelen met opschriften

Verering van de H. Jozef, get. C. Wybo,

5. Top: engel met opschriften

De 3 priesters van Reninge op 5 januari 1568 te Nieuwkerke om hun geloof vermoord, get. C. Wybo, 1924

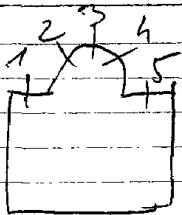

MEUSDEN-
ZOLDEWIVERSSEL, St. Quirinuskerk

Berlingen

1926 CLAES, nr. 3-4-5-6. + 1-2

- 1. O.L.V. onbevlekt ontvangenis
- 2. Jozef
- 3. Johannes
- 4. Matheus
- 5. Marcus
- 6. Lucas



Bibliografie:

V.A.B. Gids 1966, blz. 883 = nr. 3-4-5-6.

Foto repertorium v/h. meubilair v/d. Belg. Bedehussen,
Prov. Limburg, Kanton Berlingen, 1977, p. 48 = nr. 6

HEUSDEN-Eversel, St. Bavokerk

Berlingen

Crickx

I.H.Hart van Jezus
2.O.L.V. onbevlekt ontvangenis

geen beloningstelling

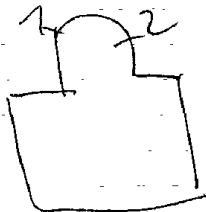

HEUSDEN-
ZOLDER-Bolderberg, St. Jobkerk

Beringen

1. Ruusoldus
 2. Genadestoel, 1888
 3. Jozef
 4. Theoricus
 5. S.J.
 6. Kroning van O.L.V.
 7. D. Abraham en Isaak
- O. Hubertus

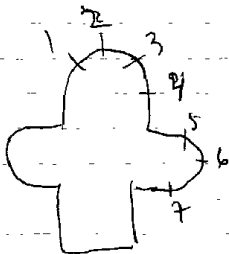

women in slechte toestand - veel vernield

I. Antonius als kerkleeraar

2. Pascalis

3. Franciscus met de stigmata, 1954

4. O. L. V. v. Vlaanderen.

5. Franciscus Solmus, get.

Ludo Laagland

6. E. P. Valentinus

7. Franciscus predikt tegen de vogels en de vissen

8. Korenhalmen

9. Brood en vissen

10. Korenhalmen

11. Druiventrossen

12. Kelk

13. Druiventrossen

14. Zon. get. H. Pieters, 1955, Maastricht

15. Maan, get. "

16. Water, get. "

17. Vuur, get. "

18. Vrede, get. "

19. Dood, get. "

Traphal:

Franciscus met vogels en vissen (20).

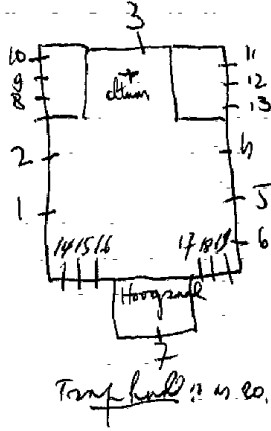

HEUSDEN, ~~B. P. Minderbroeders~~ - kollegiekapel
H. Hartkollege - Pastoor Paquaylaan 723

1954. A. VAN ROMPAEY, nr. 20.

1955. I. LAAGLAND, nr. 1 tot 13.

1955. H. PIETERS, nr. 14 tot 19.

Broeders v. O. L. V. Lourdes

Beringen

Katalogus 1954, Antwerpen, Jonge Limburgse kunst
nr. 20

HEUSDEN-ZOLDER, Kultureel centrum -

1974. W. Ceysens

Inkomhal: 9 glas-in-betonramen

Bibliografie:

Open Deur, 1976, nr. 9 p. 16 arch. Van den Vonderbel Hamelt

HEUSDEN, St. Willebrorduskerk

1. Bartholomeus
2. Engel met kruis
3. H. Hart van Jezus
4. Engel met wimpel
5. Alena
6. Willebrordus
7. Rozen
8. Lelien
9. Palmen
10. Lelien
11. Rozen
12. Arend (Johannes) roosvensters
13. Os (Lucas)

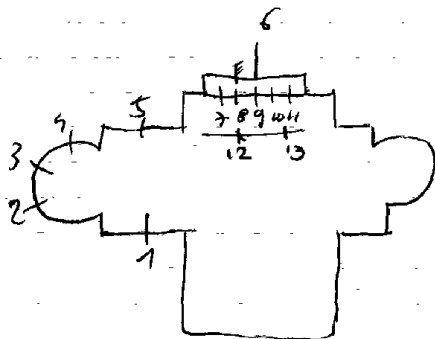

Bibliografie

Bulletin des commissions royales des monuments et des arts
1876, blz. 321 = nr. I-6 (toegeschreven)

HEUSDEN-ZOLDER, Berkenbos, St. Valentijnkerk

~~1983~~ Jules Claes, nr. I-2-3=ontw.

~~1979~~ Atelier Flos, nr. I-2-3=uitv.

Weekkapel:

I-2-3. Decoratief glas-in-loos, zonder schildering of symbolen. Alleen vorm en kleur. Glas gelijmd op algemene beglazing. Nr. 2=get. Claes=ontw. Atelier Flos=uitv.

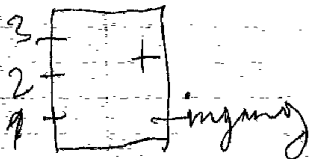

zie brief van 8-2-1994

HEUSDEN-ZOLDER, Gemeentehuis

1988. Tschierschky, nr. 1

1988. Myriam Van Roy, nr. 2

Traphal-overloop - glasraam geplaatst in lichtbak:

(in documententatie tekst van de glazenier als leidraad)

Verbroedering tussen Heusden-Zolder en Arolsen (D.).

Verzoeking tussen het Belgische en Duitse volk.

Geraamten van Duitse en Belgische soldaten. Vrijheidsboom

met op de achtergrond plechtstaartige gebouwen. Beide ge-

meentenwapens. Men reikt elkaar de hand. Vredesduif en lich-

ten zon. Get. R. Tschierschky

Gelijkvloers-Raadszaal:

nr. 2. Gemeentelijk wapenschild, zeer kleurrijk decoratief om-

kaderd en zonder schildering, get. Myriam Van Roy, 1988

COEME, nr. 14.

Kapel

- I. Franciscus van Assisi, 1929
2. Benedikta, 1934
3. Valentinus, 1936
4. Helena, 1936
5. Arthurus, 1936
6. Barbara, 1936
7. Jan Berghmans, 1936
8. O.L.V.v/d.Osseweg, 1936
9. Elisabeth van Hongarije, 1934
10. Coleta, 1929
- II. Leonardus, 1929
12. H. Theresia v/h. Kind Jezus, 1929
13. Jozef, 1929

Traphal:

14. L. Franciscus als jongeling
Verlaat het ouders' huis
als kerkbouwer
in aanbidding voor Jezus
- R. Franciscus predikt voor
vogels en vissen
Franciscus en zijn moeder Clara
Predikt voor zijn medebroeders
Franciscus en de stigmaten

get. BI. COEME

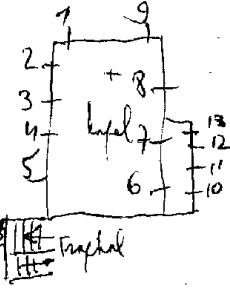

HEUSDEN-

ZOLDER, St. Hubertus en Vincentiuskerk

Berlingen

1. L. Paus Leo

R. Helena

2. wit glas

3. L. O. L. V.

R. Salvator mundi

4. L. Camillus

R. Barbara, 1898

5. Wit glas

6. L. Petrus

M. Remoldus

R. Heilgge, 1893

7. Jan de dooper

8. Kroning van O. L. V. 1893.

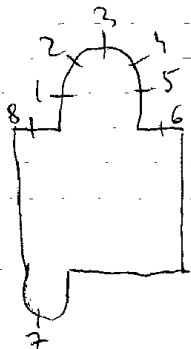

HEUSDEN-
ZOLDER-Beek, n. Hartkerk

Beringen

1959. M. MARTENS

Itot16. Dekoratief glas in lood, zonderschildering, zonder symbolen,
bijna allemaal horizontaal en verticale lijnen, laag artistieke
gehalte.

Bibliografie:

V.A.D. Gids 1966, blz. 885



Foto repertorium v/h. me
Prov. Limburg, Kanto

ilair v/d. Belg. Bedehuren
ningen, 1997, p. 44-45 1 tot 6

HEUVELLAND.
WESTOUTER, St. Eligiuskerk

Poperinge

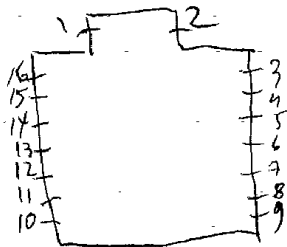
1934. H. Coppejans

1. Doop van Kristus
2. Emausgangers
3. Kristus verschiijnt aan Maria Margaretha & Lacoque
get. 1934, H. Coppejans

Bibliografie:
Archief bisdom Brugge: bundel 22

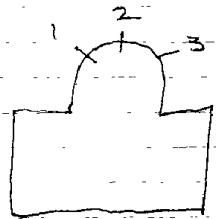

J. Lesmet. Van Caillie

1. Julianus
2. Melanie
3. Medardus
4. Paus Julius
5. Audomar

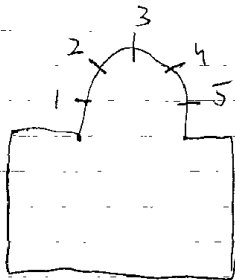

Branchaat, verz. Deruytere Lesmet = nr 1 tot 5 = omgekeerde tekening

WULVERGEM, St. Machutiuskerk

HEVELLAND-

paper

1923.C. Annijs-D'Hont Brugge

1. Jozef. get.

2. H. Hart. get.

3. O. L. V. get.

Bibliografie

Archief bisdom Brugge: bundel 22

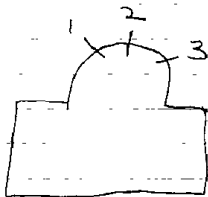

HEUVELLAND-

Poneringe

DRANOUTER, St. Jan Baptistkerk

1924. Peene-De Lodder

1. Dominikus ontvangt de rozenkrans van O.L.V. 1933
2. Kristus en St. Jan de dooper op het meer. 1926
3. Laatste avondmaal
4. Kristus H. Hart verheerlijkt door engelen. 1926
5. Zacharias schreef "Johannes is zijn naam". 1933
get. Peene De Lodder.

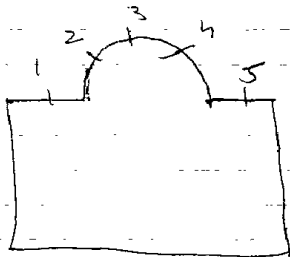

Bibliografie

Bisschoppelijk archief Brugge, bundel 13 - nr.1 tot 5.

Catalogue general par numeros d'ordre des cartons pour vitraux:

nr.1 = 3650

nr.2 = 3228

nr.4 = 3229

nr.5 = 3651

HEUVELLAND-

1e p. 2

WIJTSCHATE, Rustoord - E.Z. Vincentius à Paulo van Gits
Hospicestraat 25

I946.C. Van Walleghem

1. Vincentius à Paulo

2. O.L.V. get. I946, Van Walleghem

3. Elisabeth van Hongarije

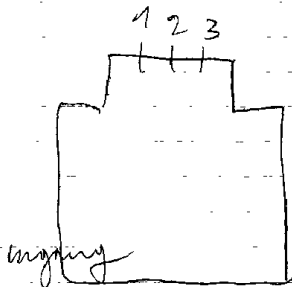

HOEGAARDEN, St. Gorgaardenkerk

1979. J. Weygant, nr. I tot I6 = algemene restauratie der ramen

1950 Colpaert = restaurant v.d. Koorramen

- 1. Jozef met kind, restauratie in 1950
- 2. Romeinse soldaat, 1935 = Gorgaarden
- 3. O.L.V. met kind, 1897

- 4. Katerina, 1941
- 5. Evangelist, 1940
- 6. Bedevaarder, get. J. Weygant, 1979 = restauratie
- 7. Jozef, 1882
- 8. Bartholomeus
- 9. Simon
- 10. Apostel
- 11. Apostel
- 12. Apostel
- 13. Apostel
- 14. Johannes evangelist
- 15. Andreas, 1882
- 16. Petrus

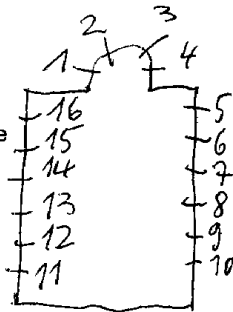

Biografie National, 32^{de} deel, P. 678 = verwijzing
naar Stalins-janrens, doch op nieuw ralijken
de zamen geven de indruk dat het werk een ander
glasentier is.

archiefgelpeest bevindt zels in het Rijksarchieff
& Brunelton bestant briefwisseling over de 4 Eoovrasmen.

HOEGAARDEN-Meldert, St. Ermelinduskerk

1876. nr. I tot 4-13
 1912. Ganton, nr. 6-7-8-10-11-12
 nr. 5
 nr. 9

1. Vier taferelen uit het leven van Ermelindis
2. Vier taferelen uit het leven van Ermelindis
3. Vier taferelen uit het leven van Ermelindis
4. Vier taferelen uit het leven van Armelindis
5. Priester aan het altaar omringd door 4 abten en 2 priest
6. Ermelindis, get. Cam. Ganton
7. Ermenoldus
8. Gudula, get. Ganton
9. Doop van Jezus
10. Begga, get. Cam. Ganton
11. Gertrudis, get. Ganton
12. Ermelindis
13. O.L.V. altijd durende bijstand

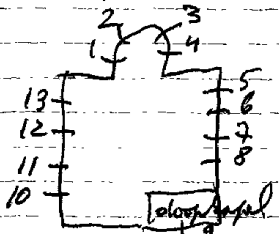

Bibliografie:

Verlagen van de diecesaine commissie Bisd. Mechelen,
Deel IV, nr. 3218, 1911, nr. 6-7-8-10-11-12

Bulletin des commissions royales des arts et des monuments

1876, blz. 292

1885, blz. 303) nr. 1 tot 4

1912, blz. 15 = nr. 6-7-8-10-11-12

Foto repertorium v. h. meubiler v. d. Belg. Bedehuzen
Prov. Brabant, Kanton Tienen, 1980, 151 = nr. 1 tot 13

HOEGAARDEN-Hoksem, St. Jan de dooperkerk

1. Stigmatisering van Franciscus

2. H. Hart van Jezus verschijnt aan Margaretha Maria à la-
que

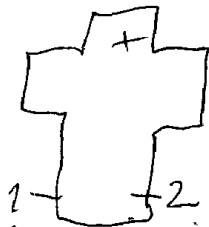

berocht in 1999 - er zijn twee namen in het vooruitzicht

HOEGAARDEN, vroeger: zusters v/d.H.Vincentius
nu:I999 St.Jozef rusthuis
Tiensestraat 32

Hermans, nr. Itot4 (vermoedelijk)

(Hoofden geschilder met kontour en grisaille gevat in
glas-in-lood)

1. Johannes
2. Mattheus
3. Lucas
4. Marcus

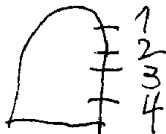

HOEGAARDEN, Zusters v/d. Vereniging v/h. H. Hart
Instituut "Mariagaarde" - Klein-Overlaar 3

1903.

nr. ItotIO

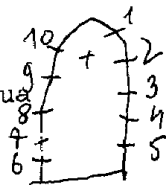

1. Boodschap aan Maria
2. Verschijning van Kristus aan Antonius van Padua
3. L. Johannes evangelist
R. Plillipus
4. Bloemenmirakel van Elisabeth van Hongarije
5. Cecilia omringd door zangers
6. Jacobus geneest een arme bedelaar, 1903
7. Carolus-Borreus deelt de eucharistie uit aan Aloysius
8. L. Ignatius
R. Franciscus xaverius
9. Engel Michael doodt de draak
10. H. Hart van Jezus verschijnt aan Margaretha Maria à lacoe
que

HOEGAARDEN-MELDERT

Fanen

MELDERT, Aalmoezeniers van de arbeid

kasteel: wed.Princes de ligne of Maillard

nu : ST.Janskollege

1859.J.F.PLUYS

Kapel: *Top: adelyk wapen*

1. Matheus

2. Marcus

3. Lucas

4. Johannes

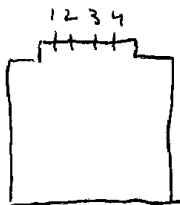

Bibliografie

LEVY: Histoire sur la peinture sur verre en Europe et Belgique

I^od, blz. 252

O'KELLY: Notice sur la peinture sur verre, blz. 21-31

1875. DIDRON: nr. I tot II.

1951. J. CRUNELLE-CRICKX: nr. I I-12.

1-3-4-8-9-II. Dekoratief glas in lood met bloemmotieven.

2. Clemens, 1875, get. Didron.

5. B. Jezus onderwijst in de tempel.

0. Aanbidding der koningen, 1875, Didron.

6. Kalvarie, 1875, Didron.

7. B. Kristus geeft de sleugels der H. Kerk aan Petrus.

0. Samaritaanse vrouw, 1875, Didron.

10. Franciscus, 1875, Didron.

11. Doop van Kristus.

12. Jan Van Ruusbroeck, 1951, get. J. Crunelle=ontw.

Crickx=uitv.

-Open monumentendag 2001, p. 67. n. 16 t/m 5

-Maurits Smeyers en Gilbert Huybens

Frese Margriet van Leuven, eeuwmonden en eeuwgelevend

Leuven, 2002, nr. 12

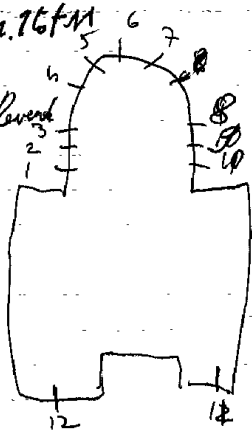

HOESELT-

Borgloon

SINT HUBERTUS-HERN, St. Hubertuskerk

1899. Gebr. Den Rooyen (Roermond) nr. 4

1963. Calders a., nr. 1-2-3-5 tot 9 = herstelde de bestande ramen op een slechte wijze.

1. Petrus

2. Hubertus

3. Paulus

4. Aanbidding der koningen, get. Gebr. Den Rooyen-Roermond.

5. Lucas

6. Johannes

7. Lambertus

8. Marcus

9. Matheus

N.B. Alle ramen, uitgezonderd nr. 4 zijn met velpon op glas geplakt. Dus het lood er tussen uit genomen. Na + 10 jaar begint de lijm reeds te lossen en de glazen vallen naar beneden.

Open monumentendag - Vlaanderen, P. 37
nr. 4

verbouwd kerke

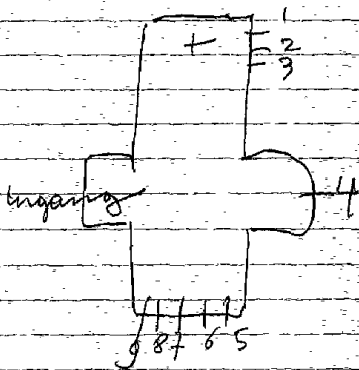

HOESELT-

SCHALKHOVEN, St. Brixiuskerk

Bergloon

1897, Osterrath, nr. I-2-3.

I-2-3. Beschilderd glas in lood met ornamenten.

Bibliografie:

Bulletin des commissions royales des arts et des monuments

1897, blz. 57 = nr. I-2-3

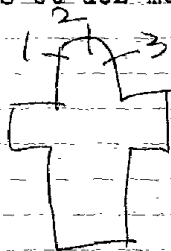

HOESELT, E. Zusters van de voorzienigheid
Handelsschool St. Jozef.

Doystraat 18

Bilsen

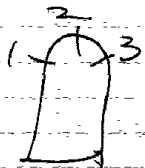

- 1. Geboorte van Jezus
- 2. Jezus de kindervriend
- 3. H. Familie

Minchien deselfde glasemmer als in de St. Stefaan kerk

Atelier Cricx herstelde

Rijsen

HOESELT-Oud Hoeselt, St. Lambertuskerk
Alt. Hoeselt

Jos Knaepen, nr. 1 tot 4.

- 1. Vlammen
- 2. Vlammen
- 3. Glas in beton, get. J. Knaepen-Borgloon
- 4. Glas in beton
- 5. Johannes de dooper (*Oud 19^oE. Ruim*)

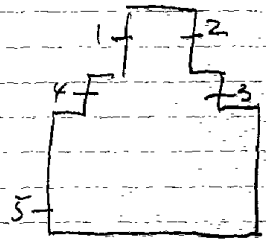

Nederstraat

Bilsen

HOESELT, O.L.V. middelareskerk

1942 Van Nevele, nr. I-2-3-13.

1956 Van der Essen, nr. 4 tot 12.

1. Top: Lam Gods

L. Mattheus

R. Marcus

2. Top: Pelikaan

L. Lucas

R. Johannes

3. Paulus

4. Boodschap aan Maria, get. 1956, Leon Van der Essen

5. Geboorte van Jezus, get. " " " "

6. Jezus onderwijst in de tempel, get. L. v/d. Essen en zoon

7. H. Familie 1957-Roermond

8. Johannes doopt

9. Jezus

10. Bruiloft van Cana, get. L. v/d. Essen en zoon, Roermond, 1957

11. Kalvarie

12. O.L.V. Hemelvaart - 13. PETRUS.

1942

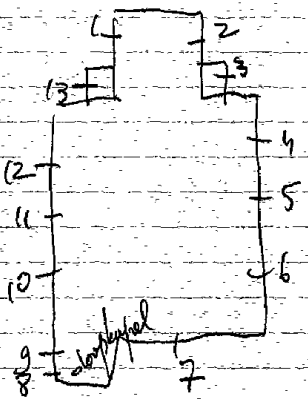

HOESELT-Wermt, St. Domitianuskerk

Alle ramen hebben beschilderd glas-in-lood met ornamenten.
In het boogveld is een medaillon aanwezig met devolgende onderwerpen:

1. O.L.V.
2. Paulus
3. Julianus
4. Lambertus
5. H. Hart van Jezus
6. Doop van Jezus (nu ingang - vroeger doopkapel)
7. H. Hart van Jezus
8. Elooi
9. Petrus

verschillende glazeniers

verplaatst afkomstig uit doopkapel
~~vroeger doopkapel (rommelkot)~~

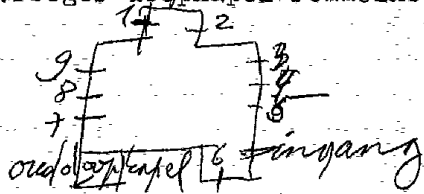

HOESELT, Kluis van Vrijhern, Kluisstraat I

1990. M. Nevens

Kapel:

1. Marie ten hemel opneming, get. M. Nevens, 1990

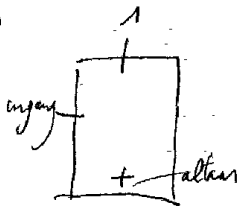

Monografie M. Nevens, 1993

HOESELT-Oud Hoeselt, Kapel van O.L.V.v/d.vrede
Trulstraat

Bilsen

1966. J. Geraerts, nr. Itot4

1. L. Jozef, get. Geraerts J. 1966

M. Aanbidding der herders

R. Lutgardis, get. Geraerts J. 1966.

2/3. Dekoratief glas in lood

4. L.O.L.V. van Vlaanderen, get. Geraerts J. 1966

M. Waar men gaat langs Vlaamse wegem, get.

R. Lambertus, get.

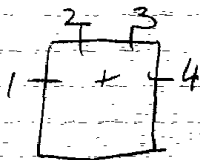

Bilsen

HOESELT, Gemeentehuis

1975. J. Geraerts

Traphal:

Symbolische voorstelling van Hoeselt met houthakker,
wapenschild en landschap.

HOEVENEN, O.L.V. kerk

1972 A. Blondeel

Dekoratief glas in lood, zonder schildering of symbolen 2 Ramen

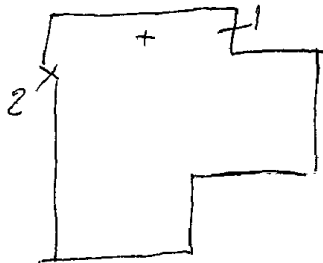

HOLSBEEK, St. Mauritiuskerk

Aarschot

1946. Crespin-Crickx.

1. Katherie, get. Crespin-Crickx

2. Doop van Kristus

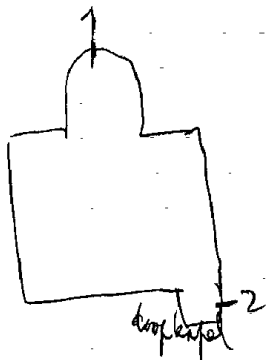

HOLSBEEK-Attenhoven, St. Karoluskerk

Aarschot

1948. Dom Thomas Duez OSB. = ontwerper
Cruix = linker

I. Kristus Koning

Bibliografie:

VAB. Gids, 1966, blz. 363

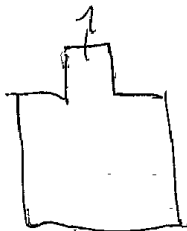

maart 1968 - onvolgige kerk - er zal binnen
kort een nieuwe komen.

HOLSBEEK -
SINT PIETERS-RODE, St. Pieterskerk

lubbe

1. O. M. V. verschijnt aan Dominicus. 1898

5. H. Familie. 1898

2. Antonius.

3. Petrus

4. Wivine. 1894.

Raam 2-3-4 zijn met een houtse
wand achter het hoofdaltaar
verborgen. Maart 1968.

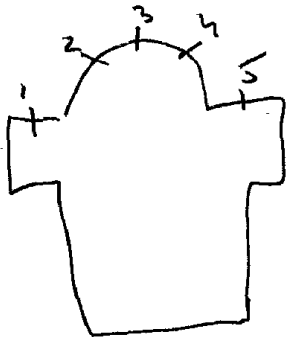

HOLS BEEK
NIEUWRODE, ~~1953~~

St. Lambertus kerk

londerseel

1953. J. HIERAENS

I. Isidoor, 1953

2. O. L. V., 1955



Foto repertorium v/h. Meubilaire v.d. Belg. Bedehuisen, Prov.
Brabant, kanton Aarschot, 1978, p. 52 = nr 1-2

1. Pelikaan.
2. Lam Gods.
3. St. Martinusraam met 16 taferelen uit ~~zijn~~ leven.
4. Top: L. Pinksteren.
M.B.O.L.V. verschijnt aan Dominikus.
O. Dood van O.L.V.
R. Kroning van O.L.V.
- L.B. Ontmoeting H. vrouwen.
M. Jezus onderwijst in de tempel.
- R. Boodschap.
L.M.B. Kalvarie.
M. Bezoek Maria en Elisabeth.
O. Kristus in hof van Olijven.
R.M.B. Verrijzenis van Kristus.
M. Geseling van Kristus.
O. Geboorte.
- R. B. Hemelvaart van Kristus.
M. Doornekring.
O. Opdracht in de tempel.

Al de overige ramen zijn in glas in ~~g~~lod met beschilderde ornamenten.

Bibliografie:

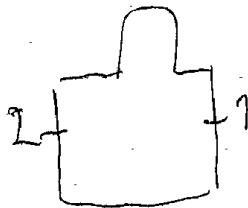
Verslagen, diocesain comité Mechelen: Deel I, blz. 15. = 1890, ~~v~~errieres en grisaille.

1890. OTBEMAN et cie.

KB. 8-3-1890 = Nr. 3-4

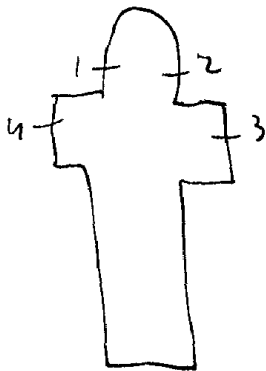

HONNELLES-Angreau, St. Amanduskerk

1931. Wybo, nr. 1 tot 8

1. H. Hart van Jezus
2. H. Hart van Maria
3. Roeping van Amandus, 1926
4. Theresia voorspreekster der zieken, 1931
5. Eerste communie van de jonge knaap Guerison
6. Theresia helpt bij sterfensnood, get. C. Wybo,
7. Theresia beschermt de kinderen
8. O.L.V. Koningin verschijnt aan Theresia van Lisieux

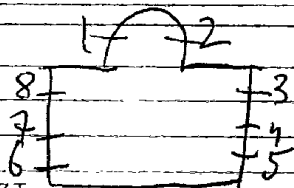

HONNELLES-Roisin, St. Briegkerk

1912. C. Wybo, nr. 1 tot 4

1. H. Hart van Jezus verschijnt aan Margaretha Maria à la-coque.

2. H. Familie te Nazareth = 50% vernield - 1994

3. Boodschap aan Maria, get. 1911, C. Wybo

4. Drie taferelen over het leven van St. Ghislain en de aldaar wonende adellijke familie, get. C. Wybo, 1912 = uitv.

Tornact, 1912 = ontw.

(onderaan staat een praalaltaar)

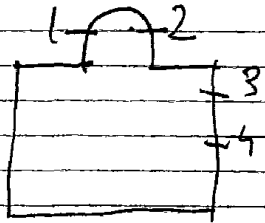

HONNELLES-Autreppe, St. Lodewijkkerk

I.H. Hart van Jezus

2 tot 7. Beschilderde glazen met floramotieven en geïnspireerd op druivenranken, 19de eeuw.

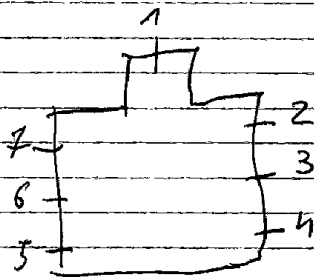

Carpet hersteld in 1990

HONNELLES-Onnezies, St. Petruskerk

1. Petrus

2. Hubertus

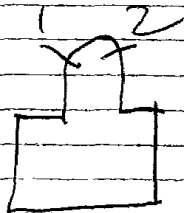

HOOG LEDE

Torhout

GITS, Instituut Dominiek Savio - Withof

KoolSKampstraat 37

~~1973. E.Z. Lilliane Verstraete (zelf uitgevoerd met de leerlingen van de instelling).~~

1972. M. Anneemans

Glas-in-beton

(geen onderwerp - alleen vorm en kleur).

grote zaal - kapel schoolklussen

schoolklussen

HOOGLEDE, Gemeentehuis

1995. J. Caen

Raadzaal-~~E~~ste verd.

Glas-in-loodverdeling met in het midden de wapenschilden
van de deelgemeenten Hooglede en Gids.

-Glasholder, 1996, nr. 6, p. 16

-Reklamedrukse 2000

1930. F. RODELHURG, nr. 1 tot 10.

1. Bezoek Maria aan Elisabeth
2. Huwelijk van Jozef en Maria
3. Dood van Jozef
4. Alfonsius, 1930.
5. L. Bruno
M. Livinus 1932
R. Karolus-Borremaes
6. Albanus
7. Rodolpus
8. Ghislenus
9. Audomarus
10. L. Desideratus
M. Brigida 1932
R. Alodia

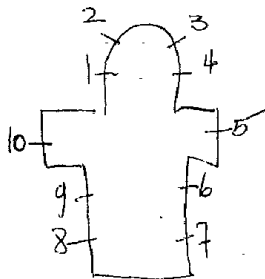

Bibliografie:

Archief van het bisdom Brugge, bundel 14, nr. 1 tot 10.

Fotorepertorium v/h. menublaai v/h. Belg. Bedehuisen, Prov.
Wob. kantons Roeselare, 1977, p. 19-20.

1924. J. PEENE-DE LODDER, nr. 1 tot 18.

1. B. Allerlei heiligen staan in groep.
Donaas-Franciscus-Petrus-
Jacobus Mayor-Karel de Goede
0. Mensen branden in het vagevuur.
2. Top: God de vader - H. Geest.
- B. Engelen aanbidden het Lam
0. Vagevuur, get. Dobbelaere (opvolger
I. Peene-DeLodder.
3. Allerlei heiligen staan in groep.
0. L. V. - Maria Magdalena à Laogue-
Lutgardis-Katerina-Godelieve-
Margaretha.
4. Zes taf. leven van St. Blasius
get. J. Peene-DeLodder.

Symbolen mit de litanie van O. L. V.
gevat in glas-in-lood.

5. Lam Gods-Lelie-Ark des verbonds-
gouden huis.
 6. Hand-duif-wereldbol-boek.
 7. Kelk-Roos-Toren-Poort.
 8. Korenhalmen-kelk-2 vaten-duif en kelk.
 9. Spiegel-Offertafel-vat-druiventrossen.
 10. Lam-Pelikaan-Slang-broden en vissen.
- Zangboek-harp-tropet-luit.

12 tot 17. volledig hetzelfde als in de
andere zijbeuk.

18. B. L. Bezoek Maria aan Elisabeth
M. Kalvarie

R. Vlucht naar Egypte

0. L. Opdracht in de tempel

M. Veronikadoek

R. Vinding van Jems

Bibliografie:

Archief van het bisdom Brugge, bundel I4 = nr. I tot I8.

Catalogue general par numeros d'ordre des cartons pour vitraux

3125 = nr. 2

3126 = nr. 1

3127 = nr. 3

3209 = nr. 4

3210 = nr. 18

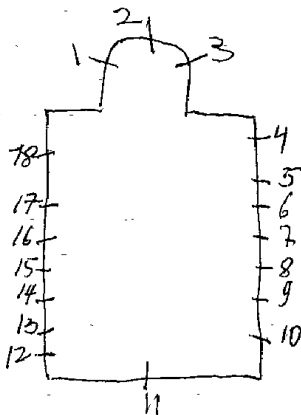

HOOGLLEDE, E. Z. v. O. L. V. v. West-Rozebeke
Gesticht "t hoge" - 't hoogestraat 170

Terhont

I. Dekoratief glas in lood, zonder schildering, alleen vorm en kleur.

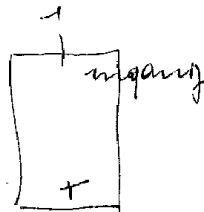

Verhont

HOOGLEDE, St. Anaanduskerk

1868. II. DOBBELAERE, nr. 2-3-4

~~Loucke~~ nr. I-5 tot 9 =

Styl
C. Van Nebele

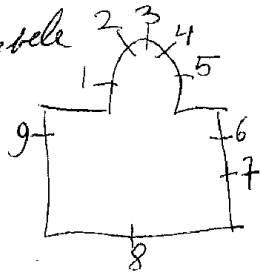

1. Druiventrassen.

2. L. Musiserende engelen

M. O. L. V. onbevekt

R. Musicerende engelen

3. L. Engel

M. H. Hart van Jezus, 1868

R. Engel

4. L. Engel

M. Jozef, 1870

R. Engel

5. Korenhalmen

6. L. Donaas

H. Idesbald

7. Brospar

8. QUIRINUS (in Letboogveld van kerkmantel)

9 L. Intraardis

R. Goddelieve

Bibliografie:

Archief van het bisdom Brugge, bundel 14 = nr. 2-3-4.

~~Lora Van Biezvliet - Biografie, 1981, P. 115 - 155~~
Foto repertorium v/h. monumentair vld. Belg. Bedehuisen.
Prof. W. J. Kantons Roesselare, 1977, p. 17 = nr 3

1996 Atelier m, Geneve Herstelde

HOOGLEDE - **GITSBERG**
GITS, E.Z.v/d.H.Vincentius - ~~Roeselaarse~~ straat 17

Torhout

Kapel:

Volledig met glas-in-lood daarin zijn kleine medaillons als versiering aangebracht, alsook allerlei teksten. Deze medaillons zijn met papier afgedekt (bekocht augustus 1974).

Motieven gevat in glas-in-lood

- I. L. Klaprozen
- M. Pinksteren
- R. Klaprozen
- 2. Bloemen
- M. Advent
- R. Bloemen
- 3. L. Bloemen
- M. L. Kestdag
- M. R. Emmanuel
- R. Bloemen
- 4. L. Bloemen
- M. Drie koningen
- R. Bloemen

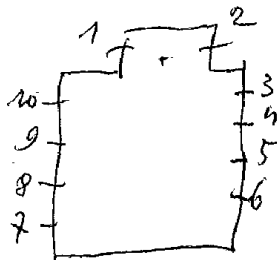

5. L. Bloemen
M. Vasten (boom goed en kwaad)
R. Bloemen
6. L. Bloemen
M. Vasten+wierookvat
R. Bloemen
7. L. Bloemen
M. Palmzondag
R. Bloemen
8. L. Bloemen
M. Witte donderdag
R. Bloemen
9. L. Bloemen
M. Goede vrijdag
R. Bloemen
10. Bloemen
M. Alleluia
R. Bloemen

HOOBLEDE-

GITS, Santa Rose - C.O.O. - ~~Roeselarestraat 36~~ GITSBERG STRAAT 36

Torhout

OCMW - Ter Linde-

Annijs-Desmet, nr. Itot 7

- 1. Dorstige laven
- 2. Top: Pelikaan
Symbolen van de 4 evangelisten
Profeten Daniel en Isaias
Kalvarie
L.L. van Emaus, get. Annijs-Desmet-Drugge
- 3. Naakte kleden
- 4. Vreemdelinge herbergen
- 5. Zieken verzorgen
- 6. Gevangenen verlossen
- 7. Boden begraven.

vermeld door afbraak 2

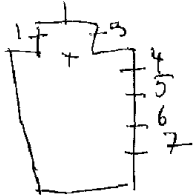

Binnentert zal alles afgebroken worden
herocht augustus 1974

De oude gebouwen zijn afgebroken en vervangen
2000 door nieuw bouwwerk

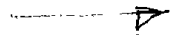

zie teekkaart kapel ou van 't ollemaele

HOOGLEDE-Gits, Kapel O.L.V. van t'Ollemaele,
Koolskampstraat 39

Annijs-Desmet, nr. Itot 8

1. Jezus kruisdood

2. Dorstige laven

3. Naakten kleden

4. Vreemdelingen herbergen

5. (roosvenster) M. Pelikaan get. Annijs-Desmet

B. Johannes

R. Marcus

O. Mattheus

L. Lucas

6. Zieken bezoeken

7. Gevangenen verlossen

8. Doden begraven

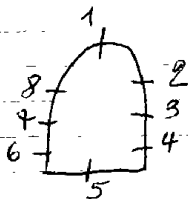

Glasramen afkomstig uit het rust en verzorgingstehuis
Santa Rose - O.C.M.W., Gitsbergstraat 36. Deze gebouwen
werden ~~afgebroken~~. De bestaande glasramen werden verwerkt
in deze nieuwe kapel. 1995

HOOGSTRATEN, St. Katerinakerk

- I528-3I-7I: Claes Mathijs: nr. I-2-3-II tot I3-I5.
- I53I-32-33: ~~Antonie Overduin van Worms~~ nr. 4 tot IO ANTHONIE
I535 ~~van Drogen~~ nr. I6. EVERSOEN WIF KUILENBORC
- I856 J. Capronnier: nr. I4.

I533-35, PIETER COECKE VAN AELST: nr. I6-I7.
 I968. Mark DE GROOT: nr. I7 (hermaken van een oud glasraam) 19 tot 24-26 tot 31

I. Karel De Lelaing met zijn vrouw Margaretha Van Croy -
 Beschermheiligen: Karel de Grote. Chimay.
 Mararetha.

O. Twee engeltjes met jaartal I528.

2. B. Engeltjes met jaartal I57I.

O. Floris Van Egmont en zijn vrouw Anna De Bergkes.
 Patroonheiligen: Florentius abt.

Anna met O.L.V. die kindje jesus draagt

3. Jan Van Cuyck V en ~~zijn xxxxxx~~ Frank van Borsele.

Patroonheiligen: Jan de Doper
 Fransciskus van Assisi. I57I.

Margaretha van Schotland.

O. Het wapen van Savoye tussen 2 nymfen die wapens dragen

4. Top: arabesken.

10. B.H. Olijssel. 1531. Hersteld door J.B. Capronnier, 1844
M. Antoon De Lalaing en Elisabeth van Culenborg neer-
geknield naast hun beschermheiligen.
O. Wapens van A. De Lalaing en E. Van Culenborg.
11. Joost De Lalaing en zijn vrouw Bonne de la Vieville.
Patroonheiligen: H. Judokus
1531 H. Barbara Hersteld in 1890.
12. Antoon De Lalaing en zijn vrouw Elenora de Montmorency
Beschermheiligen: Antonius. Hersteld in 1888.
1531 Anna met O.L.V.
13. Filipus De Lalaing en zijn vrouw Anna van Renneberg.
Patroonheiligen: H. Filipus. 1531
H. Anna met maria en kindje jesus ^{arm} op de
14. Koningin Maria Louisa - J. Capronnier, 1856. ^{beurd}
H. Lodewijk. (in 1890 zijn er enkele veranderingen ge-)
15. Karel De Lalaing men zijn vrouw Jacoba van Luxemburg.
Patroonheiligen: Karel de Grote. 1530.
Jacobus.
- Op: wapenschilden en arabesken.

HOOGSTRATEN, St. Katerinakerk

I6. Top: figuren die marteltuigen van kristus dragen.
Wapens van Holland tussen zon en maan.

~~Kroonlijst van Arabesken. 1535.
B. Steven Van Thienen, abt van St. Michielsabdij te Antw
gekneeld voor het H. Sakrament met patroon: St. Stefanus
Arneut De Lalaing en zijn patroonheilige, +wapen~~

M. Het laatste avondmaal. 1535.
O. 8 graven van Holland: Dirk I

- Willem III
- Willem II
- Willem IV
- Filips de Goede
- Maximiliaan van Oostenrijk
- Filips de Schone
- Karel V

Hersteld door J. Capronnier
in 1849.

I7. Top: wapenschilden: stad Antwerpen en Keizer Karel

B. L. DE kracht oud leem van Pieter Coecke van Aelst 1533
R. De Vrede hermaakt door mark de Groot in 1968
O. wapens van de stad Antwerpen + mark de Groot - De Lalaing en Van Culemborg

18. Top: David + 2 engelen
B. Jozef met Jezuskind
O. Arbeiders, get. J. Willemen, 1980
19. Bruiloft van Cana, get. M. De Groot
20. Verrijzenis van Jezus, get. De Groot
21. Wonderbare visvangst, get. M. De Groot
22. Jezus en de zwijnenhoeder
23. Roeping der apostelen
24. Hemelvaart van Jezus
25. Lam Gods omringd door de symbolen
der 4 evangelisten en de lijdens-
instrumenten van Jezus.
26. Doop van Jezus
27. Jezus als visser
28. Barmhartige Samaritaan
29. De parabel van de landeigenaar
30. De wijze en dwaze maagden
31. De verloren zoon
32. Top: engelen
O. L. V. koningin van de vrede, get.
Jan Willemen, 1980.
33. Schenker met vrouw en patroonheilige
I2 wapenschilden, get. Hertekend door
J. Huet in 1975 naar oude kartons en
uitgevoerd in 1977 door J. Willemen.
34. O. L. V. met Antonius, get.
J. Huet=ontw./J. Willemen=uitv.
35. H. Familie, get. J. Huet, 1978=ontw.
J. Willemen=uitv.
36. Prudentia, Justitia, rechtvaardigheid
Matigheid.
37. Vrouw met: Kruis
Anker, get. J. Willemen, 1980
Hart
Vaas en sluier

Bibliografie:

LAUWERIJS J.: Gids voor Hoogstraten en omgeving, 1955-blz 24

HELBIG J. Glasschilderkunst in België: blz. 130-131.

ADRIAENSEN edw. en SEGERS G. / de collegiale kerk van H. Katerina te Hoogstraten: blz. 70 tot 88.

HITCHCOCK SHERRILL: stained glass tours in Spain and Flanders-Londen 1924. Deel I: blz. 10 tot 14.

LEVY Edm. en J.B. CAPRONNIER: histoire de la peinture sur verre en Europe et spécialement en Belgique Brussel 1860: deel II, blz. 73 tot 77.

BEETS N. La revue d'art: jg. XXVI-1925, blz. 115 tot 145 raam: 6-9-15.

GRAUL R. Belgischer Kunstdenkmäler, deel II, blz. 41. nr. 16

Catalogue de la collection de cartons de vitraux peints de la succession de J.B. Capronnier à Bruxelles, 1892, blz. 36.

de Volksmacht, 27 oktober 1962, blz. 12 = nr. 17
Foto repertorium v/h. meubilair v/d. Belg. Bedekkingen, 1977, Prov. Antwerpen, Canton Turnhout II, p. 23 = nr. 17

1975: J. HUET, nr. 33 tot 35 = ontbreken
1980: Jan Willemen, nr. 18-25-32 tot 34-36-37

Restantatie 1844 = J. B. Caprimus

1940 = Gelders = ingenomen

1952 = Gelyk = herplant

Atelier cricht herstelde in 1952

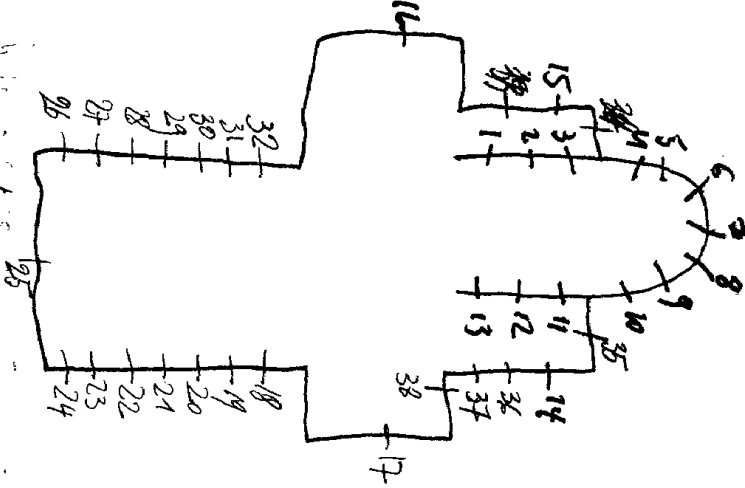

HOOGSTRATEN, ^{KLEIN} seminarie - eetzaal, *Vryheid* Hoogstraten

1944. Huet, nr. 1.

1963 Beeck, nr. 2-3.

I.L. doop van Kristus

M. Kristus de nieuwe doper

R. Onthoofding van Johannes

Nieuwe kapel:

2.3. Dekoratief glas in lood - loodverdeling is tekening
geen schildering, get. J. Beeck

Bibliografie
J. Lanwerijs Gids voor Hoogstraten 1966, blz. 81 = 121-2-3

Bibliografie:

DE POST, nr. 1230-oktober 1972, blz. 46 - nr. 1

nieuwe kapel

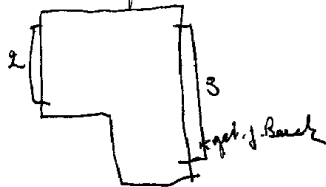

HOOGSTRATEN, Begijnhofkerk

Hoogstraten

I68I. in I843 door J.F.Pluyts hersteld
nr.I tot 4.

I903.Stalins Janssens:nr.5-6-I5-I4.

I908.Iadom:nr.7-8-9-II-I2-I3.

I.Wapen van E.H.Ant.Wachmans;pastoor van het begijnhof.

2.Wapen van De Lalain.I68I. J.FR.Pluyts herstelde I843

3.Wapen van Z.D.H.J.F.De Beughem;9^obisschop van Antwerpen

4.WapenVan Z.E.H.De Moor;Pior van Korsendonck:I678-I705

5.L.Theresia

M.Petrus *of H. Hart van maria*

R.Andreas *of Joanna de Chantel*

6.L.Katerina

M.Cornelius

R.Begga

7.L.Jacobus

M.Paulus

R.Joannes

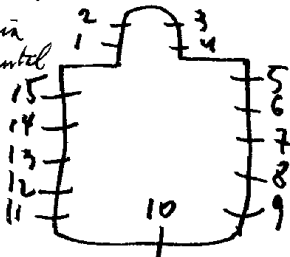

Atelier Orichx herstelde

8. L. Mathæus
M. Gregorius
R. Lucas
9. L. Mathias
M. Bartholomeus
R. Simon A.P.
10. L. Cecilia 1871
H. Katerina
11. L. Thaddeus
M. Thomas
R. Jacobus M.
12. L. Marcus
M. Augustus
R. Joannes evagelist
13. L. Philippus
M. Petrus
R. Andreas
14. L. Antonius
M. Jozef
R. Rochus
15. L. Augustinus
M. H. Hart van Jezus
R. Franciskus Salesius

J. LAUWERIJS: Gids voor Hoogstraten
blz. 77 = nr. I-2-3-4.

Verslagen: comité diocesaïn Mechelen
Deel III: nr. 2027-2053 = nr. 5-6-14-15.
nr. 2863-2870 = nr. 7-8-9-II-12-13

De Belgische illustratie, 1873, nr. 17 = Ritot 43

De Gazet van Mechelen, 4-II-1948 = r. I tot 4

Bulletin des metiers d'art: 12^e jg. n. r. 11-12-13

Blz. 337-3913 = nr. 7-8-9-II-12-13

Biographie Nat., deel 33, p. 425 = h. 7-8-9-11-12-13

HOOGSTRATEN, ^{Stad}gemeentehuis

Hoogstraten

1954.Huet.

Sekretariaat: Relinenberg
Montmorency

De Ligne (alles kleine)
Sternberg ^{motieven}

Inkomhal-achterzijde: vaert wel ende levet scone.

Schepenkabinet: Gemmenich
Van Cuyck

Vorselaar
Borsele

Trapkal-achterzijde: teksten welke vermelden : de ver-
nieling in 1944, de namen der herbouwers en kunstenaars.

Voorzijde: trouwzaal (links) 4 adellijke wapens van de fa-
milie De Lalain - Ceulenburg. Daaronder 16 kleine am-
bachtelijke motieven.

Inkomhal: 2 portretten: Antoon De Lalain

Elisabeth van Culenburg.

Raadszaal: (rechts) 4 adellijke wapens van de familie De
Lalain - Culenburg. Daaronder 16 kleine ambachtelijke mo-

Achterzijde trapkal - I° verdieping: tieven.

Het herbouwde stadhuis

Portret van de burgermeester

I°verdieping: zaal rechts:

St. Lenaerts Gansaeker
Maximiliaen van E.E. Jaak Snollaerts
16 kleine ambachtelijke motieven daaronder.

Tussen kamer:

Oud zegel en gemeentewapen van Hoogstraten.
4 kleine motieven daaronder.

Oudheidkundige zaal:

2 adellijke wapens
Mig. Van Aertselaer
And. Van Achterryt-Moderate
Steven Van Thielen-omnia vantias
Emeric Andries-spiritus et veritate
Corradiaenssen-procedens stella duce
daaronder 14 kleine ambachtelijke motieven.

BIBLIOGRAFIE

DE Post, nr 1230-oktober 1972, blz 46
J. Lauverijs - Hoogstraten 1966, blz. 63 tot 74

HOOGSTRATEN-Minderhout, Kapel O.L.V. van de akker-Kapeldreef

1956. J.B. JACOBS, nr. Itot7

1. Meisje spreekt met de vogels en vindt het wonderbaar beeldje, get. J.B. Jacobs, 1956
2. Moeder en dochter brengen het wonderbare O.L.V. beeldje naar een pater Norbertijn. get. J.B. Jacobs, 1956
3. Rustende jager
4. Volksverering bij de kleine boskapel.
5. Verering van het wonderbare O.L.V. beeld in de kapel, get. J.B. Jacobs, 1956
6. Toewijding van een pgebore kind aan het wonderbare O.L.V. beeld, get. J.B. Jacobs, 1956
7. Moeder van smarten, get. J.B. Jacobs, 1956

Bibliografie

J. Lauwerijs, Gids voor Hoogstraten, 1966, p. 88 = nr. Itot7

Zeer mooie namen

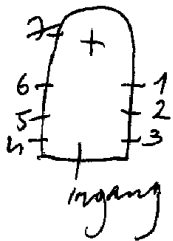

nr. 5. Staat de ongelen zingen, get. Rafh, Huet, 2004 = veel etswe

Kruislijnen 10/11/7/10/11/11

Hoogstraten

HOOGSTRATEN, kapel - ~~gasthuis~~

ad. de heer ...

1932. Huet.

- 1. Pelikaan
- 2. Lam gods
- 3. Vlucht naar Egypte
- 4. O.L.V. van 7 smarten
- 5. Pieta
- 6. Broden en vissen
- 7. H. Geest.
- 8. Geofferd lam.
- 9. Christo
- 10. Eucharistie

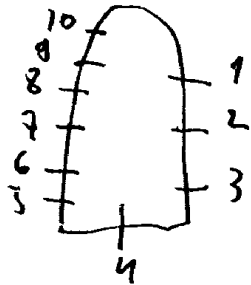

glas in lood met decoratieve
figuren, waarin kleine motieven
werden voorgesteld

HOOGSTRATEN, Ursulinen - ^G ~~Z~~ ^l elmenstraat 60

1951. J. Tegenbos, nr. I tot I5

1987. De Buck Paul = ontw. / De Jager Patrick = uitv., nr. I6

1993. Jacobs Camille, nr. I7

Kleuterschool inkom.

I. Kabouterwereld

Speelruimte:

2 tot 8. In ieder raampje speelt een kind met een sprookjes-
figuur.

Dagverblijf:

9 tot I5. In ieder raampje speelt een kind met een sprookjes
figuur. Gebruik van de dezelfde tekening van raamp-
jes 2 tot 8.

Rabhoenzaal:

I6. Levensvisie en de pedagogie van de instelling uitge-
beeld met symbolen en kleuren, get. ontw. Paul De Buck, I98
uitw. De Jager P. I987

Klooster-internaat:-traphal

17. Dekoratief glas-in-lood. Gebruik van symbolen. 1993

Glashelder, 1995, nr. 2, P 22 = nr. 17

HOOGSTRATEN, Het Spijker - Hotelsschool, Gelmelstraat

1995. Fransen Louis, nr. Itot5

Hal, ~~inkom~~ gang:

Itot5. Decoratief glas in lood. Loodverdeling is tekening en vormgeving. Gebruik van versillende contouren en grilles. Zeer kleurrijk. Geen symbolen.

Kwintessens, 4^o jg., 1955, nr. I, p. 16 tot 19

Hoogstraten

HOOGSTRATEN, Religieuze Ursulinen - Gelmelstraat 76
Kapel

1909. Hochreiter en Geyer: nr. 3 tot 9.
1932. Van de Capelle: nr. I-2-IO-II.

- 1. St. Jan Berchmans
- 2. Franciscus van Assisi
- 3. Jezus verschijnt aan St. Juliana de Cornillon
- 4. Stanislas
- 5. Dood van St. Jozef
- 6. Juliana de Cornillon
- 7. Pieta
- 8. Franciscus Xaverius
- 9. Jezus de kindervriend
- 10. Clara
- 11. Joannes G. M. Lambertz

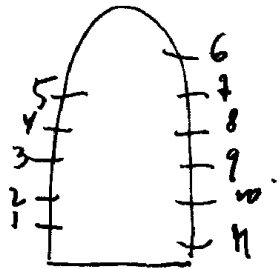

Overloop-Iste verdieping:
12. Decoratief glas-in-lood in
art-nouveaustijl=zeer decoratief

Bibl.

Verlagen, comité diocesain Mechelen: deel III, nr. 2903.

Zie eigen dokumentatie: brief van 16-9-1963.

J. Lauwereis, Gids voor Hoogstraten, 1966, p. 82 = nr. I tot I5

zie kaartje 16 oktober 1963 = Hochreiter

HOOGSTRATEN-

Hoogstraten

MINDERHOUT, St. Clemenskerk.

1906. HOCHREITER en Geyer: nr. I.

1455. JAN WOUTERS: nr. 2-3-4. (nr. I=herstelling)

~~xxxxxxxxxxxx~~

~~xxxxxxxxxxxx~~

1. L. Edwardus

R. Fredegandus

2. L. Symfna

R. Petrus

3. L. Johannes

R. Cornelius

4. L. Alfonsius

R. Antonius

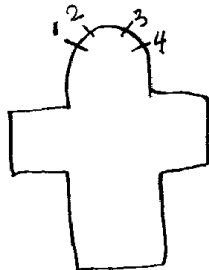

Glasramen hersteld in 1990

in de dichtste staat ~~kan men er nog wel bij komen~~

Bibliografie:

Verslagen: diocesain komite Mechelen: deel II: blz. 152.

Deel III: nr. 2519 = nr. 1

19 maart 1955 = ontwerpen in gemeenteraad goedgekeurd = Jan Wouters
nr. 2-3-4

HOO 6 STRATEN-

WORTEL, St. Jan Baptistkerk

Hoo, straten

1936-38. Jan. t. uet.

1. St. Jan Baptist.
2. Onthoofding van St. Jan.
3. Doop van Christus.
4. Verschijning v/d. engel aan St. Johannes evangelist.

12 glasramen herstelde Jan Huat in 1937

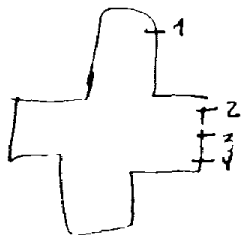

Kruisvormig, evenwel veel langere
de kerkelijke 18. eeuw. zijn in zeer goede toestand

Bibl. verlagz vsmitt: Hoeernin Hechelen

Bulletin des commissions royales monumental

1933. blz. 214. *Jaeken*

1936. Blz. 185.-52: Z. dwarsbeek. R2-3-4

DE POST, nr. 1230-oktober 1972, blz. 46

V. Lanverijn - Groot van Horagstraten 1966, blz 27-1 tot 4

HOOGSTRATEN-

MEERLE, Meersel dreef - E.P. Minderbroeders

H. DRIEVULDIGHEIDSKERK

1954. L. DE SWART, nr. 1 tot 4 (Breda).

Hoogstraten

1. Antonius verdediger van het geloof.

2. Antonius bemiddelaar der armen

3. Verering van de onbevleete ontvangenis van Maria

4. De onbevleete ontvangenis door de H. Geest, get. L. De Swart, 1954,
Breda.

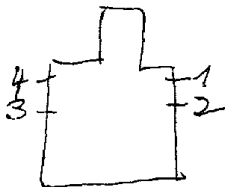

HOREBEKE-Sint-Cornelius-Horebeka, St. Corneliuskerk

1968.

nr. 1 tot 4
nr. 5 tot 12

- I. Barbara
- 2. O.L.V. van het H. Hart
- 3. Jozef
- 4. Cornelius
- 5. Paus Cornelius, 1968
- 6. Antonius met het Jezuskind, 1968
- 7. Vrouwelijke heilige
- 8. Theresia van Lisieux, 1968
- 9. Engelbewaarder, 1968
- 10. Lutgardis, 1968
- 11. Nicolas, 1968
- 12. O.L.V. koningin, adelijk wapenschild, 1968

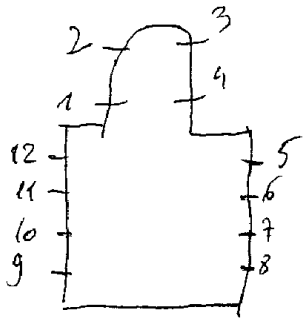

HOREBEKE-Sint-Laria-Horebeke,O.L.V.kerk

C.S.Van Nieuwenhove,nr.I-2-8
nr.3tot7-9tot13

I-2-8.Decoratief glas-in-lood met ornamenten.Schildering
met floramotieven.

3tot7-9tot13.Glas-in-lood met ornamentale motieven.

Toerisme Oost-Vlaanderen,blz.35

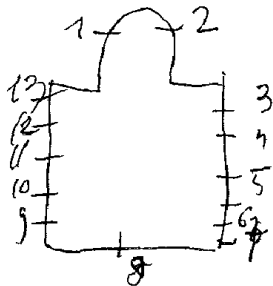

HOTTON-Marenne, St. Elooi kerk

Itot 18.

1990.

~~Ben-voudig glas-in-lood, zeer mooi. Een varatie van lichte
warmen kleuren.~~

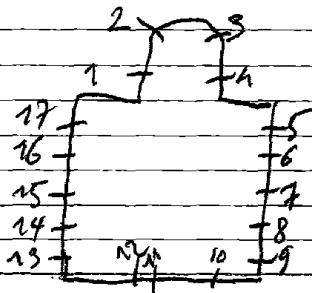

HOTTON-Melreux, St. Petruskerk

1949. Leon NAVEZ, nr. Itot6 (Luik)

1. O.L.V. geeft de rozenkrans aan Dominikus

2. H. Hart van Jezus verschijnt aan Margaretha Maria à Lacoque.

3. Uw beurt voor navolging Christi.

4. Volg mij - ik maak van U vissers

5. Neemt de sleutels van mijn kerk

6. Geloof en bid in vertrouwen

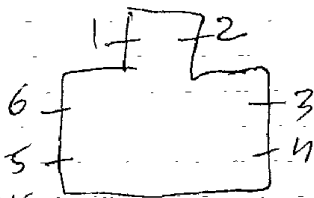

Bibliografie:

L'art d'eglise, 1950, nr. 2, p. 50 = nr. 4

Hainaut Toerisme, nr. 161, 1973 = nr. Itot6

HOTTON-Hampteau, St. Michielskerk

1939. Osterrath, nr. I

I. Beschilderd glas-in-lood met ornamenten

Ontwerptekening in: Liege, musee d'art religieux et d'art
Mosan, nr. I

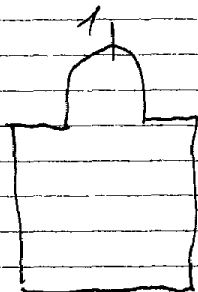

HOTTON-Werpin, St. Annakerk

1941. Osterrath, nr. Itot§

1. Eucharistie, 1941
2. Pacis Regina
3. Toren van David
4. Mystieke roos
5. Domus porta caeli
6. Fons aquarum
7. Stella matutina
8. Lilium papitatus
9. Caro cebas, 1941

(er is geen schildering aanwezig)

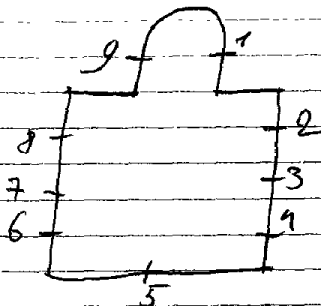

Liege: ontwerptekeningen, musee d'art religieux et d'art
Monsan, nr. 5-6

HOTTON-
202-Ny, O.L.V.kerk

lux

~~202-Ny~~

1-2-3-5-6-8. Beschilderd glas in lood met ornamenten.
4. H. Hart van Jezus verschijnt aan Maria Margaretha à Lacoque
7. O.L.V. schenkt de rozenkrans aan Dominikus.

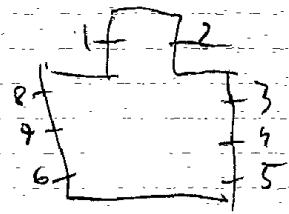

HOTTON-Fronville, St. Cosmos en Damianuskerk

1931. OSTERRATH, nr. ItotI2

1-3. Beschilderd glas-in-lood met ornamenten.

2. L. Cosmas

R. Damianus

3. L. Anna

R. Joachim

5. L. Jan Vianny

R. Henricus

6. L. H. Hart van Jezus

R. H. Hart van Maria

7. L. Broeder Marien-Marie

R. Rita

8. L. Gilles

R. Paus Leon, 1931

9. L. Monon

R. Donaas

10. L. Rochus

R. Eloo

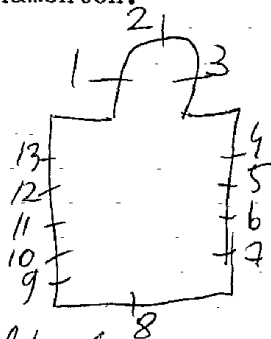

In 1984 herstelde Carpet

II.L.Theresia

R.Petrus

I2.L.Jozef

R.O.L.V.

Bibliografie:

Reklamedruksel atelier Osterrath,nr.I tot I2

HOUTHULST, St. Jan de dooperkerk

Annijs=Ritv. }
Fonteyne=ontw. } nr. I
Van Wallegem, nr. 2-3-4

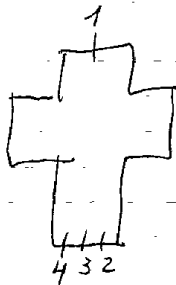

- 1. Roosvenster: symbolen van de V evangelisten
- 2. O.L.V.
- 3. Michael, get. Van Wallegem
- 4. Barbara

Bibliografie:

Bisschoppelijk archief van het bisdom Brugge, bundel I4 = nr. I.

Peene-De Lodder

1. Lam Gods
2. Veronika
3. Hemelvaart van O.L.V.
4. H. Hart van Jezus
5. Symbolisch taf. (verdwenen)
6. Pelikaan + broden en Vinchen
7. Twee taferelen, leven van H. Laurentius,
get. Peene-De Lodder

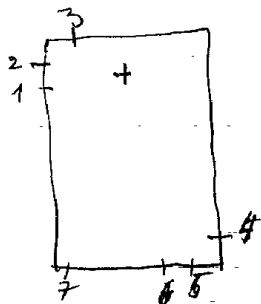

Bibliografie:

Catalogue general par numeros d'ordre des cartons pour vitraux:

3II7 = nr.4

3II8 = nr.1-2

3452 = nr.3

3320 = nr.7

Lue metdagh herlodde alle kerkeramen in 2000

~~ROSEKAMP~~ HOOT HULST-
KLERKEN, Instituut Maria ter engelen
E.Z. Vincentius à paulo - Dorpstraat 24

Diksmuide

1969. Van de Weghe

Kapel: reuzegrote glas-in-beton-venster met de symbolen van de eucharistie, brood en vissen.

Ingang kliniek:

I.2. in ieder raam twee engelen met de tekst " Maria ter engelen"

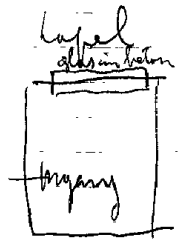

HOUTHULST-

HULSHOUT, St. Mattheuskerk.

H old B

1899. DOBBELAERE.

I. B. Hemelvaart van O. L. V.

O. Mattheus. 1899.

oud wapenschild verwerkt in het glasraam
Fam. Mattheus de Neve en Katelijcke
Vinx, 1632



Bibliografie:

Verslagen: diocesaine komité Mechelen: deel II, blz. 242.

Catalogue general par numeros d'ordre des cartons pour vitraux:
1446 = m 1

Fotorepertorium van het meubilair van de Belgische bedehuizen, prov. Antwerpen, kanton Westerloo, 1975, p. 20 - nr. I

HOUTVENNE, St. Adriaankerk.

200I. Wannes De Rijck, nr. 16-17

190I. DOBBELAERE: nr. 2-3-4.

193I-39. P. TUERLINCKX: nr. 1-5 tot 15.

1. Adriaan als Bisschop.

2. O.L.V. verschijnt aan Dominikus.

3. Kristus verschijnt aan Maria Margaretha de Lacoque.

4. H. Familie.

5. Adriaan als Romeins veldheer.

6. Hemelvaart van O.L.V. 1932.

7. Paulus. 1939. *gesel en boek*

8. Andrea. *Kruis en 2 palmen*

9. Jacobus Mayor. *geselzint en gesel*

10. Thomas. *Hand en opschrift*

11. Philipus. *twee vissen en Ithoud*

12. Jacobus minor. *Palen en gouden kruis*

13. Johannes. *zijk en pelikaan*

14. Petrus. *Thiara en*

15. Het volk toegewijdt aan het H. Hart van Kristus. 1931.

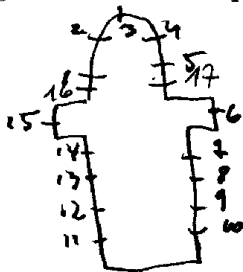

Handwritten notes at the bottom of the page, partially obscured and difficult to read.

Bibliografie:

Verslagen, diocesaine komité Mechelen: deel III, nr. I762 ^{nr. 274}

Catalogue general par numeros d'ordre des cartons pour vitraux:

666 = nr. 2

667 = nr. 3

nr. ~~I6~~ Adriaanus met attribuut Leeuw

nr. I7. Pater Damiaan

HOUTHULST, Jonkershove, Koortskapel, Merkemstraat 10

1. Theresia

2. Jozef

3. Maria-Goretti

4. Rita

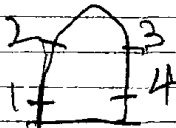

HOUTHULST-Merkem, Kapel O.L.V. van Lange wade
Iepersteenweg 1

Nieuw kerkgebouw gelegen op de baan van Ieper naar
1969.M. Leenknecht, nr. I-2 Diksmuide.

1. Een noodlijdende bij O.L.V. aangevuld met glas-in-lood.
2. Bedevaarders op bezoek aangevuld met glas-in-lood.

4 losse paneeltjes afkomstig uit de vorige kapel werden
met een ketting opgehangen.

3. Wapenschild "Regine Pacis"
4. Wapenschild "Lausa nostra Laetitiae" 1918
5. Wapenschild "Consolatrix afflictorum" 1914
6. Porta Caeli

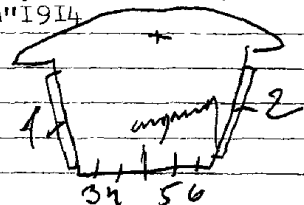

HOUTHULST
MERICEM, E.Z. v/d. H. Vincentius

Zustes van Maria - Kouterstraat 28

D. J. Smuide

COPPEJANS

Kapel: - 1970. De Waele, nr. 2

I.O.L.V. Hemelvaart - omringd door engelen.

Refter:

2. Glas-in-beton met symbool "Zon"

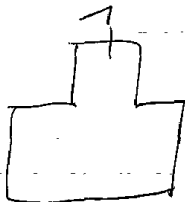

Inkomhal en refter zijn volledig door dit atelier ingericht. Schouw, verlichting, schildering.

Kapel:
Itot7. Dekoratief glas in lood, zonder symbolen of schilderijen
Ook geen kleurenkompositie.

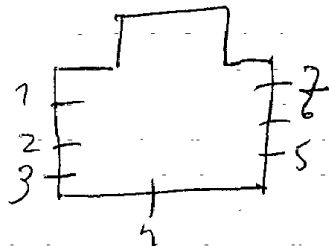

~~Deutsche Hout~~ HOUTHOLST
KLERKEN, St. ~~Kristoffelkerk~~
Kristoffel

Gilsmuide

I. Kristoffel (niet bysonders)

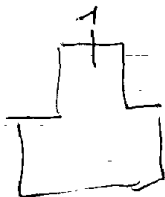

1924. COPPEJANS, nr. 1 tot 16 - 18 tot 24

1937. A. DE LODDER, nr. 17.

- I. Opvoeding van Maria in de tempel
2. Huwelijk van Jozef en Maria
3. Geboorte van Jezus
4. L. engel met zwaard
M. engel met vlam
R. engel met open handen
5. L. engel met ciborie
M. engel met boek
R. engel met chiro
6. L. engel met wierookvat
M. engel met vlammen zwaard
R. engel met weegschaal
7. Bavo reikt aalmoezen uit.
8. Geneest een zieke
9. Dood van Bavo
10. Petrus
11. Andreas
12. L. Johannes
R. Mattheus
13. Jacobus mayor
14. Philipus
15. Bartholomeus
16. Jozef
17. Vier muiserende engelen
18. Johannes
19. Mathias
20. Thaddeus
21. Simon
22. L. Marcus
R. Lucas
23. Jacobus minor
24. Thomas.
- 1924
- 1928
- 1925
- 1925

Bibliografie:

Bisschoppelijk archief van het bisdom Brugge, bundel I7 = nr. Itot I6-

Catalogue general par numeros d'ordre des cartons pour vitraux ^{I8 tot 24.}

3725-- nr. I7:

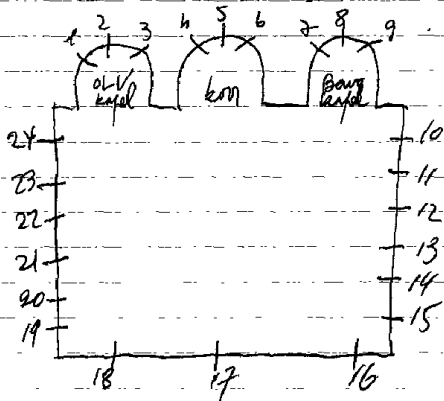

HOUFFALIZE-Tavigny, St. Antoniuskerk

Itot7. Hedendaags glas-in-lood.

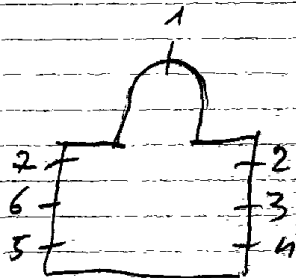

Styl Carpet, in. tot 7

Itot 7. Hedendaags glas-in-lood - stijl Carpet

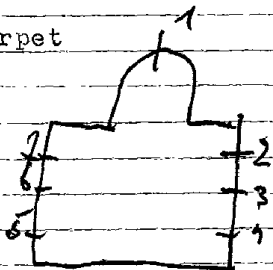

HOUFFALIZE-Taverneux-mont, St. Lambertuskerk

styl Carpet 1-2-3

1-2-3. Medendaags glas-in-lood - stijl Carpet

4 tot 12. Eenvoudig glas-in-lood - niets bijzonder

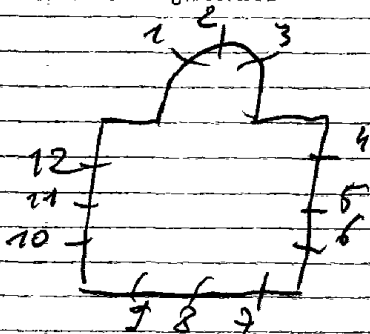

1902. Bardenhewer, nr. Itot 14

1. Glas-in-lood
2. Maria opdracht in de tempel
3. God de zoon - H. Geest, get. Get. Bardenhewer, 1902, Brussel
4. Jozef
5. Jozef
6. Louïa de Gonzaga
7. Franciscus Salles
8. Alfonsius van Gonzaga
9. Katerina van Sienna
10. Rosalie
11. Theresia van Lisieux
12. O.L.V. van Halle
13. Kelk en hostie
14. O.L.V. van Lourdes

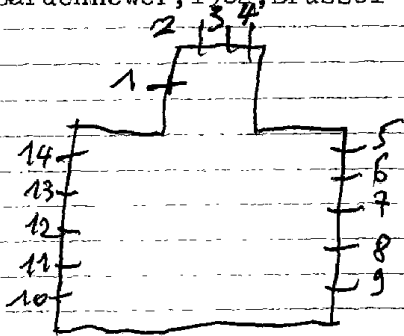

Repertoire photographique du mobilier des sanctuaires de
Belgique, prov. de Luxembourg, canton de Houffa-
lize, 1975, p. 49 =nr. I-2-3-12

HOUFFALIZE-Mont-Fontenaille, St. Jacobskerk of kapel

lux

Symbolen uitgebeeld op medaillons gevat in glas-in-lood

1. Toren van David
2. Eerbiedwaardig vat
3. Spiegel van wijsheid
4. Caritas
5. Spec
6. Fides

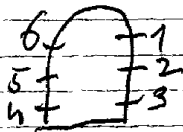

Repertoire photographique du mobilier des sanctuaires de
de Belgique, prov. de Luxembourg, canton de Houffal-
lize, 1975, p. 38 = nr. Itet6

HOUFFALIZE-Mont-Dinez, St. Urbanuskerk

1967. Romainville, nr. Itot I3

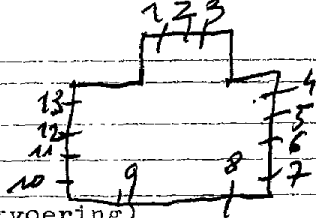

- 1-2-3. Biddende engelen (herhallende uitvoering)
- 4 tot 7-10 tot I3. Zeer sterk geabstrageerde uitbeelding van heiligen. Symbolen zijn niet herkenbaar.
- 8-9. Decoratief glas-in-lood. Loodverdeling is vormgeving.
- Itot I3. Er is geen schildering aanwezig.

Repertoire photographique du mobilier des sanctuaires de Belgique, prov. de Luxembourg, canton de Houffalize, 1975, p.43

HOUFFALIZE-Vellereux, St. Blaisekerk

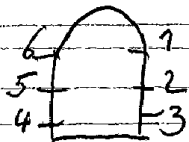

1966. J. Lecomte - Florenville, nr. Itot6

Itot6. Decoratief glas-in-lood zonder schildering, met lichte geelachtige tinten, tegen een grijs en bruine achtergrond. Kontrasten van lichte en donkere kleuren.

Repertoire photographique du mobilier des sanctuaires de Belgique, prov. de Luxembourg, Canton de Bastogne
1976, p. 62 = nr. Itot6

HOUFFALIZE

HOUFFALIZE-Engreux-Malomppe, St. Antoniuskerk

1944. Osterrath, nr. Itot8

1. Antonius en het ezel wonder
2. Aanbidding der herders
3. Jezus zegent de volgelingen
4. Verrijzenis van Jezus
5. Cecilia
6. Tenhemel opneming van Maria
7. Jozef-Maria-Johannes et proficiebat sapientia et aetate
8. Boedschap aan Maria

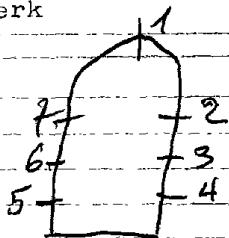

Liege, Musee d'art religieux et d'art Mosan = glasraamontwerp - nr. 1

HOUFFALIZE-Sommerain, St. Etiennekerk

Osterrath, nr. Itot II

1. H. Geest
2. De goede herder
3. Etienne
4. Jozef
5. Hubertus
6. Antonius
7. Louis de Gonzaga
8. Lucia
9. O.L.V. van de rozenkrans en de soldaat-koning bij O.L.V.
10. Juliana van Cornillon
11. Kristus Koning

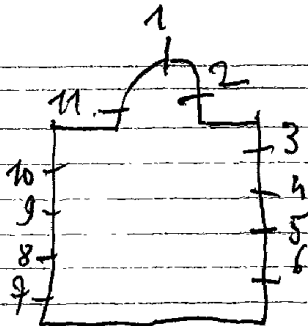

~~Gelegenheids-drukwerk atelier Osterrath, 1937-1947, nr. I tot~~
~~Repertoire photographique du mobilier des sanctuaires de~~
~~Belgique, prov. de Luxembourg, canton de Houffa-~~
~~lise, 1975, p. 36 = nr. 2~~

HOUFFALIZE-Tailles, St. Gilliskerk

1945.

nr. Itot8

1. St. Gillis verjaagt de duivel uit het lichaam van het gekwelde ziel.
2. St. Gillis overwint de orkaan.
3. St. Gillis op bezoek bij een kluizenaar.
4. St. Gillis bij St. Hubertus
5. Engel brengt boodschap aan Maria
6. St. Gillis helpt en geeft zijn mantel aan een arme.
7. St. Gillis verlost een man van een slang
8. St. Gillis bij de paus - een kasteel brandt, 1945

Hoogzaal

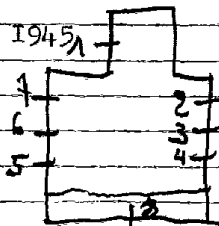

HOUFFALIZE-Mont, St. Petruskerk

Crickx, nr. Itot9-II tot I4
nr. IO

1. Franciscus Xaverius
2. O.L.V. van Lourdes
3. H. Hart van Jezus
4. Elisabeth
5. H. Hart van Jezus
6. Lodewijk van Gonzaga
7. Monon
8. Theresia
9. Alfonsius (hoogzaal)
10. O.L.V. (bovenlicht deur)
11. Barbara
12. Anna
13. Jozef
14. H. Hart van Jezus

Stier Crickx herstelde

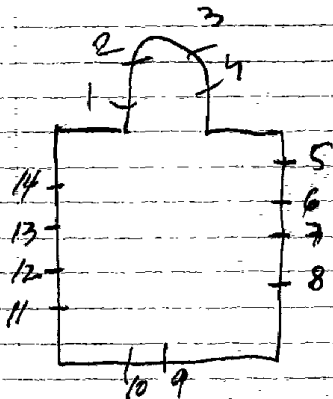

HOUFFALIZE-Mabompre, St. Martinuskerk

Crickx, nr. ItotIO

(medallions gevat in glas-in-lood)

1. Lam Gods
2. Pelikaan
3. Twee duiven op een kelk
4. Gesloten hof
5. Morgendster
6. Eeuwige bron
7. Deur des hemels
8. Lelle
9. Fontein
10. Rozen zonder doornen

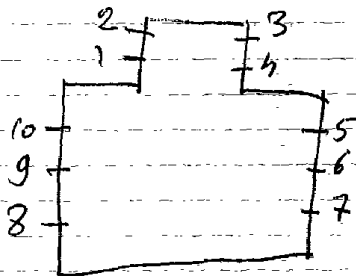

HOUTAIN-SAINT SIMEON, St. Simeonkerk

glom

1. Petrus (hoofd vernieuwd - slecht gedaan)

2. Simeon of karolus Borromeus



(Deze ramen tonen veel gelijkenis met de ramen uit de kerk van Roelenge-sur-Geer).

Repertoire Photographique du mobilier des Sanctuaires de Belgique, Prov. de Liège, Canton de Fexhe-Slins,
1980, p. 34 = m. 1-2

HOUTHALEN-Laak, St. Jozefkerk (oude kerk: O.I.V.v. Smartenkerk)
nu: polyvalente zaal

1965. Duchateau=ontw./Wilmots=uitv., nr. I

I.O.L.V. van 7 smarten, get. 1965, Duchateau=ontw./Wilmots=
2. Rozenkrans uitv.

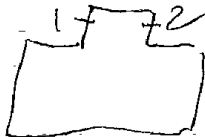

Fotorepertorium van het meubilair van de Belgische bedehuizen, prov. Limburg, kantons Hasselt, I, 1977, p. 37 = nr. I-2

HOUTHALEN, E. Z. v/d. H. Filipus Neri - C.O.O.-Vinkenhof
Lungsstraat 19

Peer

1967. R. DANIELS, nr. Itot 8.

I. HeBoodschap aan Maria

M. Bezoeeking Maria - Elisabeth

O. Geboorte van Jezus

2. O. L. V. Koningin

3. B. Vinding van Jezus

M. Vlucht naar Egypte

O. Driekoningen

4. Zon-maan-sterren

5. Bloemen en planten

6. B. H. Familie

M. Jozef en de H. Vrouwen

O. Jezus en Martha, get. 1967, R. Daniels

7. Jozef

8. B. Stichting K.A.J. in 1924

M. Hoolmennen

O. Houthakkers

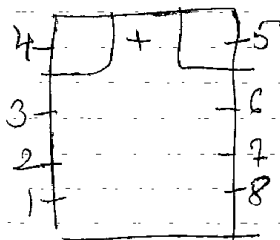

Bibliografie:

VLAANDEREN, 117, blz. 35

DE AUTOTOERIST, 20^e jg. -nr. 13-15 juni 1967, blz. 785

1951. R. COEME, nr. 1-2-3.

- 1. Lam Gods, get. R. Coeme
- 2. Hand, get. ""
- 3. H. Geest, get. ""



Peer

HOUTHALEN-Meulenbergh, St. Lambertuskerk

1965. II. DUCHATEAU, nr. Itot II. of 1964

- 1. Glas in beton
- 2. Doopsel, get. H. Duchateau
- 3. Nijwelijk, get. ""
- 4. Naan
- 5. Diecht
- 6. Vormsel
- 7. Symbool
- 8. Priesterschap
- 9. II. Geest
- 10. Eucharistie, get. H. Duchateau
- II. Olijfel, get. ""

van van zijn eerste opdrachten
van kerken -

N.B. geen schildering
alleen vorm en kleur
met symbolen.

Zeer mooie namen

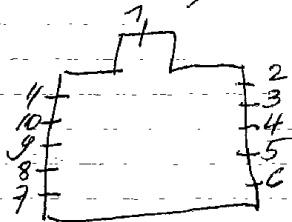

1938. F. Czichx. nr. 1 tot 14.

1. Pelikaan
2. Lam Gods
3. Verrijzenis van Kristus
4. Zuiverheid
5. Kristus Koning
6. Geboorte van Jezus
7. Rechtvaardigheid
8. St. Martinus
9. H. Geest
10. Verblijd in de Heer
11. Hemelvaart van O.L.V.
12. O.L.V. onbevlekt - omringd door symengelen, die symbolen dragen uit de litanie van O.L.V.
13. Kom schepper den H. Geest
14. Hemelvaart van Kristus

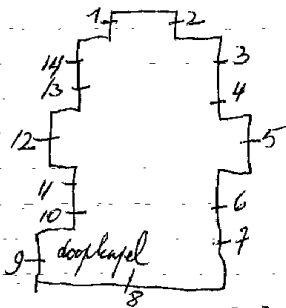

12. O.L.V. onbevlekt - omringd door symengelen, die symbolen dragen uit de litanie van O.L.V.

13. Kom schepper den H. Geest
14. Hemelvaart van Kristus

Het zijn zeer mooie ramen met weinig schildering - gebruik van allerlei soorten glas die aan het geheel een zeer naturalistisch en gesulpteerd karakter geven - (37) de 10e stijl

Bibliografie

In eigen archief - Fotocopies van brieven van 29-sept-1938
29-sept-1938

HOVE, St. Jozefkerk

1968. Jan Wouters, nr. 1 tot 19.

1-3-5-7-13-15-17-19. Dekoratieg glas-in-lood, zonder schilder
2. Vlucht naar Egypte ing.

4. Geboorte van Jezus, get. Jan Wouters, 1968

6. Jozef als timmermans

8 tot 12. Genesis symbolen (regenboog; zon, maan, sterren)

14. Engele

16. Franciscus

18. Engel.

MERKSEN, O.E.V. van smartenkerk

1963. A. MORTELMANS

12 kleine ramen in de omgang van de kerk

Het is beschilderd decoratief glas in lood, zonder onderwerp.

HOVE, Bakkerij "Elly", St. Laureynsplein 7

1998. Feyens

Cirkelvormig raam in bovenlicht van de winkelruimte

I. Een slinger van magnoliabloemen vormen de compositie.

HOVE, Gemeentehuis

1952. Jan Wauters

Deur: inkomhal: L. Wapenschild "Vlaanderen"

R. Wapenschild "Hove". J. Wauters, 1952.

Raadszaal:

1. L. Wapen van Hove

R. Familiewapen DE HOVE.

Vermelding van al de burgemeestersnamen

2. L. Familiewapen DESPOM MEREALX

R. Familiewapen VAN DE VOORT

Vermelding van de burgemeestersnamen

3. L. Wapen van België

R. Wapen van Antwerpen

4. L. Wapen van Kardinaal van Roey

R. Wapen van Hove-Sint Laurentius

Bibliografie:

Wie is dat in Vlaanderen, blz. 283.

VLAANDEREN, 1971, nr. 117, blz. 47

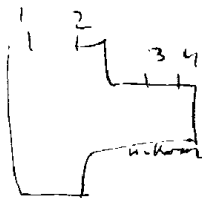

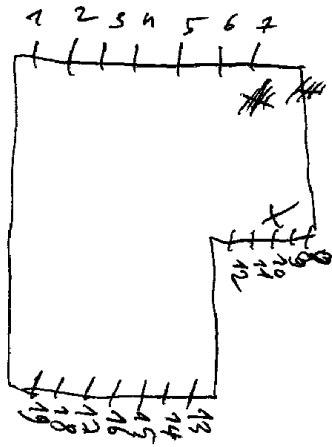

1969.

1. Dekoratief glas in lood, met vissen en kruis als motieven van het doopsel, 1969.

2 tot 5. Dekoratief glas-in-lood, zonder schildering

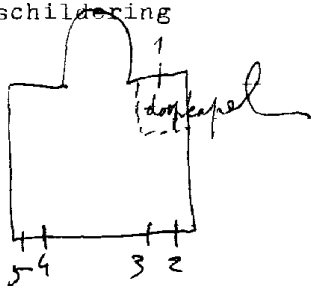

HOVE, E.Z.v/d.Chr. scholen, Mortselsteemweg 70

1963.Wouters:nr.4.

- 1.St.Antonius
- 2.St.Jozef Calasanz
- 3.St.Fransciscus
- 4.Vlinder (in de inkomgang)



Kruishoutem

HUIZE, Home Vijvens - Kloosterstraat

I97I. Leenknecht, nr. Itot7

1. Doopsel
2. Vormsel, get. Leenknecht
3. Eucharistie
4. Biecht
5. Olijsel, get. Leenknecht
6. Priesterschap, get. Leenknecht
7. Huwelijk

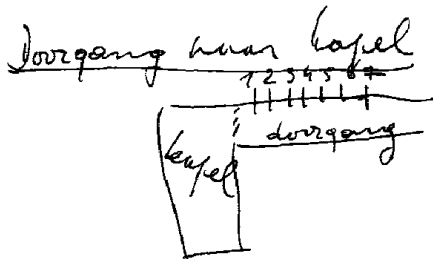

Bibliografie:

VLAANDEREN, nr. 130, december 1972, 21^o jg. blz. 435 = nr. Itot7.

1898 Coucke, nr. I-2
1927. Peene-De Lodder, nr. 3 tot II.

I. Gaetanus, get. S. Coucke en zonen-Brugge
2. Elisabeth

(ornamenten en medailles gevat in glas in lood). zeer mooi.

3. S.M.R.
4. Morgendster
5. Kelk
6. Ark
7. I.H.S. omringd door korenhalmen:
8. Paternoster
9. Kelk
- IO. Rozen
- II. Lelies

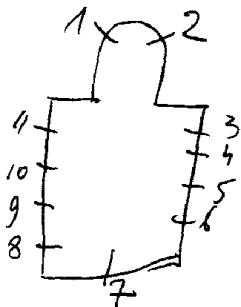

Bibliografie:

Catalogue general par numeros d'ordre des cartons pour vit
vitraux, 3503 = nr.3totII.

HULDENBERG-Ottenburg, St. Niklaaskerk

1962. CRICKX=uitv./Colruyt=ontw., nr. ItotII

1. Tenhemel opneming van Maria, get. Colruyt-Crickx 1962

2. Jozef met Jezuskind, get. Colruyt-Crickx, 1962

(kleine motiefjes gevat in glas-in-lood)

3. Chiro

4. Lam Gods

5. Alfa-omega

6. Berouw

7. Bisschopskop

8. Doornekraan

9. Hart met lelie

10. Pax (vrede) duif

11. Zegende hand

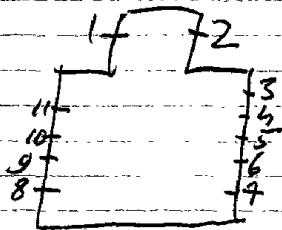

HULDENBERG

SINT AGATHA-RODE, St. Agathakerk

Overzigt

1871, J. Fr. Pluys: nr. 8-9.

1862, Colruyt-Crickx: nr. I tot 7, 10-11

1. Twee tafereelen uit het leven van St. Agatha.
2. Twee tafereelen uit het leven van St. Agatha.
3. Kristus verschijnt aan Maria Margarethe à Lacoque
4. Twee tafereelen uit het leven van St. Agatha
5. Twee tafereelen uit het leven van St. Agatha
6. Twee adellijke wapens gevat in glas-in-lood
7. Twee adellijke wapens gevat in glas-in-lood
8. Fragment uit het leven van (taf.) St. Agatha. J. Fr. Pluys 1871.
9. L. Adam en Eva verjaagd uit het Paradijs.
R. Diep van Kristus.

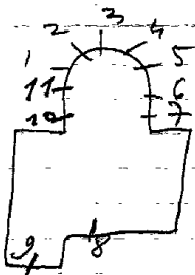

Al de overige ramen zijn zeer modern glas in lood.

10. Twee adellijke wapenschilden gevat in glas-in-lood
11. Twee adellijke wapenschilden gevat in glas-in-lood

Bibliografie:

Vlaamse school, 1882, blz. 133.-nr. 7-8-9.

Exposition nationale, peinture sur verre: nr. 8-9.

Bulletin, des commissions royales des monuments:
: 1876, blz. 217: nr. 8-9.

HULDENBERG, Loonbeek, nu: O.C.M.W. *Blauwhof*
vroeger: zusters Clarissen
St. Jansbergsteenweg 44

- 1.3.4.6. Lelies
- 2.5. Rozen
7. Pelikaan
8. Hert aan de bron
9. Lam Gods
10. Hieronymus
11. Dominicus
12. Bernardus
13. Augustinus

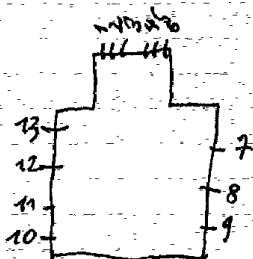

B

HULDENBERG-Loonbeek, St. Antoniuskerk

1983. H. Montier

17 glas-in-loodramen

HULDENBERG, O.L.V.kerk

1938. ASPERSLAGH, nr. Itot5

1. Muciserende engelen met apostelen en heiligen
2. B. Kroning van Maria
O. Zingende en muciserende engelen - 3 adellijke wapens.
3. Muciserende engelen met figuren uit oud- en nieuw testament.
4. Geboorte van Jezus omringd door biddende herders en koningen. 3 adellijke wapens.
5. Jezus de kindervriend.

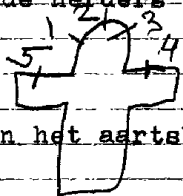

Bibliografie:

Verslagen van de diocesaine commissie van het aartsbisdom
Mechelen, 1938 = nr. Itot5

V.A.B. Gids 1966, blz. 372 = nr. Itot5

zie eigen dokumentatie Asperslagh

zie eigen documentatie, OLV kerk Huldenberg

1887. Osterrath

- M. Kalvarie
- B.L. Hof van Olijve
- R. Laatste avondmaal
- R.L. Voetwassing
- R. Intrede te Jerusalem
- O.L. Doopsel van Kristus
- R. Kristus voor Pilatus
- L.L. Gevangenneming van Kristus
- R. Judaskus

links + Rechts in het kon is nog
beschilderd glas in lood met ornamenten (2+3)

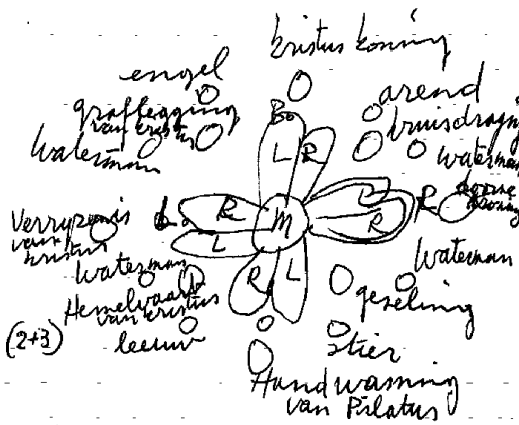

~~stijl vermaakt ijk jorel caris~~

Bibliografie:

BULLETIN des commissions royales des arts et des monuments
1887, blz. 264 : nr. 1-2-3

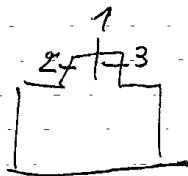

HULSHOUT-

WESTERLO 1, St. Janskerk.

Hulshout

1949. Joris Van den Broek.

1. Vrede.
2. Verrijzenis ten eeuwige leven.
3. Hemel.
4. St. Donatus.
5. St. Carolus Borromeus.
6. St. Josef.
7. I. V.
8. Christus Konink.
9. St. Michiel.
10. St. Petrus.
11. St. Jacobus.
12. St. Johannes.
13. Ziel in hemelse vrede.
14. Onsterfelijkheid.
15. Hemelpoort.

Westerlo

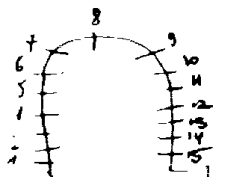

Bibl. Comité Aroseain, 'Scholen' deel II

Marvel Leemans: J. Van den Broek "Kunstenaars van Heden" 1958
1958, deel I, blz. 119-123

HULST HOVT

WESTERLO - N.B. J., D. 7. 3^o ordedelingen - Tele. str. t 100. *Westerlo*

1949. Joris Van den Broek.

1. Hoofd - H. Hart van Jezus.
2. Hoofd - H. Hart van Maria.



Annijs-Dhont, nr. 6 tot 19.

1. Top: Doorstoken hart
H. Hart van Smarten
2. Top: Pelikaan
Consacratie
3. Top: Doornekroon
Kalvarie
4. Top: Lam Gods
Kommunie
5. Top: Ielie
Jozef

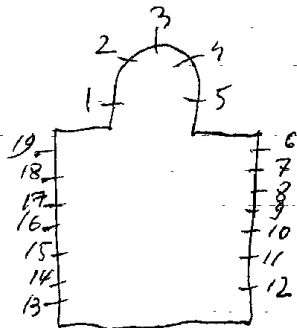

1 tot 5. zijn oude glasramen, hersteld en gevat in glas in lood.
6 tot 19. glas in lood met kleine beschilderde motiefjes.
nr. 13 is get. Annijs-Dhont, Brugge.

(van boven naar onder)

- I. Jezus onderwijst in de tempel
Opdracht in de tempel
Geboorte van Jezus
Bezoek van Maria aan Elisabeth
Boodschap aan Maria
Kristus geeft de scapulier
aan Simon Stock
2. Kalvarie
Kruisdraging
Doornekroning
Geseling
Jezus in hof van Olijve
Remigius predikt te Hoei
3. Kroning van O.L.V.
Hemelvaart van O.L.V.
Pinksteren
Hemelvaart van Jezus
Verrijzenis van Jezus
Wonderbaar beeld van O.L.V.
van Sartre.
4. B. Dood van Jozef
C. Vlucht naar Egypte
Aanbidding der herders, 1877
5. Graflegging van Kristus
errond; L. B. Engel
O. Monas
R. B. Engel
O. Daniel
Zengelen dragen banderol en
wapenschild.
6. Kruisafneming van Kristus
errond; L. Malachias, 1877
R. Jeremias

luit

7. Kalvarie
Errond: L. Abraham

R. Isaak

8. B. H. Hart van Jezus verschijnt aan
Maria Margaretha à l'acogue
M. Bernardus - Thomas van Aquino -
Isabella - Juliana.
O. Laatste avondmaal.

9. Bespottig van Kristus
L. Matheus

R. Johannes, 1875.

10. Kruisdraging

L. B. Engel

O. Ezechiël

R. B. Engel

O. Isaias

11. Top: Lam Gods - ladder - pelikaan
Kristus valt onder zijn kruis
L. Marcus

R. Lucas, 1875

12. Jezus ontmoet de H. Vrouwen

L. B. Engel

O. Ester

R. B. Engel

O. vrouw

13. L. Engel

L. M. Juliana

R. M. Oda

R. Engel

14. Top: engelen - 1958 - O. L. V. v. Hoei.

B. L. Petrus eremitus

R. Mortius

errond muciserende engelen

- I4. (vervolg)
 O. L. Mengoldus
 R. Isabella
 Historische taferelen van
 de stad Hoi, get. Crickx-Piron
- I5. B. L. Etwinus
 R. Maternus
 errond : mnciserende engelen
 O. L. Yvetta
 R. Domitianus
 historische taferelen van de
 stad Hoiy.
- I6. Kristus valt onder het kruis (V^o)
 L. Simon
 R. Paulus, 1875
- I7. Veronikadoek top:
 L. B. Engel (engelen met banderol)
 O. Rebekka
 R. B. Engel
 O. Rachael
- I8. Top: L. Doornekroon
 R. Pelikaan
 Jezus neemt zijn kruis op
 L. Jacobus mayor
 R. Jacobus minor 1877 (hersteld in 1972)
- I9. Vier evangelisten
20. (roosverster) Dekoratief glas in
 lood - geen symbolen.
21. Top: engelen
 Kruisdraging
 L. B. Engel
 C. Mozes
 R. B. Engel
 O. David, 1877

22. Top: Kalvarie - 2 engelen
Kristus valt onder het kruis
L. Bartholomeus
R. Simon, 1877.
23. Top: klederen van Kristus
dobelstenen. - 2 engelen
Kristus ontiaan van zijn klederen
L. B. Engel
O. Zacharias
R. B. Engel
O. Jozef
24. Top: lijdensinstrumenten
Kruisoprichting
L. Petrus
R. Andreas
25. Top: engelen
B. O. Twee historische taferelen
uit de geschiedenis van de
stad Hoei - 4 wapenschilden, 1908
26. B. O. Twee historische taferelen uit
de geschiedenis van de stad
Hoei - 4 wapenschilden - 1906.
27. L. Elisabeth
M. Engelen dragen de lijdensinstru-
menten ¹⁹⁰⁴
28. L. Engel
R. Karolus Borromeus
L. M. Lambertus
R. M. Hubertus
R. Engel

1872. OSTERRATH, nr. 1 tot 12-16-17-18-21 tot 26
 1958. CRICKX-PIRON, nr. 13-15-15-28
 1961 ROMAINVILLE, nr. 19-20 = *Wit / julin = ontwer (Fransman)!*
 1904 *Camee, nr. 27*

Bibliografie:

Bulletin des commissions royales des arts et des monuments
 1872, blz. 211 = nr. 1-2-3
 1906, blz. 59 = nr. 25-26-27.
 Bulletin des metiers d'arts, II^o jg. 30 sept. 1912, blz. 257 =
 artikel over de 25^o verjaring van St. Lucasinstituut
 te Schaarbeek met bespreking van glasramen
 3 afbeeldingen over de glasramen van Osterraht =
 uitv. en Georges Brasseur = ontwerpen.

Livre d'ordre de la vitrierie, I, 57 = nr. 27

Atelierboek = nr. 27

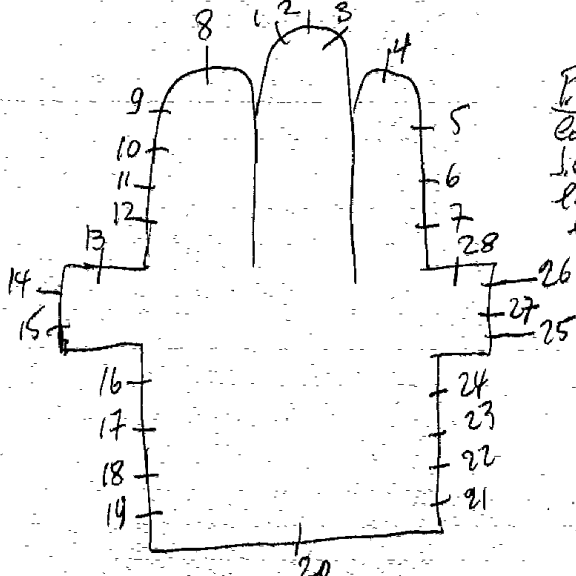

P. Bergmans, Notice sur
 la vie et les travaux de
 J. Casier, in: Bulletin de
 l'Académie Royale d'Archéologie
 et d'Épigraphie de Belgique, 1926, P. 199
 = m. 27

Nouvelles du Patrimoine
 m. 34, 1990, P. 22 = m. 27

HUY, St. Petruskerk

1911 Oosterrath, nr. 1-2-3

I.B.O.L.V.

Geboorte van Jezus

0. Petrus

Jezus geeft de sleutels der H.Kerk aan Petrus

2. B.H. Hart van Jezus

Emmausgangers

0. Johannes

Kalvarie

3. B. Jozef

H. Familie te Nazareth

0. Paulus

Roeping van Paulus

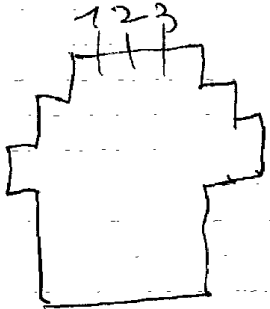

hege, musee d'art religieux et d'art moran
ontwerptekeningen - nr. 1-2-3

Repertoire Photographie du mobilier des sanctuaires
de Belgique, Prov. de Liège, Canton de Huy II, 1978, p. 53, no. 123

In 1972 Herstelde Carpet

HUP-

Luk

Huy

BEN-AHIN, Gives, ~~Мякхнжнжнжнж~~kerk van Maria's naam.

- 1. H. Hart van Jezus, 1918
- 2. (roosvenster) decoratief glas in lood.

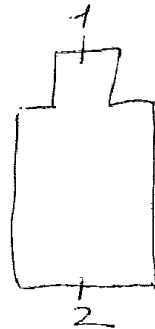

HUP-
BEN-AHIN, GIVES, ~~Максимиан~~kerk van Maria's naam.

Lurk

Huy

I.H.Hart van Jezus, 1918
2. (roosvenster) decoratief glas in lood.

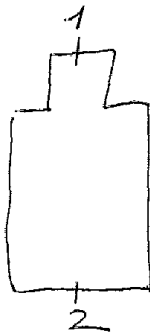

HUY-

link

Huy

BEN-AHIN, Ben, St. Germainkerk

HUY

1938. Crickx, nr. Itot5

1-5. Beschilderd glas in lood met ornamenten

2. B.H. Familie

O. Geboorte van Jezus

3. B. Kalvarie

O. Laatste avondmaal

4. B. Pinksteren

O. Verrijzenis van Kristus

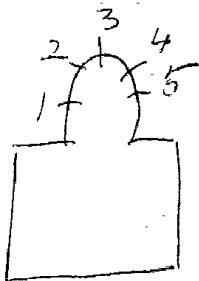

Bibliografie:

Bulletin des commissions royales des arts et des monuments

1938, blz. 404 = nr. Itot5

Huy

liik

HUY, O.L.V. de la Sarte kerk

1890 of aminé?

nr. I tot IO (zeer mooi)
nr. II tot 24

- I. B. Jozef en Maria
- M. Opdracht in de tempel
- O. 2 figuurtjes
- 2. B. Kindermoord
- M. Vlucht naar Egypte
- O. Figuur met paard
- Figuur met regen
- 3. B. 2 heilige
- M. Jezus onderwijst in de tempel
- O. L. Barbara
- R. Stichteres
- 4. Top: O. L. V.
- B. Vier taf. leven van Albertus Magnus
- O. 5 taf. Leven van Thomas van Aquino *in medaillon vorm*
- 5. Zeven taf. leven v. Dominikus *in medaillon vorm*
- 6. Drie taf. leven van een heilige
- 7. (in medaillon vorm)
- Taf. leven van Hubertus
- L. taf. leven van H. H. Begga - Juliana - Remaculus - Lambertus
- R. taf. leven van H. H. Domitianus - Juletta - Maurus, 1940.
- 8. B. Twee figuurtjes
- H. Geseling van Kristus
- O. Twee figuurtjes
- 9. B. Kalvarie
- M. Pieta
- O. Adam en Eva
- IO. B. Twee figuurtjes
- M. Dood van Kristus
- O. Twee figuurtjes

II. Vinding van het wonderbare
beeld van O.L.V. van Sartre

I2. Brand van de kollegiale kerk
van Hoel.

I3. Processie met het wonderbare beeld.

I4. Leopoldus

I5. Franciscus

I6. Johannes van het kruis

I7. Theresia

I8. O.L.V. van 7 smarten

I9. Salvator mundi

20. Jan van het kruis

21. Alfonsius

22. Remacles

23. O.L.V. (inn 1949 hersteld).

24. Volksverering voor O.L.V. de la

Repertoire photographique des mobiliers des sanctuaires de
Belgique, Prov de lège Sartre canton de Huy I, 1975, P. 60 = n° 20-24

Bibliografie

Zie lijst 1-2-96-janone, nr. 17 tot 24

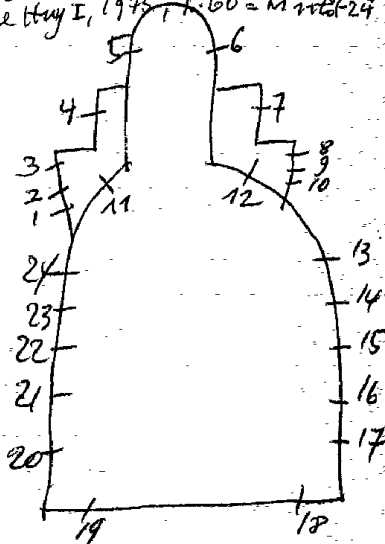

HUY, Filles de la charite - hospitaal

Rue des Trois Ponts 2 of ST. MORTKERK

Coucke, nr. ItotI4

Kapel:

Itot8. Beschilderd glas-in-lood met ornamenten.

9. Lam Gods

10. Verering door het volk van O.L.V. van SARTE

11. H. Mort in aanbidding

12. Vervoer van een zieke naar het hospitaal (op een kar).

13. Acht motieven van Jezus' lijden, o.a. Geselkolom, Kruis, Veronikadoek, Kleed, Doornekroon+nagels, hamer en trektan, zwaard, dobbelstenen+geldbeugel.

14. Acht adellijke wapens (waarvan 2 verdwenen en andere beschadigd). 16^{de} 6

Bibliografie:

Antwerpen, stadsarchief-reklamedruksels, nr. 322 (1880-1930)

Lozi Van Bierenhet-Atelier S. Coucke en zonen, nr. ItotI4
18-999bis, nr. ItotI4
in 1310 korf 1984, P. 115, nr. ItotI4

Repertoire Photographique des mobiliers
des sanctuaires de Belgique, Prov. de Liege,
Canton de Huy I, 1975, p. 63 = n. 14

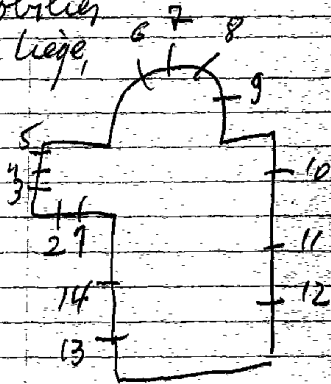

Wijk

Huy

HUY, St. Remigiuskerk

1897. J. DOBBELAERE, nr. 1 tot 18.

- 1. L. L. v. Emaus
- 2. Clara
- 3. O. L. V. geeft de scapulier aan Simon Stock
- 4. Dood van Barbara
- 5. H. Familie
- 6. Kristus en de Samaritaanse vrouw
- 7. Bisschopswijding van Remigius
- 8. H. Mort
- 9. Katerina predikt voor de geloerden
- 10. Gerardus Majella
- 11. Doop van Kristus
- 12. Brigitta, get. J. Dobbelaere, 1897.
- 13. Rochus
- 14. Domitianus
- 15. De goede herder, 1897.
- 16. H. Hart van Jezus verschijnt aan Maria Margaretha à Iaco
- 17. Hubertus
- 18. O. L. V. geeft de rozenkrans aan Dominikus.

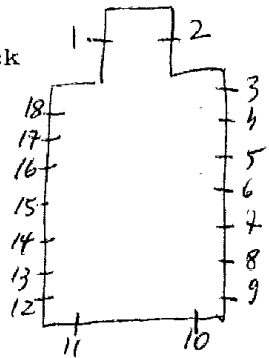

que

Bibliografie:

Bulletin des commissions royales des arts et des monuments
1895, blz. 99 = nr. 1 tot 18.

Catalogue general par numeros d'ordre des cartons pour vit

| | |
|-----------------------|--------------|
| vitreaux: 464 = nr. 1 | 473 = nr. 6 |
| 465 = nr. 2 | 474 = nr. 14 |
| 466 = nr. 18 | 475 = nr. 7 |
| 467 = nr. 3 | 476 = nr. 13 |
| 468 = nr. 17 | 477 = nr. 8 |
| 469 = nr. 4 | 478 = nr. 12 |
| 470 = nr. 16 | 479 = nr. 9 |
| 471 = nr. 5 | 480 = nr. 11 |
| 472 = nr. 15 | 481 = nr. 10 |

Statte
HUY, St. Etiennekerk

Jacquemart, nr. ItotII

1. Johannes, get. Jacquemart, Tilff
2. Matheus
3. Boodschap aan Maria
4. Geboorte van Jezus
5. Slang
6. Duif
7. Water
8. Verrijzenis
9. Pieta
10. Lucas
- II. Marcus

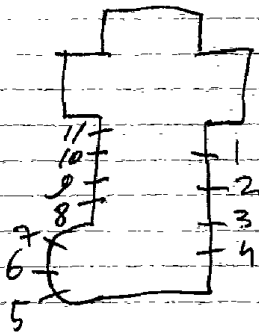

HUY, Soeurs de la charité - Home St. Jozef
21 Rue des crepallies

1974.M.Carpet,nr.ItotI3

ItotI3. Dekoratief glas-in-lood. Zonder schildering of symbolen. Loodverdeling is vorm en tekening. Kleurcompositie op basis van warme kleuren.

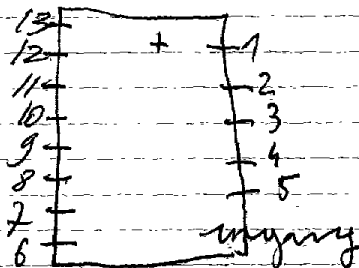

ICHTER GEM -

EERNEGEM, St. Medarduskerk

Gintel

1961. Van de Weghe-Crickx, nr. Itot5

- | | |
|--------------------|----------------------------------|
| 1. L. Petrus - | wapenschild van de abdij Bertijn |
| R. Jozef - | bisdom Brugge |
| 2. L. O. L. V. - | Brugse vrije |
| R. Anna - | Vlaanderen |
| 3. L. Medard - | get. ontw. Van de Weghe |
| R. Arnold - | Eernegem |
| 4. L. Bertinus - | Eernegem-kerk |
| R. Godelieve - | get. uitv. Crickx |
| 5. L. Donitianus - | Johannes XXIII |
| R. Karel de Goede | Ministrando |
| | Paus Pius IX |
| | In fide et Charitale |
| | get. Van de Weghe-Crickx |

al de andere zramen zijn met glas in lood.

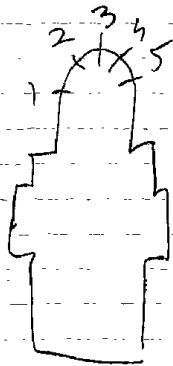

ICHTEGEM, Zusters van het geloof, Koekelarestraat 12

Decoratief glas-in-lood. Vormgeving is tekening en uitbeelding. Mooie kleuren. Stijl: Martens

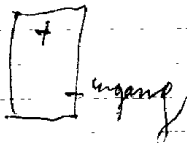

ICHTEGEM-Bekegem, Zusters van Maria van Pittem
Dorpstraat 5

Kapel:

1. O.L.V. met kind

L.+R. Gestyleerde lelie gevat in glas-in-lood

2. H. Hart van Jezus

L.+R. Gestyleerde wijwa ~~wa~~ ^{erookvat} gevat in glas-in-lood

3. Beschilderd glas-in-lood met medaillon

L. Maria monogram

R. Chiro monogram

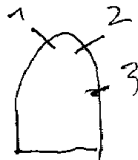

KHTEGEM -

Gistel

BEKEGEM, St. Amanduskerk

ICHTEGEM

1878. COUCKE S.: nr. I-2-5.

1914. COUCKE J.: nr. 3

nr.

1. L. Bavo. 1878. Coucke S.

M. Amandus

R. Adelbertus

2. L. Sixtus

M. Laurentius

R. Rochus. Coucke S. 1878.

3. L. O. L. V.

M. Kind Jezus

R. Jozef. 1914 Coucke J.

4. Hemelvaart van Kristus

(tekening in glas in lood)

5. Kroning van O. L. V. 1878.

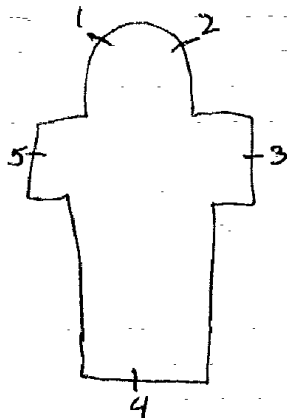

IEPER, Dienst van administratie, St. Jacobsstraat I

1994. P. Franchoo

Bureau van de sch^epenen:

Drieluik = uitbeelding van de stad Ieper

L. Rode papavers

m. wapenschild van de stad Ieper

R. Rode papavers

(houten paneel met gelijmde en gekleurde glasversiering)

IEPER, E.P. Kapucienen - Kapucienenstraat 48
of O.L.V. middelareskerk

1933. ~~A. DE LODDER~~ Wed. Peene-De lodder, nr 16 Br 2, 4, 5

1. (roosvenstertje) Lam Gods
2. Lodewijk
3. Bonaventura
4. Clara
5. Elisabeth

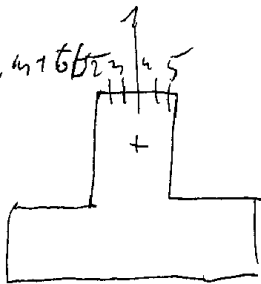

Bibliografie:

Catalogue general par numeros d'ordre des cartons pour vitraux
3647 = nr. 2 tot 5
3648 = nr. 1

Wapenschilden in verband met de verschillende abdisen die er geweest zijn.

1. O.L.V./d. nieuwe plant.

2. Emma Marie de Molder

3. Esto flores Simoni, Bisschop te Ieper

4. Elisabeth de Pont Ramard

5. Mathilde Emma

6. Guillaume De Bethune

7. Isabella de dix

8. Marie de Wavrin

9. Marguerite de Hallinee

10. Katerina de Vadis

11. Marie Lens

12. Sara Bollaerts

13. Elisabeth Belle

14. Marie Rugevoets

15. Marguerite de Scoten

16. Gilline Galtes

17. Louise van Cassele

18. L. Omhakken van een boom = ontstaan van de orde.

R. Men brengt een boodschap bij bisschop Terwanen.

19. L. De zusters komen naar Roesbrugge met de bisschop van Terwanen

R. Koningin van Castilië geeft geld.

20. L. Zusters verzorgen de dienst.

R. Beeldstormers vernielen het klooster

21. L. Eerste inplanting te Ieper

R. Ontstaan van de nieuwe plant

22. L. Begonnen met het onderwijs

R. Vernieling van de Ievereldoorlog

IEPER, E. Z. Kanunnikessen van St. Augustinus
Abdij O.L.V. ter nieuwe plant - Maloulaan 2

1927. RODERBURG, nr. 1 tot 17-24 tot 35.

1936. ? nr. 18 tot 23.

? nr. 36 tot 39.

Restaurantie en herstelling
 door Joke Demeyere = zie brief van 27 juni 2005
 bij Roderburg

- 23. L. Het nieuwe klooster
- R. Vereering van O.L.V.
- 24. Cornille Vastenhaven
- 25. Catherine Van den Coorenhuysse
- 26. Marie de Renty
- 27. Margueritte du Maigny
- 28. Marie Boonaerts
- 29. Petronille Cuvillon
- 30. Catherine de Varen
- 31. Cecile van Vleteren
- 32. Jeanne Theresia Marquant
- 33. Cecile de Puertatos
- 34. Marie Therese Valcke
- 35. Angele Claire Van de Ghote

Sakristie:

- 36. Jozef
- 37. Margeretha
- 38. H. Hart van Maria
- 39. H. Hart van Jezus

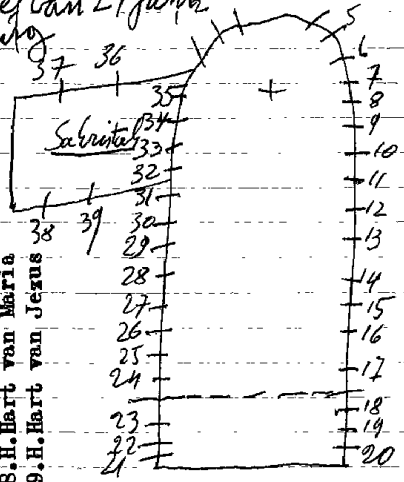

1937. Cam. Ganton

- I. Theresia van het kind Jezus
 2. Jozef en Kind Jezus, get.
Cam. Ganton.
 3. Johannes van het Kruis
 4. B. Kind Jezus verschijnt aan ~~Mare~~ Theresia
 0. Cyrillius
 5. Kindje Jezus van Praag, 1937.
 6. B. Johannes van het kruis
 0. Margaretha
 7. B. Mozes slaat water uit de rots
 0. Hemelse drank
 8. Albertus en kind Jezus, 1936.
 9. B. Kristus helpt de noodlijdende
 0. Genezing der zieken, 1936.
 10. (roosvenster) M. H. Hart
errond: -symbolen der verlossing
 11. Koning David
 12. Paus Gregorius, 1939
 13. Cecilia
 14. (roosvenster) M. H. Geest
errond: 6 symbolen uit de bijbel
 15. B. Tafereel leven van Theresia
0. " " " " " " " "
 16. Theresia van Lisieux
 17. B. Tafereel leven v/e. Karmeliet in de miss
0. " " " " " " " " sie
 18. B. Tafereel leven van Elias.
 0. " " " " " " " "
 19. Elias
 20. B. Tafereel leven v/d. Karmel, 1938.
 0. " " " " " " " "
- 21. SIMON STOCK*

22. O.L.V. voorspreekster voor verlossing, get. Cam. Ganton.

23. Paus Pius XII.

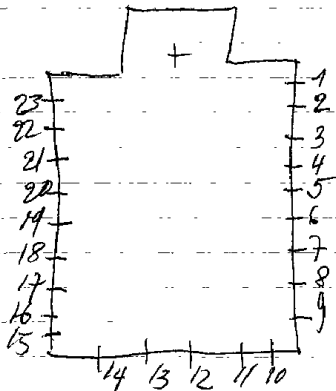

IEPER, E. Z. v/d. H. Jozef - St. Jozefruustoord - Menesteenweg 33

1963. Cyniel Maertens, nr. 1-2

1. Zes gele zonnen, 1963 (zeer modern-mooi).
2. Alfa omega met een duif.

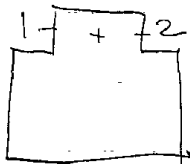

West-Vlaanderen, nr. 73, 1964, p. 66

IEPER-
VLAMERTINGE, St. Vedastuskerk

ieper

1954 (Peene) De Lodder, nr. 1 tot 5

1. B. Jozef

O. L. Vlucht naar Egypte

R. Droom van Jozef

2. B. Martinus

O. Martinus verdeelt zijn mantel onder de armen.
get. Peene de Lodder

3. B. Vedastus

O. Vedastus geneest een blinde

4. B. Donatius

O. Mirakel van Donatius (wonder met het rad)

5. B. O. L. V.

O. Boodschap. get. P. D. L.

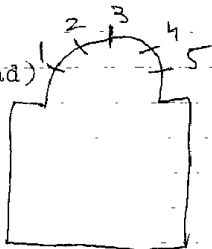

VLAMERTINGE, H. Familiekerk

BRAND HOEK

leper

of Sr. Vredeskerk

1954 De Lodder, nr 1 tot 4

1961-5 tot 13

1. Pelikaan
2. Brood en vissen
3. Kelk
4. Daniel
5. Ezechiël
6. Jeremias
7. Isaias
8. Mozes met brandend braemstruik
9. H. Familie
10. Mattheus
11. Marcus
12. Lucas
13. Johannes

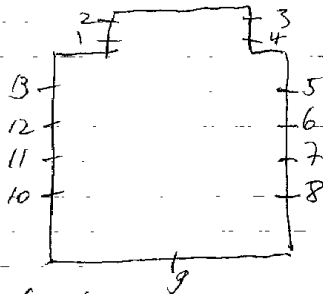

nr. 9 - vult de aansluitingen - volledig door G. de Lodder gerepareerd en aangepast aan de raampoppervlakte

~~LEPER-~~
ELVERDINGE, rustoord van de Goddelijke voorzienigheid *Poperinghe*
Boezinge straat 4

1. L. Gehoorzaamheid
R. Zuiverheid
2. L. Armoede
R. Hongerige spijzen
3. L. Dorstige laven
R. Naakte kleden
4. L. Vreemdelinge herbergen
R. Zieken bezoeken
5. L. Gevangene verlossen
R. Doden begraven
6. $\frac{1}{2}$. Glas in lood.

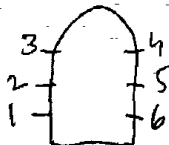

1925. Peene De Lodder

1. O.L.V. Hemelvaart
2. L. Franciscus
Bernardus
R. Johannes
Bonaventura
3. L. Petrus
M.H. Drievuldigheid
engel
R. Paulus. Get. Peene De Lodder
4. L. Gertrudis
Machtildis
R. Lutgardis
Margaretha
5. Livinus

1925

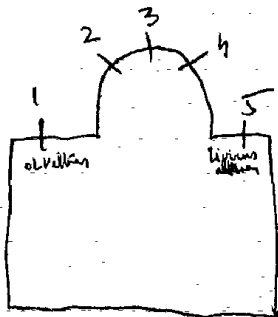

Bibliografie

Bisschoppelijk archief Brugge, bundel nr.13 - nr.1 tot 5.

Catalogue general par numeros d'ordre des cartons pour vitraux:

3I14 = nr.5

3I15 = nr.1

3I94 = nr.3

3I95 = nr.2

3I96 = nr.4

IEPER

1935. A. DE LODDER, nr. 4 tot 8-13-14 tot 20-23 tot 27-33 tot 40.
1951. C. VAN WALLEGHEM, nr. 1-2-3-9 tot 12-15-22-28 tot 32.

- | | |
|--|--|
| 1. Engel met banderol | |
| 2. O. L. V. hemelvaart | |
| 3. Engel met banderol | |
| 4/5. Drinkend hert | |
| 6. aan de eeuwige bron | |
| 7/8. Driënkend hert | |
| 9. Engel met banderol | |
| 10. Boodschap aan O. L. V. | |
| 11. Engel met banderol | |
| 12. Drie wapenschilden | |
| 13. Morgendster | |
| 14. Hoop der zieken | |
| 15. Beschilderde ornamenten | |
| 16. Pastoor van Ars | |
| 17/18. Beschilderde ornamenten | |
| 19. Rosalia | |
| 20. Beschilderde ornamenten | |
| 21. B. Adelijk wapen, 1954. | |
| 0. " " " " | |
| 22. B. " " " " | |
| 0. " " " " | |
| 23. H. Hart | |
| 24. Eeuwige bron | |
| 25. Chiro | |
| 26. Lam | |
| 27. Pax | |
| 28. Duif | |
| 29. Vlam | |
| 30B. Adelijk wapen | |
| 0. " " " " | |
| 31. O. L. V. v. 7 smarten, get. C. Van Walleghem | |
| 32. B. Adelijk wapen | |
| 0. " " " " | |
| 33. BESCHILDERDE ORNAMENTEN | |

leper

34. Barbara
 35/36. Beschilderde ornamenten
 37. Victor, 1933
 38. Beschilderde ornamenten
 39. Marteldood van Kornelius
 40. Kornelius door het volk vereerd.

Bibliografie:

Catalogue general par numeros d'ordre des cartons pour vitraux

3668 = nr. 16-37

3719 = nr. 39

3720 = nr. 40

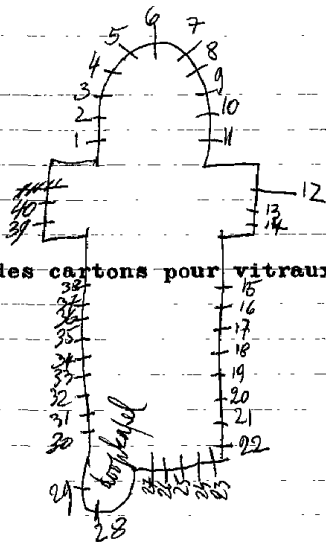

Vanaf 1925. De Lodder-Peene: nr. ~~Stot 1-10 tot 18222.~~
1925. G. LADON: nr. 6-7-8.

~~1-12-13.?~~

ook nog herstelling
in 1956

1. I. Jacobus de Meerdere
M. Johannes. 1934
R. Thomas. 1934
2. I. Petrus
H. Paulus
R. Andreas, 1934.
3. Adam en Eve uitgedreven uit het
het paradijs. get. De Lodder-Peene
4. Kroning van O.L.V. 1924
5. De boodschap. 1928
6. Kristus en de Ematigangers, 1925.
7. Kalvarie, 1925.
8. Offer van Mebisedek, 1925.
9. Enge l cherubijn
M. engel serafine, 1924
R. Engel tronen
10. I. Engel krachten
M. Engel aartsengel
R. Engel der engel 1928
11. I. Engel heerschappij
M. Engel overheden, 1924.
R. Engel nachter
12. I. Bartholomeus
M. Philipus
R. Jacobus de mindere, 1933.
13. I. Mattheus
M. Simon, 1933
R. Thaddus
14. Joris, 1941
15. H. Hart van Jezus, 1943
16. Moord op Karel de Goede.
1943. De Lodder-Peene
17. Gedachtenisraam der gesneuvelde, 1943

- 18. Michael, 1940
- 19. Doop van Kristus, 1941
- 20. Godelieve met de raven, 1944
- 21. Theresia ontvangt de rozen van O.L.V. 1944
- 22. H. Familie, 1943
- 23. Isidoor op het veld, 1941.

Bibliografie

Bisschoppelijk archief Brugge
bundel nr. II = I tot 13.

Catalogue general par numeros
d'ordre des cartons pour vitraux:

3425 = nr. 5

3426 = nr. 3

3427 = nr. 4

3428 = nr. 9-10-11

3664 = nr. 1-2-12-13.

Biographie Nationale, deel 33, P. 425-428.

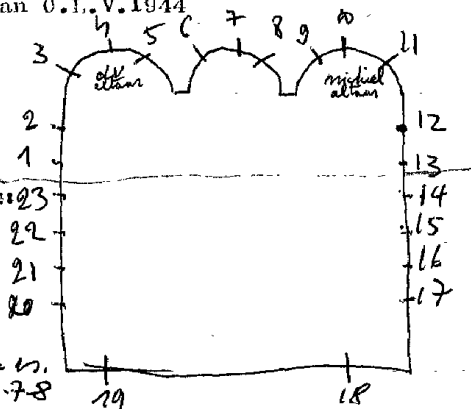

IEPER, E.Z.v. Barmhartigheid Jezu - H. Hartgesticht
Poperinge steenweg 18

1971. VAN DE WEGHE -glas-in-beton)

1.L.O.L.V.

R. Jozef

2.L.H. Hart van Jesus

R. Maria Margaretha & Iacoque

3.L. Augustinus

R. Dymfna

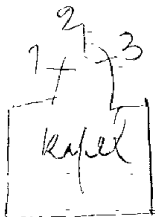

Kapel van de zusters:

Glas-in-beton (zonder symbolen), 1971, Van der Weghe

Versiering in de gang van het nieuwe paviljoen:

Glas-in-beton- (sybool met een vis) 1971, Van de Weghe

1930. Peene

1. B. L. Filipus

R. Jacobus de meerdere

0. L. Matheus

R. Bartholomeus

2. B. L. Paulus

R. Petrus

0. L. Johannes

R. Andreas

3. B. L. Thaddeus

R. Simon

0. L. Jacobus de mindere

R. Thomas

4. O. L. V.

5. Kristus Koning

6. Johannes

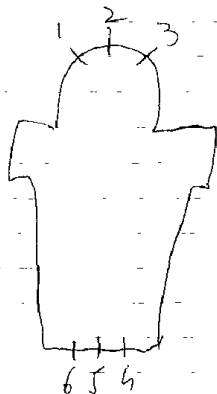

Bibliografie

Bulletin: des commissions royales des monuments

1930, blz. 7.

Catalogue general par d'ordre des cartons pour vitraux:

3558 = nr. I-2-3.

IEPER, St. Vincentiuskollege - Guido Gezelleplein II

1949. RODERBURG, nr. I-2-3

Kapel:

1. O. L. V. koningin van Thuin

2. Top: wapen van Ieper

B. Hemelvaart van Jezus

O. Laatste avondmaal, get. F. R. 1949

3. Vincentius

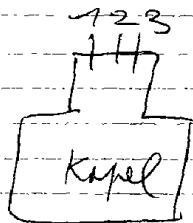

Inkomhal: 4 bisschoppelijke wapenschilden gevat in glas-in-lood.

Tussenhal: 2 bisschoppelijke wapenschilden gevat in glas-in-lood

IEPER-BOEZINGE,

Ieper

BOEZINGE, E. Z. v/d. H. Familie van Ieper - Elvedinge str. 2

IEPER

1925. Peene-De Lodder: nr. 2-3-4 (vader)

1947. Peene-De Lodder: nr. I-5 (zoon).

1. Clara verdrijft met de monstrans de sarasieren. 1947.

2. Opdracht van O.L.V. in de tempel. 1925.

3. Hemelvaart van O.L.V.

4. Maria bezoekt Elisabeth

5. L. Gerardus

R. Antonius, 1947.

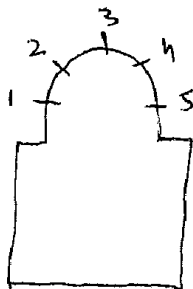

Bibliografie

Catalogue general par numeros d'ordre des cartons pour vitraux:

3240 = nr.2

3241 = nr.3

3242 = nr.4

ladon, nr 2 tot 6

1. Eucharistie
2. Augustinus
3. Jozef
4. Genadestoel
5. Moeder Gods
6. Livinus

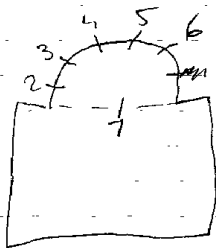

Bibliografie
Bischoffelijk archief Brugge - Bundel 8
Biographie Nationale, 33deel, p 425 = nr. 1 tot 6

IEPER, ~~Zusters~~ van de H. Familie - De Steurstraat 32
Huise Zonnelied 21

1978. M. Anneessens, nr. Itot4
~~1995. J. De Keyser, nr. 5tot10~~

Kapel:

Itot4. ~~Dekoratief glas-in-lood, zonder schildering of~~
symbolen, nr. 4~~m~~ get. Anneessens, 1978

Nieuwe kapel: (aan de voorgevel)

~~6. glas-in-betonramen. Bovenaan in de ronde~~
raampjes zijn motieven

~~5. Clara~~
raampjes

~~4. Jezus aan het kruis~~

~~3. Franciscus~~

~~2. H. Familie~~

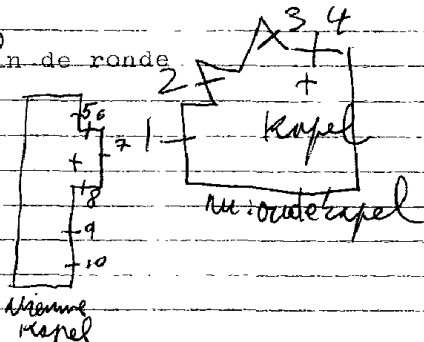

1955. F. Roterburg, 17 Sept 15

- I. Top: God de Vader
God de zoon
Verheerlijkte engelen
2. Twee musiserende engelen
3. O.L.V.
4. Kristus
5. Twee musiserende engelen
6. Top: Kalvarie
7. B. Kristus in hof van Olijve
O. Geseling van Kristus
8. Bisschop van Brugge
9. Paus met het H. Bloed
- IO. B. Doornekroning
O. Kruisdraging
- II. Top: O.L.V. hemelvaart
- I2. Boodschap
- I3. Bezoeking Maria en Elisabeth
- I4. Geboorte van Jezus
- I5. Opdracht van Jezus in de tempel

get. F. Roterburg, 1955.

met monogram

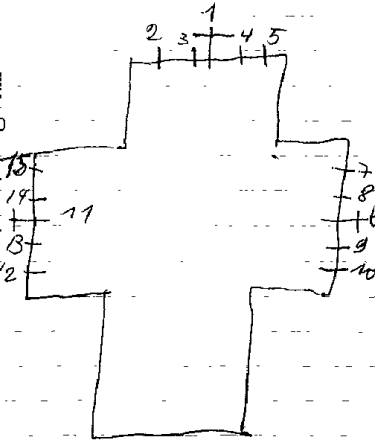

leper

KERK EN LEVEN, 30 januari 2002, nr. 5, p. 9 = nr. 15 = afbeelding.

LEPER-
ZUIDSCHOTE, St. Leonarduskerk

Peperinge

1926. Peene-De Lodder, nr. I-2-3

1. Offer van Abraham
2. Laatste avondmaal
3. Hemels manna

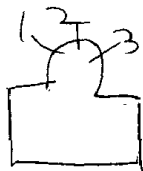

Bibliografie:

Catalogue general par numeros d'ordre des cartons pour vitraux

3192 = nr. 2

3193 = nr. I-3

Archief van het bisdom Brugge, bundel 23 = nr. I-2-3.

1 E P E L -
HOLLEBEKE, O.L.V.geboorte kerk

refer

1927, Peene-De Lodder, nr. I-2-12-13.

1935 J. Desmet-Vandaille - nr. 3 tot II.

I. O.L.V.

2. Anna

3. B. Audomarus

O. Bron

4. B. Amandus

O. Vogelnest

5. B. Willebrordus

O. Druiventros

6. B. Elooy

O. Kandelaar

7. B. H. Hart van Jezus

O. Brood en vis

8. B. Krisotomus

O. OFFERTAFEL

9. B. ANSCARIUS

O. KORENHALMEN

10. B. Eleucharus

O. Wijnkruiken

11. B. Medardus

O. Vissen

12. Kristus Koning

13. Jozef, 1935

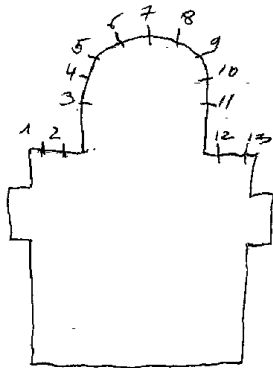

Bibliografie:

Catalogue general par numeros d'ordre des cartons pour vitraux:

3465 = nr.12

3466 = nr.1

Ontwerptekening in vers. deruyttere kermet, Branschaat, n. 767 13

1925. C. GANTON, nr. 2-3-4-5-7

1920. BEEL Reginald ? nr. 1
nr. 6

1. L. Franciscus
- R. Elisabeth, 1929
2. Top: 2 engelen, 1925
- L. Kruis met spons en lans
- M. Veronikadoek
- R. Gesel, geselkolam en kleed
3. Pelikaan
- Kristus geeft de kleutels der
- H. Kerk aan Petrus, get.
4. Top: H. Geest
- Camille Ganton
- H. Drievuldigheid
5. Top: Lam Gods
- H. Familie
6. Top: 2 engelen Ten hogedachte van zoon van zoon
- L. 6 gemeentewapens *Armel de Geome*
- M. Joris *met de dinak* *gemeeneld in 1924*
- R. 6 gemeentewapens
7. Franse soldaat stervend voor de lijdende Kristus

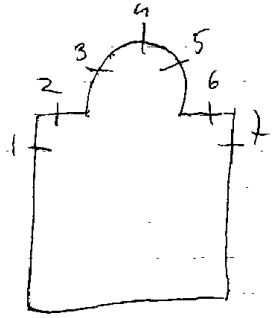

leper

Bibliografie:

Archief van het bisdom Brugge, bundel 23 = nr. Itot7

Foto repertorium v/h. menbilair v/d. Belg. Bedehuisen
Prov. W. vl. kanton Leper I, 1978 = nr. 6

IEPER-

leper

DIKKEBUS, E.Z. v/d. onbevleete ontvangenis van Heist
Kerkstraat 14

F.Roderburg 1960.

I.O.L.V. onbevleete ontvangenis. 1960, F.Roderburg
get met monogram

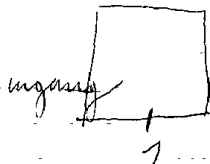

IEPER, St. Maartenkerk

1961. M. MARTENS, nr. 23 tot 26

1940. LADON, nr. 15-17-1 tot 5

1960. COLPAERT, nr. ~~18-19-20-22~~ 18-19-20-22

MIS GEDDER, nr. 16

Ganton nr. 21

1959. J. LOUIS=ontw.=nr. 20

Colpaert=uitv.

1995. Arno Brijs, nr. 27

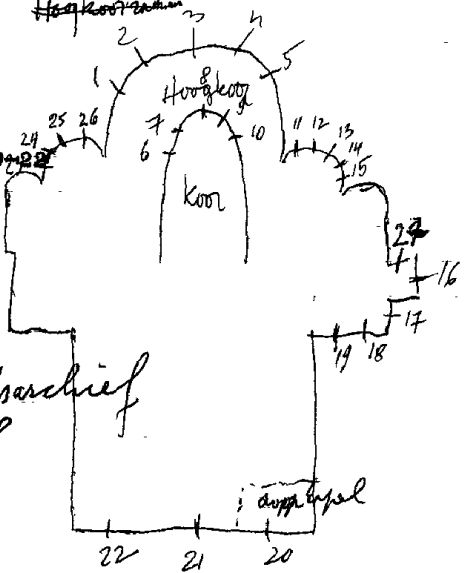

Archief Atelier Colpaert. Ryksarchief
Brussel, n. 20

1. Joris
2. Michael
3. Maartens
4. Quintens
5. Salamon
6. B. Natal vermaand koning David
M. Jezus bij Maria Magdalena
O. Mozes voorspeld de plagen van Egypte
7. B. Eligius
M. Blijde intrede van Kristus te Jerusaleem
O. Herodes ontvangt het hoofd van Johannes
8. B. Mozes met de kopere slang
M. Kalvarie
O. Offer van Abraham
9. B. Wenende vrouwen
M. Pieta
O. Adam en Eva vinden hun doden zoon Abel
10. B. Jonas
M. Verrijzenis van Kristus
O. Ark des verbonds
(van boven naar onder)
11. 5 taf. geschiedenis der verdediging van stad en kerk.
12. 5 taf. geschiedenis v/h. mirakuleus beeld
O. L. V. van Thuyt
13. 5 taf. geschiedenis van Jozef, 1940.
14. Huwelijk van Jozef en Maria
Boodschap aan Maria
Bezoek Maria aan Elisabeth
Geboorte van Jezus, get. Ladon, Gent
15. Regenboog-ark van Noe-stoel van wijsheid
kandelaar-appelboom.
16. (roosvenster)

*M. God als Heerser
overd. Proleten en kapitaal uit het Oud-Testament
wanneer schelden en enzelen*

17. (roosvenstertje)
wapenschild van de stad Ieper
errond: ornamenten
118. Top: St. Maarten *1930*
24 wapenschilden
119. St. Maarten met 4 taf. uit zijn leven.
20. Kroning van O.L.V.
get. J. Lotz's = ontw.
Colpaert = uitv. 1959
21. Top: God de vader
L. B. L. leeuw
M. maagd
R. weegschaal
M. L. waterman
M. twee vissen
R. ram
O. L. schepper (hand)
M. lucht
R. zon-maan-sterren
R. B. L. kreeft
M. Boogschutter
R. steenbok
M. L. leeuw
M. Adam en Eva
R. krab
O. L. bomen
M. vissen en vogels
R. Adam
22. B. Doop van Kristus
O. L. Mozes slaat water uit de rots
M. Kristus en de samaritaanse vrouw
R. Doop van Clovis, 1960
- 23 B. *Leerlingen v. Emma*
D. *gratis avondmaal*
Gevingen-omvang van. Jesus in Hof v. Alysse

Bibliografie:

Archief van het bisdom Brugge, bundel I5 = nr.8

Biographie Nationale, 33 deel, p. 425 = 10 tot 15 -
Biographie Nationale, 33 deel, p. 359 = 11 tot 15 - 77
Fotorepertorium v/d meubilair v/d Bely.
bedehuizen Prov. W. v. Kanton Leperst
1979, p. 24 = 7 tot 15 - 20 tot 25 1

1995
27. Uw rijk van vrede kome

- 24. B. Veroordeling van Jezus
- M. Ontmoeting van de H. Vrouwen
- O. Simeon helpt Jezus
- 25. B. Doornekroning van Kristus
- M. Bespotting
- O. Kalvarie, get. M. Marten, 1961.
- 26. B. Kruisafneming
- M. Pieta
- O. Pinksteren

~~LEPER~~
ICHTEGEM, E.Z. Vincentius à Paule - Koekelaerestraat 12 Torhout

1965, Michel Martens

I. Dekoratief glas in lood, zonder symbolen en zonder schildering.

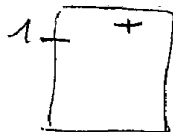

IEPER, Engelse kerk - of St. Joriskerk - Elverdinge straat

1. 15 kentekens die behoren tot het Engelse leger dat gestreden heeft tijdens de oorlog I4-I8, gevat in glas-in-lood.

2. Wapenschild

3. B. Patriek, gevat in glas in lood

0. Teken van het Engels leger, gevat in glas-in-lood

4. B. Griefoen, " " " " "

0. Teken van het Engels leger, " " " " "

5. Draak, " " " " "

0. Teken van het Engels leger, " " " " "

7-8-9. Wapengschilden, gevat in glas in lood.

10. B. Duif " " " "

0. Teken van het Engels leger, " " " "

11. B. Barbara, " " " "

0. Teken van het Engels leger, " " " "

12. B. Kruis, " " " "

0. Teken van het Engels leger " " " "

13. B. Tekens van het Engels leger, " " "

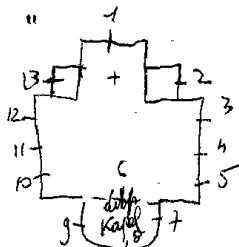

IEPER, O.C.M.W.-Huis Belle- burelen - Rijselstraat

I964.G.De Lodder

Raadzaal:

I.24 wapenschilden van O.C.M.W.vorzitters met hun naam
~~en ~~aan~~periode-begin-en-einddatum.Gevat in glas-in-lood.~~

Alle ramen zijn versiert met glas-in-lood in Vlaamse renaissancestijl. In het midden van ieder paneel komt een medaillon voor. Totaal 184.

1957. M. Van Damme=ontw./Lechantre et Massy=uitv., nr. ~~129 tot 146~~
 Huybrechts, nr. 1 tot 4, 9 tot 12, 17 tot 20, 25 tot 30, 37 tot 40,
 45 tot 52, 61 tot 66, 73 tot 78, 85 tot 90, 97 tot 100,
 105 tot 110, 117 tot 128, 141 tot 144, 149 tot 154
 161 tot 166, 173 tot 178.

Iste verdieping:

Trophal:

boven:

1. Familiewapen - Gommer
2. De Wilde
3. De Witte
4. Fratlier

onder:

5. Winter
6. Lente
7. Zomer
8. Herfst

Iste cabinet - schepen:

boven:

9. Familiewapen - De Bane
10. Pluymoen
11. D'Alleys
12. Croeselin

onder:

13. Agnes
14. Michiel
15. Johannes
16. Magdalena

2de cabinet - schepen:

boven:

17. Familiewapen - d'Ercle
18. Immeloot
19. Thevelijn
20. De Lanque de Scheur-

putte

21. Martinus

22. Petrus

23. Jacobus de meerdere

24. Nicolas

Kabinet - Secretaris:

boven:

25. Familiewapen - Thibault de Boe-
singhe
De la Tour du Pui
Wallon capelle
Van Lille
Van der Stichele
De Gheuw

onder:

31. St. Jacobskerk
32. St. Pieterskerk
33. St. Maartenskerk
34. O. L. V. van Brielenkerk
35. St. Janskerk
36. St. Niklaaskerk
Sekretariaat Burgemeester:

boven:

37. Familiewapen-Zannekin
Van Roode
Bulteel
Bonnaert

onder:

41. Draak van het belfort
42. O. L. V. van Thuin
43. Stadsnar
44. Reus Goliat

Kabinet Burgemeester:

45. Familiewapen-De Cest
Van de Woestijne
46. Hanneron
47. Lansaem
48. De Brievere
49. De Lichtervelde
50.

51. Familiewapen-Van Schoten
52. Van Dixmuide
onder:
53. Wassen van wol
54. Spinnen
55. Maken van kettingdraden
56. Weven
57. Lakennaarden
58. Lakenplooiën
59. Lakenverven
60. Lakenverkoop:
Voorgevel - markt:
boven:
61. Familiewapen-Bell
62. Paeldine
63. De Vroede
64. Van Lo
65. Bruggevoet
66. Medem
67. Oud-stadszegel/Lotharinge kruis
68. Lotharinge kruis
69. lakenhalle
70. ommuurde lakenhalle
71. Lotharinge kruis
72. Lotharinge kruis
Bureel schpenzaal: (achtergevel)
boven:
73. Familiewapen/Wijnkelman
74. Willems de Bisterveld
75. De Moucheron
76. D'Outrive d'ydewalle
77. De Ruescas
78. Premesque

IEPER, Stadhuis-Lakenhalle - Grote markt

1968. A. Bryns, nr. I-2=ontw.

Van de Weghe-Amphora, nr. I-2=uitv.

Massy-Lechantre

Raadzaal: Iste verdieping

I. Vlaams historisch verleden in 50 taferelen uitgebeeld:

B.M. Graaf Boudewijn XI van Vlaanderen en gravin Maria de Champagne met hun adellijke wapenschilden.

errond: groepen bestaande uit soldaten, ambachten en gilden met hun vaandels.

Het leven in en rond de halle, als markt en beurs van de lakenhandel.

O. Ieper verbroederde met Champagne, Avignon, Bordeaux, Lyon, Reims, Parijs, Genua, Florentie, Londen en Aken met hun stadswapens. De mensen aan het werk.

get. 1968. A. Bryns=ontw./Amphora-Van de Weghe=uitv.

2. Roosvenster - M. Belgische leeuw "offerbereid als ver-
weer".

1981

vervolg:

2. errond: Soldaat te paard
6de lancers Ieper-Siegen
ruiter te paard I4-I8.

zijvleugel: Iste en 2de verdieping:

I60 medaillons gevat in glas-in-lood, get. Massy-Lechantre

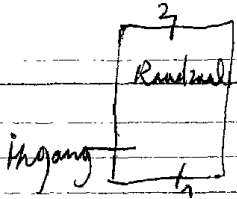

IEPER, Stadhuis-Lakenhalle - Grote Markt

Bibliografie:

Eigen doc. Brief van R. Van de Weghe=nr. I

Gazet van Antwerpen, 7-8-1968=nr. I p. II

F. Defour - Monumentales glasgemälde in Ypern, in: Glaswelt,
1970, nr. 3=nr. I

Jan Breyne, Luister van Ieper, 1996=nr. I-2

vergevel

vergevel: grote markt 24 medaillons

2de verdieping 72

1de verdieping 64

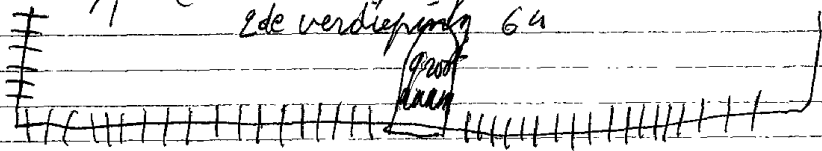

- I134. Handschoenmaker
 I135. Bontwerker
 I136. Timmerman
 I137. Metselaar
 I138. Bakker
 I139. Beeldhouwer, get. 1957, ontw. M. Van Danne/uitv. Lechantre/Massy
 I140. Edelsmeden
 Bureau-stadsfunctionaris:
 boven:
 I141. Familiewapen/Wevele
 I142. Van den Hemde
 I143. Valcke
 I144. Tant
 onder:
 I145. Boterpoort
 I146. Meessen (Rijselpoort)
 I147. Tempelpoort
 I148. Antwerpse poort (Menenpoort)
 Gevel-Grote Markt:
 boven:
 I149. Ramiliewapen-Cardinael
 I150. Van de Putte
 I151. Carton
 I152. De Corte
 I153. De Maets
 I154. Van Sconevelt
 onder:
 I155. Boesingeport
 I156. Dixuidepoort
 I157. Overdracht-Briemensluis
 I158. Persoverdracht
 I159. Thouroutpoort
 I160. Elverdinepoort

Antonyzaal - achtergevel:

boven:

- I61. Familiewapen-De Boom
- I62. Van Acker
- I63. Ragaerd
- I64. Hallois
- I65. Peper
- I66. Van Beselaere

onder:

- I67. Portret-Boudewijn VII
- I68. Diederich van den Elsas
- I69. Philipus van den Elsas
- I70. Margaretha v. Constantinopel
- I71. Ferdinand van Portugal
- I72. Gewijde van Dampere

W33rgevel:

boven:

- I73. Familiewapen-Boeteman
- I74. De Schildere
- I75. Brijde
- I76. De Wale
- I77. Van den Eekhoutte
- I78. De Grandcourt

onder:

- I79. Poetret-Robrecht van Bethune
- I80. Ludovicus i Cressiacus
- I81. Lodewijk van Maele
- I82. Philipus de Stoute
- I83. Philipus de Goede
- I84. Karel de Stoute

I85.

- onder: (onvolledige teksten) met tafereel
 79.. Sprookje
 80.. Sprookje
 81.. Sprookje
 82.. Sprookje
 83.. Ridder met jonkvrouw
 84.. Ridder met jonkvrouw
 Marktgevel:
 boven:
 85.. Familiewapen-De Meerendree
 86.. De Corte
 87.. De Meezenmaker
 88.. De Belver
 89.. ~~Rijckebasch~~
 90.. De Wulf

onder: (onvolledige teksten)

- 91.. Vogelen van eenen voeren
 92.. Geen perel dient bij nacht
 93.. Is wijs ist mal
 94.. Raets of min en heeft geen val
 95.. Liefde leert singen
 96.. Van twee een

2de verdieping:

Traphal:

boven:

- 97.. Familiewapen-Bardonc
 98.. Reynier
 99.. Broederlam
 100.. Bossaert

101..

Adel:
 101.. Huwelijk

102.. Dood

103.. Geboorte

104.. Militie

Kabinet - schepen:
boven:

I05. Familiewapen/Waghenaere
I06. De Blonde
I07. Teispere
I08. Van de Pereboom
I09. De Boerlike
I10. Van Provijn

onder:

III. Watermolten
II12. Bever
II13. Kindersprookje
II14. Lose visserke
II15. Fontijn met beeld
II16. Ark van Noe

Administratie:

boven:

II17. Familiewapen/Colaert
II18. Bommaere
II19. De Stier
II20. Van Passchendaele
II21. De Bruyne

~~onder~~ I22.

II23. Van Hove
II24. Aernoudt
II25. Schattin
II26. Van de Wijngaerde
II27. Pauwelin

II28. Mariaval

onder:

II29. Visverkoper
I30. Smid
I31. Slachter
I32. Brouwer
I33. Pottenbakker

LEPER-
VLAMERTINGE, E. Z. Karmelietessen - Marshofstraat 6

leper

I. Modern decoratief-glas-in-lood; via de loodverdeling is er een symbolische tekening uitgedrukt, vertrekkende van de cirkel. Geen schildering, alleen vorm en kleur.

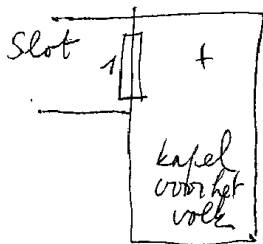

PEENE-DE LODDER, nr. 8-10.

DE FALLOISE, nr. 9 (~~nr. 9~~ met zekerheid)

ontw.

nr. 1-7-9

nr. 2 tot 6

uit Oosterrath

1. B. Boodschap aan Maria
- M. Offer van Issak en Abraham
0. Adam en Eva verjaagd uit het paradijs.
2. B. Wonderbare visvangst
- M. Doop van Kristus
0. Aanbidding der herders
3. B. Blijde intrede te Jerusalem
- M. Jezus geneest de zieken
0. Vermeignuldeging der broden
4. B. Gevangenneming van Jezus
- M. Verradd van Judas
0. Laatste avondmaal
5. B. Kalvarie
- M. Kruisdraging
0. Bespoting van Kristus
6. B. Pinksteren
- M. Hemelvaart van Kristus
0. Verrijzenis van Kristus
7. B. Petrus doopt de mensen
- M. Roeping van Paulus
0. Steniging van Stefanus
8. Top: engel
- B. O. L. V. v/d. Rozenkrans geeft de Scapulier aan Simon Stock.
0. Theresia en kind Jezus omringd door engelen, get. Peene-De Lodder.
9. L. Petrus
- R. Jacobus
0. (v. links naar rechts)
Chrisoles-Marguerite van Ieper-
Amandus-Idesbaldus-Walburga-
Karel de Goede
10. B. Tafereken, *tenen v.d. H. Bruno, 1929*

Bibliografie:

Catalogue general par numeros d'ordre des cartons pour vitraux

3346 = nr. 10.

Archief van het bisdom Brugge, bundel 15 = nr. 2 tot 6-8-10.

Bulletin des commissions royales des arts et des monuments

1928, blz. 403 = nr. 10

1933, blz. 135 = nr. 8

L'artisan liturgique, 1934, 8^e jg. - nr. 34, blz. 72 I = nr. 9 ? - niet overtuigend

ander onderwerp vermeld.

Zie eigen documentatie - Osterrath

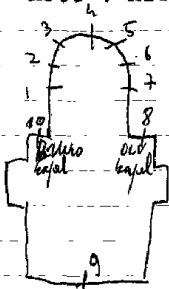

1926 CRICKX-CRESPIN

1. Top: wapen van Ieper
St. Maarten, get. Crispin-Crickx
2. Top: wapenschild
Niklaas
3. Top: wapenschild - West-Vlaanderen
Donaas, get. Crespin-Crickx
4. Dominikus
5. O. L. V.
6. Simon Stock
7. Top: Pauselijk wapen
stadswapen-bisschoppelijk wapen
- L. Wapens van: Ieper-Doornik-Kortrijk
Brugge.
- M. Wapens van: korenbloem-handschoenmakers
Kan. Thichon-Mens. Halme.
- R. Wapens van: Brussel-Duinkerke-Bergen
Nijvel.
8. 22 adellijke wapens.
In het midden: van boven naar onder.
Engel wekt Jozef op.
Bezoek Maria Elisabeth
Doop van Kristus
Johannes de dooper predikt
Dood van Johannes, get. Crickx-Crespin.
9. Wetenschap
10. Raad
11. Vreze Gods
12. Wijsheid
13. Verstand
14. Sterkte
15. Vroonheid
16. IJde kerk
17. Top: God de vader
L. Petrus
R. Paulus

18. De synagoog

19. 22 gemeenten en stadswapens

In het midden: van boven naar onder

5 taferelen over het leven van St. Nikolaas

20. 15 adellijke wapens

21. Thomas van Aquino

22. Juliana van Cornillon

23. Paus Pius X

1926

Foto repertorium v/h. meubilair v/d Belg. Bede kerk
Prov. West. kanton Ieper II

1979 Jul. P 21 = n. st. 23

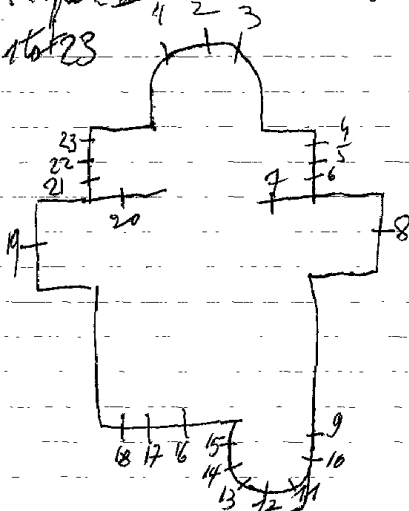

INCOURT-Opprebais, St. Aubainkerk

1954. CRICKX, nr. 2-3-5 tot 8-10 tot 13 of herstelde
nr. 1-4-9

1. Katerina

2-3-5. Glas-in-lood

6-7-8. Glas-in-lood met geschilderde ornamenten, 1954

9. H. Geest

10 tot 13. Glas-in-lood met geschilderde ornamenten, 1954

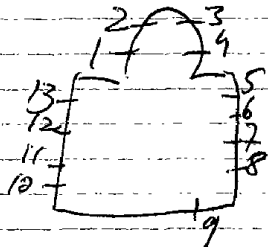

Atelier Crickx herstelde

INCOURT-Glimes, St. Jozefkerk

1925. J. Lecomte, Brussel, nr. Itot 19

- 1-2-6-7. Decoratief glas-in-lood, zonder schildering, klassiek
3-5. Beschilderd glas-in-lood met ornamenten.
8. Biddende engel
9. Hubertus
10. Florian
II. Ghislanus, 1925
12. Paus Clement, 1925
13. H. Familie, get. 1925, J. Lecomte, Brussel
14. Cecilia omringd door muciserende engelen
15. Rosalie, 1925
16. Theresia van het kind Jezus, 1925
17. O. L. V. koningin, 1923
18. O. L. V. van de rozenkrans
19. Biddende engel

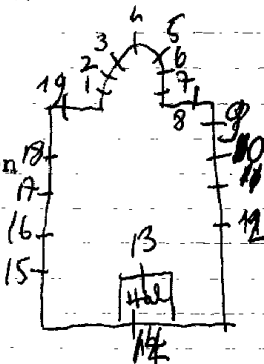

1923 herstelde J. Desmet nr. 1+4

1898. J. DOBBELAERE, nr. 3

1980 G. DE LODDER, nr. I-2-4-5. (6-8 tot 22)

1906 LADON, nr. 7

1884 Sam Louche (fragmenten = raam 6-8) zie deel C =¹⁹⁸⁰

1. Jacob

2. O.L.V. van 7 smarten

3. Kalvarie, get. J. Dobbelaere, 1898 wapenschild Baron de Photho

4. Amandus, get. G. De Lodder - Naaldenstraat Brugge

5. Mathildis

6. Jozef = oud glas (vermoedelijk ~~Dobbelaere~~ ^{S. Louche}) gevat met glas-in-lood = De Lodder7. Cecilia ¹⁹⁰⁶8. Melanie = oud glas (vermoedelijk ^{S. Louche}) gevat met glas-in-lood = De LodderBibliografie:

Archief bisdom Brugge, buidel 15 = nr. 3-6-7-8.

Catalogue general par numeros d'ordre des cartons pour vitraux

nr. 557 = zijn tien glas in lood ramen in de zijbeuken

gemaakt in 1898.

Biographie Nationale, deel 33, p. 425 = nr. 7

- 9. Matthias
- 10. Simon
- 11. Bartholomeus
- 12. Jacobus minor
- 13. Johannes
- 14. Andreas
- 15. Petrus
- 16. Maria koningin
- 17. Paulus
- 18. Jacobus mayor
- 19. Thomas
- 20. Philippus
- 21. Mattheus
- 22. Thaddeus

1986



Foto repertorium v/h. Meubilair v/d. Belg.
 Bedehuizen, Prov. W.vl. kanton Izegem
 1976, P 16 = nr. 2-78

INGELMUNSTER, Kapel O.L.V. van 7 weënen - Oost-rozebekestraat

1886. S. COUCKE

1. Rosella
2. Angela
3. Jan de dopper
4. Theresia

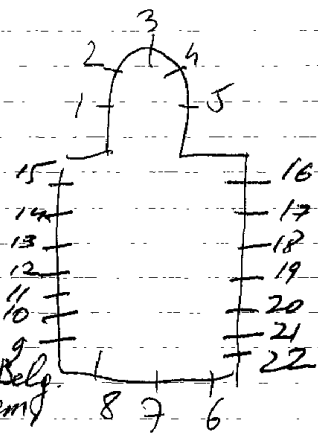
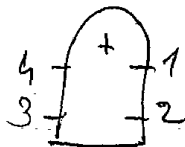

Bibliografie:

Verz. Steinmetzkabinet - Brugge - glasraamontwerptekeningen
C. Van de Velde, Catalogus van de tekeningen I, nr. 1 tot 4
(blz. 49 tot 58)

zie eigen nota's

INGELMUNSTER, Gemeentehuis

1984 De Waele

Glas-in-beton = voorgevelraam boven de ingang

eigen foto's

Tzelt

INGELMUNSTER, E. Z. van Maria - Schoolstraat 8

1970-De Waele

Gang-gelijkvloers:

Wapenschild boven de deur, gevat in glas in lood.

Hall:

Mariamonogram, gevat in glas in lood.

eigen notities

INGELMUNSTER, O.L.V. onbevlekt ontvangeniskerk

Roeselare

Kortrijk str.

1960. Michel Martens

I. (Glas in beton) O.L.V., 1960.

(dit gebouw was vroeger een fabriek).

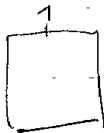

Bibliografie:

ONS LAND, 45 jg. - nr. 51 - 21-12-1963, blz. 3 tot 7.

WEST VLAANDEREN, nr. 73 - 13° jg. - 1964, blz. 68.

1952, blz. 46.

eigen noten

ITTRE, St. Remigiuske rk

Tulise

1881.

nr. 1-2-3-4

nr. 5-6-7

nr. 8

London

1. Wonderbaar verhaal over het mirakuleus beeld van O.L.V. van Ittre-Engel meld Woodschap aan 2 ridders, 1881.
2. Processie en wonderbare genezing.
3. Verering van het mirakuleuze beeld.
4. Processie met de kaars.
- 5-6-7. zijn 6 tafereelen uit het leven van Remigius.
8. L. Engel
M. Lutgardis bij het kruis
R. Twee medegusters.

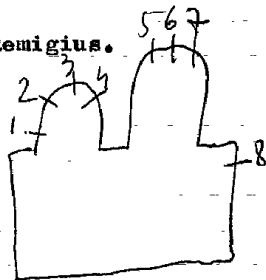

Bibliografie

Verslagen van de diocesaine kommissie van het aartsbisdom Mechelen
Deel II, blz. 183 - 1897. (staat vermeld dat deze ramen van
Ladon zijn. Hun stijl en kenmerken
veronderstellen een andere gla-
zenier.

Biographique National, 33^{de} deel, p. 425 = nr. 8
Repertoire Photographique du mobilier des sanctuaires,
de Belgique, Prov. de Brabant, Canton de Nivelles, 1977, p. 34 = nr. 1

ITTRE-Haut-Ittre, St. Laurentiuskerk

1913. Charles Fontana, nr. 3 tot 9
1914. nr. 1-2

1. Karolus Borromeus, 1914 = adelijk wapenschild
2. Juliana + wapenschild
3. L. Hubertus
R. Laurentius, get. Ch. Fontana, 1913
4. Jozef
5. O. L. V. + adelijk wapenschild
6. Cecilia
7. Paus Leo
8. Jan de dooper
9. B. Pelikaan
0. Adelijk wapenschild

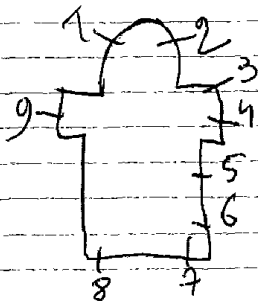

ITTRE-Virginal-Samme, St. Petruskerk

1. Kristus Koning
 2. Kristus op het meer van Galilea
 3. Petrus
 4. St. Pietersbasiliek en plein te Rome
 - 5 tot 12. Alle ramen hebben decoratieve bloemenversieringen gestyleerd en gespreid over gans de oppervlakte.
 13. Jan de dooper.
- Alle ramen werden vervaardigd met een bepaald soort Amerikaans glas. Of glas uit de omgeving.

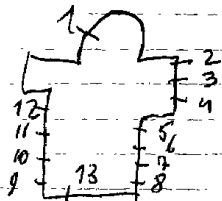

vernield door Aflernak.
 IZEGEM, St. Jozefkliniek - Zusters van Maria -
 Roeselarestraat 47.

1914. J. DOBBELAERE, nr. 5 tot 8.

RODERBURG, nr. 1 tot 4 - 9 tot 14. *vier mooie ramen*

Van WALLEGEM, nr. 26 tot 32. *zeer mooi*

1980 *vernumme*

Kapel:

1. Jesus ontmoet zijn moeder.
2. Terugvinding in de tempel.
3. Vlucht naar Egypte.
4. Opdracht in de tempel.
5. Karolus Borromeus, get.
 J. Dobbelaere, 1914.
6. Dood van Jozef.
7. Boodschap.
8. Donatius.
9. O. L. V. van 7 smarten.
10. Graflegging van Kristus.
11. Pieta.
12. Kalvarie.
13. Wapenschild
14. Wapenschild.

Ingang kapel:

15. Lam Gods
16. Pelikaan
17. Lelie
18. Druiventrossen
19. Korenhalm
20. Rozen

*medaillon
 gewant by
 glas-in-lood*

Verbindingssgang naar kapel:

21. Barmhartige samaritanaan.
22. Wapen prov. Oost-Vlaanderen.
23. Wapenschild
24. Wapenschild van het klooster. *10*
25. Wapenschild van Izegem. *g*

Doopkapel - 1^o verdieping:

(uitbeelding der symbolen of attributen der 12 apostelen).

26. B. Vlam

O. Bijl

Bibliografie:

27. B. Kruis

O. Mes

Catalogue general par numeros d'ordre des

cartons pour vitraux: 2969 = nr. 8

28. B. Papierrol

O. Zaag

2970 = nr. 6

2971 = nr. 5

29. B. Zwaard

O. Winkelhaak

2972 = nr. 7

30. B. Schelp

O. Kelk en slang

31. B. Twee sleutels

O. St. Andrieskruis

32. Vis

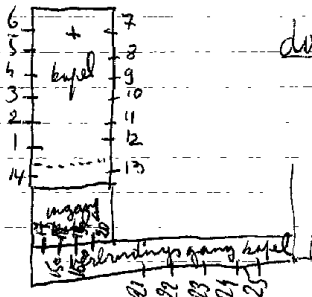

doopkapel: 1^o verdieping

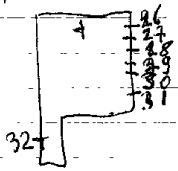

1904 Louche, no. 1-2

1. L. Clara

R. Fidelis, 1904

2. L. Petri à Canneaire

R. Margaretha à cortona

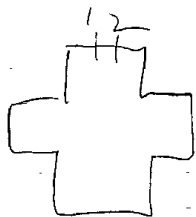

Brugge - Steinmetz kabinet - ontwerp tekeningen Louche

IZEGEM, O.L.V. Banneuxkapel - Roeselaresteenweg 33I

1952. De Seyn G. = ontw. / De Sander G. = uitv., nr. Ttot8

1. Breng allen veilig thuis. In gevangenschap.
2. Nooit meer oorlog. Bij het graf van een soldaat, get. De Sander-De De Seyn, Tielt.
3. Kom het lijden verzachten. Maria bij een zieke.
4. Maagd der armen. Izegem dankt. Bouw van de kapel.
5. Bescherm onze jeugd. O.L.V. verschijnt.
6. Bescherm alle volkeren, get. De Sander-De Seyn.
7. Bescherm onze gezinnen.
8. Bescherm onze stad.

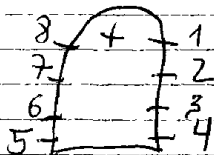

IZEGEM, St. Jozefkliniek - Zusters van Maria
Roeselearestraat 47

1980. M. Vernimme, nr. 1 tot 8
Van Walleghem, nr. 9-10

kapel

Kapel: - Iste verdieping.

1. Zon

2. Vis

3. B. Twee sleutels

O. St. Andrieskruis

4. B. Schelp

O. Kelk met slang

5. B. Papierrol

O. Zaag

6. B. Zwaard

O. Winkelhaak

7. B. Knots

O. Bijl

8. B. Kruis

O. Mes

9. Wapenschild van de stad Izegem (in licht kast)

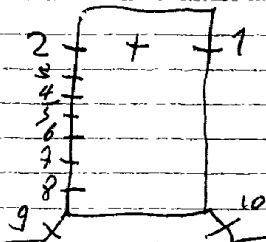

gang 1ste verdieping

10. Wapenschild van de congregatie (in lichtkast)

IZEGEM, Openbare bibliotheek, Grote Markt 20

1988. Koen De Waele

Gelijvloer

Kleuterhoek: glas-in-beton (zeer decoratief)

IZEGEM, H. Familiekerk

Itot22. modern decoratief glas in lood. Geen schildering, noch symboliek of onderwerp. De loodverdeling en de kleurcompositie herhaald zich steeds in dezelfde tekening bij al de ramen.

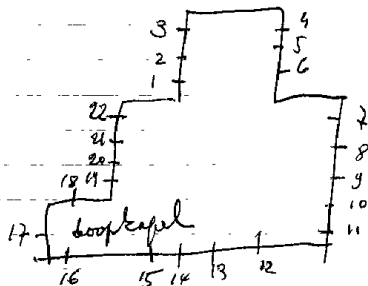

IZEGEM, E. Z. v/d. H. Familie - Leenstraat 64

1. Geloof (drie ringen)
2. Hoop (vis en anker)
3. Bemin (Lam Gods-brandend wierookvat)

Geenschildering, loodverdeling is tekening met aangepaste kleuren.



IZEGEM, H. Hartkerk

Koeselare

1957. Guj De Lodder

1. Twee wapenschilden
2. H. Hart van Jesus verschijnt aan Maria Margaretha à Lacoque.
3. Twee wapenschilden met de St. Pietersbasiliekkoepel te Rome en de belgortoren van Brugge op de achtergrond.

N.B. het is decoratief glas in lood met grisailleschildering.



12EGEM -
EMELGEM, St. Petruskerk

12egem

1956-J. Colruyt = ontw. = Heldenstraat 46 om heel
Crickx = uitv.

I.O.L.V. hemelvaart, get. J. Colruyt = ontw. / Crickx = uitv.
2. Roeping van Petrus.

In 1956 restauratie atelier Colpaert



Archief atelier Colpaert - Rijksarchief
Brussel

1865. J. B. CAPRONNIER

1. Laat de kinderen tot mij komen, get. J. B. Capronnier, 1865.
2. Opdracht in de tempel, get. J. B. Capronnier, 1865.
3. Aanbidding der herders, get. J. B. Capronnier, 1865.
4. Opvoeding van maria in de tempel, get. J. B. Capronnier, 1865.

Bibliografie:

Catalogue de la collection de cartons de vitraux
peints de la succession de J. B. Capronnier à
Bruxelles, 1892, blz. 64.



IZEGEM, Kasteel van Baron Gillis de Pelichy
nu: kasteel "het blauwhuis" - Kasteelwijk 3

1887 ~~VERHAAGEN~~
Casier, nr. I-2

Kapel:

1. B. Theresia, O.L.V., Johannes, Benediktus
O. Karolus Borromeus, Alexander, Savina, Engel Rafael.
2. Glas-in-lood met 9 medaillons versiert met lelies
en rozen.

Salon:

- 3-4. Glas-in-lood met 8 medaillons versiert met familie-
wapenschilden gedragen door engelen. Gebruik van veel
glazuren.

Bibliografie:

Atelierboek Casier, nr. I-2

Leuven, Knobc

Kapel

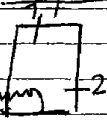

Salon

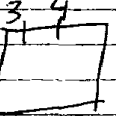

voorzijde

Tel. 051-314214

IZEGEM, Maria rustoord - Meense steenweg 82

1963. Jacques Colpaert, of 1964 *ontwerp + uitvoering*

15 ramen met motieven uit de litanie van O.L.V.

O.L.V. figuur staat, centraal (koningin van de vrede) met alleen geschilderde teksten als uitbeelding. Het overige is decoratief glas in lood, zonder schildering of tekening.

Bibliografie: V.A.B. Gids 1966, blz. 384.

Brussel Rijksarchief Fonds Colpaert

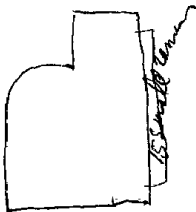

Roeselare

UZEGEM, SOCOVAR(schoenfabriek) Gentse straat 79
(vroeger was het een rustoord van de Zusters van Maria).

- 1927.COPPEJANS,nr.1-2-3.
- 1927.PEENE-DE LODDER,nr.4-5-6-7.

- 1.Laat de kinderen tot mijn komen, get. Coppejans, 1927.
- 2.M. Mart van Jezus.
- 3.Pieta.
- 4.L.B. Ark des verbonds
 - o. Lelie
 - M.O.L.V. Middelaars
 - R.B.M. Geest
 - o. Kerk
- 5.L.B. Toren van David
 - o. Ark
 - M. Vincentius, get. Peene-De Lodder.
 - R.B. Deur
 - o. Goude poort.

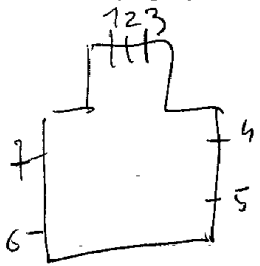

6. L. B. Korenhalmen

0. Kelk

M. Theresia van het kind Jezus

R. B. Broden en vissen

0. Druive ntros

7. L. B. Lam

0. Pelikaan

M. Josef

R. B. Broden

0. Kelk.

Bibliografie:

Catalogue general par numeros d'ordre des cartons pour vitraux

3294 = nr. 4

3295 = nr. 7

3296 = nr. 5

3297 = nr. 6

zie ook de nummers } 3394
 } 3395
 } 3396
 } 3397
 } zij betrekken hetzelfde

Heden (1972) staan er moderne glas-in-lood ramen in, met motieven afkomstig uit de vorige ramen gemaakt in 1925.

1. Ave Maria
 2. Dood van Jozef
 3. I. H. S.
 4. Palmboom
 5. Bron
 6. Twee herten
 7. Kelk
 8. Twee duiven
 9. Pelikaan
 10. Brood en vissen
 11. Twee vazen
 12. Ark des verbonds
 13. Kopere slang
 14. Manna
 15. Altaar
 16. Palmboom
 17. Lam Gods
 18. Wijnpers
- Gang: St. Jozef

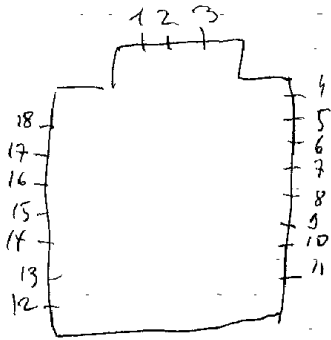

Bibliografie:

Catalogue general par numeros d'ordre des cartons pour vitraux:

3197 = nr.2

3198 = nr.1-3tot18.

12E GEM-
EMELGEM, E.Z.v/d. H.Vincentius à Paulo - Prinsesstraat 15 *Loeslare*

1937. *Peene Smakelijk?*

De ramen zijn: dekoratief glas in lood, zonder schildering en de loodverdeling is tekening.

Het zijn motieven uit de litanie van O.I.V. (medaille) *gevat in glas in lood.*

- I. Koperse slang
2. Lam Gdds
3. Lelie
4. Druiventros
5. Pelikaan
6. Ark van Noe
7. Santa Maria
8. Vis
9. N. Hart
10. Brood en vis
- II. S.V. = St. Vincentius.

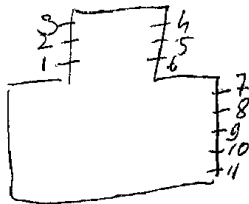

Bibliografie

Catalogue general par numeros d'ordre des cartons pour
vitraux ; 2728 = n. 1 tot 11.

- 1/5. Glas-in-lood met beschilderde bloemornamenten.
2. B. Aanbidding der herders
O. L. Suzanna
M. Amilius
R. Godelieve
3. B. H. Mart van Jesus verschijnt aan Maria Margaretha à l'acoque.
O. L. Alexander 1903
M. Hilarius
R. Savina
4. B. Jezus in hof van Olijve.
O. L. Karolus Magnus
M. Albertus
R. Theresia
6. B. Milonius 1968
O. L. Remackles
M. Eligius
R. Rex Dagobertus
7. B. Predeking van Milonius
O. L. Eligius 1903
M. Jozef
R. Franciscus van Assisi
8. B. Simon Stock ontvangt de scapulier van O. L. V. 1903
O. L. Theodorus
M. Constaninus
R. Edwardus
9. Kristus voor Pilatus 1931
10. Hemelvaart van O. L. V., get. C. Van Nevele 1906
11. Jezus bij Jozef, als timmerman, get. O. Ganto 1957
12. Don Bosco en de jeugd. 1957
13. Eligius en Thillo 1958

14. L. Crespin 1958

R. Antonius, get. Ganton

15. Doop van Kristus, get. Rodenburg, 1928

16. Opdracht in de tempel, get. Roderburg, 1929

17. L. Cecilia, get. O. Ganton 1954

R. Barbara

18. L. Agnes

R. Goretti, get. O. Ganton. 1954

19. Paus Pius X, paus van de kinderen. 1957

20. O. L. V. van Lourdes

21. Kroning van O. L. V. get. C. Van Nevele. 1957

22. Boodschap aan O. L. V. 1934

23. B. O. L. V. geeft de rozenkrans aan Dominikus

O. L. Virginia

M. Jozef

R. Barbara

24. B. Meatste avondmaal

O. L. Ivo

M. Augustinus

R. Sophia

25. B. Kalvarie

O. L. Lutgardus

M. O. L. V.

R. Juliana van Cornion

1948 = Vanten Jenvon
Wachty Kraan

1903. DOBBELAERE, nr. I tot 5-7-8-23-24.

1948. VAN NEVELE, nr. 6-10-21-25.

~~1954~~ VAN NEVELE, nr. II-12-19-20 = alleen ontwerp.

1957. O. GANTON, nr. II-12-13-14-17 tot 20.

1931. RODERBURG, nr. 9-15-16-22.

Bibliografie:

-Catalogue general par numeros d'ordre des cartons pour vitraux:

- nr. 1 = 1640
- nr. 2 = 1683-1684-1686-736
- nr. 3 = 734-1682-1688-1697
- nr. 4 = 735-1681-1685-1687
- nr. 5 = 1679
- nr. 7 = 738
- nr. 8 = 1694-1695-1696
- nr. 23 = 1691-1692-1693
- nr. 24 = 737-1689-1690-1698

Bulletin des commissions royales des arts et des monuments

1902, blz. 330 = nr. Itot 5-7-8-23-24.

Archief van het bisdom Brugge, bundel 15 = nr. Itot 5-7-8-15-16-23-24.

kon. Besluit 14-8-1903 = nr. 7645-78.3242

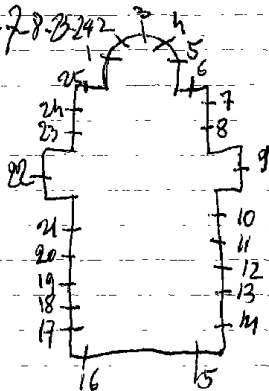

JARBEKE-
SNELLEGEN, St. Eligiuskerk

Bruyere 2

1912. J. DOBBELAERE

1. L. Edmundus

R. Camilius

2. L. Karolus Borromeus

R. Petrus

3. L. Benediktus

R. Adrianus

4. L. O. L. V.

R. Jozef

5. L. Adelaidis

R. Leo

6. L. Bernardus

R. Theodorus

7. L. Jan de doper

R. Eligius, get. J. Dobbelaere, 1912

1998 en 2000 Herstellingen Franchoot Paul

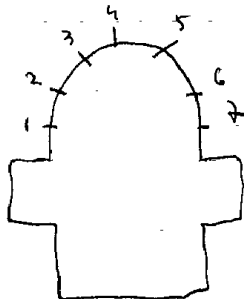

Bibliografie

Bisdon Brugge, bundel 20 = Itot7.

Catalogue general par numeros d'ordre des cartons pour vitraux:

nr.1 = 2801-2802

nr.2 = 2803-2804

nr.3 = 2805-2806

nr.4 = 2807-2808

nr.5 = 2809-2810

nr.6 = 2811-2812

nr.7 = 2813-2814

1898. Ladon: nr. II = (~~toegeschreven~~)
" nr. 6-18
" nr. I tot 5-7 tot 10-12 tot 17.

1. L. Karolus Borromeus
2. L. Gerardus
3. L. Angelmas
4. L. Jozef
5. L. Augustinus
6. Arnoldus, 1908
7. Argaretha Maria à Lacoque
8. Angeli Custodes
9. Geneveva
10. Barbara, 1897
11. H. Familie, 1898
12. Mauritius
13. Genadestoel, 1878
14. Marcella
15. Germana
16. Jan Berchmans
17. Helena
18. Bernardus

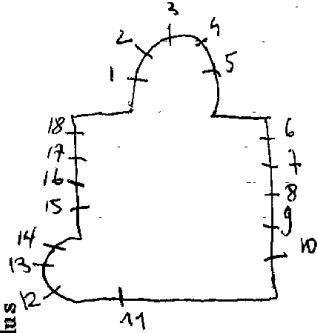

Bibliografie:

Archief bisdom Brugge, bundel 21 = nr. 1 tot 18.

Biographie Nationale, deel 33, p. 425 = nr. 11

1986 tot 1990 Herstellingen Franchoot Paul

1932. Coppenjans.

1. O.L.V.v. Lourdes. 1932. Coppenjans *Lehejs*

2. L. Antonius (1932) *San Joas*
R. Jozef

3. L. H. Hart (1932) *Weld an hortic*
R. Vedastus

4. L. Godelieve (1932) *Pelikan*
R. Apollonia.

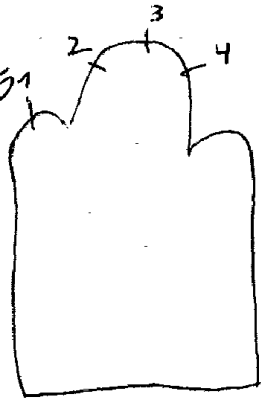

Bibliografie

Archief bisdom Brugge: bundel 23

Wol

JABBEKE-Varsenare, Zusters H. Kindsheid Jezus - R.V.T.
Avondrust - De Maanlaan 52

1986. *Crul leo*
Crul leo

nr. Itot8

nr. 9 *oud glasraam ± 1900 aangepast*
met nieuw glas-in-lood

kapel:

Itot8. Decoratief glas-in-lood, geen schildering, alleen vorm en kleur. Loodverdeling is tekening.

inkomhal:

9. H. Johanna de Chantal. Bestaand glasraam ± jaar oud. Herlood en verwerkt met een nieuwe versiering bestaande uit gestyleerde bomen en een vlammend hart.

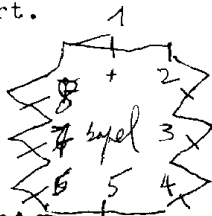

zie eigen documentatie - open deuren

JABBEKE-Varselare, Witte paters - missionarissen van Afrika ^{wel}
De Manlaan 50 NOVICIAT

PEETERS FRANVS = ontwerp

16. Glas-in-lood met chiromotief als versiering steeds op dezelfde wijze hernomen. Het glas-in-lood bestaat uit verschillende gele glazen. Chiro in rood glas en boven- en onderaan met blauw glas.

17. Kruis - als versiering in glas-in-lood.

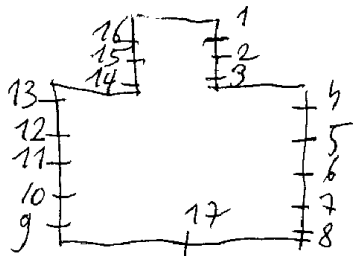

~~JABBEKE-~~
ZERGEEM, E.Z.v.St.Vincentius - Kapel - Dorpstraat 2 ^{Wital}

1962. Van der Weghe.

- 1 Inkomhal: glas in betonraam (abstrakt motief).
- 2 Kapel: glas in lood decoratief (abstrakt motief).

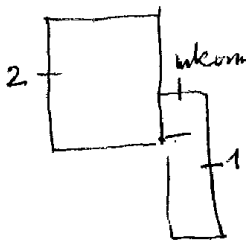

JABBEKE, St. Blasiuskerk

Gistel

1885. DOBBELAERE, nr. 1-2-3 (alleen het boogveld).

1953. RODERBURG, nr. 4-5.

1953. ANNIS, nr. 1-2-3-6 met medewerking van zijn zoon *l. over Stefaan*

1. L. Karel de Goede, gett. C. Annis, Brugge

R. O. L. V. Middelaere

2. L. Blasius

R. Kalvarie

3. L. Jozef

R. Godelieve

4. Maarten, gett. Roderburg, 1953

5. Cecilia bespeeld het orgel.

6. O. L. V. van Oostakke r en de wonderbare genezing van Pieter De Rudder, 1953, gett. C. Annis. *met*

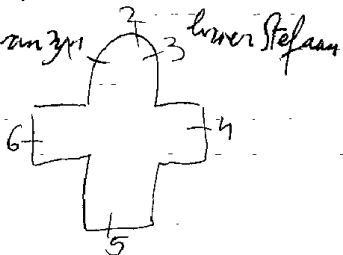

In de boogvelden van ramen 1-2-3 zijn nog overblijfselen van Dobbelaere bewaard gebleven. I. O. L. V.

2. God de zoon

3. Jozef

JABBEKE-

STALHILLE, St. Jan de dooperkerk

Brugge - N.

4



1 2 3

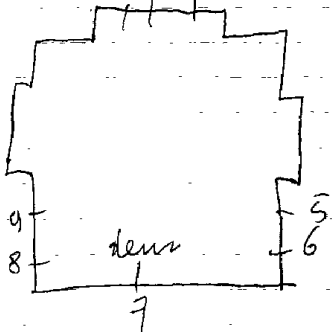

1907. J. DOBBELAERE, nr. 1-2-3.

1933. PEENE, nr. 4

MARTENS, nr. 5 tot 9.

1. O.L.V. 1907

2. H. Hart van Jesus 1907

3. Jan de dooper 1907

4. (roosvenster) B. Lam Gods 1933

L. Pelikaan

R. Broden en vissen

5. Henrikus

6. Kamiel van Lellin

7. L. engel, get. Martens, Damme

R. Engel

8. Karel de Goede

9. Alfonsius van Liavori

1995 Atelier m. Jeneve herstelde

Bibliografie:

Archief van het bisdom Brugge, bundel 20 = nr. Itot4.

Catalogue general par numeros d'ordre des cartons pour vitraux:

nr.1 = 2195

nr.2 = 2194

nr.3 = 2196

nr.4 = 3649

JALHAY-Solwaster, St. Antoniuskerk

nr. ItotIO

- 1. Twee nonnen vereren de eucharistie
- 2. Jezus de kindervriend
- 3. O. L. V. onbevlekt
- 4. Johannes de evangelist
- 5. Antonius van Padua
- 6. Franciscus van Assisi
- 7. Pastoor van Ars
- 8. Ignasius van Loyala
- 9. Petrus
- 10. Anna

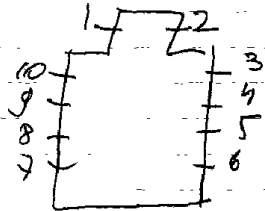

Orchestr. Kersteldok

JALHAY-Tiege, O.L.V. van de zegkerk

1953. Paule Nolens=ontw./Atelier Hubert Felix=uitv.

1975. L.M. Londot, nr. 2-3

I. Decoratief glas-in-lood. Loodverdeling is tekening en vormgeving. Geen onderwerp, get. 1953. Atelier Hubert Felix, =uitv. (Maastricht)/Paule Nolens=ontw.

2.3. (doopkapel) Decoratief glas-in-lood. Loodverdeling is tekening met verschillende breedten; Zeer kleurrijk. get. L.M. Londot, 1975

Katalogus - Jonge Limburgse kunst, 1954, Antwerpen

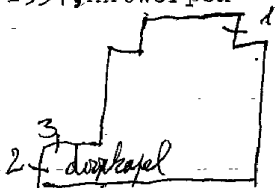

JALHAY-Surister, St. Hubertuskerk

1890.Oidtman,nr.Itot4

(Grissaile schildering om de verschillende thema's uit te beelden. In medaillivorm en aangevult met beschilderd glas-in lood met floraversiering).

1. Aanbidding van koningen en herders
2. Jezus kruisdood
3. Pinksteren
4. Verrijzenis van Jezus
(mooie en fijne schildering)

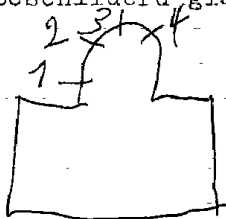

Repertoire photographique du mobilier des sanctuaires de Belgique, prov. de Liege, canton de Verviers, II, p.22 = nr.Itot4

I. (roosvenster) Symbolen en opschriften. Alfa en omega
Deus non est, Jezuslijdenskruis, santus,
santus, santus, santus.

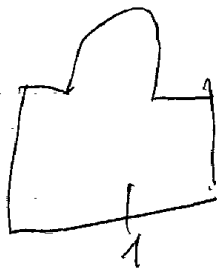

JALHAY, St. Michielskerk

nr. ItotIO

1. Engel Michael
2. Antonius van Padua
3. Isidoor
4. Franciscus van Sales
5. Petrus
6. Aloysius van Gonzaga
7. Rochus
8. Margaretha
9. Katerina
10. H. Hart van Jezus

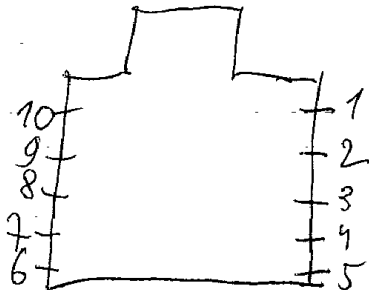

JALHAY-Sart, St. Lambertuskerk

1907.

nr. I tot 6-8 tot II
nr. 7

- I. Jezus kruisdood
- 2. Verrijzenis van Jezus
- 3. De goede herder
- 4. H. Hart van Jezus
- 5. Johannes evangelist
- 6. Lucas, 1907
- 7. Doop van Jezus
- 8. Marcus
- 9. Mattheus
- 10. H. Hart van Maria
- II. O. L. V. onbevlekt

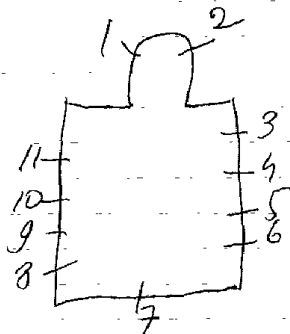

Oriënt herstelde

JAMAGNE, St. Martinuskerk

N

Philippville

1. Joris, 1932
2. Gertrudis, 1930.
3. H. Hart van Jezus
4. Maria Margaretha à Lacoque, 1930.
5. Thomas, 1927.
6. Eduardus, 1927.
7. Martinus, 1933.
8. O.L.V. Onbevlekt, 1930.
9. Theresia van Lisieux, 1930.
10. Franciscus van Assisi, 1932.
11. Jozef, 1930.

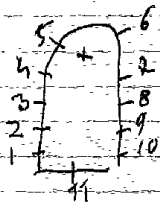

kerk in rechte straat 1979

JEMEPPE-sur-SAMBRE-Moustier, St. Fredeganduskerk.

1904. J. VOSCH, nr. Itot8

1. H. Hart van Jezus verschijnt aan Margaretha Maria à La-
coque.

2. L. Benediktus

M. Fredegandus

R. Norbertus (geschonken door de parochie Deurne)

3. Mathias

4. Thaddeus

5. Simon

6. Jacobus minor

7. Thomas

8. Matheus

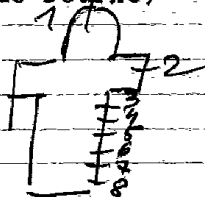

Bibliografie:

Bulletin des commissions royales des arts et des monument
1904, blz. 73 = nr. Itot8

Repertoire Photographique du mobilier des sanctuaires
de Belgique, Prov. de Namur, Canton de Namur I, 1982,
p. 42 = n° 1018

JEMEPPE-sur-Sambre-Moustier, O.L.V. onbevlektkerk

196 I. M. MARTENS, nr. I-2

1. Heilige, get. M. Martens
2. O.L.V. onbevlekt, 196 I

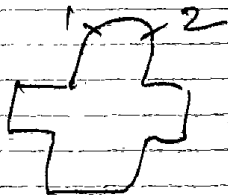

Repertorie Photographique du mobilier des églises
de Belgique, Prov. de Namur, Canton de Namur I, 1982, p. 46
= nr. 1-2

JEMEPPE-sur-Sambre, St. Martinuskerk

1978. Carpet=uitv./Liegeois=ontw., nr. 3 tot 14
nr. I-2

1. Paasoferlam bij de Joden.

2. Vermenigvuldiging van broden en vissen

3 tot 14. Glas-in-lood, nr. II=get. Carpet-Liegeois, 1978.

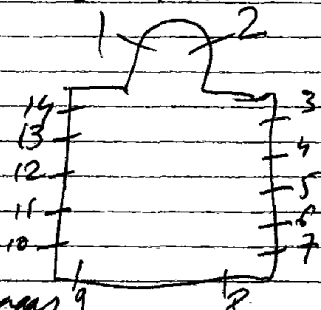

Zijn zeer mooi
nr. 1-2 zijn vermoedelijk uitgevoerd door het
atelier Osterrath-ontw. en ander kunstenaar

JEMEPPE-sur-SAMBRE-Ham, St. Victorkerk

1949. J. LE CHEVALLIER, nr. 7-12 (woont: Fontenay-aux-Rose (Seine
1983. CARPET, nr. I tot 6-8 tot II-13 tot I7/ Frankrijk)

~~I tot 6-8 tot II-13 tot I7. Zeer mooi glas-in-lood, ieder raam
heeft een ander gamma van hoofdkleur.
7. O.L.V. verschijnt aan drie kinderen te Beauraing.
12. Pieta, get. J. Le Chevallier, 1949~~

Bibliografie:

L'art d'église, 1950, nr. I, p. 55 = nr. 7-12
Reklamedruksel atelier Carpet, nr. I tot 6-8 tot II-13 tot I7

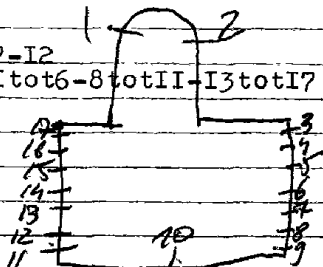

JEMEPPE-sur-Sambre, centrum - Stadhuis

Blanpain

Overloop naar 1ste verdieping:

Glas-in-beton met de verschillende ambachten en industrieën van Jemeppe: o. a. koolmijnen-korvenvelden, chemie, steen, keramiek, glas.

Gleurrijk en mooi

JEMEPPE-sur-SAMBRE-Moustier, oud-gemeentehuis
~~Place de Moustier~~

Piron-Crickx

~~Trapzaal-overloop:~~

B. Industrie-metaalnijverheid

M. Gemeentewapen "Moustier" omringd door fabrieken

O. Glasblazen - staalgieterij, get. Piron-Crickx

JODOIGNE, St. Marie-Geest, St. Petruskerk

1982.G. Massinon, nr. 5-8

~~1986.L'Hoost, nr. 4-6-7-9~~

nr. 1-2-3

1-2-3. Beschilderd glas-in-lood met ornamenten.

4. Petrus

5. Franciscus van Assisi, get. Guy Massinon, 1982. Rijmenam

6. Christoffel

7. Juliana van Cornillon, get. L'Hoost, vitraux d'art, Jodoigne

8. Rita, get. Guy Massinon, 1986

9. H. Hart van Jezus

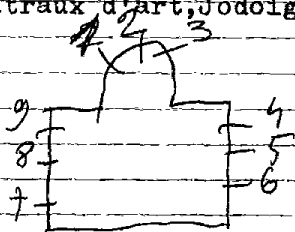

JODOIGNE-Dongelberg, St. Laurentiuskerk

Capronnier, nr. I

~~Capronnier~~, nr. 2 tot II of Londen

- I. O. L. V. onbevleete ontvangenis, onderaan 3 wapenschilden
- 2. Jan de dooper
- 3. Laurentius
- 4. H. Hart van Jezus
- 5. Antonius
- 6. Barbara
- 7. Eligius
- 8. Franciscus
- 9. Moeder Gods
- 10. Jozef
- II. Anna

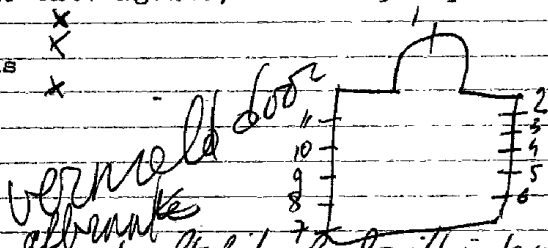

Bibliografie:

Catalogue de la collection de cartons de vitraux peints de la succession de J.B. Capronnier à Bruxelles, 1892, p. 23 =

Kerk in vervallen toestand - glasramen in slechte staat nr. 1.

Carpenter herstelde in 1989 eerste steen in 1988

Nieuwe kerk: (gebouwd op dezelfde plaats) oude afgebroken in 1985.

1. Tenhemelopneming van Maria

2. Jan de dooper

3. Laurentius

4. Eligius

5. Antonius

6. Adelijk wapenschild

7. Modern decoratief glas-in-lood

Yeron-moethe, Het Hedendaagse glasraam 1971 = 6 nr. 7 ingang

1988. Cl. Carpet, nr. 7 en restauratie van bestaande fragmenten

Capronnier, nr. 1-6 = herwerkte fragmenten

Ladon, nr. 2 tot 5 = herwerkte fragmenten

1988. J.M. Geron, nr. 7 = ontwerp, uitv. Carpet

Biographie Nationale deel 33, P. 425 = nr. 1 tot 6
Repertoire Photographique du mobilier des sanctuaires
de Belgique, Prov. de Brabant, Canton de Lodevaux 1971, 18

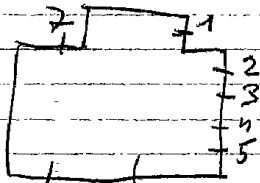

JODOIGNE-Mellin, O.L.V. bezoekingkerk

I-2. ~~Dekoratief glas-in-lood~~, zonder schildering of symbolen
in slechte toestand. Veel ge-
broken glas. Gezien 1996

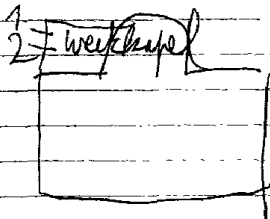

JODOIGNE-Pietrain, St. Gertrudiskerk

- I. tot 4. Glas-in-lood.
5. H. Hart van Jezus
6. Jozef
7. Rochus
8. Pater Gabriel (Passionist)
9. Hubertus
10. OLV. vol van genade
- II. Doop van Jezus (sacraestie + doopkapel)

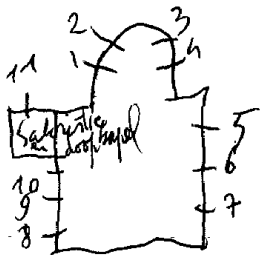

187I. Van der Poorten, nr. ItotI2 (vermoedelijk)

brandschildering in slechte
staat. Gezien 96

1. Lucas
2. Marcus, wapenschild
3. Mattheus, wapenschild
4. Johannes
5. Martinus
6. H. Hart van Maria
7. Franciscus van Sales, 187I.
8. Cecilia
9. Barbara
10. Antonius van Padua
11. H. Hart van Jezus
12. Hubertus

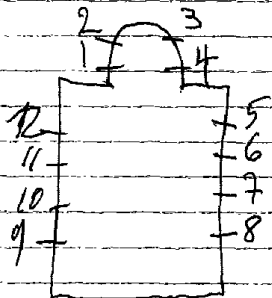

1958. Des ~~Enfant~~=ontw./Rotta=uitv., nr. Itot I2

1. Kruis van Petrus, 1958
2. Pauselijke tiara samen met de sleutels-priesterschap.
3. Mensenvisser - opdracht aan Petrus, 1958
4. Boot, 1958 (gevat glas-in-lood)
5. Jezus kruisdeed, - schip, 1956
6. Geboorte van Jezus - kruis met 2duifjes, 1956
7. Boodschap aan Maria - kroon
8. Pheninckx
9. Arend
10. Philomena - anker
11. O.L.V.koningin (sedes saepensis) - korf, get. L. Rotta, 1956
12. O.L.V. altijd durende bijstan - deur des hemels

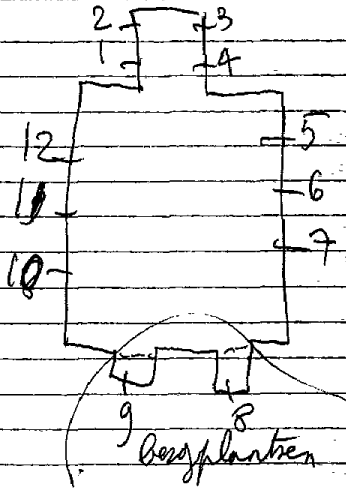

JODOIGNE- JAUCHELE 7TE

~~Rue de l'Abbaye~~, Dames de Sacre Coeur
Religieuses du kasteel "La Ramée"

Rue de Abbaye 4

1911. Casier, nr. 1 tot 10

Kapel: (glas-in-loodramen met bovenaan in het boogveld
een klein medaillon)

1. I.H.S.
2. Lelie
3. Kruis
4. I.H.S.
5. Jezuskleed
6. I.H.S.
7. Kruisnagels
8. I.H.S.
9. Geselkolom
10. Lelie

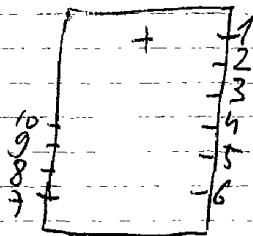

Bibliografie:

Gent, verz. Casier = ontwerptekeningen 62-62.1

Live d'ordre de la vitrerie, II, 94

ATELIERBOEK CASIER - nr. 1 tot 10

JODOIGNE, Jauchelette, St. Gertrudiskerk

nr. ItotI2

1. Beschilderd glas-in-lood met floramotieven
2. H. Hart van Jezus
3. Jozef
4. Victor
5. Hubertus
6. 7. Muciserende engel
8. Raymondis
9. Petrus
10. H. Familie
11. H. Hart van Jezus
12. Beschilderd glas-in-lood met floramotieven

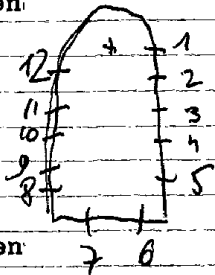

JODOIGNE-^EZtrud-Lumay, St. Bartholomeuskerk

Coucke, nr. Itot4

Itot4. Glas-in-loodramen. Onderaan in ieder raam een adelijk wapenschild.

Bibliografie:

Lori Van Biervliet, Atelier S. Coucke en zonen, in Biekerf
1984, p. 115, nr. Itot4

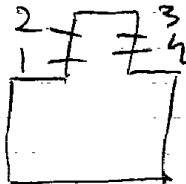

JUPRELLE-Voroux-les-Liers, St. Jozefkerk

1964. Hízette=ontw./Téchantre-Massy=uitv., nr. Itot8

1. Jezus bij de Samaritaanse vrouw
2. Boetvaardige Maria-Magdalena
3. Jozef
4. Hubertus
5. Reehus
6. Barbara
7. Lambertus
8. O.L.V.

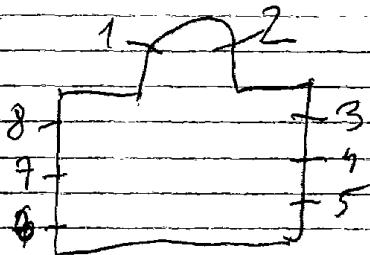

Repertoire photographique du mobilier des sanctuaires de
Belgique, prov. de Liege, canton de Fexhe-Glins,
1980, p.60 =nr. Itot8

JUPRELLE-Villers-Saint-Simeon, St. Lambertuskerk

1912 Osterrath, nr. Itot9

1. Offer van Abraham
2. Emmausgangers
3. Boodschap aan Maria
4. De goede herder
5. De verloren zoon
6. Twee engelen bij de eucharistie
7. Doop van Jezus
8. Pinksteren
9. Geboorte van Jezus

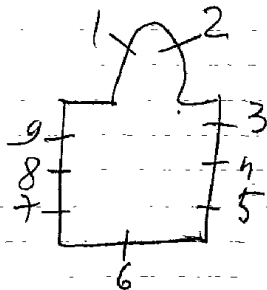

Bibliografie:

Reklamedruksel 1937-1947 Osterrath=nr. Itot9

Repertoire Photographique du mobilier des sanctuaires de Belgique, Prov. de Liège, Canton de Fexhe-Slons
1980, p. 59 = n. 2669

JUPRELLEFFEXHE-Slins, St. Remacklekerk

1904. J. E. T. COUCKE, nr. 5 tot 14

1938. OSTERRATH, nr. 1 tot 4

1-4. Beschilderd glas-in-lood

2. Joris

3. Jean Vianny, 1938

5. H. Hart van Maria

6. Kristina

7. Franciscus Xaverius

8. Ludovikus

9. Jozef

10. O. L. V. onbevekt, 1904

11. Karolus Borremeus, 1904

12. Philipus, 1904, J. E. T. Coucke

13. Lambertus, get. 1904, J. E. T. Coucke

14. H. Hart van Jezus

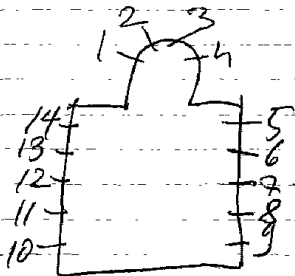

Bibliografie:

Brasschaat, verzameling Deruyttere-Desmet=ontwerptekeningen
nr. 6 tot 9

Brugge, Bibliotheek v/h. prov. Bestuur van W. VL. =ontwerp-
tekening asaiO= nr. 9

Reklamedruksel Osterrath (1937-1947)=nr. 1 tot 4

Repertoire Photographie du mobilier des sanctuaires de
Belgique, Prov de Liège, Canton de Fexhe-Slens, 1980, nr. 5 tot 24

JUPRILLE-Lantin, St. Servatiuskerk

1960. Valere Saive, nr. Itot I2

- 1. Juliene, get. Valere Saive
- 2. Servaas
- 3. Lucas
- 4. Bernardette
- 5 tot I2. Hedendaags glas-in-lood.

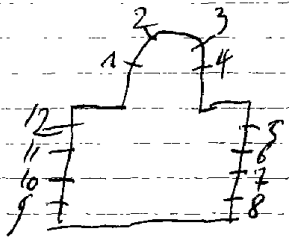

1921.

nr. I tot I2

Medaillons gevat in glas-in-lood

1. OLV. Van Lourdes (buste)
2. Agnes (buste)
3. Kristus-Koning-Salvator
4. Verrijzenis van Jesus
5. Jezus de kindervriend
6. Jezus bij de kerkleraren
7. Geboorte van Jezus
8. Boodschap aan Maria
9. Opdracht in de tempel
10. H. Familie te Nazareth
11. De wenende vrouwen bij het graf
12. Kroning van Maria

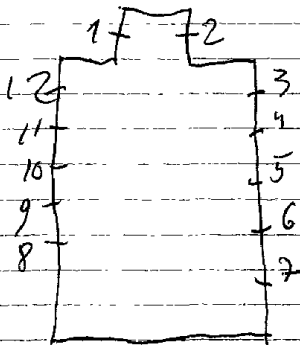

JUPRELLE-Wihoge, St. Jan Evangelistkerk

nr. 1 tot 4
nr. 5 tot 12

vermoedelijk Ostrerath

1. B. Boodschap aan Maria
M. Geboorte van Jezus
O. Aanbidding der herders
2. B. Opdracht in de tempel
M. Doop van Jezus
O. Emmausgangers
3. B. Hof van Olijve
M. Jezus kruisdood
O. Geseling
4. B. Verrijzenis van Jezus
M. Hemelvaart van Jezus
O. Kroning van Maria
5. Eligius
6. Nicolaas
7. Donatius
8. Cecilia
9. Margaretha
10. Hubertus
11. Katerina
12. Jan. de dooper

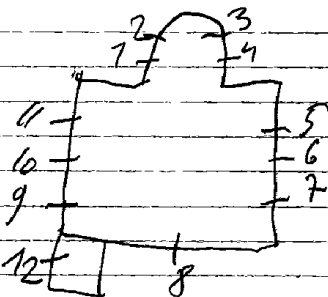

Repertoire photographique du mobilier des sanctuaires de
Belgique, prov. de Liege, canton de Fexhe-Slins,
1980, p. 82 = nr. Itot4-7

JURBISE-Masnuy Saint-Pierre, St. Petruskerk

1960. Massy-Lechantre, nr. Itot

1. Boodschap aan Maria, get. Massy-Lechantre, 1949
2. Geboorte van Jezus
3. Hemelvaart van Jezus
4. Pinksteren, 1958
5. Tenhemel opneming van Maria
6. Laatste avondmaal, 1966
7. Jezus kruisdood
8. Verrijzenis van Jezus, 1960

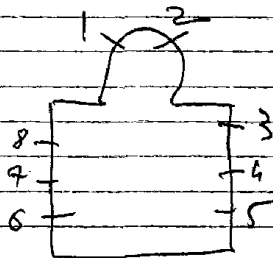

JURBISÉ-Herchies, Kapel - Rue du Calvaire

I tot 4, Dekoratief glas-in-lood, zonder schildering of symbolen.

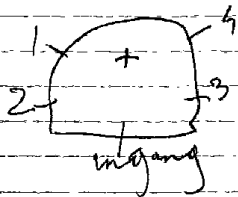

JURBISE-Masnuy Saint-Jean-Bruyeres, O.L.V. altijdurende
bijstandkerk

1900.Casier, nr. Itot3

1. Jozef, get. Casier
2. H. Sacrament, get. Casier
3. Lodewijk van Gonzaga, get. Casier, 1900

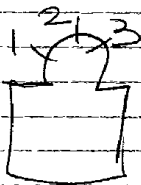

Bibliografie:

Livre d'ordre de la vitrerie, I, 9, nr. 1-2-3

JURBISE-Erbisoeul, St. Martinuskerk

1929. STEYAERT, nr. 1-3-8

Ganton, nr. 2-4-5-6-7

1. Rumoldus ? = in memoriam oorlogslachtoffers

2. Paulus

3. ~~Eerste communie~~

4. Servaes

5. Jan de dooper

6. Mauricius

7. Jozef

8. O.L.V. van de rozenkrans

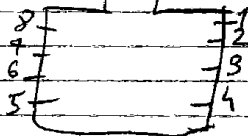

JURBISE-Henchies, St. Martinuskerk

1937. Coppejans, nr. Itot I 2

- I. Verrijzenis van Jezus, 1936
2. Geboorte van Jezus, 1936
3. Bruiloft van Cana, 1936
4. Opdracht in de tempel
5. Jezus in de hof van Olijve, 1937
6. Wonderbare visvangst
7. (onzichtbaar)
8. Doop van Jezus
9. Roeping van Petrus, 1937
10. Barmhartige Samaritaan
- II. Jezus bij Martha
12. O.L.V. onbevlekt ontvangen

(kleine taf. L. Adam en Eva

R. Adam en Eva uit het paradijs)

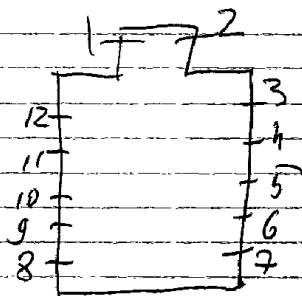

JURBISE-Masnuy Saint-Jean, ~~O.L.B. Altijd durende bijstand~~
ST. JANS KERK

1903. RICHARD, nr. 1 tot 13

1. Anna

2. Drievuldigheid

3. Aloysius de Gonzaga, get. Richard pere et fils, 1903

4 tot 14. Glas-in-lood met geschilderde ornamenten

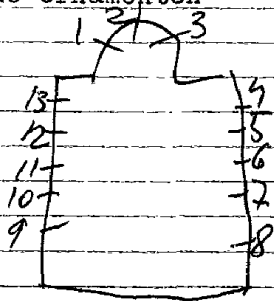

1925. J. Peene-De Lodder, nr. 3

1963. Cyriel Maertens, nr. I-2-4 + 12 glas in loodramen.

1. Hij zal de Heer zijn God een heilig volk voorbereiden.
2. Zie het Lam Gods
3. Predeking van Johannes (verborgen achter een houten wand)
4. Johannes doopt Kristus.

12 ramen in de kerk zijn met modern glas-in-lood.

Bibliografie:

Catalogue general par numeros d'ordre des cartons pour vitraux,
nr. 3 = 3226.

Archief van het bisdom Brugge, bundel I5 = nr. 3

West-Vlaanderen, nr. 73, 1964, P. 66 = nr. 1-2-4 + 12 glas in
loodramen



enon

KALMTHOUT: O.L.V. centrum.

1954. Crispin-Calders.

- 1. St. Jan de Doper.
- 2. Doop van Christus.
- 3. Besnijdenis van Christus.
- 4. B. Aanbidding der koningen. 1957
O. 4kerkvaders.
- 5. B. Aanbidding der herders. 1951
O. Boodschap.
- 6. B. Kalvarie. 1951
O. Het wonder van Cana.
- 7. B. Kroning van O.L.V. 1951
O. Kruisafneming.
- 8. B. Huwelijk van O.L.V. en St. Jozef.
O. 4heiligen figuren.
- 9. St. Cecilia.

1955. O. Calders = herstelde de bestaande ramen - meestal het glas in lood

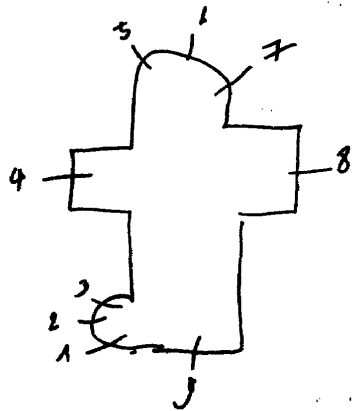

KALMTHOUT, O.L.V. van bezoeking en bijstand, ^{lynen} lichterbroek.

1978.A.Calderan nr. 9

1953.Chrespin-Calders.nr.I tot 6.

196I-2.Michiels-Calders: nr?7-8.

1.anno 1446.)
2.anno 1873.) } De 3 opeen volgende kerken uit deze parochi
3.anno 1953.)

4.De opwekking van Lazarus.

5.De doop van Christus.

6.De hel.

7.~~xxx~~ HEMELVAART van Kristus.196I.

8.O.L.V.Hemelvaart.1962.

9.L.Mozes

M.Kristus

R.Elias

Bibliografie:

VLAANDEREN, 1971, nr. 117, blz. 36 = nr. 7-8.

Marcel Van Jole - A. Calders, p. 41 = nr. 9

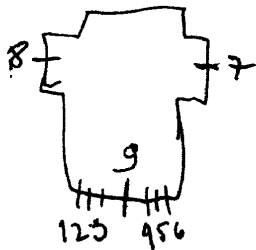

KALMTHOUT, O.L.V.kerk, Nieuwmoer.

cm

1950. Chrespin-Calders.

1. Gelukzaliger Iselbertus-stichter v/d. abdij v. Tongerlo.
2. glas in lood.
3. De kindsheid van O.L.V.
4. De boodschap.
5. De kroning van O.L.V.
6. Huwelijk van O.L.V. met St. Jozef.
7. Hemelvaart van O.L.V.
8. glas in lood.
9. ~~Premonstratensisch~~ H. Norbertus, stichter v/d. orde van Premon-
streit. get. Chrespin-Calders.

in 449-22 - gebedstaand

Bibliografie:

VLAANDEREN, 1971, nr. 117, blz. 21

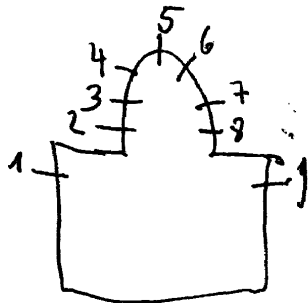

KAMPENHOUT-Relst, St. Jozefkerk

1912. HEYLEN, nr. 1

1934. J. B. J. JACOBS, nr. 2-3-4

1929. STEYAERT, nr. 5

1. Verering van de monstrans, 1912 C

2. O.L.V. get. J. B. J. Jacobs, 1934

3. St. Jozef en kind Jezus, get. J. B. J. Jacobs, 1934

4. Franciscus Xaverius, get. J. B. J. Jacobs, 1934

5. Victor, 1929 of Donatus

Bibliografie:

Verslagen van de diocesaine kommissie van het aartsbisdom Mechelen

deel IV, nr. 3300 = nr. I. *er staat vermeld dat het zijn
eerste kerkeeraam is.*



Foto repertorium v/h. Meubila's vld. Belg. Bedehuisen
Prov. Brabant, kanton Zaventem, 1980, p. 23 =
nr. 2465

Evps

KAMPENHOUT, O.L.V. kerk

1875,

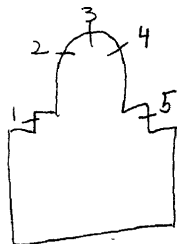
1. O.L.V. van de parochie, 1939
2. Jezus in het graf gelegd
3. Jezus van het kruis genomen
4. Jezus sterft op het kruis
5. Kruisoprichting
6. Jezus ontdaan van zijn klederen
7. Jezus valt de 3^e keer onder het kruis
8. Jezus troost de H. Vrouwen
9. Jezus valt de 2^e keer onder het kruis
10. Veronikadoek
11. Jezus wordt geholpen door Simeon
12. Jezus ontmoet zijn moeder
13. Jezus valt de 1^e keer onder het kruis
14. Jezus draagt zijn kruis
15. Jezus ter dood veroordeeld.

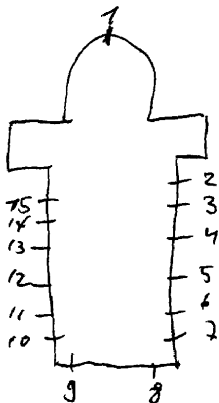

Bibliografie

**Bulletin des commissions royales des arts et des monuments
1875, bls. 263 - nr. 2 tot 15.**

KAMPEN HOUT-

Hocht

BUKEN, St. Antonius Abt kerk

~~KAMPEN HOUT~~

J. Casier, 1914

I. Kalvarie. 1914, get. geplaatst in 1924

ontwerpftekening, verz. lasiet = n. 1

Livre d'ordre de la vitreie, III, 4, = vr. 1.



Foto repertorium v/h. meublaire v/d. Belg. Bedrijven
Prov. Brabant, kanton Zaventem, 1990, P. 15 - N. 1

KAMPENHOUT-Nederokkerzeel, St. Stefanuskerk

1940. (vermoedelijk) Asperslag, nr. I-2

1. Offer van Melchisedeck

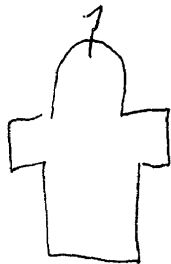
2. Laatste avondmaal-Kristus breekt het brood



Monumentendag 1996, p.63

Vlytingen

KANNE, St. Hubertuskerk

SALVE V.

I. Engelen verheerlijken de Heer, get. V. Salve = ontw 1

Marschien Gricke = mtw

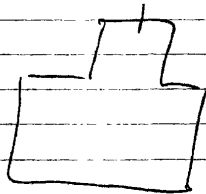

Reklamedrukwerk Gricke

KELMIS, O.L.V. Hemelvaartkerk

A. Tenhemelopneming van Maria

ItotI9. Glas-in-lood met ornamenten. Geen schildering

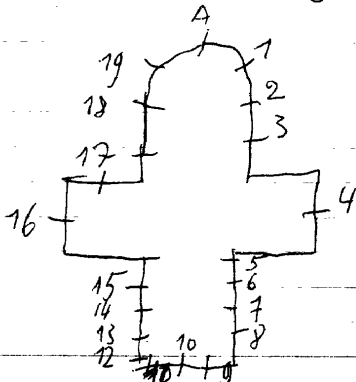

leper

KEMMEL, St. Laurentiuskerk

1926/1943 hersteld door Jos Desmet-Van Caillie

1. O.L.V. van Lourdes

2. Augustinus. get. 1926, verwoest in 1943, hersteld door Jos Desmet-Van Caillie.

3. H. Hart van Jezus

4. Koning Lodewijk-IX

5. Jacobus de meerdere

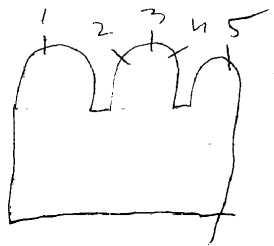

Bibliografie

Bisschoppelijk archief Brugge, bundel nr.15 = nr.1 tot 5.

KEMMEL, ~~Skyt~~ E.Z.v/d.onbevleete ontvanging
Reningelststraat 73

Heper

1965.Holvoet

I/2.Dekoratief glas in lood,zonder schildering
Loodverdeling horizontaal-vertikaal kruisindeling

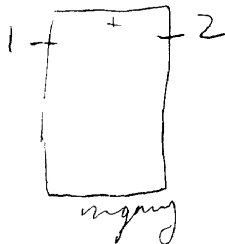

KESSEL, St. Lambertuskerk

1992. Gebr. Meersman, nr. 21

1933. J. Colruyt: nr. I.

(vitraux d'arts - Bruxelles)

1933 Steyaerts: nr. 2-345-15-tot 20.

1958. Calders: nr. 6 tot: 14. (naar het oude patroon).

I. L. Michael 1933 - J. Colruyt

1958 O. Wedderstelde ook de bestaande namen

M. de boodschap

R. Isaias.

Het geheel omringd door kleine motieven: a.a.

Geboorte

vlucht naar Egypte

ontmoeting der H. Vrouwen

kruisafneming

opdracht in de tempel

2. Van boven naar onder:

L. H. Maria B. V. O.

R. Stoel der wijsheid

Moeder van Kristus

Geestelijk vat

Maagd van de maagden

geestelijke roos

Allerbeste moeder

Toren van David

Spiegel van gerechtvaardigheid

Ivoren Toren

3. Van boven naar onder:

L. Gulden huis

R. Koningin der engelen

L.Ark des verbonds
Deur des hemels
Morgenster
Vlucht der zondaars

R.koningin der patriarken
Koningin der profeten
Koning der apostelen
Koningin der martelaren.

4. Van boven naar onder:

L.Koningin van de rozenkrans
Lelie onder de doornen
Heerlijker dan de zon
Schoner dan de maan
Bron van deugden

R.Geslten hof
Fontein van goedheid
Geestelijke olijftak
Cedertak van Liban
Tak van Jessie

5.H.Familie

6.B.L.Juliana de Cornillon

M.Norbertus

R.Guido

O.L.Aloysius de Gonzaga

M.Hubertus 1860

R.Joannes Berchmans

7.B.L.Bernardus

M.Lodewijk

R.Beate Peere Canici

O.L.Clara

M.Amari R.Simoni

Van 6 tot 14 zijn nieuwe
ramen, welke volgens het
oude patroon gemaakt zijn.
Ook dezelfde onderwerpen
De heiligen zijn opnieuw
getekend.

8. B. L. Anna
H. Paulus
M. L. Barbara
R. Helena
O. L. Lucia
R. Gummarus X
9. B. L. Petrus
R. Andreas
M. L. Jacobus
R. Johannes
B. L. Thomas
R. Jacobus minor
10. B. L. Salvator mundi
R. Onbevlekt ontvangeris
M. L. Jaannes Baptista
R. Jozef
O. L. Michael
R. Emilia
11. B. L. Philipus
R. Bartholomeus
M. L. Matheus
R. Simeon
O. L. Thaddeus
R. Mathias
12. B. L. Rumoldus
R. Katerina
M. L. Magdalena
R. Martha
O. L. Lambertus
R. Dymfna
13. B. L. Lonings Edwardus
M. Paus Ieo X
S. Franciscus Borgia
O. D. Katerina

M. ~~Amannus~~ Theopanus

R. ~~Franciskus van Assisi~~ Theresia

I4. B. L. Aergidus

M. Amandus

R. Franciskus van Assisi

O. L. Rochus

M. Ambrosius

R. Antonius

1890

I5. Laat de kinderen tot mij komen.

I6. Van boven naar onder:

| | |
|--------------------------|---|
| L. Heer ontfermd U onder | R. God de zoon verlosser ^{wereld} v/d. |
| Chr. ontfermd over ons | God heilige geest |
| Chr. hoord ons | God heiligdom |
| Chr. verhoord ons | Tempel der allerhoogste. |
| God hemelse vader | Deur des hemels |

I7. Van boven naar onder:

| | |
|---------------------------|---|
| L. Brandoffer der liefde | R. Verlangen der eeuwige deugd |
| Afgrond van alle deugden | Bron van leven |
| Zoenoffer voor onze zonde | Vol goedheid en liefde |
| Aller lof waardig | Mild voor alle die aanroep |
| Middelpunt aller herten | Verzadigd van versmaden- ^{en}
nissen. |

KESSEL, St. Lambertuskerk

18. Van boven naar onder:

| | |
|------------------------------------|--|
| L. Door onze zonden vermorseld | R. Onze vrede en verzoen ^{ing} |
| Tot de dood gehoorzaam | Slachtoffer der zond ^{en} |
| Met de lans doorstoken | zaligheid van hen, die ^{daars}
hop ^{en} |
| Bron van alle troost | Hoop van die sterven |
| Ons leven in onze verrij-
zenis | Hoogste vreugd van alle
heiligen |

19. Van boven naar onder:

| | | |
|--------------|-----------|------------|
| L. Petrus | M. Thomas | R. Simeon |
| Mattheus | Jacobus | Jacobus M. |
| Matthias | Paulus | Joannes |
| Bartholomeus | Andreas | Lucas |
| Marcus | Flilipus | Theddeus |

(al dezen heiligen zijn met kleine symbolen weergegeven)

20. Kalvarie

Onder: symbolen van: hemelse genade

| | |
|----------|---------------|
| Lucas | Marcus |
| Pelikaan | Vis en broden |

Bibl.:

Bulletin: commissions royales des monuments
1933 - blz. 217 = nr. I

Meersman, 1992

21. Kristus aan het kruis, get. Gebr.

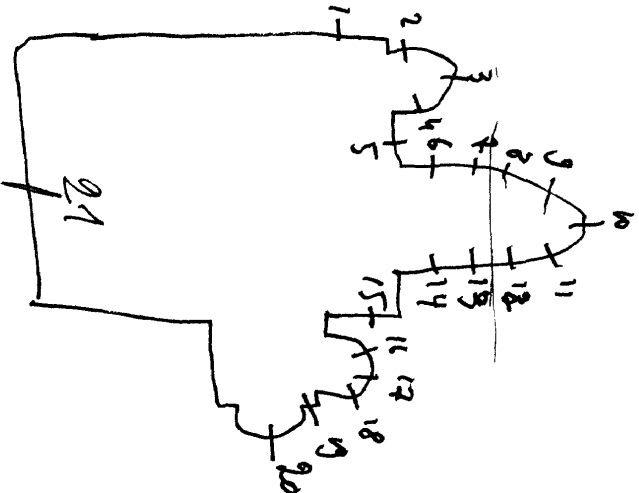

in 1987 = alg. herstelling der ramen

KESTER, St. Martinuskerk

Pepingen

1939. L. LECOMTE, nr. 1-2-3-9. *vermoedelijk heeft Grichx deze ramen hersteld*
1959. J. COLRUYT, nr. 4 tot 8-10 tot 15. *met geschilderd Grichx*

- 1. Martinus, get. 1942, Lecomte, Brussel
- 2. Genadestoel, 1939
- 3. O.L.V. geeft de scapulier aan Simon Stock, 1940.
- 4. Gummarus
- 5. Albertus
- 6. Pius X
- 7. Hubertus
- 8. Lambertus
- 9. Doop van Kristus, get. L. Lecomte
- 10. Rainildis, get. 1959, \$
- 11. Wivina, get. 1959, \$
- 12. Godelieve, get. 1959, \$
- 13. Juliana, 1959, \$
- 14. LUTGARDIS, 1959, \$
- 15. ALEYDIS, 1959, \$

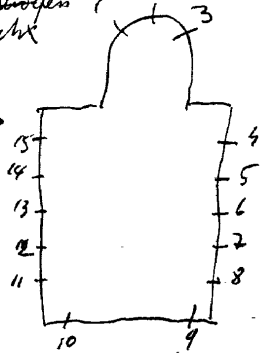

Atelier Grichx herstelde

1900. COUCKE, nr. 1.

1895. HOCHREYTER en GEYER, nr. 2-4

1925. CAMILLE WIJBO, nr. 3.

1888 J. F. Pluys, nr. 5

1. L. Adalbertus
R. Elisabeth, 1900, Coucke
2. L. Jozef, 1895, Hochreyter en
R. Eudoxia Geyer
3. L. Anna en Maria
R. Servaas, 1924, Cam. Wijbo
4. L. Edmondus
5. H. Valeria, 1894
6. Vincentius, 1913
7. Julianus, 1913
8. Juliana, 1913
9. Gabriel, 1933
10. Theresia v/h. kind Jezus, 1933
11. Barbara, 1913
12. Norbertus, 1913
13. Amandus, 1913
14. H. Hart van Jezus, 1913

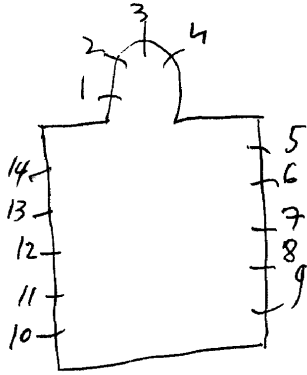

Bibliografie

Verslagen, diocesane commissie van het aartsbisdom Mechelen
Deel III, nr. 1711 = nr. 1.

Brugge, Steinmetz Labriet, verz. glasnamontwerptekeningen -
atelier S. Coucke = nr. 1
Foto repertorium v/h. membilair v/d. Belg. Beheerders, Prov.
Brabant, Kanton Diest, 1980, p. 74 & n. 1 tot 4

Emen

KALMTHOUT, St. Vincentiusgesticht, Kapellensteenweg 47.

1953. Calders-Chrespin.

- 1. De boodschap.
- 2. De geboorte.
- 3. Het laatste avondmaal.
- 4. Kalvarie.
- 5. Verrijzenis.
- 6. Hemelvaart van Christus.
- 7. Siksen.
- 8. Kroning van O.L.V.

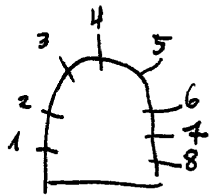

KALMTHOUT-Heide, St. Jozefkerk

1. Jozef
2. H. Hart van Jezus
3. O.L.V. van de rozenkrans

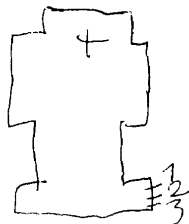

(deze ramen zijn vermoedelijk afkomstig uit de oude kerk de huidige kerk werdt gebouwd in 1939).

KALMTHOUT, St. Willebrorduskapel - Westdoorn

1990. Christinne van ~~M~~oppen, nr. Itot6

1.O.L.V.

2.Willebrordus

3.Jozef, get. Christinne Van ~~M~~oppen, 1990

4.De zaaier

5.De kindervriend

6.De schaapherder

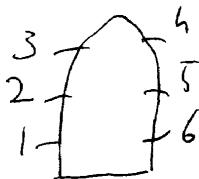

KAPELLEN: St. Dionysiuskerk (Putte-Ertbrand).

Alman

1955-56. M. Hizette-F. Crickx, Brussel. nr. I tot II-16 tot 24.
1955-56. L. C. Chrespin-Hizette-F. Crickx. nr I2 tot I5-25 tot 38.

1. Doop van Christus.
2. Verrijzenis v. Chr.
3. Hemelvaart v. Chr.
4. B. Simon.
5. St. Philippus.
6. St. Thomas.
7. St. Andreas.
8. St. Petrus.
9. St. Marcus.
10. St. Matheus.
11. St. Maria.
12. Engel.
13. Oorkonde der kerk.
14. Engel.
15. Wapenschild Moretus.
16. St. Joannes.
17. St. Lucas.
18. St. Paulus.
19. St. Jacobs de meerdere.
20. St. Jacobs de mindere.
21. St. Bartholomeus.
22. St. Thaddaens.
23. H. Geest.
24. A. Christus Vincit.
- B. Christus Regnat.
- C. Chr. imperiat.
25. St. Eduardus.
26. St. Ernestus.
27. Santus Pius.
28. St. Carolus.
29. St. Lambertus.
30. 2 romainen *Verderwend*
31. Besnijdenis.
32. O. L. V.
33. Salvator Mundi.

34. St. Jozef.
 35. Handwassing.
 36. Isaak en Abraham.
 37. St. Franciscus.
 38. St. Isabella.

kan... bij

kon. Communie v. 17 maanden,

14-9-1950, nr. 1041 = 32

5-11-1952, nr. 1041 = 12-14

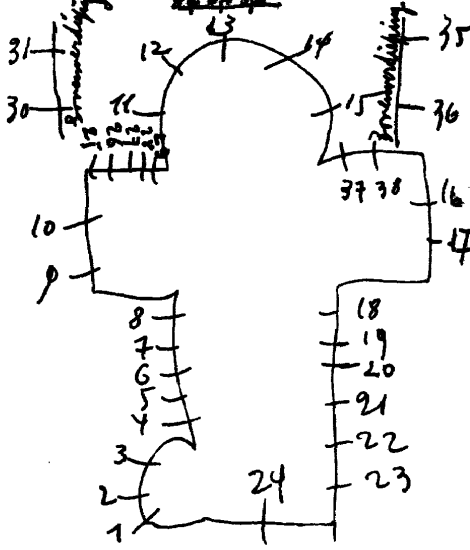

KAPELLEN, St. Jozefkapel, Nieuwe wijk I4

2004 . Baston

Glas-in-beton (aan de voorgevel)

KAPELLEN, O.L.V. van Fatimakerk

Pastoor-Pater Van Helder
Albertdreef 40 Kapellen
Tel. 03-66 44 906

2002.J.Caen, nr. ItotI2

(Decoratief-glas-in-lood, met een doorlopende lichte band die een samenwerkende gemeenschap moet oproepen. Zeer weinig schildering en het geheel is geabstrageerd).

Dominerende kleuren per raam:

Blauw- I-14

Wijnrood: 2-5-6-7-10-13

Oker: 3-4-8-9-11-12

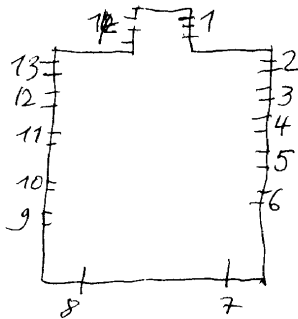

LAPELLEN: St. Jacobs de Meerdere.

tabellen

1881. Staling-Janssens, Antwerpen. 2 tot 6.

1893. *Staling-Janssens* 1-7.

1949 *Calders O. = herstelde deze namen*

- I. A. St. Norbertus. 1893.
- B. St. Eligius.
- C. St. Wilibrordus.
- D. St. Norbertus.
- 2. A. St. Joannes, get. I. & I.
- B. St. Mattheus.
- 3. A. St. Antonius. 1899
- B. H. Hart van Jesus.
- C. St. Angela.
- 4. De aanbidding der herders
- 5. A. St. Henricus. 1879
- B. H. Hart van Maria.
- C. St. Katherina.
- 6. A. St. Lucas. get. I. & I.
- B. St. Marcus.
- 7. A. St. Dymphna. 1893.
- B. St. Walburgis.
- C. St. Begea.
- D. St. Juliana.

zie eigen documentatie

Bibl. Goetshals: kerstelijke geschiedenis van Ekeren, blz. 372-376.
voorlagen: comité diocesain des monument, I blz. 178.

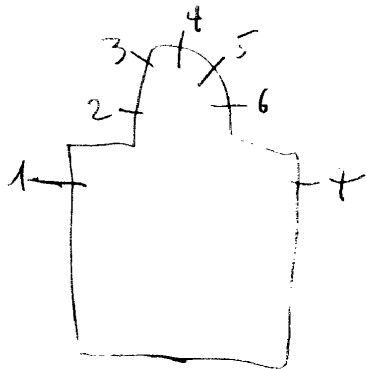

overige ramen zijn met beschilderd glas in lood

MATER SALVATOR INSTITUUT

Ekeven

KAPELLEN, ~~Wezenhuis~~, Dorpstraat 40.

1926.

I.O.L.V.

2. God de Zoon en H. Geest.

3. St. Jozef.

4. God de vader.

Bibh. Goetshalkx kerkelijke geschiedenis van Ekeven blz. 376. (verhaal)



Kapellen, ~~Godshuis~~, Kerkstraat 5.

Nu: St. Jozefkliniek

Wonen

1. St. Jozef.

2. H. Hart van Jezus. 1906.

3. H. Hart van Maria. 1869.

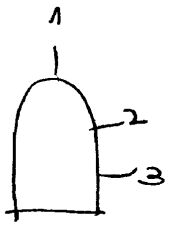

KAPELLE-op-den-BOS-Nieuwrode, O.L.V.kerk

1998. Van Kerkhove, nr. I4-2I-22-23

1925. Bary-Crickx
nr. I tot I3- I5 tot 20

1993. M. Deneve=herstelde
I. Rochus

2. Guido

3. O.L.V. koningin

4. H. Hart van Jezus

5. Jozef

6. Norbertus

7. Theresia van Lisieux

8. Lam Gods

9. Gouden ster

10. Offertafel met broden

11. Mystieke roos

12. Sedes sapientie

13. Doop van Jezus, 1925

14. Zon (roosvenster) - 1993 = Bronnen van het Leven

15. Soldaat beschermt door een engel

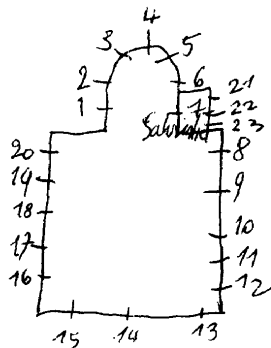

- 15.(vervolg)parochiekerk als een ruine,R.Belg.Wapenschild
In memoriaam: de geneuvelde ~~he~~elden.,1925
- 16.Gouden huis
- 17.Toren dan David
- 18.Kelk, brood en druiven(eucharistie)
- 19.Geestelijk vat
- 20.Pelikaan

weekkapel:

21B.Engeltje

O.Mensen in aanbidding

22.B.twee engeltjes

R.~~Engel~~ van Jezus

23.B.Engeltje

O.Mensen in aanbidding

1994

Foto repertorium van het meubilair van de Belgische bedehuizen, prov.Brabant, kanton Wolvertem, 1980, p.39=nr.21-

22-23

KAPELLEN-op-den-BOS-Ramsdonk, St. Martinuskerk

I967.Cyрил Los,nr.I-2

I.Martinus

2.Jozef

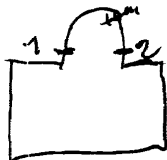

Fotorepertorium van het meubilair van de Belgische bedehuizen, Prov. Brabant, kanton Wolvertem, 1980, p.40=r.I-2

KAPELLE-OP-DEN-BOS, St. Niklaaskerk

honderd

1906. STEYAERT, nr. 1 tot 13 - 15 tot 22.
1925. nr. 14.

1. Simon
2. Andreas
3. Petrus
4. Niklaas
5. Paulus
6. Jacobus mayor
7. Jozef
8. Wapen van Kard. Van Roey
9. O.L.V.v/d. Rozenkrans
10. Dominikus
11. Thaddeus
12. Thomas
13. Jacobus minor
14. I.H.S. met sym. Geloof - hoop
liefde (roosvenster)
15. Adam en Eva
16. O.L.V. onbevlekt ontvangenis
17. Matthias
18. Bartholomeus
19. Johannes
20. Wapen van België
21. Maria Margaretha à Lacoque
22. H. Hart van Jezus

Bibliografie

Verslagen, diocesaine commissie van het aartsbisdom Mechelen
deel III, nr. 2665 = nr. 1 tot 13-15 tot 22.

Bulletin des commissions royales des arts et monuments
1925, blz. 26 = nr. 14

Foto repertorium v/h. meubilair v/d.
Belg. Beshuizen, Prov. Brabant,
kanton Wolvenstem 1980 p. 26 =
nr. 1 tot 13-15 tot 22

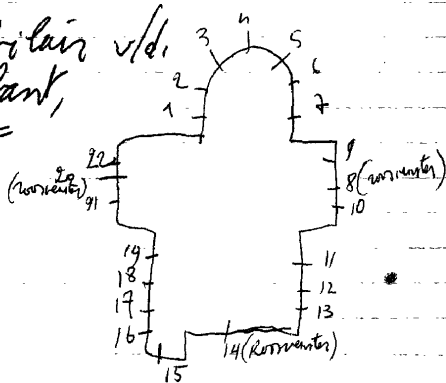

KASTERLEE-Lichtaart, Oud-gemeentehuis - nu: O.C.M.#.
Foederlee steenweg

1972. J. Cremers, nr. I

Raadzaal-Iste verdieping: glasraam in lichtbak

I. Uitgebreid gemeentewapen gevat in beschilderd glas-in-lood, get. J. Cremers.

Bibliografie:

Gazet van Antwerpen, I7-II-1975, blz. 8 =nr. I

KAPellen~~N~~-op-den-BOS-Nieuwenrode, St. Rochuskapel
Molenstraat 70

I99I.Gui Vankerckhove, nr. I-2-3

1. Decoratief glas-in-lood, get. Gui Van Kerckhove
2. Een har voor Marleen
3. Decoratief glas-in-lood, get. Gui Van Kerckhove

nr. I-3 = geen schildering, alleen vorm en kleur, zeer decoratief.

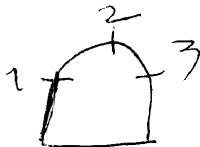

KAPellen OP DEN BOS, E.P. Assumptionisten - "instituut Theresia"
Veldstraat

onderzoek

Jos Beeck.

Dekoratief glas-in-lood, zonder schildering. Alleen vorm en kleur.
geen symbolen, nr. Itot II.
nr. 3 = zijn 12 kleine gekleurde vierkanten raampjes.

Bibliografie:

VLAANDEREN, nr. II7, blz. I9 = met afbeelding.

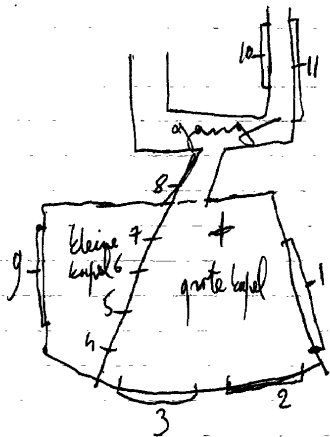

KAPRIJKE -
LEMBEKE, St. Gilliskerk

Kaprijke

1887. S. COUCKE, nr. 1-2
nr. 3 tot 14

1. Kruisvinding, 1887 met Helena en malaris
Heracles en Zacharias
2. Kruisverheffing, 1887, get. S. Coucke
3. Petrus Alcantrara
4. Aegidius, hulp der verlatenen, 1896.
5. Aegidius, vriend der armen.
6. Aegidius, onbevleete maagd.
7. Aegidius, en godsgenade
8. Aegidius, toonbeeld van hoop.
9. Cecilia
10. Godelieve
11. Jan Bergmans
12. Coleta
13. Lutgardis
14. Livinus
15. Carolus

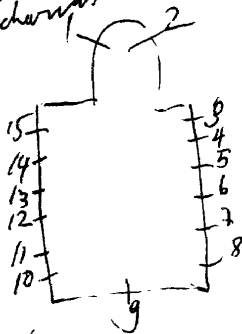

fruitsnede over het kerstelde Yulvie de ramen -
nu weer in de lichte staat
glasramen getilderd tussen 1920 en 1940

Brugge, Steinmetz kabinet, verz. glaswasmontwerp tekenings
atelier S. Couche = nr. 1-2

Braschaat verz. Sernytere Dornet-ontwerp tekeningen nr. 1-2

Foto repertorium v/h meubilair v.d. Belg. Bedehuisen, Prov.
O. v. l. kanton Eeklo, 1977, P. 39, nr. 1-2

KAPRIJKE

Kaprijke

LEMBEKE, E. Z. Franciscanessen - St. Jozefgesticht - Aveschoot 2

1910. J. Casier, nr. 1 tot 6

- 1. Kalvarie 1910
- 2. Franciscus van Assisi
- 3. L. Petrus Alcantara 1910
R. Bonaventura
- 4. L. Clara
R. Coleta
- 5. L. Ludovikus
R. Elisabeth van Hongarije
- 6. L. Franciscus en de minderbroeders 1906
M. Stigmatisering van Franciscus
R. Bij de paus voor de kloosterregel.

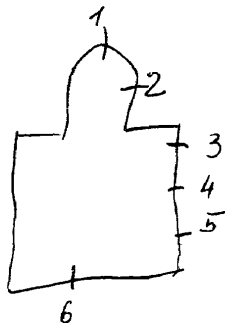

Ateljanboek Casier nr. 1-6 = 42 zinnen
ontwerptekening - verz. Casier = nr. 6
toegehaven aan Jozef Casier

P. Bergmans, Notice sur la vie et les travaux de J. Casier, in
bb. 120. Bulletin de l'Académie Royale d'Archéologie, 1927, 1/2

livre d'ordre de la vitrerie

I, 190 = w. 6

II, 66 = NZ 2 tot 5

I. Eucharistie (roosvensterje)

2 tot 7. Glas in lood met kleine motiefjes: 8 mm

8. S.V. met doornekroon (roosvensterje).

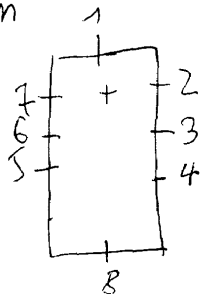

KAPRIJKE; O.L.V. de selvoertkerk

Kaprijke

1966. L. Holvoet, nr. 1 tot 16 *contur/Mortier=utr*

1. Boodschap aan Maria
2. Bezoeking Maria aan Elisabeth
3. Sedes Saepensis
4. O.L.V. troosteres der bedrukten
5. Paulus
6. Barbara
7. Jozef
8. Bruno
9. Karel de goede
10. Theresia
11. Desideri
12. Godelieve, get. L. Holvoet
13. Heilige
14. Franciscus
15. Kristus vermenigvuldig brood en vissen
16. Petrus

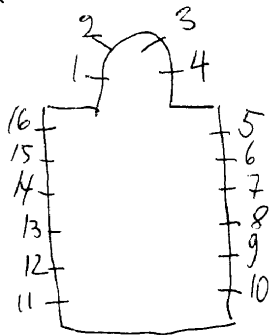

Zeer mooie moderne ramen

Bibliografie:

Verslagen van de diocesane commissie van het bisdom Gent
19-6-1964 = nr.6-8-II-14.

MASTERLEE, St. Willebrorduskerk

- I. H. Hart van Maria
2. Karolus Borromeus geeft de
communie aan de pestlijders
3. Karolus Borromeus
4. Monsienseur Heylen draagt het
H. Sakrament in de processie.
geb. Jan Wouters 1939
5. Norbertus
6. Prediking van Norbertus tegen
Tanghelmus te Antwerpen.
7. H. Hart van Jezus.
8. Priesterwijding van St. Augusti
9. Kristus verschijnt aan
Maria Margaretha à Lacoque.

IO. Jozef

R. Ludovikus

II. Hendrikus

I2. Lucia

I3. Adrianus

I4. Johannes Baptista

I5. L. Gregorius

L.M. Willebrordus

L.M. Bernardus

R. Cecilia

I6. Bernardus

I7. Jan Berchmans

I8. Isidorus

I9. Antonius van Padua

20. b. Benediktus

R. Anne 1899.

21. *moeder Theresia*

22. *Plator van A.C.*

In 1950 Herstelde | Vosch de glasraam

1959. J. Wouters: nr. 4.

1897 tot 1902: Stalins-Janssens:
nr. 1-2-3-5 tot 20.

IVO BAKELANTS, is 21-22

Jeel

Bibliografie:

Verslagen, diocesain komité mecheien:

Deel II: blz. I64. = R. I-3-5-7-9.

Deel III: nr. I743-I939. nr. IO-19.

Denijs Peeters: Jan Wouters "Kunstenaars van heden", 1958, deel I

blz. 35-46 = nr. 4
VLAANDEREN, 1971, nr. 117, blz. 47 = nr. 4.

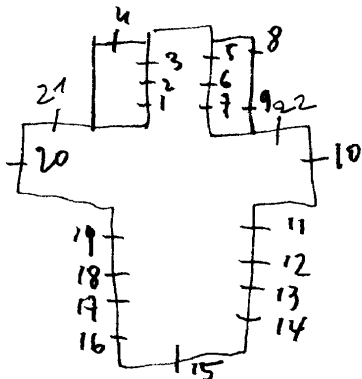

KASTERLEE-

TIELEN, St. Margerethakerk

Hrentals

1859-1860. De BETHUNE = *ontw / Verhuysen = 1114*

- I. L. B. Michael
- O. L. Engel Gabriel
- R. Engel Rafael
- R. B. E. P. Adamus
- O. ~~Lain~~ en Abel
2. L. B. Noë
- O. Opdracht voor de ark.
- R. B. Melchisedek
- O. Offer Abraham en Isaak
3. L. B. Isaias
- O. L. David
- R. Elias
- R. B. Mozes
- O. Daniel - Jeremias
4. L. B. Jozef
- O. Abraham - Jacobus
- R. B. O. L. V.
- O. David - Joachim
5. L. B. Petrus
- O. Lucas - Johannes
- R. B. Andreas
- O. Marcus - Mattheus
6. L. B. Stephanus
- O. Lambertus - Rumoldus
- R. B. Margaretha
- O. Barbara - Dymphne.
7. L. B. Odrada.
- O. Beata - Juliana
- R. B. Gummarus
- O. Guilielmus - Eligius
8. L. Norbertus *Tof. leem 4/16*
- K. Karolus borromeus 1878
- R. Clara
9. Aloysius

Bibliografie:

Helbig: Le baron Jean De Bethune (Kortnamen)

L. Verhaegen

- I0. Barbara
- II. Elisabeth
- I2. Johannes Baptista
- I3. H. Hart van Maria
- I4. Cecilia
- I5. Antonius van Padua
- I6. Rumoldus
- I7. L. Bernardus
- M. Lucas
- R. Franciscus de Borgia.

1878

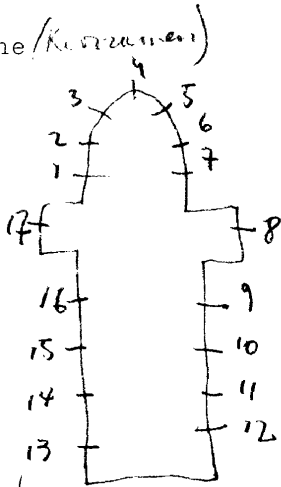

leuven-Kadot = m. 8-17
ontwerp tekening vers. Casier = n. 3-6-7-8

KASTERLEE

TIELEN, Militair kamp van het Belgisch leger
Kallibaan 30

I978. De Lodder, nr. I tot 3

I-2-3. Dekoratief glas-in-lood, zonder schildering of symbolen. Alleen vorm en kleur.



KASTERLEE

TIELEN, kapel E.Z.v/d.Kristelijke scholen Steenweg op
Lichtaart 8

Herentals

1. Jan Berchmans
2. Anna
3. Ecce Panis
4. Jozef Calazanz
5. Theresia

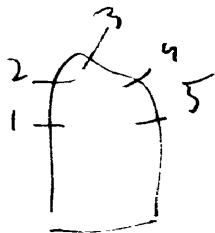

KASTERLEE, Rielenkapel

1. Vinding van het O.L.V.beeldje door een schaapherder.
2. O.L.V.beeldje in het huis van de schaapherder
3. O.L.V. duidt de plaats aan voor de bouw van de kapel
4. Kapel van Rielen
5. Processie naar de kapel van Rielen
6. Bouw van de kapel
7. O.L.V. van Rielen.

Bibliografie

V.A.B.gids, 1966, blz. 396

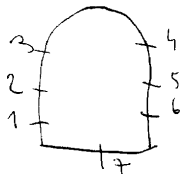

KEERBERGEN, Bowling "Berkerys"
Putsebaan I98

1975 .G. Massinon

voorgevel: 4 ronde glas-in-betonramen

zijgevel: 1 langwerpige glas-in-betonraam. 3 meter lang

KEERBERGEN, St. Michielskerk

Haacht

1971 Nevens=ontwer / Mortier=inter

De achterwand van de kerk zijn voorzien van glasramen.
Het zijn ramen met decoratief glas in lood, zonder schildering of zonder symbolen.

Bibliografie:

Vlaanderen, nr. II7, blz. 36

Rijck der Vrouw, 27-12-1977, nr. 52

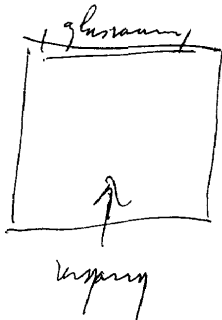

KELMIS-Hergenrath, St. Martinuskerk

19xx J.M. Geron

nr. 1-2

1946 Schmitz (afkomstig uit Aken) nr. 2 tot 12

1-2. Zeer mooi decoratief glas-in-lood. Geen schildering

3. Nicolas. Ornamenten met schildering aan de omtrek

4. Cornelius

5. Antonius van Padua

6. Cecilia

7. Jan de dooper

8. Thaddeus

9. Isidoor

10. Jozef

11. Maria

12. Supditus, 1946

Herstelling: atelier Osterrath-Biolet

nr. 1-2 werden vervangen met glasramen uit de vorige periode

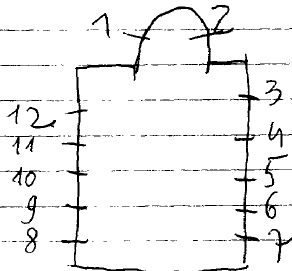

Documentatie : J.M.Geron - Brief van 13 juni 2007 Alfred
nr. I-2 Hergenrath

KERKOM-bij-St. Truiden, St. Martinuskerk

? nr. 1-2-5-6
? nr. 3-4

- 1. Brood en vissen (medaillon) gevat in glas in lood.
- 2. Ark " " " " " "
- 3. O.L.V.
- 4. Jozef
- 5. Martinus " " " " " "
- 6. Pelikaan " " " " " "

De kerk is in 1975 volledig uitgebrand. De ramen nr. 7 tot 12 zijn totaal vernield.

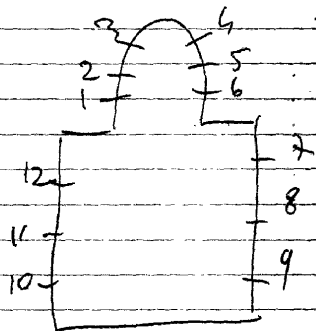

KIMROOI, St. Martinuskerk

I868. nr. I tot 9 - I2 tot I5

I960. Jacq. Verheyen, nr. IO-II - Echt - Nederland

I. Mattheus, I862

2. Johannes, I867

3. Martinus

4. Marcus

5. Lucas, I867

6. L. Ambrosius

R. Hieronymus, I868

7. Jozef

8. Eligius

9. Victor, I869

IO. Martinus deelt zijn mantel met de bedelaar

II. L. B. Mozes slaat water uit de rots

O. Jezus kruisdood- lanssteek

I2. R. Doop van Jezus, get. Jacq. Verheyen, I960, Echt-Nederland

I3. Elisabeth, I869

I4. Maria onbevlekt ontvangenis

I5. L. Gregorius

R. Augustinus

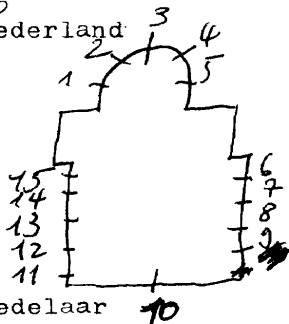

Fotorepertorium va/h.meubilair v/d.Belgische bedehuizen,
prov.Limburg,kanton Maaseik,1975,p.23=
nr.10-II

1902, J. DOBBELAERE

- I.
1. Beedschap aan Maria
2. Geboorte van Jezus
3. Kalvarie
4. Verrijzenis van Kristus
5. Pinksteren, get. J. Dobbelaere, 1902.
6. Boom van goed en kwaad
7. Bron van levend water
8. Offerande
9. Lam Gods
10. Brandend braambos

II. Pelikaan

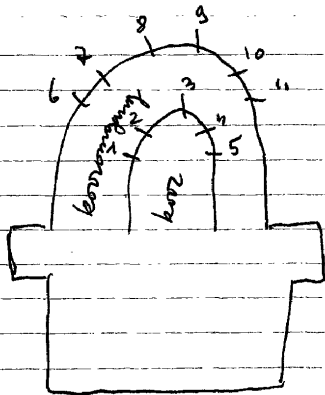

Bibliografie

Bulletin des commissions royales des arts et des monuments
1902, blz. 105 = nr. 1 tot II.

Catalogue general par numeros d'ordre des cartons pour vitraux:

692 = nr. 1

693 = nr. 2

694 = nr. 3

695 = nr. 4

696 = nr. 5

lem

KINROOI-Molenbeersel, St. Leonarduskerk

Crickx=uitv.nr.Itot?

- 1-2-4-5. Muciserende engelen
- 3. Kristus koningen
- 6. Andreas
- 7. Katerina

Leer mooie namen

Bibliografie:

Reklamedruksel Crickx, nr. Itot?

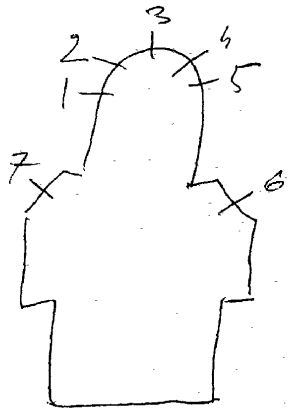

KIN R 001 -
OPHOVEN, St. Servatiuskerk

Mansiet

1. Kalvarie
 2. Barbara
 3. O.L.V. van Banneux
 4. L. Lambertus
- R. Servatius

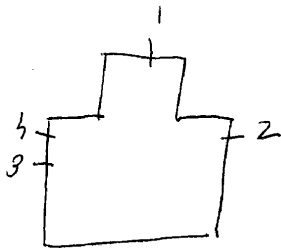

SCHAFFEN-Vleugt, H. Familiekerk

1. Doop van Kristus
2. Doop van een mens
3. Vlucht naar Egypte
4. H. Familie van Nazareth

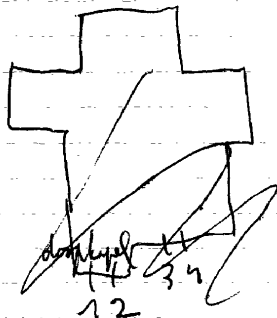

KINROOI-Geistingen, St. Lambertuskerk

1901. DOBBELAERE J. ,nr. Itot5
Crickx, nr. 6 tot 14

- 1. Lam Gods
- 2. B. Geboorte van Jezus
O. Jezuskind verschijnt aan Antonius, 1901
- 3. B. Kalvarieberg
O. Lambertus, get. J. Dobbelaere, 1901
- 4. B. Verrijzenis van Jezus
O. Anna en Maria, 1901
- 5. Kelk met hostie
- 6. L. Kristus koning
R. Mensen in verering, get. F. Crickx
- 7. H. Familie, get. F. Crickx
- 8. Maria - Antonius - bisschop, get. Crickx
- 9. Elisabeth, get. Crickx
- 10. Lutgardis, get. Crickx
- 11. Opwekking van Lazarus
- 12. Wonderbare visvangst
- 13. Jezus de kindervriend

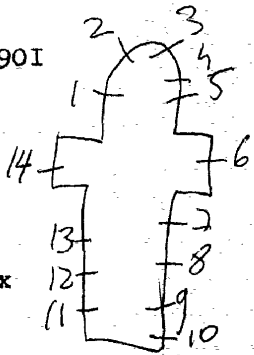

I4. L. Pauselijk soldaten-in memoriamraam
R. Petrus

Bibliografie:

Reklamedruksel Crickx, nr. 6 tot I4

Catalogue general par numeros d'ordre des cartons pour

witraux: 906 - nr. 2

907 - nr. 3

908 - nr. 4

909 - nr. 1-5

Bulletin des commissions royales des arts et des monuments

1901, blz. 14 - nr. 1 tot 5

1933, blz. 26 - nr. 6-7

KINROO-Geistingen, kerkhof

Grafkapel van Martinus Hubertus Rutten:

I. Bisschoppelijk wapen van Martinus Hubertus Rutten ge-
vat in glas-in-lood.

De andere ramen hebben glas-in-lood.

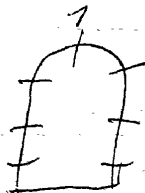

1884. J. DOBBELAERE

1. B. Geestelijk vat

0. Toren

2. B. Kelk

0. Gouden huis

3. Engel

4. Top: kroon - pelikaan

0. L. V. Hemelvaart

5. Rumoldus

6. B. Spiegel van wijsheid

0. Deur des hemels

7. B. Trap

0. Ark des verbonds

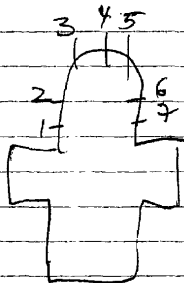

Bibliografie:

Catalogue general par numeros d'ordre des cartons pour vitraux

1726 = nr. 4

1778-79 = nr. 5.

KLUISBERGEN-Zulzeke, St. Jan in de oliekerk

194 I. H. COPPEJANS, nr. I tot I4

1. Dood van Jozef
2. Johannes in de olie
3. Marteldood van Cecilia, get. H. Coppejans, 1917
4. Jezus en Johannes, get. H. Coppejans, 194 I
5. H. Familie te Nazareth
6. Vincentius, 194 I
7. Antonius, 194 I
8. Ludovikus
9. Doop van Jezus, 194 I
10. Wapenschilden gevat in glas-in-lood, o.a.
- Paus Pius XII - Zulzeke - Fide et caritate, 194 I
11. Marteldood van Godelieve, 194 I
12. Vinding van het kruis, 194 I
13. Elisabeth van Hongarije, 194 I
14. Boodschap aan Maria, 194 I

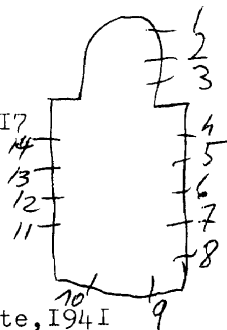

Zeer mooie ramen

Bibliografie:

Toerisme Oost-Vlaanderen, p.28 = nr.ItotI4

KLUISBERGEN-Berchem, O.L.V. van de rozenkranskerk

Achiel Meersman = Guido Gezelle laan 68 Denderleeuw

1962. Achiel/Theo Meersman, nr. 4 = *Steenstraat 11 Halst*

1951. H. Coppejans, nr. 2-3-4

1989. Leenknecht (zoon), nr. 5 tot 9

O.L.V. onbevlekt omringd door engelen, get. Achiel Meersman
= ontw./Theo Meersman=uitv., 1962

1. Top: Lam Gods

Offer van Melchisedek (Salutaris Hostia), get. H. Coppejans,

2. Top: Hand - duif 1951, Gent

Kalvarieberg (Fulget cruce mysterium) of 1931

3. Top: Pelikaan

Emmausgangers (O Saviu convivium)

4. Joris, get. A. Meersman=ontw./Guido Gezelle laan 48 Denderleeuw,

5. Cecilia, 1989 1968

Bibliografie:

Toerisme Oost-Vlaanderen, p.28 = nr.2-3-4

p.32 = nr.5

De Nieuwe gazet-regional, 18-19 februari 1969 = nr.7

an Leenknecht, de glazen verbeelding, 2003, p.100 = nr.5 tot 9

5.O.L.V.verschijnt aan Bernardotte te Lourdes,

Jan Leenkreght, 1992

6.St.Antonius abt, get. Jan Leenknecht 1918

8.O.L.V. van de Kermel

9.Wonderbare genezingen door Pater Damiaan

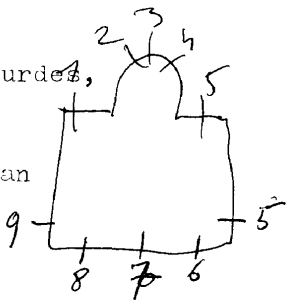

KLUISBERGEN-Berchem, Instituut immaculata
Kloosterstraat 31

Van Nevele, nr. Itot8

1-5. Beschilderd glas-in-lood met ornamenten

2. L. Pelikaan

R. Hemels manna

3. L. Top: drievuldigheid

L. Kristus koning

R. O. L. V. onbevlekt

4. Top: Santus

L. Broden en vissen

R. Lam Gods

6. L. B. Toren van David

M. Kelk en druiventrossen

O. Gesloten hof

M. B. Morgendster

M. O. L. V.

O. Sedes Saepensis

R. B. Stad Gods

M. Mystieke roos

O. Vaas met het levend water

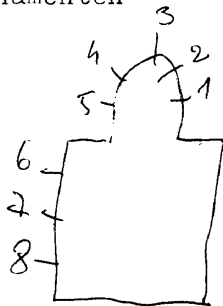

7.L.Guillemus

.M.Jacobus mayor

R.Remigius

8.L.Fides

M.Spes

R.Charitas

1926. Peene, nr. 3 tot 14

? nr. 1-2 (oude ruïen)

1. L. O. L. V.

R. Karolus Borre leus

2. L. Bruno

R. Eugenie

3 tot 14. In ieder reed zijn 7 re-
drillons gevat in glas-in-lood.

3. L. Korenhalmen-waterkruid.

M. Pelikaan-Brodenen vis-Griffoen

R. Druiventros-keik.

4. L. Heier en trek tang-roede

M. Kruis, sprons en lans-kristus
kneed-geselkolom.

R. Nagels en dobbelstenen-
doornekroon.

5. L. Lelie-vat

M. A. M. R. -ark-keik.

R. Spiegel-duif.

6. L. Duiif-twee sleutels.

M. Vissen-duif-max-edelijk wapen.

R. Monstrans-kruis en pelktakken.

7. L. St. Pieterskerk te Rome-dooptont.

M. Tiara-twee sleutels-os.

R. Oosterskruis-schip.

8. L. Hoop-voorzichtigheid-spiegel.

M. Geloof-sterkte-waartigheid.

R. Liefde-rechtvaardigheid.

9. L. Verstand-wetenschap.

M. Wijsheid-sterkte-Godsvruchtigheid.

R. Raad-Vreze Gods.

10. L. Drie bloemen-kroon.

M. boorn- Palm - Reliekvat

R. S.C. - Ketting

II. L. Ark-doos.

M. Drievuldigheid-kruis-kruis

R. Kelk met hostie-kelk met kroon

12. L. Engel-Lam Gods

M. Roos-gouden huis-palma-adelijk wapen

R. Toren-morgendster.

13. L. Geldbeugel-hand

M. Haan-Veronikadoek-doornekroon

R. Zwaard-geselroede

14. L. Ark des verbonds-Lam.

M. Manna-kopere slang-vis

R. Offertafel O.T.-offertafel N.T.

Bibliografie:

Catalogue general par numeros d'ordre des cartons pour vitraux
3332 = nr. 3 tot 14.

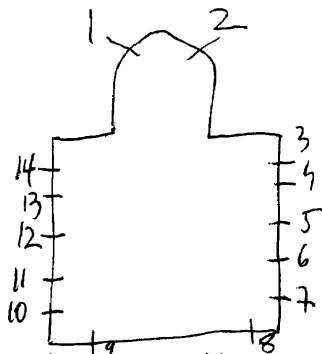

KLUISBERGEN, Vrije basisschool - vroeger: zusters apostolinnen
Kloosterstraat 31

.C. Van Hevele, nr. 2-3-4-6 tot II
nr. I-5
nr. I2-I3-I4

kapel:

1-5. beschilderd glas-in-lood met ornamenten.

2. Broden en vissen

R. Lam Godes

Top: engel met opschrift "Santus"

3. Top: God de vader + H. Geest

L. Kristus Koning + 3 engelen

R. O.L.V. Koningin + 3 engelen

4. Top: engel met opschrift "santus"

L. Pelikaan

R. Hemels manna

6-7-8. Beschilderd glas-in-lood met medaillons, daarin tafere-
len uit de litanie van O.L.V.

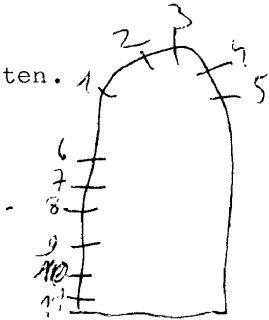

6. Curtas dei
- ~~7.~~ Geestelijk vat
- ~~8.~~ Levend water
7. Morgend ster
- O.L.V. met kind
- Seds Sapiaensis
8. Toren van David
- Geestelijk vat
- Tuin

9. Remigius

10. Jacobus

11. Guillemuw

Traphal-Iste verdiep:

4 panelen met decoratief glas-in-lood

1921. Grosse

1/2. Beschilderd glas in lood met adelijk wapen.

3. Paus Leo

4. Petrus

5. Willebrordus

6. Augustinus

7. Engel Gabriël

8/9. Beschilderd glas in lood met adelijk wapen.

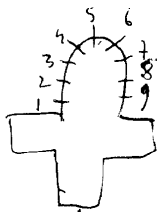

Bibliografie:

Bulletin des commissions royales des arts et monuments
1921, blz. 25.

1994 Atelier M. Senere herstelde

DE MOOR, m. 1 tot 7

1. O. L. V. geeft het ordekleed aan Simon Stock.
2. Wijding van het Kristuskruis
3. Medardus
4. H. Familie
5. Barbara
6. O. L. V. geeft de rozenkrans aan Dominikus
7. H. Hart van Jezus verschijnt aan Maria Margaretha à Lacoque

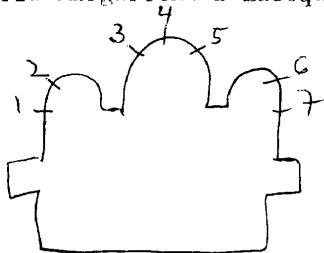

KNOKKE, Kliniek O.L.V. ter Linden - E.Z.v/d. onbevleete ontvangenis
Graaf Jansdijk 148

1890.0. Annijs, nr. I-2

1979. R. Vanderweghe, n. 3-4

Gelijkvloers: (Kleine medaillons gevat in glas in lood)²

Spreekkamer: I. L. Lente, get. 0. Annijs, 1890

R. Winter, get. Oscar Annijs, 1890.

2. L. Zomer, get. 0. Annijs, 1890

M. Boot

R. Herfst, get. 0. Annijs, 1890.



I° verdieping:

Kapel: ~~3-4~~ 5-7. Decoratief glas in lood, zonder schildering, alleen vorm
en kleur. Modern - zeer kleurrijk

vermoedelijk Michel Mathem?

Gelijkvloers-kraamafdeling:

Oud-glasraam (19° E.) gevat in glas in lood

L. Pelikaan

M. Oly

R. Vis en Brood

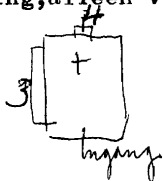

H. Wouters, nr. 6 tot 9,
Fonteyne, nr. 1 tot 5

1. Twee engelen
2. Twee engelen
3. sym. H. Drieuldigheid
4. Twee engelen
5. Twee engelen
6. Franciscus, get. H. Wouters
7. Monica, get. H. Wouters
8. Theresia, get. H. Wouters
9. Dominikus, get. H. Wouters
10. Kroon en rozen
11. Engel Gabriel
12. brengt de boodschap aan Maria
13. Anna
14. Jozef
15. Kroon en M.R.
16. Thomas
17. Thadeus
18. Bartholomeus
19. Sym. 4 evangelisten + Lam Gods
20. Barnabas
21. Andreas
22. Simon
23. Petrus
24. Matheud
25. Paulus
26. Jacobus
27. Johannes
28. Filipus
29. H. Hart van Jezus
30. Kristoffel

*Het zijn allemaal zeer
mooie ramen*

Bibliografie:

VLAANDEREN, nr. II7, blz. 46 = nr. 6 tot 9.

Katalog 'Retrospectieve tentoon-
stelling Jules Tonteyne, 1975
nr. 1 tot 30 (Brugge Groeningemuseum)

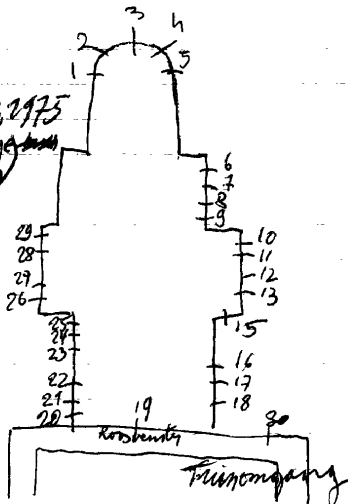

1896. STALINS JANSSENS, nr. Itot7.

1935. RODERBURG, nr. 9-10-12-13-15-16. (herstelling in 1953)

1927 ~~G. VAN DER BEEK~~, nr. 8-11-14-17

1987 Jan Leentheyt, = A+B
JET Couche

1. L. Kruisvinding
- R. Marteldood van Eduardus
2. L. Huwelijk van Jozef en Maria
- R. H. Hart van Jezus verschijnt aan Maria Margaretha à Lacoque.
3. L. Jozef
- R. O. L. V. 1897
4. Top: H. Geest
- L. God de zoon
- R. God de vader, 1896
- get. Stalins Janssens
5. L. Petrus
- R. Paulus, 1897
6. L. Opdracht in de tempel
- R. Dood van Jozef, 1922
7. L. Franciscus spreekt tot de dieren, 1919
- R. Antonius wonder met de ezel
8. H. Hart van Jezus verschijnt aan Maria Margaretha à Lacoque.
9. Genezing van een lamme
10. Ongelovige Thomas Petrus
11. L. Theresia van Lisieux
- R. Muciserende engel
12. Wonderbare visvangst
13. Het wonder van het Jezuskind.
14. L. Franciscus Augustinus
- R. Antonius
15. Kristus bedaarft de storm
16. Engel verschijnt aan Norbertus, get. Roderburg, 1952.

H. Ouw van Louder.

Lucas schildert maria

A. Paula Staelens=wonderbare vrouw,
get. Jan Leenknecht, 1987

B. Staelens-Verroken/Staelens-Opsomer
Gelukzalige Karel de Goede, +vrouw
Justitia, get. J. Leenknecht, 1987

H. W. geeft brood aan een bedelaar

Bibliografie: 30-31

Leuven, Kadoc (~~8-18~~), nr. 8-17

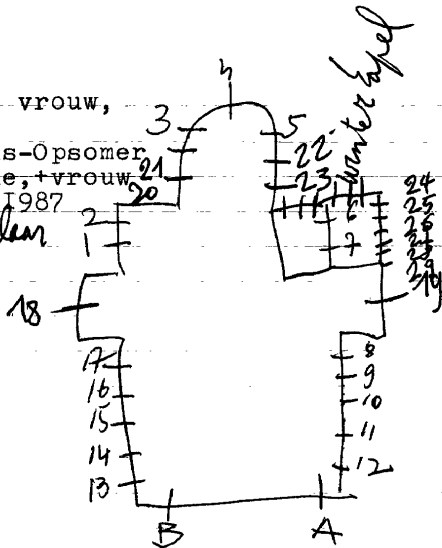

1995. Mesdagh-Meyvaert, nr. 18 tot 34

18. M. Leven en symboliek van het vissersleven (roosvenster)
 O.L. Godelieve van Gistel
 M. Lutgardis
 R. Arnoldus, get. Mesdagh-Meyvaert, 1993
19. M. wapenschild van Heist - ster der zee (roosvenster)
 belangrijke historische gebouwen en de hedendaagse
 evolutie met het leven van alle dagen. get. Mesdagh-
 O.L. Moeder Neri Meyvaert, 1995
 M. Jan Berchmans - 2000
 R. Broeder Theodoor Jacobus Rijken
20. Geen steen blijft overeind. Wapen Bisschop De Smet, 1996
21. Moses kan de last niet dragen, Wapen bisschop Van Geluwe
22. Vertrouwen, ster, drie koningen, wapen Paus Johannes-Paulus
23. Kristus Koning - Rome eeuwige stad, wapen Paulus VI
24. Doopsel
25. Vormsel

26. Biecht
27. Priesterschap 1995
28. Huwelijk
29. H. Olie - poort voor eeuwig leven
30. Geloof
31. Hoop
32. Liefde, get. Mesdach-Meyvaert, 1995
33. Jonas in de walvis
34. Herboren profeet

Bibliografie:

- Monumentendag 1996, p. 76 = nr. 18
De Standaard, 7 mei 1998, nr. 18 tot 34
Tentoonstellingskatalogoog atelier Mesdagh-Meyvaert, 1998
nr. 18 tot 34

Jan Leentmeijer, de glazen verbeelding, 2003, p. 100 = nr. A+B

1910. J. DOBBELAERE; NR. 1-2-3.

- I. L. B. Engel
Geboorte van Jezus
O. Boodschap aan Maria
Druiventros
M. B. Koning David
M. Opdracht in de tempel
O. Kopere slang
Vlucht naar Egypte
Paaslam
R. B. Engel
Jezus onderwijst in de tempel
O. H. Familie te Nazareth
Kandelaar
get. 1910-J. Bobbelaere
2. L. B. Engel
Geseling van Kristus
O. Hof van Olijve
Monstrans
M. B. H. Drieuldigheid
Kalvarie
Kopere slang
O. Laatste avondmaal
Lam Gods
R. B. Engel
Hemelvaart van Kristus
O. Doop van Kristus
Kelk.
3. L. B. Engel
Verrijzenis van Kristus
O. Jezus ontmoet Maria Magdalena
Kruiken van Cana

M. B. *Praxis*
Verheffing aan de apostelen,
Jonas en de walvis

3.M.O.Ongelovige Thomas
Pelikaan

R.B.Engel
Pinksteren

Kristus geeft de sleutels der H.Kerk aan Petrus.
Broden en vissen

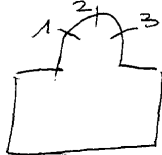

Bibliografie:

Bulletin des commissions royales des arts et des monument
1909, blz. 100 = nr. 1-2-3.

Catalogue general par numeros d'ordre des cartons pour vitraux
nr. 1 = 2500 tot 2509
nr. 2 = 2510 tot 2515
nr. 3 = 2516 tot 2520

KNOKKE-Heist, Visserskapel, Serweytens de Mercxstraat

1994. I. Meyvaert=ontw./L. ~~Hox~~ Mestdagh

1. St. Antoniuskerk - wonderbare visvangst.

2. Visserssloepen in Knokkehaven.

3. Visserij en ark van Noe.

4. Storm op zee.

5. Drenkelingen na schipbreuk.

6. Vrouw en kinderen blijven achter, get; L. Mestdagh=uitv./

7. Ster der zee. I. Meyvaert=ontw. 1994

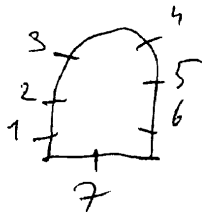

KNOKKE-HEIST, Visserskapel, Visserskapelstraat

1994. Bestdagh-Neyvaert, nr. Itot7.

1. O. L. V. Morgendster

2. Petrus geroepen tot mensenvisser

3. Het vissersberoep. Platbodems liggen bij de vuurtoren

4. Zeebrugge, nieuwe thuishaven

5. Storm en ontij

6. Vissersschepen vergaan

7. Rouwen om de verdronken familieleden

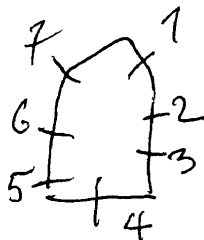

KNOKKE-FELST, H. Familiekerk

1922. Firma Dobbelaere, nr. Itot6

1. L. Wapenschilden: -Tiara + 2 sleutels
-Kruis en palmtak

M. Petrus + 2 engelen

R. Pauselijk wapenschild: -zwaard + palmen
-vuurfakkel

2. Hemelvaart van Jezus, get. firma Dobbelaere, 1922

L. Engel met kruis + vissersboot

R. Rotsen

3. L. Zwaard en palmen

M. Paulus

R. Vuurfakkel

4. L. H. Hart van Jezus

R. H. Hart van Maria - pelikaan

5. Opschrift: Salva Nos Domino Perimus

6. Vissersboot "Ecclesia"

7. Opschrift: Quid Timidi est us
modicae fidei

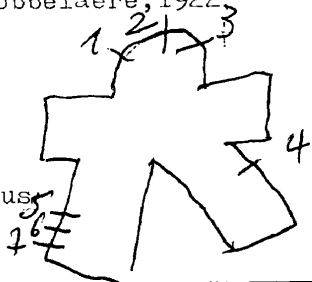

~~KNOKKE~~
HEIST AAN ZEE, E.Z.v/d.onbevleete ontvangenis
Kursaalstraat 46

Bruggen

1942.Roderburg

Kapel van het noviciaat:

1.L.Wapen op Heist

M.O.L.V.onbevleete

R.Wapen van de orde

2.Pelikaan

3.Jezus de kindervriend

4.Lam Gods,

Inkom Gang:

5.Pelikaan(in Amerikaans glas)

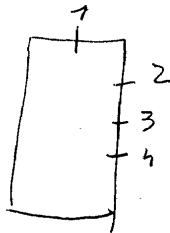

KNOKKE, Broeders Xaverianen - St. Bernardusinstituut
Sportlaan 6

1950.F.RODERBURG,nr.Itot9

- 1.O.L.V.verschijnt aan Dominikus,get.R.F.1950=Roderburg Frank
- 2.Missionering van Xaverius
- 3.O.L.V.altijddurende bijstand
- 4.Kristus symbool van het menselijk lijden
- 5.Terugvinding van Jezus in de tempel
- 6.Aanbidding der koningen
- 7.Geboorte van Jezus
- 8.Bezoek Maria aan Eligsabetn
- 9.Boodschap aan O.L.V.

Dubbeldeur in de gang:

- 10.Dekoratief glas in lood-zonder schildering met symbolen als
X.P.=chiro / S.B.K.=St.Bernardus-Knokke

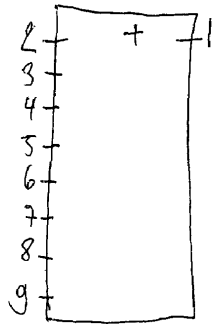

KNOKKE-HEIST, westkapelle, St. Niklaaskerk

nr. I-2-3

I.L.Engel

Muciserende engelen
Geboorte van Jezus
Boodschap aan Maria
Druiventros

M.Koning David

Opdracht van Jezus in de tempel
Verschijning van Maria aan de boom van goed en kwaad
Vlucht naar Egipte
Ark des verbonds

R.Engel

Jezus onderwijst in de tempel
H.Familie te Nazareth
Zevenarmige kandelaar

2.L.Engel

Geseling van Jezus
Hof van Olijve



2.L.Monstrans (vervolg)

M.Genadestoel

Jezus kruisdood

Mozes en de kopere slang

Laatste avondmaal

Lam Gods

R.Engel

Hemelvaart van Jezus

Doop van Jezus

Kelk en hostie

3.L.Engel

Verrijzenis van Jezus

Boetvaardige Maria Magdalena

Bruiloft van Cana

M.Isaias

Hemelvaart van Jezus

Jona en de walvis

Ongelovige Thomas

Pelikaan



R.Engel

Pinksteren

Kristus geeft de sleutels der H.Kerk aan Petrus

Vis en broden

1959. JOOS MARECHAL, nr. ItotI9

1. Boodschap aan Maria
 2. Bezoek Maria aan Elisabeth
 3. Aanbidding der herders
 4. Opdracht in de tempel
 5. H. Geest zweeft over de wateren
get. Joos Marechal 
 6. Lam Gods
 7. Hert drinkt aan de eeuwige bron
get. Joos Marechal 
 8. Vissen (IXOUS)
 9. Jezus onder wijst in de tempel
 10. Kristus in hof van Olijve
 11. Geseling van Kristus
 12. Doornekroning
 13. Kristus neemt zijn kruis op.
 14. Kristus aan het kruis, get. *J.J.*
- Joos Marechal
15. Vrijzenis van Kristus
 16. Hemelvaart van Kristus
 17. Pinkstemen
 18. Hemelvaart van O.L.V.
 19. Kroning van O.L.V.

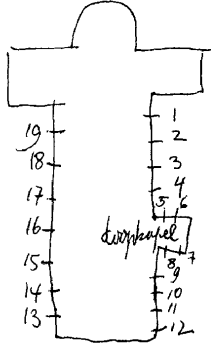

Bibliografie:

WEST-VLAANDEREN, nr. 73, 13^o jg. 1964, blz. 72
VLAANDEREN, nr. 117, blz. 32
V.R.B. Gids, 1966, blz. 409

1991 4telier m. Donere herstelde

KNOIKE, E. Z. v. O. L. V. ten Bunderen - St. Jozefinstituut
Van Rijsselberghestraat 10

1894. ANNIJS-D'HONDT

1. O. L. V., get. Annijs-D'Hondt
2. Jozef, 1894.



KNOKKE, St. Joriskerk (Anglikaans)
Zoutelaan

1951. Michiel Martens

S. St. Joris

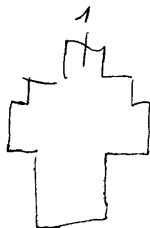

KNOKKE, E.Z.v.O.L.V. ten Bunderen of kapel oosthoek
Rijkswachtlaan 38

- 1. Dood van Jozef**
- 2. H. Familie te Nazareth**
- 3. Vlucht naar Egypte**
- 4. Huwelijk van Jozef en Maria**
- 5. Vier adellijke wapens van de familie Alrey**
- 6. O.L.V. met kind Jezus**

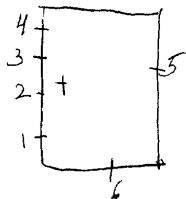

- nr. 4-6 = stijl sobbelaere - Het zijn medaillons gevat in
beschilderd glas in lood en met een setting opge-
hangen aan het raam.
- nr. 5 = zeer mooie adellijke wapens met prachtige ornamenten in
barok stijl - de oppervlakte is gekleurd met glasuren

KNOKKE, H. Hartkerk

F. Crickx, nr. Itot4

1. Rozen = sym.v.O.L.V.

2. Lekie = sym.v.St.Jozef

3. L. Bruiloft van Cana

R. Kristus wijdt de schapen, get. F. Crickx

4. H. Geest

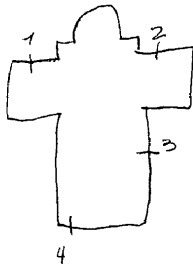

KNOKKE, Centrum Antoine Allard, Westkapellestraat 3II

~~1958. Blainpain=gitv./Antoine Allard=ontw.~~

Tentoongesteld op de wereldtentoonstelling '58-Brussel.

~~-Glas-in-beton geplaatst in ontmoetingsruimte.
(figuren en symbolen brengen een ode aan de vrijheid,
verdraagzaamheid tussen alle volkeren en rassen.~~

KNOKKE-HEIST

RAMSKAPELLE, St. Vincentiuskerk

Brugge N.

Het zijn allemaal oude ramen, waarvan na restauratie de heiligen gevat werden in glas in lood.

1. H. Hart van Jezus met 6 sym. uit de litanie.

2. H. Hart van Maria met 6 sym.

uit de litanie.

3. Vincentius 1927

4. Edmondus 1927

5. H. Hart van Jezus 1906

6. Antonius

7. Julianus, 1925

8. Jozef, 1928

9. Barbara, 1928

10. Irena, 1925

11. Theresia v/h. kind Jezus, 1927

12. O.L.V. onbevlekt ontvangenis

13. Philomena. 1927

14. O.L.V.v.7 weën.

1907. COUCKE

~~12-13-14~~
1 tot 14

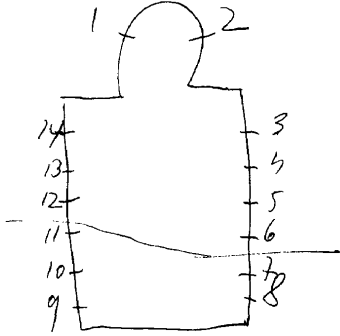

Bibliografie:

Bulletin des commissions royales des arts et des monuments
1907, blz. 16 - nr. I.

Lori Van Bieveliet - Atelier S. Coucke en zonen - Biekoef
1924, P. 115 = 1546-12-13/14
Antwerpen, Stadsarchief, Reclame drukzels = 1 tot 6-12-13/14
Brugge, Bibliotheek v/h. Prov. Bestuur v. W. v. l. ASA 10 = 7-10
(zijn tabrijke ontwerpen aanwezig)
Leuven, Kadoc = nr. 13-14 tek. 28-29

KOEKELARE? E. Z. v. St. Vincentius

Torhout

Markt

C. Maertens zontw.

1958 R. VAN DER WEGHE, nr. Itot3 = uitw

I. L. Martinus

M. Vincentius

R. Audomarus, get. met monogram

2/3. glas in lood in de vorm van driehoeken.

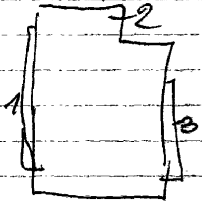

N.B. - Tekening is loodverdeling - doorbruit met horizontale en vertikale lijnen

De schildering betreft zicht tot de handen - hoofd en voeten.
Zes maar

West-Vlaanderen, nr. 73, 1969, p. 66

Rogier Gevits, Menninckenhof Kockelare, 1991, p. 30 p. 40

Porhout

1955. R. VAN DER WEGHE, nr. 1 tot 8
 1992. Gil De Looder, nr. 9

1. Top: O. L. V.
 B. vier gemeentewapens
 O. L. Antonius
 R. Amandas
 wapenschild

2. Top: O. L. V. v. 7 smarten
 twee gemeentewapens
 O. L. Lodewijk

R. Luca, get. R. Van der Weghe, 1956
 3. Top: Ganzen

Gemeentewapens
 L. Martinus, 1955
 R. O. L. V.

O. Bisschoppelijk en pauselijk wapen

4. Top: Lan Gods
 B. H. H. Harten
 O. L. H. Hart van Jesus
 R. Lutgart

Wapenschilden: Koekelare-Vlaanderen

5. Top: schip
 wapenschild

L. Donatus
 R. Bertinus, 1955

wapenschilden - bisdom Brugge
 Abdij van St. Omaars

6. Top: zwaard
 twee wapenschilden
 L. Karel de goede
 R. Rembert

2 wapenschilden
 7. Top: Pansdom
 Twee wapenschilden

L. Jozef
 R. Engel Michel

*8. Top: Zwaard en roos
 twee wapenschilden
 Arnold
 R. Godelieve
 twee wapenschilden*

9. Top: wapenschild met Lucassymbool
L. Eilgius get. Gui De Lodder, 1992
R. wapenschilden van Doornik, Gent, Kortrijk

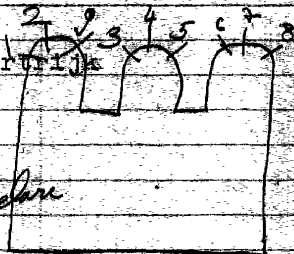

Rogier Orevits, Meunyeckenhof & Koekelare
7.11.1991, Raam 5

KOEKELARE, Gemeentehuis

1995. Bolanger

Tuinversiering:

3 Glasobjekten "Tuin der liefde"

Het zijn 3 grote glasobjekten in metalen bussen. De grootste is 3 meter hoog - 1 meter breed. Uitbeelding van abstracte ideeën.

Glashelder, 1995

KOEKELARE
BOVEKERKE, St. Gertrudiskerk

Torchout

KOEKELARE

1977, Goetens-Annijs, nr. 4-5 Vernimme = ontjeft
Van Wallegem lam n. 123 = vermoedelyc

1. Lam Gods

2. H. Hart

3. Kelk en hostie

4. St. Gertrudis, get. Goetens-Annijs, 1977

5. O.L.V. met kind

} het zijn allemaal kleine
roosvensterskens in het koor

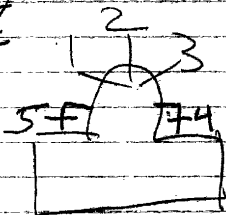

Zwaart van tekening

~~ZANDER~~ KOEKELARE-

St. ANDRÉESKERK, Zande

1. St. Jozef.
2. H. Hart.
3. Moeder Gods.

Bibliografie:

Archief bisdom Brugge, bundel 23, R 1-2-3

in 1932 aangekomen

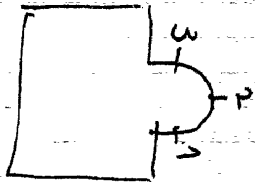

KOEKELARE-Mokker, St. Jan Vianykerk

I986 .M. Anneessens, nr. Itot3

1. Symbolen van het doopsel, H. Geest, Vis, Water,
get. M. Anneessens, I986

2. Pheninckx, get. M. Anneessens, I986.

3. Ark van Noe (duif met palmtak vliegt over de wateren).

Zeer mooie namen
goed van foto

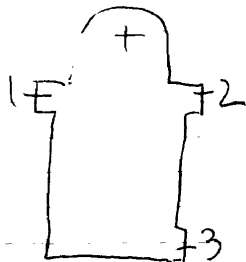

KOKZIJDE, St. Idesbaldkerk

W. van der Meer

1954. C. Van Walleghem

I/3. Vier wapenschilden gevat in glas in lood
2. O.L.V. ster der zee, vereerd door de vissers
get. C. Van Walleghem

Bibliografie:
Europa, nr. 2-1957, blz. 34-43.

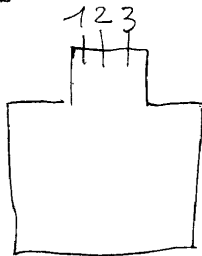

1934. Osterrath, nr. Itot I 7

- I. Augustinus
2. Johannes van het kruis
3. Kalvarie 1930
4. Monika
5. Theresia
6. L. Albertus 1935
R. Hyacinthus
7. L. Katerina 1935
R. Cecilia
8. L. gelukzalige-
R. Imelda 1932
9. L. Antonius
R. Idesbald
10. L. Agnes 1935
R. Antonius
11. Laat de kinderen tot mij komen,
get. J. Osterrath 1935
12. L. Johannes van Gorkum
R. Pius V 1935
13. L. Pastoor van Arts
R. Theresia 1929
14. L. Ludovikus 1924
R. Raymondis
15. L. Katerina 1934
R. Maria Magdalena
16. L. Vincentius 1934
R. Petrus Ver.
17. L. O. L. V.
R. Jozef

18 tot 22. Decoratief glas-in-lood, zonder
symbolen; alleen vorm en kleur.

liege, musée d'art religieux et d'art
mosan = ontwerpen, tekeningen
nr. 3-6-7-8-10 tot 16

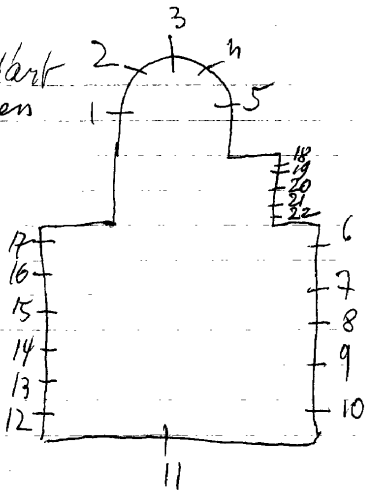

Reklame folder (Sterrath) 1937-1947 = nr. 1 tot 17

Handwritten signature

1924. ^{1^{er}} Touche, 1 tot 6

(van boven naar onder)

- I. L. Voetwassing
 - Kooplieden in de tempel
 - Opwekking van Lazarus
 - Jezus en de Samaritaanse vrouw
 - Jezus en Maria Magdalena
 - R. Laatste avondmaal
 - Palmsondag
 - Jezus de kindervriend
 - Jezus met de lammeren
 - Roeping van Petrus
- 2. Top: God de vader
 - L. Drie koningen
 - Geboorte van Jezus
 - Boodschap aan O. L. V.
 - Marcus
 - Johannes
- R. Geboorte van Jezus
 - Aanbidding der herders
 - Bezoek Maria aan Elisabeth
 - Lucas
 - Mattheus
- 3. L. Verrijzenis van Kristus
 - L. L. v. Emaus
 - Verschijsning van Kristus
 - Terugvinding van Jezus
 - Vlucht naar Egypte
- R. Pinksteren
 - Hemelvaart van Kristus
 - Verschijsning aan de H. Vrouwen
 - Jezus onderwijst in de tempel
 - Opdracht in de tempel

4. Top: Kristus als rechter

In zes tafereelen het verhaal van
het laatste oordeel.

5. Drie muciserende engeltjes (ingang-Deur)

6. L. Kruisdraging

Geseling

Kristus voor Ponsius

R. Veronikadoek

Doornekroning

Kristus voor Pilatus

Lori Van Bier vleet, Atelier S. Louche
en zonen, Bekeof, 1984, P. 245 = 1 tot 6

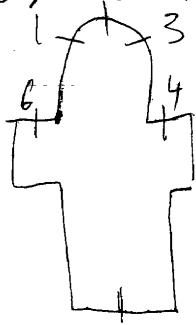

Antwerpen, Stadsarchief, Reklamedruksels
Kadoc-archief, nr 1-2-3 = 4-1 tot 6

1923. Peene-Delodder, nr. 2-3-4-5 (opvolger van Dobbelaere)
1894. J. Dobbelaere, nr. I-5-10. (volgens archief-kerk)
1964. Van de Weghe, nr. II-12-13.

- 1. L. Ezechiël
- R. Isaias
- 2. L. Marcus 1423
- R. Lucas
- 3. H. Drievuldigheid. 1423
- 4. L. Johannes evangelist
- R. Mattheüs 1423
- 5. L. Daniël
- R. Jeremias
- 6. L. Pelikaan
- R. Lam Gods
- 7. L. Kelk
- R. Monstrans
- 8. L. Lijdensinstrumenten
- R. H. Hart
- 9. L. Manna der woestijn
- R. Druiventros
- 10. Willebrordus 1894
- II. O. L. V. boodschap (1964-1965)
- 12. L. Salng *(Aerthaalt in goede tijd)*
R. Korenhelmen
- 13. Jan de Doper, get. Amphora =
= (Van de Weghe)

Handwritten notes on the right margin, including a signature and some illegible text.

Bibliografie

Archief bisdom Brugge: bundel 22 = nr. I tot IO.

Catalogue general par numeros d'ordre des
cartons pour vitraux, II54 = nr. IO.

2342 = nr. 2-4

2346 = nr. 3

3100 = nr. I-5=herstelling

3101 = nr. IO=herstelling

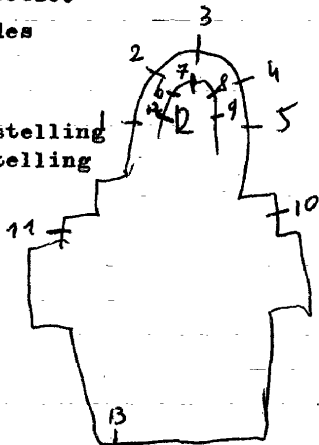

KOKSYDE-
OOST Duinkerke, E.Z. Dominikanessen
Rozenkranskapel - Leopoldlaan

ALBERT I Luan ~~Blond~~

1920. J. Dobbelaere

1. O.L.V. geeft de rozenkrans aan Dominikus.

2. Pinksteren, get. Dobbelaere, 1921 ? (zeer verminkt door restauratie)

Bibliografie:

Catalogue general par numeros d'ordre des cartons pour vitraux
3049 = nr. I

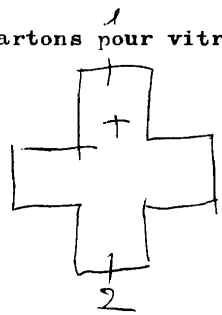

KOK SYDE -

Venne

OOST-DUINKERKE, St. Nikolaaskerk

1965 - De Lodder

De ramen in gans de kerk zijn gemaakt met een bepaald soort glas-in-beton. Geen tekening, geen symbolen of schildering. Alleen rechte lijnen, zowel horizontaal als vertikaal.

KOKSYDE-

Jenne

00ST-DUINKERK, E.Z. onbevleete ontvangenis - Vrijheidstraat 8

1945. Roderburg.

- I. Pelikaan
2. Lam Gods
3. Twee duifjes
4. Korenhalmen
5. Hert
6. Vissen
7. Druiventros
8. Slang
9. Wapenschild van het klooster
10. O.L.V. onbevleete ontvangenis
- II. Wapen van Oost-Duinkerke

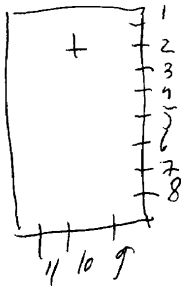

KOKZIJDE, O.L.V. ter duinenkerk

Vuurne

1955. R. Van de Weghe = uitvoering)
Lefevre-Fr. Kinnen = ontwerp) nr. 6 tot 26
1955. GeBriel LOIRE (Chartres), nr. I-2-3-27 tot 30

Glas-in-lood = nr. 6 tot 26.

Glas-in-beton = nr. I-2-3-27 tot 30.

Bibliografie:

V.A.B. Gids 1966, blz. 418 = nr. I tot 30.

RIJK DER VROUW, nr. 1261, 2 juli 1969 - nr. I tot 30.

De autotoerist, 24^e jg - nr. 19-30 sept. 1971, blz. 986 = nr. I tot 30.

Folder over deze kerke, zie doc. R. van de Weghe

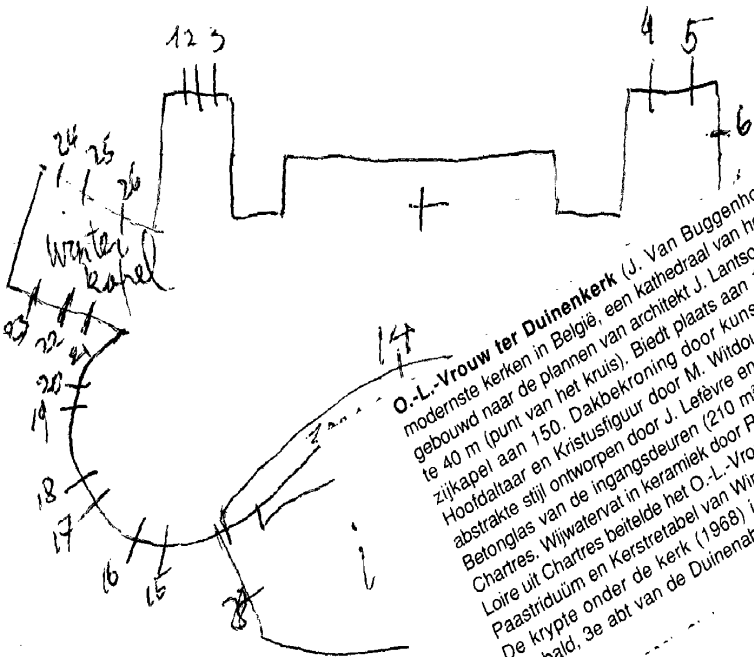

O.L.-Vrouw ter Duinenkerk (J. Van Buggenhoutlaan). Een der modernste kerken in België, een kathedraal van het licht (1958-1965), gebouwd naar de plannen van architect J. Lantsoght uit Brugge, Hoofdaltaar en Kristusfiguur door M. Witdouch, 752 m² glasraam, abstrakte stijl ontworpen door J. Lefèvre en Fr. Kinnen uit Lux-Chartres. Wijnwatervat in keramiek door R. Vandeweghe. Zuster Loire uit Chartres beeldde het O.L.-Vrouwbeeld. De krypte onder de kerk (1968) is toegewijd aan de personen. De krypte onder de Duinenabdij (1155-1167), ruimt

KOKSYDE-

OOST-DUINKERKE, bad, ~~zonnedoek~~.

St. Bernarduskerk

Vlume

ItotI9. Decoratief glas in lood, zonder schildering, zonder symbolen
alleen vorm en kleur.

Stijl: ~~m. mastens?~~
R. Vandeweghe

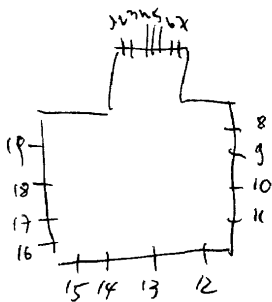

KOKSIJDE, H. Ritakapel, Pyliserlaan 9
nu sporadisch gebruik - polyvalente zaal voor
beschermde werkplaats.

1957. M. Anneessens, nr. Itot 4. Decoratief glas-in-lood. Lood-
Itot 4. verdeling gebruik als uitbeel-
ding voor symbolen.

Al de andere ramen zijn gewoon glas-in-lood.

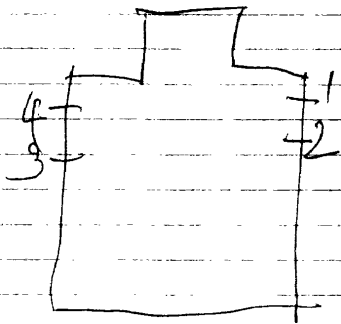

KOKSIJDE-Oostduinkerke, vakantiecentrum "Belgacom"
vroeger: R.F.T. Kinderlaan 37

19~~40~~. Blainpain

Traphal:

Glas-in-beton (zeer mooie kleuren) glasblokken van Val
Saint-Lambert

KOKSIJDE-Oostduinkerke, Vissershuis, Westhinterstraat 13

I95IM. Leenknecht, nr. 1 tot

Restaurant: (motief gevat in glas-in-lood)

1. Schelp, get. Leenknecht

2. Zeepaardje

3. Krab (gewerkt met veel zilvergeel)

4. Zilvermeeuw

5. Pladijs

Cafeteria:

6. Garnaalvisser

Traphal-overloop

7. Het logo van de natuurvrienden gevat in glas-in-lood.

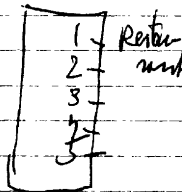

KOKSIJDE, Museum van de Duinenabdij
Koninklijke Prinslaan 8

Glasscherven en beschilderd glas-in-loodpanelen gevonden tijdens de archeologische opgravingen in de Duinenabdij-ruïne in 1982.

Kateloog tentoonstelling "Glas van glas", Brussel, 1986
p. 36 = cat. 3 a tot g
p. 38 = cat. 4 - a, b,

KONTICHT-Kazerne, E.P. Montfortanen, Kapelstraat 40.

OLV onbevleete ontogeniskerk

1933. Gussenhove Van Wijk.

1. Alfonsius de Liguari.
2. Augustinus.get.
3. Louis De Montfort.get.
4. Vincentius Ferrerius.
5. Ambrosius.
6. Bernardus.
7. Kalvarie.

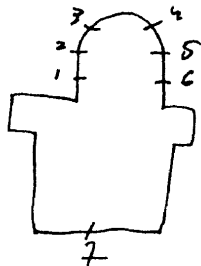

KONTICH

WAARLOOS, St. Michielkerk.

Kontich

1950. CRESPIN-BLOCKHUYS.

1. L. Michael.
- M. H. Geest-vormsel.
- B. Barbara.
2. B. L. Rafael.
- R. Jacobus de mindere.
- O. L. Voorzichtigheid.
- R. Olijfel. Crespin, tek.
3. B. L. Johannes de dooper.
- R. Runoldus.
- O. L. doopsel.
- R. Geloof.
4. B. L. H. Hart van Jezus.
- R. H. Hart van Maria.
- Z. O. L. Eucharistie.
- R. Liefde.
5. B. L. Petrus.
- R. Verloren zoon.
- O. L. Biecht.
- R. Hoop.
6. B. L. Servatius.
- R. Gabriel. get. Blockhuys, uitv.
- O. L. Priesterschap.
- R. ~~XXXXX~~. Biechtvader.
7. B. L. O. L. V.
- M. H. drieuldigheid.
- R. Jozef.
- O. L. Matigheid.
- M. Huwelijk van Maria en Jozef.
- R. Huwelijk. 1950.

Bibliografie:

Zie brief van : 17 juni 1958.

Provincie archief, bundel 509-11 = M.15b-7

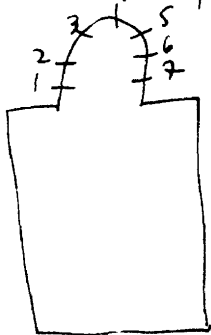

KONTICH

Kontich

WAARLOOS, E.Z.v/d.Kristelijke scholen - Ferd.Maesstr.3
Kapel.

1960. Jos Beeck = m. 1-2-3

1. Rozen.
2. Leliën.
3. Pelikaan.

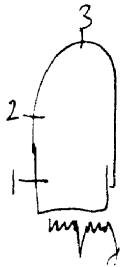

zie brief van Jos Beeck

KONTICH, Altena - O.C.N.W. Antwerpse steenweg 79
vroeger: zusters v/d. H.H. Harten

1897. Casier, nr. I-2-3
nr. 4

Stalins?

Kapel:

- I.B.O.L.V. koningin
- O. man. heilige met draak
- 2 B.H. Hart van Jezus
- O. Juliana van Cornilon
- 3. B. Jozef
- O. Theresia van Avila, 1897

4. H. Hart van Jezus verschijnt aan Margaretha à Lacoque.

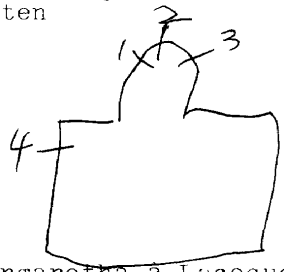

Konticht

KONTICHT, E.Z.v/d.kristeltijke scholen, Gemeenteplein 3.

1895. Casier

1. Alfonsius.
2. Jozef Calasanz.
3. Martinus.

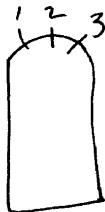

Atelierboek Casier, nr 1-2-3

I. L. De levende kerk.

R. O. L. V.

2. Kalvarie. Huet, 1957.

3. L. Jan Evangelist.

★ R. De Joodse kerk.

4. B. Emausgangers. 1958, Huet.

O. Wonderbare visvangst.

6. Engelen met doornen.

7. Engelen met rozen.

8. Tekst over het leven van St. Rita.

9. Geboorte van Rita.

10. Tekst...

11. Vraagt aan haar ouders om
in het klooster te treden.

12. Tekst...

13. Slechte huwelijksgenoot.

14. Tekst...

15. Dood van haar echtgenoot.

16. Tekst...

17. Rita moeder en weduwe.

18. Tekst...

19. Weigering van Rita in het klooster

20. Tekst...

21. Wonderbare opname in het klooster

22. Tekst... 1955.

23. Rita als voorbeeld voor het
kloosterleven.

24. Tekst...

25. Rita begint een doore druivelaar.

26. Tekst... I

27. Rita helpt de noodlijdende.

28. Tekst...

29. Rita ontvangt de doornestigma.

30. Rita op bedevaart naar Rome.

31. Tekst...

- 32. Rita op haar sterfbed.
- 33. Tekst...
- 34. Rita patrones dezer kerk. 1955.

1951. Marijnissen. nr. 25.

1955 tot 1958. Huet: nr. I tot 24-26 tot 34.

Bibliografie:

DE POST, nr. 1230-oktober 1972, blz. 46

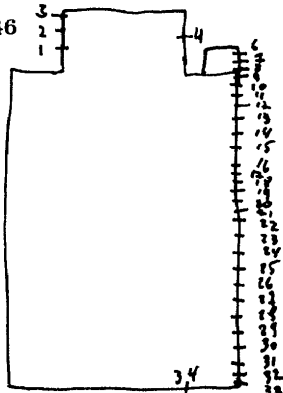

Konticht

KONTICHT, Rustoord - N.Z. Maricolen, Drapstraat II.

1948-1950. J. Van den Broeck.

- 1. Doopsel.
 - 2. Vormsel.
 - 3. Eucharistie.
 - 4. Biecht.
 - 5. Olijsel.
 - 6. Priesterschap.
 - 7. Huwelijk.
 - 8. Ziel in hemelsvreugde.
 - 9. Ontsterfelijkheid.
 - 10. Hemelpoort.
 - 11. Vrede.
 - 12. Verrrijzenis en het eeuwig leven.
 - 13. Hemel. ~~XX~~ 1950.
- Deur-ingang:
- 14. Franciscus. 1948.
 - 15. Elisabeth van Hongarije.

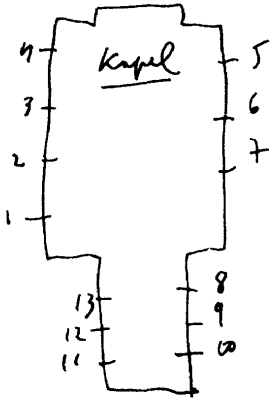

Vanaf 1952. M. Martens

1. Dekoratief glas in lood met
wapenschilden, L. Paus Pius XII
R. Mgr. De Smedt
2. Zondeval van Adam en Eva
3. Verrezen Kristus
4. Geboorte van Jezus, get. M. Martens
5. Dekoratief glas in lood met wapen-
schilden, L. W. Vlaanderen
M. België
R. Werken
6. Maarten
7. Idesbald
8. Teksten en motieven beelden de
geschiedenis der kerkuit.
9. Karel De Goede, get. M. Martens
10. Jan Berchmans
11. Franciscus en de volgels, get. M. Martens
12. Het lam uit de apocalipsis.
13. Bernardus
14. Margaretha van Leuven, get. M. Martens
15. Lutgardus
16. Amandus
17. Eligius
18. Audomarus
19. Godelieve
20. O. L. V. Koningin.

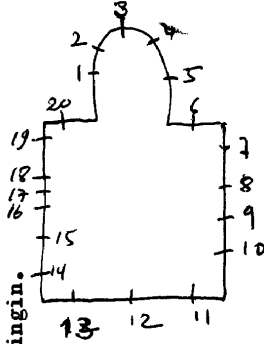

Bibliografie

~~Leitfaden~~ ART L'EGLISE, 1953, 21^o jg. nr. 4, blz. 237 = r. 2-3-6-16-17-18.
V.A.B.GIDS, 1966, blz. 834 = alle ramen
Zie brief van 9-12-1957.

KORTE MARK -
WERKEN, E.Z.v/d.H.Vincentius - Hogestraat 14

Torhout

1962.M.MARTENS

I/2. Dekoratief glas in lood, zonder schildering, loodverdeling is de tekening. Uitbeelding op symbolische wijze van het hemelse Jerusalem.

Bibliografie:

ART L'EGLISE, 1963, 31° jg. nr. 124, blz. 330.
WEST VLAANDEREN, 1964, 13° jg. nr. 73, blz. 59.

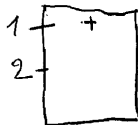

KORTEMARK, St. Bartholomeuskerk

1928. H. COPPEJANS

1. Hettwonder van Antonius van de knielende ezel.
2. Het levend villen van de H. Bartholomeus.
3. L. Joachim
R. Anna
4. L. Jozef
R. O. L. V.
5. Wonder van het manna in de woestijn, get. H. Coppejans, 1928.
6. L. Engel
M. H. Hart van Jezus, 1928
R. Maria Margaretha à Lacoque
7. Vruchten van de bloeiende wijngaard, 1928.
8. L. Petrus
R. Paulus
9. L. Thomas van Aquino
R. Katerina
10. Godelijke bij de geneeskrachtige bron
11. Lutgardis

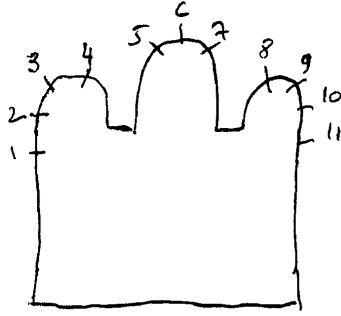

Bibliografie

Bisschoppelijk archief Brugge, bundel nr.15 (alle ramen)

KORTEMARK, E. Z. v/d. H. Vincentius - Handzamestraat 20 Torhout

1930. PEENE DE LODDER: nr. I-2-3.

- I. Vincentius
- 2. H. Hart van Jezus
- 3. H. Hart van Maria
- 4. L. O. L. V.
 - M. Kind Jezus
 - R. Jozef

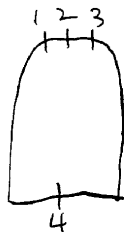

Bibliografie:

- Catalogue general par numeros d'ordæe des cartons pour vitraux
- 3088 = nr. 2
 - 3089 = nr. 1
 - 3090 = nr. 3

Toehout

1925. PEENE-DE LODDER, nr. 1 tot 7
1906 CASIER, nr. 8-10.
1935. ROEBERBURG, nr. 9-11 tot 15-18

1924 ? nr. 16-17

1. De hongerige spijzen, get. 1924
J. Peene.

2. De dorstige laven, get.
J. Peene-De Lodder

3. De naakte kleden

4. Kont gezegend wijs vaders

5. De vreemdelingen herbergen.

6. De zieken verzorgen.

7. De gevangenen bezoeken,
get. J. Peene-De Lodder

8. Top: A.M.R.-offertafel-
guldenhuis

B.L. Aanbidding der koningen.

R. Aanbidding der Herders

O.L. Bezoek van Maria aan Elisabeth

M. Opdracht in de tempel 1907

R. Jesus onderwijst in de tempel

9. St. Vincentius omringd door wijn
medesters om de armen te verzorgen.

10. Top: nagels - doornekroon -
veronikadoek - geselkolom.

B. Kalvarie omringd door 2 gekruisigde
beulen, soldaten en het volk.

O.L. Jesus in hof van olijve
M. Geseling 1906

R. Kruisdraging van Jesus

get. Hersteld in 1925 door Peene-
De Lodder.

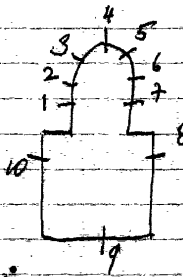

Bibliografie:

Atelierboek camera, 128-10

Catalogue general par numeros d'ordre des cartons pour vitraux

3137 = nr. 1

3138 = nr. 3

3139 = nr. 5

3140 = nr. 6

3141 = nr. 7

3142 = nr. 2

3143 = nr. 4

Livre d'ordre de la vitrierie, I, 153 = nr. 8

Inkomba:

11-12-13. De glasramen beelden verschillende plaatsen in West-Vlaanderen uit, waar de orde kloosters heeft. Het zijn afbeeldingen van gebouwen - hun oprichtingsdatum en gemeentewapen

Spreekkamer I:

14. O. L. V. (deur)

15. L. L. v. Emaus

Spreekkamer II:

16. L. Ambrosius

R. Gregorius

17. L. Augustinus

R. Hieronymus

18. Boodschap aan Maria

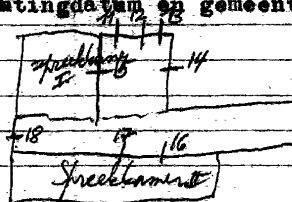

KORTEMARK, Zusters van de H. Vincentius - Handzamestraat 16

1976. Vernimme=ontw./Van de Weghe-Amfora=uitv., nr. I-2-3,
Dobbelaere, nr. 4-5

kapel - klooster:

1. Glas-in-beton

2-3. Decoratief glas-in-lood zonder schildering

Margaretha-Maria Instituut:

Inkomhal (in lichtbak) afkomstig uit de oude kapel

4. Vincentius à Paulo

Gang 1ste verdieping: (in lichtbak) afkomstig uit oude kape

5. Margaretha Maria à lacoque



KORTEMARK-
ZARREN, St. Dionysiuskerk

Diksmuide

1923 J. Van der Van Gille, nr. 1-2
~~Branchant~~

I.O.L.V. schenkt de rozenkrans aan Dominikus
2.H.Familie te Nazareth

Branchant - verz. Jernythe Lesmet -
ontwerp tekeningen nr 1-2.

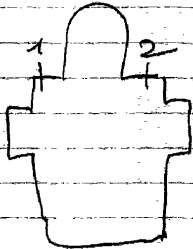

~~Wij Van Bieveliet - Atelier S. Coucke en Zonen - Biekerf 1989~~

~~Antwerpen, Stadsarchief, Reklamedruksels = nr. 1-2~~

KORTEMARK, Patronaat - Torhoutstraat
(oude kapel hervormd tot patronaatsaal).

Torhout

RODERBURG?nr. Itot4.

1. Top: Josef
L. Jan Bergmans
R. Aloysius Gbnzaga
2. Opdracht in de tempel
3. Opvoeding van Maria in de tempel
4. Top: O.L.V.
L. Goddelieve
R. Lutgardis

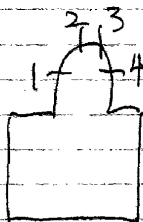

1888. S. COUCKE, nr. 2-4. *zijn nu nog verschillende andere n. g. beelden*
DOBBELAERE, nr. 1-3-5 *van het zelfde genre*

1. L. O. L. V. geeft de rozenkrans aan Dominikus 1890
R. H. Hart van Kristus verschijnt aan Maria Margareth à Lacoque

2. Godelieve, get. S. Coucke, 1888.

3. L. O. L. V.

M. Kind Jezus 1888

R. Jozef

4. Adrianus, get. S. Coucke, 1888.

5. L. Vincentius

L. M. Eligius 1891

R. M. Hubertus

R. Antonius

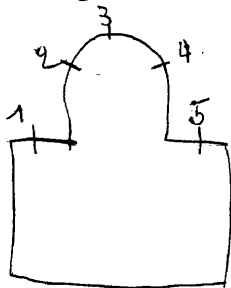

Bibliografie

Catalogue general par numeros d'ordre des cartons pour vitraux:

nr.1= 186

nr.2= 1723-1724-1725

nr.5= 1052-1759-1760-1972-1973-1974.

Lois Van Biervliet - ~~Bierhof~~ Atelier S. Conche en zonen
Bierhof, 1984, P.115 = nr. 2-4
Antwerpen, Stadsarchief; Reklamedrukkeels = nr. 2-4

KORTE MARK-
HANDZAME, Rustoord St. Jan - Ambachtstraat

Torhout

1. Gerardus
2. Antonius
3. Jan Berchmans
4. Godelieve
5. Lutgardis
6. Juliana van Cornillion

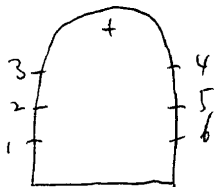

KORTE MARK -
HANDZAME, E.Z.v/d.H.Vincentius - Stationstraat 58

Torhout

1966.JAN PATOOR.

I/2. Dekoratief glas in lood, sonder schildering
Loodverdeling is tekening.

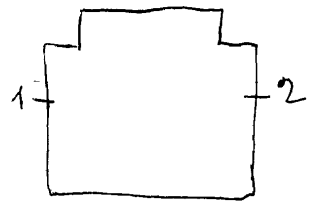

~~HOELEDEN~~
HOELEDEN, St. Amandus kerk
KORTENAKEN

Oplinter

1909. HOCHREYTER en GEYER, nr. 1-2-3

1943. HERMANS-STELS, nr. 4 tot 10.

1. L. Mathilda

R. Felix, get. Hochreyter en Geyer, 1909.

2. L. Regina

R. Franciscus Xaverius

3. L. Amandus

R. Petrus

4. H. Familie te Nazareth, get. J. Hermans, 1944

5. Jan Bergmans, get. A. Stels, 1944.

6. Antonius, get. L. Hermans-A. Stels

7. Doop van Kristus, get. L. Hermans en zoon-Tienen

8. Barbara, get. Stels, 1947

9. Theresia, get. A. Stels, L. Hermans

10. B.O.L.V. van de vrede

O. L. Karel de Goede

R. Amandus, get. A. Stels, 1943

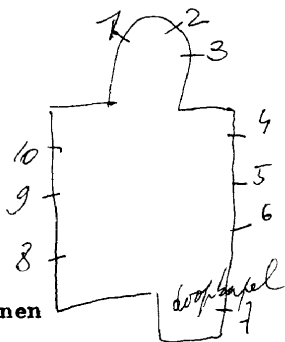

Bibliografie

VLAANDEREN, nr. 117, blz. 38 = nr. 4 tot 10.

Catalogo - Retrospectieve A. Stels - 1980 Tienen Stedelijk museum
ontwerpen in het museum nr. 4 tot 10

Foto repertorium v/h. meubilair vld. Belg. Bedehuisen
Prov. Brabant, Kanton Tienen 1980, p. 7 - nr. 4 tot 10

KORTENAKEN-Ransbeek, O.L.V. van de rozenkrans **KERK**

1890. nr. 1 tot 5
~~1962 tot 1970. A. Stels, nr. 6 tot 23~~ (nr. 3 herstelde A. Stels in 1957)

1 tot 5. grisailleschilderingen in medaillonvorm gevat in glas-in-lood.

I. B. Opdracht in de tempel

0. Jezus onderwijst in de tempel

2. Geboorte van Jezus

3. O.L.V. van de rozenkrans-hersteld in 1957, A. Stels

4. Maria bezoekt Elisabeth

5. B. Boodschap aan Maria

0. O.L.V. geeft de rozenkrans aan Dominikus

6. Drievuldigheid, 1962.

7. Boodschap aan Maria

8. Maria bezoekt Elisabeth, get. A. Stels

9. Geboorte van Jezus

10. Opdracht in de tempel

II. Jezus onderwijst in de tempel

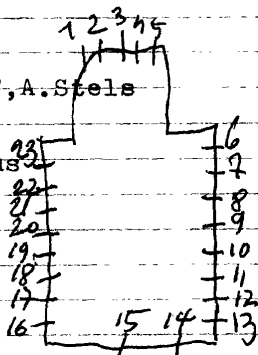

12. Jezus in de hof van Olijve
13. Geseling van Jezus, get. A. Stels
14. Doornekroning, get. A. Stels
15. O.L.V. van de rozenkrans
16. Kruisdraging
17. Kruiseging
18. Verrijzenis van Jezus
19. Hemelvaart van Jezus
20. Pinksteren, get. A. Stels
21. Ten hemelopneming van Maria
22. Kroning van Maria
23. Kristus in heerlijking

Bibliografie:

- Tienen, stadsarchief, 1992, I056-F24, nr. 6 tot I4-I6 tot 23
- Kataloog, retrospectieve A. Stels, Tienen-stedelijk museum,
nr. 6 tot 23
- Vlaanderen, II7, blz. 38 - nr. 6 tot 23

KORTENAKEN-
WAANRODE, St. Bartholomeuskerk

Diest

Stalins Janssens (toegeschreven)

1. L. Albergus

R. Edoverdus

2. L. O. L. V.

R. Jozef

3. L. Paulus

R. Elisabeth



KORTENAKEN-Kersbeek, St. Servatiuskerk

1900. J.E.T. Coucke, nr. 1
 1897. Hochreiter en Geyer, nr. 2
 1924. Cam. Wybo, nr. 3
 1894. nr. 4
 1913. nr. 5 tot 14

1. L. Adelbertus
 O. Adelijk wapenschild
 R. Elisabeth, get. J.E.T. Coucke, 1900
 O. Adelijk wapenschild
2. L. Jozef
 O. 2 wapenschilden
 R. Eudoxia, get. 1895, Hochreiter en Geyer
3. L. Anna met kind Maria
 R. Marcus, get. 1924, Cam. wybo
4. L. Edmondus
 R. Valeria, 1894
 O. Adelijk wapenschild
5. H. Hart van Maria
6. Vincentius à Paulo, 1913

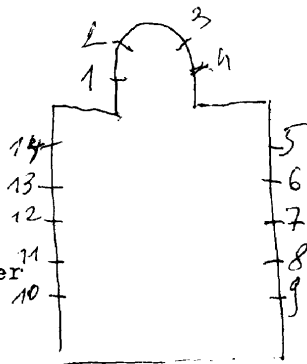

7. Julianus 1913
8. Juliana van Cordona, 1913
9. Gabriel 1933
10. Theresia van Lisieux, 1933
11. Barbara, 1913
12. Norbertus, 1913
13. Amandus, 1913
14. H. Hart van Jezus

KORTENBERG
EVERBERG, E.Z. Annonciaden van Everberg - Dorpstraat 1

Erys

1903. J.B. CAPRONNIER: nr. 2.

CHARLIER: nr. 1-3.

1960. J. VAN AVERLET: nr. 4.

Kapel:

1. L. Norbertus

R. Johannes

2. Boodschap. 1903, J.B. Capronnier

3. L. Kristus

R. Jozef

Ingang-klooster:

4. Boodschap. J. Van Averlet-Korteberg.

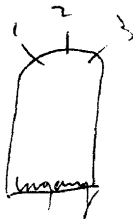

Het klooster werdt een vijftal ± 2000 geleden
afgebroken

1950. M. DE GROOT, nr. ~~19100~~-9-10-II-~~191000~~
STEYAERT, nr. 6-7-8-12
1955. J. VAN Averbeke, nr. Itot5-I3totI7

1. B. Boodschap
0. Geboorte
2. B. Bezoeking Maria Elisabeth
0. Opdracht in de tempel, 1950
3. Kroning en hemelvaart van
0. L. V.
4. 0. L. V.
5. Verering van O. L. V. 1949
6. B. L. Mattheus
- M. Johannes
- R. Petrus
0. L. Augustinus
- M. Katerina
- R. Jan de dooper
7. Top: Pelikaan ~ Lam
- B. Kalvarie
0. Aanbidding der koningen
8. B. L. Paulus
- M. Luwas
- R. Marcus
0. L. Rosalia
- M. Karel de Goede
- R. Stefanus
9. Verering van O. L. V. get. M. De Groot
10. Jozef, get. M. De groot
11. Geboorte
0. Vlucht naar Egypte, 1950. M. De Groot
12. H. Familie
13. Twee vissen
14. Pauw
15. Ark
16. Duif en Lam Gods, 1955
17. Arend

Zonder bewijzen I. Van Averbek
Kapel van O.V. - taf. Leven O.V.
5 Ransen & 2 Ransen

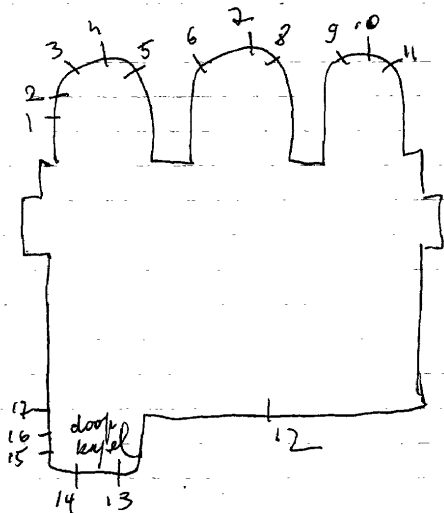

Frans Denis, Kortenberg,
onze parochie, 1972, p.
127: nr. 13-17

KORTENBERG-
MEERBEEK, St. Antonius Abt.

Egys

I.O.L.V.
2. St. Antonius.

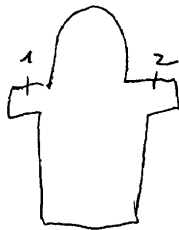

veer fijne hooie kamen

KORTENBERG-Erps-Kwerps, O.L.V. van Lourdesrustoord
Zwartzusters-Augustinessen
Dorpsplein 10

1976. Blanpain-Massonet

Kapel: Glas-in-beton verdeelt in 3 vakken. Alleen vorm en
kleur. Geen symbolen.

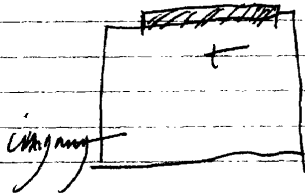

KORTENBERG, Oude abdij - retrethuis - abdijsreef 22
~~vroeger: klooster der religieusen vab het Cana-~~
kel

~~nieuwe kapel: aanbouw omstreeks 1960~~

~~1. Decoratief glas-in-lood, zonder symbolen of schildering.~~

~~kloosterkapel: (glas-in-lood met graissailschildering)~~

~~2. wapenschild van kard. Van Roey~~

~~3. Wapenschild van A.C.J.B./J.V.K.A., 1934~~

~~4. Wapen van België, eendracht maakt magt.~~



nieuwe kapel

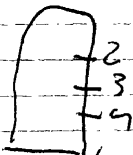

kloosterkapel

KORTENBERG, Zusters van Barmhartigheid -
Psychiatrische inrichting St.-Jozef

Leuvense baan 68

1970. M. Martens, nr. Itot8

1992. J. Knaepen, nr. 9

J. Van Averbek, nr. IO-II



kapel:

Itot8. Dekoratief glas-in-lood. Geen schildering of symbolen

Alleen vorm en kleur.

Gang gelijkvloers - zithoek:

9. Jubelraam van 150 jaar congregatie -

M. Stichter Kanunnik Maes

L. Onevenwichtige wereld v/d. Psychiatrie

R. Evenwichtige wereld v/d. Psychiatrie

De torens van Brugge, Kortrijk en Kortenberg en de
Engelse stichting te Burgessell. Kloosterlingen die de
dienst verzorgen.

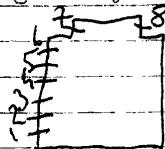

10. Sidonie II-eetplaats:

IO. L. Gevangenneming van Dymfna

R. Priester met de H. Communie, get. J. Van Averbek

PINXIT
AJ

II.L. Bootreis over het kanaal naar Vlaanderen

R. Onthoofding van Dymfna met de duivel op de achter-
grond, en geblinddoekt. Taferelen geïnspireerd naar de
voorstellingen van het St. Dymfnaretabel te Geel.
get. met monogram (J. Van Averbek)

KORTESSEM, St. Petruskerk

I877. Van der Poorten, nr. 1-3 tot 6--22-23.

? nr. 7 tot 21

I6I8. ? nr. 2

I. De goede herder, get. Van der Poorten

2. Kalvarie, I6I8, met schenker en schenkerster

Restantie in 1877 Godfried van Rheede en Maria² de Merode
met hun adellijke wapens.

3. Barbara, get. Van der Poorten, I877.

4. O.L.V. geeft de rozenkrans aan Dominikus

5. Petrus

6. Beschilderd glas-in-lood met ornamenten.

7. Graflegging van Kristus

8. Pieta

9. Kalvarie

IO. Kruiseging

II. Jezus ontkleed

I2. Jezus valt onder het kruis

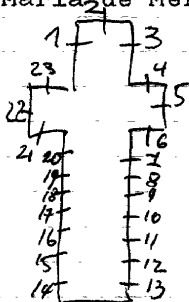

13. Jezus ontmoet zijn moeder
14. Jezus valt de 2^o maal onder het kruis
15. Veronikadoek
16. Kruisdraging
17. Jezus en de H. Vrouwem
18. Jezus valt onder zijn kruis
19. Neemt zijn kruis op
20. Bespottling van Kristus
21. Adelijk wapen
22. Katerina, 1876
23. Hubertus

Bibliografie:

Bulletin des commissions royales des arts
et de monuments, 1877, blz. 600 = nr. 1-3 tot 6
22-23.

I887, blz. 439 = 14 ramen 275/2
HELBIG, deel I, blz. 134, nr. 1084 = nr. 2
deel 2 (met afbeelding).

De ramen van 7 tot 20 (totaal 14 ramen)
zijn vervaardigd niet van, Van der Poorten
de stijl is van een ander glasmeester.
Foto van ontwerp tekening by Ph. Janine
Hoboken - zie ramm nr. 4
- open monumenten idog 96 p. 40 = nr 2
- Foto repertorium v/h. mentelair vld. Belg.
Bede huizen, Prov. Limburg, Kanton Borgloon,
1927, p. 55 = nr. 2

KORTESSEM-

Bergloon

VLIERMAAL-Zammelen, St. Amanduskerk

1969. Jos Knaepen, nr. 3 tot 6

- 1. Pelikaan
- 2. Lam Gods

3-4-5-6. Dekoratief glas in lood, zonder symbolen of schildering, nr. 6 = get. Jos Knaepen, Bergloon, 1969. Zier ^{kleur}

7-8. Beschilderd glas in lood met ornamenten.

Bibliografie:

VLAANDEREN, nr. II7, blz. 30 = nr. 3 tot 6
 JET, 3^o jg. nr. I6, 1973, blz. 3 = nr. 3 tot 6

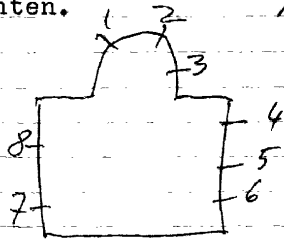

KORTESSEM-Vliermaalroot, O.L.V. Hemelvaartkerk

nr. Itot13

1-2. Beschilderd glas-in-lood

3. Top: Gregorius

L. Gelovigen vereren een bisschop

R. Edelman deelt aalmoeren uit

4. Top: Ambrosius

Beschilderd glas-in-lood

5. Top: Augustinus

Beschilderd glas-in-lood

6. Top: Hieronymus

Beschilderd glas-in-lood

7. Petrus

8. Drievuldigheid

9. Paulus

10. Top: Johannes

Beschilderd glas-in-lood

11. Top: Lucas

Beschilderd glas-in-lood

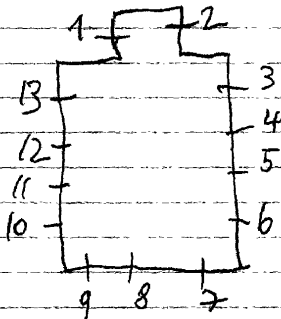

I2.Top:Marcus

Beschilderd glas-in-lood

I3.Top:Mattheus

L.Paus Honorerium keurt zijn kloosterregel goed.

R.O.L.V.geeft de rozenkrans aan Dominikus.

Fotorepertorium van het meubilair van de Belgische bedehuizen, 1975, p.37 = nr.ItotI3

KORTESSEM -

WINTERHOVEN, St. Pietersbandenkerk

Osterrath, nr. 1 tot 7

1997, Vos Jos, nr. 8 tot II

1. B. Boodschap aan Maria

0. Bezoek van Maria aan Elisabeth

2. B. 2 taferelen uit het leven van een heilige

0.

3. B. 2 taferelen uit het leven van een heilige

0.

4. B. Kalvarie

0. Offer van Melchisedek

5. B. 2 taferelen uit het leven van een heilige

0.

6. B. 2 taferelen uit het leven van een heilige

0.

7. B. Dood van Petrus

0. Petrus verlost door de engel

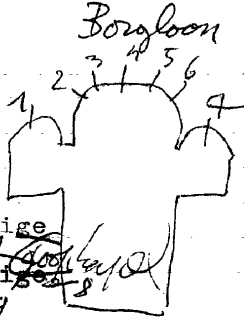

Reklamedrukwerk Atelier Onterrath, 1937-1947 = nr. 1 tot 7

8. Glas-in-lood zoals er 12 ramen zijn.

9. Doop van Jezus.

10. Priester dienst het doopsel toe.

11. Doopeling laat zich dopen.

KORTESSEM -

VLIERMAAL, St. Agapituskerk.

Bergloon

1. Antonius
2. Theodoor
3. Jozef
4. Elisabeth
5. Robert
6. Hendrik
7. Lambertus
8. Lodewijk
9. Gertrudis
10. Arnoldus

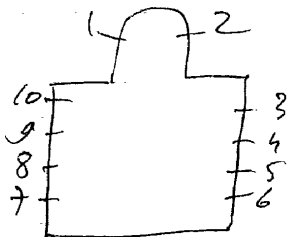

nb. Deze ramen tonen veel gelijkenis met de 4 evangelisten van Genoelselderem.

KORTRIJK, Pius X kerk

1959. Jan Patoor

Voorgevel: glas-in-beton, Kristus met de mensengemeenschap
get. Jan Patoor, 1959.

Bibliografie:

West-Vlaanderen, nr. 73-13^o jg. 1964, blz. 76.

V.A.B. Gids 1966, blz. 436

Foto referentium v/h, nieuwbouwwijk vld, Belg.

Beeldschuilen, Prov. W. vl; kanton Eosttrijf, I ~~Voorgevel~~

1981, p. 58 =

P. ~~Patoor~~, p. 1040 Piron

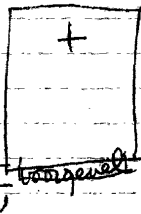

KORTRIJK, E.Z.v. Liefde van Jezus en Maria
O.L.V. ter engelen - plein I4

1947. J. MALFAIT, nr. I
1899. E. VAN CROMBRUGGE, nr. 2

1. Jozef, get. J. Malfait, 1947
2. O.L.V., get. E. Van Crombrugge, 1899.

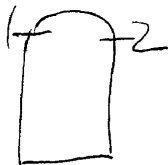

KORTRIJK-Marke, Restaurant "Carestel"
Autobaan E 17, Marke-Noord

Metdagh-Meyvaert:

Keepel of bovenlicht: eethoek:

Glas-in-lood bloemenmotief als omtrek en decoratieve
ovaalvormen als loodverdeling en versiering.
Geen schildering.

Kapel:

17 ramen met decoratief glas-in-lood, zonder schildering of symbolen. 1961

Kruiswegmotieven:

1. Graflegging
2. Pieta
3. Kruisiging
4. Aan het kruis genageld
5. Ontaan van zijn klederen
6. Valt onder het kruis
7. Jezus ontmoet de H. Vrouwen
8. Jezus valt onder zijn kruis
9. Veronikadoek
10. Kruisdraging
11. Jezus en zijn moeder
12. Jezus valt onder zijn kruis
13. Jezus neemt zijn kruis op
14. Bespoting

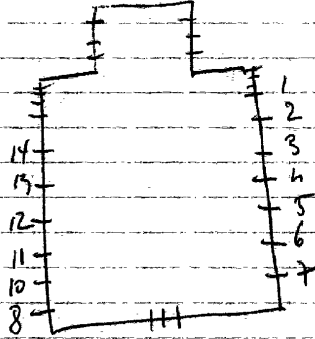

KORTRYK

Kortryk

AALBEKE, St. Corneliuskerk

KORTRYK

1901. J. E. T. Coucke, nr. Itot II.

1. Geboorte van Jesus, get. J. E. T. Coucke, 1901.
2. Hemelvaart van Jesus, get. J. E. T. Coucke, 1901.
3. Cornelius, get. J. E. T. Coucke, 1901.
4. Josef, get. J. E. T. Coucke, 1901.
5. Ludovikus, get. J. E. T. Coucke, 1902.
6. Petrus, get. J. E. T. Coucke, 1904.
7. H. Hart van Jesus, 1903.
8. Antonius, get. J. E. T. Coucke, 1904.
9. Eduardus, get. J. E. T. Coucke, 1901.
10. O. L. V. van Lourdes, 1901.
11. Henrikus, get. J. E. T. Coucke, 1900.

Bibliografie: *zeer more vmen*

Archief van het bisdom Brugge, bundel 10 - nr. Itot II.

*Brambans, verz. beuyttere-bermer-ontwerp-keering, n. 1-2
leuven, Kadoc-archief, nr 1 tot 11 (55 tot 64)*

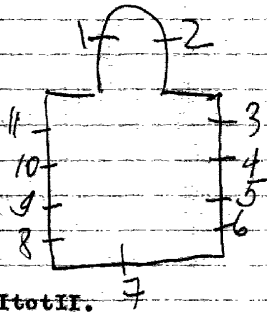

1899. CASIER, nr. 1-2

1926. J. PEENE-DE LODDER, nr. 3-4

1988. H. MORTIER, nr. 5 tot 16

1. Top: drie engelen

L. Leopoldus

M. Paus Julius

R. Franciscus

2. Top: drie engelen

L. Eligius

M. Laurentius

R. Donatianus

3. Doop van Kristus

4. Jesus valt onder zijn kruis en ontmoet zijn moeder
get. J. Peene-De Lodder

Bibliografie:

Catalogue general par numeros d'ordre des cartons pour vitraux

3327 = nr. 4

3474 = nr. 3

Herstelde ook de ramen van Canier

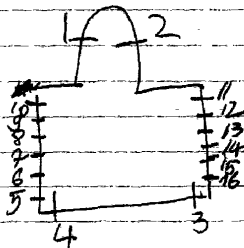

Archief van het bisdom Brugge, bundel 15 - nr. 1 tot 4
Bulletin des commissions royales des arts et des monuments
1899, blz. 234 - nr. 1-2

*Atelierboek camera, nr. 1-2
2e foto documentatie nr. 5 tot 16*

5. Broeder Isidoor
6. Lutgardis
7. Rembert
8. Didier van Kortrijk
9. Hadewijch, get. H. Mortier
10. Karel de Goede
11. Godelieve
12. Livinus
13. Idesbald
14. Leerle
15. Arnoldus
16. Jan Van Ruisbroeck

KORTRYK -
AALBEKE, E. Z. v/d. H. Josef - Grote Lauwestraat 9

kortryk

1900. J. E. T. Coucke, nr. I-2.

1. Konstantinus, get. J. E. T. Coucke, 1900.

2. Philomena

Er zijn 8 ramen met beschilderd glas in lood met ornamenten.

zeer mooie ramen



Leuven, Kadoe-archief, nr. 1 (54)

KORTRIJK, E.Z. Pauline - Instituut "Ten Brielen"
Groeninge straat I

1910. Casier, nr. 8

1. Vincentius à Paulo, 1891

2-3. Beschilderd glas-in-lood met ornamenten

4. H. Geest

5. Lam Gods

6. S.J. = Jozef

7. H. Hart

8. H. Hart van Jezus verschijnt aan Maria Margaretha à Lacoque

medaillons gevat in glas in lood

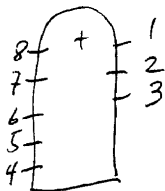

Doorgang-geljkvloers:

9. Vincentius à Paulo

Livre d'ordre de la vitrerie II, 82 = nr. 8

Er werkte verschillende glazeniers

KORTRIJK, E.Z. Augustinessen v/h. O.L.V. hospitaal
Budastraat 37

OCM W

1885. A. VERHAEGEN, nr. 2-3-4-5 de ramen werden in 1931 hersteld

1920 ← Casier ? [nr. 1-10
nr. 7-8-9

nr 1 is versmoedelyk van een ander glaserier
de restauratie geeft een vals beeld.

1. O.L.V.

2. Augustinus

3. Paulus

4. Henrikus

5+6. Beschilderd glas in lood met ornamenten

7. Rosalie

8. Elisabeth

9. Jozef

10. H. Hart van Jezus, 1920.

Verhaegen

Recente restauraties hebben geen
goede resultaten gebracht

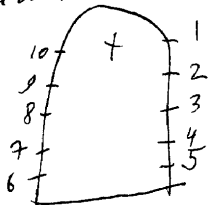

Bibliografie:

Archief van het bisdom Brugge, bundel 8 = nr. 2-3-4.

Livre d'ordre de la vitrerie, II, 43 = nr 6 tot 10
ontwerp tekening - vers 2. Casier = nr 5-6

Atelierboek 2 tot 9 — leuven, kadoc = nr. 5-6

KORTRIJK, E.Z.v/d.H.Familie, kliniek H.Familie
Groeningelaan 7

1. Chriro
2. Druiven en korenhalmen
3. Lam Gods
4. Brood en vissen
5. Pelikaan

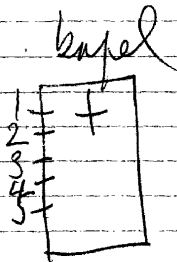

KORTRIJK, E.Z. v/d. H. Vincentius, Graaf Gewijde Van Namen
straat 2

1-3-4-6. Beschilderd decoratief glas in lood.
2. Vincentius
5. Jan de dooper, 1961

gemaakt door een glazenmaker
van Geluwe - veldstraat Kortrijk

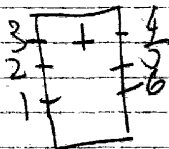

KORTRIJK, Vlaamse jeugdherberg - Passtionistenlaan
(vroeger - kollege van de E.P.Pastionisten).

Kleine kapel:

I-2. Dekoratief glas in lood, alleen vorm en kleur.
Geen schildering of symbolen.

Trappaal:

Dekoratief glas in lood.

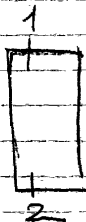

KORTRIJK, St. Jan de dooperkerk

1944 Ladon, nr 2 tot 16

- Itot5. Beschilderd glas-in-lood. - soms met kleine motieven
nr. 2. Koning David - Boodschap aan Maria.
3. H. Huis - Huwelijk Jozef en Maria.
4. Kroning van O.L.V.
6. B. Bruiloft van Cana
O. Het dragen van een reuze druiventros. *alle ramen zijn van dezelfde glazenier*
7. B. Vermenigvuldeging van brood en vissen
O. Verzamelen van het resterende brood
8. B. Kalvarie
O. Offer van Abraham en Isaak
9. B. Laatste avondmaal
O. Offer van Melchisedeck
10. B. L. L. v. Emaus
O. Offer van het paaaslam
- II tot I5. Beschilderd glas-in-lood soms met kleine motieven:

I2. Wonder met de engel en Johannes

I3. Predeking van Johannes

I4. Onthoofding van Johannes

I6. Kleine medaillon in roosvenster = O.L.V.

I7. " " " " " " = H. Hart van Jezus.

Bibliografie:

Bulletin des commissions royales des arts et des monuments

1914, blz. III (vermeld 5 ramen).

Biographie Nationale, deel 33, P. 425
nr. 160

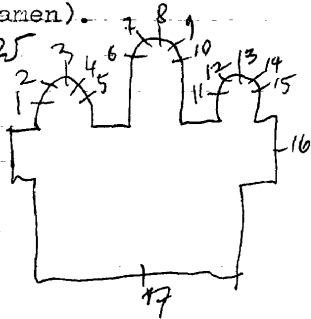

KORTRIJK-

BELLELEM, Kapel van het klooster (nu gemeentemagazijn).
Kloosterstraat

Kortrijk

1. Jozef

2. O.L.V.

3. Vincentius à Paulo



KORTRYK-

BELLEGEEM, St. Amanduskerk

KORTRYK

Kortryk

1876. S. COUCKE, nr. 2-3

1933. Steghers, nr. 5 tot 12.

- I-4. Glas in lood
- 2-3. Beschilderd glas in lood met ornamenten.
- 5. Zalig de armen van geest
- 6. Zalig de zachtmoedigen
- 7. Zalig de droevige
- 8. Zalig de dorstige
- 9. Zalig de barmhartige
- 10. Zalig de zuivere
- 11. Zalig de vreedzame
- 12. Zalig die vervolging lijden

Bibliografie:

Archief van het bisdom ^{Brugge} Mechelen, bundel III
nr. 2-3-5 tot 12.

VTB. Gids 1966, blz. 83 = nr. 5 tot 12.

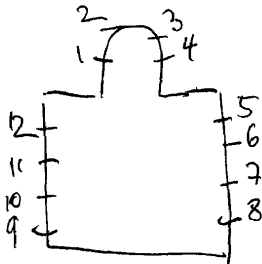

vermoedelijk interieur inrichting door Gyriel Maertens zie West-
Vlaanderen, nr. 73, 1964, P 66.

KORTRIJK, E.Z. van St. Niklaas - St. Niklaaskliniek
Houtmarkt 33

1957. OSTERRATH-G. CHABROL

Kapel: I. Kalvarie, get. Osterrath=uitvoering
Guy Chabrol=ontwerp, 1957.

Traphal:

| | |
|---------------|--------------------------|
| I°verdieping: | 2. Anna en Maria |
| 2° " " | 3. Lucas |
| 3° " " | 4. Kristus als verlosser |
| 4° " " | 5. Jonas en de engel |
| 5° " " | 6. Godelieve |



KORTRIJK, Broeders van de Kristelijke scholen
St. Jozefinstituut - plein 26

1936. C. VAN NEVELE, nr. 1 tot 6

1958. M. NEVERS of Broeder Tarcisius, nr. 7 tot 10.

Kapel:

1. engel met kelk
2. engel met geselroede
3. engel met handschoen
4. engel met kruis, lans en ladder
5. engel met nagels en doornekroon
6. engel met dobbelstenen, get. 1936, C. Van Nevele

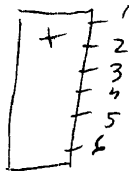

Traphal-nieuwe vleugel:

7. O. L. V.

8. Lyrische opvoeding

9. Wetenschappelijke opvoeding

10. Jan Baptist de la sales, get. 1958, Broeder Tarcisius

Van hem zijn op verschillende plaatsen mozaïeken en grafithoortuizen

Bibliografie:

VLAANDEREN, II7, blz. 36 = nr. 7 tot 10.

In. Nevens - monografie nr. 7 tot 10

KORTRIJK, Stadhuis

1877. H. Dobbelaere, nr. 1 tot 6 - Peene heeft ze later
 1954. COLPAERT J. nr. 7 ^{uit} hersteld

ontw. Strubelle

Trouwzaal - gelijkvloers:

1. Kruiseniers

Damastwevers

Meulenaers

Keergieters

Barberisten

Bleekers

Dischierskoopers

Handschoenwerkers

Amonisten

Ververs

Kuipers

Smeders

2. O. L. V. v. Kortrijk

Wollewevers

Bakkers

Brouwers

Wapen van Kortrijk

Volders

Vleesschnouwers

Cherurgien

Zegel van Kortrijk-St. Maarten

Spinnewevers

Kleermakers

Arbeiders

3. St. Joris

St. Benediktus

Cordonniers

Huidevetters

St. Sebastiaan

St. Adriaan

Schilders

Timmerlieden

1
2
3



Schepenzaal - 1^o verdieping:

4. Bellelegem
Harelbeke
Menen
St. Elooi vijve
Beveren
Heestert.
Moem
Waregem
Bissegem
Helikijn
Moeskroem
Waarnaarde
Bossut
Herseeuw
Moorsele
Wevelgem
5. Anselgem
Desselgem
Lauwe
Spierre
Auntryve
Dottenijs
Lendeleda
Zwevegem
Avelgem
Gulliegem
Luingne
Tiegem
Bavikhove
Gijsselbrechtegem
Marke
Vichie

Scheperaal

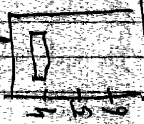

Impstall

7

KORTRIJK, Stadhuis

6. Belgie

Caster

Heule

Otegem

West-Vlaanderen

Cooygem

Hulste

Reckem

Kortrijk

Ingoyghem

Rollegem

Kuurne

Aalbeke

Deerlijk

Kerkhove

St. Denijs

Bibliografie:

- Bulletin des commissions royales des arts et des monuments, 1875, blz. II 5 = ^{nr. 1-2-3}
1877, blz. 235 =
- VAB.gids 1966, blz. 426 = nr. 4-5-6

Hel - I° verdieping:

7. Wapen van Kortrijk gevat in glas-in-lood.

KORTRIJK, Zusters van de H.Familie, Condédreef 2a

I990.Leo Crul

Kapel: H.Familie

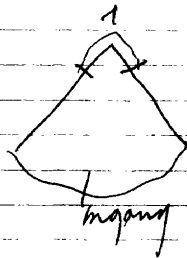

I. Dood van St. Elooi, get. De Lodder-Peene
 2. L. Engel
 R. Engel
 Zes gemeentewapens gevat in glas-in-lood

3. L. Engel
 R. Engel

Zes gemeentewapens gevat in glas-in-lood

4. L. L. V. Emaus.
 5. L. Engel

R. Engel

Zes gemeentewapens gevat in glas-in-lood

6. L. Engel
 R. Engel

Zes gemeentewapens gevat in glas-in-lood

7. St. Elooi geeft aalmoezen aan de armen.

8. H. Familie

9. (van boven naar onder): top: Lam Gods
 L. Biecht

Vormsel

Doopsel

M. Kalvarie

Misoffer

Wierookvat

R. Huwelijk

Priesterschap

Olijsel

10. De verering voor St. Elooi,

get. De Lodder-Peene, 1952.

11/12. Beschilderd glas-in-lood met ornamenten

13. I. H. S.

14. Antonius beveeld de ezel op zijn knieën
 te zitten.

I5. Top: 0. L. V. van 7 smarten
(van boven naar onder)
L. Opdracht in de tempel

Jezus onderwijst in de tempel

Kalvarie

Graflegging

R. Vlucht naar Egypte

Kruisdraging

Pieta

Twee engelen

I6. L. Beatrice

M. O. L. V., get. A. De Lodder-Peene, 1952

R. Georgia

I7. L. Bisschop

R. Dominikus, 1885

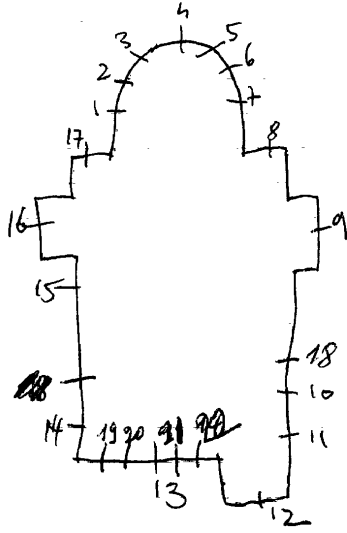

Bibliografie:

Catalogue general par numeros d'ordre des cartons pour vitraux
 243-244 = nr. 15
 3105 = nr. 9
 3151 = nr. 4
 3225 = nr. 2-3-5-6

2002 Joke De Meyere, nr. 18
 1887 J. Dobbelaere, nr. 13
 1952 De Lodder-Peene, nr. 1 tot 7-9-10-16
 1909 J. E. T. Coirche nr. 8-14-17

Leuven, Kadox-archief, nr. 14 (92)
 Brugge, Bibliotheek v/h. Prov. Bestuur van West-Vlaanderen, nr. 14
 Branshaat, vers. Serruytere-Sesmet, nr. 8

18. 125jaar St.Elooiparochie
met teksten Johannes I-I,4
19. Marcus get.get. Dominique Van de Walle=ontw.
20. Mattheus Atelier Joelle Van de Walle, 1987
21. Johannes
22. Lucas
23. I.H.S. (cirkelvormig raam)

KORTRIJK —
BISSEGEM, St. Audomaruskerk
KORTRYK

1899. CASIER, nr. 1 tot 4
1879. H. DOBBELAERE, nr. 5-6

1. L. Augustinus
R. Jozef, 1899

2. L. H. Hart van Jezus
R. O. L. V.

3. L. Audomarus
R. Henrikus

4. Vincentius, get. J. Casier

5. L. Kruis
R. Anker, 1879

6. Kalvarie

Kortrijk

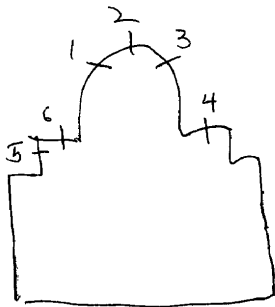

Livre d'ordre de la vitre, F, 6 = nr 4

Bibliografie:

Archief van het bisdom Brugge, bundel II = I-2-3-4-6

Catalogue general par numeros d'ordre des cartons pour vitraux
nr. 51 = nr. 6.

P. Bergmans - Notice sur la vie et les travaux de J. Casier
Bulletin de l'Académie royale d'archéologie
de Belgique, 1926, blz 120 = n. 1 tot 4
Atelierboek Casier =, n. 1-2-3

NEBWE KAPEL:

- I. Glas-in-beton(kruis met errond een cirkel) zeer mooi misschien M. Martens??
- Oude kapel:
 - I. Amandus
 2. Jozef
 3. Amandus
 4. Cecilia
 5. In memoriam-raam van gevallen studenten=Kristus aan het kruis met mater dolorosa, get. De Lodder-Peene, 1946.
 6. Vincentius à Paulo
 - 7-8-9. Beschilderd glas in lood met ornamenten en misschoppelijke wapens.
- IO. O.L.V. altijddurende bijstand vereerd door de studenten, get. De Lodder-Peene, 1946.
- II. Barbara
- I2. Johannes Bergmans
- I3. O.L.V.

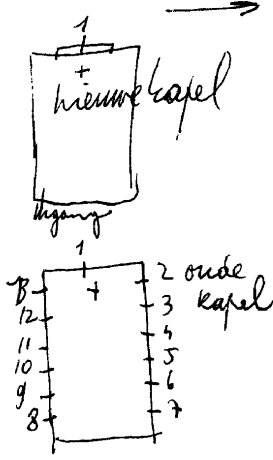

Bibliografie:

Catalogue general par numeros d'ordre des cartons pour
vitraux - nr. 1610 = nr. 14 tot 20.

Atelier boek Casier, nr. 2-3-4-6-7-8-9-11-12-13

M. MARTENS = nieuwe kapel=toegeschreven
1946. DE LODDER-PEENE, nr. 5-10.

Jozef Casier, nr. 2-3-4-6-7-8-9-11-12-13

Roderburg, nr. 1 = ???

In 1922 Herstelde Casier enkele ramen

Oudste en buiten ge-
bruikte kapel:

- I4. L. Izaak
- R. Jesse
- I5. L. Eva
- R. Saran
- I6. L. David
- R. Salomon
- I7. L. Rebecca
- R. Rachel
- I8. L. Manases
- R. Roboan
- I9. L. Judith
- R. Ester
- 20. L. Eliazar
- R. Mathan

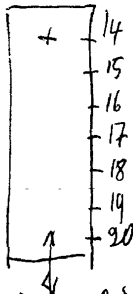

*moore motieven - wel in rechte
staat*
livre d'ordre de la vitrairie III, 53

KORTRIJK, E.Z. van Liefde

Kliniek Maria Voorzienigheid - Loofstraat 42

1938. Peene

(Zeer decoratief glas-in-lood. De loodverdeling is tekening
/ geen schildering). Zo is het bij alle ramen.

~~hal~~ Hal + deuren
1. Boogschutters in de wildernis

2. Ruiters te paard

3. Allerlei dieren

4. Allerlei bloemen en planten

5. Oliefanten

6. Dromedarissen

7. Drie ringen

8. Duif. Rapel

Al deze ramen in de hal zullen eind 1977 verdwijnen door
de verbouwing van de kliniek.

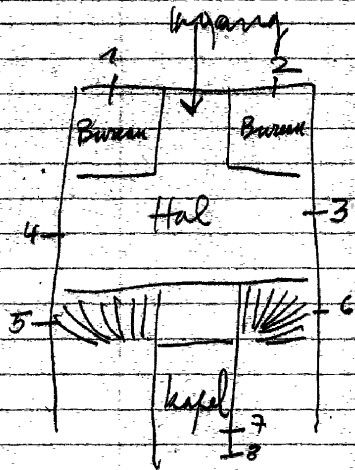

KORTRIJK, Gerechtshof - Burgemeester Nolfsstraat 10a

1957.D.Crul,nr.I

Hal-1^o verdieping:

I.De gerechtigheid, get.Crul, 1957. *zeer mooi raam*

Bibliografie:

Vlaanderen, nr. 117-blz. 24 = nr. I

KORTRIJK-Marke, Kasteel "Blommegeem" of oud-gemeentehuis
nu stedelijk Cultuurcentrum
Van Belleghemdreef

ook oud-kasteel van Baron Bethune

1901. J. Casier

In alle ramen van het kasteel zijn médaillons gevat in glas-in-lood. Zij stellen allerlei spreekwoorden, bloemen en vruchten voor.

Bibliografie:

P. Bergmans, notice sur la vie et les travaux de J. Casier,
zie: Bulletin de l'academie royale d'archeologie
de Belgique, 1927, p. 120

*Livre d'ordre de la vitreerie, I, 45 = alle ramen
Atelierboek Casier*

Kortryk

KORTRIJK, St. Rochuskerk

1882. A. VERHAEGEN-LAMMENS, nr. 1 tot 5-8 < in 1921 hersteld door casier

HIZETTE-CRICKX, nr. 6-10.

~~WAZIEM~~

nr. 7-9.

1. I. L. B. Simon

0. Paulus

1884

M. B. Jacobus minor

M. Gregorius, 1882

0. Vlucht naar Egypte

R. B. Thomas

0. Antonius

2. L. B. Johannes evang.

0. Franciscus van Sales

M. B. Jacobus mayor

~~M. Augustus~~ 1879
M. H. Familie

R. B. Petrus

0. O. L. V.

3. L. B. Rochus

0. Jozef

1879

M. B. Kristus Koning

0. O. L. V. onbevlekt

B. Jozef Labre

0. Sidonis Apollinesis

4. L. B. Andrea

0. Amelia

1879

M. B. Filipus

M. Hieronymus

0. Bezoeking Maria-Elisabeth.

R. B. Bartholomeus

0. Konstantinus

5. L. B. Chamarus

1884

0. Edmundus

M. B. Marcharius

M. Ambrosius

0. Aanbidding der koningen, 1884

R. B. OSBIS

0. O. L. V. onbevlekt

6. Zes wapenschilden, get. Hizette-Crickx
 7. Miraculeuze verschijning van O.L.V.
 O.L.V. van 7 smarten
 8. B. 4 taf. leven v. Cecilia (van L. naar R.)
 0.4 taf. leven v. cecilia, 1885.

10. L. Engel

Heilige OLV

Apolonia

R. Heilige Rochus

Petrus

Katerina, get. Hizette-Crickx

Bibliografie:

ontwerptekeningen - verz. Casier = nr. -

Archief van het bisdom Brugge, bundel 15 =

Atelierboek Casier, nr. 6-7-8

leuven, Kaddoc, nr. 152

nr. Itot 5-8.

32
 32 1
 32. 2
 32. 3

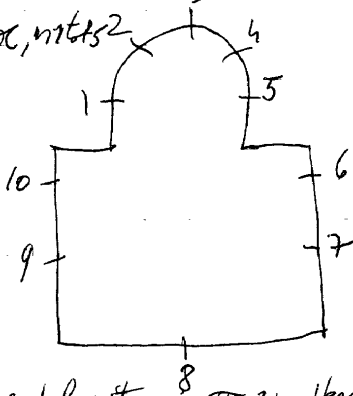

Livre d'ordre de la vitrerie, III, 34 = Herstelling
 nr. 1 tot 5-8

KORTRIJK, E.P. Scheutisten - Scheutistenlaan 15A

1977. Coppe

1. Gulden sporen

2. Wapen van Scheut - een hart, een ziel

3. Jozef

4. Werelduitzending

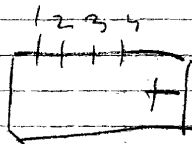

1985.Z.Lucia Kelchtermans, nr. Itot6

1.H.Geest, get.Z.Lucia

2.O.L.V.koningin, 1985

3.Lutgardis

4.Maria Mazarellio en Laura Vicuna, get.Z.Lucia

5.Godelieve, get.Z.Lucia

6.Anna, get.Z.Lucia

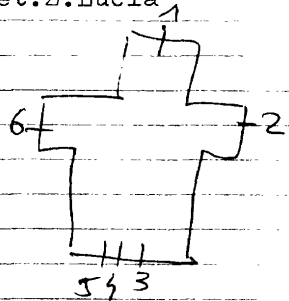

KORTRIJK, Stadsschouwburg - Stadsschouwburgplein 14

Vingerhouts, nr. I

M. Martens, nr. 2

Gelagzaal-duplex: I. Medaillonversiering met maskerks
errond: glas-in-lood

Gelagzaal-gelijkvloers:

2. Dekoratief glas-in-lood. Alleen vorm
en kleur. Geen symbolen of motieven.

Bibliografie:

Vlaanderen, II 7, blz. 43 = nr. I

2000. Jean-Michel Alberola, nr. Itot7 (Parijs)

Toneelzaal:

Itot7. Motieven uit de dierenriem als sterrenhemeldecorati
(allen gekleurd glas en lood - geen schildering van
kontour en grisaille)

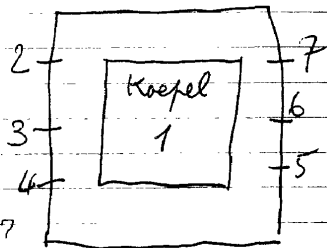

Open monumentendag 2000, p. 83 = nr. Itot7

1951 C. Van Wallegem, nr. 1 tot 13. tot 22

- 1. Boodschap
- 2. Geboorte
- 3. Kalvarie
- 4. Verrijzenis van Kristus
- 5. Hemelvaart van Kristus
- 6. Ik doop U
- 7. In de naam van de vader
- 8. Doop van Kristus, get. C. Van Wallegem
- 9. en de zoon
- 10. en de H. Geest
- 11. B. Jozef

0. twee wapenschilden

12. B. Elisabeth

0. twee wapenschilden

13. B. Vincentius à Paulo

0. twee wapenschilden

*M. de Smedt
Stamboom XII
myrse Stamboom
v. d. V. v. v.
Deus meus et Omnia
v. Stankortyngh*

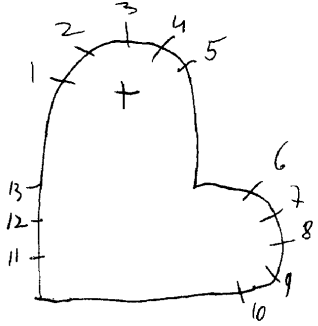

Bibliografie:

EUROPA, nr. 2, 1957, blz. 34 tot 45. z m. *Hof 14*

[Bovenlicht van een toegangsdeur: ^{I4} Pelikaan, get. C. Van Walleghem
nu geplaatst in lichtbak Hal gelijkvloers

Traphal: I5. O.L.V. koningin van Lourdes, 1954 *voorlopig opgeborgen*
I6. Bernardette bij de grot *In magazijn*

Verbindingsgang naar kapel:

I7. Barmhartige Samaritaan, get. C. Van Walleghem
(kleine medaillons gevat in glas-in-lood)

I8. Drie rozen
I9. Kanariëvogel
20. Drie vogels
21. Vogel op nest
22. Drie viooltjes

*vermoedeling gemaakt door
Camille van Walleghem*

KORTRIJK, O.L.V.kerk

1937. Joep NICOLAS, nr. 40 tot 44-47-48-49.

1964. M. MARTENS, nr. 1 tot 39-45-46-50 tot 55.

Bibliografie:

VLAANDEREN, II 7, blz. 34 = nr. 1 tot 39-45-46-50 tot 55.

Bulletin des commissions royales des arts et des monuments

1937, blz. 360 = nr. 40 tot 44-47-48-49.

VLIEGEN, blz. 145 = nr. 40 tot 44.

V.A.B. Gids 1966, blz. 431 = nr. 40 tot 44

Katalogus tentoonstelling Joep Nicolas, 1968-Utrecht, = nr. 40 tot 44.

Foto repertorium v/h. nieuwbijl. vld. Belg. Bedehuizen,
 Prov. West-Vlaanderen, canton Kortrijk, I, 1981,

P. 30 = nr. 1 tot 51

Josef Viegen *Balans der moderne Limburgse wand- en glasxhulsterkunst*
 1955, p. 138 = nr. 40 tot 44-47-48-49

KORTRIJK, H. Hartkerk

I98I.M. Leenknecht

I. Het hemels Jerusalem, get. M. Leenknecht, I98I, Kluisbergen

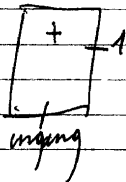

ende ... in de ...
... de ...

KORTRIJK, O.C.N.W. Moederhuis St. Elisabeth
Reekkaai 9

Kapel: glas-in-beton, 1970.

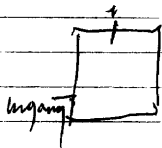

DOBBELAERE, nr. 7-~~24~~^{1 tot 7} 24-~~25~~²⁵.
 GANTON-DEFOIN, nr. II-12-~~25-26~~²⁵⁻²⁶.
 CRICKY-CRESPIN, nr. 17 ^{1957 ontwerp = m Huzette / witer J. Desmet van Galle}
 Martens, nr. 18 tot 23-27-28-29-31
 Casier, nr. 13 tot 16 + ^{Herstelling in 1924}
 1901
 1924 Lelon, nr. 25-26-30
 ? nr. 8-9-10

- I. L. Gertrudis
- R. Celeste
- 2. L. Barbara
- R. Gedula
- 3. L. Agatha
- L. M. Begga
- R. M. Martha
- R. Alicia
- 4. L. Paulus
- L. M. Ludovikus
- R. M. Johannes
- R. Ferdinandus
- 5. L. Thomas
- L. M. Norbertus
- R. M. Jozef
- R. Melchisedech
- 6. L. Eligius
- L. M. Martinus
- R. M. Amandus
- R. Karolus Borromeus
- 6. L. Engel
- M. Jozef
- R. Engel
- 7. Top: God de vader
- B. Muciserende engelen
- O. L. Maria
- M. Jezus
- R. Jozef, get. Dobbelaere
- 8. L. St. Maartenskerktoren
- M. Eligius
- R. Biddend volk
- 9. St. MAARTEN
- 10. L. BIDDEND VOLK
- m. BISSCHOP
- R. KAPEL

Fiere gevel
 veld
 zilverheid
 verdwenen
 korbuis
 en
 ysmale
 sterk
 aangelikt

- II. Pieta omringd door engelen
 I2. Top: Veronikadoek
 B. Opdracht in de tempel
 O. Jeremias, 1924, get. Ganton
 I3. L. O. L. V.
 R. Ludovikus
 I4. L. Cosmos
 R. Damianus
 I5. L. Begga
 R. Elisabeth
 I6. L. Paus Clemens
 R. Karolus Borremeus
 I7. Top: engelkopjes en motieven uit de
 litanie van O. L. V.
 B. O. L. V. onbevlekt
 O. Processie van O. L. V. v. Groeninge
 get. 1954, Crickx-Crespin
 I8. Zes motieven over het lijden van
 Kristus (medaillons gevat in be-
 schilderd glas in lood).
 I9. H. Hart van Jesus verschijnt aan
 Maria Margaretha à Lacoque,
 get. C. Ganton-Defoin.
 20. H. Drievuldigheid, get. 1924, C. Ganton-Defoin
 21. L. Augustinus, 1897 *of 1892*
 R. Sabina
 22. Doop van Kristus 1886
 23. L. Karolus Borremeus
 R. Paus Clemens 1892
 24. Top: twee engelen
 B. O. L. V. omringd door heiligen
 Q. Strijdtoneel

25. B. (twee taferelen uit het leven
 0. (van Theresia van Lisieux
 26. Top: Toren van David
 B. Bezoek van Maria aan Elisabeth
 0. Hoodschap aan Maria
 27. L. Wapenschild met bisschop, patroon
 van de wevers.
 R. Wapenschild met Eligius = smeders
 28. Volksverering voor O.L.V.
 29. L. Wapenschild met St. Lucas = schilders
 R. Wapenschild met St. Jozef = timmerlieden
 30. Top: Deur des hemels
 B. Laatste avondmaal 1921
 0. Jezus onderwijst in de tempel.

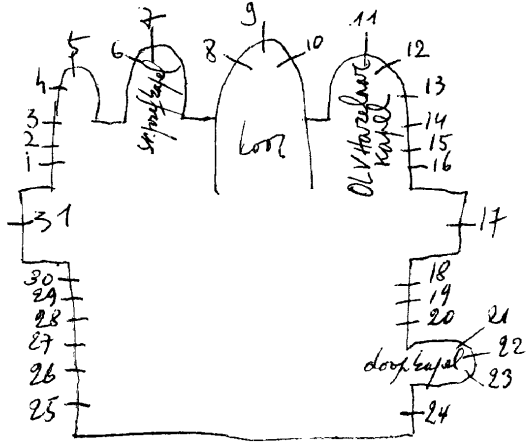

Bibliografie:

Bulletin des commissions royales des arts et des monuments

1926, blz. 31-147 = nr. 11-12.

1932, blz. 35 = nr. 30.

Catalogue general par numeros d'ordre des cartons pour vitraux

~~nr. 21 = 1089-1090~~

~~nr. 22 = 148~~

~~nr. 23 = 1091-1092~~

~~nr. 24 = 1731~~

~~nr. 27 = 3281~~

~~nr. 28 = 1733~~

~~nr. 29 = 3282~~

Biographie nationale, deel 33, p. 425 = nr. 25-26-30

P. Bergmans, Notice sur la vie et les travaux de J. Casier,
zie: Bulletin de l'academie royale l'archeologie
de Belgique, 1926, p. 120 = nr. 13 tot 16

Livre d'ordre de la vitrerie, I, 43 = nr. 13 tot 16

Mertens Theo, Mit Licht geboren, p. 147 = nr. 25-26-30

KORTRIJK-Marke, St. Antoniuskapel - Hoek: Putmeersstraat

I. Boer gaat naar zijn veld.

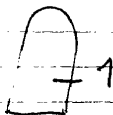

Roderburg (toegeschreven)

1. Kerk en het dorp van Marke

2. Kerk en het wonderbare O.L.V. beeldje van Marke



KORTRIJK-Bissegem, Kapel O.L.V. van de Herteklop
Driekerkenstraat 100

1950. F. Roderburg, nr. Itot5

I.O.L.V. van de Herteklop, get. F. Roderburg, 1950
(kleine motieven gevat in glas-in-lood)

2. Lelies
3. Toren van David
4. Morgend ster
5. Rozen

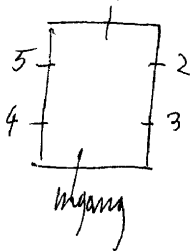

V.A.B. Gids, 1966, P. 100 = nr tot 5

KORTRIJK, E.P. Karmelieten - Aalbeekse steenweg 13

1949. Michel Martens, nr. I
1971. Achiël Pauwels, nr. 2 tot 13.

Ontvangstkamer:

I.O.L.V. van de Karmel.

Kloostergang:

2. Theresia van Avila
3. Wapen van de karmelorde
4. Johannes van het kruis
5. Korenhalmen als decoratief motief
6. Kelk en hostie
7. Druiventrossen als decoratief motief
8. Jozef
9. glas in lood
10. Maria
11. Maria Margaretha Redi
12. Profeet Eliat
13. Theresia van Lisieux

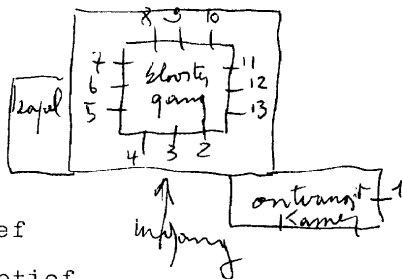

Bibliografie
Zie brief - augustus 1977

KORTRIJK, Zusters van Liefde - klooster
Budastraat 40

1986. Jan Leenknecht, nr. Itot5

2000. Joost Caen, nr. Itot8=huiskapel

Traphal:

1. De schepping - met allerlei symbolen. Vissen en vogels.
Bloemen en planten. Hemellichamen. Dieren.
get. Jan Leenknecht, 1986
2. Mozes met de tien geboden en muciserende engelen,
get. Jan Leenknecht, 1987
3. Doop van Jezus, get. Jan Leenknecht, 1988
4. Berg Tabor (Kristus met Mozes en Elie)
get. Jan Leenknecht, 1989
5. Pinksteren, get. Jan Leenknecht, 1990.

Huiskapel:

1. H. Hart, get. Joost Caen, 2000

2. Wijsheid

3. Inzet

4. Raad

*2 tot 8 de gave van de H. Geest
Komt tot my die belosten beladen zijt*

5. Sterkte
6. Vroonheid
7. Liefde
8. Eerbied voor gods naam

KORTRIJK, Broeders van Dale - ST. Paulusgesticht
Van den Peereboomlaan 88

1952. Gerard De Scyn-De Sander, nr. Itot5.

(motieven gevat in glas-in-lood)

1. Vincentius à Paulo
2. O.L.V.
3. H. Hart van Jezus
4. Jozef
5. Franciscus

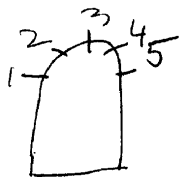

KORTRIJK, E.Z.v.O.L.V.v. bijstand
Lyceum O.L.V. van Vlaanderen - Beverlaan 75

~~1960~~ → Glorieux (Kortrijk), nr. Itot 32.
R. Van de Weghe, nr. 33
I949. G. De Sander (Tielt) (uitv.), nr. 34-35.
I949. J. Speybroeck (ontw.), nr. 34-35.

Kapel:

Itot 32. Zeer modern glas-in-lood met alleen edel-antiek-glas-
get. Glorieux-Kortrijk.
33. O.L.V. get. R. Van de Weghe-St. Andries (losstaand paneel).

Inkomhal:

raam links: O.L.V. van Vlaanderen, get. I949 J.S. *J*
raam rechts: De verreezen Kristus en de onderwijzende orde
in verschillende kledijen voorgesteld.
get. ontw. Jaak Speybroeck-Kortrijk.
uitv. Gerard De Sander-Tielt

Kapel

1 tot 32

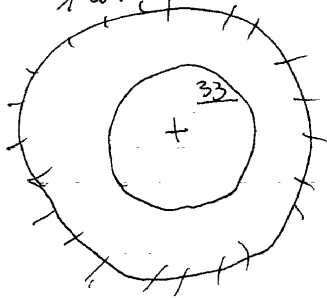

Inkomhal

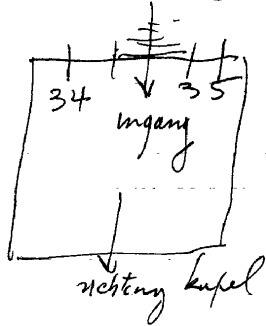

KORTRIJK, E.P. Passionisten - Wandelingstraat 33
of St. Antoniuskerk

I 894. Osterrath, nr. I tot 30

De Moor, nr. 3 I tot 38

1. De goede herder
2. Ik ben het leven (brood en kelk)
3. Petrus
4. Paulus
5. Jan de dooper
6. Antonius
7. Paulus van het kruis
8. Hubertus
9. Cornelius
10. Gabriël
11. Martinus
12. Vincentius Strambi
13. Augustinus
14. Franciscus Xaverius
15. Doornegekroond hart
16. Symbool v/d. Passionisten
17. Doornegekroond hart
18. Elisabeth
19. Margaretha
20. Godelieve
21. Theresia
22. Ursula
23. Monika
24. Lucia
25. Agnes
26. Cecilia
27. Helena
28. Veronika
29. Maria Magdalena
30. H. Hart van Maria
31. Pater als leraar
32. " " " boer
33. " " " in gebed
34. " " " in gebed.
35. Pater draagt zijn lijden
36. Pater als ziekenzuster
man

Open monumentendag 96, p.77=nr. Itot 36

37. Engel met kelk

38. Engel met 3 nagels en kroon

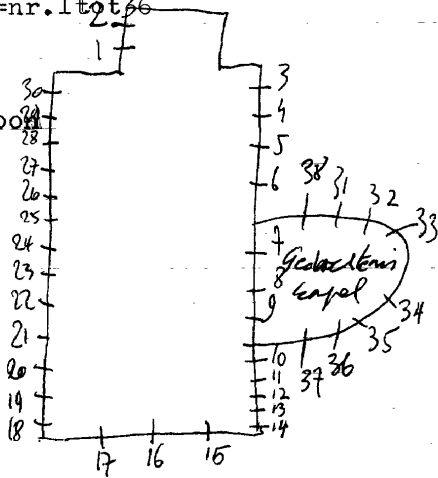

KORTRIJK, E.P. Salesianen - Dom Boscolaam 18

1949, De Sander-De Seyn, nr. Itot 12.

I. III. Hart

2. Druiven en korenhalmen

3. Wonderbare visvangst

4. Vergiffenis door het kruis

5. Lelie

6. I.H.S.

7. Sleutels - tiara

8. Kroom en kruis

9. Alle volkeren der aarde luisteren naar de stem van Dom
Bosco, get. 1954, De Sander-De Seyn.

10. Toewijding aan O.L.V. koningin

Wapenschilden van Pauw Pius XII en Bisschop van Brugge
get. 1949, Gerard De Sander-De Seyn - Stationstraat 59

II. Anker

Tielt

12. Distel

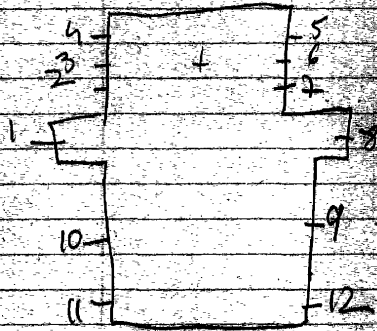

KORTRIJK, E.Z. van St. Niklaas - instituut voor verpleegkunde
Voorstraat 47

1979. M. Martens, nr. 5 tot I2

Kloostergang:

1. Niklaas, I923

2. I. H. S.

3. Augustinus

Traphal:

O. L. V. onbevlekt ontvangenis.

St. Niklaaskapel:

5 tot IO - I2. Decoratief glas-in-lood,
Tekening is loodverdeling
vorm en kleur

II. Augustinus

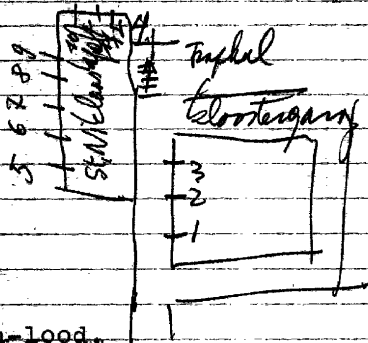

KORTRIJK

kortrijk

MARKE, St. Brixuiskerk

ontwerp invoering
De Bethune-Casier, nr. I tot II-19 tot 24.
1961. O. Ganton, nr. 12 tot 18.

Casier herstelde in 1920 al de
kamer

- 1. B. Jezus in hof van Dlijve
- 2. M. Hemelvaart van Kristus
- 3. Bezoek Maria-Elisabeth
- 4. B. Doop van Kristus
- 5. M. Boodschap
- 6. O. Vlucht naar Egypte
- 7. B. Pinksteren
- 8. M. Kristus bij slapende apostelen
- 9. O. Ongelovige Thomas
- 10. B. Kalvarie
- 11. M. Veronikadoek
- 12. O. Geseling
- 13. B. Verrijzenis van Kristus
- 14. M. Roeping van Petrus
- 15. O. Pieta
- 16. B. Kristus redt Petrus uit het mee
- 17. M. Ongelovige Thomas
- 18. O. Kristus en Maria Magdalena
- 19. B. Aanbidding der koningen
- 20. M. Opwekking van Lazarus
- 21. O. Pieta
- 22. 8. Kristus met de symbolen der
- 23. 4 evangelisten. 1908
- 24. 9. Ludovikus
- 25. 10. Paus Leo
- 26. 11. Basilius
- 27. 12. Theresia
- 28. 13. O. L. V.
- 29. 14. Jozef
- 30. 15. Engel Michael
- 31. 16. Jacobus Mayor
- 32. 17. JOHANNES WAMPFLER, 1961, get. O. Ganton
- 33. 18. Franciscus

1907

1908

Bibliografie:

Archief van het bisdom Brugge, nr. 1 tot 24. = bundel 17.

P. Bergmans - Notice sur la vie et les travaux de J. Casier
Bulletin de l'Académie royale d'archéologie
de Belgique, 1926, str. 120 = n. 1 tot 11-14 tot 24

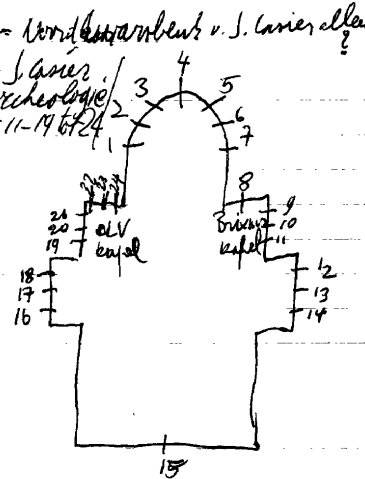

Atelierboek Casier

- 19. B. Engel 1906
M. Vlucht naar Egypte
O. Opdracht in de tempel
- 20. B. O. L. V. van 7 smarten 1906
Kruisdraging
M. Kalvarie
O. Kruisafneming
- 21. B. Engel 1906
M. Graflegging van Kristus
O. Jezus predikt in de tempel
- 22. B. Engel 1907
M. Geboorte van O. L. V. 1907
O. Huwelijk van Maria en Jozef
23. Top: engel 1907
B. O. L. V. hemelvaart
M. H. Familie te Nazareth
O. Opdracht in de tempel
- 24. B. Engel 1907
M. Dood van Anna
O. Jezus-Maria-Jozef

KORTRIJK, E.P. Jezuiten - of St. Michielskerk
H. Geeststraat 2

1958. Colpaert, nr. 1 tot 5 = *uitw. / J. Colruyt = ontw.*
~~nr. 6 tot 20~~ - ~~nr. 6 tot 20~~ *herstellingen*

1. Wapenschilden van: Paus Pius XII - I.H.S.
Leuven - Antwerpen
Brugge - Maastricht - Kortrijk
Ieper - Gent - Winoksbergen
Brussel - S'Hertogenbos
2. (van boven naar onder)
engelen met passieinstrumenten - O.L.V.
H. Olijsek - huwelijk - kloosterschap.
3. Bloedig en onbloedig offer van Kristus.
4. Engelen met passieinstrumenten.
Jozef, get. Colpaert, 1958.
Doopsel - vormsel - biecht.
5. Wapenschilden van: Ministrando - Loyola - Roermond -
Mechelen - Oudenaarde - Kassel - Duin-
kerke - Aalst - Halle - Belle - Breda.

6. L.V. omringd door engelen.
7. Boodschap aan Maria
8. Pauselijke verering van O.L.V.
9. Wonderbaar beeld bij de paus.
10. Guldensporenslag.
11. O.L.V. v. Goeninghe
12. Joris
13. Kroning van O.L.V. omringd door de drievuldigheid en muciserende engelen.
14. I.H.S.
15. Volksverering voor O.L.V. van Groeninghe
16. Een vrouwelijk klooster bezit het beeld.
17. Wonderbare bekering.
18. O.L.V. van Groeninghe omringd door muciserende engelen.
19. Processie van O.L.V. van Groeninghe.
20. Franciscus Xaverius.

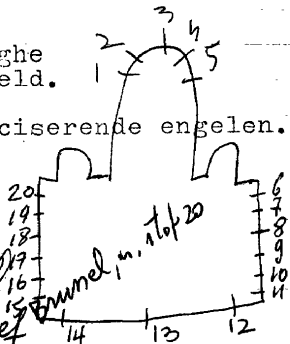

Atelier Colpaert, 1/3 stop 20
 Kruis der orde der heilige trinitate, 23 - Hotel
 Archief atelier Colpaert - Rijksarchief

KORTRYK-MARKE, St. Brixinskerk

2

Bibliografie

Livre d'ordre de la vitrierie II, 10 = nr. 1 tot 7

II, 31 = nr. 8 tot 11

III, 26 = herstellingen van
alle ramen 1920

I, 184 = nr. 19-20-21

~~II~~ 11 = nr. 20-22-23-24

Foto repertorium v/h, meubilair vld. Belg. Bedehuisen
Prov. w. v. l. Kanton Kortryk II, 1979, P 36 = nr. 19-20-21

KORTRIJK, H. Theresia van Avillakerk

*
Dekoratief glas-in-lood, geen schildering of symbolen.
Alleen vorm en kleur - blauw heeft de hoofdtoon -
zeer modern.

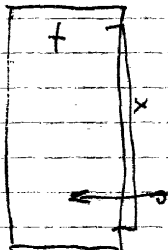

- 1 tot 9. Dekoratief glas in lood. De loodverdeling is verwerkt tot tekening maar het is moeilijk een bepaalde erkenning in de figuren terug te vinden.
10. O. L. V. van 7 smarten.
11. Kristus Koning
12. Geboorte
- 13 tot 20. L. Ridderfiguur
R. Ridderfiguur
- 21 tot 24. Dekoratief glas-in-lood
- 25 tot 31. Geschiedenis over de graven van Vlaanderen.
- 32 tot 39. Dekoratief glas in lood, de figuren is de loodverdeling.
- ~~40.~~ Jozef
- ~~41.~~ L. Adam en Eva
M. B. Verrijzenis van Kristus
M. Kalvarie
O. Geboorte
R. H. Geest (van boven naar onder)
42. Olijfsel
43. Priesterschap
44. Vormsel
45. Huwelijk
46. Biecht
47. Doopsel
48. Doop van Kristus
49. Rochus
50. Joachim
- 51-56. Dekoratief glas in lood, loodverdeling is tekening.
57. Anna
58. FRANCISCUS

49. Barbara

50 tot 54. Dekoratief glas in lood, lood-
verdeling is tekening. 26

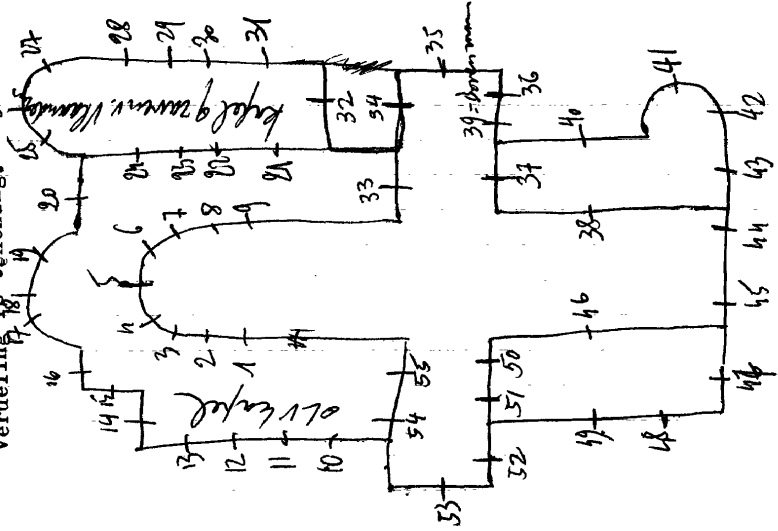

KRUIBEKE-Rupelmonde, O.L.V.kerk

1972. Holvoet=ontw./H. Nortier=uitv., nr. Totaal 20

1. Pasen
2. Pinksteren
3. Iste. prediking van Petrus
4. Laatste avondmaal
5. Voetwassing
6. Broodvermeniging
7. Petrus sleutelmacht
8. Jezus stilt de storm
9. Bergrede
10. Wonderbare visvangst
11. Roeping van Petrus en Andreas
12. Doop van Jezus
13. Geboorte van Jezus
14. Opdracht in de tempel
15. Maria met de dode Jezus
16. Kruisiging van Jezus
17. Jezus ontmoet zijn moeder

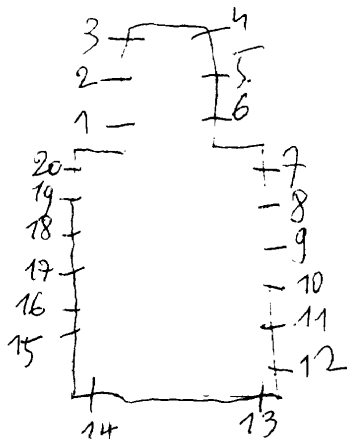

- 18. Jezus predikt in de tempel
- 19. Vlucht naar Egypte
- 20. Graflegging van Jezus

KRUIBEKE-

Temse

BAZEL, E. Broeders van de Kristelijke Scholen
St. Jorisschool - Kruibekestraat 41

1957. E. BR. Traciscius

I. 2. Dekoratief glas in lood *Vrijzetsymbolen*
3-4 " "



KRUIBEKE

Tenise

BAZEL, St. Petruskerk

1952. De Loore = *ontw* / C. Van Hevele = *Wtr.*, n. 1-2
1955. Holvoet-Mortier, nr. 3 tot ~~of~~ 1953

- 1. O.L.V. hemelvaart
- 2. H. Hart van Jezus
- 3. Predeking, get. Holvoet-Mortier
- 4. Waarom ?
- 5. Aanstelling van Petrus
- 6. Hemelvaart van Jezus
- 7. Roeping van Petrus
- 8. Mensen vissen
- 9. Verrijzenis van Jezus

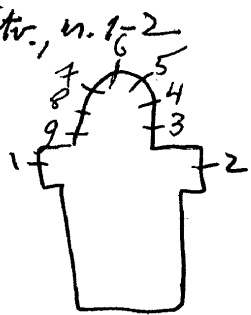

Bibliografie

Verslagen: diocesaine commissie van het bisdom Gent:
10-10-1952

Er kunnen nog vele bykomen

KRUIBEKE-Bazel, Kasteel van Wissekerke, kon. Astridplein 17

Kapel:

Tel. 03-7400400

In het boogveld van ieder raam zijn panelen aanwezig:

1. L. Lelie

M. Lam Gods

R. Lelie

2. L. Lelie

M. Melikam

R. Lelie

3. L. Wapenkleeft

M. Boodschap-duif

M. opschrift: ave gratio plena

R. Wapenkleeft

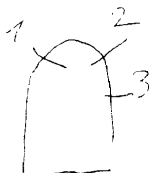

De regelmatige panelen zijn verdwenen, uitgezonderd (3) →

3 panelen - ontlood. De glazen fragmenten liggen op een lichtbak. Vermoedelijk van Ganton

- Jezus de kindervriend
- Opwekking van Lazarus
- tafereel

KRUIBEKE, O.I.V.kerk ten hemelopgenomen kerke Tenure

1922.Ladon:nr.I-2-3

1957-58-60.Los:nr.4-5-6.

1.Geboorte

2.Kalvarie

3.L.L.van Emaus

4.Hemelvaart van Kristus.I960

5.Hemelvaart van O.I.V. I958,LOS.

6.Pius X.I957.

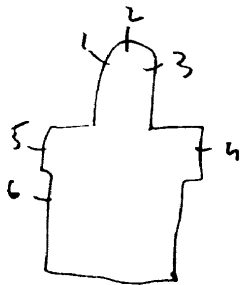

Bibliografie:

Bulletin:des commissions royales des monuments et d'art
1922,blz.31,=nr.I-2-3.

Biographie Nationale, deel 33, P.425 = nr.1-2-3

KRUIBEKE -

Temse

BAZEL, E.Z. van Barmhartigheid van Ronse - Godshuis

KRUIBEKE

Krui beke straat 42

1953. ~~BAZEL~~ Joris Van den Broek

I.O.L.V. hulp der Kristenen

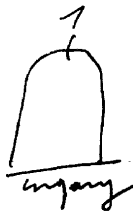

KRUIBETJE, E. Z. v/d. H. Vincentius & Palo - Lange street 12

Temse

1950.L05

1. Joanna de Chantal

2. Franciscus de Sales



KRUIBEKE, Kasteel Altena, Broeders van Liefde, Burchtstr. II

I880. Verhaegen, nr. I

Traphal - Iste verdieping:

Beschilderd glas-in-lood met een gestyleerde roos op
ieder glas. In het midden met cirkelvorm medaillon met
een latijns opschrift.

I. L. IPI-UPI ≠ LLIIX

R. Dominicus innominatio

Kadok. dossier Verhaegen

KRUISSHOUTEM-Wannegem-~~Lede~~, St. Machutiuskerk

1925.COPPEJANS, nr. ItotII

I.H.Hart van Jezus

2.O.L.V.onbevlekt

3.Machitus, 1922

4.Jozef

5.Petrus

6.Macharius, 1925

7.Hendrikus

8.Franciscus van Assisi

9.Paulus, 1925 - wapenschild bisschop Van der Stichelen

IO.Ecce Homo

II.Franciscus Sales, 1921 ← wapenschild Bisschop Mgr.Gabriel

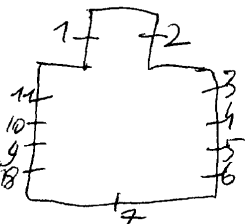

KRUISSHOUTEM-Wannegem-Lede, Kasteel van Ridder J.B.Ghellinck
d'Elsegem

Huisepontweg 36

1922.Casier, nr. Itot4

Familiekamer: (wapenschilden gevat in glas-in-lood)

I.L.B.Masmines

O.Halewijn

M.B.Chidelles

O.Quickelberge

2.L.B.Deynaert

O.Courteville

R.B.Brackele

O.verniel

3..L.B.Pasquier

O.Guines

R.B.Mont Morecy

O.Bauf-de-Rasmon

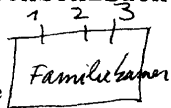

Kapel:Iste verdieping

1.Elisabeth

2.Alfred

3.Clara

4.Paulus

5.O.L.V.

6.Jozef

7.Ludovikus

8.Jan de doper

kapelraam

| | |
|---|---|
| 1 | 2 |
| 3 | 4 |
| 5 | 6 |
| 7 | 8 |

Bibliografie:

Gent, verz. Casier, nr. I-2-3 = ontwerptekening nr.76
Livre d'ordre de la vitrerie, III, 50 = nr.4

KRUISHOUTEN - Wannegeu-Lede, St. Denijskerk

1809.

nr. 1-2

1. Top: adelijk wapenschild
L. Man. heilige
R. Vrouw. heilige
2. Top: adelijk wapenschild
L. Jozef
R. Maria, 1839

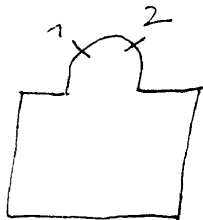

KRUI SHOUTEM-Nokere, St. Ursmaruskerk

1898. Ladon, nr. 1 tot 6

1. B. L. Augustinus
R. Theresia
O. L. Antonius
6. Alfred-Eduardus
2. Top: adelijk wapenschild
B. L. Franciscus Xaverius
R. Paus Sistus
O. L. Juliana
R. Cecilia
3. Top: kerk met hostie
B. L. Kroning van Maria
R. God de vader - God de zoon
O. L. Petrus
R. Ursmarus
4. Top: adelijk wapenschild
B. L. Jozef
R. Goedele
O. L. Adeliaede R. Maria-Magdalena

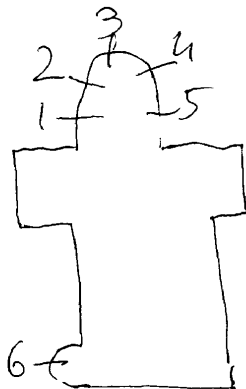

- 5.B.L.Franciscus van assise
R.Eulalie
O.L.Lodewijk,1898
R.Elisabeth van Hongarije
- 6.Jan de dooper

Biographie national,deel 33,p.425=nr.Itot6

KRUISSHOUTEM, St. Eligiuskerk

De Moor, nr. Itot ~~34~~

Itot ~~34~~ ³⁹. Glas-in-loodramen met in ieder paneel een gestyleerd bloemmotief. Ieder raam heeft ook een geschilderd om-trek boord.

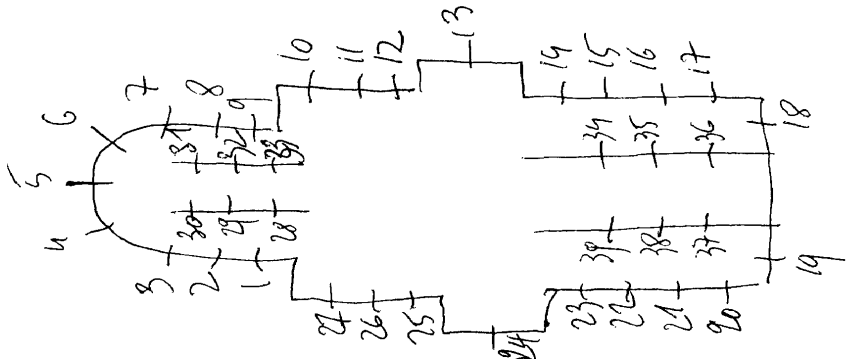

nr. I-2-3
nr. 4-5

1. Engel
2. Katerina
3. Engel
4. Kruismotief) *zeer modern.*
5. Kruismotief)

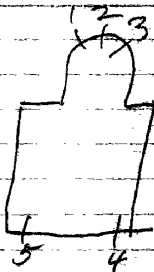

Bibliografie:

Bisschoppelijk archief Brugge, bundel I5 = nr. I-2-3

KUURNE, St. Michielskerk

Kortryk

1952. F. Hoderburg, nr. Itot 13.

- 1. Domatius
- 2. Gerechtigheid
- 3. Petrus
- 4. Engel II
- 5. Rechtvaardigheid
- 6. Martinus
- 7. Jozef
- 8. Strijdbaarheid
- 9. Karel de goede
- 10. Volksverering voor O.L.V. get. F.R.
- 11-12. totaal met 18 muciserende engelen
- 13. O.L.V. toevlucht in aller need, get. F.R. 1952

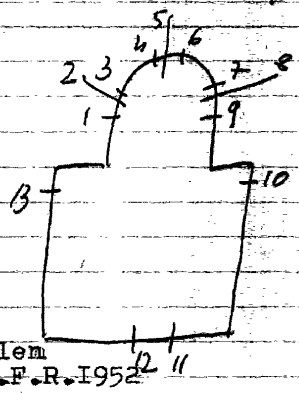

KUURNE, E.Z.v.O.L.V.gasthuis - Gesticht v/d.H.Familie
Gasthuisstraat 22

Ingang-boven de inkomdeur:

H.Familie met wapenschilden l.Poperinge
M.klooster
R.Kuurne

Kortrijk

KUURNE, St. Petruskerk

1970. M. T. Iserbijt=omtw. / Lionel Holvoet=uitv. (Wevelgem)

OLV spreid haar mantel over de parochie van Kuurne

Voorgevel: glas-in-beton met Petrus als centrale figuur
errond: huizen en bomen van de parochiegemeen-
schap (zeer mooi en decoratief)

* klein glasraampje met een setting opgehangen
St. Everdoffel - Roderburg.

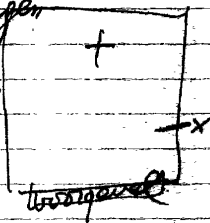

Bibliografie:

Bezienswaardigheden in de kerk, p.97

LAAKDAL-Verle-Heide, St. Jozefwerkmankerk

1971. J. Beeck

Alle raamopeningen zijn in decoratief glas-in-lood, zonder schildering of symbolen. Uitgevoerd met goedkope glassoorten

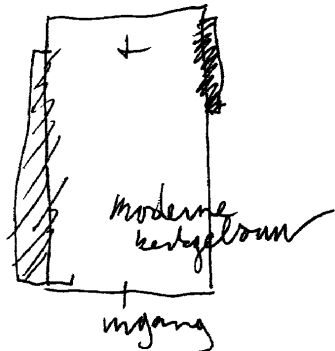

LAARDAL-

EINDHOUT, St. Lambertuskerk.

Guil I

1905.MERTENS:nr.I tot 5.

1912-13.STEYAERT:nr 6 tot 17.

1.Boodschap.

2.L.Mattheus

R.Marcus

3.L.Gerebernus

R.Norbertus

4.L.Lucas 1905.

R.Johannes

5.O.L.M.van Lourdes.

6.B.Aanbidding der herders

O.symbolen der 4 evangelisten

7.L.Schoner dan de maan

M.Koningin der martelaren

R.Uitverkorene als de zon.

8.L.Verzegelde bron

M.Ark des verbonds

R.Ivoren toren

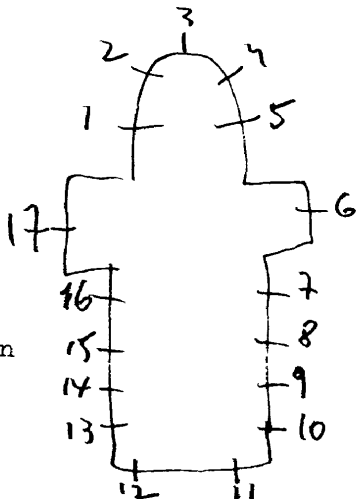

- 9.L.Sterre der zee
M.Geheimzinnige roos
R.Morgend ster
- 10.L.Spiegel der gerechtvaardigheid
M.Hof van olijve
R.Stoel der wijsheid
- 11.L.Bloeiende tak van Jesse
M.Lelie in de doorne
R.Kostbare olijftak
- 12.L.Ik ben de ware schaapstal
M.Ik ben de hoeksteen
R.Het gedode lam behoord lof en glorie
- 13.L.Mijne vijanden hebben den naasten dag vertreden.
M.Mijn bloed is een ware drank.
R.Hij voedt hen met kruim van meel.
- 14.L.Ik ben de ware wijnstok.
M.Als een lam ter dood geleid.
R.Ik ben het levend brood uit de hemel gedaald.
- 15.L.Ik ben de goede herder.
M.Ik ben het licht der wereld.
R.De leeuw van Judas heeft overwonnen.

LAAKDAL-

EINDHOUT, St. Lambertuskerk

Geel?

16.L.Hij heeft mij een tafel bereid.

M.'t brood dat ik geef is mijn eigen vlees.

R.Van de aarde verheven zal ik alles tot mij trekken.

17.Boodschap.

Bibliografie:

Verlagen, diocesain comité mechelen:

Deel IV: nr. 3267 = r. 17.

Bulletin des commissions royales des monuments:

1913, blz. 22. = R. 17

K.B. 23-3-1913 = R. 17

LAARNE-
KALKEN, St. Denijskerk

Wetteren

1902. J. Bobbelaere: nr. 1-2.
1925. Ganton: nr. 3 tot 16.

1. Huwelijk van Jozef en Maria.
get. J. Bobbelaere, 1902.
2. H. Familie te Nazareth
3. Theresia
4. Kormelinus
5. Kristus in hof van Olijve
6. H. Olijfel
7. Priesterschap
8. Huwelijk
9. Doop van Kristus
10. Bisschop St. Denijs doopt
bekeerling
11. Doopsel
12. Vormsel
13. Biecht
14. Leerlingen van Emsus
15. Barbara
16. O. L. V. van altijd durende bijstand.

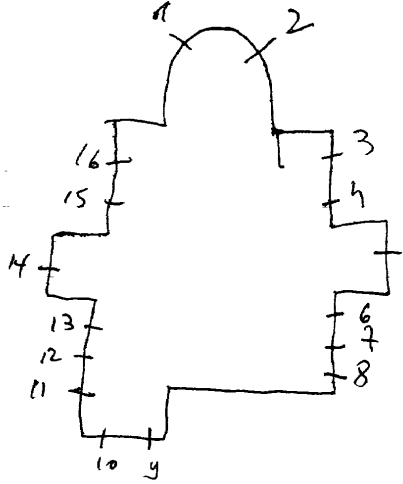

Bibliografie

Bulletin:des commissions royales des arts et monuments:
1926,blz.162 = nr.3 tot 16.

Catalogue general par numeros d'ordre des cartons pour vitraux:
678 = nr.2.

H. Mortier Renselde in 1973 en 1967

LAARNE, St. Macariuskerk

1936. Ganton P.M. Fortstraat 9 Gent, n. stof 4

1. B. Boodschap

0. Geboorte, get. Ganton

2. B. Kalvarie

0. Pieta, get. Ganton

3. B. Macarius predikt voor het volk.

0. Geneest een kind, get. Ganton

4. B. H. Familie

0. Jesus predikt in de tempel, get. Ganton.

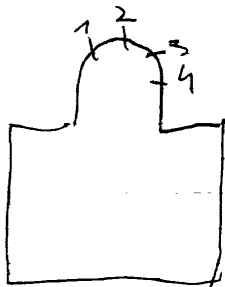
**Bibliografie:**

Bulletin: des commissions royales des arts et monuments: 1936, blz. 41.

Atelier Luc Mestdach herstelde
1992 Atelier M. Dehove herstelde

Foto repertorium vsh. menbilair v/d. Belg. Bedehuisen, Prov.
Ovl. Kanton Wetteren, 1978, p.21 = m. 1 tot 4

N

LA BRUYERE-Emines, St. Lambertuskerk

1962. L.M. Londot, nr. I-8

1962. Perot=ontw./Van de Capelle=uitv., nr. 2 tot 7

1. Lambertus

2. Boodschap aan Maria

3. Pinksteren, get. Perot-Van de capelle, 1962

4. Tenhemel opneming van Maria

5. Maria bezoekt Elisabeth

6. Aanbidding der herders, get. Luc Perot-Van de capelle

7. Opdracht in de tempel

8. Kroning van Maria

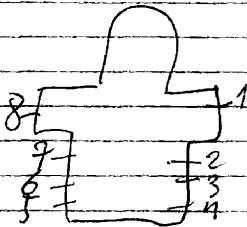

In 1983 herstellte Carpet
more vloeren

Repertoire Photographique du mobilier des
sanctuaires de Belgique, Prov. de Namur, Canton de
Namur I, 1982, P. 25 = n. 2 tot 7

LA BRUYERE-Meux, O.L.V.kerk

nr. I-2-3

1924. Crickx, nr. 4 tot 13

In 1974 is hersteld Carpet

1. Geboorte van Jezus
2. Kroning van Maria
3. Pieta
4. Hemelvaart van Jezus, 1924
5. Jezus geeft de sleutels aan Patrus
6. Emmausgangers
7. Verrijzenis van Jezus
8. Jezus in de hof van Olijve
9. Jezus de kindervriend
10. Jezus en de samariaanse vrouw
11. Bruiloft van Cana
12. H. Familie te Nazareth
13. Jezus onderwijst in de tempel

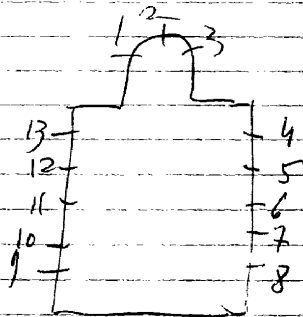

Bibliografie:

Reklamedruksel atelier Crickx, nr. 5 tot 13

Repertoire Photographique du mobilier des
sanctuaires de Belgique, Prov. de Namur, Canton
d'Eghezee, 1978, P. 47 = m. 4 lot 13

nr. I tot I4

- I. Adelaide
- 2. Lodewijk
- 3. Karolus-Borremeus
- 4. Franciscus
- 5. Marcus
- 6 tot I3. Glas-in-lood met grisailleschildering
- I4. Paus Leo de grote

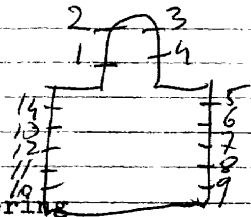

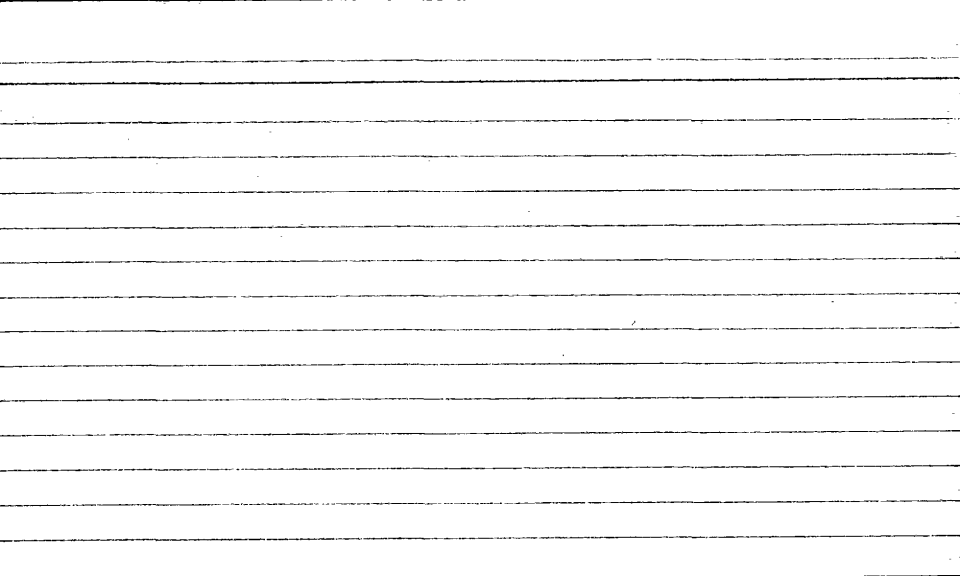

LA BRUYERE-Rhisnes, Filles de la divine providence
Rue d'Emines 32

1959 Deglain Anne = ontv.
Blainpain, nr. I-22 uitw

kapel:

glas-in-betonramen: 1. Jozef
2. Elisabeth



1. Niklaas, get. J. B. Capronnier, 1868
 geres. 1910 door A. Wijbo
2. B. Doop van Kristus
 O. L. Johannes
 R. Marcus, 1868.
3. L. L. van Emaus
4. B. Kristus en Jacobus
 O. L. Lucas
 R. Mattheus
5. Augustinus, get. 1868, J. B. Capronnier.
6. H. Familie, get. 1912, Wijbo

7. ~~Dorette~~ Ludovikus

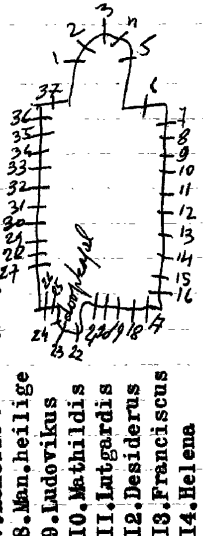

8. Man. heilige
9. Ludovikus
10. Mathildis
11. Lutgardis
12. Desiderus
13. Franciscus
14. Helena
15. Johannes
16. Karolus Borremeus, get. J. Vosch
17. Jean Baptist de la Sales
18. O. L. V. verschijnt aan J. B. de la Sales
19. Filipus, get. J. Colpaert
20. O. L. V. onbevlekt (ddor de paus)
21. plechtig afgekondigd, 1912.

22. O. L. V.
23. Jesus Kind, 1955
24. Josef

25. Adellijke kinderen
26. Edelvrouwen, get. J. B. Jacobs, 1937.

27. Magdalena
28. H. UBERTUS

29. Jozef.

Rixensart

R. Coppe licent de kartontekening
 van Capronnier

235 = n. 3

Repertoire Photographique du mobilier des sanctuaires
de Belgique, Prov. de Brabant, Canton de Wavre, 1975, p. 51 = n. 1111

30. JOZEF.

1868. J. B. CAPRONNIER, nr. Itot 5-27 tot 36.

31. Renelle

1912. WIJBO, nr. 6 tot 16-21-37.

32. Germaine

JACOBS, nr. 25-26

33. Vincentius à Paulo

1962 COLPAERT, nr. 19-~~nr. 19~~

34. Anna

J. VOSCH, nr. 17-18-20.

35. Apollonia

LAGON nr. 22-23-24.

36. O. L. V.

37. Kroning van O. L. V.

Bibliografie:

Bulletin des commissions royales des arts et des monuments

1867, blz. 305 = nr. Itot 5.

1912, blz. 15 = nr. 21.

Catalogue de la collection de cartons de vitraux peints de la suc-

cession de J. B. Capronnier à Bruxelles, 1892,

blz. 22. = nr. Itot 5

Biographie blz. 23 = nr. 27 tot 36.

National, deel 33, p. 425 = nr. 22-23-24

C. Wylroo restaureerde in 1910 de glasramen van Capronnier

I97IP. Majerus

I. Glas-in-beton, get. I97I. P. Majerus

Cirkel is het middenpunt van de eucharistie te midden van golvende bewegingen. Mengeling van grote en kleine glasbokken bestaande uit rode en blauwen kleuren. Errond een mengeling van gele, oranje en groenen kleuren.

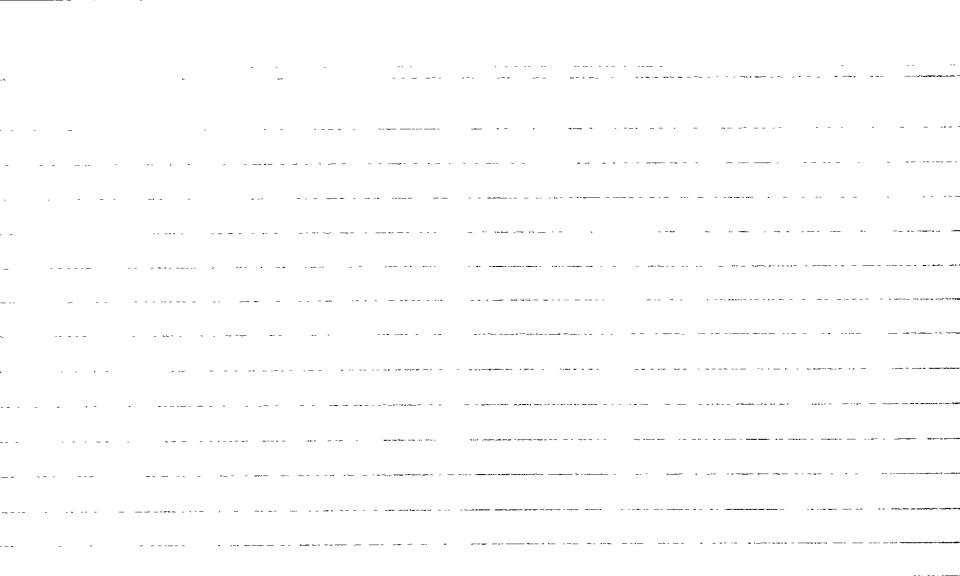

LA LOUVRIERE-Houdeng-Goegnies, St. Gerykerk

1911. BARDENHEWER, nr. 1 tot 5

1. Engel

2. H. Hart van Jezus

3. Engel

4. St. Gery doopt bekeerlingen, 1912

5. O.L.V. geeft de rozenkrans aan Dominikus, 1911, engel.

Bibliografie:

Bulletin des commissions royales des arts et des monuments
1911, blz. 57 = nr. 5

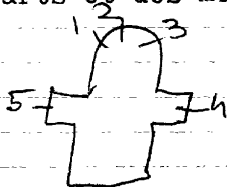

Repertoire Photographique du mobilier des
sanctuaires de Belgique, Prov. de Hainaut,
Canton de Roerulx, 1989, p. 29 = n. 4-5

LA LOUVRIERE, St. Ghislainkerk

Haine-Saint-Paul

H

I. Genadestoel omringd door engelen.

Er zijn nog 17 glas-in-loodramen met onregelmatige verde-
ling.

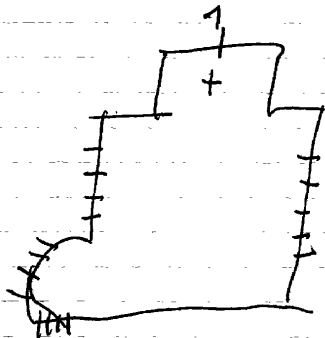

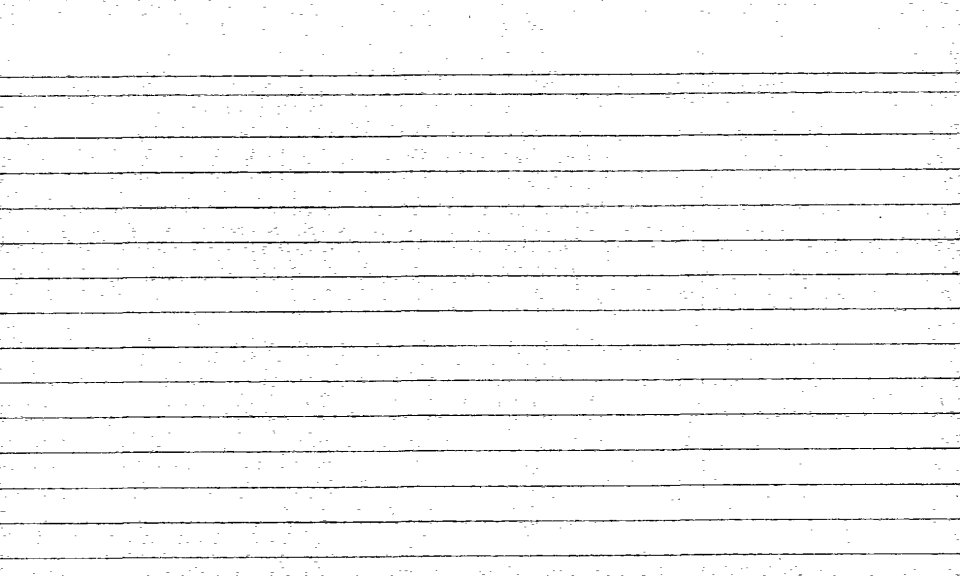

LA LOUVRIERE-Bois-le-Luc, St. Barbarakerk

1920. J. Casier, nr. I-2-3

I.O.L.V. 1920

2. H. Hart van Jezus

o. Engel Michael

3. Barbara

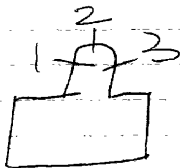

Atelierboek Casier, nr. I-2-3

LA LOUVRIERE-Trivieres, St. Martinuskerk

1. Adelijk wapen gevat in glas-in-lood
2. Martinus
3. H. Hart van Jezus
4. Barbara
5. Adelijk wapen gevat in glas-in-lood
6. Doop van Jezus

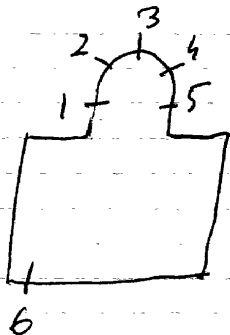

LA LOUVRIERE-Saint-Paul, St. Pauluskerk

1966. MASSY-Lechantre=uitv./Hizette=ontw, nr. I tot IO

I.O.L.V.

2. Jozef, get. Hizette

3 tot IO. Glas-in-lood (nr. IO=gedateerd 1966)

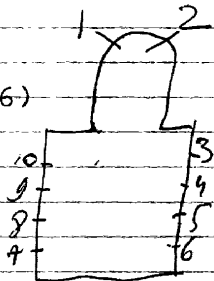

LA LOUVRIERE, St. Jozefkerk

Crespin-Crickx, nr. Itot?

1. L. Druiventrossen
R. Hostie
2. L. Kelk
R. Menstrans
3. L. Antonius van Padua
R. Jozef
4. L. Kristus Koning
R. O.L.V. get. Crespin-Crickx
5. L. Eligius
R. Barbara
6. L. Ark des verbond
R. Manna
7. L. Paaslam
R. Broden

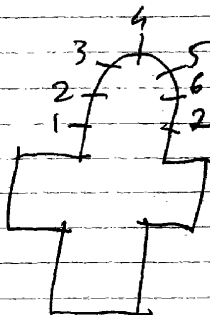

LA LOUVRIERE-Saint-Vaast, St. Vaastkerk

1909 Leden, nr 1 tot 10

1. Druiventros

2. Kelk

3. Pelikaan (medaillons gevat in glas-in-lood met ge-

4. Broden schilderde ornamenten)

5 tot 10. Glas-in-loodramen met zeer mooie verdeling

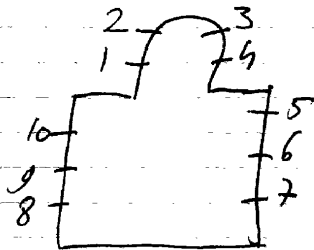

Bulletin des Commissions Royales des arts et des sciences
1909, Vol. 344 = 42. 7 Oct 10

LA LOUVRIERE-Boussoit, St. Maria Magdalenakerk

1982. Erik De Grom, nr. 2

1974. Carpet, 23 glas-in-loodramen
nr. I

1. Kristus Koning - errond 9 kleine glas-in-loodramen met
geschilderde ornamenten

2. De parochiepriester zegent de dorpskinderen, get. 1982,
Erik De Grom

23. Glas-in-loodramen waarvan sommige (X) versiert zijn met
kleine wapenschilden.

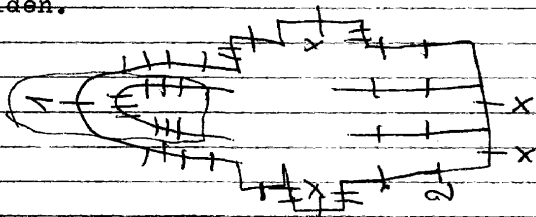

LA LOUVRIERE-Houdeng-Aimeries, St. Jan de dooperkerk

1980. Carpet, nr. ItotIO

IO. Glas-in-loodramen

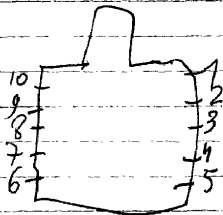

LA LOUVRIERE-Maurage, St. Jan de doperkerk

1.H.Hart van Maria

2.H.Hart van Jezus

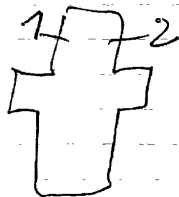

Repertoire Photographique du mobilier
des santuaires de Belgique, Prov. de Hainaut
Canton de Roenlt 1988 p 24 = nr. 7-2

LA LOUVRIERE, Jolimont, O.L.V. van Smartenkerk

1950.

nr. 5-10
nr. 1 tot 4-6 tot 9

1. Jezus kruisdood
2. Pieta
3. Graflegging
4. Opschriften
5. Boodschap aan Maria
6. Opdracht in de tempel
7. Vlucht naar Egypte
8. Vinding van Jezus in de tempel
9. Jezus ontmoet zijn moeder
10. Tenhemel opneming van Maria, 1950

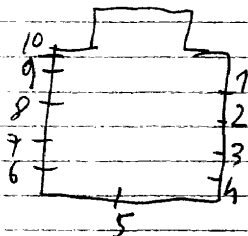

Zeer mooie ramen

LA LOUVRIERE-Joliment, Servites de Marie - Rue Ferrer 199
Hospitaal

1976. Massinon

Inkomhal:

Kruismotief in glas-in-beton, get. Massinon, 1976.

LA LOUVRIERE-Jolimont, Servites de Marie - Rue Ferrer 159
Institut N.D. de la compassion

1955. A. Blank, nr. Itot8

1. Opdracht in de tempel
2. Vlucht naar Egypte
3. Vinding van Jezus in de tempel
4. Jezus ontmoet zijn moeder
5. Maria bij het kruis, get. A. Blank, 1955
6. Pieta
7. Kruisafneming
8. Maria met de apostelen

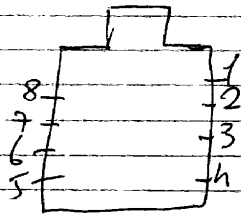

moore namen

LA LOUVRIERE-Strepy-Bracquagnies, St. Jozefkerk

1905. Ladon, nr. 3 tot I2 (Carpet herstelde in 1978)

1978 Carpet, nr. 1 = vermoedelijk
nr. 2 ?

1. Bloedig en onbloedig offer van Jezus
2. Jozef (30% vernield)
3. Vincentius, 1905
4. Paus Leo
5. Jezus de kindervriend
6. Jan Bergmans
7. Barbara, 1905
8. Ernestinus
9. Augustinus
10. O.L.V. verschijnt aan Bernardette te Lourdes
11. Martinus, 1905
12. Antonius

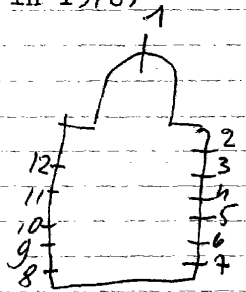

Bibliografie:

Biographie nationale, deel 33, p.425=nr.3totI2

Bulletin des commissions royales des arts et des monuments
1904, blz.152 = nr.3totI2

LA LOUVRIERE-Besonrieux, H. Hartkerk

1946. nr. ItotI8 (Carpet herstelde in 1973)

- I. L. Johannes
M. Jezus kruisdood, 1946
R.O.L.V.
2. Verrijzenis van Jezus
3. Doopsel
4. Biecht
5. H. Communie
6. Vormsel
7. H. Olijfel
8. Priesterschap
9. Huwelijk
10. H. Hart van Jezus
- II. Geboorte van Jezus
12. H. Familie te Nazareth
13. Doop van Jezus
14. Predeking van Jezus
15. Barmhartige Samaritaan

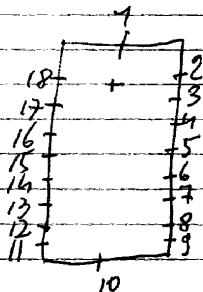

- I6. Vermenigvuldeging van broden en vissen
- I7. ~~Boefvaardige~~ Maria Magdalena
- I8. Jezus in de hof van Olijve

LA LOUVRIERE-La Croyère, H. Hart van Jezuskerk

R.
1967. DE BUCK, nr. Itot I 2

1. L. Petrus
M. Kristus
R. Paulus
2. Ephren
3. Lutgardis
4. Johannes Chrysostomos, get. R. De Buck
5. Anna-Maria-Taigi
6. L. Sergius
~~XXXXXXXXXXXXXXXXXXXX~~
7. L. Paus Johannes XXIII
M. Jozef
R. Pater Damiaan
8. Joris
9. Norbertus
10. Thomas Mores
11. Benediktus, get. De Buck, 1967
12. O. L. V. van de drie-eenheid

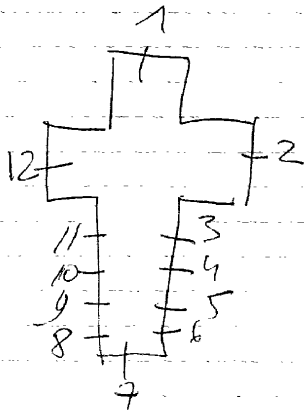

LA BRUYERE-Rhisnes, St. Didierkerk

1906. BARDENHEWER, nr. 4-6-II-12-13-14

1876. S. COUCKE, nr. 1-2-3-5-15

nr. 7

C. Ganton-Defoin nr. 8-9-10

1-2. Beschilderd glas-in-lood met ornamenten.

3. H. Hart van Jezus

4. Martinus gewijdt tot bisschop, get. B. Bardenhewer, 1906

5. Jozef met Jezuskind, get. S. Coucke, 1876

6. Jezus en de Samaritaanse vrouw

7. Engel met anker = hoop, 1892

8. Petrus

9. Laatste avondmaal

10. Paulus

11. Theresia van Lisieux

12. H. Familie, 1907

13. Jezus met 4 adellijke kinderen, 1885

14. Elisabeth, 1906

15. O.L.V. onbevlekt

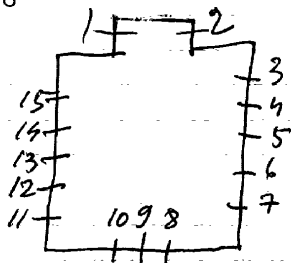

Bibliografie:

ANTWERPEN, Stadsarchief - reklamedruksels, nr. 322 (1880-1930)
18-999bis = nr. I-2-3-5-15

Lori Van Biervliet, Atelier S. Coucke en zonen, zie:
Biekorf, 1984, p. II5 = nr. I-2-3-5-15

LA LOUVRIERE, St. Antoniuskerk (Bouvy)

I.D.L.V.

2.H.Hart van Jezus

3.Jozef

4.Franciscus drijft de duivel uit

5.Het gebed tot Franciscus, 1920

6.Franciscus predikt tegen de vissen

7.O.L.V. met kind Jezus verschijnen aan Franciscus

8.Het wonder van het brood

9.Zegening met het wonderbare brood

10.Het mirakel met de ezel

11.De genezing van het verbrande kind

12.Bedevaarders aanroepen Antonius

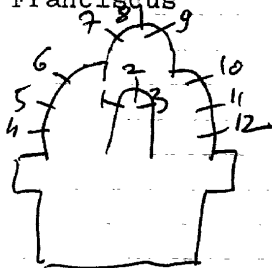

Carpet herstelde in 1976

LA LOUVRIERE-Trivieres, oud-gemeentehuis

Crickx

Alle ramen zijn versierd met glas-in-lood-voorzetramen
(niets bijzonders)

1905 Stalins Janssens

- 1. L. Anna
R. Elisabeth
- 2. Boodschap aan Maria
- 3. L. Josef
R. Alicia

~~Troegschyn van Stalins Janssens~~

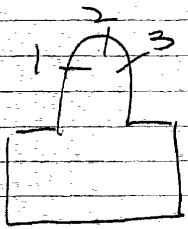

gebouwen afgebroken

lanaken

LANAKEN, Gemeentehuis

1968, H. Wauters

1^o verdieping - grote hal:

Glas in beton met de motieven van "Man - vrouw - kinderen"

Bibliografie:

Katalogus - tentoonstelling De Sirkel-Mortsel, 1968.

VLAANDEREN - nr. II7, blz. 46

De Autotoerist - 23 jg. nr. 16 - 23-7-1970.

LANAKEN, St. Ursulakerk

1904, STAINS JANSSENS: nr. 9-13-91.

1868 ~~CAPRONNIE~~: nr. 10-11-12.1864-89, J. Fr. PLUYS: nr. 6-8-14-15. + 7
nr. 1 tot 5-16 tot 20.

1. L. Lambaldus
1. M. Gertrudis van Nijvel
- R. M. Oda
- R. Lambertus
2. L. Theodardus
- L. M. Lucia
- R. M. Agathe
- R. Anandus
3. L. Mozulnus
- L. M. Barbara
- R. M. Katerina
- R. Gondulfus
4. L. Maternus
- L. M. Agnes
- R. M. Cunera
- R. Servatius
5. L. Johannes Agnus
- L. M. Gertrudis
- R. M. Helena
- R. Georgius
6. L. Andreas
- R. Bernardus. 1889, J. Fr. pluys
7. Ton: Monstrans met 2 wierokende engelen
- L. Melada. 1875/ misshien Pluys
- L. M. Thomas
- R. M. Norbertus
- R. Karolus Borromeus
8. O. J. V. Heme'vaart, J. Fr. Pluys
9. B. L. Eva van Legia
- R. Thema Advini
- O. L. Bonaventura
- R. Juliane
10. B. V. Lucas
- R. Cecilia

Kasteel van Rijkel - Prov. centrum - erfgoed
Dr. Van Leeuwenstraat 23
Borgloon - Rijkel
fotografisch materiaal

- I0. O. I. Elisabeth
R. Petrus
II. P. J. Melnia
R. Bernardus
O. L. Wernerus. 1866
R. Theresia
I2. R. J. Johannes Baptista
R. Henrikus
O. J. Jozef. 1864
R. Leonoldus
I3. P. Norbertus
R. Clara
O. J. Anacleetus
R. Lutgardis
I4. Pauselijke zegen. J. Fr. Pluys
I5. J. Michael
I6. J. Antonius. 1864, J. Fr. Pluys
I. M. Penius
I. M. Itte
R. M. Reges
R. Evernardus
I7. J. Trudo
I. M. Landrada
R. M. Amelberna
R. Amor
I8. J. Hubertus
I. M. Aldetrudis
R. M. Madelherga
R. Floribertus
I9. J. Willebrordus
L. M. Harlindis
R. M. Relindis
R. Romifasius
20. J. Albertus
R. M. Christina

20. R. M. Dymfne
 R. Gerlaeus
 21. L. David
 M. Gregorius
 R. Cecilia

Bibliografie:

Bulletin des commissions royales des monuments:
 1904, blz. 72-nr. 91.

De Belgische illustratie: 1873-74, nr. 17-ran: 14-15.

**Catalogue de la collection de cartons de vitraux peints de la
 succession de J. B. Capronnier à Bruxelles, 1892, blz. 68-nr. 10-11-12.**

Revue de l'art chrétien, 1905, p. 215 = n. 9-13-21

*Foto repertorium v/h. meubilair v/d. Belg. Bedehuisen, Prov.
 Limburg, Kanton Maasmechelen, 1972, p. 17 = n. 10-11-12*

du Plessis 1866 = nr. 10-11-12
de wapenschilden maakte?

nr. 22 = boogveld met 3 adellijke wapens
met 4 wapen(schildering)
gans het raam

Sakristie:

23. O.L.V. koningin

24. Kind Jezus

25. De goede herder

(Styl L. Pluys)

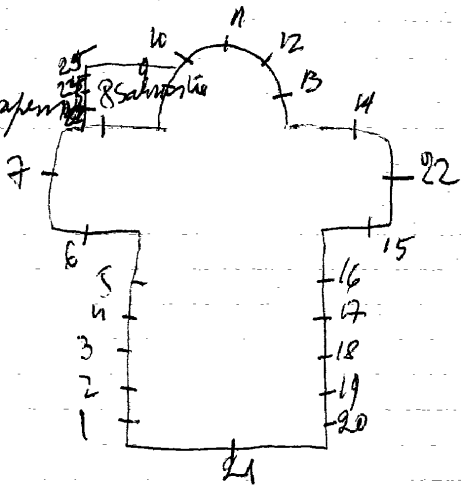

LANAKEN, St. Martinuskerk

1991. Penders, nr. Itot6-8tot13
Meersman, nr. 7

Itot6. Taferelen uit het leven van St. Martinus,
get. F. Penders, nr. Itot6 Neerharen

7. Glas-in-beton (bestaande uit kleine blokjes-decoratief)

8tot13. Taferelen uit het openbaar leven van Kristus met
kruisdood op lalvarie, get. F. Penders, 1991, Neerharen

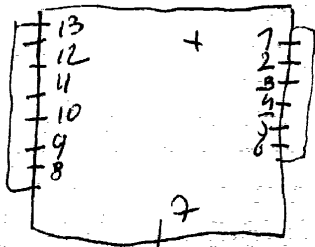

LANAKEN, O.L.V. kapel, hoek: Pannestraat en Pastoorlindenstr.

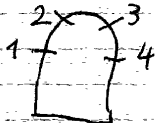

- 1. Jozef
- 2. Lodewijk van Frankeijk
- 3. H. Hart van Jezus, get. Atelier F; ; ; ; ; Ver.....
- 4. O.L.V. met kind

Glasramen in zeer slechte toestand - 2004

LANAKEN, Broeders van O.L.V.v. Barmhartigheid
Koning Albertlaan 112

lanaken

Glas-in-lood met motieven in wapenschildvorm.

1. Roos
2. Zonnebloem
3. A.M.
4. S.J.
5. Distel
6. Lelie

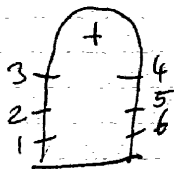

LANAKEN, Grauwzusters-Franciscanessen, St. Barbarakliniek
Bessemerstraat 388

1. Licht en vogels

2. Genesis-thema's. Zon, licht, vogels

(dekoratief glas-in-lood zonder schildering met edel
antiek glas en verschillende loodbreedten).

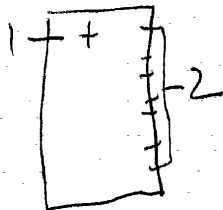

L.A.N.A.K.E.N
GELLIK, E. Z. v/d. H. Jozef - kindertehuis St. Augustinus
Biesweg 14

Bilsen

Kapel:

1. B. H. Drievuldigheid

0. St. Augustinus aanschouwd het engelkindje (kindje Jesus vulde een putje met water afkomstig uit de zee).

2. B. Laat de kinderen tot mij komen.

L. Jozef (roosvens ter)

R. O. L. V.

Ingang van het kindertehuis:

3. Spelende meisjes

4. Spelende jongens

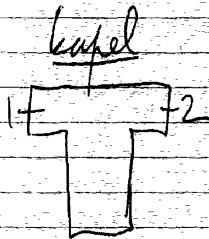

1971. Jos KNAEPEN, nr. 23-24.

1927. *Osterath* nr. 1 tot 17-20-21-22-26 tot 29.

1947. nr. 18-19-25.

1. Hoedschap aan O.L.V. *1922-1943*
2. Verloving Jozef en Maria *1943*
3. Bezoek Maria-Elisabeth *1943*
4. Opdracht in de tempel *1943*
5. Glas in lood met beschilderde ornamenten. *1922*
6. Aanbidding der herders *1924*
7. Kalvarie (1914-1918)
8. Verrijzenis v. Kristus *1971*
9. Glas in lood met beschilderde ornamenten. *1922*
10. Jezus en de Samaritaanse vrouw *1923*
11. Kristus schenkt de sleutels *1943* der H.Kerk aan Petrus.
12. Maria Magdalena bij Jezus
13. Bruiloft van Cana *1943*
14. Pinksteren *1943*
15. Lutgerdis
16. Franciscus van Assisi
17. Theresia van Lisieux, 1927.
18. Bernardus, 1947.
19. Elisabeth, 1947.
20. Laurentius *1944*
21. Kristus Koning *1944*
22. Lambertus *1944*
23. Jan de dooper
24. H. Geest, get. J. Knaepen, 1971-Borgloon
25. Johannes Bosco, 1947
26. Ferdinandus *1926*
27. Gerardus Majella *1926*
28. Jozef *1926*
29. Laatste Avondmaal *1944*

Bibliografie:

Bulletin des commissions royales des arts et des monuments
1920, blz. 92 = (Osterrath) I ream = nr. 7 ?

Hege, Musée d'art religieux et d'art
Mozan = ontwerp tekeningen

nr. 1-5-14-15-16-20-21-22-
27-28-29-15-4-
notat 13-6-8

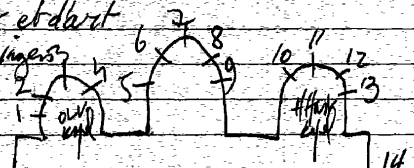

Reklame d'uitwissel atelie, Osterrath

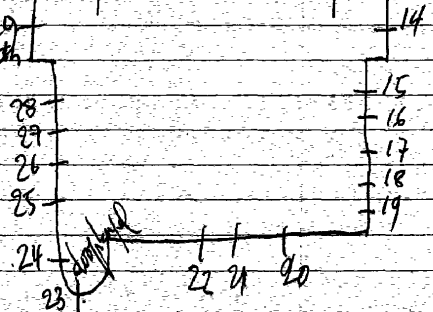

LANAKEN-Kesselt, St. Michielskerk

KESSELT-VELDWEZELT

Crespin-Crickx, nr. Itot6

1. Egidius, get. Crespin-Crickx
2. Anna, get. Crespin-Crickx
3. Isidorus, get. Crespin-Crickx
4. Theresia van Lisieux, get. Crespin-Crickx
5. Michael, get. Crespin-Crickx
6. Jozef, get. Crespin-Crickx

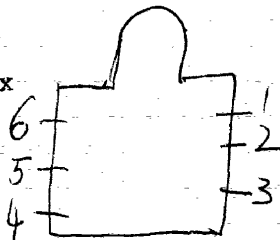

LANAKEN

NEERHAREN, St. Lambertuskerk

bechelen aan de
muur

1878 DOBBELAERE

1992 Penders nr 7-8-12-14

1. Jozef omringd door 4 engelen

2. Kalvarie

3. Lambertus omringd door 4 engelen

4. Doop van Kristus

5. Kruisbeeld

6. Medaillon onzichtbaar wegens de afscherming.

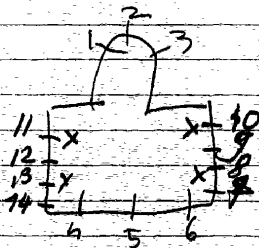

Bibliografie:

Bulletin des commissions royales des arts et des monuments

1878, blz. 249 = nr. I-2-3.

Glashelder VVG. 1992, nr. 7 tot 14 = F. PENDER'S



7 tot I4. Beschilderd glas-in-lood met in nr. 7-9-I2-I4 een
adelijk wapenschild in het bovenste paneel.
Gerestaureerd door Penders Felicien, 1992

LANAKEN, Smeermaas, St. Jozefkerk

kechelen aan de maas

1957. RDM. FLORIS

n. 1 tot 17

I Het doopsel

1 tot 17. Decoraief glas-in-lood, zonder matieren
geen schildering, alleen volle kleuren

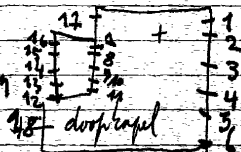

Bibliografie:

V.A.B. gids 1966, blz. 450 - nr. 1

LANAKEN-Rekem, St. Pieterskerk of museumkerk

1925.

1. Glas-in-lood met beschilderde medaillons
2. Jan de dooper
3. Petrus
4. Petronella

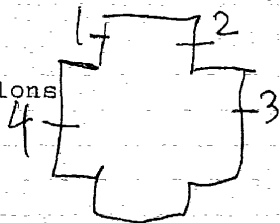

hersteld in 1993 door D.Theys

1979. Deinsbergen, nr. I-2-5-20 tot 24
1965. W. Van Roosmalen, nr. 3
1956. Wildschut, nr. 4-14-15-16 = ontw.
1956. Yperman, nr. 14-15-16
1964. Ch. Eyck, nr. 11-12-13-17-18-19-26-27

1. B. Paulus, 1979
O. taf. onthoofding van Paulus
2. B. Petrus, 1979
O. taf. Dood van Petrus
3. Boodschap aan Maria, get. W. Van Roosmalen, 1965
4. M. O.L.V. koningin
errond: B. Boodschap aan Maria
Maria bezoekt Elisabeth
Dood van Maria
Tenhemel opneming van Maria
O. Geboorte van Jezus
Adelrijk wapenschild
Aanbidding van herders en koningen

5. Kristuskop, get. Beinsbergen, 1980
- 6.
- 7.
- 8.
- 9.
- 10.
11. Ark van Noë, get. Ch. Eyck, 1964
12. Doopsel van Jezus, get. Ch. Eyck, 1964
13. Doop van Jezus, get. Ch. Eyck, get. 1964
14. B. Symbool Johannes
M. Symbool Lucas, 1956
O. Vier apostelen
15. B. Kristus Koning
O. Vier apostelen, 1956
16. Symbool Mattheus
M. Symbool ~~Mattheus~~ Marcus
O. Vier apostelen, 1956
17. Zingende engelen
18. Cecilia, Ch. Eyck
19. Zingende engelen

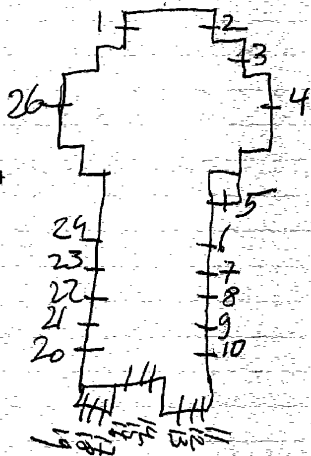

20. Barbara, 1993

21. Gerardus Majella, 1992

22. Johannes, get. Beinsbergen, 1991

23. Franciscus v. Assisi, 1992

24. Petronella, 1991

25. L.R. I8taferelen over het leven van Gobert d'Asprimont

M. Gobert d'Asprimont, 1964

27. Geboorte van Jezus, get. ch. Eyck, 1964

Bibliografie

Het belang van Limburg, 3-3-1978, p. 9=nr. 5-6-7

18. Luduvicus-Marie

19. Top: IO geboden

L. Isaias

R. Jeremias

20. Top: boot -AV

L. Paulus

R. Philipus

21. Top: Leeuw-Marc

L. Jacobus

R. Matthias-Simon

22. Top: Os-Lucas

L. Jacobus de jongere

R. Thadeus

23. Vas Honorabil

24. Toren van David

25. Portus Concluvus

26. Ivoren toren

27. Geestelijk vat

28. Lambertus, get. Jos Knaepen, 1980, Borgloon

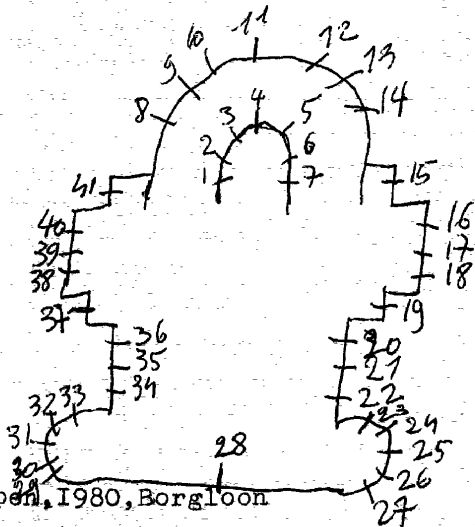

LANAKEN-Veltwezel, St. Lambertuskerk

1952. L. Asperslag, nr. II tot 27-29 tot 4 I

1980. Knaepen, nr. 28

1. Dop van Jezus of / Doopsel

2. Pinksteren / Vormsel

3. De verloren zoon / Biecht

4. Emmausgangers / Eucharistie

5. Barmhartige Samaritaan / H. Olie

6. Jezus geeft de sleutels der H. Kerk aan Petrus / Priesteresc

7. Adam en Eva / Huwelijk

8. Engel Principatus

9. Engel Virtutes

10. Engel Seraphin

11. Engel Throni

12. Engel Cherubin

13. Engel Domnationes

14. Engel Potestates

15. Engel Archangeli

16. Helena

17. O. L. V. Koningin

Alle hoge boven lichtramen die voorkomen in dit kerkgebouw zijn versiert met glas-in-lood met grisailleschildering en zilverageel. ± 40 ramen.

Het koor is nog versiert met muurschilderingen: L. offer van Isaak en Abraham. R. Het misoffer.

Het koorabsis met mosaïken - 12 lammeren
(Bijzantijnse opvatting)

In de dwarsbeuk werden muurschilderingen overschilderd.

29. Schepping van water en vogels
30. Het lam Gods met de stromen van het paradijs
31. Ark van Noe. Gods hand, duif en het groene hout
32. Het verbrandend vuur-Phenickx
33. Vissen - watervat
34. Top:Engel "M"
L. Mattheus
R. Bartholomeus
35. Top:Arend
L. Thomas
R. Johannes
36. Top:zeilboot
L. Petrus
R. Paulus
37. 2 profetten
38. Servaas
39. Lambertus, 1952
40. Leonardus, get. Lou Asperslag
41. Engel Angeli

LANAKEN-Veltwezel, Kapel van het H. Sakrament, Omstraat 31
1954. nr. Itot4

1. L. Elisabeth
R. Edel dame
2. Helena
3. Gotfried van Amiens
4. Mattheus
Petrus

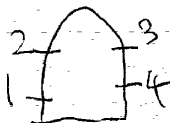

1959.F.STELS, nr. Itot8

1. Trudo, get. F. Stels, 1959.

2. O.L.V., gett " " "

3. Amandus

4. Agatha, get. F. Stels, 1962.

5. Hubertus, get. " "

6. Lambertus, get. " "

7. Wivina, get. " "

8. Gertrudis van Nijvel, get. F. Stels, 1962.

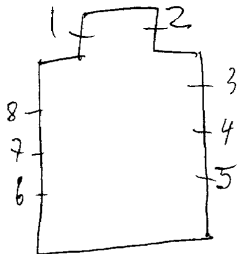

Bibliografie:

Vlaanderen, blz 38 - nr. 117. = nr. Itot8.

Catalogus Retrospectieve A. Stels - 1980 Tienen Stedelijk museum, nr. Itot8
Foto repertorium v/h. meubilair v/d. Belg. Bedehuisen, Prov.
Brabant, Kanton Landen, 1980, P. 32 = nr. Itot8

LANDEN -
OVERWINDEN, St. Aldegondiskerk

landen

1927. JET Guiche nr. 1-3-6-8-9.
Osterrath nr. 2-4-5-7.

1. Offer van Melchisedeck, 1927.
2. Offer van Abraham en Isaak
3. Aldegondis, 1927
4. H. Familie
5. Isidoor
6. Jan de dooper
7. Franciscus
8. Hemelvaart van O.L.V. 1927.
9. H. Theresia van het kind Jezus, 1927.

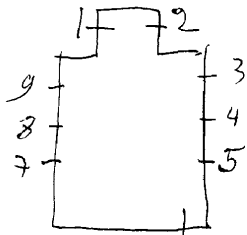

liege, musee d'art religieux et d'art mosan = ontwerp tekening = nr. 2
Brambrant, aers. Bernyterre - desmet, nr. 1-3-6-8-9
te glasramen uit 1927 zijn zeer mooi
ontwerptekeningen

1. Credo et veritas
 2. Ego et vita
 3. Lodewijk
 4. Norbertus, 1919
 5. Engel Michael
 6. Quirinus
 7. Ego sum via
 8. Eriilius
 9. H. Hart van Jezus
 10. Celiva, 1933.
- (kleine medaillons gevat in glas-in lood).
11. Johannes ev.
 12. Jozef
 13. Johannes de dooper
 14. O.L.V.
 15. Jeanne d'arck
 16. Maria
 17. Engel Michael
 18. Jozef
 19. Paula
 20. In memoriam "E. H. D. Pellenberg"
 21. " " E. H. P. Schools
 22. " " E. H. Beygaerden
 23. " " Margaerite Marze
 24. " " Albert Charlier
 25. " " Richard Wagemans
 26. " " Fam. Wagemans-Scheepers
 27. Apollonia
 28. Norbertus
 29. AUGUSTINUS
 30. LUCAS
 31. ANTONIUS

Er zijn vele
glazeniers aan
het werk geweest

1-2-7
6-8-9-10

32. Antonius met het kind
33. O.L.V.
34. Theresia
35. Franciscus
36. O.L.V.
37. Eugenia, 1961.

1919. CHARLIER, nr. 3-4-5-II tot 34 (misschien vader en zoon)
1961. nr. 36-35-37
1933. nr. 6-8-9-10, 10
nr. 1-2-7

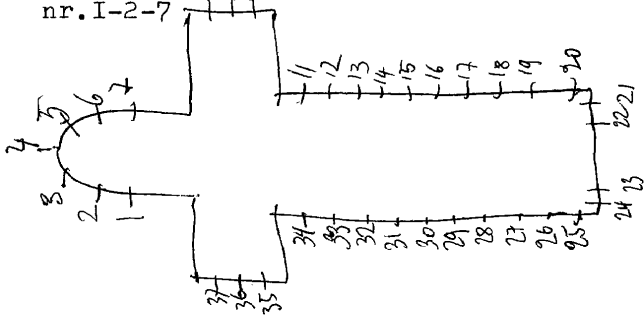

Bibliografie:

MAES, Leuven's brandglas, p. 152 = nr. 3-4-5-II tot
Foto repertorium v/h. menhilaan v/d Belg. Bedehuisen
Prot. Brabant, Kanton Landen, 1980, p. 25 = nr 4

LANDEN, St. Gertrudiskerk

1890. A. Verhaegen, nr. 1

1991. E. Dehairs, nr. 2-3

1946. nr. 4

2000. L. Kooreman, nr. 5

*4 gemaakt door een Engel
of kerse glazenier*

I. Roosvenster L. God de zoon
M. God de Vader
R. God de H. Geest

L. B. Geboorte van Jezus

M. Maria bezoekt Elisabeth

O. Boederschap aan Maria

M. B. God de vader *omringeld door 4 engelen*

M. Gertrudis als stichteres met volgelingen

O. Engel

M. Wijding van Gertrudis

O. Stichting van de gemeenschap

R. B. Dood van Jozef

M. H. Familie te Nazareth

O. Huwelijk van Maria met Jozef

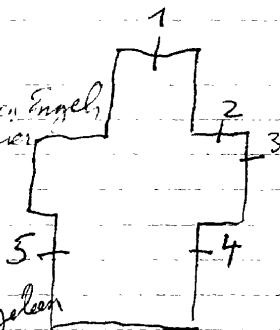

2. Mijter, boek en muis, de attributen van St. Gertrudis; 1989

3. L. - Pepijn van Landen met Itta (alle onderwerpen werden

- St. Gertrudis van Landen (in medaillonvorm uitgebeeld)

- Mirakel der kaarsen

- Begga en Angsegius

R. - Pepijn van Herstal

Zie: documentatie

- Karel Martel

- Pepijn de Korte

- Karel de Grote

4. B. Petrik en Gertrudis

M. Bebrijing door het Ierse leger (Jrsh-Gards)

R. Vinding der kerkklokken 1946

5. B. OLV. van Scherpenheuvel

M. Op weg naar Scherpenheuvel

O. St. Gertrudiskerk en veldkapel = vertrek van de voetgange.

bedevaart St. Gertrudis, 1650-2000

LANDEN-Walshoutem, St. Lambertuskerk

1976. J.P. De Vynck=ontw./Vic. Bauwers=uitv., nr. I-2

Het zijn glasraamkundige versieringen rond de deuropeningen.

1. B. Lambertus, get. J.P. De Vynck=ontw./Vic. Lauwers=uitv.

L. Landbouw (korenhalmen, wiel, spade, sikkel)

R. Priester rond de kudde of de goede herder.

2. L. Kristus aan het kruis.

R. Vruchten van de landbouw of de geest.

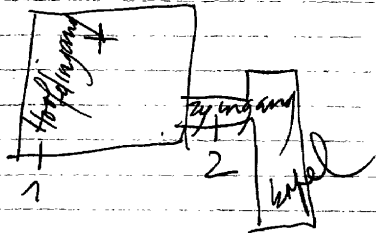

LANDEN, E.Z.v. Maria - kloosterplein I

Handen

1936 Oosterrath = ornamentale versieringen

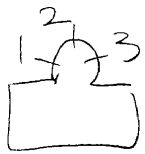

- 1. Theresia
- 2. O.L.V. onbevlekt
- 3. Gertrudis

Er zijn 12 ramen met beschilderd glas in lood met ornamenten.

liege, musee d'art religieux et d'art mosan = ontwerp tekeningen
ornamentale versieringen

LANDEB-Attenhove, St. Pietersbandenkerk

1897. L. Pluys, nr. Itot9 + I4 glas-in-loodramen met ornametale schilderijen.

1. Iestas, get. L. Pluys, 1897
2. O.L.V. koningin, get. L. Pluys, 1897
3. Ingeborg, get. L. Pluys, 1897
4. H. Familie, get. L. Pluys, 1897
5. O.L.V. verschijnt aan Bernardette te Lourdes, 1897
6. Antonius wonder met de ezel
7. Bisschop met zwaard in de hand
8. Damastgordijn als versiering
9. St. Jan Berchmans
- 10 tot 23. Glas-in-lood met ornamentale versieringen

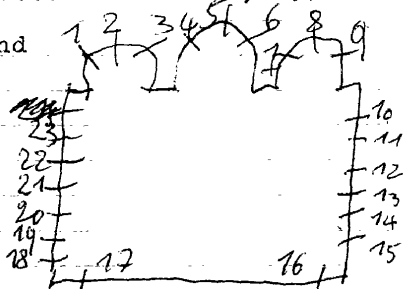

LANDEN, Wange, St. Jan de doperkerk

nr. ItotI8

1. Rochus
2. H. Hart van Jezus
3. Joris
4. Jozef
5. Kristus Koning
6. Jan de doper
7. Antonius
8. Kindje Jezus van Praag
9. Bernardette
10. Theresia van Lisieux
11. O.L.V. van Lourdes
12. Lucia
13. Kelk met hostie gevat glas-in-lood
14. H. Hart van Maria
15. Lam Gods gevat glas-in-lood
16. Barbara
17. O.L.V. van bijstand
18. Agatha

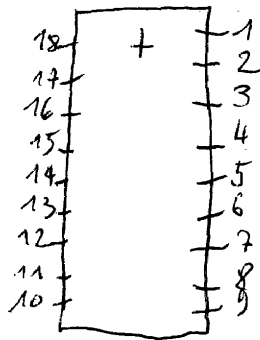

LANDEN-Waasmont, St. Pancratiuskerk

1. O.L.V. van smarten
2. Jezus kruisdood
3. Johannes, 1903



LANDEN-Wezeren, St. Amanduskerk

1919. nr. I

Crickx (voerde ~~verschillende~~ herstellingen uit).

I.O.L.V.

1. Kalvarieberg, 1919

3. Johannes

Toegeschreven aan Santon

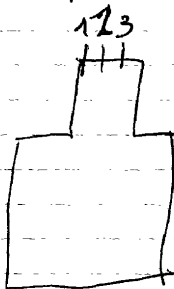

LANDEN-Walsbets, St. Jan de doperkerk

1934. Joep Nicolas, nr. Itot7

1947. R. Daniels, nr. 8-9-10

1. L. Clemens.

R. Laurentius, get. J. Nivolas, 1933.

2. Symbolen v/d. Drievuldigheid (rond raampje)

3. Aanbidding van het lam, get. J. Nicolas, 1934, Roermond.

4. L. Ludovicus

R. Gozef, get. J. Nicolas, 1933

5. B. L. Engel

M. H. Hart van Jezus verschijnt aan

R. Engel

O. L. Lodewijk van Monfort

R. Margaretha Maria è Lacoque

6. (motieven gevat in glas-in-lood die voorheen - oorspronkelijk een groot geheel vormde).

Man zittend op een troon omringd door heiligen.
Heilige helpt noodlijdende mensenk

6. (vervolg)

Profeet Elies? zittend tussen wilde dieren.

Onthoofding van Johannes

7. Blasius

8. Doop van Jezus

9. Theresia van Avila, get. R. Daniels, 1947, Sint-Truiden

10. Boodschap aan Maria, get. R. Daniels, 1947, Sint-Truiden

Bibliografie:

V.A.B. Gids, 1966, p. 822 = nr. 1 tot 10

R. Daniels Brief 29-7-1990, nr. 10.

Foto repertoire MM v/h, neublaire

v/d. Belg. Bede huizen, Prov. Brabant

kantoor landen, 1980, nr. 1 tot 10

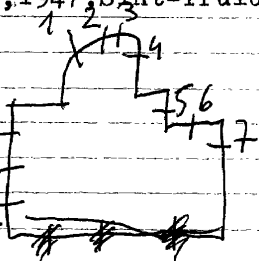

1967. F. STELS, nr. 1 tot 19.
1953. J. HERMANS, nr. 20 tot 23

Er kunnen nog vele nummers komen

1. Kristus voor Pilatus
2. Geseling
3. Verrad van Judas
4. Jezus geneest een zieke
5. Jezus, de kindervriend
6. Wie de I^osteen werpt, get.
F. Stels,
7. Verloren zoon
8. De verlosser
9. Boetvaardige Maria Magdalena
10. Jezus verjaagd de kooplieden
uit de tempel, get. F. Stels, 1967.
11. O. L. v. v. Lisieux, get. F. Stels
12. Stigmatisering van Franciscus.
13. De zaaier
14. Bruiloft van Cana
15. Bekoring door de duivel
16. Doop van Kristus
17. Verugvinding in de tempel
18. Jezus onderwijst in de tempel
19. Ondracht in de tempel
20. Aanbidding der herders
21. Geboorte van Jezus, get. J. Hermans, 1955
22. Aanbidding der koningen
23. Boodschap, get. J. Hermans, 1953.

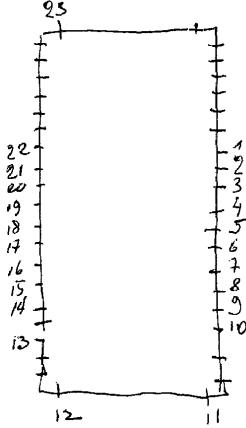

Bibliografie:

VLAANDEREN, II7, blz. 38 = nr. 1 tot 19.

Catalogo Retrospectieve A. Stels, 1980 Tronen Stedelijk museum n. 1 tot 19
Foto repertorium v/h. meubilair v/d. Belg. Bedchamber
Prov. Brabant, Kanton Lanen, 1980, P 27 = n. 1 tot 23

LANDEN-Neerlanden, St. Aldegondiskerk

(medaillons gevat in glas-in-lood)

- I. Lam Gods, 1907
2. Opschrift, 1899
3. J.S. 1905
4. H. Hart
5. Kelk met hostie, 1908
6. 7. gewoon glas-in-lood
8. Offertafel met broden
9. Vlamme hart
10. "M" monogram, 1907
11. Opschrift
12. Monstrans, 1893

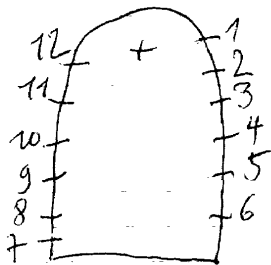

LANGEMARK-POELKAPELLE

lefer

BIKSCHOTE, St. Andreaaskerk

~~LANGEMARK~~

1924. PEENE-DE LODDER

I.O.L.V.v/d.vrede vereerd door: L. biddende soldaat 1925
R. biddende moeder, get. Peene-De Lodde

- 2. Vlucht naar Egypte, get. J. Peene-De Lodder
- 3. H. Familie, get. Peene-De Lodder
- 4. Terugkeer naar Israel, get. Peene-De Lodder

1924

5. L. Engel met gemeente wapen

M. God de zoon 1925

R. Pastoor

6. B. God de vader en H. Geest

O. L. God de zoon: 1927

R. Jan de doper

7. (roosvenstertje) die engelen

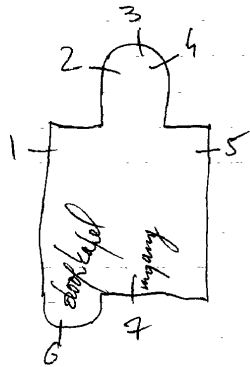

Bibliografie:

Archief van het bisdom Brugge, bundel II = nr. Itot6

Catalogue general par numeros d'ordre des cartons pour vitraux

3I45 = nr.2

3I46 = nr.3

3I47 = nr.4

3I55 = nr.5

3I56 = nr.1

3476 = nr.6

LANGEMARK-POELKAPELLE.
BIKSCHOTE, E. Z. Vyan Maria van Pittem - Bikschootestraat 107

lepen

L922.J.DOBBELAERE

I.L.O.L.V.

- R. Leo, get. J. Dobbelaere, 1922.
- 2. Boodschap aan O.L.V., get. J. Dobbelaere, 1922
- 3. L. Paulus
R. Andreas, get. J. Dobbelaere, 1922

N.B. Deze namen zijn waarschijnlijk de laatste die J. Dobbelaere gemaakt heeft.

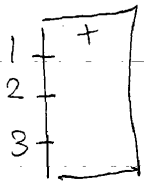

Bibliografie:

- Catalogue general par numeros d'ordre des cartons pour vitraux
- 3074 = nr. 2
 - 3075 = nr. 3
 - 3076 = nr. 3
 - 3077 = nr. I

LANGEMARK, St. Juliaankerk

leper

1942. Van Walleghem C.

1. O.L.V. van Lourdes verschijnt aan Bernardette, get. C. Van Walleghem.

2. Top: Jezuskind

L. Eva

R. O.L.V. Middelaars, get. C. Van Walleghem

3. Top: Pelikaan

H. Drievuldigheid.

4. Top: Kristus met de doornekroon

L. Verlossende Kristus

R. Adam, get. C. Van Walleghem, 1942

5. H. Juliaan omringd door de dieren.

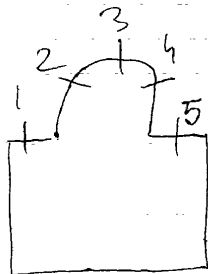

Bibliografie:

Europa, nr. 2-1957, blz. 34-43.

LANGEMARK, (madonna), O.L.V. onbevlekt ontvangeniskerk

kefer

1963. R. Van de Weghe

I. L. Adelijk wapen

M. O. L. V. hemelvaart

R. Adelijk wapen

2. L. Bisschoppelijk wapen

M. Boodschap aan O. L. V., get. R. Van de Weghe

R. Pauselijk wapen

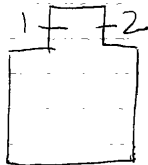

leper

LANGEMARK, St. Paulus bekeringkerk

1928. Peene-De Lodder

1. Gedachtenisraam: 1914-1918.

C.L.V.v/d. Rozenkrans bij een soldaat; ooringd door:
Johannes - Petrus - Lucia

2. Emaatsgangers

3. Kalvarie

4. Offer van Abraham

5. Roeping van Paulus, 1928.

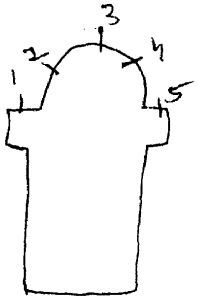

1. Koning, Martinus en volgeling aan tafel
2. Dood van Martinus
3. Kloosterling knielt voor Martinus
4. Martinus zegent het volk
5. Martinus deelt zijn mandel
6. Roeping van Martinus
7. Genezing van een kloosterling
8. Bouw van een klooster
9. Genezing van een kind
10. Eucharistieviering

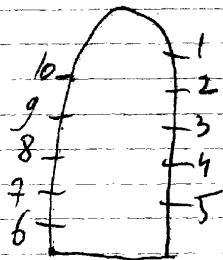

LAROCHE-Mierchamps, St. Lambertuskerk

ux

Hizette-Crickx, nr. I-2

1. Geboorte van Jezus, get. Hizette-Crickx
2. Kalvarie, get. Hizette-Crickx

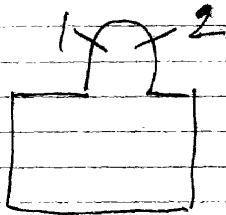

nr. I-2-II (nu verwerkte bestaande fragm.
1986.CARPET=uitv./Londot=ontw., nr. I tot IO-12 tot I~~3~~

I. Elisabeth (fragment van het bestaande raam, met decoratie
glas-in-lood verwerkt).

2. Augustinus (idem)

II. Doop van Jezus. (~~oude doopsfel~~) nu zonnecol

I tot IO-12 tot I~~3~~. Decoratief glas-in-lood, zonder schildering
of symbolen. Alleen vorm en kleur

dese glazenier beglansde eertijds alle zamen
de verwerkte Fragmenten bij de 2 koorramen
zijn ook van hem.

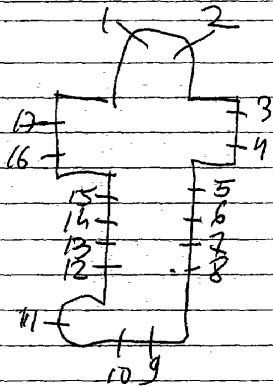

LAROCHE-Vecmont, S^y. Hubertuskerk

1911. H. HEYDEN, nr. 1-2

Hizette=ontw./Crickx=uitv., nr. 3-4

1. De roeping van Hubertus, 1911

1911

2. O.L.V. geeft de scapulier aan Simon Stock, get. H. Heyden,

3. L. Michael

R. Joris, get. Hizette-Crickx

4. L.O.L.V. onbevlekt

R. Jozef, get. Hizette-Crickx

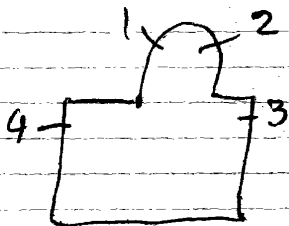

Repertoire Photographique du mobilier des
sanctuaires de Belgique, Prov. de Luxembourg,
Canton Carroche, 1975, p. 16 = nr. 1

LAROCHE, St. Niklaaskerk

1982 Londot, nr. Itot40 = ontwer / Carpet = lister

Itot40. Dekoratief glas-in-lood. Loodverdeling is tekening en vormgeving. Hevige kleuren. Loodverdeling heeft verschillende breedten.

monografie Londot, 1978 = nr. tot 40

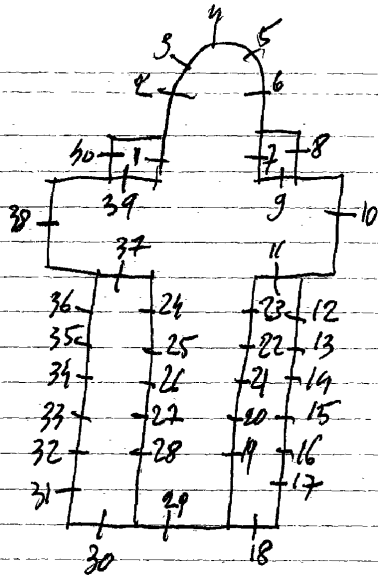

lux

LAROCHE-en-ANDENNE-Nisramont, St. Hubertuskerk

I986.CARPET,nr.Itot9

nr.Itot9.Dekoratief glas-in-lood in alle ramen - steeds hetzelfde motief.

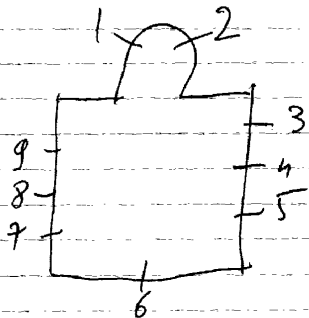

LAROCHE-Warempage, St. Antoniuskerk (of eglise de trois villes)

L.M.Londot, nr. ItotI2 1971

Verwerking met oorspronkelijke fragmenten van bestaande ramen. De aanpassing gebeurde in 1971, nr. I-2-3.

1. H. Hart van Jezus

2. St. Antonius met Jezuskind

3. Isidoor, get. L.M.Londot, 1971

4. Decoratief glas-in-lood met hevige en volle kleuren.

5 tot I2. Glas-in-lood met steeds wederkerend motief.

Bibliografie:

Zie: monografie L.M.Londot =nr. ItotI2

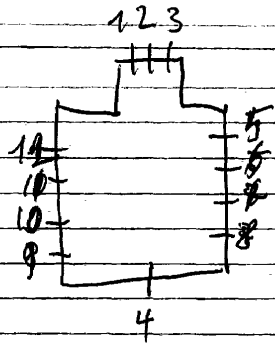

LAROCHE-en-ANDENNE-Hubermont, kerk

max

1986.CARPET,nr.I-2

nr.I-2.Dekoratief glas-in-lood zonder schildering of
symbolen.Zeer kleurrijk.



LASNE-Ohain(~~Waterloo~~), Ursulines - Chaussee de Louvain 565

Kerk O.L.V. van Argenteuil

nr. ItotI7

1. Jozef + wapenschild
2. Margaretha + wapenschild
3. Ludmilla
4. Hadelinus
5. L. wapenschild gevat in glas-in-lood
M. Cecilia
R. wapenschild gevat in glas-in-lood
6. H. Hart van Maria
7. L. wapenschild gevat in glas-in-lood
M. Ludovikus
R. wapenschild gevat in glas-in-lood
8. wapenschild
9. Deepwater
10. Pauw
11. Duif

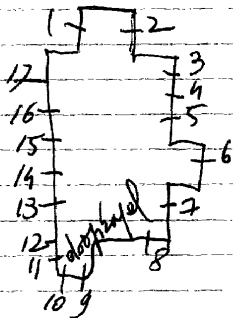

glasramen vermoedelijk van Colpaert 1977

I2.Ark

I3.wapenschild

I4.Antonius + wapenschild

I5.L.wapenschild gevat in glas-in-lood

M.Isabella

R.wapenschild gevat in glas-in-lood

I6.wapenschild

I7.wapenschild

LASNE-Plancenot, St. Katerinakerk

nr. I tot 7

Ede. Steyaert, nr. 8 tot 13-15 tot 20

nr. 14

1942.

nr. 21

I.2.6.7. Beschilderd glas-in-lood met ornamenten.

3. O.L.V. koningin

4. Kristus Koning

5. Johannes

8. Johannes Neponucece, get. Edw. Steyaert, Schaarbeek, Brussel

9. Franciscus

10. Johannes evangelist

11. Hubertus

12. Jan Bergmans

13. Benediktus

14. Augustinus

15. Katerina

16. O.L.V. van de rozenkrans

17. Cecilia

- 18. Karolus Borromeus
- 19. Lutgardis
- 20. Juliana
- 21. Doop van Jezus (doopkapel)

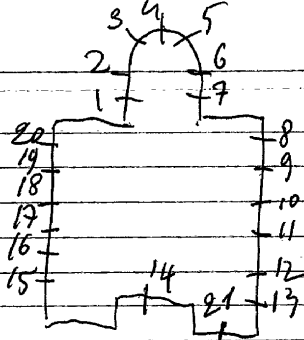

Bibliografie:

Diocesaine commissie van het aartsbisdom Mechelen, 1942: nr.

LASNE, Ransbecke, St. Jozefkerk

1935. Bonneaux, nr. I-2-3
 nr. 4 tot 13-15 tot 17-22-23-26 tot 29
 nr. 14
 Steyaert, nr. 21-25

1. OLV. van Lourdes
2. H. Hart van Jezus
3. Jozef
4. Bloedig offer van Jezus=kruisdood
5. Onbloedig offer van Jezus:keek en hostie
6. Huwelijk
7. Pelikaan
8. Kristoffel
9. Beschilderd glas-in-look met ornamenten
10. Zalig de treurende
11. Zalig de rechtvaardigen, Adelijk wapenschild
12. Lam Gods, adelijk wapenschilder
13. Zalig de zuivere van hart, adelijk wapenschild
14. OLV. vol van genade

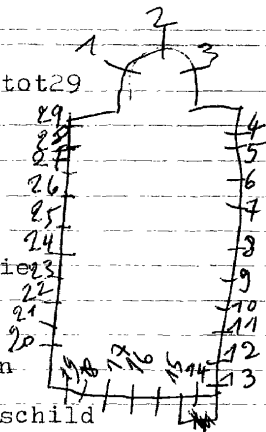

15. Vlammen
16. Kruis en twee ringen
17. Vlammen
18. 19. Twee adellijke wapenschilden
20. Beschilderd glas-in-lood met ornamenten
21. Jan de doper
22. Doopsel
23. Priesterschap
24. Beschilderd glas-in-lood met ornamenten
25. Teresia van Lisieux
26. Euchrastie
27. Zegening in de naam van Jezus
28. In de naam van de vrede
29. In naam van God en het vaderland

Patron in
Felic Wiesbauer
Rue Mont-Lassus
Ohain
Tel. 02-3517136

Diocesaine commissie van het aarsbisdom Mechelen, nr. I-2-3

Laroché-Mierchamps lux

— St. Lambertuskerk

afgewerkt

LASNE

\$

Waterloo

OHAIN, St. Etiennekerk

1871, J. B. Capronnier, nr. I-2

1. Karolus Borremeus:

2. Juliana, get. J. B. Capronnier, 1871.

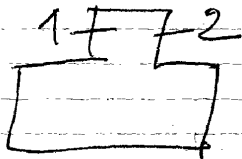

Bibliografie:

Catalogue de la collection de cartons de vitraux peints
de la succession de J. B. Capronnier à Bruxelles,
1892 = blz. 23 = nr. I-2

Bulletin des commissions royales des arts et des monuments
1870, blz. 359 = nr. I-2.

Repertoire photographique du mobilier des sanctuaires
de Belgique, Prov. de Brabant, Canton de Wavre, 1975, 764 = nr. 12

LASNE-CHAPELLE-SAINT-LAMBERT, St. Lambertuskerk

Rixensart

1872, (misschien wel van Pluys)

I.O.L.V. met kind, 1872.

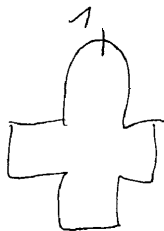

H. DOBBELAERE, nr. 4 tot 9-14-15-16-20 tot 25

J. Dobbelaere, nr. 1-2-3-10 tot 13-17-18-19.

- | | |
|------------------------------------|------|
| 1. Engel | 1890 |
| 2. O.L.V. | |
| 3. Engel | |
| 4. Beschilderd glas in lood | |
| 5. Gertrudis | 1884 |
| 6-7. Beschilderd glas in lood | |
| 8. Lutgardis | 1884 |
| 9-10. Beschilderd glas in lood | |
| 11. Katerina | 1889 |
| 12-13-14. Beschilderd glas in lood | |
| 15. Ludovikus | 1884 |
| 16-17. Beschilderd glas in lood | |
| 18. Mauricius | 1891 |
| 19-20. Beschilderd glas in lood | |
| 21. Henrikus | 1883 |
| 22. Beschilderd glas in lood | |
| 23. Engel | |
| 24. Karolus Borromeus | 1884 |
| 25. Engel | |

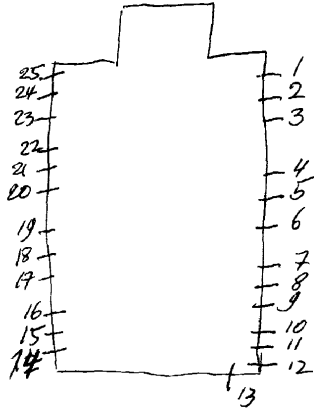

Bibliografie:

Catalogue general par numeros d'ordre des cartons pour vitraux

I770 = nr.2I

I782-I783-I784 = nr.I5

I785 = nr.8

I786 = nr.5

I835 = nr.I8

I876 = nr.2

I924 = nr.II

I987 = nr.24

1880. H. DOBBELAERE, nr. 5-6-7-24.

1925. PEENE-DE LODDER, nr. 1-2-3-9-10-11-13 tot 23-25 tot 28-30 tot 41.

1891. LADON, nr. 4-8-12-29.

1. Lam Gods
2. Pelikaan
3. Hostie
4. Bavo *1891*
5. O. L. V. onbevlekt *1880*
6. H. Hart van Jesus-Pelikaan *1879*
7. Jozef *1880*
8. Blasius *1891*
9. Water en wijn
10. Twee duifjes
11. Vis op drietand
12. Dood van Jozef *1891*
13. Wijnpers
14. Broden
15. Manna
16. Brandaltaar
17. Kerk der zegeningen.
18. Paaslam
19. Abels' offer
20. Distel
21. Broden en vissen
22. Twee herten
23. Vaten van Cana
24. Cecilia, 1880.
25. Heijelsvat
26. Palmnoten
27. Korenhalm
28. Vismanden
29. Kroning van O. L. V. *1891*
30. Druiventros
31. Konere slang
32. Arie den Verbond
33. Water uit de Rots
34. Onghedeseinde Broden

Bibliografie:

Biographie nationale, deel 33, p. 425 = w. 4-8-12-29

Catalogue general par numeros d'ordre des cartons pour vitraux

3179 = nr. I-2-3-9-10-11-13 tot 23-25 tot 28-30 tot 36.

3219 = nr. 37 tot 41.

54 = nr. 24

55 = nr. 6

Archief van het bisdom Brugge, bundel I6 = nr. 1 tot 41.

N.B. Al de ramen van Peene-De lodder zijn medaillons gevat in glas-in-lood en nog versierd met ornamenten.

- 35. Offer van Melchisedek
- 36. Boom des levens
- 37. Duif met lam
- 38. Duif met wereldbol
- 39. Vissen
- 40. Dolfijn
- 41. Drie ringen

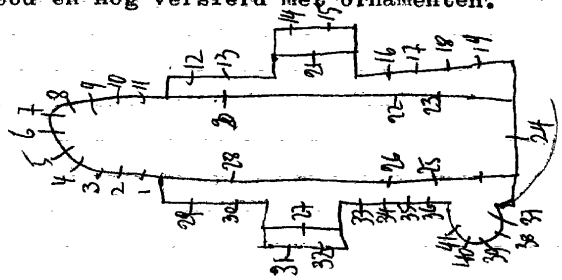

LEBBEKE-Denderbelle, St. Martinuskerk

Ganton-Defoin, nr. ItotII

1. Martinus deelt zijn mantel met een bedelaar
2. Emmausgangers
3. Paus Cornelius bezoekt een zieke
- 4 tot II. Glas-in-loodramen met een geschilderde boord.

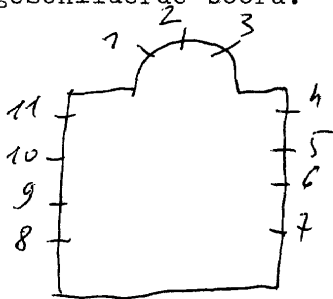

1. Boom des levens
2. Ark van Noë
3. Wonderbare rots
4. Kopere slang
5. Geselkolom
6. Doornekroon
7. Heilig bloed
8. Kruisboom

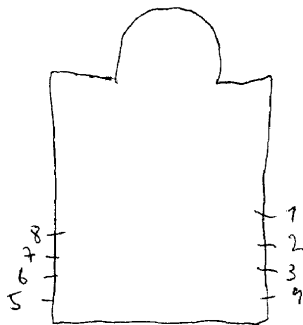

Kleine glasaampjes met weinig kunstwaarde + Er kunnen nog vele bykomen

LEBBEKE-
DENDERBELLE, St. Maartenkerk

1. St. Maarten snijdt zijn mantel in twee
2. Kristus bij de leerlingen van Emmaüs
3. Een paus zegent een zieke op zijn bed

Dendermonde

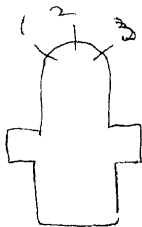

1902, LADON, nr. 7 tot 24.

1889. VERHAEGEN, nr. 1 tot 6.

1. I. Simons 1887
 M. Filippus
 R. Matheus
 2. I. Jacobus minor 1887
 M. Matheus
 R. Barthelomeus
 3. I. Anna
 M. Orhevlekte ontvingenis
 R. Joachim 1889
 4. I. Helena
 M. Mater Doloroza
 R. Jozef 1889
 5. I. Petrus
 M. Johannes 1892
 R. Jacobus meerdere
 6. I. Andreas 1892
 M. Thomas
 R. Paulus
 7. I. Boedscha n. van O. I. V. 1902
 8. Bezock van Maria aan Elisabeth. 1902
 9. Aanhidding der Herders. 1902
 10. Aanhidding der Koningen. 1902
 11. Ondracht in de tennel. 1902
 12. Vlucht naar Egypte. 1902
 12. M. Familie te Nazareth
 14. Jevens in de tennel. 1902
 15. Kruisdraging
 16. Kruisdraging
 17. Kruisdraging
 18. Dinksteren
 19. Kroning van O. I. V.
 20. Huwelijk van Anna met Joachim
 21. Geboorte van O. I. V. 1
 22. Opvoeding van O. I. V. van de kerk

23. Verschijning van O. I. V. om hier een

kerk te bouwen. — en nieuwe opgraving van de sluis

24. O. I. V. van Lebbeke, troosteres der bedrukten.

Fotografentour van v. h. Meublaire v.d. Bely. Beheersing
Muz. Oud. kerk. Sengelenpolder 1902, p. 12-19

Biographie Nationale, deel 33, p. 425 = n. 7 tot 24

Leuven Kadoc, nr 1 tot 6

Atelierboek Casier = nr 1 tot 6

BULLETIN DES METIERS D'ARTS: 2^e jg. okt. 1902
blz. 113. LADON

Jan Broeckaert, Geschiedenis van O. L. V. van

Lebbeke, 1908, Gent = blz. 55 = nr. 1 tot 6

blz. 60 = nr. 7 tot 14.

blz. 61 = nr. 15 tot 24.

H. Mortier herstelde in 1967

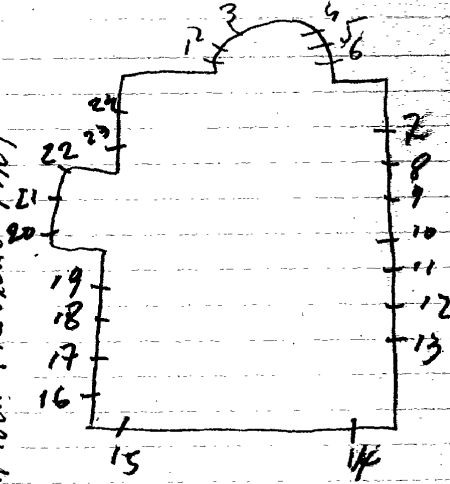

LEBBEKE-

WIEZE, St. Salvatorkerk

Denkermonde

1875.

1. Jozef
2. Onbevlekt Hart van Maria
3. Kristus als de verlosser. 1875.
4. H. Remoldus
5. Johannes de dooper

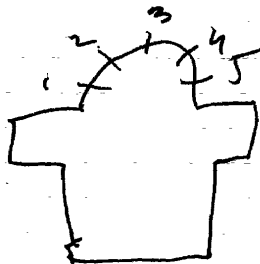

Bibliografie

Verlagen: diocesaine commissie van het bisdom Gent:
16-2-1875.

Aalst

1857. C. Van Crombrugge

- I. St. Maarten, get. Van Crombrugge
omringd door 5 tafereelen uit
zijn leven, verwerkt in een
renaissance-portiek
- 2. Pieta, 1857. met 6 tafereelen
uit haar leven, in portiek =
B. Kruisdraging
- L. B. Jezus predikt in de tempel
O. Vlucht naar Egypte
- R. B. Kalvarie
O. Graflegging
- 0. Opdracht in de tempel
- 3. Petrus, 1859
- 4. Jacobus Mayor
- 5. Filipus
- 6. Simon
- 7. Bartholomeus
- 8. Matthias, 1863
- 9. Jozef, 1863
- 10. Johannes
- 11. Thomas
- 12. Jacobus minor
- 13. Andreas
- 14. Paulus, 1860.



Foto repertorium v/h. meublaire v.d. Belg. Bedehuisen
Prov. Ovl. kanton Aalst I, 1979, p. 43 = n. 1 tot 14

H. Mortier herstelde in 1978-79

LEDE-

BOORDEGEM, E.Z. Apostolinnen van Gent, Speurstraat 3

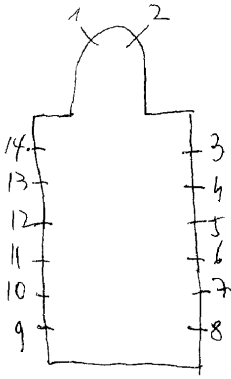
Wetteren

Dekoratief glas in lood, zeer modern

Lede-

Wetteren

IMPE, St. Denijskerk

1926. FRANS RAMAN

1. Ludovikus
2. Barbara
3. Antonius van Padua
4. Cornelius
5. Agnes
6. Aldegundis
7. Apollonia
8. Martinus

Bibliografie

J. DE BROUWER, Geschiedenis van Impe, blz. 47.

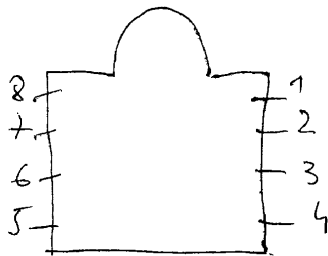

Restauratie glasramen door Gilbert de Meester - Voorport 13-10-1978

LEDE-
WANSELE, St. Bavokerk

Wetteren

1. Franciscus
2. Dominikus

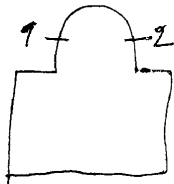

Aalt

LEDE, Koninklijk gesticht van Nesen - Markizaatstraat 2
Kapel

- Kapel:
1. Wapen van Paus Pius XII
2 tot 6. glas in lood met geschilderde ornamenten
7. Bloemornamenten
8 tot 15. Glas in lood met geschilderde bloemornamenten - onderaan
de familiewapens der adellijke gchenkers. 1907 = M. 14

Kasteel-gang: deur
glas in lood met bloemornamenten en wapenschilden der adellijke
familie.

School-gang:
Cartouche met een monogram, 1902.

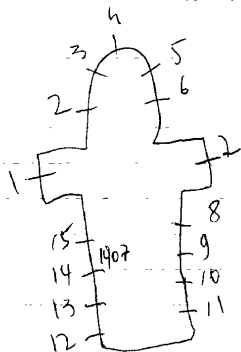

LEDE, Zusters van Barmhartigheid van Ronse
Broeder De Saedeleerstraat 6

1978. Vernimme / De lodder = water

Kapel:

Zonnesymbool (dekoratief glas-in-lood zonder schildering)

Ingang:

Kruismontieven (dekoratief glas-in-lood zonder schildering)

KRISTUS, LICHT IN DE DUNTERMIN

P. PIRON, P. 1526

LEDE, O.C.M.W. bejaarden centrum - Villa Letha
Kasteeldreef 46

1967. A. Calders, nr. I-2

kapel:

I-2. Symboliek van het kruis (Dekoratief glas-in-lood zonder
schildering).

get. A. Calders, 1967.

Bibliografie:

-Kataloog 1985

-Marcel Van Jole, monografie A. Calders, p.41

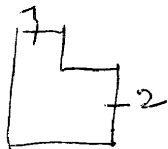

LEDEGEM-

SINT ELOOIS-Winkel, St. Eligiuskerk

Roeselaerw.vl.

1958. M. Martens: nr. I-2.

1958. Max Van Damme = ontw. } ^{Gent}
De Lodder = uitv. } 3 tot I3.
13 m. 1972

I.O.L.V.

2. Eligius.

3 tot I3. Dekoratief glas-in-lood met een horizontale onregelmatige band, doorlopende over al de ramen.
1958.

Bibliografie

Zie brief van 24-8-1965.

Fotorepertorium v/h. Meubelair vld. Belg. Beheerders
Prof. W.vl. Kanton Lezem, 1976, p. 32 = 101

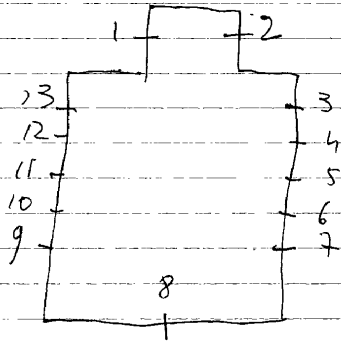

LEERBEEK, St. Pieterskerk

Pepingen

1902. H. HEYDEN, nr. I-2

1909. J. DOBBELAERE, nr. 3 tot 10.

1. Petrus

2. Antonius, get. H. Heyden (Spontin), 1902

3. I.H.S. (medaillons gevat in glas-in-lood).

4. Lam Gods

5. Pelikaan

6. Geselkolom, get. J. Dobbelaere, 1909

7. Mystieke roos, get. J. Dobbelaere, 1909

8. Eerbiedwaardig vat, 1907

9. Rozen onder de doornen, 1907

10. A.M.R.

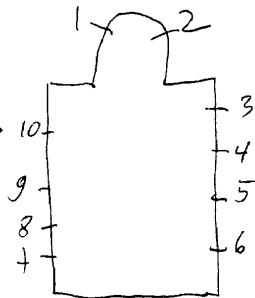

Bibliografie:

Catalogue general par numeros d'ordre des cartons pour vitraux
2540 = nr. 3 tot 10.

LEEST, St. Niklaaskerk.

Mechelen 7

1924. STEYAERT.

- I. Niklaas.
2. Doorne gekroonde Kristus.
3. Kristus en L.L.v. Emaüs.
4. O. L. V. van Smarten.
5. Cornelius.
6. Maria Magdalena.
7. Elisabeth.
8. Johannes Baptista.
9. Jozef.
10. Jacobus Mayor.
11. Rosalia.
12. Augustinus.
13. Johannes evangelist.
14. Marcus.
15. Lucas.
16. Matheus.
17. Joris. get. Ed. Steyaert. 1924.
18. Ludovikus.
19. Michael.
20. Rumoldus.
21. Katerina.
22. Libertus.
23. Petrus.

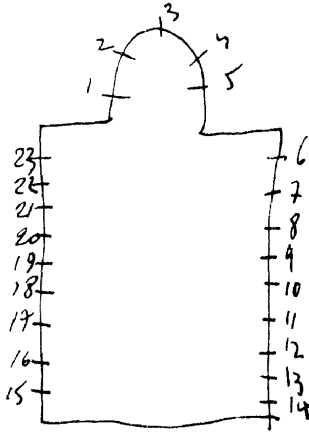

Bibliografie:

Bulletin, des commissions royales des monuments: 1922, blz 333

R. m. Van den Haute, Edw. Steyaert = n. 1 tot 23

K.B. 30-1-1923 = n. 1 tot 23

Gistel

LEFFINGE, O.L.V.kerk

1898 De Petrus 29
1894-Verhaagen 11

- 1. L. Franciscus Xaverius.
R. Jozef.
- 2. L. H. Hart van Jezus.
R. O.L.V. ontbeekt
- 3. L. Anna
R. Barbara

ontwerp tekening vers. Casier = nr. 2
 Atebeboek Casier = nr. 1-2-3
 leuven, Kadoc = nr. 1-2-3

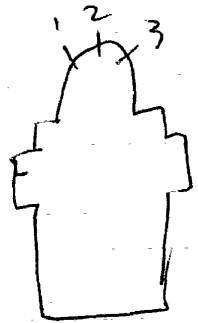

Bibliografie

Bisschoppelijk archief Brugge, bundel nr.I6 = nr.I-2-3.

LEGLISE-Thibessrt-Mellier, St. Blaisekerk

Linster, nr. Itot8

1. Lam Gods met het boek en de 7 zegels
2. Theresia van het kind Jesus
3. Petrus, get. Linster - Mondorf - G.H. Luxemburg
4. Elooi
5. Barbara
6. Paulus
7. OLV. van de rozenkrans
8. Korenhalmen en druiventrossen

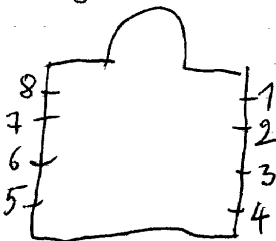

Crickx, nr. Itot8

1. Hubertus
2. Barbara
3. H. Hart van Jezus
4. Petrus
5. Alfonsius van Liguori
6. Theresia van het kind Jezus
7. Jozef
8. O.L.V. onbevlekt

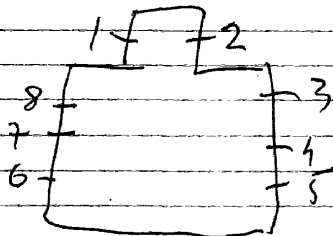

Bibliografie:

Reklamedruksel Atelier Crickx, nr. Itot8

LENDELEDE, St. Blasiuskerk

? lason, nr. ~~3~~ 3-4-5 of Atelier Bressers? Kortrijk

O. Ganton, nr. ~~1-2~~ 2-6

5. L. Johannes de doper

R. Anna

4. L. Jozef

R. Maria

6. L. Symbool v/h. Doopsel

R. Symbool v/h. Vormsel

2. L. Symbool v/h. Biecht

R. H. Olijssel

1. L. Priesterschap

R. Huwelijk

3. L. Franciscus Xaverius

R. Vincentius à Paulo

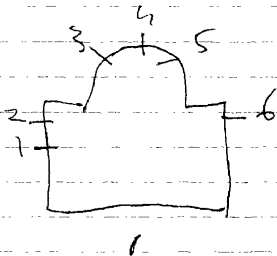

Bibliografie

Bisschoppelijk archief Brugge, bundel nr. 66 = nr. ~~1226~~ ³⁻⁴⁻⁵

Biographie National, deel 33, p. 425 = nr. 3-4-5 = Indien van Ladon
Zarweg wep
of een ander glaswerk

nr. 3-4-5. Leuven-Kadoc, map. glasmonumenten tekeningen
1996 atelier Breners (tekening in potlood)
op meubel nalijken

LENDELEDE, E.Z.v/d.H.Vincentius à Paulo - Dorp 7

Kortrijk

1907. J.E.T. Coucke

I.O.L.V. onbevlekt ontvangenis.

2.H.Hart van Jezus. 1907, J.E.T. Coucke



Brugge, Steinmets kabinet, verz. ontwerptekeningen
atelier Coucke - nr. 1

Brussel, verz. Deruyttere-Beomet, ontwerptekeningen

LENNIK, St. Marten-Lennik, St. Godelieve instituut
Schapenstraat 39

1987 of 1991. Vernimme=ontw.
De Lodder=uitv.

Basisschool - hal op gelijkvloers:

St. Godelieve, get. Arte-Grosse, 1987

Godelieve omringd door levenssymbolen, zoals:
Waterput, kraaien, vlammen, palm en wurgdoek.

Gekleurd adel antiek glas. Loodverdeling wormd te tekenin
geen grisaille.

LENNIK

GAASBEEK, O.L.V. Kerk

St. Kuzanten Lennik

1. Adelijk wapen der familie Sweder van Abcoude, stichter der parochie in 1381.
2. Pelikaan
3. Lam: Gods
4. Adelijk wapen der familie Arconati-Visconti, 1912.

Bibliografie:

V.A.B. Gids, 1966, blz. 242 = nr. 1-4.

Verslagen, diocesaine commissie van het aartsbisdom, echelons
deel IV, nr. 3272 = nr. 1 tot 4.

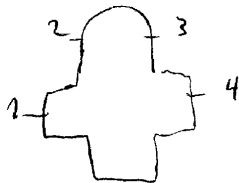

LENNIK FRANCISCANESSEN
SINT KWINTEN-LENNIK, E. Z. Penitentiën, Fraonstraat ⁴² ^{St. Kwinten-Lennik}

~~M. Huise zonne-straal - Ontmetingsbasis~~

1879. M. BAZIN, nr. 2 tot 8 (peintre-Verrier, Mesnil-St. Firmin-Oise)
S. COUCKE, nr. 1.

I. L. Franciscus Sales

1. H. Hart van Jezus verschijnt aan Maria Margaretha à la Coque
2. Joanna de Chantal, get. S. Coucke
3. Afkondiging door de paus van de orde van Franciscus de la Sales
4. Verering door de H. Juliana van het H. Hart van Maria
4. Dood van een bisschop, get. M. Bazin, 1879.
5. Opvoeding van O. I. V. in de tempel
6. Vincentius ooringd zusters van zijn vrouwelijk tek
7. Oprichting van de vrouwelijke orde
8. Een adellijke familie die waarschijnlijk de stichters van dit klooster zijn, get. M. Bazin, 1879.

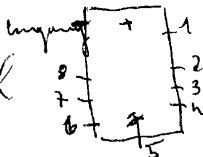

Antwerpen, Stadsarchief, reclamedrukkel
nr. 1.

Kleine devositiekapel - langs de straatkant
nu: rommelkot

1. Gewoon wit glas
2. Heilige (gedaillonvorm)
3. Isidorus //
4. Drie ineen gevlochte cirkels = dievuldigheid^r
B.H.Hart
M. Broden en vissen
O. Kruis

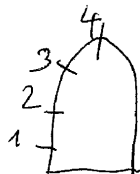

LENNIK, St. Kwinten-Lennik, Home "Zonnestraal"

Kroonstraat 44

1977. M. Nevens

Inkomhal:

Zonnestralen als kompositiemotief. Een hart als centraal-
motief in den zon. Horizontale golvende slierten met blauw
glas en daarin rode dauwdruppels. In edel antiek glas en
over gans de oppervlakte grisailleschildering,
get? Nevens M., 1977

Maurice Nevens - monografie 1992

LENNIK-

SINT KWINTEN-LENNIK, Parochiale meisjesschool
Kroonstraat 40

St. Kwinten Lennik

1958. J. SLACHMULDERS

1. Agnes
2. Vincentius
3. Kwinten
4. Pelikaan, get. J. Slachmolders, 1958
5. Drievuldigheid

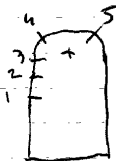

~~LENNIK~~
GAASBEEK, Kasteel - Staatsdomein
Boskapel

Sint Kruiken Lennik

Colruyt

I. Geertrui

Bibliografie:

Dauidsfonds Lembeek=monografie

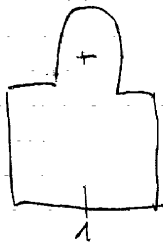

1921. STEYAERT, nr. 1 tot 5-10.

1935. VAN TUYN-CRICKX, nr. 6 tot 9-11 tot 15.

1. Pelikaan, 1931
2. Martinus
3. D. L. V.
4. Antonius, 1929
5. Brood en viszen
6. B. L. O. L. V.
M. Jezus
R. Jozef

M. Zegening met het allerheiligste voor de zieken

0. L. Huwelijk van Jozef en Maria
R. Dood van Jozef
7. L. Een herder
M. Kristoffel
R. Duivel

8. Rochus geneest de pestlijders

9. Adriaan wordt door de H. Nathalia zijne vrouw tot standvastigheid aangespoord.

10. L. Muciserende engel
M. Cesilia

R. Zingende engel

11. Sebastiaan

12. Doop van Kristus

13. Isidoor in gebed, terwijl een engel het werk doet.

14. Opvoeding van Maria door Anna

15. Top: H. Drieuldigheid

B. Kroning van O. L. V.

M. O. L. V. processie

O. L. Boodschap

R. Aanbidding der herders

get. ontw. J. Van Tuyn
uitv. *Crickx*

Bibliografie

V.A.B.Gids, 1966, blz. 714 = nr. 2-3-4.

Bulletin des commissions royales des monuments et des arts
1935, blz. 56 = nr. 6 tot 9 - II tot 15.

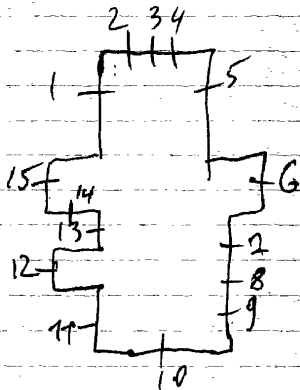

Atelier Orich herstelde

LENNIK-

SINT KWINTEN-LENNIK, Eizeringen, St. Ursulakerk

H. Kwinten Lennik

1902. J. CASIER

1. Ursula

2. Philomena, get. J. Casier, 1902.

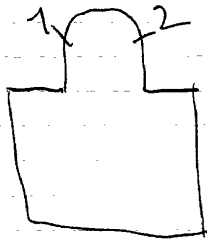

Livre d'ordre de la vitrerie, I, 70 = n° 1-2

Atelierboek Casier, n° 1-2

LENNIK-

SINT KWINTEN-LENNIK, St. Kwintenkerk

St. Kwinten - lennik

1888. S. COUCKE, nr. 5.

1912. J. E. T. COUCKE, nr. Itot4.

1. L. O. L. V. get. J. E. T. Coucke, 1912

R. Jozef

2. L. Maria Mararetha

R. H. Hart van Jezus

3. L. Franciscus, get. J. E. T. Coucke, 1912

R. Elisabeth

4. L. Kwinten, get. J. E. T. Coucke, 1912

R. Franciscus Sales

5. Johannes Baptista, 1888, Sam. Coucke

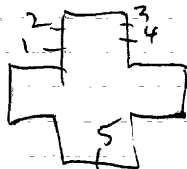

Bibliografie:

Verslagen, diocesaine kommissie van het aartsbisdom Mechelen
deel, III, nr. 2016-3006. = nr. Itot4.

Wri Van Bueroliet Atelier S. Coucke en Zonen - Biebof 1984
 Antwerpen, Stadsarchief, reclame drukzels = nr. P115 = 1 tot 5
 Brugge, Bibliotheek v/h. Prov. Bestuur v.w.v.l. = nr. 1-2 4

Bydragen tot de geschiedenis van Lennik, 1987,
p. 176 = n. 1 tot 5

LEOPOLDSBURG, Gemeentehuis

1993. Brams Vic., nr. I = ontw.

1993. Dries Luc., nr. I-2 = uitv./Gillis Franz=ontw.

Gelijkvloers-Raadzaal:

1. Doorlopende tafereel verspreid over 2 ramen:

raam L. militair kamp van Beverlo omvat: soldaten, barakken, bossen, Koning Leopold I te paard en wapenschild met Vlaamse leeuw.

raam R. Nieuw Leopoldsburg met kerk en gemeentehuis, reuzen van Leopoldsburg, gemeentewapen en oorlog-monument.

Het zijn doorlopende tafereel verbonden met een decoratieve band, gevat in 12 panelen. Middenin gewone glas-in-lood versiering. Een zeer fijne schildering van contour en grisaille. 1993, ontv. Vic. Brams - uitv. Luc Dries

Iste verdieping - trouwzaal:

2. L. Gemeentewapen van Leopoldsburg gevat in hedendaags

R. ^{glas-in-lood} Brabantse leeuw gevat in hedendaags glas-in-lood

LEOPOLDSBURG, Militair kamp van Beverlo - museum
Hechtelse steenweg 9

Gillis Franz - Leopoldsburg

Lange gang:

Gemeentewapen van Leopoldsburg gevat in glas-in-lood
get. Gillis Franz - Vitraux-Leopoldsburg

(nog een volledig origineel ~~kerk~~ glas-in-lood paneel
samen met de houtte omlijsting)

De 2 wapenschilden in de trouwzaal-Gemeentehuis zijn
vermoedelijk van dezelfde glazenier.

Beringen

LEOPOLDSBURG, Gemeentehuis

Jan Wouters

Traphal: L. Gemeentewapen van Leopoldsburg
R. Brabantse leeuw

Bibliografie:

Vlaanderen, nr. 117, blz. 47

Door de verbouwing werken in het gemeentehuis zijn de
wapenschilderen van Jan Wouters overvloedig

LEOPOLDSBURG, H. Sacramentskerk

1991. Rik Verhelst, nr. Itot 19

Itot 19. Taferelen van de kruisweg.

Geabstrageerde taferelen bestaande uit lijnen en vlakken. Loodstrippen gelijmd op het vlakke gewapend glas. Geen schildering of kleur. De uitbeelding is zeer suggestief en expressief.

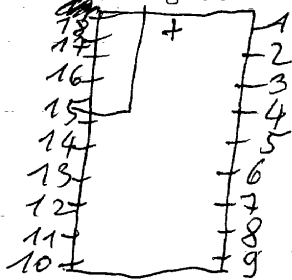

Kloostergang: (gevat in glas-in-lood)

1. Wapenschild van Johanna de Chantal
2. Wapenschild van Frans van Sales - bisschop van Geneve
3. Wapenschild van Paus Pius XII
4. Wapenschild van Monseigneur Kerkhofs

Kapel: (kleine motiefjes gevat in glas-in-lood)

5. M. Mart
6. Broden en wissen
7. Anker
8. Twee duifjes aan de brom
9. Bloem
10. Distel
11. Lelie
12. Kelk en hostie

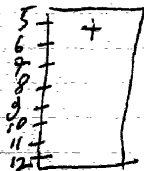

LEOPOLDSBURG, Broeders van Liefde - St. Michielsinstituut
Diestse steenweg 7

1957 R. Daniels, nr 1.

I. Engel Michael, get. R. Daniels, St. Truiden, 1957

N.B. In de 14 glas-in-loodramen welke in deze kapel voor-
komen, treft men in namaak glasschildering allerlei
symbolen aan, steeds geschilderd op 2 glasjes

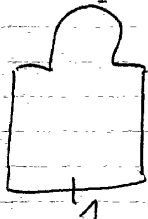

1. Drie taferelen uit leven van Simon
2. Drie taferelen uit leven van Jacobus de meerdere
3. Drie taferelen uit leven van Thomas
4. Drie taferelen uit leven van Filipus
5. Drie taferelen uit leven van Jacobus de mindere
6. Drie taferelen uit leven van Petrus
7. B. Kalvarie
 - M. Laatste avondmaal
 - O. Geboorte
8. Drie taferelen uit leven van Andreas
9. Drie taferelen uit leven van Johannes
10. Drie taferelen uit leven van Bartholomeus
11. Drie taferelen uit leven van Mattheus
12. Drie taferelen uit leven van Thadeus
13. Drie taferelen uit leven van Mathias

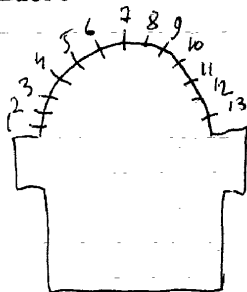

Berlingen

HEPPEN, St. Blasiuskerk

1885. STALINS JANSSENS: nr. Itot5-9-10.

1903. BARDENHEWER: nr. 6-7-8.

In 1956 werden alle hersteld en nr. 1. volledig vernieuwd.

- 1. Offer van Melchisedeck
- 2. Duif van Noë
- 3. Laatste avondmaal
- 4. Offer van Abraham
- 5. Manna in de woestijn
- 6. Lambertus
- 7. Kalvarie
- 8. Blasius
- 9. Barbara
- 10. O.L.V. onbevlekt ontvangenis.

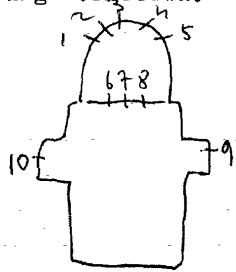

Bibliografie:

Bulletin: des commissions royales des monuments: 1885, blz. 480=r. 2-3
 1903, blz. 438=r. 6

LENS-Momignies-les-Lens, St. Martinuskerk

nr. 1 tot 4
nr. 5 tot 13
nr. 14

1. Beschilderd glas-in-lood vierd met mooie decoratieve motieven:

2. O. L. V.
3. Jozef

4. Beschilderd glas-in-lood met in het midden een medaillon met opschriften en mooie decoratieve motieven

5. Vincentius

6. Renildis

7. Vincentius à Paulo

8. H. Familie

9. Beschilderd glas-in-lood met ornamenten

10. Beschilderd glas-in-lood met ornamenten

11. Kruisafneming en pieta

12. Verrijzenis van Jezus

13. Veronica

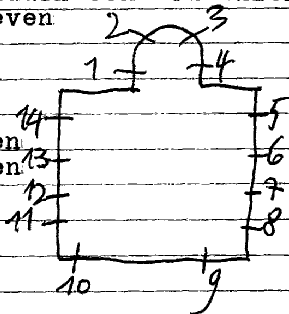

14. Ieder paneel stelt een thema voor. Ieder tafereel is gekaderd in een cirkel met een blauwe achtergrond. De figuren zijn met lichte en rode kleuren.
1. Ave
 2. Oliv. geeft de scapulier aan
Dominicus
 3. Maria
 4. Jezus kruisdood
 5. Boodschap aan Maria
 6. Verrijzenis van Jezus
 7. Maria ontmoet Elisabeth
 8. Veronicadoek
 9. Hemelvaart van Jezus
 10. Geboorte van Jezus
 11. Jezus voor Pilatus
 12. Pinksteren
 13. Opdracht in de tempel
 14. Jezus aan de martelpaal
 15. Tenhemelopneming van Maria
 16. Laatste avondmaal
 17. Jezus in de hof van olijve
 18. Kroning van Maria

Raam nr. 14

| | | |
|----|----|----|
| 1 | 2 | 3 |
| 4 | 5 | 6 |
| 7 | 8 | 9 |
| 10 | 11 | 12 |
| 13 | 14 | 15 |
| 16 | 17 | 18 |

LENS, St. Martinuskerk

1865. S. Coucke, nr. 1-2-3

1. O.L.V.

2. H. Hart van Jezus, get. S. Coucke, 1865

3. Jozef, get. S. Coucke, 1865

(alle ramen zijn erg beschadigd) gezien in 1980

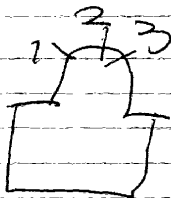

Brugge, Steinmetz kabinet, ~~werz~~ ontwerp tekeningen atelier
Coucke = nr. 2-3 = ontwerpen zijn get. 1882

LENS, St. Vincentiuskapel, Rue de Cambron II

1. H. Hart van Jezus

2. H. Hart van Maria

Viet beschilderd glas-in-lood met ornamenten:

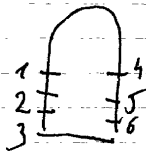

LENS-Cambron-Saint-Vincent, St. Martinuskerk

1868. S. Coucke, nr. I-2

1. Laus Leo X

O. adelijk wapenschild, get. 1868. Sam. Coucke

2. Idavidua

O. Adelijk wapenschild

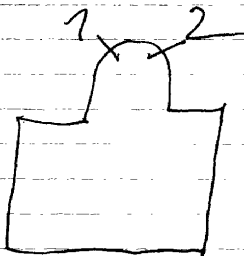

LENS-Lombise, O.L.V. kerk

1. Glas-in-lood
2. Soldaat-edelman offert zijn zwaard aan:
3. Verschijning van O.L.V. de Foy omringd door engelen
4. Landbouwer aan het werk op een korenveld, 1912
5. Vrouw met kind in verering voor O.L.V. de Foy
- 6 tot 13. Glas-in-lood met wit glas

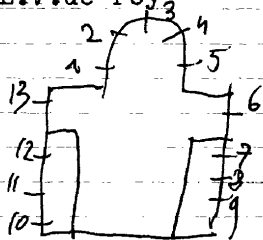

LES BONS VILLERS-Perwin, St. Martinuskerk

1875. J. B. CAPRONNIER, nr. I-2-3

I. O. L. V. onbevlekt + engelkop

2. H. Hart van Jezus + 4 engelen, get. 1875, J. B. Capronnier

3. Jozef, + engelkop

Bibliografie:

Catalogue de la collection de cartons de
vitraux peints de la succession de J. B.
Capronnier à Bruxelles, 1892, p. 38=nr. I-2-3

R. Coppe bezit de kartontekeningen van Capronnier



LES BON VILLERS-Mellet, St. Martinuskerk

1913.

nr. 5-6

nr. Itot4

1-4. Beschilderd glas-in-lood met ornamenten

2. O.L.V. verschijnt aan Bernardette te Lourdes

3. Martinus deelt zijn mantel met de bedelaar

5. L. Petrus

R. Johannes

6. L. Jozef

R. Ghislaine, 1913

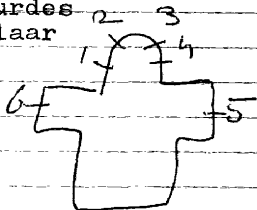

Carpet herstelde in 1981

LES BONS VILLERS-Frasnes lez Gosselies, St. Niklaaskerk

1885.

nr. Itot4

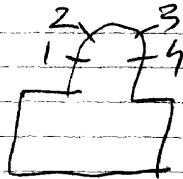

- 1. Opdracht van Jezus in de tempel
- 2. Aanbidding der herders, 1885
- 3. Huwelijk van Jozef en Maria
- 4. Jezus onderwijst in de tempel

LES BONS VILLERS, Kapel O.L.V. van Roux

1980. CARPET

4 gewoon flas-in-loodramen

LESSINES-Bois-de-Lessines, St. Gervais en Protaiskerk

I895. Walter, nr. 3 tot I9

I874. *J. Bernaert* nr. I-2 *Gent*

I. Protais, I874

2. Gervais, I874

(beschilderd glas-in-lood met ornamenten. Daarin bevinden zich medaillons - in slechte toestand - 2000)

3. Jozef

4. B. Dood van Maria

O. Kroning van Maria

5. Pinksteren

6. Roeping der Apostelen

7. Verrijzenis van Jezus

8.9. Erg beschadigd beschilderd glas-in-lood

IO. Bezoek Maria aan Elisabeth

II. Maria en Anna

I2. Geboorte van Jezus

I3. B. Jezus onderwijst in de tempel

O. Opdracht in de tempel

I4. O. L. V. onbevleete ontvangenis

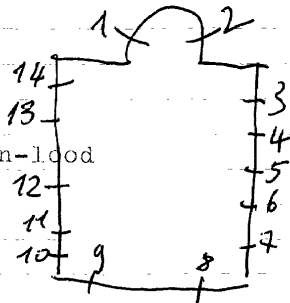

Bulletin de commions royales des arts et monuments,
1895, p. 99, nr. 3 tot I4

G. Lagae, L'exposition des arts industriels de Bruxelles
1874, = nr. 1-2

LESSINES, St. Rochuskerk

H *lemmes*

1891. E. RICHARD, nr. 1-2-3.
1998. Van Veerdegem-Vosch, nr. 4 tot 13

1. L. Antonius
R. Rochus
2. H. Familie
3. L. Paulus, get. E. Richard, 1898.
R. Henricus.
4. Leven van St. Rochus, 2000
5 tot 13. Decoratief glas-in-lood.
Geen schildering
10. Parochie toegewijd aan St. Rochus-patroon

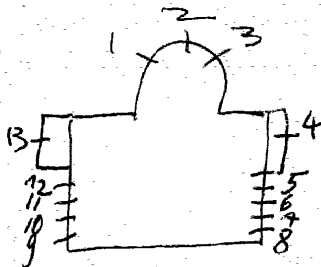

LESSINES 6 Houra ing, O.L.V. kerk

H

Lessines

- 1 tot 6. Dekoratief glas in lood - zeer eenvoudig - niets bij-
7. O.L.V. verering zonders.
8. O.L.V. onbevlekt
9. O.L.V. aller zorgen
10. O.L.V. van alle genaden
11. Morgend ster
12. Gij zijt het licht
13. De steenrots
14-15-16. Dekoratief glas in lood - eenvoudig van kleur en
loodverdeli.
17. O.L.V. beschermt het gezin
18. O.L.V. Behoedster tegen het gevaar.
19. O.L.V. helpt iedereen
20. Toewijding aan O.L.V. vanaf het doopsel
21. O.L.V. toevlucht voor alle nood;

zie afbeelding in
documentatie 4.21

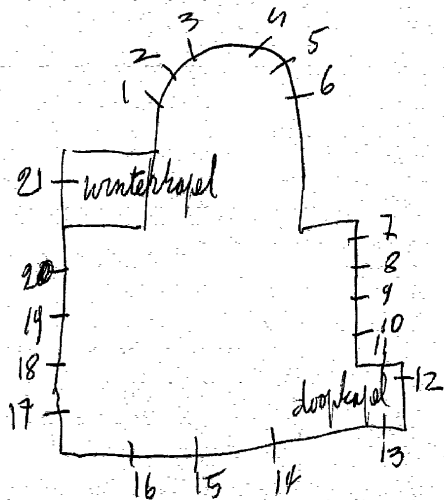

LESSINES, Notre-Dame de la medaillekerk - maison
Rue Albert I, I

- I.O.L.V. van de medaille
- 2.O.L.V. onbevleete ontvangenis
- 3.O.L.V. van de wereld
- 4.O.L.V. roept een novice
- 5.Ouders dragen hun kinderen op aan Maria
- 6.O.L.V. beschermster tegen het gevaar
- 7.O.L.V. troosters voor de oude mensen
- 8.O.L.V. beschermt de pas gedoopte kinderen
- 9.O.L.V. beschermt tegen onheil
10. Boot in de storm
11. Brandendekaars
12. Rots in de branding

kerk gebouwt in 1951

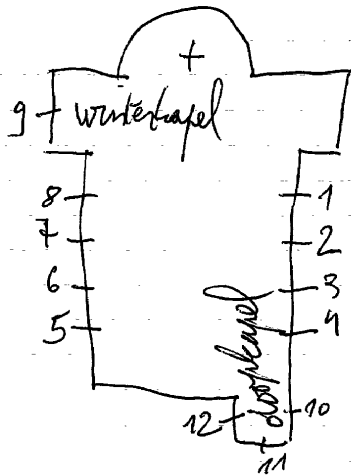

LESSINES-Wannebecq, St. Legerkerk

1923. J. E. T. Coucke, nr. 8

1931. Wybo, ~~nr. 8~~

nr. Itot ~~7~~

1. Pieta

2-3. Beschilderd glas-in-lood met ornamenten

4. Verrezen heer

5-6. Beschilderd glas-in-lood met ornamenten

7. Top: Drievuldigheid + 3 engelen

H. Familie, get. Cam. Wijbo, 1931

Ludovikus - Leudecarius

8. L. Joris

R. Kristoffel, 1923

Bibliografie:

Brugge, bibliotheek van het prov. Bestuur van W. VL., nr. 8

Bulletin des Commissions Royales des arts et des monuments,

Leuven Kad. arch. nr. 8 (1931) blz 27-4

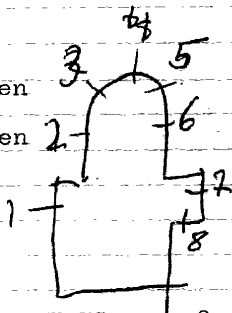

H

Lessines

LESSINES: E.Z. Servites de Marie
I Place Alix de Rosoit

E. Richard

In de kapel van deze zeer oude kliniek zijn 3 ramen, waarvan nog enkele kleine fragmenten overblijven. De overige delen werden door het oorlogsgeweld vernietigd. Uit de bestaande resten krijgt men een vermoede dat E. RICHARD uit Nancy de ramen gemaakt heeft.

H

lemmes

LESSINES, E.Z. Salesiennes - 15 parvis Saint Pierre

E. Richard, nr. I-2-3.

1. O.L.V. get. E. Richard (Nancy-France)
2. Rumoldus
3. Margaretha (zeer mooie ramen).

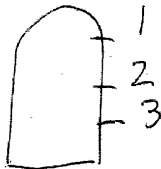

STALINS-JANSSENS, uitv. / MINJAYE-ontw, nr. I-2-3.

1. L. Jozef

R. Franciscus van Assisi

2. L. O. L. V.

R. Martinus

3. L. Katerina

R. Rochus

4. Pauselijke afkondiging van Het wonderbare beeld van Deux-Acren

5. Wonder van het O. L. V. beeld, 1955

6. O. L. V. processie

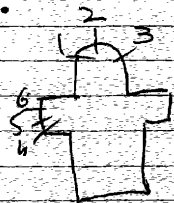

Bibliografie:

Vlaamse school, 1873, blz. 85 = nr. 2.

- II. Cecilia
- I2. Roosvenster (versierd met bloemornamenten-zeer mooi)
- I3. David
- I4. Johannes evangelist
- I5. Engelbewaarder
- I6. B. Katarina helpt de armen
O. Katarina
- I7. B. Benediktus met 2 volgelingen
O. Benediktus
- I8. B. Petrus krijgt van Jezus de sleutels der H. Kerk
O. Petrus
- I9. B. Hemelvaart van O.L.V.
O. Opvoeding van Maria in de tempel

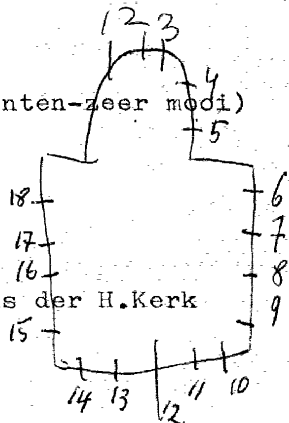

Bibliografie:

- Bulletin des commissions royales des arts et des monuments
- 1900, blz. 33
- 1901, blz. 40 - 320 } nr. 4 tot 19.

(van boven naar onder)

I. Wijngaard

Het manna rapen

Paaslam slachten

Offer van Abel en Kaim

Offerbroden

2. Kelk

Monstrans

Twee engelen

Kalvarie

Laatste avondmaal

Vermenigvuldiging van

broden en vissen

Kristus bedaat de storm

Pelikaan

3. Genezing van een zieke

Dominika

Monika

Augustinus

Lam Gods

4. B. Kristus als landbouwer

O. Verrijzenis van Kristus

5. B. Pinksteren

O. Hemelvaart van Jezus

6. B. Dood van Jozef

O. Vlucht naar Egypte

7. B. Beking van Paulus

O. Paulus

8. B. Bernardus en O.L.V.

O. Bernardus

9. B. Gertrudis en het H. Hart van Jezus

O. Gertrudis

10. Gregorius

LESSINES

OLLIGNIES, Kasteel - Kasteelstraat

Lesines

1901. Ladon, nr. 4 tot 9
nr. 1-2-3

1958- MASSY-LECHANTRE, n. 1 tot 12

1. Boodschap

2. Geboorte

3. Eerste communie

4. Kalvarie

5. Verrijzenis van Kristus

6. Martinus

7. Kristus bedaart de storm

8. Wonder van Martinus

9. Wonder van O.L.V. 1951

10. H. Hart van Jezus verschijnt aan Maria Margaretha à Lacoque, 1951

11. O.L.V. schenkt de rozenkrans aan Theresia van Lisieux.

12. Als herinnering van het kerkelijk jaar 1950.

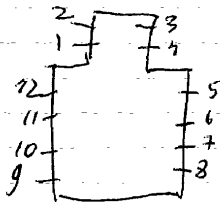

LESSINES-

GHOY, St. Medarduskerk

H

lesines

1959. lechantre et Massy, nr. Itot4

1. Theresia van Lisieux, get. Lechantre en Massy, 1959.
2. Geboorte van Jezus
3. Hemelvaart van Jezus
4. Hubertus, get. Lechantre en Massy, 1959.

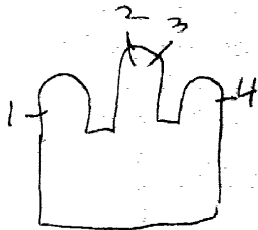

1900. Mayer | che K.G.L. - Hofkunstanst. Muenchen, nr. 1 tot 16.

Zeer mooie namen

- I. Top: engel
- H. Familie.
2. L. Vincentius à Paulo
- R. Franciscus Salesanus
3. L. Agnes
- R. Barbara
4. L. Magdalena
- R. Katerina
5. L. O. L. V. van Lourdes verschijnt
aan Bernardette.
6. L. Adela
- R. Theresia
7. L. Joris
- R. Hubertus
8. L. Gerardus Majella
- R. Antonius van Padua
9. L. Cecilia
- R. David
10. L. Apollonia
- R. Jeanne d'arc
11. L. Franciscus Xaverius
- R. Paus Gregorius
12. L. Filomena
- R. Elisabeth
13. H. Hart van Jezus verschijnt
aan Maria Margaretha à la-
coque, get. Mayer'che K.G.L.
Hofkunstanst. Muenchen
14. L. Paulus
- R. Petrus
15. L. Anna
- R. Helena
16. L. Lodewijk van Gonzaga
- R engel Michael

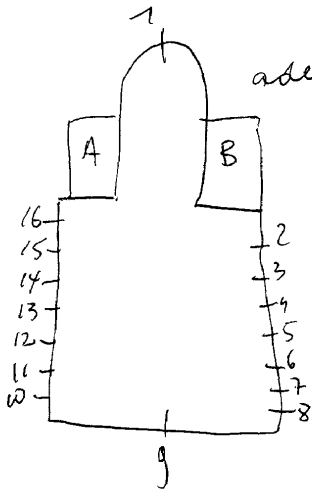

adelyke 20 planten

Foto repertorium v/h. menbilair
 v.d. Belg. Bedehuisen, Prov. Brabant
 kantod Leuven I+II, 1980, p. 36 =
 m. 1

Annuaire du Clergé, 1904, p. 212 $\frac{A}{\text{tot } 16}$

LEUVEN, Zusters van Maria - Charles De Beriotstraat 14

1995. H. Van de Perre=ontw./Atelier Joelle d'Alcase, nr. 1 tot 8
1963. Rabau, nr. 9-10
1977. L. Beginne, nr. II

Grote kapel:

1. Hemels Jerusalem; get. H. Van de Perre, 1995=ontwerp/uitv.
2. Decoratief glas-in-loodliel Joelle d'Alsace

Kleine kapel:

3. Boodschap aan Maria
4. Emmausgangers, get. H. Van de Perre=ontw./Atelier Joelle
d'alcase, 1994
5 tot 8. Decoratief glas-in-lood-geen schildering, get. H. Van de

Gelijkvloers: doorgang naar de grote kapel

9. Maria bezoekt haar nicht Elisabeth, get. Rabau, 1963
10. Boodschap aan Maria, get. Rabau, 1963

Gang:

- II. Wapenschild v/h/klooster 1677-1977
Die Cattenstraete. Gift Oud-leerlingen. In lichtbak
get. L. Beginne, 1977

archieef zuster Romana

ENGELN. Cor, 150 jaar Zusters van Maria, p. 115=nr. 1 tot 8

LEUVEN, E.P. Missionarissen van het Goddelijk woord - Leopoldstr. 10.

~~at Paroissierij~~ Steyl.

42

1960. Janda

- 1. Eucharistie *geb. Janda*
- 2. Priesterschap
- 3. Druiventros
- 4. Lam Gods
- 5. Korenhalm. *geb. Janda.*

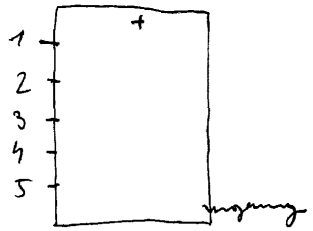

1875. S. COUCKE: nr. I tot 12.

1875. STALINS JANSSENS: nr. 13 tot 18

1. Antonius. 1875, S. Coucke
2. Raunndis
3. Johannes. 1875, S. Coucke
4. Katerina
5. Huarinthus. S. Coucke
6. Vincentius Ecce
7. Albertus. S. Coucke
8. Rosa van Lima
9. Pius V. 1875, S. Coucke
10. Henrikus Suza
11. Colombe
12. Ludovikus Dert. 1875, S. Coucke
13. Dominikus
14. B. Genadestoel
15. Thomas van Aquino. get. Stalins-
Janssens, 1875
16. Katerina
17. O. L. V. geeft de rozenkrans aan
Dominikus.
18. Jozef.

kapel afgebroken in 1970

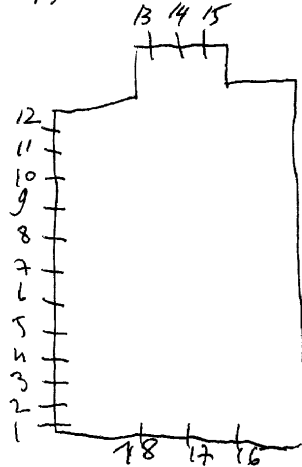

Bibliografie

De Vlaamse School, 1876, blz. 171 = nr. 13-14-15. met afbeelding

Maes - De Neo-gotische glasramen te Leuven - Arca bova-
niensis 1974 blz. 280 = nr. 1 tot 12

Jori Van Bierwilt - Atelier S. Louche en zonen - Diekerf
1984, p. 115 = nr. 1 tot 12

Brugge Steen mets kabinet, vers. glasraamontwerp ~~tekening~~

LEUVEN, E.P. Passionisten - Leopoldstraat 12

1964. Verhelst Rik - ontw.
Knapen Jos - uitw.

Hasselt
Borgloon

1/2. Decoratief glas in lood, zonder schildering.
onderwerp abstrakt uitgebeeld. Zeer modern.

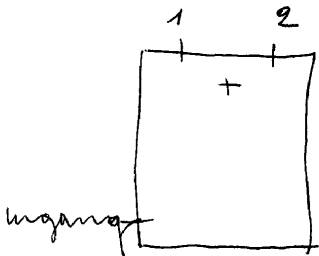

LEUVEN, E.Z. van Liefde v/d. H. Vincentius
St. Jacobsplein 13

1881 Verhaeyer, nr 1-2-3

1. L. Karolus Borromeus

R. Jozef, 1881

2. L. H. Hart van Jezus

R. O. L. V. onbevlekt ontvangenis, 1861.

3. L. Vincentius à Paulo

R. Jozef Calalans, 1881.

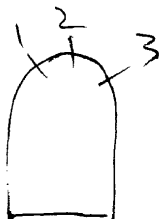

leuven, kadoc, nr. 1-2-3

ontwerp tekening verr. Casier = nr 3
~~vermeldt de Beethune of hoof Casier,~~
Atelierboek Casier

LEUVEN, Zusters van de goede herder van Anger
Minderbroedersstraat 21

Kapel:

Itot5. Glas-in-beton - zonder symbolen

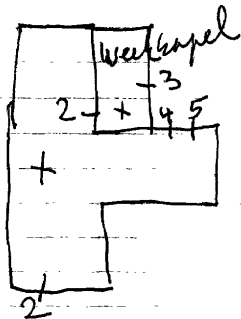

LEUVEN, E.Z.v/h. Kind Jezus van Nijvel - Pedagogic-Betheem
Schapensstraat 30

1. Jean Baptist dela Sales

2. O.L.V.

3. Joanne de Valois

4. H. Geest

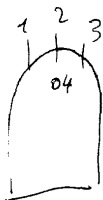

I96I. F. RODERBURG

1. Boodschap
2. Marie en Elisabeth
3. Geboorte
4. Opdracht in de tempel
5. Jezus onderwijst in de tempel
6. Maria's zorgen
7. Geseling van Kristus
8. Doornekroning van Kristus
9. Kruisdraging
10. Kalvarie
11. Verrijzenis van Kristus
12. Hemelvaart van Kristus
13. Pinksteren
14. Hemelvaart van O.L.V.
15. Kroning van O.L.V. get. F. Roderburg, 1961.

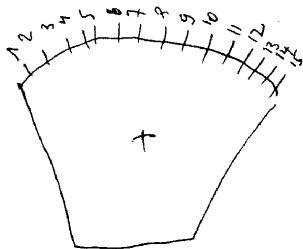

LEUVEN, Ierse Franciscanen - St. Antoniuscollege
Pater Damiaanplein 8

Daniels, nr. Itot9

Kapel:

1. Verrijzenis van Jezus
2. Kruiseging van Jezus
3. Laatste avondmaal
4. Vermeignigvuldeging van braden en vissen
5. Jezus wandelt over het water
6. Nruiloft van Cana
7. Doopsel van Jezus
8. Geboorte van Jezus
9. Boodschap aan Maria

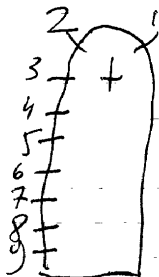

Brief Daniels 29-9-1990

LEUVEN, Dondeynehuis=studenten huis - Tiensestraat 124
was vroeger:drukkerij
Klooster, E; Z.H.H.Engelen van Lokeren

Woonkamer-gelijkvloers:

-H.Hart, Latijnse tekst, oude boeken
(volledig gerestaureerd in 1995)

verantwoordelijke personen

Jan Crombrugge = Tel 016-326394 = Dondeyne huis
Curt De Voocht = Tel 016-326396 = H.Hart complex

LEUVEN, Vesaliusinstituut voor anatomie
Minderbroedersstraat 12

Iste verdieping-traphal:

(rechthoekige medaillons gevat in glas-in-lood)
(portretten van Leuvense proffessoren)

~~voornamelijk~~ Roderburg
Zie briefkaart: O. Steeno 13-Sept. 2005

1. Andreas Vesalius, student en docent Universiteit Leuven
1528-1533

2. Philippus Verheyen, prof. anatomie, 1689-1710

3. Henricus-Jos Rega, prof. Anatomie, 1716-1717

4. Artur van Gehuchten, prof. 1891-1914

5. Carolus Nelis, prof. Primus Neerlandicus Linga, docent, 1919
1935

LEUVEN, H. Drievuldigheidskollege - Josefieten
Oude Markt 28

Duez, nr. I-2

Inkom-doorgang:

1. Norbertus, get. Duez

(Pro le gubus et patria) 1914-1918

2. Joris, get.

(Defunctus adhuc loquitur) 1940-1945

Oude markt

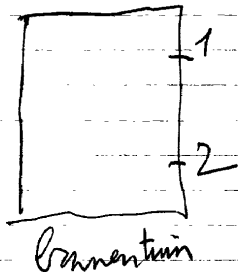

LEUVEN, Apotiek Houberechts - Diestse straat I29

Duez=ontw.

L.E.Dassy=uitv.

I. Alchemist omringd door kolven, flessen, kruiden, boemen,
ongedierte, latijnse teksten, enz. get. Duez=ontw./L.E.Dassy

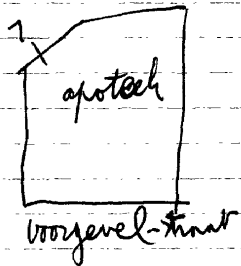

LEUVEN, Nationaal Scoutsmuseum - vroeger: Benediktinessen
abdij - Halve maartstraat 6

Du~~87~~, nr. Itot5
17de eeuwsglas: nr. 6-7-8

Kapel:

1. B. Jeanne d'arc
M. engelen
O. engelen
2. B. Augustinus
O. Gertrudis
3. Tenhemelopneming van Maria
4. B. Benediktus
O. Scholastica
5. drie taferelen
6. Verrijzenis van Jezus, get. Duez

Inkomruimte:

7. L. engelen
M. Aanbedding der herders (nieuw - vermoedelijk atelier
R. engelen charlier)
8. Ide van Veniensis
9. Margaretha van Leuven

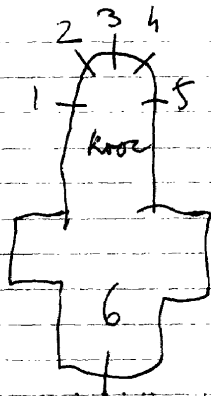

Ivo Bakelant

LEUVEN, Paus Leo XIII seminari (vervolg)

13. Genadestoel

Pinksteren

O.L.V. verschijnt aan Dominikus

Wapenschild van Mons. Cartuyvels

14. Roos met 10 sterren

Tenhemel opneming van Maria

Thomas van Aquino

Wapenschild van Mons. Mercier

15. Twee vlammende harten

Kroning van Maria

Lodewijk

Thomas van Aquino

Katerina van Alexandre

Katerina van Siena

Agnes

Traphal: Pauselijke tiara van Paus Leo XIII

Deur: Tekst over de stichting

16.

Bibliografie

P. Maes, Neo-gotische glasramen te Leuven, in:
Arca Lovaniensis, 1974, p. 301 = nr. 1 tot 15

~~P. Maes, Leuven's Brondglas~~
ARCA LOVANIENSIS - jaarboek 1980 P. 171
De aardewerk productie van het atelier A. Charles
Biographie nationale, deel 33, p. 425 en zonen nr. 76
= n. 1 tot 15

LEUVEN, Paus Leo XIII seminarie - Tiensestraat 112

CHARLIER A. n. 16

1899. LADON, nr. Itot I 5

Rozenkranskapel:

- 1. God de vader
Beedschap aan Maria
Huwelijk van Jozef en Maria
Wapenschild van kard. Goossens
- 2. Maria ontmoet Elisabeth
Drie engelen bij Abraham en Sarah
Wapenschild van Mons. Doutreloux
- 3. Geboorte van Jezus
Anna en Joachim
Wapenschild van Mons. DuRoussaux
- 4. Opdracht van Jezus in de tempel
Opvoeding van Maria in de tempel
Wapenschild Mons. Waffelaert
- 5. Tien geboden
Jezus predikt in de tempel
Jacob vindt Jozef terug (O.T.)
Wapenschild van Mons. Stillemans

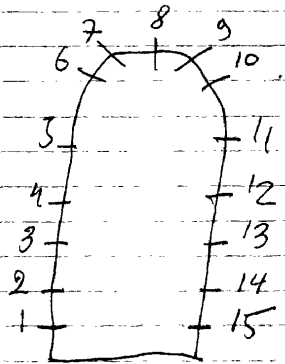

6. Engelen

Jezus in de hof van Olijven

H. Familie

Wapenschild van Jean Nicolas Thiery

7. Geselpaal

Geseling van Jezus

Petrus en Paulus

Wapenschild van Edm. Michotte-Bellefroid.

8. Engelen met doornekroon en blijftak.

Doornekroning

H. Hart omringd door 4 engelen

Wapenschilden van: Thomas van Aquino

Paus Leo XIII

9. Engelen dragen Veronikadoek

Kruisdraging van Jezus

O. L. V. verschijnt aan Bernardette te Lourdes.

Wapenschilden: N. D. L. =notre-dame Lour
stad Tongeren

10. Lam Gods

Kalvarie

O. L. V. geeft de rozenkrans aan

Dominikus

Wapenschilden: Thiery-Wiame

Doorstoken H. Hart

11. I. H. S. - 3 nagels - Chiro

Verrijzenis van Jezus

Tafereel uit het leven van Thomas
van Aquino

Wapenschild van Mons. Decroliere

12. Hemelvaart van Jezus

Tafereel uit leven van Thomas van
Aquino

Wapenschild van Mons. Hebbelijck

Kerk:

- ~~I. tot 13. decoratief glas in lood met hier en daar allerlei kleine motieven uit de litanie van O.L.V. Geen schildering, loodverdeling is tekening. nr. 6=get. Nevers-Mortier.~~
14. Jozef met kind Jezus, omringd door engelen die de negen provincie-wapens dragen, get. 1909, L.Grosse.
15. Aanbidding der herders
16. Kristus predikt voor het volk
17. H.H.Harten van Jezus en Maria
18. Kristus in hof van Olijve
19. H.Familie van Nazareth
(nr. 15 tot 19 zijn oude delen van Grosse welke door Nervers-Mottier zijn aangepast geworden door decoratief glas in lood).

Krijpte:

20 tot 27. decoratief glas in lood.

Ingangdeur van het Klooster:

28. Augustinus
29. Jozef

Styl Yoné het glas in lood Nevers

Zijuitgang:

30. O.L.V. van Lourdes, gevat in decoratief glas in lood.

Muiskapel:

31. Opvoeding van Maria in de tempel.
get. Ch. Champigneulle de Paris. (Deze

ramen zijn afkomstig uit het hoofd huis van de orde te Parijs. *het bovendeel zijn apotekschijven met de*

nederdaling van de H.Geest op Pinksteren. Al de fragmenten werden met decoratief glas in lood gevut door Nevens-Mortier, 1961. of 1963

Ch. Champagneulle: nr. 31.

1909. L. Grosse: nr. 14 tot 19.

1961. Nevens-Mortier: nr. 1 tot 13-30-31, 15 tot 19.

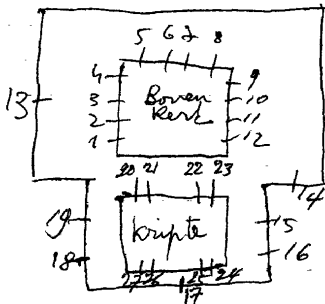

1970. M. NEVENS=ontw./Mortier=uitv., nr. ItotI8-2I~~to~~²²⁻²⁴
1951. J. Mortier, nr. 19 - *zie kleurreproductie in documentatie*
1909. L. Grosse, nr. 20-23

St. Jozefheiligdom:

- ItotI8. Dekoratief glas-in-lood. Nr. 6 tot I2 versiert met symbolen, uit de litanie van O.L.V. en de congregatie.
nr. 8, get. M. Nevens=ontw./Mortier=uitv.
19. Pater Damiaan bij de melaatsen, get. J. Mortier, 1951, Brussel
20. Jozef, patroon van België, omringd door engelen die ieder een provinciewapenschild dragen. get. L. Grosse, 1909
(glasraamfragmenten afkomstig uit de vorige kerk en met hedendaags decoratief glas-in-lood zijn verwerkt).
21. Aanbidding der herders
22. Roeping der apostelen
23. Symbolen der H.H.Harten omringd met doornekroon=Jezus met rozenkrans=Maria(roosvenster)
24. Jezus in de hof van Olijve
25. H. Familie te Nazareth

Crypte van Pater Damiaan:

25tot32. Dekoratief glas-in-lood - zonder symbolen.

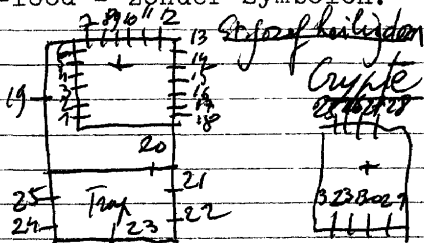

Bibliografie:

Maes, Neo-gotische glasramen te Leuven, nr. 19 tot 25 - p. 297

M. Nevens (monografie) 1993, nr. 1 tot 18

Gazet van Antwerpen, 1-9-1978, p. 26, nr. 1 tot 18

Vlaanderen, nr. 117, p. 36, nr. 1 tot 18

LEUVEN, Ministerie van de Vlaamse gemeenschap
A.R.O.H.M.-Vlaams Brabant - monumenten en land-
schappen, Waaistraat I

Inkomhal-gelijklvloers:

4 glas-in-betonramen bestaande uit witte onregelmatige
glasblokken. Artificieele verlichting

LEUVEN, St. Pieterskollege - Minderbroedersstraat 13
of: pedagogie Justus Lipsius

1945. L. Asperslag, nr. 1 tot 4-9 tot 24.

1895. Verhaegen, nr. 5-7-8

1913. Casier, nr. 6

Joele d'Alsaie (restaurant) = nr. 7, get.

Kapel: nu: polyvalente zaal met 2 verdiepingen

1. B. Dood van Jozef

O. H. Familie

wapenschild van kardinaal Van Roey

2. B. Hemelvaart van Jezus

Noë

M. Kalvarie

Offertafel

O. Emmausgangens - J. M. J.

3. B. Kroning van Maria

Ark des verbond

M. Boodschap aan Maria

Wapenschild van kard. Mercier, get. Asperslag, 1945

4. B. Waterput

O. Deur des hemels.

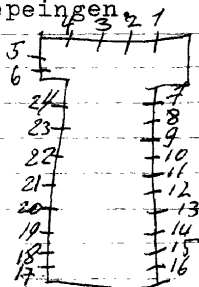

9. Schip
10. Pausdom
11. Twee vissen
12. Hert drinkend aan de bron
13. Twee vogels
14. Lam
15. Feninx
16. Pelikaan
17. Zalig de armen van geest
18. Zalig de zachtmoedigen
19. Zalig die wenen, 1946
20. Zalig die hongereren naar gerechtigheid
21. Zalig de barmhartigen
22. Zalig de zuiveren van harte
23. Zalig de vreedzamen, 1946
24. Zalig die vervolging lijden om de gerechtigheid, 1945.

Bibliografie:

Verslagen van de diocesaine kommissie van het aartsbisdom mechelen, deel I, p.252 = nr.5-7-8

- Zie brief Asperslag =
~~nr. 1 tot 4 - 9 tot 24~~
~~zie glasramontwerp tekeningen~~
 Atelierboek Casier = nr. 6
 5. Petrus, 1895
 6. Jan Berchmans, 1913
 7. Angelo Custos, gerestaureerd
 Joele d'Alsaie
 8. Albertus van Leuven, 1877

Leuven, kadoc, nr 5-7-

Kloostergang

kleine medaillons gevat in glas in lood

1. Zwartzusterskapel
2. Zwartzustersklooster
3. H. Familie
4. Nicolas van Tolentijn
5. O. L. V. van goede raad
6. Rita van Casia
7. Elisabeth Imbrecht, stichteres van
het klooster in 1538
8. Dymfna
Augustinus
10. Jozef
11. H. Hart van Jezus
12. H. Hart van Maria
13. Michael
14. Kristus Koning
15. Hieronymus, 1683
16. Katerina, 1683
17. Antonius
18. Johannes evangelist
19. O. L. V. van zeven weeën
20. Marcus, 1681.
21. Engel met wapenschild, 1682
22. Daniel, 1693
23. Monica
24. Theresia
25. Johannes met wapenschild van ~~xxxx~~
Mjr. Joannes Maria Van Cauwenbergh,
1879_1950
26. Elisabeth

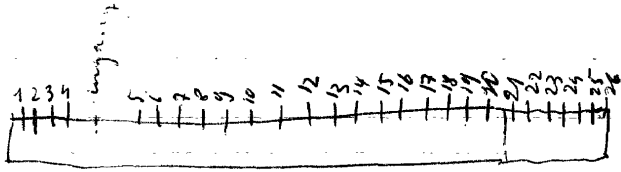

LEUVEN, E. Z. Maricollen van het huis Emaus
Capucienenvoer 32

1900.

1. L. O. L. V.

R. Johannes evangelist

2. L. Elisabeth

R. Cornelius

3. L. Alfonsius

R. Augustinus

4. L. Carolus Borromeus

R. Eduardus

5. Beschilderd glas in lood

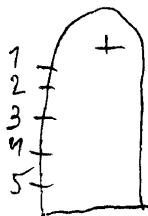

LEUVEN-Heverlee, Dochters van Liefde, Van den Bemptlaan 12

Kapel:

I.H.Geest, 1958

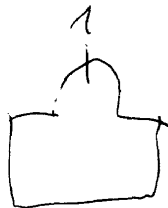

HALLE, E. Z. v/ H. H. Sacrament - C. Verhevertstraat 170

Halle

1. H. Hart van Jezus verschijnt aan Maria Margaretha à Lacoque
2. Verering van het klooster aan O.L.V.

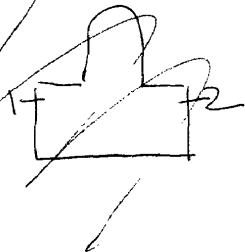

LEUVEN, Dominikanen, Ravenstraat ~~112~~ 98

Kapelruimte verwerkt in gebouwenkomplex - gelijkvloers.
Glas-in-beton - alleen vorm en kleur, geen symboliek

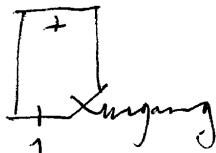

LEUVEN-Heverlee, St. Lambertuskerk

Stijl Osterath

(kleine motieven in medaillonvorm gevat in geschilderde floramotieven - van boven naar onder).

1. ~~Bezoek Maria aan Elisabeth~~
Boodschap aan Maria
Opvoeding van Maria
Joachim, Anna en Maria
Wapenschild hertog van Arenberg, 1857
2. Lambertus als bisschop
Lambertus bekeerd Pepijn
Lambertus bekeerd de zondaars
Lambertus aan een feesttafel
Lambertus als heilige
Wapenschild hertog van Arenberg, 1875
3. Hemelopneming-aanbidding der koningen
Vlucht naar Egypte
H. Familie te Nazareth
Geboorte van Jezus
Wapenschild hertog van Arenberg, 1875

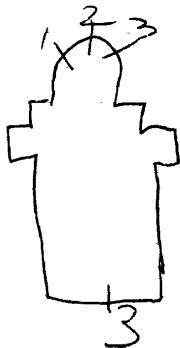

4. Beschilderde floramotieven (roosvenster)

LEUVEN-Heverlee, Missionarissen v/h. Onbevlekt hart van
Maria (de Jacht), Naamsesteenweg 575

1973. Massinon

kapel:

glas-in-beton (alleen vorm en kleur - geen symbolen)

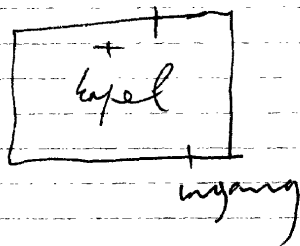

LEUVEN-Heverlee, Jezuiten - Waversebaan 220

1962.M.Martens,nr.Itot46

Grote kerk: Itot26.Dekoratief glas-in-lood,vorm en kleur.

Crypte: 27tot46.Dekoratief glas-in-lood,vorm en kleur.

Grote kerke

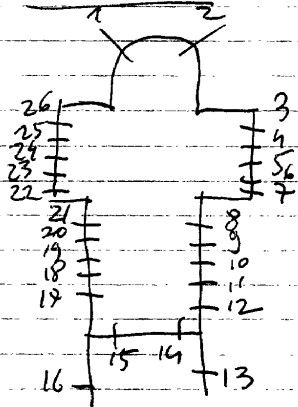

ouyste

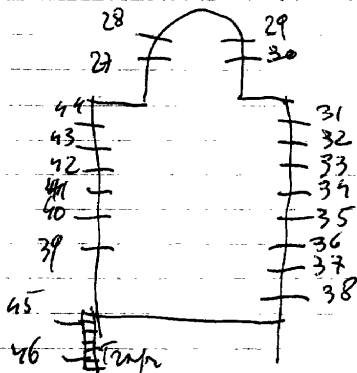

LEUVEN, St. Kwintenkerk

1908. MERTENS, nr. 1-2

- 1. L. ~~Ab~~enius
- L.M. Karolus Borromeus
- R.M. Clemens
- R. Edwardus
- 2. L. Franciscus Assisi
- L.M. Dominikus
- R.M. Augustinus
- R. Benediktus

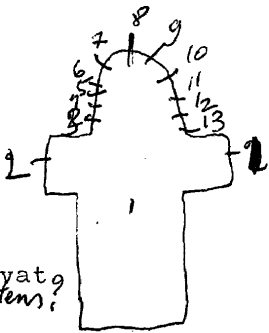

3 tot 13. Dekoratieve motieven geyat,
in glas-in-lood-styl m. martens;

Bibliografie:

Bulletin: des commissions royales des monuments: 1908, blz. 33., nr. 1-2
 Maes. Neogotische glasramen te Leuven, p. 300 = nr. 1-2

LEUVEN, St. Rafaelkliniek - Capucienenvoer 33
afd. ~~moek~~ derhuis - verhuist Gasthuisberg

Doopkapel - 3de verdieping (buiten gebruik)

Lou Asperslagh, nr. 1 tot 5

1. Glas-in-lood

2. B. Pheninckx

M. Spiritu Sancto

O. Ark van Noe

3. B. Hand

M. Duif

O. Lam

4. B. Vaas met vissen

M. ex aqua et

O. Kaars

5. Allen hebt ge Umet Kristus bekleed omdat ge allen ge-
doopt zijt tot die gemeenschap met Kristus, brief gal. II

deur

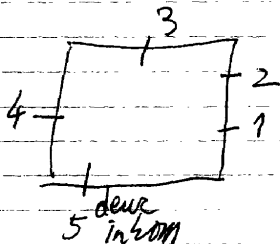

LEUVEN, E. Z. van Liefde van Jezus en Maria
St. Rafaelinstituut - Capucienenvoerr ~~01.~~ 33

GANTON, nr. I tot II-I4-I5.

RODERBURG, nr. I2-I3 (~~tot 13~~)

I. B. Karitas

0. Vincennius à Paulo

2. B. Fortitudo

0. Engel Gabriel, get. Cam. Ganton.

3. Jan de dope r

4. H. Hart van Jezus

5. Jozef

6. Anna

7. O. L. V. onbevlekt ontvangenis

8. Elisabeth

9. B. Medicus dei

0. Engel Rafael, get. Cam. Ganton

10. B. Oratio mea sicut incensum

0. Bernardus

II. Deur van Davis

I2. O. L. V. KOKKINGIN

13. Jozef

14. Mystieke roos

15. Karitate

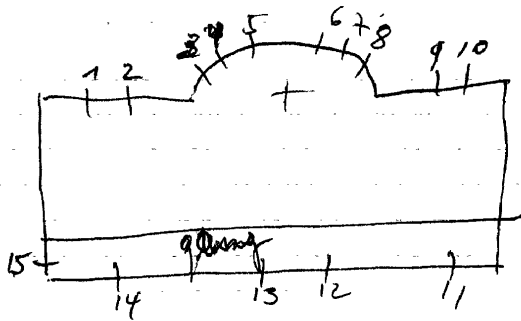

LEUVEN, St. Pietersgasthuis - Brusselsestraat 65

1887. S. Coucke, nr. I-2-3

Kapel: (koorabsis)

I. Top: Lam Gods

4 taf. leven van Augustinus, o. a. Doopsel

Barmhartigheid

met kind Jezus

Roeping, get. S. Coucke

~~2. Olyfboom en rozen~~

Augustinus

~~3. Elisabeth neemt afscheid van Lodewijk~~

Liefdadigheid van Elisabeth

Verbanning van Elisabeth

Verandering van broden in rozen

Elisabeth

Elisabeth verzorgt de zieken

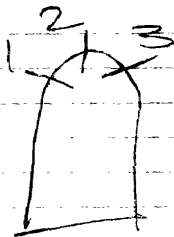

Bibliografie:

Kunst, 1899, nr. 21, p. 161 = nr. I-2-3

MAES, De Neo-geotische glasramen te Leuven, in: Arca
Lovaniensis, 1974, nr. 3, p. 290 = nr. I-2-3

BRUGGE, Steinmetzkabinet, verz. glasraamontwerptekeningem
atelier Coucke, = nr. I-2

Branchant, verz. Seruyffere De met-ontwerptekeningen

LEUVEN, Gasthuuszusters-Augustinessen
Predikherenstraat 22

1971. Meersman (Aalst), nr. 1 tot 5

Traphal:

I. L. Albrecht en Isabella

R. Tijl en Nele, get. Meersman, 1971, Aalst

Kapel der zusters:

2.3.4. Dekoratief glas-in-lood, zonder schildering en symbolen. Alleen vorm en kleur.

Gan - Iste verdieping: (huis Gij De Morillon)

5. Madonna met kind.

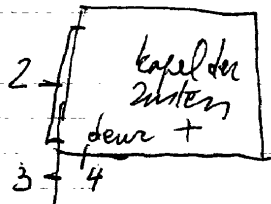

KULTUREEL CENTRUM "ROMANSE POORT"
LEUVEN, ~~E. Gasthuisczusters Augustinessen~~
Brusselse straat 63.

1887 Sam. Coucke

KAPEL

I.B. Drie taferelen uit het leven van Trinitas

O. Drie taferelen uit het leven van Augustinus, get. S. Coucke

2.B. Drie taferelen uit het leven van Ursula

O. Drie taferelen uit het leven van Elisabeth van Hongarije

klooster gang: 4 glas-in-loodramen met gebeit-
schilderde randen - Boogveld/aantal 1431

nu in Stedelijk Museum (nog raaijken)



Maes - De Neo-gotische glazamen te Leuven - in "Arca
lobanensis, 1974, bl. 290-

LEUVEN, Capucijnen - Bankstraat 7I

Crickx-Piron, nr. Itot4

Kapel van de prior:

1. Ida van Leuven, get. Piron

2. Albertus van Leuven

3. Fiere Margriet van Leuven, get. Crickx

Kleine kapel:

4. Sedes saepensis (gevat in glas-in-lood)



LEUVEN-Heverlee, O.L.V. van Troostkerk

1957. Cox Frans, nr. Itot46

I. O.L.V. koningin omringd door engelen, get. Frans Cox, Maastricht

2.

3. get. F. Cox

4.

5.

6.

7.

8.

9.

10.

II. Ugolinud Van Gualdo, get. Fr. Cox, 1954

12.

13.

14. Augustinus

15.

16.

17.

- 18.
- 19.
- 20.
21. O.L.V.
22. Jozef
- 23.
- 24.
- 25.
26. Theresia van Avila
27. Paus Pius X, get. Fr. Cox
28. Paulus
29. Augustinus omringd door heiligen, get. Fr. Cox, 1957
30. Petrus
- 31.
- 32.
33. Geboorte van Jezus
34. Aanbidding der herders
35. Jezus kruisdood
36. Maria bezoekt Elisabeth
37. H. Familie
38. Engelen, get. Fr. Cox, Maasniel

LEUVEN-Heverlee, Salvatorianen

Naamse steenweg 49c

1965. Zuster Erentrud Trost (Benediktines uit abdij van
nr. Itot5 Varenzeil - Duitsland)

Kapel: Iste verdieping Het volledige kapelinterieur is
naar haar ontwerp.

1. Opwekking van het dochttertje van Jairus, Luc. 8.40-56
Opwekking van Lazarus, Joh. II. I-44
2. De tien melaatsen die wachten op de reiniging, Luc. 17. 17-19
De verloren zoon, Luc. 15. II-32
3. Verrijzenis van Kristus
4. Genezing van de blinde van Jericho, Luc. 18. 35-43
Genezing van een Lamme, Luc. 5. I7-26
5. De anawin zijn de armen van Jahweth en wachten op de
komst van de Heilans.

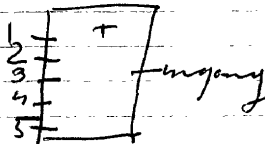

Zeer mooie ramen

57. B-III-I. Anoniem, Leuven, 14de. E.O.L.V. met kind in stralen
krans.
58. B-III-14. Anoniem, Leuven, 1520, O.L.IV. onbevlekt ontvangen
59. B-III-16. Anoniem, Leuven, 1520, Geboorte van Jezus.
60. B-III-25. Anoniem, Leuven, 16de. E. Laatste avondmaal.
61. B-III-19. Anoniem, Leuven, 1525, Jezus aan het kruis.
62. B-III-28. Anoniem, Leuven, 16de. E. St. Pieters.
63. B-III-21. Anoniem, Leuven, 1520, schenkster vergezeld van
Katerina van Alexandrie.
64. B-III-18. Anoniem, Leuven, 1525, Doop van Jezus.
65. B-III-23. Anoniem, Leuven, 1525, Schenkster met St. Pieter.
66. B-III-49. Anoniem, Leuven, 16de. E. Fragmenten+St. Anna ten
driën.
67. B-III-17. Anoniem, Leuven, 16de. E. Hoofde van de doorne-
gekroonde zaligmaker.

Bibliografie:

Maes, De neo-gotische glasramen te Leuven, zie "Arca Lovaniensis, 1974, nr. 3 p. 277 = nr. I2-I3

Catalogue de la collection de cartons de vitraux peints de la succession de J.B. Capronnier à Bruxelles, 1892, p. 157 = nr. I2, I3

*Fotorepertorium vlt. meubilair v/d. Belg. Bedehuisen
Prov. Brabant, Kantons Leuven I+II, 1980, p. 96-121, 163, 166*

Anoniem: nr. 3-7-8-10-II-14-15-16-18 tot 21-23-24-26-28-31-35 tot 67.

A. Charlier, nr. I-2-32

J.F. Pluys, nr. 5

A. Struys, nr. 4-6

Jan de Caumont, nr. 9-17-22-25-27-29-30-33-34.

J.B. Capronnier, nr. I2-I3

- 28.B-III-72. Anoniem, Leuven, 16de. E. De Luxuria.
- 29.B-III-100. Jean de Caumont, Leuven, 17de. + 19de. E. II. Familie
- 30.B-III-99. Jean de Caumont, Leuven, 17de. + 19de. E.
Boodschap aan Maria.
- 31.B-III-90. Anoniem, Leuven, 1681. engel met wapenschild.
- 32.B-III-60. A. Charlier, Leuven, 20ste. E. Boogschutter.
- 33.B-III-102. Jean de Caumont, Leuven, 17de. E. St. Pieter.
- 34.B-III-68. Jean de Caumont, Leuven, 17de. E. Monica.
- 35.B-III-67. Anoniem, Leuven, 17de. E. Kristus aan het kruis.
- 36.B-III-66. Anoniem, Leuven, 17de. E. Besnijdenis.
- ~~37.B-III-XXIX~~ - kast met didaktisch materiaal naar voorbeelden
van A. Charlier en Rik Rabau.
- zaal 2:
- 38.B-III-30. Anoniem, Leuven, 16de. E. St. Pieter met schenkers.
- 38.B-III-50. Anoniem, Brabant, 16de. E. Episode uit de geschiedenis van Tobias.
- 39.B-III-4. Anoniem, Leuven, 1520, Neergeknielde schutspatroon en St. Niklaas.
- 40.B-III-5. Anoniem, Leuven, 1520, meester van St. Pietersgasthuus - Augustinus en kloosterzusters.

41. B-III-45. Anoniem, Z. Nederlanden, 16de. E. O. L. V. met kind.
42. B-III-53. Anoniem, Leuven, 1700, St. Niklaas.
43. B-III-6. Anoniem, 1520; Donateur met Egidius.
44. B-III-3. Anoniem, Leuven, 1520. Donateur met familie en
schutspatroon St. Pieters.
45. B-III-10. Anoniem, Leuven, 1520, Schenkster met Margaretha
van Antiochie.
46. B-III-9. Antonieum, Leuven, 1520, schenkster met dochter en
St. Katerina van Alexandrie.
47. B-III-7. Anoniem, Leuven, 1520, schekster met dochter en
St. Elisabeth van Hongarije.
48. B-III-8. Anoniem, Leuven, 1520, schekster met dochter en
St. Elisabeth van Hongarije.
49. B-III-11. Anoniem, Leuven, 1520, Margaretha van Antiochie
50. B-III-13. Anoniem, Leuven, 1520; Zalving te Bethanie.
51. B-III-22. Anoniem, Leuven, 1525, schekster vergezeld van
Maria Magdalena.
52. B-III-26. Anoniem, Leuven, 16de. E. Salvator Mundi.
53. B-III-20. Anoniem, Leuven, 1525, O. L. V. ontbevlekt.
54. B-III-39. Anoniem, Leuven, 16de. E. O. L. V. met naaiwerk.
55. B-III-31. Anoniem, Leuven, 16de. E. Servatius.
56. B-III-40. Anoniem, Leuven, 16de. E. Kristus aan het kruis.

- Zaal I:-Iste verdieping(in volgorde van hun opstelling)
- 1.B-III-91.A.Charlier,wapenschild van abt Parhuysse.
 - 2.B-III-38.A.Charlier,krijger ontvangt een helm van een neergezeten parsoon.
 - 3.B-III-88.Anoniem,20ste E.Kristus voor zijn rechters.
 - 4.B-III-92.A.Struys,get.Antwerpen,1886,De vlucht naar Egypte.
 - 5.B-III-90.J.B.Pluys,1854,Lot en zijn dochters.
 - 6.B-III-93.A.Struys,Antwerpen,1886,Franciscus van Assisi.
 - 7.B-III-46.Anoniem,17de E.Leuven,het geloof.
 - 8.B-III-61.Anoniem,1625,wapenschild van Geldolphus Rijkel.
 - 9.B-III-58.Jan de Caumont,1659,Leuven,fragmenten van een glasraam geschonken door abt J.Masius,1642.
 - 10.B-III-62.Anoniem,1613,wapenschild van Ides Rijkel

11. B-III-64. Anoniem, Leuven, 17de E. Dood van de H. Clara.
12. B-III-81. J. B. Capronnier, Brussel, 1857, O. L. V. met kind.
13. B-III-82. J. B. Capronnier, Brussel, 1857, Jozef (Barbarakapel)
14. B-III-42. Anoniem, Leuven, 16de E. Opdracht in de tempel.
15. B-III-88. Anoniem, Leuven, 20ste E. Kristus voor de rechter
16. B-III-53. Anoniem, Leuven, 16de E. St. Anna ten drieën.
17. B-III-43. A. Charlier, 1900, wapenschild van Croy, Leuven.
18. B-III-48. Anoniem, Brabant, 16de + 20ste E. Jezus en Veronika
19. B-III-47. Anoniem, Brabant, 16de E. Augustinus.
20. B-III- Anoniem, Kristus aan het kruis.
21. B-III-73. Anoniem, Leuven, 19de E. St. Niklaas, monogr. C. A. R.
22. B-III-58. Jan de Caumont, Leuven, 17de E. Bosbandig leven van de verloren zoon.
23. B-III-56. Anoniem, Leuven, 17de E. Ruiters te paard.
24. B-III-55. Anoniem, Leuven, 17de E. De liefdadigheid van Elisabeth van Hongarije.
25. B-III-63. Jean de Caumont, Leuven, 17de E. H. Clara deelt graan uit aan de armen.
26. B-III-69. Anoniem, Leuven, 17de E. Rebecca les Elezers Dorst
27. B-III-101. Jan de Caumont, Leuven, 17de E. Hemelopname van Maria

LEUVEN-Heverlee, O.L.V. van Troostkerk of Augustijnenkerk

1957. Frans Cox, nr. Itot 46.

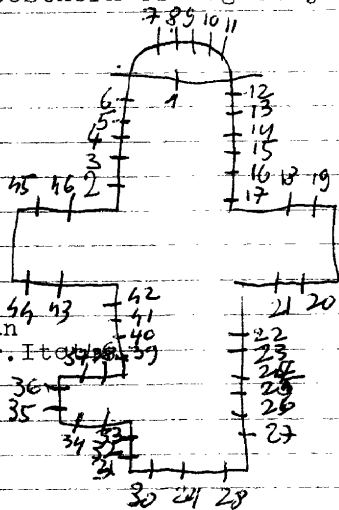

Bibliografie:

A. B. Gids, 1966, p. 348 = nr. Itot 46

Carine Hoogveld, Glas-in-lood in Nederland, 1817-1968, p. 225 = nr. Itot 46

inducties van wachten 1994

LEUVEN-Heverlee, Studentenhuis van de K.U.L. "TER BANK"
vroeger: klooster van de Witte Paters
Celestijnenlaan 70

1931. A. Carte=ontw./Colpaert=uitv., nr. 1 tot 8

kapel: (nu sportzaal)

1. Glas-in-lood met Amerikaans glas
2. B. De goede herder
 - O.L. Graflegging
 - M. Wapenschild (vernield) 1931
 - R. Pieta
3. B. Jan de doper, get. A. Carte-Colpaert
 - O.L. Kalvarie
 - M. Kristus op het kruis
 - R. Jezus ontkleed
4. B. Paulus
 - O.L. Jezus genageld op het kruis
 - M. Wapenschild Caritas
 - R. Jezus ontmoet de H. Vrouwen

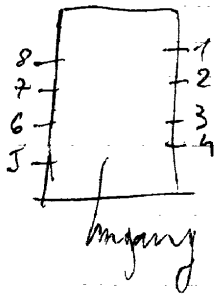

noote namen voor foto's

5. B. Petrus

O.L. Jezus valt onder het kruis

M. Wapenschild Pax Christi

R. Veronikadoek

6. B. Bartholomeus

O.L. Jezus neemt zijn kruis op

M. Jezus ontmoet zijn moeder

R. Jezus valt onder zijn kruis

7. B. O.L.V.

O.L. Kruisdraging

M. Wapenschild Labore et constantia

R. Jezus voor Pilatus, 1931

8. Glas-in-lood met Amerikaans glas

Bibliografie:

G. De Jonckheere, les métiers d'art, 1937 = nr. Itot8

L'artisan liturgique, 1936, nr. 41, p. 858 = nr. Itot8

Hontoy Mariette, Stained glass work, Brussel, 1949, = nr. Itot8

Revue des archéologues et historiens d'art de Louvain, 1983, p. 128 = ~~nr. Itot8~~

(vervolg)

39.
 40.
 41.
 42.
 43. Marcus
 44. Lucas
 45. Johannes
 46. Mattheus

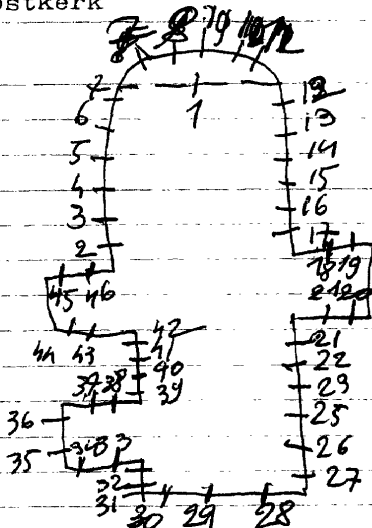

Bibliografie:

Hoogveld C. Glas-in-lood in Nederland, 1817-1968, p.225,
nr. 1 tot 46.

LEUVEN, Dochters van Maria, Diestsestraat 163
Minimeninstituut

Massinon herstelde in 1981 de glasramen

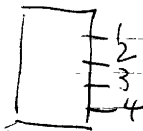

Itot4. Beschilderd glas-in-lood met floramonieën.

kapel omgevormd tot bibliotheek

LEUVEN, St. Pieterskerk - museum voor religieuze kunst

1638. Jan De Caumont, nr. 1 = restauratie 1865 = J. B. Copponier
1914 = A. Charlier

Kooromgang: kapel v/d. H. Dorothea

(glasraam in lichtbak ~~te~~ tentoon gesteld)

I. Taferelen over het leven van Carolus Borromeus,
ref. B/III/158 - geschonken bij oprichting van de broe-
derschap van Carolus Borromeus.

1997 Atelier Deneve herstelde

Fotorepertorium v/h meubilair v/d. Boly Bedehuizen
Prov. Brabant, Kantons Leuven I+II, 1980, p. 96 = nr. 1

I950.L.Hubrechts, nr. Itot3I

I. Cherubijnen

2. B. H. Hart van Jezus

O. Engel Troni

3. Seraphinnen

4. Angeli engel

5. Vorstendommen-Principatus

6. Aartsengel

7. Izaak

8. Melkisedek

9. Abraham

10. Eva

II. Adam

I2. David

I3. Jesaja

I4. Doop van Jezus

I5. Mozes

I6. Tenhemel opneming van Maria

17. Anna
 18. Jozef
 19. Elisabeth
 20. Simeon
 21. Honderdman
 22. Maria Magdalena
 23. Verrijzenis van Jezus
 24. Maria
 25. Petrus
 26. Johannes
 27. Parcisius
 28. Engel - Potestates
 29. Engel - Dominations
 30. Engel - Virtutes
 31. God de vader en H. Geest = drievuldigheid

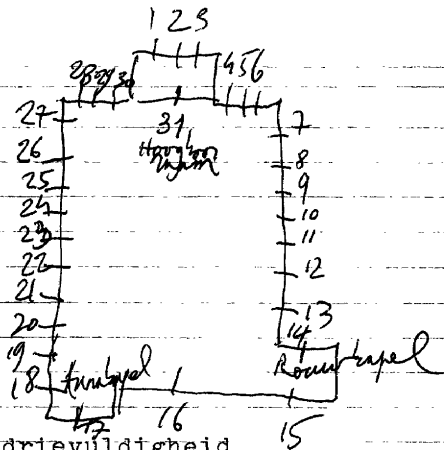

Raadzaal, -Iste verdieping (glaspanelen in lichtkast geplaatst).

1. Losbandig leven van de verloren zoon, I9de E.
2. De boosheid van de broer tegenover de verloren zoon, I9de E.
3. De verloren zoon diende zijn diensten aan, I9de E.
4. De verloren zoon hoedt de zwijnen, I9de E.
5. H. Lodewijk met schutspatroom, I636
6. Engel Michael, I636
7. H. Familie, I636
8. Onthoofding van Jacobus de meerdere, I638
9. De verloren zoon in gebed, I9de E.
10. De verloren zoon smeekt om een aalmoes, I9de E.
11. De verloren zoon vindt zijn vader terug, I9de E.
12. Het feestmaal bij de terugkeer van de verloren zoon, I9de E.
13. Johannes in de woestijn, I636
14. Maria bezoekt Elisabeth, I636
15. Doopsel van Jacobus, I636
16. Joanna de Valois ontvangt de ring v/h. Jezuskind, I636

I636. Jan de Caumont, nr. 5 tot 8 - I3 tot I6

I9 de E. nr. I tot 4 - 9 tot I2

Rebau: algemene restauratie, nr. I tot I6

LEUVEN, Kard. Mercierinstituut - Kard. Mercierplein 2
nu: Hoger instituut voor wijsbegeerte

Kard. Mercierzaal:

Zeven wapenschilden gevat in glas in lood

Huiskapel: Iste verdieping - huis links

2. Kalvarieberg omringd met 4 engelen *Grake of? in boom
Dobbele!*

3. Thomas *styl Casier?*

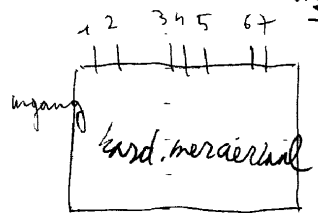

LEUVEN-Heverlee, M.P.I. Terbank - Tervuurse steenweg 295
oud-Benediktinessenklooster

1990. Weygandt, nr. 4-5

Inkom: gelijkvloers

Voordeur: 1. Dekoratief glas-in-lood met O.L.V. figuur.

Glazenwand-Vergaderkamer: 2. Dekoratief glas-in-lood.

2de deur: 3. Dekoratief glas-in-lood.

Gang: (glasramen geplaatst in lichtbakken)

4. Wapenschild v/d. Dominikanen =bestaand glas.

5. Wapenschild v/d. Benedicktijnen =bestaand glas.

De beschilderde glas-in-loodaanpassing gebeurde door

Weygandt in 1990.

LEUVEN, Broeders der kristelijke scholen - noviciaat
Mechelse vest 4

1968. Wycemans = ontwerper = architect v.h. gebouw, n. 1-2-3

Kapel: 1-2-3. Glas-in-betonramen, zonder motieven of symbolen

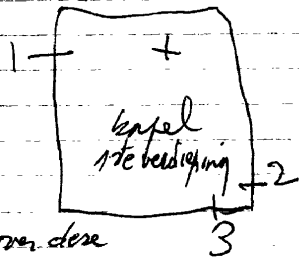

Op het Hoger Instituut voor Bouwkunst kent men over deze
architect heel wat biografische gegevens

LEUVEN, Broeders van Liefde - Brusselse straat 141

1. Jezus de Kindervriend, 1944

2. Karolus Borromeus, 1944



LEUVEN, Katholieke universiteit - Universiteitshal -
Naamse straat 22

1978. A. Blondeel

Iste verdieping-Jubileumzaal:

Herinnerings glasraam met opschriften, get. A. Blondeel.

(Medaillons los hangend aan het raam of verwerkt in glas-in-loodpanelen). Meestal oud-glas.

Spoelbergkamer: gelijkvloers

1. Mythologisch tafereel
2. H. Lodewijk van Frankrijk

Kluis:

3. Bijbels onderwerp
4. ""

5. Hieronymus

Rode gang-1ste verdieping

6. B. L. Bakker, 158I

R. Wapenschild

O. L. Herder

R. St. Anna ten drieën

7. B.L. kon. figuur als heilige+2 wapenschilden

M. Bloemen

R. Ruiter met wapenschild

O.L. Zaaier

M. Houthakkers

R. Druivenperser

Hal-Chinees-Jansebibliotheek-Iste verdieping

8. B.L. Bijbels tafereel

R. ""

O.L. ""

R. ""

9. L. ""

R. ""

N.b. Een aantal medaillons zijn in de reserve opgeborgen.
Zijn aan restauratie toe. -1993

Bibliografie:

Catoloog, Leuven, tentoonstelling, Oude kunst in Leuvens
privé bezit, 1964, p. 160-177

P.V. Maes Leuvens brandglas 1986

Bibliografie:

- Arca Lovaniensis, P.V. Maes, Leuven brandglas, 1987, p. 190,
nr. 1 tot 4-9 tot 12
- Arca Lovaniensis, P.V. Maes, De Leuvense brandglasmedaillons
— Een historisch en typologisch onderzoek,
1976, p. 313-318, nr. 1 tot 4-9 tot 12
- Catalogoog, 1970, Leuven, tentoonstelling, Oude kunst, C.00,
nr. 1 tot 16
- Catalogoog, 1964, Leuven, tentoonstelling, Oude kunst in Leuven.
privé bezit, nr. 6-13-tot 16

Kandzaal - 4^{de} verdieping - ondglas in lichtkast geplaatst

| | | | | | | | |
|---|----|----|----|----|----|----|----|
| 1 | 2 | 3 | 4 | 5 | 6 | 7 | 8 |
| 9 | 10 | 11 | 12 | 13 | 14 | 15 | 16 |

LEUVEN, O.L.V. Middelaeskerk

1965. WANTE-ontw.

1. Petrus
2. Andreas
3. Jacobus Mayor
4. Thomas
5. Johannes
6. Jacobus Minor
7. Filipus

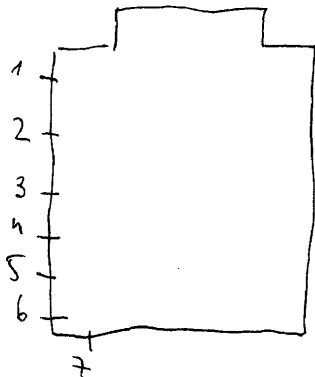

1. B. Wonderbare Visvangst
- M. Jezus onderwijst in de tempel
- R. Boodschap aan O.L.V.
2. B. Kristus op berg Tabor
- M. Doop van Kristus
- O. Aanbidding der koningen
3. B. Kristus draagt zijn kruis
- M. Doornekroning
- O. Laatste avondmaal
4. B. Kalvarie
- M. Geseling
- O. Kristus in hof van Olijve
5. B. Pinksteren
- M. Kristus ontmoet Maria Magdalena
- O. Kruisafneming
6. B. Kroning van O.L.V.
- M. Hemelvaart van Kristus
- O. Vrijzenis van Kristus
7. Drie taf. uit leven van Franciscus
8. Drie taf. uit leven van Thomas Aquino
9. Drie taf. uit leven van Dymna
10. drie taf. leven van Antonius
11. drie taf. leven van Juliana van Corn.
12. drie taf. leven van Barbara
12. Drie taf. leven van Gerardus
13. Drie taf. leven van ~~Johannes de Doper~~ ^{Joseph}
14. Drie taf. leven van een heilige ^{Franciscus}
15. Drie taf. leven van Augustinus ^{Leuven}
16. B. Jezus Maria Jozef
- M. F. Familie te Nazareth
- O. Geboorte van Jezus

Wisschen; Stalin Jansen

17-18 = 99 artikelen in de 1ste editie

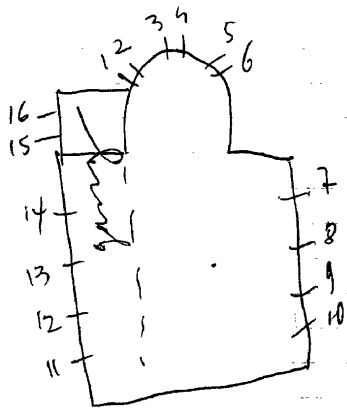

LEUVEN, E.P. Missionarissen van Scheut - Studiehuis
Vlamingenstraat 3

1938. L. Asperslagh: nr. 1-2-3

1958. M. MARTENS: nr. 4-5-6.

1. Johannes-Paulus
2. Kristus Koning
3. O.L.V.-Petrus

Glas in betonramen afkomstig van Civitas Dei
(paviljoen van de wereldtentoonstelling 1958 te Brussel)

4. Isaias
5. David
6. Mozes
7. Abraham

Bibliografie:

Hulde-album "Civitas Dei" - wereldtentoonstelling 1958 te Brussel
(met beschrijving en afbeeldingen) nr. 4-5-6-7.

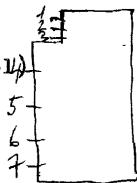

*afgebroken glasramen
verdwenen*

LEUVEN, E.P. Montfortanen - Diestse vest II7

1958. J. BEECK

Huiskapel:

1. Lam Gods. get. j. Beeck

2. Pelikaan. get. J. Beeck

3/4/5/ Dekoratief glas in lood, zonder schildering.

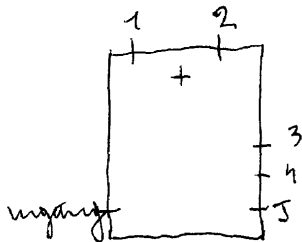

LEUVEN, Zusters van Maria - St. Maartenstraat 42¹

kapel:

I.B.L. Engel

R. Engel

M. kruisbeeld (beeld verwerkt in de architectuur)

O.L.O.L.V.

R. Johannes

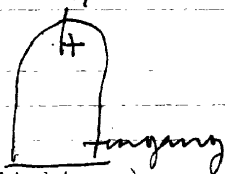

-Heverlee,
LEUVEN, St. Antoniuskerk

1962. Vonk, nr. 3-6

nr. I

1. Genadestoel, 1942 = ^{nr. 2} vermoedelijk *Asperlag?*

2. Doop van Kristus

3. De verrezen Heer, get. Vonk

4. O.L.V. met kind, 1996

1996. A. Calders = uitv.

A. Calders, catalogoog 1999 = r. 6

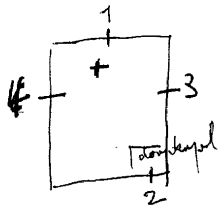

Zie eigen dokumentatie, nr. 3

LEUVEN-Korbeek-lo, Rusthuis Emmaus - oude baan

1972. Nevens, nr I-3

1970. Vonk, nr. 2

Kapel:

I-2-3. Dekoratief glas-in-lood, zonder schildering of symbolen. Kleurrijk. Loodverdeling onderlijnt het decoratief karakter.

Vlaanderen 117, P36, n. 1-3

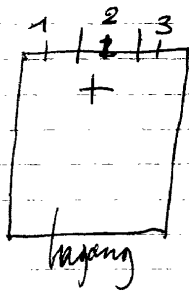

Heverlee

LEUVEN, Studentenhoeve Pius X - Tervuurse vest 103

1955. M. Martens, nr. 1 tot 10.

kapel:

- 1. O.L.V. omringd door de vier evangelisten
- 2. B. Ontslapen van Maria
O. Sedes sapientis, get. M. Martens 1955
- 3. B. H. Familie
O. Kalvarieberg
- 4. B. Maria bezoekt Elisabeth
O. Geboorte van Jezus
- 5. B. Zevenarmige kandelaar
O. Boodschap aan Maria
- 6 tot 10. Glas-in-beton met decoratieve motieven

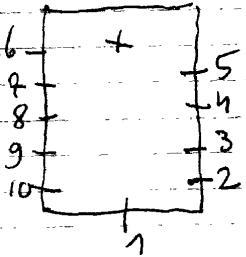

Bibliografie:

Katalogus, tentoonstelling in museum voor sierkunst, Gent, 1957

V.A.B. Gids 1966, p. 352 = nr. 1 tot 10

LEUVEN

HEVERLEE, E.Z. Annonciaten van Heverlee - Steenweg op Namen 355

1930. E. YOORS: nr. I tot 35. *ontw - F. Colpaert - mtr*
1932. E. Z. JOZEFA NOBEL: nr. 36.

1. Alfa
2. Religieuze opvoedster
3. Twee mannen brengen korenhalmen aan
4. Jozef
5. Geboorte van Kristus, verheerlijkt door engelen, koningen en herder
6. Twee mannen brengen korenhalmen aan
7. Wijze maagd
8. Omega
9. Theresia van Lisieux
- 10 tot 17. Biddende engelen.
18. Booschap verhaal: L. Adam en Eva / Engelen.
M.H. Drievuldigheid / De komst van Maria
R. Engelen / Profeten Isaias en Jeremias
19. Boom van Jessie - Rozenboom met O.L.V. omringd door engelen.
- 20 tot 35. Engelen die verheerlijken.

Ingang - portaal: *no. 36 = Booschap*

Bibliografie:

Denijs Peeters: Eugeen Yoors-biografie

L'artisan Liturgique, 1932, 6^e jg. nr. 25,
blz. 576 - Norbert Noë "Glasramen van
E. Yoors in de Annenciatenkapel te
Heverlee".

STAINED GLASS WORK, 1949, blz. 6 = 25
met afbeelding

~~Peeters~~ L'art de Bâtir, 1941,
nr. 5 = nr. 1 tot 35

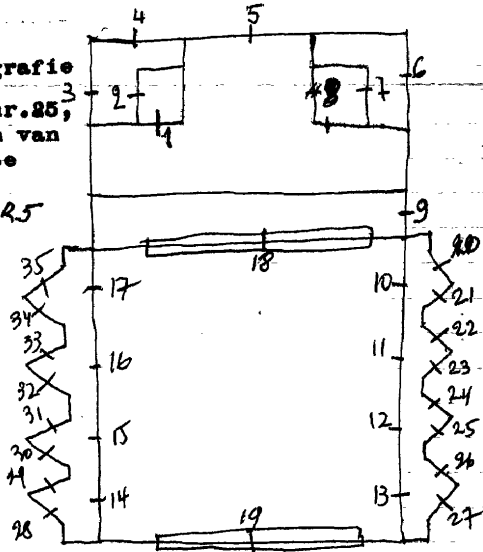

LEUVEN-Heverlee, Annonciaten van Heverlee, H. Hartinstituut
Steenweg op Namen 355

1974. A. Blondeel, nr. 37 tot 40.
nr. 41 tot 44.

Huiskapel: Iste verdieping
37 tot 40. Dekoratief glas-in-lood, kleur en vormgeving, icono-
grafische symboliek in verband met de annonatie.
Cirkel, hand van de goddelijke schepping van het
oud- en nieuw-testament. Kristus geboorte als begin
van de nieuwe schepping, een nieuwe boodschap.

Eretrap: ~~xxx~~ gelijkvloers

Glas-in-loodpaneeltjes als voorzetraam. Medaillons gevat
in glas-in-lood beelden de symbolen der vier evangelisten

- uit: 41. Lucas
- 42. Johannes
- 43. Marcus
- 44. Mattheus

ontwerp 1890

Bibliografie:

Scheppend ambacht in de Benelux, p.22 = nr.36 tot 40

Rozentuin: verbindingang-gelijkvloers
met ketting opgehangen glasraam, get. J. Wouters
engel met opschrift: "hemel en aarde zijn vol
van uw heerlijkheid".

Kapel: 2 glas-in-betonramen
Armand Van Rompaey

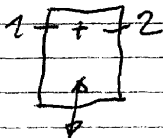

LEUVEN-

KESSEL-Lo, Vlierbeek - O.L.V.kerk(oude abdijkerk).

kenel-lo

1900
~~xxxxx~~ Ladon, nr. 1 tot 4.

Fragmenten van vorige ramen geplaatst in glas-in-lood.

1. Aloysius
2. Jan Berchmans
3. Petrus
4. Cornelius

Bibliografie:

Bulletin des commissions royales des arts et des monuments

1900, blz. 351 (rechter hoofdkapel = 2ramen)

Biographie nat. deel 33, P. 425 - n. 1674

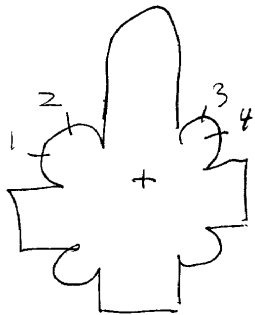

LEUVEN, Justus Lipsiuskollege - nu: Studentenhuis
Minderbroedersstraat 15

Casier

I. L. Barbara

R. Lodewijk

2. L. Bartholomeus

R. David

Kapel:

I. L. Man. heilige

R. Koning David (40% vernield)

Traphal-studentenbar:

Afragmenten van 19de eeuwse ramen,

o.a. wapenschild - lelie

(vermoedelijk afkomstig uit de kapel)

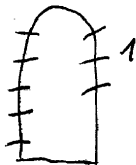

Bibliografie:

Atelierboek Casier

~~De andere ramen zijn
volledig vernield
in 1990 gerestaureerd~~

LEUVEN, E.P. Assumptionisten - Halvestraat 14

Leuven

1957. LAMORT: nr. 1 ~~tot~~ 7 = glasraam (zijn allereerste opdracht)
1957. DE BUYST: nr. 2 tot 6 ≠ glas in beton.

notw. Grichx

1. Jessie
2. Wortels der Jessieboom
3. tot 6. vertakkingen
7. Jozef, Marie, kristus (virgo Jessie)
(zeer modern milieu)

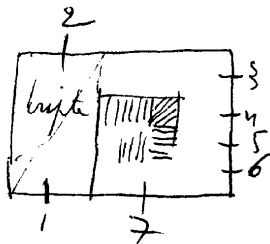

In lichtingen zijn de vindingen in de bouwtekeningen van de
Kapel - archief klooster

LEUVEN, Hogere handelsschool (universiteit)
Dekenstraat 2

1915 CASIER
~~Sedes~~: nr. 1
nr. 2
nr. 3

Inkomdeur: I. L. 2 engelen
M. Sedes Saepensius
R. 2 engelen

Traphal: 2. In memoriamraam - Iste wereldoorlog

Traphal-I^o verd. 3. Theresia van Avila (fragment van een tafereel).

Livre d'ordre de la vitrierie, III, 7 = nr. 1.

P. Bergmans, Notice sur la vie et les travaux de J. Casier,
in: Bulletin de l'Académie Royale d'Archéologie
de Belgique, 1926, P. 120 = nr. 1.

LEUVEN, St. Jozefkerk (Bogaardenstraat)

2005

1992. Jos Vanopdenbosch=ontwerp

1992. Jos Hermans=uitvoering

op glazen wand boven het altaar

Laatste avondmaal

op de achtergrond: symbolen die de 6 andere sacramenten
uitbeelden.

Techniek: gekleurd edel antiek glas, gesneden en gekleed op
de algemene beglazing. Geen gebruik van loodstrip-
pen of glasschildering.

Het tafereel is onderverdeeld in 5 vakken.

LEUVEN-Heverlee, Karmelieten - St. Albertuskollege
Geldenaakse baan 277

Kapel:

Itot9. Dekoratief glas-in-lood, zonder tekening of schilder-
ing. Alleen vorm en kleur. Geen symbolen. 1949

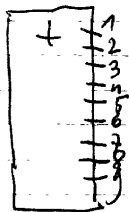

LEUVEN

Peer

WIJCHMAAL, E.Z. v/d. H. Vincentius - St. Elisabethinstituut
St. Elisabethlaan 22 M.P.I.

Daniël, nr. 1 tot 5

1. Geboorte van Jezus
2. Laatste avondmaal
3. Kalvarie
4. Hemelvaart van Jezus
5. Pinksteren



Brief van 29-9-90 = nr. 1 tot 5

I968. M. Anneessens, nr. 1 tot 4 - 8 tot 15 - 20 tot 27 - 31.

I954. Huybrechts, nr. 5 - 6 - 7 - 16 tot 19 - 28 - 29 - 30.

*[zija Fragmenten die door Anneessens verwerkt
zijn met glas in lood].*

I. 2. 3. Decoratief glas in lood
zonder schildering of
symbolen.

4. Kruisen en rondes

5. Engel (fragmenten van de

6. O. L. V. bestaande ramen ge-
7. Engel in glas-in-lood).

8. Genade

9. Alfa - orga

10. Duif

11. Vissen

12. Pelikaan

13. Bloed van Kristus

14. Korenharen

15. Twee duiven

16. Symbool der liefde

17. Symbool van het geloof

18. Doop van Kristus

19. Kristus Koning

20. Kruis

21. H. Geest

22. Christo

23. Kelk en vis

24. Duif

25. Boot

26. Brood en vissen, get. M.

Anneessens

27. Boom

~~28.~~ Kruisen en rondes. 31.

28. 29. 30. Fragmenten van de vorige
ramen (Isidorus) die gevat
zijn in glas-in-lood.

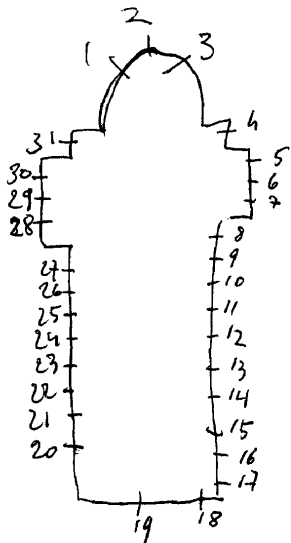

vanaf 1948. DUEZ

Kloosterkerk: (van links naar rechts

I. Kristus als schepper

Tekens derr verlossing

Predeking en lering der kerk

Kroning van O.L.V.

Verlossing van de mens

Adem en Eva

Mannelijke jeugd voor het priesterschap.

Boom van goed en kwaad

vrouwelijke jeugd opgeroepen

voor het kloosterleven.

2. Laatste oordeel

Kristus als rechter

rechtvaardigen omringd door engelen
bozen zijn geraamten begraven in de
aarde.

3. O.L.V. koningin-beschermster tegen
alle onheilen

4. H. Drievuldigheid

5. Vier engelen die de inwijding uitvoeren ¹⁹⁶⁰

6. Vier ruiters der apocalipsis.

7. Kristus als rechter

8. Engel "fiat"

9. Engel "Ave"

Inkom van het klooster:

10. O.L.V. onderaan zijn engelen.

R. Verering door de verschillende

standen; onderaan zijn paters.

get. Duez Dassy, 1952.

11. Twee engelen.

Trophal:

I2. Mystiekh roos (glas in beton).

Sakristie:

I3 tot I6. Vier typen van kerkkruisen.

Krypte:

I7. Benadiktijner staf.

I8. Dominikaner staf

I9. Tiara

20. Grieks kruis

21. Andreaskruis

22. Lelie

23. Lam

24. Twee duiven

25. Petrus-Paulus

26. Duif

27. Wapenschild

28. Bij

29. Kroon

Privékapel van de kapel:

30. Robertus

31. O.L.V.

32. Bernardus, 1948=eerste ramen

Bibliografie:

V.A.B.Gids, 1966, blz. 479 = nr. I tot 7.

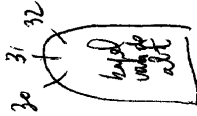
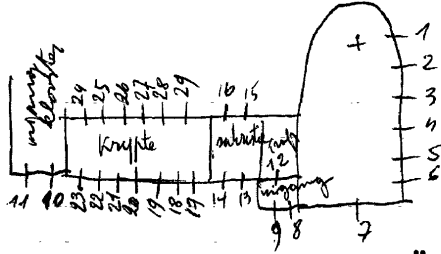
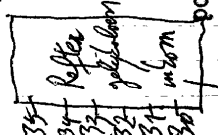

sais teeg nae glas in lood

30 tot 35. Decoratief glas-in-lood

1. L. B. Huwelijck

O. H. Familie

M. B. Boodschap

O. Huwelijckssymbol

R. B. Dood van Jozef

O. Geboorte

2. L. B. Doop van Kristus

O. Prediking van Johannes

in de woestijn.

R. B. Pinksteren

Vormsel

O. Maria in de tempel

3. L. B. Pietà

C. Offer van Abraham

R. B. Kalvarie

O. Vermenigvuldegging broden en vissen

4. L. B. Biechteling

L. L. van Emaus

O. Genezing van een zieke

R. B. H. Drievuldigheid

O. Laatste oordeel.

H. Olijfsel

5. L. Aanstelling, werking der priesters

Ark van Noe

Sleutels, boek, kaars.

M. B. Paus

M. Petrus

O. Apostelen

R. B. onderwijst alle volkeren

M. onderwijst alle volwassenen

O. Ridderslaan der kerk met syn.

der priesterlijke waardigheid

6. Kristus en zijn aporstelen. 1890 (na 1890-
verwijderd geworden om plaats te maken voor een
nieuwe them.)

LEUVEN, Amerikaans kollege - Naanse str. 100

1962. DANIELS: nr. I tot 64

leuven

6. Top: L. Vrouw te midden van sterren

R. Vrouw te midden van vuur en
geblinddoekt

Midden: Kristus als schepper

L. Adam en Eva verjaagd uit het paradijs

Offer van Abraham

Twee vallende engelen

M. Rechtvaardigheidsfiguur

R. O. L. V. onbevlekt ontvangenis

Jozef ~~Moyses~~

Mozes

Ark van Noe

7. Top: Vlam-spiegel

Midden: de verrezen Kristus

L. Boodschap

Kristus en L. L. van Emaus

Kristus en Petrus

(O. L. L. V.

M. O. (Kristus als rechter

(Jan de dooper

R. Kristus als tuinier

Kristus te midden van de apostelen

Ongelovige Thomas

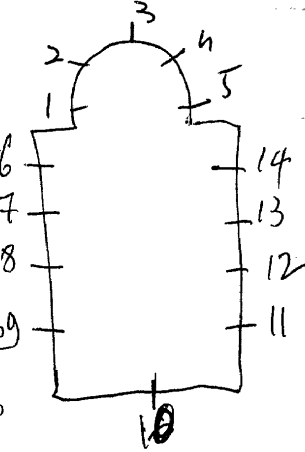

LEUVEN-Heverlee, Premonstranzers-Norbertijnen
Abdij van 't Park - Abdijdreef 7

I929. CHARLIER, nr. ItotI2-22-24

I64I. DE CAUMONT Jan, nr. I"tot2I-23-28 = historische ramen
? nr.24 tot27

Kerk: ItotI2. Alle ramen hebben traditionele glas-in-lood-
versieringen. Nr. 8 en II hebben latijnse op-
schriften ter herinnering aan de jubelviering
I897-I922.

Kloosteromgang: (historische ramen - bevatten glas-in-lood
versiering met wapenschilden en fragmente

I3. Wapenschild van Abt Jan Druyts
Bekering van Norbertus.
Wapenschild Su Sigeburgisi Laura - I635
zijpanelen: Arnulfus - Aldericus. Restauratie I972

I4. Wapenschild C.L.

I5. Wapenschild Jan Maes - 3Iste abt - I64I
Taf. van St. Norbertus en Bernardus op bezoek bij keizer
Lotharius III.
zijpanelen: Beatrix - Petronilla

I6. Taf. leven van Norbertus met heiligen.

17. Wapenschild van Libertus de Pape van Leuven, 32ste abt.
Norbertus ontsnapt aan een aanslag op zijn leven, 1641.
Theodoricus Schlegel - Eelko Liaukama.
18. Wapenschild gevat in glas-in-lood
19. Wapenschild gevat in glas-in-lood
20. Wapenschild " " " " " "
21. Engel met opschrift(fragment) gevat in glas-in-lood
22. Norbertus in gebed en omringd door confraters, 1932
(in oude stijl gemaakt)
23. Engel met wapenschild(medallion) gevat in glas-in-lood
24. Twee wapenschilden van abdijabten
Belgisch wapenschild
Drie adellijke wapenschilden
Twee opschriften, 1929
Zegel van de abdij
- 24 tot 27. Bloemenmetief gevat in glas-in-lood.
28. Wapenschild gevat in glas-in-lood.

LEUVEN-Heverlee, Premonstranzers-Norbertijnen
Abdij van 't Park - Abdijdreef 7

Bibliografie:

MAES F. De oude glasramen van de abdij van 't Park te
Heverlee, in: Mededelingen van de geschied- en oud-
heidkundige kring voor Leuven en omge-
ving, 1972, p. 30 = nr. 13
p. 31 = nr. 15
p. 32 = nr. 17

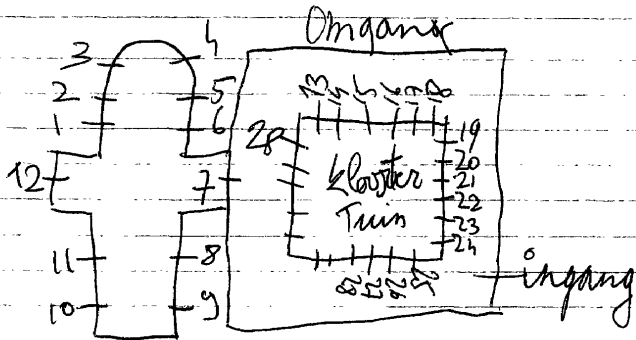

8. Beschilderd glas in lood(er komt nog een nieuw raam).

9. Top: L. Ruiter der rechtvaardigheid

M. Ark des verbonds

R. Ruiter des doods

Midden: O. L. V. Hemelvaart

L. Zon

Kristus geneest een dode

Kristus en Johannes

Ruiter

M. Profeet Jonas

R. Maan en sterren

Hof van Olijve

Pieta

10. (van boven naar onder)

L. Twee apostelen

basiliek van Rome

Twee apostelen

L. M. Hemelvaart van Kristus

Petrus en Paulus

Vissen-tiara

R. M. Twee apostelen

Jerusalem

Andreas-Bartholomeus

R. Twee apostelen

Aga Sophia te Konstantinopel

11. Koning van Maria

12. L. vrouw met boek, maskerslang-waterkruik.

M. Sedes saepensis

R. Boek, prudentia, justinia, Michael, engel.

Bibliografie:

VLAANDEREN, 1971, nr. 117, blz. 35 - 1 tot 14

- 13.O.L.V. van de vrede en de noodlijdende, get. Daniels, 1969
14.O.L.V. toevlucht aller genade - afbeelding van Mariale
genadeoorden en verering.

LEUVEN-Kessel-lo, Zusters Clarissen
Predikherenberg 20

1994. Joost Caen, nr. I-2-3

Kapel:

1. Franciscus van Assise
2. Clara
3. Jezus kruisdood

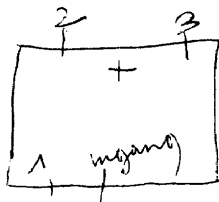

Geen schildering. Loodverdeling is tekening en uitbeelding
der figuren. Vormgeving is geabstrageerd.

Hier en daar zijn details erkenbaar

Reklamedruksel glazenier Joost Caen 2000, nr. I-2-3

LEUVEN-Heverlee, St. Franciscuskerk -vroeger St.Jankerk

Asperslag, nr. I-2

$\frac{1}{2}$.Korenhalmen
 $\frac{2}{2}$.Druiventrossen

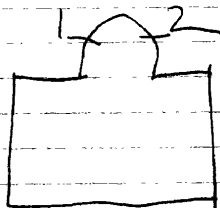

Zie: brief Asperslag

LEUVEN, E.P. Minderbroeders Conventuelen - Tiense straat 64

78

1892. COMERE CAPRONNIER: nr. 1-2-3-7.
STEYAERT: nr. 4-5-6.

1. L. Bonaventura Pontentia

R. Ludovikus. Get. 1892

2. L. H. Hart van Marie

R. Jozef

3. L. Bonaventura. get. 1892.

R. Jozef van Cupertino.

4. B. Franciscus als jongeling bij de bisschop.

O. Bij de paus voor zijn orderegel.

5. B. Franciscus ontvang de stigmata

O. Predikt voor de sultan. get. Steyaert

6. B. Heiligverklaring van Franciscus

O. Intrede in de tempel

7. L. Cecilia. get. 1895.

R. O. L. V. met kind Jezus

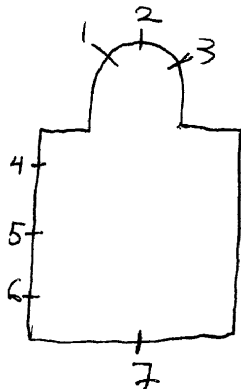

Maes, De Neo-gotische glasramen te Leuven, P. 294.

LEUVEN, Vleminckkapel

E.P.Minderbroeders - Vlamingenstraat 47

1947.L.Asperlagh:nr.10tot9

1942.F.Roderburg:nr.10tot15.

nu: Kador

Vleminckkapel:

I.Dood van O.L.V.

2.Kalvarie, 1948.

3.Kristus ontmoet de H.Vrouwen

4-5-6.Beschilderd glas in lood

7.Aanbidding der herders, 1947

8.Vlucht naar Egypte

9.Opdracht in de teapel

Huiskapel:

10.Aschalis

11.Bonaventura

12.Didacus

13.Bernardinus van Sienna

14.Francisus van Assisi

15.O.L.V.

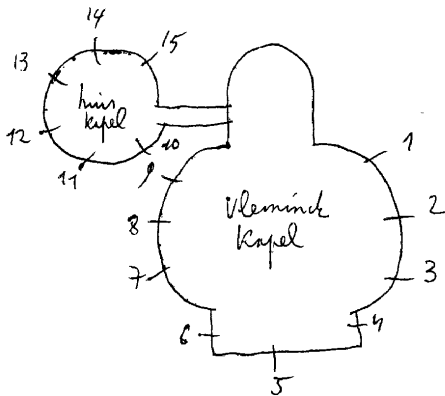

LEUVEN-Heverlee, K.U. Sportinstituut
Tervuursevest 101

1940. L. Asperslag, nr. 1 tot 20

Grote sportzaal:

1. Lopen
2. Boksen
3. Speerwerpen
4. Horden
5. Polstokspringen-schijfwerpen
6. Turnen
7. Oefeningen aan de toestellen
8. Mat oefeningen
9. Ringoefeningen
10. Schermen
11. Springen
12. Duiken
13. Kanovaren
14. Rugzwemen
15. Opwarmingoefeningen

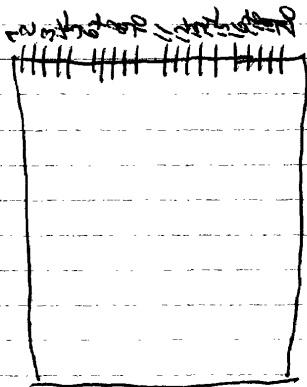

16. Vollybal, get. Lou Asperslag, 1940

17. Hokybal

18. Handbal

19. Voetbal

20. Tennis

zie afbeelding Folder Boek over sport in doc

LEUVEN-

WILSELE, Dochters van Maria (Paridaens)
 Blijdenberg - A. Woutersstraat 19
 PANORAMA LAAN 58

1949. Asperslagh

1. L. Agnes

R. Theresia

onderaan: symbolen der evangelisten (Marcus-Johannes)

2. L. H. Hart van Jezus

R. H. Hart van Maria

onderaan: I. H. S. - A. M.

3. L. Jozef

R. Antonius

onderaan: symbolen van de evangelisten (Mattheus-Lucas)

N. B. De kapel is nu een eetzaal geworden met over gans de oppervlakte een betonnen zoldering.

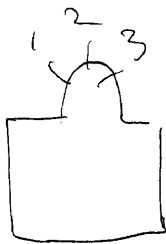

LEUVEN -

Herent

WILSELE, St. Martinuskerk

1949. L. Asperslagh

1. Pelikaan
2. St. Martinus
3. Boodschap aan Maria
4. Twee vissen o. Eucharistie

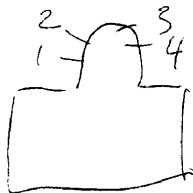

Bibliografie:

Meer schoonheid, 13^o jg. 1966, nr. 3, blz. 2 tot 8 = artikel van
A. Hueber O.S.B. - De St. Martinuskerk te
Wilsele

leunen

LEUVEN, Studiehuis St. Jozef; E.P. Missionarissen Lazaristen v/d.
H. Vincentius à Paulo - Vaartstraat 88.

1948. RABAU: nr. I tot IO.

1950 nr. II.

I. Orgelbotief

2. Katherina Labauré

3. Liefdadige werken der E.Z.v. Vincentius à Paulo

4. Louise de Margnac

5. Jozef

6. Vincentius à Paulo

7. zal. Perboije, martelaar in China

8. Liefdadige werken der E.P.v. Vincentius à Paulo

9. zal. Franciscus Clet, martelaar in China

IO. Zingende knaap

Boven inkomdoort:

II. Vincentius à Paulo.

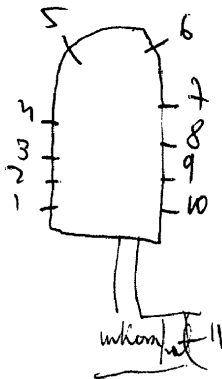

LEUVEN, Alma I, restaurant - Tiensestraat II5

1956. J. Rabau

Glasraam in lichtbak:

-Uitbeelding van Leuven - universiteitsstad. Stadsmuur
bevat een groot aantal historische gebouwen als een ge-
sloten kompositie. Mooi en decoratief. ⁴et. J. Rabau, 1956

Stond oorspronkelijk in het Alma-restaurant, Bondgenotenl.

LEUZE-en-Hainaut-Thieulain, Gemeentehuis

1970.COPPE

Dekoratief-glas-in-lood

LEUZE en Hainait, Stadhuis

I937.CRICKX,nr.Itot5

Collegezaal: (wapenschilden gevat in glas-in-lood) 4 5

1. Henegouwen

2. Brabant

3. Leuze

Raadzaal: 4. Henegouwen

5. Leuze

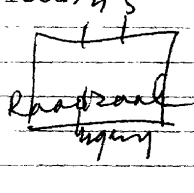
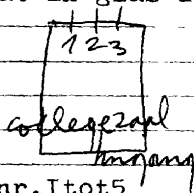

Bibliografie:

Reklamedruksel atelier Crickx,nr.Itot5

LEUZE-en-HAINAUT, Freres Hospitaliers de St. Jean de Dieu
Avenue de Loudun I26

Lechantre et Mamy Itot5

1932. Cam. Wybo, nr. 6 tot IO-23 tot 27.

1957. Lechantre et Mamy, nr. II tot 22

1. Jozef en Maria te Nazareth
2. Zieken verzorgen en dorstige laven. Jezus bij een broeder
3. Engel redt - Jonas bij een vis *get Lechantre et Mamy*
4. Armen en noodlijdenden helpen
5. Augustinus
- 6 tot IO. Beschilderd glas-in-lood met ornamenten
7. Kristus Koning, get. Cam. Wybo, 1932.
- II. Margareth d'ecosse, 1958.
12. Theresia van Avila
13. Jan de dooper, 1958
14. Lodewijk van Frankrijk
15. Bernardette
16. Moeder Anna met Maria, 1957
17. Odila
18. Elisabeth van Hongarije

19. Badilin, get. Lechantre et Massy, 1957
 20. Karolus Borromeus, 1956
 21. Vincentius à Paulo
 22. Camillus de Lellis
 23 tot 27. Beschilderd glas-in-lood met ornamenten
 26. O.L.V. onbevlekt ontvangen, get. Cam. Wybo, 1932

*zie: eigendocumentatie
 Lechantre Massy*

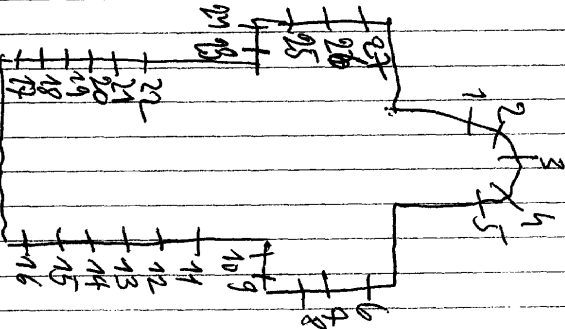

(kleine motiefjes gevat in glas-in-lood)

- I-4. glas-in-lood
- 2-3. Kruis gevat in glas-in-lood
- 5. Kelk
- 6. Mijter
- 7. Wereldbol
- 8. Weegschaal
- 9. Lijdensinstrumenten
- 10. Gods oog
- 11. Anker
- 12. H. Hart

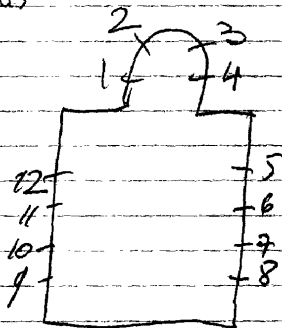

LEUZE-en-HAINAUT, Willenpius, Franciscans-Missionaires
Rue Albert 6

1936. nr. I tot I5

I-3-5. Glas-in-lood met enkele beschilderde glazen en
~~steeds hetzelfde motief. 1936~~

2. O. L. V.

4. Jozef

6 tot I5. Glas-in-lood met steeds een terugkeend motief

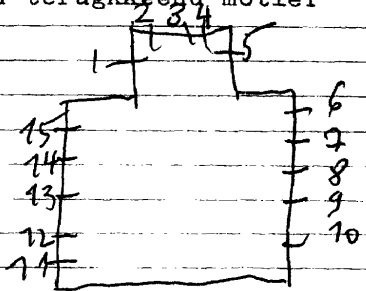

LEUZE-en-Hainaut-Blicques, St. Lambertuskerk

1. Adelijk wapenschild gevat in glas-in-lood
2. Adelijk wapenschild gevat in glas-in-lood
3. Pelikaan (aan de omtrek een mooie beschilderde band)

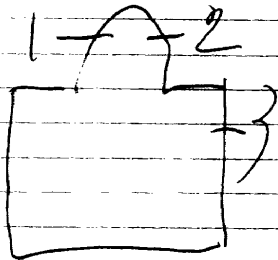

LEUZE-en-Hainaut, Gallaix, H. Kruiskerk

1922.

nr. ItotIO

1. Pelikaan
2. Offer van het Lam, 1922
3. Kroon met 2 lelies
4. Stoel van wijsheid
5. Ivoren toren
6. Spiegel van wijsheid
7. Rozen
8. Toren van David
9. Deur des hemels
10. Kroon met 2 lelies

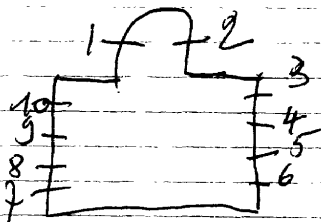

Op wit glas werden zeer mooi en decoratief, met contour, grisaille en zilvergeel de ornamentale versieringen geschilderd. In het midden een medaillon met een motief. Dringend aan restauratie toe. 1999.

LEUZE-en-Hainaut-Chapelle à Wattines, O.L.V. kerk

1905.

nr. Itot I 2

1. Marcus - Lucas

2. Johannes - Mattheus

3. Glas-in-lood (nog oorspronkelijk)

4. Andreas, 1946

5. Petrus, 1945 (bevrijd door de engel uit een Romeinse

6. Philipus, 1946. gevangenis).

7-8-9-II-I2. Glas-in-lood (nog de oorspronkelijke geglazing)

10. Jezus verschijnt aan de ongelovige Thomas.

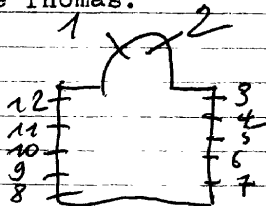

LEUZE-Pipaix, O.L.V.kerk

~~1898.L.Pluys, nr. I tot II~~

1898.L.Pluys, nr. I tot II

I.O.L.V.

2. Jozef, get. ~~1898~~

3 tot II. Glas-in-lood ~~xxxxxx~~ met een wederkerend symetrisch motief

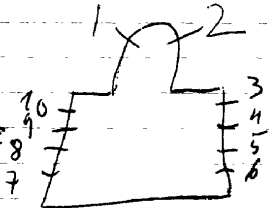

LEUZE-en-Hainaut-Chapelle à Oie, O.L.V.kerk
5. Servaas, get. H. Heyden (Spontin) 1903

1903. H. Heyden (Spontin), nr. Itot 9

1. Ten Hemelopneuming van Maria + adellijke wapenschild,
get. H. Heyden (Spontin) 1903

2. Romeinse soldaat zet zijn voet op een stene beeld als
teken van overwinning + adelijkwapenschild,
get. n. heyden (Spontin) 1903

3. Jozef, get. H. Heyden

4. Apollonia

5. Servaas, get. H. Heyden (Spontin) 1903

6. Beschilderd glas-in-lood met ornamenten

7. Elooi, get. H. Heyden (Spontin) 1903

8. Anna, get. H. Heyden (Spontin) 1903

9. Ghislain, get. H. Heyden (Spontin) 1903

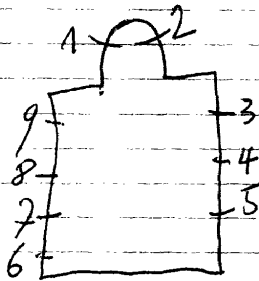

LEUZE-en-HAINAUT, Grandmetz, St. Michielskerk

Steyaert, nr. Itot5

1924. nr. 6 tot 10.

- 1. Jezus kruisdood op Kalvarie met Jhannes, Maria en Maria-Magdalena.
- 2. Amalia en Theresia van Avila + adellijke wapenschilde
- 3. Drievuldigheid + adelijk wapenschild.
- 4. Idesbaldus en Jozef
- 5. Boodschap aan Maria
- 6. Engel Michael dood de draak, 1924.
- 7. H. Hart van Jezus verschijnt aan Margaretha-Maria à Lacoque, 1924.
- 8. Jezusking verschijnt aan Antonius van Padua.
- 9. O.L.V. koningin verschijnt aan 2 vrouwen + adelijk wapenschild.
- 10. O.L.V. verschijnt aan Bernardette te Lourdes, 1924.

R.M. Van den Houtte, Edw. Steyaert, nr. Itot5 p.25

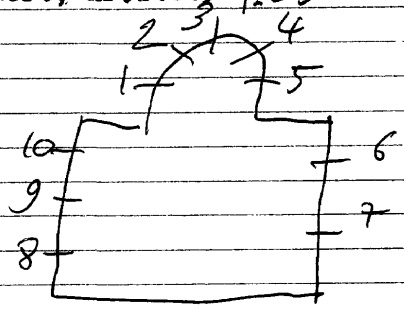

LEUZE, St. Pieterskerk
JEN-HAINAUT,

leuze

1. Hemelvaart van Kristus
2. Maria Magdalena wast de voeten van Kristus
3. Aanbidding der koningen
4. H. Familie
5. Aanbidding der koningen
6. Kristus en de Samaritaanse vrouw
7. Hemelvaart van O.L.V.
8. Kroning van O.L.V.
9. Pinksteren

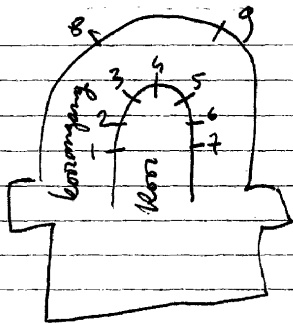

Bibliografie:

Bulletin des commissions royales des arts et des monuments
1885, blz. 384 ?

LEUZE-en-HAINAUT-Thieulain, St. Deniskerk

1907. STALINS en zonen, nr. I-2-3

1974. COPPE, nr. 4-13

nr. 5

nr. 6-7-8-9-10-II

nr. 12

1. H. Hart van Jezus, 1907

2. Emmausgangers, 1907

3. H. Hart van Maria, 1907

4. Onthoofding van St. Denis

5. O.L.V. middelares

6. O.L.V. van Lourdes

7. Ghislanus

8. Jan de dooper

9. Philomene

10. Engel Michael

11. Petrus

12. Katerina, 1892

13. Maria bezoekt Elisabeth

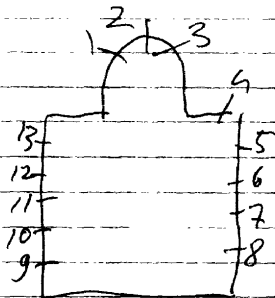

Repertoire Photographique du mobilier des sanctuaires
de Belgique, Prov. de Hainaut, Canton de Leuze, 1902
P. 60 - n. 1-2-3

LEUZE, College Saint Eloi - Rue Saint Martin 5

EN - Hainaut,

1958 Lechantre et Massy, nr. 1 tot 5-7 tot 12 (Doornik)

nr. 6-13. (*Mimchien Dobbelaere*)

I. Josef

2. Wat je aan de armen geeft, doe je aan mij

3. Jongeling met een vis en een engel, get. Lechantre et Massy, 1963.

4. De gebrekkige helpen

5. Augustinus

6. Kristus koning

7. L. Margaretha

R. Theresia, 1958

8. L. Jan de dooper

R. H. Lodewijk, 1958

9. L. Bernardette

R. Anna, 1957.

10. L. Odile, 1958

R. Elisabeth

II. L. Badilon, get. Lechantre et Massy, 1956

R. KAROLUS BORREMEUS

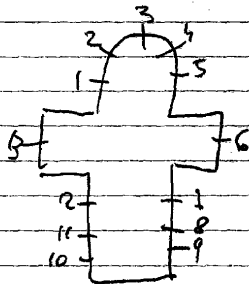

12.L.Vincentius à Paulo

R.Camilius, 1957

13.O.L.V.onbevlekt ontvangeris.

LEUZE-en-HAINAUT, Haute école libre du Hainaut occidental -
~~erweer: Salesienne de la visitation~~
Institut Sainte François de Sales
Rue d'Anth 12

Bovenlicht: hoofdingang binnenpoort v/d. school:

H. Familie te Nazareth - 50% vernield)
(zeer mooie en fijne schildering. 50% van de oppervlakte
is volledig verdwenen).

LEUZE-en-HAINAUT-Williampius, St. Anderaskerk

L.Pluys, nr. I tot II

niet gehandtekend

I. O. L. V.

2. Jozef

3. Andreas

4 tot 10. Glas-in-lood met steeds symetrisch terugkerend motief.

II. O. L. V. verlost de zielen uit het vagevuur.

nr. I-~~8~~~~9~~~~10~~ tot II. vertonen dezelfde kenmerken als de glasramen van de O. L. V. kerk te Pipaux.

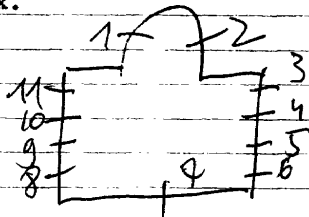

LIBIN-Smuid, St. Margarethakerk

Maddy Lemaire, nr. ItotIO

Itot4-6totIO. Hedendaagse vormgeving

LIBIN-Smuid, St. Margaritekerk

Van Veerdegem-Vosch, nr. Itot 8=uitv.
Maddy Lemaire=ont.nr. Itot88=ontw.

Nr. Itot 8. Decoratief glas-in-lood waarvan de motieven per raam verschillend zijn.
De loodverdeling is zeer mooi en decoratief.

011 / 81 68 28

LIBIN-Transinne, St. Martinuskerk

1902. J. Vosch, nr. 1 tot 5-7 tot 10

1989. Mady Lemaire=ontw./Carpet=uitv., nr. 6

1. Dood van Martinus.

2. Martinus als bisschop zegent de gelovigen, 1902.

3. Martinus zegent een afgekapte boom.

4. Martinus zegent een overleden kind, get. J. Vosch, 1901

5. Doornengekroonde Kristus

6. H. Geest (klein motief in nieuw glas-in-loodversiering)
get. Mady Lemaire=ontw./Carpet=uitv. 1989.

7. Bisschop zegent de zieken mensen.

8. Marteling van een heilige, 1899

9. H. Misoffer van Gregorius

10. Martinus deelt zijn mantel met een bedelaar.

Repertoire Photographique du mobilier
des sanctuaires de Belgique, Prov. de
Luxembourg, Canton de Wellin, 1975 p. 27

n. 7 tot 5 - 7 tot 10

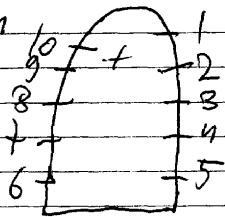

LIBIN, O.L.V. van de Karmelkerk

1900. J. Casier, nr. 14
nr. 15

1. Beschilderd glas-in-lood met ornamenten
2. L.O.L.V.
R. Jozef
3. Beschilderd glas-in-lood met ornamenten
4. Twee taf. uit het leven van Barbara 1900
5. Twee taf. uit het leven van Antonius v. Padua, get. Casier,
6. Twee taf. uit het leven van Eligius, get. Casier, 1900
7. Twee taf. uit het leven van Vincentius, get. J. Casier, 1901
8. Twee taf. uit het leven van Franciscus v. Assisi, get. 1901
9. Boom van Jesse. Casier
10. Twee taf. uit het leven van Isidoor, get. J. Casier, 1901
11. Twee taf. uit het leven van Elisabeth van Hongarije, get.
J. Casier, 1901
12. Twee taf. uit het leven van Perpetus, get. J. Casier, 1900
13. Twee taf. uit het leven van Ludovikus, get. J. Casier, 1900
14. Twee taf. uit het leven van Hubertus.

15. Dekoratief glas-in-lood.

Bibliografie:

P. Bergmans, Notice sur la vie et les travaux de J. Casier
zie: Bulletin de l'academie royale de l'archeo-
logie de Belgique, 1927, p. 120 = nr. 1 tot 14

Bulletin des commissions royales des arts et des monument

1896, blz. 74 = nr. 1-2-3

1899, blz. 233

1900, blz. 130 = nr. 4-56-12-13-14

1901, blz. 148 = nr. 7 tot 11

Repertoire Photographique du mobilier
des sanctuaires de Belgique, Prov. de Luxembourg
Canton de Saint-Hubert, 1930, p. 26 = nr. 1 tot 14

Worce d'ordre de la vitrierie, I, 13 = nr. 5 tot 13

ontwerp tekeningen - verz. Casier, nr. 2-13

Atelierboek Casier

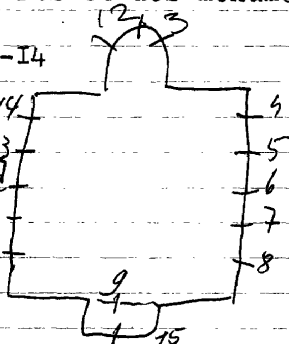

LIBIN-Anloy, St. Ceciliakerk

lux

Saint Hubert

1. Geboorte van Jezus
2. M. Familie
3. Franciscus van Assisi
4. Hubertus
5. M. Lodewijk
6. Pastoor van Arts
7. Jezus in de hof van Olijve.
8. Verrijzenis van Jezus.

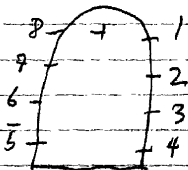

lux

Saint Hubert

LIBIN-Ochamps, Mortuarium van de familie Baron Coppé
naast het kerkhof

- 1. H. Hart van Maria
- 2. H. Hart van Jezus
- 3. Paulina
- 4. Hubertus
- 5. Rosa van Lima
- 6. Elooi
- 7. Barbara
- 8. Theresia van Lisieux
- 9. Mannelijke heilige - palm in de hand

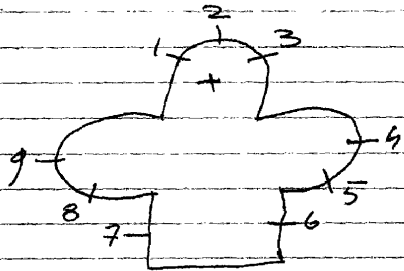

Onderaards:

Het adellijke familiewapen steeds hetzelfde in de 7 ramen
uitgevoerd. Het is gewat in glas-in-lood.

Leer mooie ramen

LIBIN, Ochamp, St. Andreaskerk

lux

Saint Hubert

1. Eligius
2. Andreas
3. Jozef

wesey 19° celnuse zamen

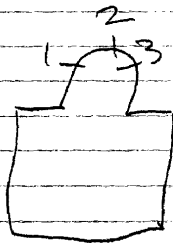

LIBIN-Redu, St. Hubertuskerk

Van Veerdegem=uitv./Patricia Detry=ontw., nr. I-3 tot 7 ±

~~110~~-I² tot I6

nr. 9-I⁰

nr. 8-I⁴

I-3 tot 7-I⁰-I² tot I6. Decoratief glas-in-lood met centraal
motief in diagonaal uiteenlopende lij-
nen en bestaande uit donkere kleuren.
get. Van Veerdegem=uitv./Patricia Detry=
ontw.

2. Kristuskop (in klein rond vensterke)

8. H. Hart van Jezus omringd door de gelovigen.

9. ~~10~~. Beschilderd glas-in-lood met ornamentale versieringen
(zoals in de St. Jozefkerk te Waterloo)

10. O.L.V. verschijnt aan alle rassen en missiecongregaties.

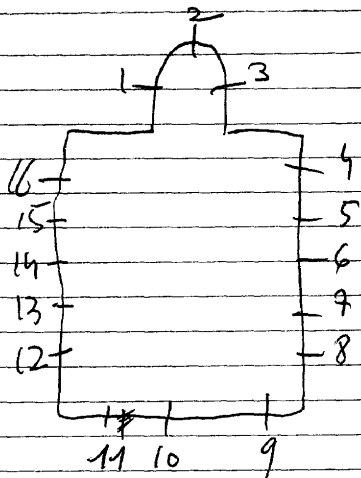

lux

LIBRAMONT-CHEVIGNY-Bras-bas, St. Katerinakerk

I982.LONDOT,nr.I-2
GANTON,nr.3totI4

I-2.Dekoratief glas-in-lood,zonder schildering of symbolen
get.L.M.Londot,I982.

3.H.Vrouwen bij het kruis

4.Drievuldigheid omringd door profeten en heiligen+engelen

7.Katerina

5. " " aan een schrijftafel

6. " " voor de keizer

8. " " in de gevangenis

8. " " gemarteld

9. " " onthoofding

10.O.L.V.verschijnt aan Theresia van Lisieux

11.Theresia op haar sterfbed

12. "" als kloosterlinge

13. "" bij de paus

14. "" haar roeping

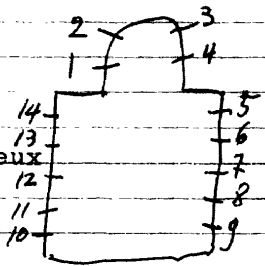

Repertoire Photographique du mobilier des sanctuaires
de Belgique, Prov. de Luxembourg, Canton de Saint-
Hubert, 1980, p. 18 = n. 1 tot 24

hax

LIBRAMONT, La communauté Saint-Jean
Rue des Dominicains 15
Voormalig Dominicanerklooster

2000. Stelier Desmet, 1 tot 24 *FRANCI - no folder*

*De eerste ramen werden geplaatst
in 1997. De laatste in 2000.*

- I. Dominicus in aanbidding
- 2. Dominicus en de orde-regel
- 3. Dominicus als ruiter
- 4. Dominicus tussen vlammeende toorsen
- 5. Dominicus met de symbolen der vier evangelisten
- 6. De onbevleete maagd Maria krijgt het Jezuskind
- 7. De strijd met de zevenkoppige draak
- 8. De verering van het lam

9. *Afgedekt glasraam door latere verbouwing*

10. Engel)oodschap aan Maria

11. Maria

12. De verering van het Jezuskruisdood door Dominicus, Maria, Johannes

13. Roeping en zending der gelovigen

14. Laatste avondmaal

15. Voetwassing der apostelen

- 16. Palmzondag of blijde intrede in Jerusalems
- 17. Opwekking van Lazarus
- 18. Doop van Jezus
- 19. Berg Tabor
- 20. Geboorte van Jezus
- 21. Johannes in de woestijn
- 22. Hof van Olijve
- 23. Kristus in de storm
- 24. Roeping

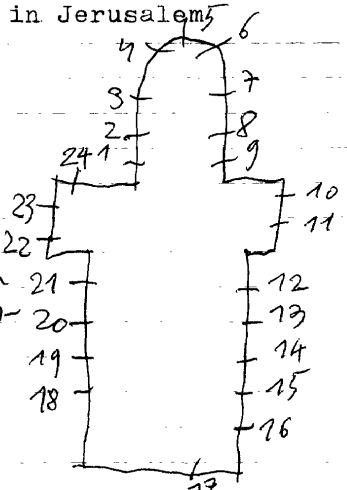

De loodverdeling is ~~door~~ de tekening.
 Het merendeel der glazen werden
 niet beschuield met fontoeren grise
 mille. overdadig gebruik van
 tunen kleurent

LIBRAMONT-CHEVIGNY, Saint-Pierre, St. Pieters voor de leeuwen
kerk

nr. Itot8

1. Beschilderd glas-~~xxx~~in-lood met ornamenten.
2. O.L.V. geeft de rozenkrans aan Dominikus.
3. De verlossing van Petrus door de engel te Rome.
4. 5. 8. Beschilderd glas-in-lood met ornamenten.
6. L. Elooi top: bloemversiering
M. Veronicadoek
R. Hubertus
7. Top: God de vader
L. Jozef
M. Jezuskind
R. O.L.V. onbevlekt

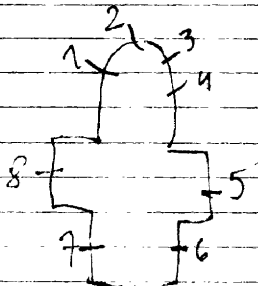

Repertoire photographique du mobilier des sanctuaires de
Belgique, prov. de Luxembourg, canton de Neufchate
teau, 1977, p. 50 = nr. 6-7

LIBRAMONT-Recogne, St. Elooikerk

lux

1912. J. Voseh

nr. 1-2
nr. 3 tot 8

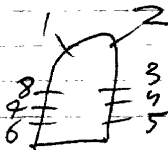

- 1. Petrus
- 2. Paulus
- 3 tot 8. Hedendaags glas-in-lood.

Repertoire Photographique des sanctuaires de Belgique
Prov. de Luxembourg, Canton de Neufchâteau, 1977, p. 51 = n.
1-2

LIBRAMONT, Clinique N.D. de misericorde, Avenue de Houffallice 37.
Soeurs Noires Augustinians

1977. Guy Ducate

Kapel: kelderverdieping

5 glas-in-betonramen. Alleen vorm en kleur. Geen symbolen.

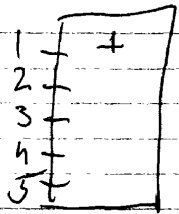

1943. GANTON, nr. Itot 15

1. Emmausgangers
2. De goede herder
3. Roeping van Hubertus + wapenschild
4. Jezus in de hof van Olijve
5. Boetvaardigheid
6. Blinden laten zien
7. Verrezen Heer
8. Prediking van op het meer
9. Diep van Jezus
10. Adam en Eva uit het paradijs
11. Boodschap aan Maria, 1943
12. Geboorte van Jezus
13. Opdracht in de tempel
14. Maria tenhemelopneming
15. Bruiloft van Cana

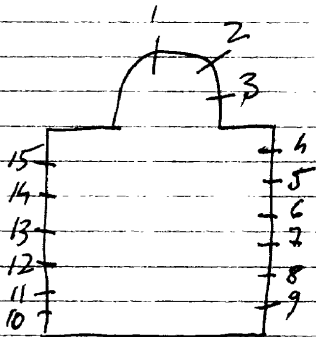

Repertoire Photographique des sanctuaires
de Belgique, Prov. de Luxembourg, Canton de Neuf-
château, 1977, P. 45 = n. 1 to 15

LIBRAMONT-Remagne, O.L.V. van Lorettekapel
gelegen buiten het dorp in de bergen.

1950. J. Dupius=ontw./Crickx=uitv., nr. Itot4

Itot4. Taferelen uit het leven van O.L.V. van Loretti

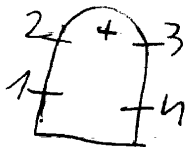

Bibliografie:

L'Art l'eglise, 1950, nr. 2, p. 52 = nr. Itot4

- I. L. B. Opvoeding van O. L. V.
- M. Opdracht in de tempel
- O. Geboorte van O. L. V.
- R. B. Elisabeth bezoekt O. L. V.
- M. Boodschap
- O. Huwelijk van O. L. V. + Jozef
- 2. L. B. Aanbidding der koningen
- M. aanbidding der herders
- O. Geboorte
- R. B. Rust op de vlucht
- M. Vlucht naar Egypte
- O. Opdracht in de tempel
- 3. L. B. Bruiloft van Cana
- M. Jezus onderwijst in de tempel
- O. Jezus te Nazareth
- R. B. Kalvarie
- M. Ontmoeting van de H. Vrouwen
- O. Opwekking van Iazarus
- 4. L. B. Pinksteren
- M. Hemelvaart van Iristus
- O. Pieta
- R. B. Kroning van O. L. V.
- M. Hemelvaart van O. L. V.
- O. Dood van O. L. V.
- 5. L. B. Ludovikus
- C. Ludovikus zoekt de melaatsen op
- R. B. Johannes Baptista
- O. Doop van Iristus
- 6. ~~Ex~~ St. Corné ~~l~~ ~~u~~ ~~s~~ ~~r~~ ~~a~~ ~~a~~ ~~m~~
- L. B. Aanhouding voor zijn geloof
- O. kroning door de paus
- R. B. Martelingen
- O. Weigerd voor de Keizer afgoden te aanbidden

7. L. B. Doopt de soldaten
0. Op weg naar de martelplaats
- R. B. Soldaten weigeren te martelen
0. Alle sterven voor hun geloof
8. Vier taferelen uit het leven van de H. Eligius
9. Vier taferelen uit het leven van de H. Hubertus
10. Vier taferelen uit het leven van de H. Dymfna
11. Vier taferelen uit het leven van de H. Norbertus.
12. B. Salvator Mundi omringd door zingende en musiserende engelen.
0. L. Engel
M. Michael
R. Engel
13. Vier taferelen uit het leven van de H. Jan Berchmans
14. Vier taferelen uit het leven van de H. Rumoldus.
15. Vier taferelen uit het leven van de H. Willebrordus.
16. Vier taferelen uit het leven van de H. Gumarrus.
17. St. Luciaaraam
L. B. Lucia en haar moeder bij het graf van Agatha
0. Kristelijke opvoeding van Lucia
- R. B. Lucia voor de rechtbank
0. Agatha verschijnt aan Lucia
18. L. B. Martelingen van Lucia
0. Bij de beulen
R. B. Op de brandstapel
0. In de kerker

LICHTAART, O.L.V.kerk

I9.L.B.O.L.V.

O.Afkondeging van het dogma O.L.V.door Pius IX

R.B.Jozef

O.Dood van Jozef

I875.LEVEQUE van Beauvais:nr.I tot II-13 tot I9.

I93I.Crickx:nr.I2.

In I957 herstelde T.Vermeylen al de glasramen.

Bibliografie:

Zie het kerkarchief.

*Foto repertorium v/h. meubilair v/d. Bely. Bedchamber
Prov. Antwerpen, kanton Herentals, 1977, p. 32 = n 1 tot 4*

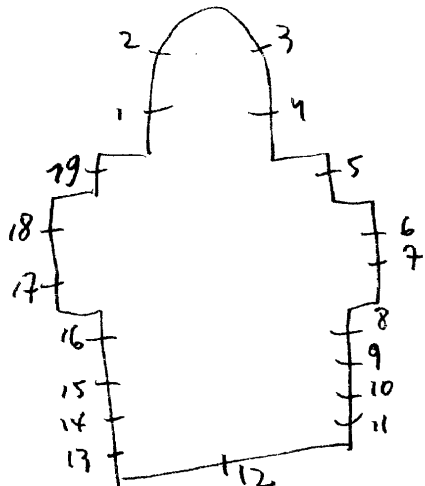

1928. J. PEENE-DE LODDER, nr. 1-2-3.

1959. R. VAN DE WEGHE, nr. 4-5-6.

1981. Koen Dewaele, nr. 2 tot II

- 1. Top: engel
- B. Offer van Isaak en Abraham
- O. Offer van Melchisedek
- 2. Top: H. Drieuldigheid
- B. Offer van Kain en Abel
- O. Offer van het Paaslam
get. J. Peene-De Lodder, 1928.
- 3. Top: engel
- B. Offer van Noé.
- O. Mozes en de koperen slang.
- 4. Top: wapenschilden van:
Lichtervelde, Rome, Jerusalem.
St. Jacob van Compostela met de afbeelding van verschillende bedevaartcentra.
get. R. Van der Weghe.
- 5. Laatste oordeel, get. 1959,
R. Van de Weghe
- 6. Top: wapenschilden van:
Lichtervelde, Vlaanderen, Brugge.
Margaretha van Konstantinopel met het verhaal van haar relieken.

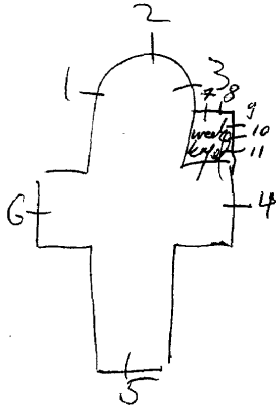

Bibliografie:

Catalogue general par numeros d'ordre des cartons pour vitraux:

nr.1 = 3436-3437

nr.2 = 3434-3435

nr.3 = 3438-3439

Weekkapel:

7 tot II. Glas-in-betonramen zonder symbolen. Allee vorm en
kleur.

I. Glas-in-beton - decoratie - zeer mooi - modern.
1973. Uitbeelding van de zon of het licht.

vermoedelijk gemaakt door iemand uit Wevelgem?



LICHTERVELDE, St. Jozefruustoord - ~~Stationstraat 80~~ ^{Torhout} Dr. Roelensstraat 2

Kapel:

1. Zeer modern decoratief glas-in-lood - alleen vorm en kleur - geen schildering of symbolen.

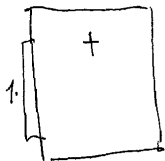

1903. Hochreiter en Geyer

1. B. Wonder met de ezel door Antonius

0. Taf. uit het leven van een kloosterzuster

2. B. Marterdood van Cornelius

0. Boodschap

3. B. Kalvarie

0. Kruisdraging

4. B. Taf. uit het leven van St. Niklaas

0. Petrus door een engel verlost uit de gevangenis.

5. B. Taf. uit het leven van St. Ursula

0. Stigmata van Franciscus

Bibliografie:

Verslagen: diocesaine kommissie van het aartsbisdom
Mechelen, deel III, nr. 2176.

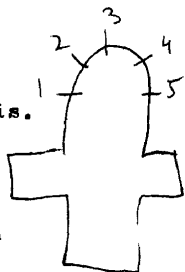

LIEDEKERKE, E.Z.v/d.H. Antonius van Padua - ~~Oppeerstraat 32~~ *Asse*
Samelstraat 47

1903. Hochreiter en Geyer, nr. I. (vermoedelijk)

1947. J.B. JACOBS, nr. 2-3-4-5.

1. Kalbarie

2. H. Hart van Jezus, get. J.B.J. 1947

3. O.L.V. ter Mylen, get. J.B.J. 1947

4. Jozef, get. J.B.J. 1947

5. Antonius

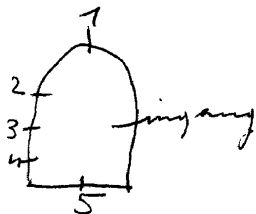

LIEDEKERKE, St. Gabrielinstituut

Broeders van St. Gabriel, St. Gabrielstraat 152

1954. F. Grickx, nr. I-2

kapel: (inkomkaal) *deur*

1. B. Boodschap aan Maria, get. Grickx

O.L. Lelie

R. Roos - Mariaaljaar 1953-1954

2. B. Jezus kruisdood, get. Grickx

O.L. Pelikaan - liefde

R. Lam - zachtheid

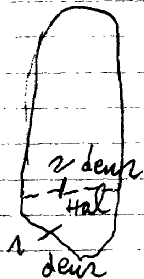

LIEDEKERKE, Rusthuis St. Rafaël

Zusters kindsheid Jezus - kasteelstraat 14

Pierre Gaudin, nr. Itot32

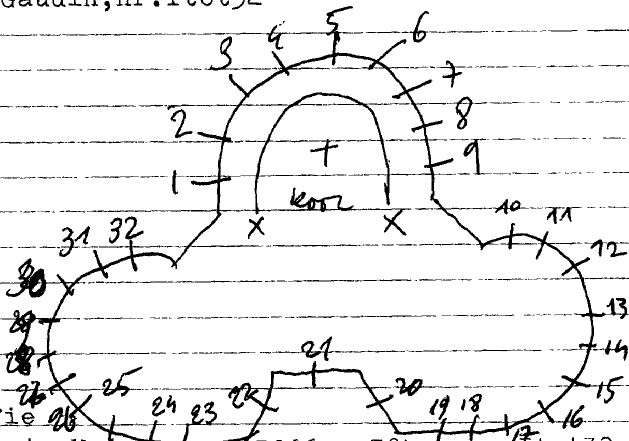

Bibliografie

van Verstraete, V.A.B. Gids 1966, p.184 = nr. Itot32

zie eigen dokumentatie

Kapel:

- X. Langwerpig smal raam met latijnse teksten "Sanctus Domini raphael musicus ut curaret eos".
- I. Engel Rafael wijst de weg naar de terugvinding van Tobias' vader.
- Tobias geneest zijn blindheid.
2. Vijf blijde mysteries
3. Pinksteren
4. Boodschap aan Maria
5. Verrijzenis van Jezus
6. O. L. V. Koningin
7. Hemelvaart van Jezus
8. Vijf droeve mysteries
9. De strijd van Tobias met de vis.
10. Pieta
11. Exemplavitag
12. Fiducia
- Tobiasbeuk:
13. Gevangenen verlossen
14. Blinden genezen
15. Ark van Noe
16. Tobias met de engel
17. Tobias en Rafael op reis
18. Rafael en Tobias ontmoeten de vader van Sara
19. De vijver van Siloë
20. De goddelijke bescherming van het lucht-, land- en zeeverkeer.
21. Strijd van Tobias met de vis.
22. De goddelijke bescherming van de moderne geneeskunde. Symbolen van hedendaagse apparatuur.

23. Veronikadoek

24. Jezus valt voor de 2de maal onder het kruis

25. Simon helpt het kruis van Jezus dragen

26. Jezus ontmoet zijn moeder

27. Jezus valt voor de Iste maal onder het kruis

28. Jezus neemt zijn kruis op

29. Jezus terdood veroordeelt.

30. Miseri cordia

31. Sapientia

32. Caritas

25. Lambertus doopt Landoalt
Bekeerd Theodard.
Bisschop van Tongeren
Schichter van de abdij van Stavelot
Opvolger van Hubertus
Sterft aan de marteldood te Lance, get. Monzie-Crickx.
O. Talrijke wapenschilden van steden en gemeenten van
Luik en Limburg.
26. L.O.L.V.
R. Anne.

Kloostergang: (naast de kerk).

Fragmenten van oude vernielde glasramen uit de kerk. Vooral veel ornamenten en wapenschilden. Vermoedelijk afkomstig uit de ramen van Capronnier.

Bibliografie:

Levy-Capronnier, Histoire de la peinture sur verre en Europe et Belgique, 1860, blz. 250 = nr. 4 tot 7.

H.KR

Bibliografie:

Catalogue de la collection de cartons de vitraux peints de la succession de J.B.Capronnier à Bruxelles 1892, blz. 61 = nr. 4 tot 7.

O'Kelly, Notice sur la peinture sur verre en Belgique, Paris, 1859, 1853. Capronnier, nr. 4 tot 7. blz. 16 = R 4 tot 7

Osterrath nr. 8-9-10-12-13-15-16-17-19-20-21-osterrath
? nr. 14

MonzEE-Crickx, nr. 1-2-3-11-18-22 tot 26.

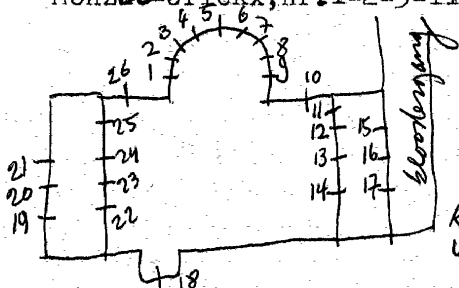

liege, musée d'art religieux
'et d'art mosan,
nr. 8-9-10-12-13-15 tot 21

=ontwerp tekeningen
Reklamedruksel atelier
osterrath

R. Coppe bezit de karton tekeningen van Capronnier 1107-1108-1109

In Perote = Herstelling van allegorisch

1. 8 wapenschilden
2. 20 wapenschilden
3. Top: God de vader + H. Geest.
B. God de zoon met kruis en omringd door engelen.
4. O. Juliana in verering voor de gekruisigde Kristus
Top: 3 engelenkopjes.
B. 3 taferelen van het M. H. Kruis.
O.
5. Top: H. Drieuldigheid
B. 3 taferelen uit het leven M. van de H. Helena
O. 2 wapenschilden.
get. J. B. Capronnier, 1853.
6. Top: 3 engelenkopjes.
B. 3 taferelen uit het leven M. van een mannelijke heilige
O. 2 adellijke wapens.
7. Top: 3 engelkopjes.
B. Adam en Eva (*licht getuurd*)
M. Offer van Abraham
O. Aanbidding van de kopere slang
O. 2 adellijke wapens
8. 12 adellijke wapens, 1862. *Orverath*
9. 8 adellijke wapens
10. L. Bisschop
R. Twee kloosterlingen brengen geschenken aan.

II. Top: L. Wapen van Luik

R. Wapen van Limburg.
(van links naar rechts)

Hubertus en zijn moeder ode

Wonder van Hubertus

op bedevaart naar Rome

Bisschop en stichter van Luik

Rome geeft het Prinsbidsomsrecht.

Een engel brengt het gewaad.

get. G. Monzie=ontw/Crickx = uitv.

I2. L. Julius

R. Euharius, 1900

I3. L. Juliana

R. Gertrudis, 1907.

I4. L. Hubertus

R. Apollonia, 1937.

I5. Jozef, Maria, Jezus (roosvenster)

I6/I7. Beschilderde ornamenten. *Osterrath*

I8. Doop van Kristus.

I9/20. Beschilderde ornamenten. *Osterrath*

21. Joachim, Anna, Maria (roosvenster)

22. (van links naar rechts).

Notger

Michael

Niklaas

Phil. Bruni

23. Eva

Juliana

Ursula

Clara

24. Henrie

Petrus

Jozef

Clement

LIEGE, St. Rochuskerk

Souverain - Wandre
± 50 jaar oud

1948 - Goossens (Brussel), nr. I-2
nr. 3 tot I2

J.m. Pirotte = Herstelling van alle glazen

1. Boodschap aan Maria, get. Goossens Fr., Brussel

2. Rochus helpt de pestlijders

3 tot I2. Beschilderd glas-in-lood met ornamenten

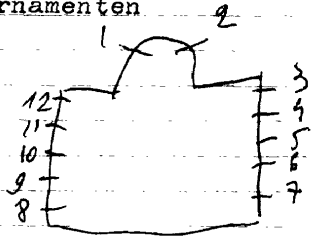

Hersteld door Pirotte (Beaufays in 1974)

Repertoire Photographique du mobilières
sanctuaires de Belgique, Prov. de Liège, Canton
de Herstal, 1980, P. 40 = 62 12 2

LIEGE, St. Juliennekerk

Rocourt = deelgemeente

1969.0. Calders=uitv./Charles Gilbert=ontw.

J. M. Pirrotte - herstelling van alle glasramen

In deze kerk zijn glas-in-beton en decoratief-glas-in-loodramen.

Bibliografie:

Repertoire photographique au mobilier de santuaires de Belgique, prov. de Liege-Canton Liege, III, p.29

VLAANDEREN, nr. II7, p.21

Luc Engen, Het glas in België, p.387 = het glas afbeelding

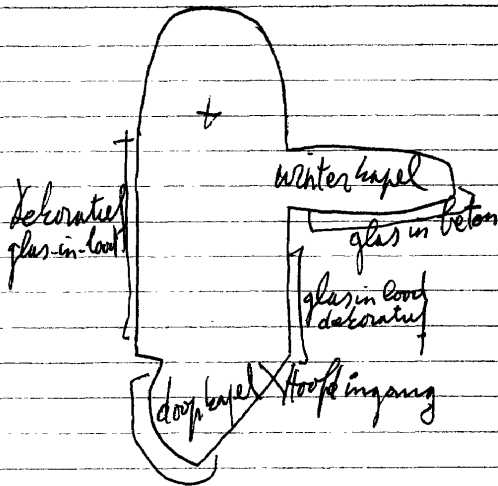

LIEGE, St. Bartholomeuskerk

J. M. Protte - herstelling van alle glazen

1904. Nicolas e n Zonen, Roermond

1. O. L. V. overhandigd de scapulier aan de paus
2. O. L. V. overhandigd het kleed aan Antonius
3. Jozef
4. Dionysius
5. Heribertus
6. Joannes Soret
7. Glas in lood
8. Engelbewaarder, get. Nicolas en zonen - Roermond
9. Indivikus
10. Mechildis
11. Petrus
12. Anna, get. Nicolas en zonen
13. Joris, get. Nicolas en zonen
14. Juliana
15. Elisabeth
16. Karolus Borremeus, get. Nicolas
17. Alixia
18. Paulus, get. Nicolas en zonen
19. Theresia
20. H. Hart van Kristus
21. Hlas in lood
22. Guilielmus abbas
23. Thadeus
24. Leonardus
25. Hubertus
26. O. L. V. van Lourdes

Bibliografie

Bulletin des commissions royales des arts et monuments:
1904, blz. 40.

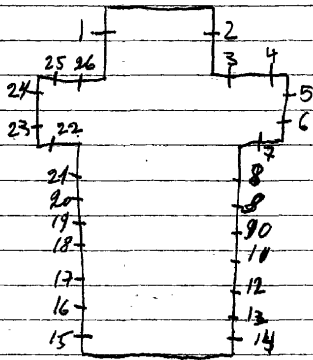

I525. Luiks atelier, nr. 2 tot 7

I842. J.B. Capronnier, nr. 2 tot 7 = gerestaureerd

I859. Bethune, nr. 14-15-16

I885. Osterrath, nr. 10 tot 13-17 tot 30.

In Pirotte = herstelling van alle glasmuren

I-8-9. Glas-in-lood.

2. Top: muciserende en zingende engelen.

O.L.V. van smarten - Moeder Gods - God de vader

L. Claude van Savoie + patroonheilige Claude

Margaretha van Croy + patroonheilige Margaretha

R. Jacques de Hornes met:

L. Jacobus

R. Genadestoel op altaar voorgesteld omringd door
adelijke wapens.

3. B. Jan de dooper omringd door wapenschilden van 32 ambachten

O.L. Lambertus

M. Muciserende engel

R. O.L.V.

4. B. Jacobus de meerdere omringd door adellijke wapens
O. Lambertus - Jean de Hornes - O.L.V. get. Capronnier =
5. B. Kalvarieberg restauratie
O. Abraham en Isaak - de kopere slang.
6. B. Andraes, get. J. B. Capronnier = restauratie
O. Kristus Koning - Everard de la Mark - Kristoffel.
7. B. Jan evangelist omringd door adellijke wapens
O. L. O. L. V.
M. Margaretha van Hornes
R. Margaretha, get. J. B. Capronnier = restauratie
80. Top: muciserende engelen
Boom van Jessie
II. L. Paulus
R. Edmundis
12. L. Emilio, 1890
R. Heilige
13. L. O. L. V. onbevlekt
R. Jozef
14. L. Lodewijk
R. Katerina

LIEGE, St. Jacobskerk

15. L. Hubertus
R. Lambertus
16. L. Monnik met gekwetst hert
R. Helena
17. L. Henrikus
R. Paulina
18. L. Odilia
R. Robertus
19. L. Heilige 50% vernield
R. Bisschop 50% vernield
20. L. Heilige 50% vernield
R. Antonius 50% vernield
21. Top: symbolen der 4 evangelisten
Boom van Jessie met kruisbeeld
in het midden.
22. Groot-dwarsbeukraam waarvan 70% vernield
Top: middendeel: -gekroonde heilige met kelk
-profeet
Linkerdeel: profeet met 12 wapenschilden
Rechterdeel: volledig vernield

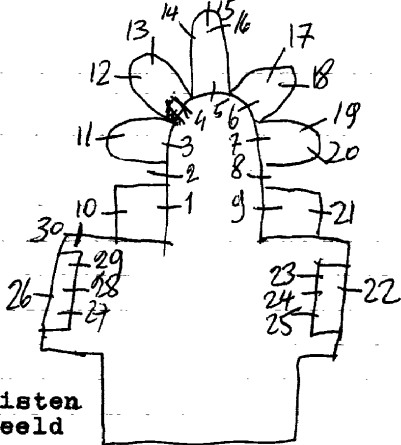

23. Volledig vernield
24. 80%vernield
25. Laatste avondmaal - 40%vernield
26. Grootdwarsbeukraam: top: Adam en eva
Linkerdeel: 2 figuren omringd door 12 wapenschilden 40%ver
Rechterdeel: 2 figuren omringd door wapenschilden
27. Dood van O.L.V.
28. Maria bezoekt Elisabeth.
L. Joachim
R. Jozef
29. Beedschap aan Maria met schenkers
30. Tenhemel opneming van Maria

Bibliografie:

Welbig: Baron Bethune, nr. 14-15-16
Bulletin des commissions royales des arts et des monuments
1885, blz. 384 = nr. 10 tot 13-17 tot 30

LIEGE-Cointe, H. Hart en O.L.V. kerk

J.M. Prutte - herstelling van alle glasramen

1947. Stegers=ontw./Colpaert=uitv., nr. 1-2-3

1944. De Gerardon=ontw./Osterrath=uitv., nr. 4-6

1961. Hizette=ontw./Crickx=uitv., nr. 5

1973. Carpet maakte al de glas-in-loodramen

1. Jezus kruisdoed, 1947

2. Sym. Drievuldigheid omringd door 2 engelen

3. Emmausgangers, get. Stegers-Colpaert J., 1953

4. L. Engel

M. Engel Michael

R. Dood van een vliegenier, 1943

5. L. Engel Michael

M. Albertus

R. Albert Forgeur, 1961

6. L. Maurice Hauterat

M. Mauricius

R. Strijdend soldaat, get. Osterrath-De Gerardon, 1944

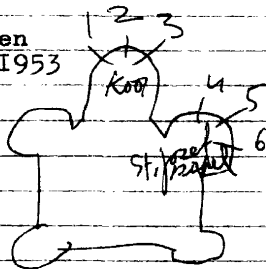

In alle ramen bevinden zich glas in lood

L'art de Batis, 1941, nr 5 = glasman geplaatst voor de oorlog
misschien vernield

Reclamedrukkerij atelier Oterath, nr 4-6

LIEGE, St. Maartenkerk

1527. Richard Sohm: nr. 2 tot 17
 1882. Osterrath : nr. 13 tot 17 + restauratie van de historische ramen
 1842. Osterrath-Biolley = " "
 1968 Lechantre-Mary = " "

Bibliografie:

HELBIG: De glasschilderkunst in België: blz. 149-nr. 1269 = r 6
 nr. 1270 = r 8
 DEEL II Foto's van deze ramen. blz. 150-nr. 1271 = r 7
 nr. 1272 = r 4
 nr. 1273 = r 10
 nr. 1274 = r I-2-3
 nr. 1275 = r II-12-13

- Reklamedruksel atelier Osterrath nr. 1-13 tot 17
- Brussel, Fototheek K. I. K., nr. 1-13 tot 17
- Repertoire Photographique du mobilier des sanctuaires de
 de Belgique, Prov de liege, Canton de liege, 1983, P. 41 = zie fotocopie

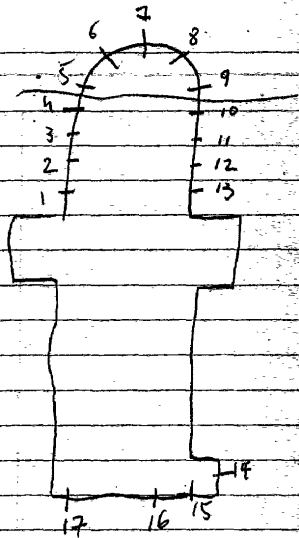

1. I. L. Franciscus van Assisi
M. O. L. V. met schenker
R. *Bonaventura J. J. J. J.*
2. De kerkgenootschap van St. Maarten
in aanbidding voor O. L. V. altaar
3. L. O. L. V.
M. Salvator mundi
R. St. Maarten
4. Top: engelkopjes
B. O. L. V. omringd door 18 stedelijke
en adellijke wapens
O. Schenker en beschermeilige in
aanbidding voor O. L. V. 1527
5. Top: micerende engelen
B. Drie tafereelen in verband met de
geschiedenis van de Prins Bisschop
O. Drie tafereelen uit het leven van
Sint-Hubertus
6. Top: 3 vrouwenhoofden
B. St. Maarten in renaissance dekor
dient het doopsel toe
zijn bisschoppelijke kroning
O. Zijn dood
het wonder van st. Maarten
7. Top: engelkopjes
B. O. L. V. en H. Drievuldigheid omringd
door engelen
M. Huwelijk van O. L. V. en Jozef
Boodschap
Bezoek van Maria aan Elisabeth
Aanbidding der koningen
O. geknielde schenker met echtgenote
in aanbidding voor het altaar

8. Top: God de vader en de H. Geest

B. Opleiding van St. Lambertus

Wijding van Lambertus

0. Mirakel der gloeiende kolen

Verbanning te Stavelot

Dood van Lambertus

Straf der moordenaars

9. Top: engelen

B. H. Familie te Nazareth

Jozeif

Jezus onderwijst in de tempel

0. Maria bezoekt Elisabeth

Vlucht naar Egypte en droon van Jozef
Jozef en Maria op zoek naar een nacht-
verblijf te Nazareth

10. Top: guldenvlies

B. Andreas omringd door 18 stedelijke
en adellijke wapens

0. Schenker en patroonheilige Kristoffel
geknipt voor het altaar, waarop voor-
stelling van een kalvarie. 1527

11. Boodschap

12. Kroning van O. L. V.

13. L. Bisschop

M. O. L. V.

R. Johannes

14. Top: wapen van Luik, 1885

Juliana van Cornilion omringd door de
bisschop van Luik en enkele konnen

15. Top: Salvator mundi
Juliana

16. Top: 4 engelen

7 Zegening v/h. H. Sakrament door Pastoor-
Beken. 1882

17. Top: 4 engelen - *afes in land*

1854. Capronnier: nr. I tot 9
1878. Bazin et comp. nr. II tot 16
Piron-Criek: nr. I7

1. Glas in lood.

2. L. Servaas

R. Amandus

3. B. L. Bisschop met een palm

R. Ridder met zwaard

4. C. Kommunie van Magdalena

4. B. L. Marcus

R. Mattheus

5. O. Marteling van Etienne

5. B. L. O. L. V.

R. Salvator mundi

6. O. Marteling van Denis

6. B. L. Johannes

R. Lucas

7. O. Marteling van ~~Katerine~~ ^{Katerine} ~~Magdalena~~ ^{Magdalena}

7. B. L. Lambertus

R. Hubertus

8. O. Beking van Aldegondis

8. B. L. Ibdis met een boek ^{Odoy}

R. Vrouw met een zwaard ^{Helena}

N. L. Cecilia

R. Remacles

9. O. St. Remacles jaagt op de draak

9. Glas in lood

10. Paulus

11. Vincentius predikt voor rijke dames, 1878

12. Boetvaardige Maria Magdalena

13. Franciscus Xaverius predikt in Azië

14. Jean Baptist de la Salle predikt voor het volk

15. Huwelijk van O. L. V. en Jozef

16. H. Hart van Kristus verschijnt aan Maria

Margaretha à Lacoque, get. Bazin et comp.

Mesnil Saint-Firmin - Oise - 1878

17. Albertus de grote, get. Piron-Crick

18. Petrus

19. L. Juliana

M. Franciscus

R. Ludovikus

20. L. Goedele

M. Karolus Borromeus

R. Theresia van Avila

21. L. Rochus

M. Heilige die Kristus' lijdens instrumenten draagt.

R. Antonius

R. Coppe bezit de kare
tondellingen van
Capronnier 1854 tot 1866

Repertoire Photo graphique

du mobilier des sanctuaires de
Bibliografie Belgique, Pays de Liège, Canton de Liège,
1889, 197-121 tot 9

Catalogue de la collection de cartons de vitraux peints de la succession de J.B. Capronnier à Bruxelles, 1892, blz. 60 = nr. I tot 9.

LEVY, Histoire de la peinture sur verre en Europe et Belgique, deel I, blz. 250 = nr I

O'Kelly, Notice sur la peinture sur verre en Belgique, Paris, 1859, blz. 17 tot 9.

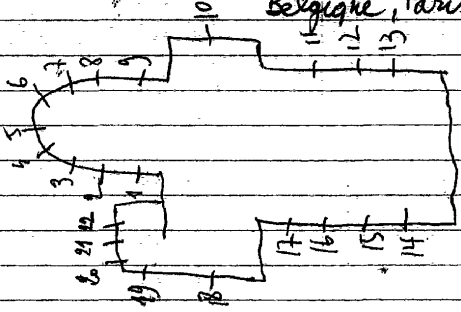

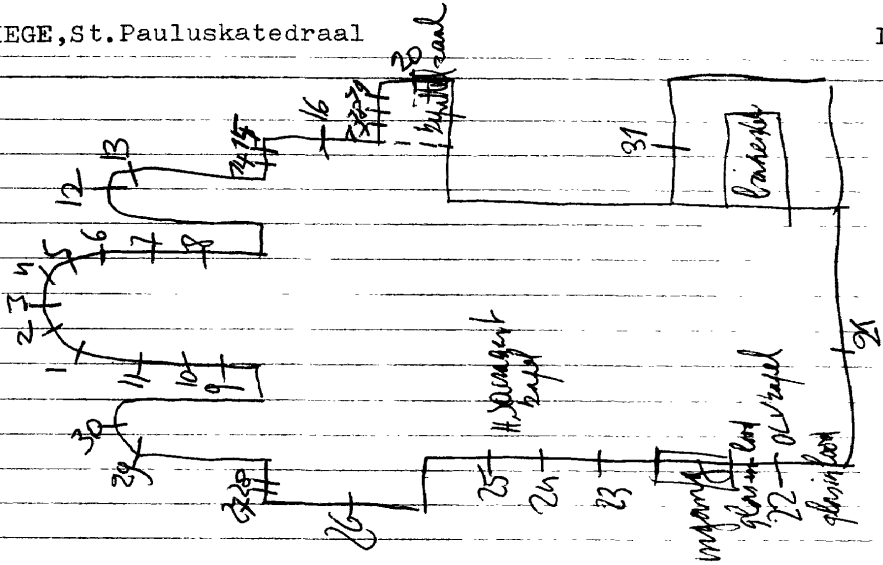

II. B. Vier engelen

L. O. L. V.

R. Gillis

M. Geknielde deken. Egide de Blocquerie met patroonheilige Petrus, I557

O. Twee engelen dragen ieder een adelijk wapenschild.

2. B. Vier muciserende engelen

L. Gregorius

R. Augustinus

M. Geknielde deken Gregorius Sylvius met patroonheilige Paulus, I557

O. Twee engelen dragen ieder een adelijk wapenschild.

3. B. Vier engelen dragen de lijdensinstrumenten van Kristus, God de vader en God de H. Geest.

L. ~~Mazz~~sym. = De wet

R. Sym. = de synagoog

M. Jezus kruisbood, I558

O. Twee engelen dragen ieder een adelijk wapenschild.

4. B. Vier muciserende engelen

L. Cornelius

R. Cypriaan

M. Geknielde deken Erps met de patroonheiligen Benediktus, Scolastica Cornelius. ¹⁵⁵⁴

O. Twee engelen dragen ieder een adelijk wapenschild.

5. B. Vier muciserende engelen

L. Johannes

R. Paulus, I559

M. 1615 kerntekst Oortman in 1888

5. (vervolg)
 M. Geknielde deken Remacle Lim-
 borch met patroonheilige
 Renaclius.
6. Twee engelen dragen ieder een
 adelijk wapenschild.
 Engelen dragen de wapenschilden
 der opeenvolgende provoosten
 der katedraal.
7. Top: O. L. V.
 L. Eva van St. Martin.
 Lutgardis van Tongeren
 Juliette van Hoei
 Norbetina
- M. Jezus kruisdood
 Juliana van Cornillon verzamelt
 met de kelk het H. Bloed van Jezus.
 Christina, de wonderbare met een
 duif
 Maria van d'Oignies
 Margaretha van Leuven
- R. Luikse vrouwelijke congregaties
 Ida van Leuven) met hun vol-
 Ida van Zoutleuw)
 Ida van Nijvel) gelingen.
8. Hamel dirigeert een kinderkoor
 tijdens de 18de eeuw.
 Gebroeders Van Eyck, Lambert Lombart,
 Lairesse, Damery.
 Jean de Cornillon en Julienne viieren
 hun religieus feest met de processie
 der ambachtslieden.
 Bisschop Etienne en Pastoor Hucbald
 stichtten de diensten v/d. H. Drieval-
 digheid, St. Etienne en St. Lambertus.

9. Jean Varin, Jean Delcour, reliëkschijn van St. Remacle en het beeld "Sedes Sapientiae".

Ivoorsnijkmunst van Notger, doopvont van Regnier de Huy, Ragimbold, Radulfus, Adelbold, Francon.

10. Top: symbolen van de eucharistie

L. Abt Guibert Martin bemiddelt met Koning Philippe-August de France
Abt Wilbald bemiddelt met de Paus
Bisschop Wezon bemiddelt tussen Koning Henri I, de hertogen van Lorraine en Koning Henri II.
M. Kristus Koning

Abt Sigebert van Gembloux bemiddelt met de hervormd gezindde pausen.
Egbert, Anselme en Wazon protesteerden tegen de folderingen.
Bisschop Notger, Abt van Lobbes en

Heriger bezoeken een school.

R. Jean de Cornillon en St. Julienne vierden hun Iste kerkelijke feest: Alger publiceert de boeken over de gerechtigheid, de boetvaardigheid van het H. Sacrament.
Adelman en Gozechin weerleggen Berenger theorieën.

II. Engelen dragen de wapenschilden der openvliegende provoosten der katedraal.

12. Wonderbare roeping van Hubertus, get. Pirrotte, 1982.

13. *Dokomentid 9 Jan-14 - Noord* 1982

14. Vlucht naar Egypte
Boom van goed en kwaad, 1982
De goede herder, het Lam Gods
15. Tenhemel opneming van Maria
Kroning, Moeder van Smarten.
16. Top: Muciserende en zingende
engelen.

B. Kroning van Maria, de symbolen
der 4 evangelisten omringd
door tientallen figuren uit
oud- en nieuw testament. 1530.
O. L. Roeping van Paulus
M. Deken D'Oultres geknield voor
het altaar

R. Lambertus.

- 17 tot 20. Dekoratief glas-in-lood. 1982
21. Top: Muciserende engelen met op-
schriften en symbolen.

B. I. Verrijzenis van Jezus

R. Pinksteren

O. L. Aanbidding der herders

R. Aanbidding der koningen, 1970

22. Top: Provinciewapen van Luik en

Limburg, wapenschild van Mgr.
Kerckhofs.

L. Lambertus

M. Mgr. Kerckhofs in gebed voor O. L. V

R. Hubertus, 1950, get. O. Condez=uitv.

G. Monzee=ontw.

23. Engelen dragen de monstrans van de
eucharistie en verzamelen korenhal
en, get. 1981, Durand=uitv. M. Ingrans=
ontw.

24. Top: Lam Gods ~~verleerd~~ en de bisschop van
Het volk draagt de monstrans van de
Luik draagt de monstrans van de
Eucharistie omringd door engelen.
25. Top: 2 engelen dragen de kelk.
Engelen verzamelen de druiven voor
de wijnpers.
26. Top: Engelen dragen broden, vissen,
druiven, kelk en vele symbolen.
Verering van het H. Sacrament, om-
ringd door bijbelse figuren, Het
goddelijk feest te Luik in 1246 op
gericht en de univ. L. 1246 op
I264. get. Max Ingrand, 1970.
27. B. Boodschap aan Maria
O. L. Adam
R. Eva, 1981
28. B. Geboorte van Jezus
O. L. Profeet Simeon, 1981
R. H. Hart van Jezus
29. Dekoratief glas in lood.
30. Marteldood van Bisschop Albertus
get. R. Julien=ontw. 1982
Pirrotte=uitv.
31. Adellijk wapen (oud glas)

- O. CONDEL: nr. 7
1530. JEAN DE COLOGNE: nr. 6
1888. OSTERRATH: nr. 1 tot 8 (hersteld en de engelen zijn volledig nieuw)
zie HELBIG, blz. 149

Bibliografie:

- HELBIG, De glasschilderkunst in België, blz. 149 - nr. 1255 - r. 1
nr. 1257 - r. 2
nr. 1258 - r. 1
nr. 1259 - r. 3
L. Plumers (deken) Cathedrale de Liège - nr. 1260 - r. 5
Notice sur les vitraux, 1988 nr. 1261 - r. 4
nr. 1 tot 30.

Repertoire photographique du mobilier des sanctuaires
de Belgique, Prov. de Liège, Canton de Liège, II, 1982, p. 87 = nr. 1 tot 30

- 1557. Luiks atelier, nr. I tot 5
- 1888. Osterrath, nr. I tot 5 = ramen vergroot en hersteld.
- 1981. Zanter, nr. 6 tot II
- 1981. R. Julien = ontw. / Pirotte = uitv., nr. I 2 tot I 5 - 27 tot 30
- 1530. Jean de Cologne, nr. I 6
- 1950. O. Condez = uitv. / G. Monzee = ontw., nr. 22
- 1970. Max Ingrand = ontw. 21 - 23 - 24 - 25 - 26
- 1981. Durand (Paris) uitv., nr. 23 - 24 - 25

Osterrath herstelde in 1809 - in 1877

LIEGE, St. Antoniuskerk

1954^{De}. Gerardon-Osterrath, nr. I
16-17de eeuw, nr. 2 tot 9

- I. Top: H. Hart van Jezus omringd door 6 engelen
M. Jezus kruisdood
errond: Eva - Jùlienne
L. B. Franciscus van Assisi
O. Lambertus, get. Gerardon=ontw.
R. B. Andreas
O. Antonius, get. Osterrath, 1954

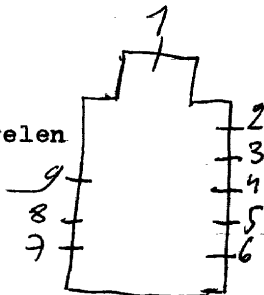

2 tot 9. Oud-glas uit de 16-17de eeuw (Het zijn fragmenten
gevat in glas-in-lood) Volledige beschrijving, zie:
Helbig - Glasschilderkunst in België, nr. 1308 tot 1315
p. 153.

Repertoire Photographique du mobilier des sanctuaires
de Belgique, Prov. de Liège, Canton de hege III, 1983, p. 22
ne fotocopia in documentatie

1908. Bary en Hintsen, nr. 1 ~~nr. 2-3 tot 34~~
1924. J. Vosch, nr. 4 tot 35

1. Top: pelikaan

L. Johannes- Luik

R. Mattheus - ~~Brabant~~ Belgie

2. Top: Lam Gods

O.L.V. geeft de rozenkrans aan Dominicus

~~Twee wapenschilden Paus Pius XI en Mons. Rutten~~

3. Top: Kruis en slang

L. Lucas - wapenschild

R. Marcus - wapenschild

4. L. Marguerittr

R. Claude la colle

(volgende ramen): symbolen en opschriften gevat in geschilderde ornamentale versieringen.

5. B. Engel

O. Zwaard en roede

6. B. Engel

O. Veronicadoek

7. B. Engel
 O. Ladder, lans, spons
8. B. Engel
 O. Geselkolom en roede
9. B. Engel
 O. Haan
10. Engel
 O. Judas zilverlingen
11. B. Engel
 O. Kelk en hostie
12. B. Engel
 O. Ark des verbond
13. B. Engel
 O. Lelics en doornenkroon
14. B. Engel
 O. Gouden kroon van Maria
15. Top: Verrijzenis van Jezus
16. Top: Geboorte van Jezus
17. Top: Kruisegeing

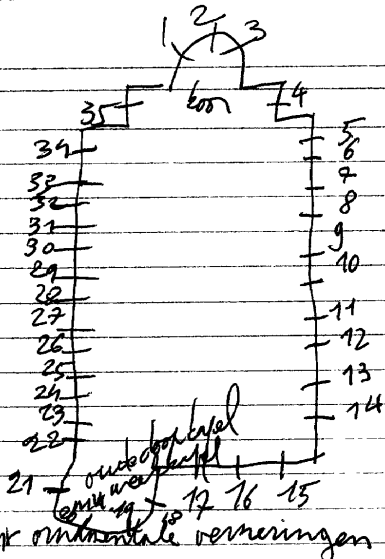

LIEGE-Bressoux, O.L.V. van de rozenkranskerk

- 18. Engel Rafael
- 19. Jan de dooper, get. J. Vosch, 1922
- 20. Engel Gabriel
- 21. Engel bewaarder
- 22. B. Engel
- O. Morgend ster
- 23B. Engel
- O. Venede Adoremus
- 24. B. Engel
- O. Mystieke roos
- 25. B. Engel
- O. Ivoren toren
- 26. B. Engel
- O. Alfa omega
- 27. B. Engel
- O. Eeuwige bron
- 28. B. Engel
- O. sym. ev. Os
- 29. B. Engel
- O. sym. ev. Arend
- 30. B. Engel
- O. sym. ev. leeuw
- 31. B. Engel
- O. sym. Ev. Engel
- 32. B. Engel
- O. Gouden huis
- 33. B. Engel
- O. Stella Maris
- 34. Moeder Anna en Maria
- 35. Joachim

Repertoire photographique du mobilier des sanctuaires de
Belgique, prov. de Liege, canton de Grivegnée,
1977, p. 19= nr. Itot35

LIEGE-Grivegnée, Soeurs de la Providence
Rue des Fortifications 24

1981. Pirotte, nr. I

I. L. Linkervleugel
M. H. Geest
R. Rechtervleugel



(alleen glas-en-lood, geen schildering, zeer mooie kleuren)

verval in 3 zamen

1914. Nicolas, nr. 3-4-5-8-10-12-13-15-16-18-20

1913. Javaux, nr. 14

Osterrath, nr. 1-2-6-7-9-11-17-19

Bibliografie:

Repertoire photographique du mobilier des sanctuaires de
Belgique, prov. de Liege, canton de Grivegnee, 1977
p. 31 = nr. 1 tot 20

Bulletin des commissions royales des arts et des monuments

1913, blz. 22 = nr. 14

1914, blz. 57 = nr. 15

Reklamedruksel atelier Osterrath, nr. 1-2-6-7-11-17-19

I-2-6-7. Beschilderde ornamentale versiering gevat in glas
in-lood.

3. Top: Anker
B. Uitreiking van de communie
O. L. Amandus
R. Eva en Martino

4. Top: Kruis
B. H. Hart van Jezus verschijnt aan Margaretha Maria à
Lacoque.
M. Laatste avondmaal
O. L. Hubertus
R. Norbertus

5. Top: H. Hart
B. Onthoofding van Stefanus
O. L. Juliana
R. Remackles

8. L. Top: engel, wapenschild
Jozef, kloostergebouw
R. Top: engel-wapenschild
Joanna de Chantal-kerkgebouw

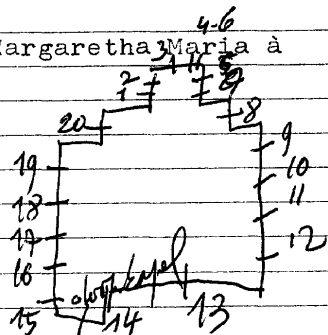

9-II-13-17-19-20. Beschilderde ornamentale versiering gevat
in glas-in-lood.

10. L. Top: engel met wapenschild
Bisschop Alexandre, get? Nicolas

R. Top: engel met wapenschild
Philippus
wapenschild - gebouw

12. Top: L. engel met wapenschild
Julius

R. engel met wapenschild
Cecilia

13. Ieder paneel bevat 4 wapenschild omringd door beschilderde ornamenten, 1912. Nicolas.

L. abdis Elisabeth de Robermont, abdis Isabelle de Surlet,
Catherina de ~~Saint-Servais~~ Lexby, Ida de Saint-Servais
Elise de Cronwez.

M. Elise de Loncin, Helvi de Nivelles, Beatrix d'Argenteau,
Maria de Dinant, Petronille de Saint-Genoix, Marguerite

Maria de Hellin, Alide d'Emael, Maria Grimont.

13. Maria Woot de Trixhe, Maria de Beckman, Catherina de
Selijs, ~~M~~ane-Marguerite de Hinnisdael, Louise de Rensom,
Louise de Terwange, 1912.

14. L.N.D. de Bellevoisin

M.H. Hart van Jezus

R. Ermelinde

15. Doop van Jezus

16. Top: L. engel met wapenschild
Petrus, 1908, gebouw

R. engel met wapenschild
Augustinus, gebouw

18. Top: L. engel met wapenschild
Kristofforus, gebouw

R. engel met wapenschild
Agnes, 1908, gebouw

20. Top: L. engel

O.L.V. altijddurende bijstand

R. engel

Barbara, 1910

LIEGE, Hospitalieres de St. Charles-Borremeus,
Rue de laLegia 7

Nicolaÿen zonen-Roermond, nr. 2-3-4
nr. 1-5

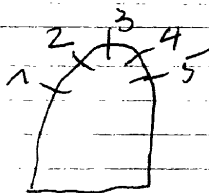

1975. J. M. Geron, nr. 6
Kapel - 1ste verdieping (klooster)

1. Top: Lambertus
(van boven naar onder)

tafereel uit het leven van Charles-Borremeus

Noviceen zweren gehoorzaamheid aan de stichter

Verzorging aan noodlijdenden en het geven v/d commun

Overlijden van de stichter.

uni

2. Top: 3 engelen met kruis, anker en kelk.
(van boven naar onder)

1. Maria geeft de rozenkrans aan Dominicus

Huwelijk van Maria en Jozef

Opdracht in de tempel

Jezus in hof van olijve

2. R. Boodschap aan Maria
Geboorte van Maria

Jezus onderwijst in de tempel

Geseling van Jezus, get. Nicolas en zonen, Roermond

3. Top: Drievuldigheid

L. Jezus tussen de Romeinsen soldaten

Laatste avondmaal

Juliana van Cornillon

Paus Urbanus

R. Jezus bij de apostelen

Dominicus

Thomas

heilige

get. Nicolas en zonen - Roermond

4. Top: Mozes

L. Doornenkroning

Jezus kruisdood

Hemelvaart van Jezus

Tenhemel opneming van Maris

R. Kruisdraging

Verrijzenis van Jezus

Pinksteren

Kroning van Maris

get. Nicolas en zonen

LIEGE, Hospitalieres de Saint-Charles-Borremeus,
Rue de la Legia 7

2

vervolg:

5. Top: Odilia

Franciscus predikt aan de vogels

Franciscus en het wonder met de rozenkrans

~~Franciscus en het Jezuskind~~

Stigmatisering van Fransiscus

Restaurant-Iste verdieping: of kleine kamer

6. Glas-in-beton, get. J.M. Geron, Lambermont, 1975

LIEGE, Institut de Zoölogie, Quai Van Beneden 22

1959. J. Lismonde=ontw./Blanpain-Massonet=uitv.

Inkomhal van hoofdingang:

Glas-in-beton - drieluik. De schepping als een geabstrageer
kompositie. Op sommige plaatsen zijn zelfs
geen glasblokken. Slechte belichting.

LIEGE, St. Margarethakerk

1936. YOONS, nr. Iitot18.

1954 OSTERRATH-MONZEE: nr. Itot10-19-20.

1. Franciscus met de ~~de~~ vogels
2. Laat de kinderen tot mij komen
3. O.L.V. onbevleete ontvangenis
4. H. Hart van Jezus
5. Margaretha met de draak
6. Zes motieven van de dierenriem
7. Zes motieven van de dierenriem
8. Margaretha patroon der kerk
9. Hemelvaart van Kristus
10. Verrijzenis van Kristus
- Iitot18. Engelen (nr. Isis vernield)
19. Jean Baptist de la Salles
20. Barbara, get. Osterrath-uitv. G. Monzee-ontw.

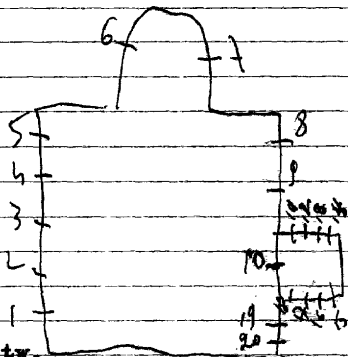

bibliografie

DENIJS PEETERS, Yoors: nr. 11 tot 18.

Musee d'art religieux et art mosan, Liege = nr. 10 tot 10-
ontwerptekeningen 19-20

LIEGE, St. Vincentiuskerk

1939. Crickx: nr. 6 tot 10.

1951. Saive-Condez: nr. II tot 15.

Laforet-Rotta: nr. 16

1947 Osterath 1 tot 5

1. Huwelijk van O.L.V.
2. Geboorte van Kristus
3. Dood van Jozef
4. N. Familie
5. Jezus als jongeling
6. Top: Lam Gods
 - L. St. Jan Baptist
 - R. Theresia
7. Top: wijnpers
 - L. Klodi
 - R. Barbara
8. Top: kerk
 - L. O. L. V.
 - R. Jozef, get. Crickx
9. Top: pelikaan
 - L. Karolus Borromeus
 - R. Laurentius
10. Top: korenaren en druiventrossen
 - L. Servaas
 - R. Juliana van Cornillon
11. Vincentius als priester
12. Vincentius gevangen genomen
13. Vincentius wordt gemarteld
14. Verlossing van Vincentius
15. Dood van Vincentius, get. 1951
 - ontw. Valere Saive - uitv. O. Condez, Luik
16. Kalvarie, ontw. H. Laforet
 - uitv. L. Rotta

Er kunnen nog bijkomen

Bibliografie

Bulletin des commissions royales des arts et monuments:
1939, blz. 73 = nr. 6 tot 10.

*Houtoy Mariette, Stained glass work
Bundel 1939, blz. 20 = R. 16
met afbeelding*

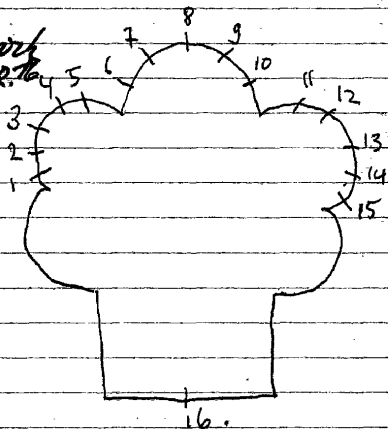

Atelier Guichx herstelde

LIEGE, Filles de la Croix - Ecole St. Julienne
Rue St. Gertrude 171

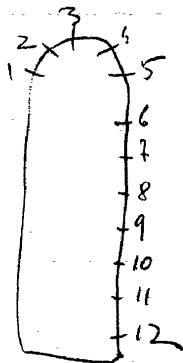

1. Top: boek
B. Augustinus
O. Maria en Elisabeth
2. Top: rozen
B. H. Hart van Maria
O. Opvoeding van Maria
3. Top: Lam Gods
B. H. Hart van Jezus
O. Jezus de kindervriend
4. Top: Lelie
B. Jozef
O. H. Familie
5. Top: weegschaal
B. Engel Rafael
O. Boodschap aan Maria
6. t. 12. = glas in lood met beschilderde ornamenten.

LIEGE-Rocourt, Clinique St.-Vincent - St. Elisabeth
Rue Francois Lefébre 207

1968. Bert Vonk=ontwerp
Mortier=uitvoering

Twee deursierseringen, 1971
Twee raamversieringen, 1971

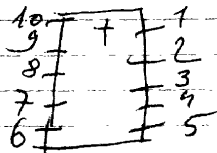

Kapel-gelijkvloers:

Itot 10. De rechterzijde is dezelfde als de linkerzijde, zowel de tekening als de loodverdeling. Het zijn geabstrageerde motieven met een lichte grisaille-versiering, maar zeer streng weergegeven. Nr. 3 - 8
De handen van zieken en verzorgers reiken elkaar.

documentatie in eigen bezit = proefwerk van Rita
documentatie van Herman ^{Fardeau} horties

LIEGE-Bois-de-Breux, O.L.V. ontvangerkerk

195 I. G. Monzee, ontw./Crickx=uitv., nr. 1 tot 6

1. Geboorte van Jezus, get. G. Monzee/Crickx
2. Vermenigvuldeging van broden en vissen, get. G. Monzee/Crickx
3. Emmausgangers, get. G. Monzee/Crickx
4. Verrijzenis van Jezus
5. Kroning van Maria in de hemel, Drievuldeigheid, 3 wiero-
kende engelen, Gelovigen bidden de rozenkrans, get.
G. Monzee/Crickx
6. Jezus kruisdood met Johannes en Maria Magdalena, get.
G. Monzee/Crickx

*Onide vermeld door het oorlogs gerecht
op 11-1-1945 gemant in 1907 6*

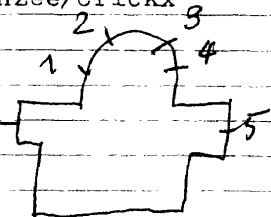

1. Engel verschijnt aan Juliana de Cornillon.
2. Overlijden van Juliana omringd door medezusters en geestelijkheid.
3. Juliana ontvangt bedelaars
4. Juliana en St. Eve in gesprek met Martinus.
5. Juliana ontvangt de regel van St. Jan - tekst van het Iste offici van het H. Sacrament.
6. Juliana weigert het eigendomsrecht van de cite.
7. Juliana beleeft visioenen - verschijning van de zon.
8. Roeping van Juliana als klein kindje. (sterk gerestaureerd)

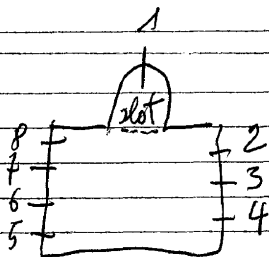

Kan. Dr. J. Coenen - Juliana van Cornillori - reeks: heiligen
van onze stam, 1946.

LIEGE, Filles de la Charité - école Louise de Marillac
Rue Basse-Wez 85

I. Hedenhaags decoratief glas-in-lood
M. Motief - brood en vissen



LIEGE-Bressoux, maison communal - rue Ger. De Gaule 69

Voorgevel-gelijkvloers:

I. In memorium glasraam - oorlog I4-I8 en 40-45.

L. Weerstand

M. Man of veroordeelde aan de paal.

R. Gevangenen en opgeëisten.

LIEGE, St. Hubertuskerk

1962. CRICKX=uitv./Gilbert et Lenaerts=ontw.

Boven de muren en onder het dak heeft men doorlopende muren, met ~~gekoratief-glas-in-lood~~, zonder symbolen of schildering. Zeer kleurrijk op een witte achtergrond.

I-2. Geetst glas met kruiswegmotieven.

Bibliografie:

Repertoire photographique au mobilier de santuaires de Belgique, prov. de Liege-canton Liege, III, p. 32



LIEGE, St. Marie des angeskerk

1950. L. Louis=ontw./Colpaert=uitv, I tot I5-I8 tot 27
Crespin=ontw./Crickx=uitv., nr. I6-I7-28 tot 32
1953 Ootmarth, nr. 8-18-24
I-2. Muciserende engelen
3-4. Wierokende engelen, get. J. Louis=ontw./J. Colpaert=uitv.
5-6. Muciserende engelen. I950
7. Dominikus en de rozenkrans.
8. Ornamentale versiering (in roosvenster)
9. Engel
10. Kloosterzuster
• II. Juliana
• 12. Cyrillius
13. Stefanus
14. Lucas
15. Isaias
16. Kapel met het wonderbaar O.L.V. beeld
17. Kroning van Maria, get. Crespin-Crickx
18. Ornamentale versiering (roosvenster)
19. Abraham
20. Johannes
- Moore Wmen*

- 21. Lambertus
- 22. Franciscus van Assisi
- 23. Agnes
- 24. Ornamentale versiering (roosvenster)
- 25. Engel Gebriel
- 26. Maria Boodschap
- Paus Clemens 27.
- 28. Petrus
- 29. Lucas
- 30. Johannes
- 31. Marcus
- 32. Mattheus

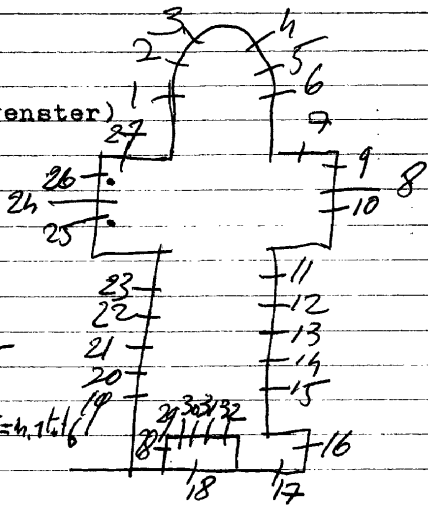

liege, musée d'art religieux et d'art
 moran, v. 8-18-24

Brunel, Rijksarchief-fonds J. Colpaert = h. 1. 1. 6

LIEGE, Seminarie - Rue des Premontres 40

1. Bisschoppelijk wapenschild "Quia ego Seruus"
2. Bisschoppelijk wapenschild "Eswuen imple uit Bonis"
3. Bisschoppelijk wapenschild "Fortitudo mea Deminer"

Heraldische motieven op wit glas gebrandschilderd

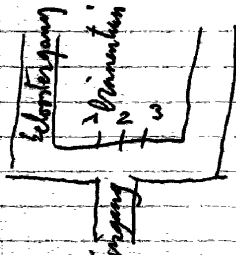

LIEGE, St. Joriskerk

(ru# du Truffaux)

I-2. Glas-in-beton.

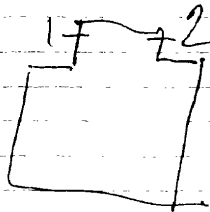

LIEGE, ~~Wwwqñ~~ Gouvernement provincial de Namur
Place Saint-Lambert 18A

1913.

Iste verdiep-vestibuke:

16. Wapenschilden,

o. a. - Charles-Joseph-Pascal de Luezemans, 1808-1882

- Leon-Theodore maier Pety de Thozee, 1841-1912

Bibliografie:

Bulletin des commissions royales des arts et des monuments.

1913, blz. 23

Katalog, "Ausstellung faszination durch farbe, licht, glas -

Europäische glasmalerei, p. 110, nr. 126

LIEGE, Palais des princes-évêques

1946 Carpet (herstelde de glas-in-loodramen)

Atelier Cricx herstelde

Osterrath

Iste verdieping - bibliotheek van de rechters

4 ramen met beschilderde ornamentale versieringen, met
kontour, zilvergeel kleurglazuur op wit-geel glas

Liege, musée des art religieux et art mosain =ontwerpteke-
ning

LIEGE, Kapel - Hospital de Baviere - Boulevards de la
Constitution 66

Hamers, nr. 5

nr. 1-2

nr. 3 tot 10. = oud-glas-17de eeuw

1. H. Hart van Jezus verschijnt aan Margaretha Maria à la
coque.

2. O. L. V. met Bernardette.

3 tot 10. Oude glasraampanelen verwerkt in het bestaande gla
in-lood. 17de eeus.

nr. 5 bevat een mooi glasraampaneel, get. Hamers

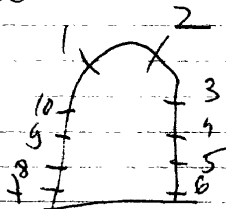

LIEGE, Musee Curtus

Musee du Veere - Iste verdieping - Quai de Maastricht

1911. Tamagne J. v (plaatste de glasfragmenten in glas-in-lood)

Het zijn allemaal oude glasfragmenten tot mooie medaillons

die verwerkt zijn in het bestaande glas-in-lood die de

ramen sieren.

Salle renaissance:

3 ramen - 22 fragmenten bestaande uit wapenschilden, tafere-
len, teksten - 17de eeuw

Tussenzaal:

1 raam - 8 fragmenten gevat in glas-in-lood - 17de eeuw

Zaal Lapidaire:

2 ramen - 11 fragmenten gevat in glas-in-lood - 17de eeuw

Overloop-kamer=

1 raam - 8 fragmenten gevat in glas-in-lood - 18de eeuw

Salle Mexhon:

2 ramen - 13 medaillons gevat in glas-in-lood - 18de eeuw

Grote zaal:

In de 7 ramen samen zijn het glas-in-lood gesierd met 93

fragmenten, medaillons en uitgebreide wapenschilden

17de, 18de eeuw

Overloopzaal II:

I8 fragmenten gevat in glas-in-lood. Het zijn I7de eeuwse opschriften en wapenschilden

LIEGE, Musee de la vie Wallonne, Cours des mineurs

1970. A. Blank

Iste verdieping - einde gang

-Glazenwand met daarop gelijkde glasdelen waarop de namen van steden en gemeenten vermeld staan. De verschillende kleuren verwijzen naar de verschillende landstreken.

-Waalse haan

LIEGE, Filles de la croix, Centre Scolaire-Saint Croix 49
Rue Hors-Chateau 49

Alleen het boogveld bezit nog fragmenten die herinneringen
aan vroegere ramen. Het merendeel werd vernield tijdens de
W.O.2. Nu gewoon glas-in-lood.

Boogvelden:

1. Met doornen gekroond Kristushoofd

2. Decoratief glas-in-lood

3. Lambertus als bisschop

4. Begga

5 tot 13. Decoratief glas-in-lood.

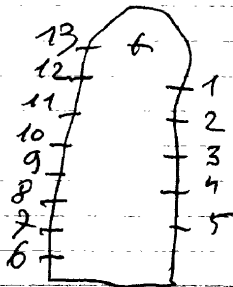

I3. L. Remacklès

R. Theodardus + adelijk wapenschild. Fam. dela Rousselies

I4. L. Lambertus

R. Hubertus

I5. L. Jozef met bisschop Doutreloux

M. H. Hart van Jezus

R. Victor
Roosvenster

1907

I6. Leonardus, als parochieheilige, gevangenen, mijnarbeider

Bibliografie:

Bulletin des commissions royales des arts et des monument.
1910, blz. 137 = nr. I-2-3-9 tot I6

Liege, musee d'art religieux et d'art mosan = ontwerpteke-
ning atelier Osterrath = nr. I 2-3-9 tot I6

LIEGE, St. Margareitekerk - Rue St. Marguerite/hoek Rue du
general Bertrand

Nieuwe hedendaagse kerk en gebouwd in 1994.

Geen glasramen, maar gekleurd glas geplaatst of gelijmt tegen
de algemene beglazing. Geen symbolen, meer kleur en decora-
tieve vormen.

LIEGE, Kapel O.L.V. van Banneux - Rue des Anglais 36

nr. Itot7

1. O.L.V. van Banneux omringd door noodlijdenden
2. O.L.V. met kind
3. Portret van abbé Kerkhofs
4. Kristus aan het kruis
5. Portret van Paus Pius XII
6. Bisschop met engelen
7. Hemelvaart van Jezus

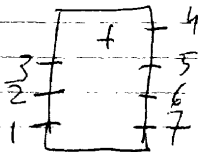

LIEGE, St. Walburgiskerk (nieuwe kerk 1997)
uit de tijd van 1970

Stijl Osterrath

Itot7. Beschilderd glas-in-lood op wit glas met ornamentale
versieringen - stijl Osterrath

Al de andere ramen in deze kerk zijn met gewoon glas in
lood

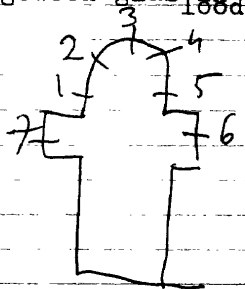

LIEGE?, Benedictinnen, Abbaye de la paix Notre-Dame
Boulevard d'Avroy 54

17de eeuws historisch glas (~~medaillons~~) gevat in glas-in-lood. Osterrath herstelde en verwerkte het historisch glas

Kloosterpandgang:

I. Opschrift + bisschopsstaf, I672

2. Opschrift + wapenschild, I670

3. Wapenschild

4. Vaas met bloemen I627 - I977=herstelling?

5. Pax virginis, I645

6. Adellijk wapenschild

7. Wapenschild-fragmenten

8. Opschrift + wapenschild, I672

9. Glas-in-lood

10. Bisschoppelijk wapenschild, 18de eeuw + oude fragmenten

II. Adellijk wapenschild + fragmenten

12. Oude fragmenten

13. Oude fragmenten

14. Wapenschild + oude fragmenten, I639

15. Oude fragmenten

16. Wapenschild

17. Oude fragmenten

Kloosterkapel:

I8. Opschrift + oude fragmenten

I9. Bisschoppelijk wapenschild + oude fragmenten

I tot I9. zijn allemaal grisailleschilderingen op wit glas.

Bibliografie:

Reklamefolder atelier Osterrath, nr. I tot I9

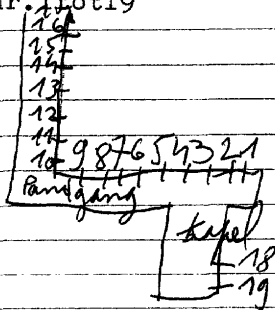

LIEGE, Ecole Saint-Luc, Rue Sainte-Marie 26

Vermoedelijk Osterrath, nr. I

Boogveld ~~is~~ boven de inkom-poort:

I. L. Wapenschild stad Luik

M. Jozef

R. Wapenschild (zilveren ster) op bouwe grond

LIEGE, St. Veronicakerk

Osterrath, nr. ItotI2

ItotI2. Alle ramen hebben een ijzeren verdeling waarin witte glazen steken. Al deze glazen hebben een gebrandschilderde ornamentale versiering. Het bestaat uit kontour, grisaille en zilvergeel. Alle motieven zijn dezelfde maar zeer decoratief geschilderd.

Reklamedruksel atelier Osterrath, nr. ItotI2

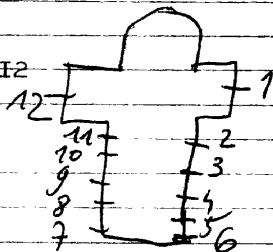

LIEGE, Hospitalieres de Charles-Borremeus, Kliniek St. Jozef
Rue de Hesbaye 75

1984. Beinsbergen, nr. Itot5

Kapel - gelijkvloers:

Itot5. Bloemmotieven die zich per raam steeds op dezelfde wijze herhalen. Geen symbolen.

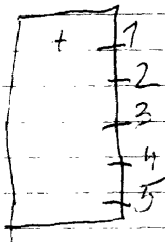

1910. Osterrath, nr. 1 tot 3-9-10-16
~~Crick-Pifot, nr. 4 tot 8~~

1. Top: Lam Gods

B.L. Geboorte van Jezus

R. Geseling van Jezus

M.L. Hemelvaart van Jezus

R. Boodschap aan Maria

O.L. Gregorius de grote

R. Geboorte van Adam en Eva

2. Top: Kruis met lijkwade en doornenkroon.

B.L.L. Drievuldigheid

R. Paaszaterdag

M.L. Verrijzenis van Jezus

R. Hemelvaart van Jezus

O.L. Graflegging van Jezus

R. Tenhemel opneming van Maria

3. Top: Pelikaan

B.L. Roeping van Petrus

R. Jezus geeft de sleutels der H. Kerk

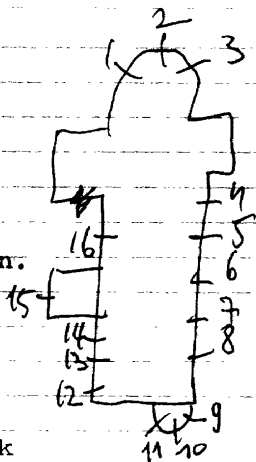

3. vervolg:

- M.L. Opwekking der overledenen
- R. Aanstelling tot het oppergezag
- 0. L. Pinksteren
- R. De goede herder
- 4. L. Slachten van het paaslam
- R. Tocht doorheen de Rode zee
- 5. L. Mozes slaat water uit de rots
- R. Rapen van het hemels manna, get. Crickx-Piron
- 6. L. Kelk met Kristus' bloed
- R. Paaskaars omringt door lammeren
- 7. L. Doopsel
- R. Eucharistie
- 8. L. Paus van Rome
- R. O.L.V. beschermvrouwe
- 9. Leonardus
- 10. O.L.V. Koningin
- 11. Victor
- 12. L. Materus
- R. Servatius

LIEGE, Soeurs de la misericorde - Rue des Bruyeres 129

I. Dekoratief glas-in-lood

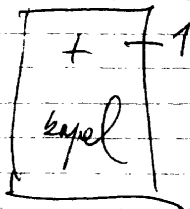

LIEGE, Dames de l'Instruction Chretienne

RUE Sur-la-fontaine 70

1887. J. Dobbelaere, nr. 6 tot II.

1^o kapel: (wapenschilden gevat in glas-in-lood).

1. Wapen van Abdij van d'Ursel
2. van La fontaine
3. van de abdij van d'ursel
- 4/5. Pauselijke wapens.

2^o kapel:

6. Ignatius
7. Opvoeding van Maria in de tempel, 1888
8. Kalvarie
9. H. Hart van Jezus verschiijnt aan Maria Margaretha à la-coque.
10. Clara
11. Familie.

Sakristie: (glas-in-beton) zeer kleurrijk.

12. Licht
13. Eucharistie
14. Kalvarie
15. Vagevuur, 1961.

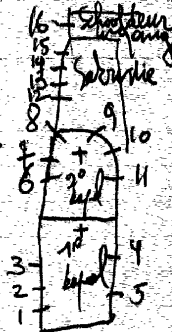

Boven de schooldeur-ingang:

16. Dekoratieve kleurkompositie in glas-in-beton.

Turnzaal:

17 tot 21. Dekoratieve kleurkompositie in glas-in-beton
Zonder symbolen, 1964.

(Het glas is van Val Saint Lambert.)

Bibliografie:

Catalogue general par numeros d'ordre des cartons pour

vitreaux: nr. 218 = nr. 8

nr. 219 = nr. 9

nr. 220 = nr. 6

nr. 221 = nr. 10

nr. 222 = nr. 7

nr. 223 = nr. 11

LIEGE-Chenee, Clinique N.D. des Bruyeres
Filles de la Croix - Rue de Gailatmont 600

1970. Blank, nr. 1-2-3
nr. 4 tot 10

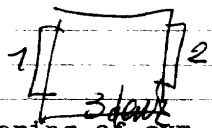

Kliniek-kapel:
1-2-3. Dekoratief glas-in-lood, zonder schildering of sym.

Kloosterkapel: (in een kasteel)
4-5-9-10. Beschilderd glas-in-lood met ornamenten.

- 6. L. Lodewijk
R. Gaston
- 7. L. Emmanuel
R. O. L. V.
- 8. L. Tamedeus
R. Zoë

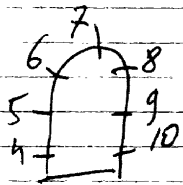

onderaan is bij ieder raam 2 wapenschilden.

LIEGE-Jupille, St. Amanduskerk

1888.
1929.

nr. I-2
nr. 3 tot II

1. Amandus, 1888
2. Lambertus, 1888
3. Etienne, 1929
4. Cecilia, 1929
5. Franciscus Sales, 1929
6. Gilles, 1929
7. Charlemagne, 1929
8. Katerina, 1929
9. Maurice, 1929
10. Albertus
11. Jan de doper

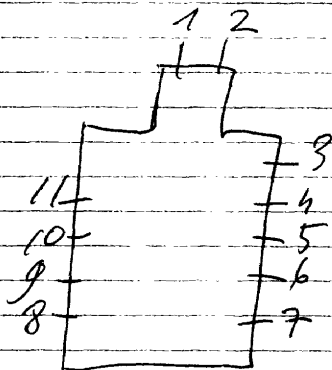

Repertoire Photographie des mobiliers des sanctuaires
de Belgique, Prov. liese, Canton de Fleron, 1989, P. 46 = m. 1-2

LIEGE-Jupille-Bruyeres, St. Jozefkerk

1969. G. Zanter, nr 1 tot 8

nieuwe kerk van 1969

Glas-in-beton (gans de kerk)

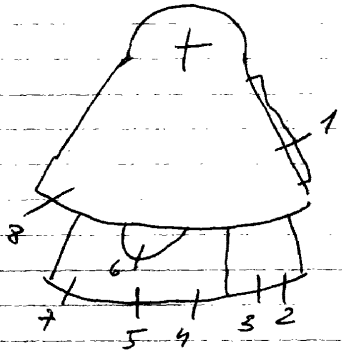

LIEGE-Cointe, Auxiliatrices, Rue professeur Mahain 2

Traphal:

~~Decoratief glas-in-lood, zonder onderwerp of schildering~~

~~1997. Gebouw gesloten en verlaten~~

1914. Ganton-Defoin, nr. Itot8

1. Jezus geeft de sleutels der H. Kerk aan Petrus
get. C. Ganton-Defoin, 1914

2. Opwekking van Lazarus, get. C. Ganton-Defoin, 1914

3. H. Familie te Nazareth, get. C. Ganton-Defoin, 1914

4. Boodschap aan Maria, get. C. Ganton-Defoin, 1914

5. Petrus geeft de sleutels aan Servaas, get. C. Ganton-Defoin

6. Eligius smeed een koningskroon voor de Franse koning H.
Lodewijk, get. C. Ganton-Defoin, 1914

7. Predeking van Lambertus in 682, get. C. Ganton-Defoin, 1914

8. Het wonder van Hubertus met het hert, get. C. Ganton-Defoin

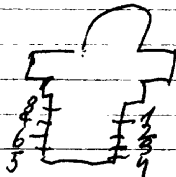

Repertoire Photographique du mobilier des
sanctuaires de Belgique, Prov. de Liège, Canton
de Saint Nicolas, 1979, p. 30 = ms. 1 tot 8'

LIEGE-Angleur, station - Rue Denis Lecocq

1970. Massinon

Inkomhal - station:

Glas-in-beton - Belgische spoorwegen - 20M2.

Bouwkunde, 1971, november, p. 14-20

LIEGE-Thiers, St. Jan viannykerk

of Chenee

Crickx-Piron, nr. I

I.L. Leonard

R. Victor, get. Crickx=uitv./Piron=ontw.

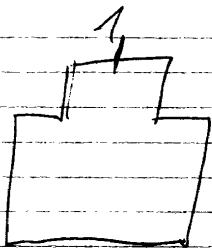

LIEGE, Chenee, St. Petruskerk

1958. Artelux-Romainville, nr. Itot5-9-10
Osterrath-Romainville, nr. 7-8
Crickx-Romainville, nr. 6-11 tot 16

1. Blaise, get. A. Romainville, 1958
- 2.-3. Glas-in-lood
4. Bernardette
5. O.L.V. van Banneux, get. Artelux, 1950
6. Mattheus, get. Crickx=uitv./Romainville=ontw.
7. Jezus redt Petrus uit het meer (of de armen van geest)
get. Osterrath-Romainville
8. Jezus geeft de sleutels der H. Kerk aan Petrus, get.
Osterrath=uitv./Romainville=ontw.
9. Lucas
10. In memoriam-2de Wereldoorlog - mijnwerkersverzet, get.
Artelux-Romainville-Jacquemart-Julin.
11. Zalig de barmhartigen
12. Zalig de vreedzamen, get. Crickx=uitv./Romainville=ontw.
13. Zalig die treuren

14. Zalig die dorsten naar rechtvaardigheid, get.
Crickx=uitv./Romainville=ontw.
15. Zalig de zachtmoedigen
16. Zalig die vervolging lijden, get. Crickx-Romainville

Bibliografie:

Reklamedrukkel Crickx, nr. 6-II tot I6

Brunel, Rijksarchief-Fonds J. Gelpaert - 82amen1

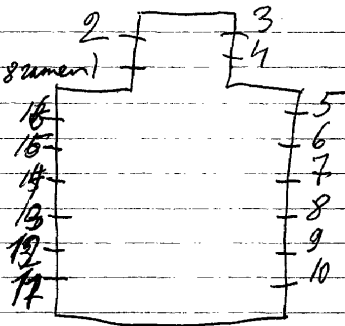

1889. OSTERRATH: nr. 1 tot 5_9 tot 35.

LADON nr. 6 tot 8

1. L. O. L. V.

M. Salvator mundi

R. Kristoffel

Van boven naar onder

2. L. Vlucht naar Egypte

Opdracht in de tempel

Geboorte

Boodschap

R. Voetwassing

Doop van Kristus

Jezus onderwijst in de tempel

Aanbidding der koningen

Maria bezoekt Elisabeth

3. L. Kristus en 2 apostelen

Kruisdraging

laatste avondmaal

Vermenigvuldiging der broden

Bruiloft van Cana

R. L. L. van Emaus

Kalvarie

Fragment-laatste avondmaal

Fragment-vermenigvuldiging der broden

Fragment-bruiloft van Cana

4. L. Kristus verlost de zielen uit de hel

Verrijzenis van Kristus

Kruisafneming van Kristus

Geseling van Kristus

Kristus in hof van Olijve

R. Kristus als heerser

Kristus hemelvaart

Graflegging van Kristus

doornekroning

Kerken voor Palestina

5. L. Cecilia
- W. Bijpels priester, 1937
- R. Gregorius
6. L. Engel
- M. Joris
- R. Engel
7. L. Engel
- M. Engel
- R. Engel
8. L. Engel
- M. Serafijn
- R. Engel

Kleine medaillons gevat in glas in lood:

9. L. Lam Gods
- R. Kelke
10. L. Pelikaan
- R. Ark des verbonds
11. L. Slang
- R. Lam Gods
12. L. Pax
- R. Engelkop
13. L. Monstrans
- R. Chiro
14. L. I. H. S.
- R. Kandeelaar
15. L. S. G.
- R. Broden
16. L. Lam Gods
- R. S. M.
17. L. Verschijning van O. L. V.
- R. Verering door het volk

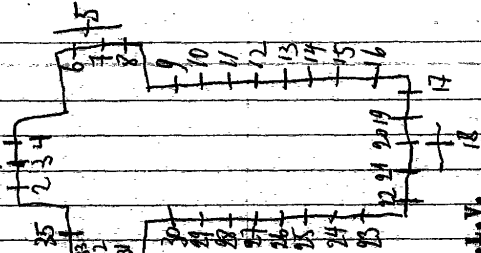

18. L. Engel met kruis
 M. Kristus toont zijn wonden
 R. Engel met doornekroon
19. L. Apostelen
 Engelen verlossen de zielen uit
 het vagevuur
 R. Kristus weegt de zielen
 Priester aan het altaar
20. L. Muciserende engelen
 Engel toont de weg naar de hemel
 R. Muciserende engelen
 Engel weegt de zielen: L.=Hemel
 R.=Hel
21. Vier taferelen waar de verdoemde
 in de hel terecht komen
22. L. Paus doopt
 R. Doop van Kristus

Medaillons gevat in glas in lood:

23. L. S.M.
 R. Lam Gods
24. L. Broden
 R. S.C.
25. L. Kandelaar
 R. I.H.S.
26. L. Chiro
 R. Monstrans
27. L. Engel
 R. Pax
28. L. Lam Gods
 R. Slang
29. L. Ark des verbonds
 R. Pelikuum

Bibliografie

Biografie National, 33, P425-
 nr. 6-7-8

Reklamedrukkerij atelier Osterath
 n. 2 tot 5. 9 tot 35

30. L. Kelk
R. Lan Gods
31. L. B. Huvelijk van Jozef en Maria
O. Engel verenigd Maria en Jozef
M. B. Geboorte van Jezus
O. Droon van Jozef, 1919
R. B. Aanbidding der koning
O. Bevel van Herodes
32. L. B. Opdracht in de hemel
O. Jezus onderdanigheid
M. B. Vlucht naar Egypte
O. Jezus terugvinding, 1916
R. M. Jezus onderwijst in de tempel
L. B. H. Familie N. T.
- O. Jozef als jongeling O. T.
M. B. Dood van Jozef N. T.
O. Jozef als ouderling O. T.
- R. E. Jozef en Maria in de hemel N. T.
O. Jozef als heerser. O. T.
34. L. Moeder van Smarten
M. Jozef
R. Johannes
35. L. Johannes
M. O. L. V. kroning
R. Petrus

Bibliografie

Bulletin des commissions royales des arts
et monuments: 1889, blz. 302 = nr. 1 tot 4.
1892, blz. 164 = nr. 17 tot 22
1916, blz. 51 = nr. 32

LIEGE, St. Pholienkerk

1866.nr. I-3 Bethune

1890. OSTERRATH, nr. 2-4

1. B. L. Eva van Egypte

R. Juliana

M. L. Lambertus

R. Hubertus

O. L. Bisschop Pholienus

R. Clementinus

2. B. LL Verering van het O.L.V. beeldje

M. Processie met het wonderbaar O.L.V. beeldje

O. Twee wapenschilden

3. B. L. Clara

R. Amelberga

M. L. Floriderus

R. Theodorus

O. L. Maternus

R. Servatius

4. Roosvenster

ornamentale versieringen

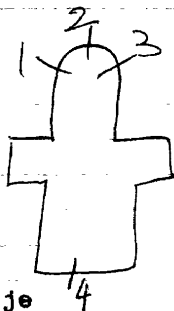

Bibliografie:

Helbig: Baron Bethune, nr. I-3

Atelierboek Casier, nr. I-3

Reklamedruksel Osterrath, nr. 2-4

LIEGE, Bureaux du Port Autonome
Quai de Maestricht 14

1948. Crickx=uitv./Gilbert C.A.F.=ontw.

Overloop-traphal:

Uitbeelding van de haven van Luik vanaf de stichting door
Bisschop Netger tot heden.

Uitbeelding van vele ambachten, Visvangst, zeemeermin-kompas

Industrie (kolenontginning tot metaalbewerking, o.a. treinen,
auto's, schepen), get. F. Crickx=uitv. 1948

Gilbert C.A.F.=ontw.

LIEGE, Station Guillemins

ixxixixixixix

Boven zijingang:

Glas-in-beton

LIEGE, Ecole Leonie Waha - Boulevard d'Avroy 96

Crickx

Zwemdok:

Groot raam met de voorstelling van verschillende watersporten: o. a. zeilen, surfen, roeien, zwemmen.

(alleen figuren met op de achtergrond gewoon glas-in-lood)
veel glas gebroken.

Ingang school naar speelplaats:

Spelende kinderen met gewoon glas-in-lood op de achtergrond

L'art de Bata, 1945, nr 5.

LIEGE, Bisschoppelijk paleis - Place de l'evêche I

1857. J. B. CAIRONNIER

Kapel: (van boven naar onder)

1. Vijf taferelen uit het leven van verschillende heiligen
2. 19 taferelen uit het leven van verschillende heiligen.
3. Vijf taferelen uit het leven van verschillende heiligen
4. Kindermoord

Vlucht naar Egypte

Opdracht in de tempel

Aanbidding van herders en koningen.

5. Kristus Koning

Hemelvaart van Jezus

Pinksteren

Verrijzenis van Jezus

Kruisafneming

Graflegging

Lanssteek

Jezus voor Pilatus

Kruisdraging

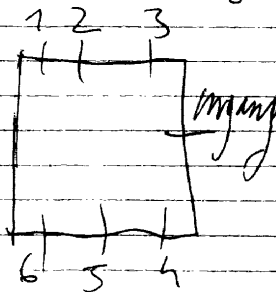

vervolg

5. Kruisdraging

Laatste avondmaal

Genezing van een lamme - een blinde

Roeping der apostelen

Emmausgangers

Kooplieden uit de tempel verjaagd

Doopsel van Jezus

H. Familie

6. Aanbidding der herders

Engel roept de herders

Geboorte van Jezus

Maria bezoekt Elisabeth

Boedschap aan Maria

Het is een stijl die men van
Capronnier niet gewoon is.
Vermeedelyc doo' remand anders
ontwopen en by Capronnier uit-
geroerd. -1789-

LIEGE-Bressoux, O.L.V. van Lourdeskerk

Chanoines du Latran - Abbaye du Buisson - Rue W. Churchill

326

1949. CRICKX=uitv./Duez=ontw., nr. Itot6

1949. Crickx, nr. 5-6

Itot4. Engelen die verheerlijken, 1946

5. Top: engelen

30 wapenschilden die betrekking hebben op de kerkelijke en burgerlijke instellingen. 1949

6. Top: Drievuldigheid

O.L.V. onbevleetheid heerst over de zevenkoppige draak (visioen uit de apocalypsis = het kwaad), 1949

Bibliografie:

Reklamedruksel Crickx, nr. Itot6

L'echo de Lourdes - Bressoux, nr. Itot6



LIEGE, Religieuses de Marie Reparatrice
Rue de Mery 2

Was vroeger een openbare kapel van vermede congregatie.
Deze ruimte is in 1997 volledig in renovatie en krijgt
vermoedelijk een nieuwe bestemming. De glasramen werden
geplaatst in een metalen omslijsting en kunstmatig ver-
licht.

Itot6. Decoratief glas-in-lood. Zonder schildering met ge-
abstrageerde motieven. Zeer mooi van kleur.

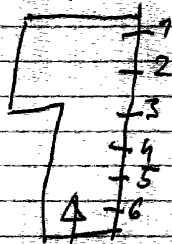

LIEGE, St. Foykerk

1949. Osterrath-J. De Gerardon, nr. I tot I6-I9 tot 24-26-27-28.
 Crespin-Crickx, nr. I tot I0=25
 Coffo, nr. I8
 Osterrath, nr. I7

1-2-3-7-8-9. Beschilderd glas-in-lood met kleine motiefjes,
 o. a. Pelikaan, druiven, broden, bladeren, ark, druiventrens, Lam Gods, brood en vissen, kelk.
 Deze motieven herhalen zich steeds in een anderen volgorden.

4. Top: Lam Gods
 B. Priester draagt het H. Misoffer op.
 O. Offer van Melchisedeck, get. Crespin-Crickx
 Engelen dragen de wapenschilden van Paus Pius XII en de bisschop van Luik.

5. Top: God de vader
 B. Jezus kruisdood
 O. Kain en Abel, get. Crespin-Crickx
 Engelen dragen de wapenschilden van België en Luik.

6. Top: H. Geest

B. Uitreiking van de eucharistie

O. L. Lam

R. Pascal, get. Crespin-Crickx

Engelen dragen 2 wapenschilden

10. L. Leonardus

R. Vincentius, get. Crespin-Crickx

11. Top: anker en rozen

B. Niklaas en O. L. V. ster der zeeomringd door engelen

O. Vissers brengen aan haar hulde, get. Osterrath-DeGerardon, 1945

12. Op bedevaart voor O. L. V., 1945

13. L. Hulde aan de 4 kleine kinderen van de parochie

R. gevangen en gestorven te Hamburg.

14. tijdelijk afgedekt met een gordijn)

15. Marteldood van St. Foy

16. St. Foy voor de Romeinse rechters

I7. Top: Pieta

L. Lanssteek - Kruisdraging Opdracht in de tempel.

R. Kruisdood - Jezus onderwijst in de tempel - Vlucht naar Egypte.

I8. Top: Genadestoel

Verering van het volk voor O.L.V. onbevleete ontvangenis
Op de achtergrond de Basiliek te Lourdes.

I9. Twee taferelen uit het leven van een kloosterzuster.

20. Twee taferelen uit het leven van een kloosterzuster.

2I. Twee taferelen uit het leven van een kloosterzuster.

22. Twee taferelen uit het leven van een kloosterzuster.

23. Twee taferelen uit het leven van een kloosterzuster.

24. Top: Ave Maria omringd door lelies

B. Maria tenhemel opgenomen, get. Osterrath-J. De Gerardon

O. De parochianen vereren het wonderbare O.L.V. beeld.

Wapenschilden van Luik en België

25. L. Expedit

R. Elooï, get. Crespin-Crickx

26. Litaniesymbolen van Maria (boven de inkomdeur) 1942
27. Engelen (versiering van tochtwand) 1942
28. Lambertus - Hubertus - Jan van Ars (hoogzaal) 1942

Bibliografie:

- Musee diocesain de l'art religieux et d'art mosan, verz.
glasraamontwerptekeningen, nr. 26-27-28
Atelierboek Crickx, nr. I tot 9-10-25
Brief Coffo, nr. 18
Reklamedruksel Osterrath 1937-1947, nr. II-24

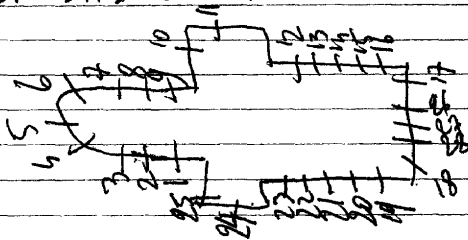

LIEGE, Bois-de-Breux, O.L.V. onbevlekt ontvangeniskerk

1951. CRICKX-G. MONZEE, nr. Itot6

1. Geboorte van Jezus, get. Crickx=uitv. / G. Monzee=ontw.
2. Vermenigvuldeging van broden en vissen, get. Crickx-Monzee
3. Emmausgangers, get. Crickx-Monzee
4. Verrijzenis van Jezus
5. Kroning van Maria, 1951
6. Bloedig en onbloedig offer van Jezus, get. Crickx-Monzee

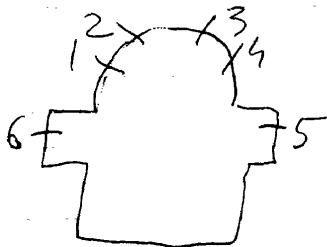

Repertoire Photographique du mobilier des
sanctuaires de Belgique, Prov. Liège, canton de
Crivegnée, 1977, p 28

1939. J. Degerardon=ontw./Osterrath, nr. ItotI3

nr. Itot9 zijn hernieuwde glasramen die voorheen een andere bestemming hadden. De figuren zijn herbruikt en aangevuld met decoratief glas-in-lood.

1. Oude decoratieve motieven herbruikt.

2. L. Matthias

R. Lucas

3. L. Philipus

R. Thomas

4. L. Thaddeus

R. Johannes evangelist

5. L. Petrus

R. Paulus

6. L. Jacobus mayor

R. Matthias

7. L. Bartholomeus

R. Jacobus minor

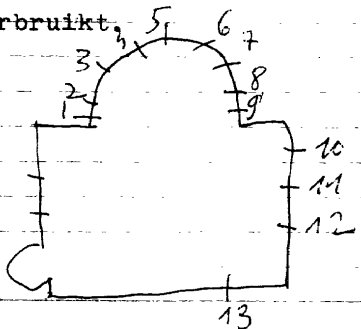

8. L. Andreas

R. Simon, get. J. De Gerardon=ontw./Osterrath=uitv.

9. L. Marcus

R. Oude motieven herbruikt

10. L. H. Familie

M. Jozef - Brabantse leeuw

r. H. Hart, met doornengekroond kruis

11. L. Boederschap aan Maria

M. O. L. V.

R. H. Hart van Jezus verschijnt aan Margaretha Maris à la coque, get. J. Osterrath/J. De Gerardon, 1939

12. L. Roeping van St. Juliana

M. Juliana

R. taf. Leven van Juliana

13. L. Opvoeding van Jan Berchmans

M. Jan Berchmans

R. Overlijden van Jan Berchmans

Doopkapel: adelijk wapen in lichtbak=Capronnier
foto's der vernielde ramen

1997

er kunnen nog ramen opkomen

LIEGE-Droixhe, St. Petrus en Pauluskerk

1972 Hellewegen W. 4. 1+2

moderne kerk
voorgevel

Doopkapel:

Glas-in-beton

voorgevel:

Abstract relief met metalen dopjes uitgaverid 1972

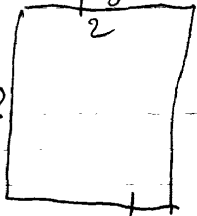

Nouvelles du Patrimoine, 1990 nr. 34, p. 17
Belgisch creatief ambacht, 1982, nr 6, p. 18

lier

LIER, Kliniek H.Hart - Kolveniersvest 20. Kapel

1872. Capronnier: nr. 2

Crickx: nr. 3.

1953. C. Van Hovele - 4-5-6-7.

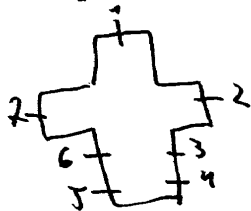

1. Salvator mundi

2. Laatste avondmaal

3. H. Bernardette van Lourdes. Get. Crickx

4. Opvoeding van O.L.V. in de tempel.

5. O.L.V. van Fatima.

6. Kristus verschijnt aan Maria Margaretha à lacoque

7. Geboorte van Jezus: l. aanbidding der herders.

r. aanbidding der koningen.

Nu: in 1999 = Polycalente ruimte met een tuinen vloer
Al de glasramen zijn nog aanwezig

Bibliografie:

Bulletin des commissions royales des monuments: 1872, blz. 6

LIER-

Lier

KONINGSHOOGIJKT, St. Janskerk.

1952-53 O. Piron-^{mer.}F. Crickx.^{tec.}

1957. F. Crickx, herstelde de bestaande zamen. = glas in loodzamen zilveren

1. L. Vermeningvuldeging der broden.

R. Lam Gods. 1952

2. L.O.L.V. van Lourdes.

R. St. Bernardette. 1953

3. L.H. Hart van Jezus.

R. St. Margareta. 1953

4. L. St. Jozef. 1952

R. St. Johannes Evangelist 1952

5. B. Wijnpers.

R. Pelikaan. } symbolen v.d. H. Eucharistie 1953

6. H. Geest-(duif). 1952

Bilb. verslagen - comité diocesain des monumenty Jul F bla 405/1952-53

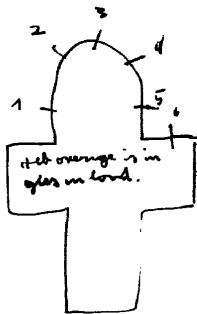

Bibliografie:Hertha Leemans, De St. Gummaruskerk te Lier, 1972.

Glasraam: 4I - vlg.nr. 469, blz. 287

42 - 468

46 464, blz. 286

36 465

35 466

34 466 bis

I6 467

26-27-28 458, blz. 285

I3-I4 459

I7-I8-I9 460

29-30-3I 46I

48 462

32-33 463

8 450

9 45I

I0 452

49 454, blz. 284

glasraam nr. 45-47 - volg nr. 455

23-24-25

20-21-22

39

40

Itot5

6

15

37

38

455

456

457

446

447

449

442

443

444

445

J.B. Capronnier herstelde nr. 39 in 1877 ook 38

in 1873

Itot5 in 1861

6-15 in 1863

Deux ex Machina, nr. 24, 6^og., 1982 = nr. 41

extreme lemmings - verdr. kaart = nr. 47-91

Atterhögskolan över nr. 2061-28-45-47

Kouwen, kaart, nr. 2061-28-45-47

LIER, Zusters Clarissen - Capucienenvest 18

1952.Los,nr.Itot5

Itot5.Afkomstig uit de afgebroken kapel van de St.Blasius-
kliniek, Kerkstraat 113, Dendermonde.

Kapel:

- 1.Chiro met vis en brood, get.Los
- 2.Symbolen van de H.Drievuldigheid, get.Los
- 3.O.L.V.koningin
- 4.Korenhalmen, druiventrossen en kelk, get/Los
- 5.Twee herten drinken aan de bron van eeuwig leven, get.Los



muriel school

no. 5 taal hier

hier

LIER, Retraitenhuis, Berlaarstraat 14.

gasthuis vest

BEECK Jos.

1^o verdieping der slaapzalen: Ignatius. Jos Beeck.
2^o verdieping der slaapzalen: Jan Van Ruysbroeck.

klooster kapel



1 tot 11

glasramen verloren door tijdelijke
houten zoldering-glasramen
onttrokken aan het Rijk
50% oppervlakte verdwenen en
vervangen door glas-in-lood.

Lier

LIER, religieuze Urselinnen - Capucienenvest I2.

In slotklooster: Jezus in hof van Olijve met 3 apostelen.

vermreedelijk E. Yoo
in 1925

LIER, St. Gunmaruscollege, Kannunik Davidlaan 6

1980. Els Simons

Kapeldeur: L. Alfa R. Omega, get. Els Simons, 1980

Glas-in-lood - loodverdeling is de tekening
Geen schildering

Kerk en leven, nr. 23 - 6 juni 2007, p. II

LIER, Emblem - Allierse kapel - Lierse steenweg

1970. JAN WOUTERS

- 1.
2. Opdracht in de tempel, get. J. Wouters, 1970.
3. Vlucht naar Egypte, get. J. Wouters
4. Jozef en Maria zoeken naar Jesus.
- 5.
- 6.
- 7.
8. Graflegging van kristus

Bibliografie:

Vlaanderen, nr. 117, blz. 47

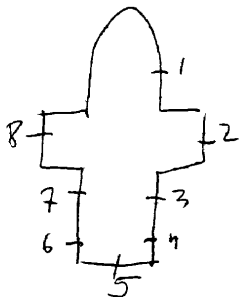

LIER, Vrij technisch instituut
Kruisbogenhofstraat 7

1974. Ivo Bakelants

1. Schepping

2. Opgang

3. Verval

4. Verrijzenis, get. Ivo Bakelants

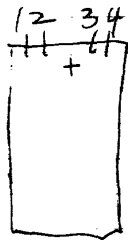

hier

LIER, kerk O.L.V. onbevlekt onvangelis.

Mindic: van Askerlagh?

I.O.L.V. onbevlekt ontvangelis.

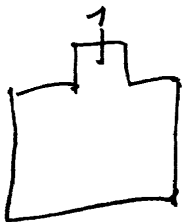

Lier

LIER, St. Jozef en St. Bernarduskerk (Lispt).

1956. J. Van den Broek: nr. I tot 8. in 1961 Herstelling
1963. J. Beeck: nr. 9-10.

1940. ~~RENE~~ DE LONDEP ^{nr. II} ~~4. nover~~

- I. L. Abdis
- R. Bernardus
- 2. L. Joannes Evangelist
- R. Juliana de Cornilon
- 3. L. Petrus
- R. Paulus
- 4. L. H. Hart van Jezus
- R. O. L. V.
- 5. L. Jozef
- R. Joannas de doper
- 6. L. Paus Puis X
- R. Theresia van Lisieux.
- 7. Katerina
- R. Rosa van Lima
- 8. B. Engel
- O. L. Secilia
- R. David
- 9. H. Geest zweeft over de
get. J. Beeck wateren
- 10. L. Paaskaars
- R. Doopolievaten.
- II. St. Jan de evangelist.

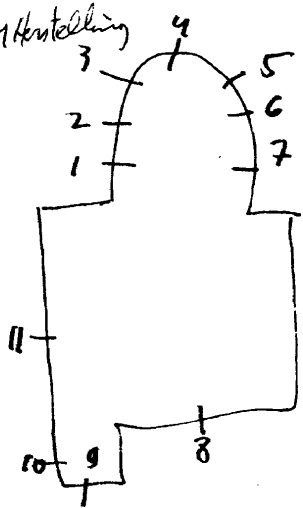

Bibliografie

Marcel Leemans: J. Van den Broeck "Kunstenaars van Heden", 1958

deel I: blz. 119-123 = nr. I tot 8.

VLAANDEREN, 1971, nr. 117, blz. 20 = nr. 9-10.

LIER, Begijnhofkerk of St. margaretha kerk

1893 tot 1902. Hochreiter en Geyer: nr. I tot 5-10-II-12.

1867. J. B. Capronnier: nr. 6.

1939. Ladon: nr. 7-8-9.

In 1937 herstelde Ladon al de overige ramen.

I. Kroning van O.L.V.

2. Hemelvaart van O.L.V. 1895.

3. Bezoek van nicht Elisabeth. 1893.

4. De boodschap. 1902.

5. O.L.V. van zeven ~~smar~~ smerten.

~~6. Jezus en St. Joannes van Valois. 1867. J. B. Capronnier.~~

7. Huwelijk van Jozef en Maria.

8. De geboorte

9. Opdracht in de tempel.

10. H. Familie. 1897. Hochreiter en Geyer.

II. Verrijzenis van Christus.

12. Jezus en St. Joanna van ~~Van~~ Valois.

6. O.L.V. met kind Jezus en St. Katerina. J. B. Capronnier

1867.

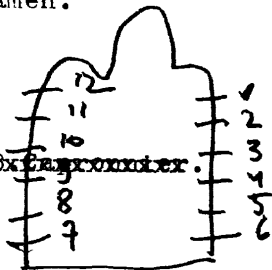

Bibliografie:

Z.E.H.Karel BIERMANS: Het begijnhof te Lier; 1948. blz. 87.
Bulletin des commissions Royales des monuments: 1939,
blz. 72. ramen 7-8-9.

Verslagen, diocesain kommité aartsbissdom Mechelen:
deel II, blz. 48. 1895=raam: 2.

Catalogue de la collection de cartons de vitraux peints de la
succession de J.B. Capronnier à Bruxelles, 1892, blz. 34 - nr. 6.

A. BERGMANS: Geschiedenis van de stad Lier, blz. 616 - nr. 6.

- K.B. 10 juli 1939 = nr. 7-8-9 (er konden daar voor andere ramen)
- Foto repertorium v/h meubilair v.d. Belg. bekehuizen,
prov. Antwerpen, kantoor Lier, 1977, R2 = 16 tot 9.

LIER, Ouderlingen tehuis "Het Paradijs" - Kan. Davidlaan 24

1968. JOS BEECK

14 ramen glazen-lood decoratief. Loodverdeling is tekening, geen
gebeelding of onderwerp of symboliek. Alleen vorm en kleur

Bibliografie:

VLAANDEREN, nr. 117, blz. 19

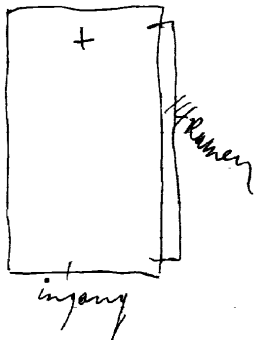

hier

LIER, Rijksmiddelbare normaalschool - Berlaarstr.31.

1949.J.Huet.

Inkom hal: St.Joris.

Bibliografie:

DE POST,nr.1230-oktober 1972,blz.46

LIER, Timmermans en Opsomerhuis - Netelaan 4

1951, J. Huet

Wapenschild van Baron Opsomer, get. 1951, J. Huet.

hier

LIER, Dominikanerkerk - Kluisstraat 71.

Kluise kerk - vanaf 1995 = polyvalente zaal

1893-94. Ladon: nr. I-2-3-4-5 *voor cultuurverenigingen*

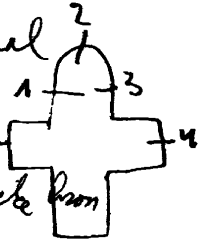

1. L. Katerina van Siena *Top: muciserende engel*
R. Joanna de Azalia. 1895.

2. Boomwonder van St. Gummarus. 1893. *Top mystieke bron*

3. E. Paus Bernardus XI.
R. Norbertus. *Top muciserende engel*

4. B. Taf. uit het leven van Paus Bernardus XI.

O. L. Jozef.
M. O. L. V. 1896. *Top flora versieringen*
R. Thomas

5. B. O. L. E. met Jezus verschijnt aan Dominikus.

O. L. Karolus Borromeus *Top: flora versieringen*
M. Pius V. 1894.
R. Leo XIII

Er zijn 27 glas-in-loodramen kerk lichten de erediens genomen

Biographie nationale, 33^{te} deel, P, 425 = m. 1-2-3

LIER, Huize Nazareth - Zusters der kristelijke scholen
Kriekenstraat 10

1979. J. Beeck, nr. Itot8
1979. P. Vic., nr. 9

Kapel: (Iste verdieping)

Itot8. Dekoratief glas-in-lood, zonder schildering of sym.

Inkom: (gelijkvloers)

9. Annonciant~~de~~ - boodschap, get. P. Vic.

*vermoedelijk naar
tekening van later Timmer*

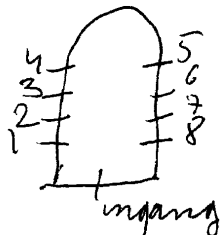

LIER, Zusters der kristelijke scholen
Kesselse steenweg 3

1973. J. Beeck, nr. Itot8

kapel:

Itot8. Dekoratief glas-in-lood, zonderschildering of symbole

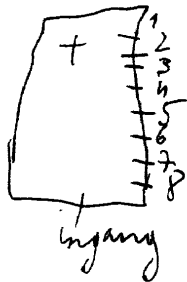

Lier

LIER, H. Familiekerk

1. B. Huwelijk van O.L.V. met Jozef
O. Bezoek van nicht Elesabet
2. B. Geboorte van Jezus
O. Opdraecht in de tempel.
3. B. Vlucht naar Egypte.
O. H. Familie
4. B. Jezus onderwijst in de tempel.
O. Bruiloft van Cana.
5. B. Dood van Jozef.
O. Kroning van O.L.V.



1948, Gelders = Herstelde alle zinnen

hier

LIER, St. Gummaruskapel (schuin over St. Gummaruskerk)

Madon 9 + 1930

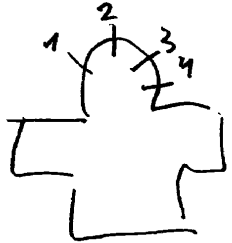

I.B. Geseling

- 0. Bezoek van een engel
- 2.B. Bij een kind en moeder
 - 0. Wonder van de boom.
- 3.B. Bij een bisschop
 - 0. Wonder van de bron.
- 4.B. Bouw van de kerk.
 - 0. Vrouw kust de hand van een engel

(alle ramen zijn taferelen uit het leven van St. Gummarus).

LIER, H. Hartkerk

1947-48-51. J. Huet.

Kunsten 1938

1. O. L. V. 1938
2. H. Hart van Jezus. 1938
3. Jozef met kind Jezus. 1938
4. L. Tekst van Izaiäs = XI.12
M. Profeet Izaiäs. 1948.
R. Tekst van Izaiäs = XII.5/6.
5. L. Tekst van Jeremias = II.19.
M. Profeet Jeremias. 1947.
R. Tekst van Jeremias = XXX.1/3.
6. L. Tekst van Ezekiël = XXXVII.4/5.
M. Profeet Ezekiël. 1951- get.
R. Tekst van Ezekiël = XXXIV.12.

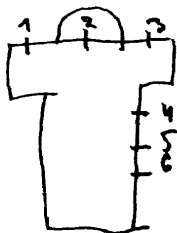

Bibliografie:

DE POST, nr. 1230-oktober 1972, blz. 46

Foto repertorium v/h. meubiler v/d. Belg. Bedekkingen, Prov.
Antwerpen, kantons lica, 1977, lijnreeksel, P. 2 = n. 1616

LIER, St. Gunmaruskerk

- I5I6-I9. Nicolas Rombouts: nr. I tot 5.
- I475 Rombout KELDERMANS: nr. 6.
- I545 Jacob Dirk VELLAERT: nr. 7.
- I534-35. Gummarus LOOP: nr. 8-9-IO.
- I884-02. Stalins-Janssen: nr. II tot I4-48. - *J. Anthony (1884-1907)*
ontwerp nr. 13-14-48
- I946 COLPAERT: nr. I6. (uitv.)
- I946 CRESPIN: nr. I6. (ontw.)
- I894-99. OSTERRATH: nr. I7-I8-I9-29-30-3I.
- I880-92. Jean De BETHUNE: nr. 20 tot 28. (ontw.)
- I875-92. A. VERHAEGEN: nr. 20 tot 28-45-47. (uitv.)
- I9I3 J. DOBBELAERE: nr. 32-33.
- I945 LADON A.: nr. 34. *Joris van den Broek*
herstelde in 1947 = nr. 13-14
- I94I-39. LADON G.: nr. 35-36.
- I958 Michiel MARTENS: nr. 42.
- I935 F. CRICKX: nr. 46. (uitv.)
- I935 Jean DELVILLE: nr. 46 (ontw.)
- I860 J. B. CAFRONNIER: nr. 49.
- I862 J. B. PLUYS: nr. 7. (fragmenten - tympaan)
- 1968 A. CALDERS, nr. 41

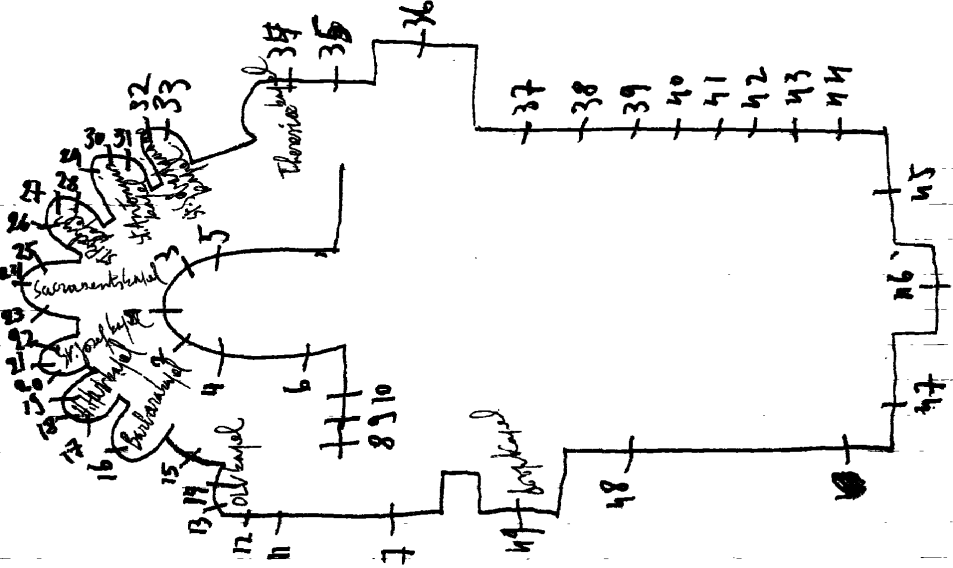

I. B. L. O. L. V. 1516. Nic. ROMBOUTS
R. St. Anna

M. L. Maximiliaan van Oostenrijk
R. Maria van Bourgondië.

O. Keizerrijk, Maria van Bourgondië, Nieuw en oud Oostenrijk, Brabant, Oud-Bourgondië, Savoye, Limburg, Stiermarken.

2. B. L. Johannes. 1516. Nic. ROMBOUTS
R. Filipus.

M. L. Johanna van Castilië.
R. Filips de Schone.

O. wapens van: Johanna van Castilië, Filips de Schone, Leon, Oud-Castilië, Zeeland, Luxemburg, Korinthië, Krain.

3. B. L. Karel de Grote. 1516. Nic. ROMBOUTS
R. Ferdinandus.

M. L. Aartshertog Karel
R. Aertshertog Ferdinand

O. wapens van: aartshertog Karel en Ferdinand, Aragon, Hongarië, Navarra, Valencia, Aragon, Granada, Salinas.

4. B. L. Margaretha. 1519. Nic. ROMBOUTS
R. Filippus

M. L. Margaretha van Oostenrijk
R. Filibert.

O. wapens van: Savoye-Marg. van Oostenrijk, Savoye, keizerrijk, Jerusalem-Luxemburg, Bourbon, Portugal, Bourgondië, Gelderland.

5. B. L. Joannes de doper. 1519 Nic.
R. Elisabeth

ROMBOUTS

5. M. L. Aartshertogin Eleonora-Maria
 R. Aartshertogin Katerina-Isabella
 O. wapens van: Bourgondië-Spanje, Bourgondië-Spanje, Vlaanderen, Oostenryk Aragon, Sicilië, Bourbon, Leon.
6. L. Franciscus en Elisabeth van Immers
 L. M. Rumoldus. 1475. Romb. Keldermans.
 R. M. Gummarus.
 R. Petrus en Ridder Godfried van Vialain
0. 4 wapens der familie Van Immers
7. Tympaan: 1862. J. F. Pluys.
 L. Paus Gregorius.
 M. O. L. V.
 R. H. Clara.
 B. L. Gaspar van Culenborg. 1545
 R. Johanna van Bourgondië
 M. L. Gravin Elisabeth van Culenborg
 R. Jan van Luxemburg en Antoon van Lalaing. (Jacob Dirck Vellae
0. wapens van: Gravin Elisabeth van Lalaing, Gaspar van Culenborg, Elisabeth van Luxemburg, graaf Antoon van Lalaing, Jan van Luxemburg
8. Kruissegging van 1535
 L. O. L. V. Gummarus LOOP
 R. Johannes
- Abt Denis I van Zevendonck en H. Dionysius.
 0. wapens der schenkers.
10. Kruisafneming met O. L. V., Johannes, Maria Magdalena.
 R. Abt Marthe Cruyt en H. Marcus.
 0. wapens der schenkers.
 1535 Gummarus LOOP

8. Doornekroning. I534. Gummarus LOOP.
O.wapen der schenker.

II. L. (van boven naar onder)

Huwelijk tussen O.L.V.--Jozef
Maria verblijft in de tempel
Opdracht in de tempel van Maria
Geboorte van O.L.V.

Engel met naam van schenker
R. (van boven naar onder).

Boodschap

de bezoeking nicht Elisabeth
Geboorte van kristus

Opdracht van Jezus in de tempel
Engel met naam van schenker.

I884. Stalins-Janssens.

ontwerp: J. Antony. .

I2. L. (van boven naar onder).

Bruiloft van Cana
Vinding van Jezus in de tempel
Leven te Nazareth
Vlucht naar Egypte

Engel met naam van schenker.
R. (van boven naar onder).

Water Dolorosa

Pinksteren

Hemelvaart van O.L.V.

kroning van Maria

Engel met naam van schenker.

I884. Stalins-Janssens

Ontwerp: J. Antony.

I3-I4. ramen achter het altaar, versier
in 1917 ^{van de O.L.V.} met motieven uit de litanie van
feiten van de O.L.V. Stalins-Janssens. ^{hier} u

- I5. L. Gummarus doet bron ontspringen.
R. Johannes de dooper doopt Christus
O. wapen der familie Van Immerseel.
I5° eeuwse fragmenten.
- I6. L. Barbara I946. ontw. Colpaert.
R. Elisabeth uitw. L. C. Crespin
O. I4 wapens der schenkers.
- I7. B. L. H. Hart van Jezus. I894
R. ~~Maria~~ ~~Adelina~~ Osterrath
M. L. Geboorte van kristus
R. Doop van Kristus.
O. Franciscus Xaverius en Adela
R. Mathilde, Alfonsius, Lodewijk.
- I8. B. L. Ontmoeting der H. Vrouwen
R. De lansstreek. I894. Osterrath
M. L. Instelling van het H. Sakrament
R. Dood van Jezus.
O. L. Petrus en Stefaan.
R. Augustinus en Katerina.
- I9. B. L. Ongelovige Thomas.
R. Chr. verschijnt aan Maria Ala 885-
M. L. Pieta. I894. Osterrath.
R. Verrijzenis van Kristus.
O. L. Joris en Johannes Baptista.
R. Constantinus en Gummarus.
20. B. L. de volkstelling te Betlehem
R. Geen plaats in de Herberg.
M. L. Jozef en de menswording Kristus
R. Geboorte van Jezus.
O. L. Huwelijk Jozef en Maria.
O. L. V. I880. De Bethune-Verhaegen
R. Aanbidding der herders.
Henriks

21. B. L. Opdracht in de tempel.

R. Waarschuwende engel

M. L. Aanbidding der koninginnen

R. Vlucht naar Egypte

O. L. Franciscus van Assisi ^{Verhaegen}

R. Eugenius. 1880. De Bethune

22. B. L. Naar Nazareth

R. Jezus in de tempel.

M. L. Jozef als timmermans

R. Dood van Jozef

O. L. Jozef patroon van België

Florentius. 1880 De Bethune

R. Jozef patroon van de kerk

Aloysius van Gonzaga.

23. B. L. Offer van Abraham.

R. Offer van Melchisedek

M. L. Offer van Noë. 1892. DE BETHUNE

R. Manna der woestijn.

O. L. Offer van kain en Abraham.

Karolus-Borremeus.

R. Jozef verkocht door zijn broeders.
Ferdinandus.

24. B. L. Vermenigvuldig der broden.

R. Jezus verschijnt aan de apostelen

M. L. Verheerlijking Iristus op de berg Tabor. 1880. DE BETHUNE

R. Lanssteek.

O. Bruiloft van Cana

Augustinus

R. Laatste avondmaal

O. L. V.

25. B. L. Ongelovige Thomas.

R. Verheerlijking van het H. Sakrament

5

4

25. M. L. Kristus verschijnt aan Emmaus
R. Pinksteren. 1880. DE BETHUNE-
VERHAEG
O. L. Jezus en Maria Magdalena
Isabella en Stefanie
R. Hemelvaart van Kristus
Delfina
26. B. L. Elisabeth bezoekt maria
R. Jezus met Maria en Martha.
M. L. Boodschap. 1893. DE BETHUNE-
VERHAEGEN
R. Wonderbare visvangst.
O. L. Maria en moeder Anna
Jozef.
- R. Doop van Kristus
Michael.
27. B. L. Geseling van Kristus
R. Kruisiging van kristus
M. L. Kristus in Hof van Olijven
R. Kruisdraging. 1886. DE BETHUNE-
VERHAEGEN
O. L. Opwekking van Lazarus
Teresia van Avila.
R. Doornekroning
Antonius van Padua
28. B. L. Petrus, hoofd van de kerk
R. Kroning van O. L. V.
M. L. Verrijzenis van Kristus
R. Hemelvaart van O. L. V.
O. L. Afneming van het kruis
Coleta. 1886. DE BETHUNE-Verhaeg
R. Dood van O. L. V.
Johanna van Chantal.
29. B. L. Antonius bij Paus Gregorius IX
R. Antonius predikt voor Ezzelino
M. L. Schipbreuk te Messina
R. Wonderbare toespraak te Forli
1899. J. Osterrath

29. O. L. Augustinus

R. Franciscus van Assisi

30. B. L. Beking van Aleardino

R. Jezus verschijnt aan Antonius

M. L. Miswonder van Antonius

R. Antonius predikt voor de vis-

O. L. Katerina OSTERRATH sen

R. Teresia van Avila. 1899

31. B. L. Dood van Antonius

R. Bonaventura toont de tong

van Antonius. 1899. OSTERRATH

M. L. Antonius en het Hostiewonder.

R. Kinderen voorspellen de dood

van Antonius.

O. L. Constantinus

R. Lodewijk.

32. B. L. Frans. Xav. geknield voor Ignasius

R. Koning Johan III overhandigd

aan Frans. Xav. voor Paulus III

de Pauselijke Bul. 1913. J. DOBBE

M. L. Franciscus op tacht naar LAERE

Oost-Indië

R. Franciscus ontscheept te Goa.

O. L. Johannes de doper.

R. Franciscus Xaverius.

33. B. L. Franciscus naar Japan.

R. Predikt te Japan.

M. L. Overhandigd de pauselijke bul

aan de bisschop van Goa.

R. Dood van Franciscus.

O. L. Jozef. 1913. DOBBELAERE

R. Teresia van Avila.

34. L. Joachim. 1945. A. Ladon. ontw. *uitw.*
 M. Aanbidding der koningen G. Ladon.
 R. Anna
35. L. Jozef. 1941. G. Ladon.
 M. Pinksteren *Karolus Borromeus*
 R. Uitreiking *Van het H. Sakrament*.
36. Tympaan:wapens van: Keizer Karel,
 Brabant, Lier, Antwerpen, Prov. Antwerpen,
 Mechelen. 1939. A/G. Ladon.
 B. L. Gumarus en het boomwonder.
 wapens van: Kapittel Lier, Monseigneur Van Cauwenberg, Bisdom
 Kamerrijk.
 R. Gumarus en het fonteinmirakel
 wapens van: Bourgondië, Kardinaal
 Van Roey, Lier.
 O. L. Z. E. Godefridus opent het reliëf
 schrein van St. Gommarus.
 wapen van Karel de Stoute.
 R. Deken P. De Vos overhandigd de
 levensgeschiedenis van Margaretha van York in 1475.
 wapen van Margaretha van York.
37. Top: Kroning van O. L. V. *2° deel 15° E.*
 Symbolen der 4 evangelisten
 L. Schenker met Johannes de doper.
 R. Schenker met Barbara.
38. L. Norbertus. 3° kwart-15° eeuw.
 M. Barbara en knielende schenker.
 R. Michael.
39. L. Rumoldus.
 L. M. Katerina. *m. gemade steel*
 R. M. O. L. V. 3° kwart - 15° eeuw.
 R. Mathuis

40. L. Katerina van Alexandrië
M.O.L.V. 3^okwart - 15^o eeuw.
R. Maria Magdalena of St. Petrus

41. ~~St. Barbara~~ Naam, 1968, A. Galen

42. De 7 manieren der minne doot
1958 M. Martens (zeer modern).
doot! Bernardus-Benrips- Bartholomeus

43. 44. Glas in lood.

45. L. Augustinus. 1875. Verhaegen
L.M. Hieronymus
R.M. Paus Gregorius
R. Ambrosius.

46. L. De schepping der wereld.
R. Laatste oordeel.

1935. F. Crickx. Ontw. Jean DELVILLE

47. L. Basilius de grote

L.M. Chrysostomus. 1878. VERHAEGEN
R.M. Anthonasius

R. Gregorius van Nasianze

48. L. Franciscus van Sales

M. Bergrede en 8 zaligheden.

O.O.L.V. en wapens. 1897 of 1902.

Stalins-Janssens. Ontw. J. Antony

49. Doop van Kristus. 1860. J. B. CAPRONNIER

R. Goyne bezit de koton tekening = 517

hier

Bibliografie:2

Bulletin:commissions royales des monuments et archeologie

Raam:nr.32-33

1913,blz.23.

Raam:nr.36

1938,blz.194-405.

Raam:nr.49

1935,blz.46.

VERSLAGEN:Diocesain kommité aartsbisdom Méchelen:

Raam:nr.32-33

Deel III,nr.2234.

Raam:nr.48

Deel III,nr.1715.

Catalogue de la collection de cartons de vitraux peints de la succession de J.B.Capronnier à Bruxelles,1892,blz.33 = nr.37tot40.

blz.34 = nr.49.

A.BERGMANS:Geschiedenis der stad Lier;blz.614 = nr.7-49.

Verzamelingen der graf en gedenkschriften der provincie Antwerpen, deel VII,blz.II3 = nr.49.

VLAANDEREN,1971,nr.II7,blz.34 = nr.41

Biographie National 32^{te} deel, p.678 = nr.11 tot 14-18

Biographie National 33^{te} deel, p.425 = nr.35-36

Reclamebureel atelier Osterrath, = nr.17-18-19-29-30-31

K.B. 13-1-1902 = nr.48

Bibliografie:Algemeen:

H. D'HULST: Kunstglasramen van St. Gummarus te Lier. 1956

ET. VAN CAUWENBERGH: St. Gummaruskerk te Lier. 1931

Per raam:

- HELBIG; Glasschilderkunst in België: R.I - blz. I45, nr. I219.
 2 I220
 3 I221
 4 I222
 5 I223
 Foto repertorium v/h meubilair v/d. Belg.
 bedruksen Prov. Antwerpen, kanton Lier, 1977 6 - blz. I44, nr. I207
 Byvoegsel P. 2 = historische namen 7 - blz. I46, nr. I227
 Catalogue general par numeros des
 carions pour vitraux: nr 2 = 2941 8 - blz. I46, nr. I226
 nr 33 = 2942 9 - blz. I46, nr. I229
 10 - blz. I45, nr. I225
 VLAANDEREN, 1971, nr. II7, blz. 21 = nr. 41 15 - blz. I44, nr. I208
 37 I215
 Reklamedrukkel (Fluy) = nr. 7 38 - blz. I45, nr. I217
 39 I218
 40 I216

- J. DE BOSSCHERE: Les vitraux de Lierre et d'Anvers in: L'art flamant et Hollandais, 1908, dl. IX, nr. 4, ~~lix~~
Ramen: nr. 6-37 tot 40.
- J. A. GORIS: Lier in Ars Belgica: dl. IV, 1935. Ramen: nr. 37 tot 40
- INVENTAIRE: des objets d'art conservés dans les établissements publics de la province d'Anvers: 1902-14
Ramen: nr. I tot 9-10-15-37 tot 40.
- B. JANSSENS: Beschrijving der glasramen van St. Gommaruskerk 1929. Blz. 27-34. Ramen: nr. I tot 5.
- S. LEURS: Lier in Ars Belgica: dl. III, 1935, blz. 41-44.
Ramen: nr. 37 tot 40.
- LEVY en CAPRONNIER: Histoire de la peinture sur verre en Europe et Belgique, 1860.
Ramen: nr. I tot 5-15-37 tot 40.
- REDIG: Epitaphes et Objets remarquables d'église collégiale de Lierre: in: Académie d'archéologie de Belgique. Annales V, 1848, blz. 55-60. Raam: nr. 7.
- E. VAN EVEN: L'ancienne école de peinture de Louvain, 1870
Raam: nr. 6
- Bulletin: Commissions Royales des monuments et archéologie
Raam: nr. 29-30-31 1899, blz. 233-249.
1900, blz. 184.

LIERDE-Hemelveerdegem, St. Jan Baptistkerk

1914. Casier, nr. 1 tot 7

1. L. Livinus

R. Godelieve, 1914

2. L. Petronella

R. Marcharius, 1912

3. L. O. L. V.

R. Jozef 1914

4. L. Ursula

R. Alphonsius, 1911

5. L. Bavo, 1914

R. Barbara,

6. Top: drievuldigheid met muciserende engelen

Predeking van Johannes, get. J. Casier, 1914

7. Top: 2 engelen

Kroning van O. L. V. in de hemel omringd door

muciserende engelen.

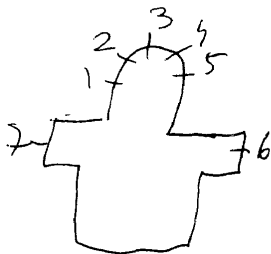

Bibliografie:

P. Bergmans, Notice sur la vie et les travaux de J. Casier
zie: Bulletin de l'Academie royale d'archeolo-
gie de Belgique, 1927, p. 120 = nr. Itot?

Atelierboek Casier = nr. Itot?

Gent, Verzameling Casier = ontwerp-tekening, nr. 3

*Livre d'ordre de la vitrierie $\underline{\text{II}}$, 104 = nr. 2-34
 $\underline{\text{II}}$, 120 = nr. 6-7*

LIERDE-Deftinge, Zusters van de H. Vincentius
Kerkstraat 10

1960. Mortier, nr. 14

1972. VONK, nr. 1-2-3-II (kapeldeur)

Casier, nr. 4 tot 10

1962. M. De Bruyn, nr. 13-12

I-2-3-II. Dekoratief glas-in-lood met symbolen, nr. 2-II=get.
4 tot 10. Beschilderd glas-in-lood met ornamenten.

Vonk.

Bibliografie:

Atelierboek Casier, nr. 4 tot 10

Vlaanderen, nr. 117, blz. 44 = nr. 1-2-3-II

Toerisme O.Vl. p. 35 = nr. 1-2-3-9
11

Burelen

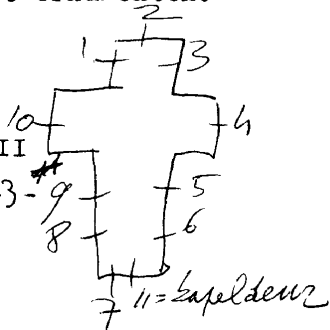

School:

Gang-Iste verdieping: ¹¹³ Dekoratief glas-in-lood-zonder motieven

Ontvangskamerdeur: ~~12~~ L. Uil zittend op een tak-boom
R. Vogel zittend op een tak-boom

Gang-gelijkvloers:

I# B. Bisschoppelijk wapen gevat in glas-in-lood:

"Caritate veritates", 1960

O.L. Wapenschild gevat in glas-in-lood

"Sub Pillo Vincentius"

R. Wapenschild gevat in glas-in-lood

"Vincentio Duce"

Fontaine
LIERNEUX - Abreviatur, St. Mauricekerk

Boquet, nr. Itot5-7-8
Romainville, nr. 6

1. Maurice
2. H. Hart van Jezus verschijnt aan Margaretha Maria à la coque
3. Theresia van Lisieux
4. Engel Gabriel
5. H. Familie te Nazareth
6. Jozef beschermt de parochie
7. O.L.V. verschijnt aan Bernardette te Lourdes
8. Moeder Anna met haar dochter Maria

Reklamefolder atelier Boquet, nr. Itot5-7-8

Repertoire Photographique du mobilier des sanctuaires,
de Belgique, Prov. de Luxembourg, Canton de Vielsalm
1973. P. 16 ≡ M. 6

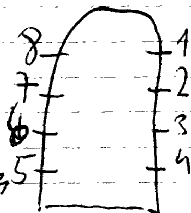

BRA

lux

LIERNEUX-Les Villettes, St. Petruskerk

Osterrath

nr. Itot6

- 1-2. Beschilderd glas-in-lood met ornamenten.
3. Petrus dood
4. Petrus beheerst de bliksem
5. Vrouw met melkemmaers
6. Petrus als kerkbouwer

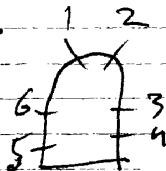

Reklamedrukkel 1937-1947 - nr. 1416

lux

LIERNEUX, La chapelle (Odrimont), St. Isidorekerk

1905. Ostenraath,

nr. 1 tot 15

1.O.L.V.

2.H.Hart van Jezus

3.Jozef

4 tot 15. Beschilderd glas-in-lood met ornamenten.

Bibliografie:

Bulletin des commissions royales des arts et des monuments, 1905, p. 86 = nr. 1 tot 15

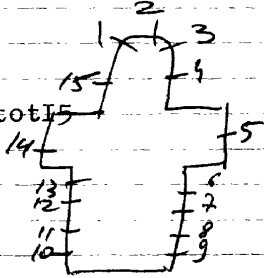

1951 Romainville = ontwerp
 Osterrath, nr. 5 tot 10
 nr. 1 tot 4

Het zijn zeer moderne ramen
 die behoren tot het einde van dit
 atelier

Itot4. Dekoratief glas-in-lood. Geen schildering of symbolen
 Alleen vorm en kleur.

5. H. Familie te Nazareth

6. Hubertus + 2 wapenschilden

7. H. Hart van Jezus verschijnt aan Margareth Maria à l'acoque

8. Remackle

9. Juliana

10. Tenhemel opneming van Maria, get. Osterrath

hege, musée d'art religieux et d'art mosain = ontwerp tekeningen
 nr. 5-10

SINT-MARIA LIERDE

LIERDE, SINT-MARIA LIERDE,

Nederlandsch

ST. MARIA-MAGDALENAkerk, ~~St. Maria-Lierde.~~

1888.

- 1. St. Cornelius.
- 2. St. Cornelius.
 Maria-Magdalena.
- 3. O.L.V. van de rozenkrans.

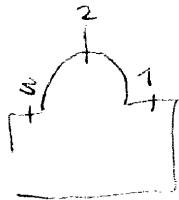

LIERDE-Sint-Martens-Lierde, St. Maartenskerk

1898. J.N.G., nr. 1-4-6 tot 10

1905 Casier, nr. 5-6

? nr. 2-3

1. Germanus, get. monogram = J.N.G. 98

2. Amalia, 1967

3. Karolus Borromeus

4. Henrikus

5. Gregorius

6. Martinus

7. Ursula

8. Victoria

9. Sophia

10. Dominikus, get. monogram

J⁺T⁺N[']98
G

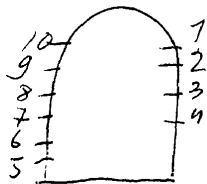

Bibliografie:

Atelierboek Casier, nr. 5-6

Livre d'ordre de la ~~vetorie~~ I, 152 = nr. 5-6

Fotorepertorium v/h. meubilair v/d. Belg. Bedehuisen,
Prov. O.vl. Kanton Brakel, 1980, ~~178~~-nr. 3-4

LIERDE-Deftinge, St. Ursmaruskerk

195I. Coppejans, nr. Itot5

1. Top:wapenschild België

L. Bavo

R. Berlindis

2. Top:kroon

Kalvarieberg

3. Top:wapen van Pius XII

L. Aldegondis

R. Amandus

4. Ursmaris, 1946

5. Wonderbaar beeld van O.L.V. van Oudenberg

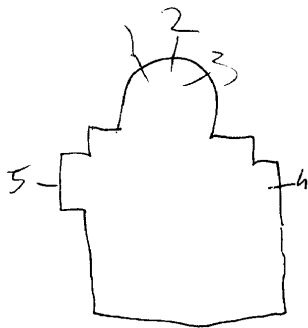

Bibliografie:

Diosesaine kommissie van het bisdom Gent,

zitting: 22-2-1946 = nr.4-5

12-10-195I = nr.1-2-3

SINT-MARIA-LIERDE

Nederwinkel

KLOOSTER, Zusters Jozefienen van St. Kruiswinkel; St. Maria-
Kapel. *lange munte 3* Lierde.

1. St. Bernardus.
2. St. Jozef.
3. H. Hart.
4. De Moeder-Gods.
5. St. Amandus.

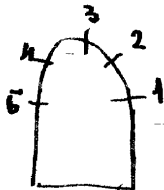

*Kapel afgebroken - glasramen er uitgehomen en opgeloggen.
Klooster opgeheven*

LIEZELE, O.L.V. hemelvaartkerk

1. O.L.V. De Schepping
2. H. Hart van Jezus. De Verrijzenis van hem
3. Jozef. De Wandeling van de H. Geest 1966/Beach
4. Pius X.
5. Gabriel (van boven naar onder)
6. Boodschap.
Bezoeking Maria en Elisabeth
Geboorte
Opdracht in de tempel.
Jezus onderwijst in de tempel.
7. O.L.V. verschijnt aan Dominikus.
kristus in hof van Olijven.
Geseling van kristus.
Doornekroning
Kruisdraging
Maïmarie.
8. Verrijzenis van kristus.
Hemelvaart van kristus.
Pinksteren.
Hemelvaart van O.L.V.
Kroning van O.L.V.
9. In memoriam Paam der schenkers.
10. Paulus bekering.
11. Lucas
12. Jan Bergmans
13. Door van Kristus
14. H. Geest.
15. Moles slaagt water uit de bron. Get.
16. Coleta.
17. Barbara.
18. Gertrudis.
19. Godelieve.
20. Ephraem/Cyrillus: Augustinus.

21. O.L.V. van Lourdes.
 22. B. Gregorius.
 M. Johannes Damacenus.
 O. Ambrosius.
 23. Gerardus. Get. Jos Beeck. I954.
 24. Johannes de dooper. get. I954.
 25. Internebulas arcusrefugeas
 26. Virga Jesse.
 27. Stella Maris.
 28. Inmontesion Cypressius, Cedrus Libani
 29. Paradisus voluptatis.
 30. Aula lucis flos rosarum.
 31. Fons signata.
 32. Hortus conglus.
 33. B. Bernardus.
 M. Albertus de grote.
 O. Bonaventura.
 34. Hemelopneming van Pius XII.
 35. B. Modestus van Jerusalem.
 M. Petrus Damianus.
 O. Anselmus.

1892. Fontana Charles, nr. 1-3

I954. BEECK Jos. nr. 4 tot 35.

1966 Beeck Jos nr. 1-2-3

Bibliografie:

Gazet van Mechelen:

I4-I5-I7/okt. I954, blz. 4

De standaard: 2I-II-I954

~~14-15-17/okt. I954, blz. 4~~

~~14-15-17/okt. I954, blz. 4~~

= nr. 4 tot 35

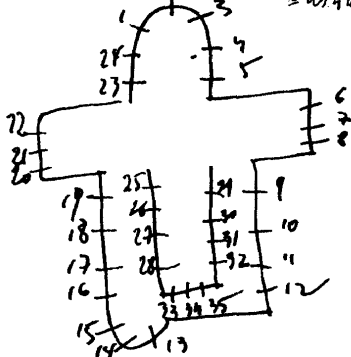

Lille-

GIERLE, O.L.V.kerk.

Herentals

del. fec.

1960. HIZETTE-CALDERS: nr. alle uitgezonderd nr. 19.

STALINS-Janssens: nr. 19. 50% vernield. (toegeschreven)

- I. Opdracht in de tempel
van O.L.V.
2. B. geboorte
M. Maria en Elisabeth
O. Boodschap
3. Kalvarie
4. Verrijzenis van Kristus
M. Hemelvaart van Kristus
O. Pieta
5. B. Kroning van O.L.V.
C. Hemelvaart van O.L.V.
6. Boom van Jessie
7. B. O.L.V. koningin van de
hemel
O. O.L.V. moeder van barm-
hartigheid
8. Paulus
9. Hubertus
10. Eligius
11. Barbara
12. Cecilia
13. Isidoor
14. Johannes de dooper
15. Ambrosius
16. Petrus
17. C.L.V. verschijnt aan
Dominikus. 50% vernield.

Bibliografie:

VLAANDEREN, 1971, nr. 117, blz. 21 = nr. 1 tot 16

Luc Engen, Het glas in Belyie, p. 392 = nr. 17
metafbeelding

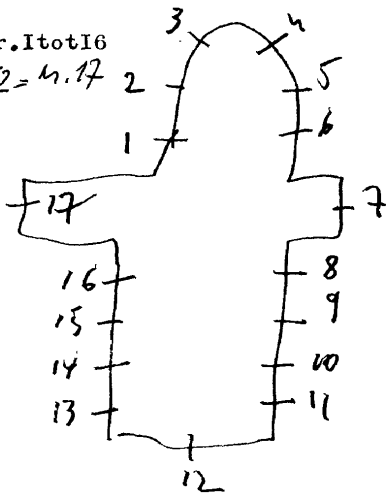

LILLE-

Herentals

GIERLE, klooster der Ursulinen - kapel

groote, m. stof 8

- 1.+5. Glas in lood geschilderd.
2. L. Antonius
R. Karolus Borromeus
3. H. Familie te Nazareth
4. L. Ursula
R. Angela
6. L. Augustinus
R. Ambrosius
7. O. L. V. van zeven smarten
8. L. Gregorius
R. Hieronymus.

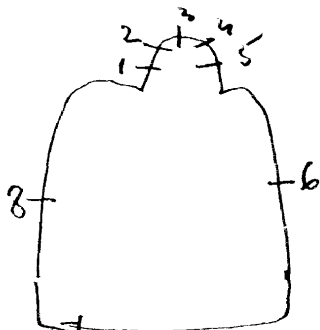

glas ramen geplaatst in de OLVKerk te Gierle in lichtbakken
gerestaureerd door W. Ballewijn
kapel afgebroken in 2000

LILLE, St. Pieterskerk

1914. Hochreiter en Geyer, nr. I-2-4-6-7-13-14
1953. Hermans, nr. 8-9-II-12
1971. Calders A., nr. 10
1980. Vingerhoets, nr. 5
1980. Weygant, nr. 3
1996. H. Van de Perre=ontw., nr. 15 tot 18
1996. Atelier Joelle d'alsace=uitv. nr. 15 tot 18
- Bibliografie:
Marcel Van Jole, A. Calders, p. 4 I=nr. 10

*De naam Hochreiter en Geyer staat in een
oorkonde steen gekipt, in de R. zijelt
Kleurig Glas, Dendermonde, 1996, p. 4, nr. 15 tot 18*

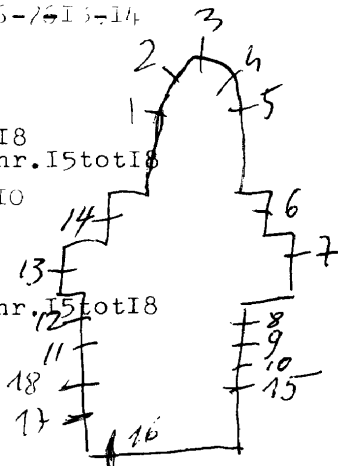

I.B. Jezus geneest de kreupelen

O.L. Jouter

R. Theresia v/h. kind Jezus

2 wapenschilden *St. Pieter*
St. Bernardus - *Wille*

2.B. Jezus helpt Petrus uit het water

O.L. Lodewijk

R. Anna

2 wapenschilden

3. Dekoratief glas-in-lood verwerkt met
omlijsting van het oorspronkelijk
glasraam.

4.B. Mijdt mijnen lammeren

O.L. Franciscus

R. Cecilia

2 wapenschilden

5.B. Kruisdood van Petrus

O.L. Johannes, 1980

R. Paulus

2 wapenschilden

6.H. Hart van Jezus verschijnt aan Mar-
garetha Maria à Lacoque.

7. Franciscus wonder met de ezel.

8. L.O.L.V. met kind

R. Jozef, get. Hermans, 1953

9. L. Cecilia

R. Augustinus

10. L. Karolus Borromeus

R. Juliana, get. A. Calders, 1971

11. L. Franciscus van Assisi

R. Alfonsius

12. L. Elisabeth van Hongarije

R. Pastoor van Arts

13. Antonius geneest een zieke

14. O.L.V. verschijnt aan Bernardette
te Lourdes.

LILLE-Wechelderzande, Opdesin, Pulsebaan I16
via: Papendijk

Baston

in achtergevel op Iste verdieping:

Glas-in-beton in hoog en smal raam(meer beton dan glas)

- I5. Emmausgangers, get. H. Van de Perre, 1996
I6. Doop van Jezus, get. H. Van de Perre
I7. L. Barbara, H. Van de Perre=ontw. 1995
R. Isidorus, Atelier Joelle D'alsace uitv. 1995
I8. L. Damiaan = top: Pieta, engelen
R. Moeder Theresia-hulp van de armen, 1994

LILLE-

GIERLE, ~~Pastorie~~

Herentals

1939. HUET. Werkkamer.

Geboorte van Kristus
Kempische madonna.

geplaatst in weefkapel, naast
en los van de kerki

LILLE-

Herenthaly

POEDERLEE, St. Jan Baptistkerk

1997. H. Van de Perre=ontw. Atelier Joelle
I.H. Familie te Nazareth. d'alsace=uitv., nr. 4-5

2. Emmaüsangers.

3. Doop van Christus.

4. Taf. geschiedenis van het Heggewonder
get. 1997. H. Van de Perre=ontw.

Atelier Joelle D'alsace=uitv.

5. De Hegge-kapel, processie en volksverering
De genezing van pestlijders, 1997, H. Van de
Perre=ontv./Atelier Joelle d'alsace=uitv.

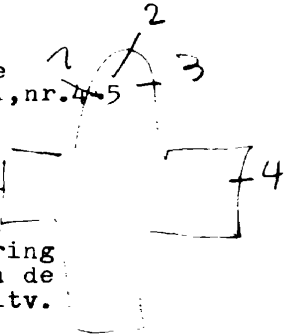

Bibl. comité diocesaan Mechelen deel III nr. 2942.

LILLE -

Quentzels

WBOHELDERZANDE, St. Anelbergkerk

1900 Casiere us

1896-~~1900~~. Stalins-Janssens, nr. 3-4.

1893. Pecters, nr. 2.

1907. Hochreiter en Geyer, nr. 4-5.

DELPHINE
1. L. St. ~~Dynna~~. 1900.

R. Paus Leo X.

2. St. Maria Margaretha & Jacoque met, 1893

3. L. St. Anelberga 1896.

R. St. Philomena.

4. Laatste avondmaal.

5. Aanbidding der koningen.

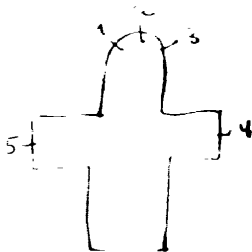

Bibl.
winstagen Comité diocésain Muehlen

Deel I blz. 176 = nr 2

Deel II blz. 138 = nr 3

Deel III nr. 2827. = 4

ontwerp tekening vorr. Casier = nr 1
Atelierboek Casier = nr 1
livre d'ordre de la vitrierie, I, 3 = nr 1

LIMBOURG-Dolhain, O.L.V. bezoekingkerk

Ganton-Defoin, nr. 4-5-~~104-106~~-20-21

ontervraath

nr. 1-2-3-~~15-16~~

~~nr. 8-9~~-17-18-19+6-7

1877- K.G.L. BAYER

nr. 10 tot 14 + *glasmalerei* 8-9

1. Aanbidding der herders
2. H. Hart van Jezus verschijnt aan Margaretha Maria alacoqu
3. Jezus in de hof van olijve
4. Jezus de kindervriend
5. Elisabeth deelt broden uit aan de armen, get. Ganton-Defoi
6. Jozef
7. Franciscus
8. Abraham en de 3 engelen
9. Tobias helpt de armen
10. Predeking van Paulus
11. David en Saul *get. K.G.L. BAYER - glasmalerei*
12. Gevangenschap van Paulus, 1877
13. Job op de vuilhoop, 1909
14. Begruaving van een dode

- 15. David
- 16. Cecilia
- 17. Job en de armen
- 18. Petrus
- 19. O.L.V.
- 20. Judith en Holifernes
- 21. Jezus en de Samaritaanse vrouw, get. Ganton-Defoin.

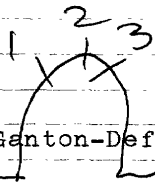

liege, musee d'art religieux et d'art
 mozan = ontwerp tekeningen
 nr. 1-2-3 + 15-16

Bulletin des commissions Royales
 des arts et des monuments, 1920, p. 11
 Repertorie Photographique du mobilier
 des sanctuaires de Belgique, liege, Limbourg

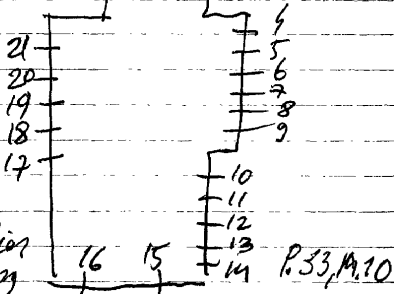

LIMBOURG-Bilstain, Kerkhof rond de St. Rochuskerk

Osterrath, nr. Itot5

Familiegrafkapel: nr. ~~106~~ 5. beschilderd glas-in-lood met
floramotieven. In ieder raam is
in het midden een wapenschil.

Reklamedruksel atelier Osterrath, nr. Itot5

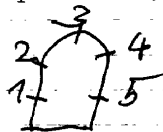

LIMBOURG-Bilstain, St. Rochuskerk

I9I5Ganton-Defoin,nr. ItotI4



I. L. Barbara

R. Petrus, I9I4

2. L. Kristus omringd door de noodlijdende van de parochie,
get. C. Ganton-Defoin, I9I5

3. L. Paulus 1914

R. Agnes

4. Instelling van de eucharistie

5. Hemelvaart van Jezus, get. (met monogram)

6. Huwelijk van Jozef en Marie, get. Monogram

7. Dood van Jozef, get. Monogram, C. Ganton-Defoin

8. H. Gaast (doopkapel nu magazijn)

9. Gerardus

IO. Miralilus deus in sangtus SuS

II. Doop van Jezus

I2. Jezus vergeeft de zonde, get. monogram

I3. Handoplegging, get. Monogram

I4. Leerlingen van Emaus

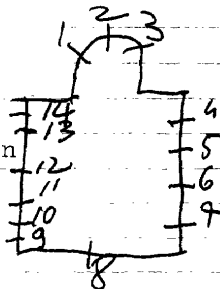

Bibliografie

Reklamedruksel atelier C.Ganton-Defoin, nr. ItotI4

Repertoire Photographique du mobilier des sanctuaires
de Belgique, Prov. de l'Etat, Canton de Limbourg, 1972
P.20 - nr 1-2-3

Olivier Ganton voerde vermoedelijk herstellingen uit.

LIMBOURG-Goé, St. Lambertuskerk

1913. Osterrath, nr. 1 tot 9, II tot 14
1925. Delville, nr. 10 *nr. 10. C. 10* ?

- 1. H. Familie te Nazareth
- 2. Jezus zegent de zieken
o. Rochus, Ambrosius, Amtheus
- 3. Jezus in de hof van Olijve
o. Veronika, Lodewijk, Helena, Michael
- 4. Verrijzenis van Jezus
o. Jonas, Stefaan, Antonius, Dominikus
- 5. Roeping der apostelen, 1913
o. Ark van Noë, Jeronymus, Gregorius, Augustinus
- 6. L. Barmhartige Samaritaan
R. Vinding van het Jezuskind in de telepel, 1910
(taferelen uit het leven van St. Lambertus-zijbeuken)
- 7. Lambertus te Stavelot, get. J. Osterath, 1913
- 8. Lambertus te Luik
- 9. Lambertus te Maastricht

10. L. David

R. Cecilia

11. Lambertus bij edelen

12. Lambertus bij koning Chilideric

13. Lambertus zegent met het kruis

14. L. De wijze en dwaze maagden

R. De vergeving van Koning Henricus van Bamberg, 1910

15. Elisabeth van Hongarije verzorgd de zieken en de armen

16. H. Hart van Jezus verschijnt aan Margaretha Maria à
Lacoque

17. Doop van Jezus

Kamer 7 = een zeer mooi en groot en
prima log. atelier J. Osterath
belangrijk voor foto

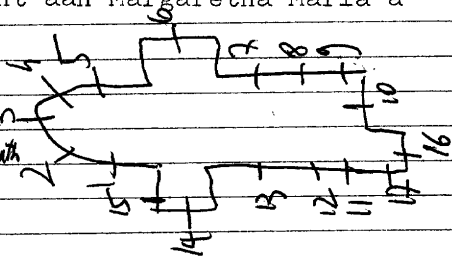

Bibliografie:

Fototheek K.I.K., nr. Itot9-II tot I7
 Bulletin des commission royales des arts et des monument
 1910, p. 159-403=nr.6
 1913, p. 402=nr. Itot9-II tot I5
 1925, p. 162=nr. 10
 Reklamedruksel atelier Osterrath=nr. Itot9-II tot I7.

Repertoire Photographique du mobilier des sanctuaires de Belgique, Prov. de Liege, Canton de Limbourg, 1972, p. 24 = nr. Itot9-II tot I7

CHIMAY-Villers-la-Tour, St. Gerykerk (nieuwe kerk)

I. De zaaijer Gods

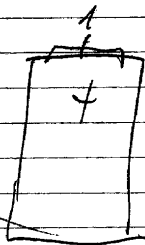

LINCENT-Racour, Hame ST. Joseph, Soeurs de Saint-Joseph
Rue de Landes 52

1962. J. Hermans, nr. Itot 5

- 1-5. Beschilderd glasin-lood met 3 druivenmotieven
- 2. O.L.V. onbevlekt, get. J. Hermans, 1962
- 3. H. Hart van Jezus
- 4. Jozef

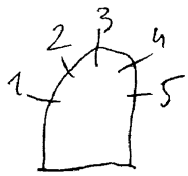

Kapel

1956. Romainville, nr. I-3 - 2 is door hem gerestaureerd en verwerkt en aangelast aan de raamopening.

1. L. Kristoffel

O. Wapenschild van Paus Pius XII

R. Marcoul

O. Wapenschild

2. L. O. L. V. onbevlekt

O. Wapenschild van België

R. Lambertus

O. Wapenschild prov. Luik

3. L. O. L. V. koningin

O. Wapenschild van de gemeente Racour

R. Bernardette

Wapenschild, get. Romainville, 1956

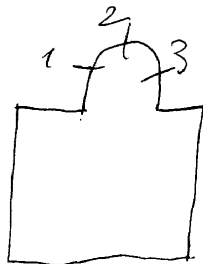

L
1

1929. Osterrath, nr. Itot 16

1. B. engelkopje
B.M.O.L.V. schenkt de rozenkrans aan Dominicus
O.M. Boodschap aan Maria
O. wapenschilde, 1918
2. L. Symbool evangelist Johannes
O. Symbool evangelist Marcus
3. L. Symbool evangelist Matheus
R. Symbool evangelist Lucas
4. B. engelkopje
B.M. Kroning van Maria
O.M. Tenhemel opneming van Maria
O. Wapenschild Justitia, 1918
5. Hubertus
6. Lambertus
7. Decoratief glas-in-lood in roosvenster
8. B. engel
B.M. Pinksteren
O.M. Hemelvaart van Jezus

8. O. L. Stoel van wijsheid
 R. Spiegel en slang
9. B. engel met opschrift
 B. M. Verrijzenis van Jezus
 O. M. Kruisdeed van Jezus
 O. L. Deur des hemels
 M. Lam Gods R. Huis van God
10. B. engel met opschrift
 B. M. Jezus ontmoet de H. Vrouwen
 O. M. Doornenkroning van Jezus
 O. L. Ster der zee
 R. Mystieke roos
11. B. engel met opschrift
 B. M. Geseling van Jezus
 O. M. Jezus in de hof van Olijve
 O. L. Zon
 R. Maan
12. B. engel met opschrift
 B. M. Jezus bij de schriftgeleerden
 O. M. Opdracht in de tempel
 O. L. Hortus conclusus
 M. wapenschild met religieuze symbolen
 R. Bron van eeuwig water

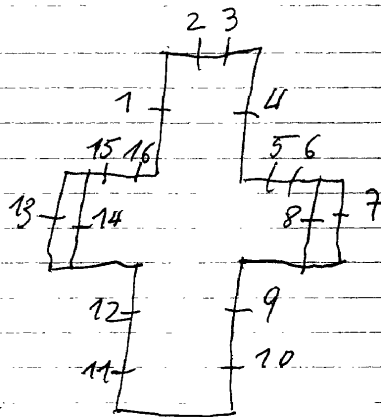

I3. Decoratief glas-in-lood in roosvenster

I5. B. engel met opschrift

B.M. Geboorte van Jezus

O.M. Maria bezoekt Elisabeth

O.L. Gouden huis

R. Ivoren toren, 1985

I5. O.L. koningin

I6. O.L.V. met kind

Liege, Musee d'art religieux et d'art Mosan=ontwerptekening
en, nr. 9

nr. ItotI4

1. Maria en Anna
2. H. Familie
3. Karolus Borremeus geeft aan Ignatius de Communie
4. Lam Gods (roosvenster)
5. O.L.V. van Walcourt
6. Anna
7. Franciscus ontvangt de stigmata
8. Genevieve
9. L.O.L.V. schenkt de rozenkrans aan Dominicus
- ~~10. M.H. Hart van Jezus~~
R.O.L.V. van Scherpenheuvel
10. Elooi
11. Augustinus
12. Victorius
13. Dood van Jozef
14. Pelikaan (roosvenster)

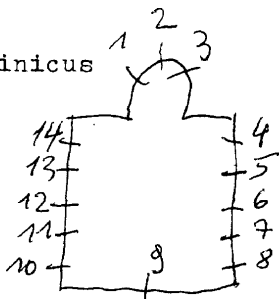

nr. 1-2-3-4-6-7-8-9-14 tot 14
nr. 5-15

medaillon gevat in
glas in lood.

1948. J. Slagmulders, nr. 10.

- 1. Elisabeth
- 2. H. Hart van Jezus
- 3. H. Hart van Maria
- 4. Jeanne d'arc
- 5. Sebastiaan, 1942
- 6. H. Hart van Maria
- 7. Kamiel
- 8. Julianus
- 9. Albertus
- 10. Wapenschild, 1948 *gft.*
- 11. Alexander
- 12. Franciscus Xaverius
- 13. O. L. V. v. Lourdes
- 14. Paulus
- 15. Jozef

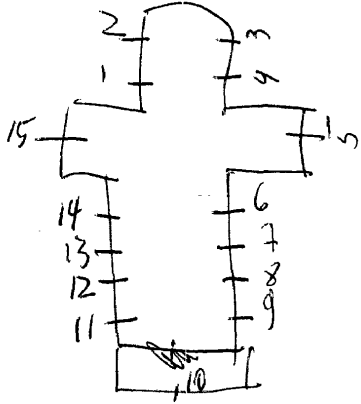

LINT, Gemeentehuis

1976. Bakelants-Cools

Hal-overloop:

I. Jaar van de vrouw, get. Bakelants-Cools, 1976.

LINT, O.L.V.kerk.

1. Laatste avondmaal. I906.
2. Engel. A.Stalins, I908.
3. B. Laatste avondmaal. I872.
O.L.Heilige met een palm.
M.O.L.V.omringd doocr engelen
R.Rumoldus.
4. Engel. A.Stalins, I907.
5. Aanbidding der herders.
6. B. Hemelvaart van Kristus.
O.L. Sebastiaan. Stalins Janssens.
M. Hemelvaart van O.L.V.
R. Rosa van Lima.
7. Kristus en Maria Magdalena.
8. Kalvarie.
9. Kristus verschijnt aan het volk.
10. Jezus de kindervriend.
11. B. Hubertus. A. Stalins
O.H. Hart van Jezus.
12. B. Jan de dooper. A. Stalins.
O.H. Hart van Maria.
13. Biddschap. A. Stalins.
14. Bruiloft van Cana.
15. Kristus redt Petrus.
16. Jezus onderwijst in de tempel.
17. Wonderbare genezing door het
Kristuskruis.
O.L. Antonius.

M. Kruisbeeld omringd door engelen

R. Jozef. Stalins Janssens

I872. *Capommer* nr. 3.

Stalins Janssens: nr. 6-I7.

I907-~~8~~. STALINS A.: nr. I-2-4-5-7 tot I8

Kontak

Bibliografie:

Verslagen:comite diocesain Mechelen:deel III,nr.2523
= raam:II-I2.

Bull#tin:commissions royales monuments:I933,blz.28.

Koninklijk besluit van 19 juni 1934
St.laurentiuskerk te Antwerpen verkoopt
aan OLVkerk lint 10 glasramen ge-
maakt door Stalins

1951. O.lalders = herstelde al de ramen

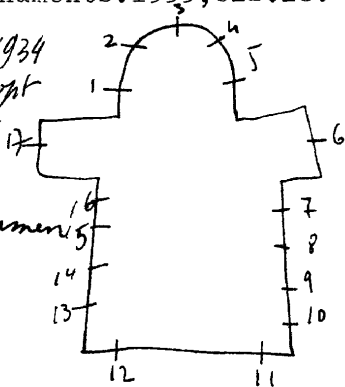

LINTER-Drieslinter, O.L.V. van het H. Hartkerk

1914 .L.Hermans, nr. I-2-3

1. H. Hart van Jezus, 1913
2. O.L.V. van het H. Hart
3. Jozef, get. L. Hermans, 1914

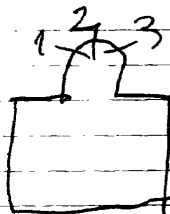

LINTER-Overhespen, St. Sulpitiuskerk

1. Symbolen met betrekking tot Jezus kruisdood
 2. Symbolen met betrekking tot de eucharistie
- (decoratieve motieven gevat in glas-in-lood)

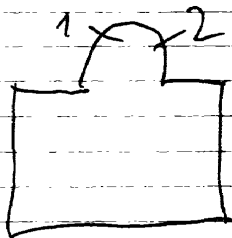

LINTER-Neerhespen, St. Maurisiuskerk

1960.

nr. ItotI2

1. Pinksteren
2. Hemelvaart van Jezus
3. Verrijzenis van Jezus
4. Jezus kruisdood
5. Laatste avondmaal
6. Wonderbare visvangst
7. Prediking van Jezus
8. De goede herder
9. Doop van Jezus
10. Vlucht naar Egypte
11. Geboorte van Jezus
12. Boodschap aan Maria

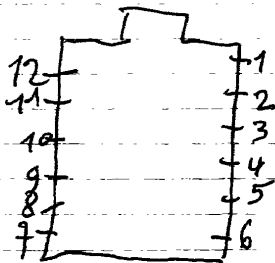

Zeer mooie ramen - monumentaal

Fotorepertorium v/h. meubiler v/d. Belg. Bedehuizen, prov.
Brabant, kanton Landen, 1980, p. 35, nr. ItotI2

Berzste Gaskolentel
Thuy - mt. juve = Neerhependangstraat 32

LINTER-Melkwezer, St. Pancratiuskerk

I-2-3. Beschilderd glas-in-lood met ornamenten, stijl
Osterrath.

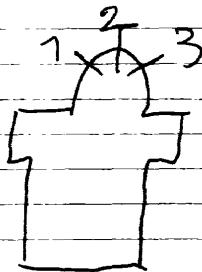

LINTER-Wommersom, St. Kwinttenkerk

1887. Verhaegen, nr. Itot5

1. L. Niklaas

R. Blasius

2. L. Kwintten

R. Norbertus

3. L. Moeder Gods + 2 adellijke wapens

R. Josef, 1887

4. L. Karolus Berremsus

R. Jacobus Mayor + 2 adellijke wapens

5. L. Henrikus

R. Gosmarus

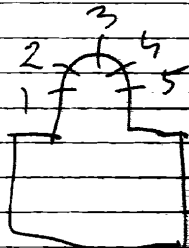

Bibliografie:

Atelierboek Casier = nr. Itot5

Gent, verz. Casier = ontwerptekening = nr. 3

Leuven, Kadoc, = nr 1 tot 5 1879

LINTER-Orsmaal-St.Pieterskerk

Gummenhoven

1902.

nr.1
nr.2

CHARLIER, nr.3 tot 8

1. Paus Alexander, 1902

2. J.M. Vianney

3. Hubertus

4. Petrus

5. Ecce mater tua *ferwaerwindood*

6. H. Familie

7. Geboorte van Jezus

8. Boodschap aan Maria

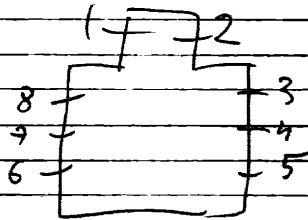

Bibliografie:

MAES, Leuvens brandglas, p.152 = nr.3 tot 8

Verslagen van de diocesaine commissie van het aartsbisdom

Mechelen, deel III, nr.1911 - 1901 = nr.1

Foto repertorium v/b. meubelen v/d. Belg. Bedehuisen
Prov. Brabant, Kanton Landen, 1900, P. 32 = n. 1

~~LINTER-~~
NEERLINTER, St. Foillanuskerk

Oplichter

Beschilderd glas in lood met ornamenten en daarin medaillons ver-
werkt:

I. Top: H. Hart

L. Sym. evangelist Matheus

R. Marcus

2. Top: H. Hart

L. Lucas

R. Johannes, 1874.

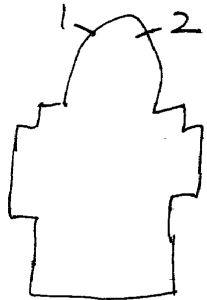

LIPPELO, St. Stefanuskerk.

I923 tot I929. CRICKX. n. 5 tot 16
 1925. BARY, n. 1 tot 4

I. Norbertus.

2. Franciscus van Sales. I926.

3. Theresia v/h. kind Jezus.

4. Petrus.

5 Stefanus. I927.

6. Antonius begräaft het lijk v/e. kluizenaar. I923.

7. Arnoldus bekomt de verzoening van 2 vijanden.

8. Karel de goede.

9. Jan van Ruysbroeck.

10. Doop van Kristus. I929.

11. Godelieve.

12. Amelberga.

13. Berlindis.

14. Alena van Dilbeek.

15. Gudula.

16. Bernardus.

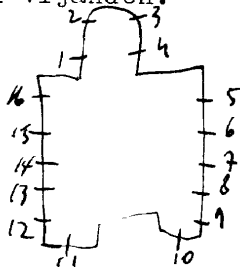

LOBBES-Bienne-lez-Happart, St. Remigiuskerk

1934. J. Vosch, nr. 1 tot 6-13-14.
nr. 7 tot 12 = glas-in-lood

1. L. Jozef

R. Maria en Jozef

2. H. Hart van Jezus verschijnt aan Margaretha Maria à la coque, get. Cam. Wybo, 1934

3. O.L.V. verschijnt aan Bernardette te Lourdes, get. C. Wybo, 1934

4. Een engel verschijnt aan een knaap

5. L. Franciscus van Assisi

R. Augustinus

6. L. Pastoor van Ars

R. Lodewijk van Frankrijk

7 tot 12. Glas-in-lood

13. L. Kristoffel

R. Antonius van Padua

14. L. Jan de dooper

R. Margaretha van Cornillon

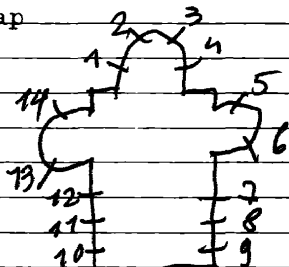

LOBBES-Bonniers, H. Hartkerk

#

Thinn

I.O.L.V. altijdurende bijstand.
2. Jozef, 1933.

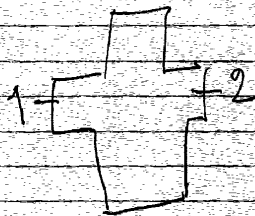

Carpas herstelde in 1997

LOBBES-

SARS-La-Buissiere, St. Niklaaskerk

H

Thuin

1899 Leopold Pluys nr 1-2

I.H. Familie, 1899

2. Joachim - Anna - Maria, 1899. geb. L. Pluys
(1899)

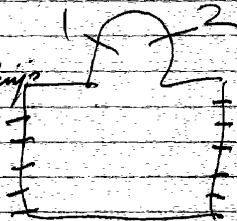

Al de glas in lood ramen zijn ook van hem

LOBBES-Mont-Genevieve, St. Genevievekerk

nr. ItotIO (19de eeuw)

Decoratie beschilderd glas-in-lood met ornamenten, ItotIO.
over gans de oppervlakte. Verschillende glazeniers aan het
werk.

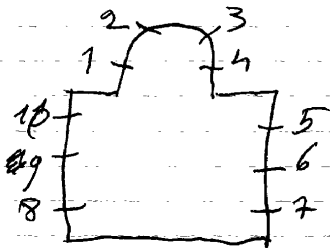

LOCHRISTIE-

Locheren

BEERVELDE, Danielkerk

LOCHRISTI

1928-29. H. Coppejans

1. O. L. V. v. Lourdes

2. L. Julius

M. 2 adellijke wapens

S. Johannes de evangelist

3. Geboorte

4. Kalvarie. 1929. H. Coppejans

5. Verrijzenis van Kristus

6. L. Andreas

M. 2 adellijke wapens

R. Margaretha

7. H. Familie. 1928

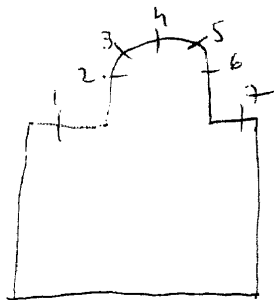

LOCHRISTIE

lochristi

ZAFFELARE, E.Z.v.Liefde v.Jezus en Maria - Eapel
Dorpstraat 2

14 Van Crombrugge w. stotse

- | | |
|--|---|
| 1. L. Barbara
R. Dymfna | 9. L. Johannes
R. Lodewijk |
| 2. L. Ludovikus Gonzoga
R. Johanna | 10. L. Anna
R. Magdalena |
| 3. L. Jozef
R. Coleta | 11. Henrikus
R. Bernardus |
| 4. L. Stefanus
R. Mauritius | 12. L. Vincentius à Paulo
R. Antonius v. Padua |
| 5. L. Edouardus
R. Katerina | |
| 6. L. Franciscus Borgia
R. Franciscus Xaverius | |
| 7. L. Idesbaldus
R. Benediktus | |
| 8. L. O. L. V. onbevlekt
R. Alorus d'alcanianus | |

Monumenten en landschappen, 1999 p. 31

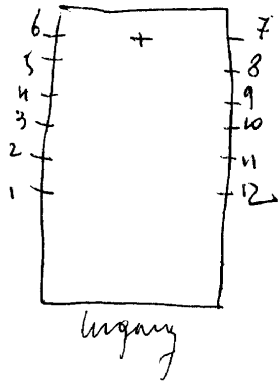

LOCKRISTIE#-Zeveneken, Zusters kindsheid Jezus-klooster
St. Elooistraat 56

vermoedelijk A. van Doorne, Gent - veel verwantschappen
met de glasramen van de St. Eligius

Glasramen afkomstig van de oude en afgebroken kloosterkappel. Zijn nu aangepast en verwerkt in het nieuwe klooster.

- Noonkamer: 1. Franciscus van Sales
2. Benediktus
3. Agnes
4. Scolastica
5. Theresia van Avila



- Inkomhal - glasramen opgesteld in lichtbak
6. Eligius
7. Hieronymius

^CLOKRISTIN, Zeveneken, St. Eligiuskerk

1925. A. Van Doorne, ItotI4

- 1-2. Beschilderd glas-in-lood met ornamenten.
3. Ferdinandus, 1924
4. Jozef, get. A. Van Doorne
5. Eligius, get. A. Van Doorne, 1922
6. Petrus, 1923
7. Franciscus Xaverius
8. Antonius van Padua
9. H. Hart van Maria, 1923
10. Wivina, 1925
11. H. Familie, 1923, get. A. Van Doorne
12. O.L.V. onbevlekt ontvangen, get. A. Van Doorne
13. Emilia
14. H. Hart van Jezus



Foto repertorium v/h, meubilair vld, Belg. Bedehuisen, Prov.
O. vl. kanton Gent IV, 1978, p39 = n. 1 tot 12

LOCHRISTIE-Zaffelare, O.L.V. en St. Petruskerk

1901. Ladon, nr. 1 tot 15

1. Top: broden
H. Familie te Nazareth
2. Top: 2 engelen
H. Hart van Jezus verschijnt aan Margaretha^{aria} a Lacoque.
3. Jezus geeft de sleutels der H. Kerk aan Petrus
4. Koning Herodes laat het hoofd van Johannes op de feest-
tafel zetten.
5. Huwelijk van Jozef met Maria
6. Martelddod van Sebastiaan
7. Vincentius helpt zieken en noodlijdenden.
8. Antonius zegent met de monstrans en doet het wonder met
de ezel.
9. Stigmatisering van Franciscus van Assisi, 1901.
10. Onthoofding van Barbara, 1901.
11. Genadestoel.
12. O.L.V. geeft de rozenkrans aan Dominikus. Top: Ivoeren toren
13. Opdracht in de tempel.

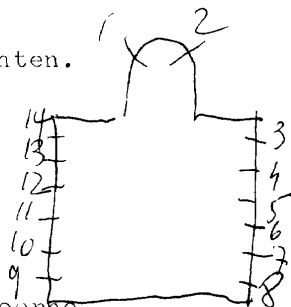
- I4. Kroning van Maria in de hemel.
 I5. Jezus onderwijst in de tempel.

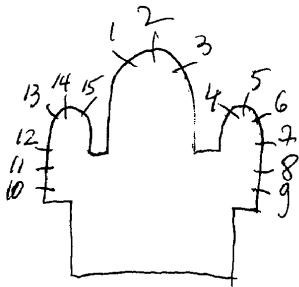

Bibliografie:

Biographie nationale, deel 33, p.425. =nr. I tot I5

Revue de l'art chrétien, 1908, p.404 = n. 1 tot 15

Bulletin des commissions royales des arts et des monuments,
 1905, p.40 = n. 7-8-9

Foto repertorium v/h. meubilair v/d. Belg. Bedehuisen, Prov. o.vl.,
 Kanton Gent IV, 1970, p.36 = n. 6-10-13

LOCKRISTIE#-Zeveneken, Ouderlinge tehuis
Zusters kindsheid Jezus, St. Flooistr, 56

1969. n. Van de Ferre=ontw./A. Nestdagh=uitv., nr. 1-2

Kapel:

1. Kristusfiguur (Boren)

2. Uitbeelding van een dorp, get. H. Van de Ferre=ontw.
A. Nestdagh=uitv. 1969

gelijkvloers
(dekoratief glas-in-lood met schildering en symbolen)

Bibliografie

Toerisme, O. Vl., p. 32, nr. 1-2

Reklamedruksel atelier Nestdagh, 1986, nr. 1-2

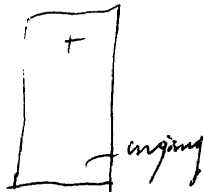

LOCHRISTIE? Crematorium Westlede, Smalle Heerweg 60

1994. Grussenmeyer, nr. 1-2-3-4 hedendaagse vormgeving

~~Grussenmeyer, nr. 1-2-3-4~~

1. Grote aula: Ausalea: levensboom, 1989
2. Kleine aula Begonia: levensplan, 1989 (gelijmd glas)
3. (glasraam met ketting opgehangen)
4. (glasraam met ketting opgehangen), het verlangen, Et. Verellen

Glashelder, 1996, nr. 5, p. 22-23, nr. 1-2-3

LOCHRISTI-

ZAFFELARE, Kasteel - Kerkstraat

Stalins-Janssens (vermoedelijk afkomstig uit de kapel
van het Stuivenbergziekenhuis, Antw.)

Onthaal:

1. St. Vincentius geeft de communie aan de armen.
2. Kelk met hostie (eucharistie) geveet met beschilderd glas
in lood met ornamenten.

Traphal:

3. Monstrans omgeven door stralenbundel en omring door
4 engelen.

1. Kristus verschijnt aan Maria
Margaretha à Lacoque.
2. Elisabeth van Hongarije
3. Karolus Borromeus
4. Antonius van Padua
5. Cl. dela Colombiere
6. Theresia
7. Juliana v/h.sakrament
8. Jacobus de Meerdere
9. Filipus
10. Bartholomeus
11. H.Hart van Maria
12. Simon
13. Mattheus
14. Thaddeus
15. Marcus
16. Matheus, evangelist
17. Lucas
18. Johannes, evangelist
19. Thomas
20. Jacobus minor
21. Andreas
22. H.Hart van Jezus
23. Johannes evangelist
24. Paulus
25. Petrus
26. Felix de Valois
27. Pauw Leo
28. Wapen van CH.Godtschalkx
29. Wapen van Ieper

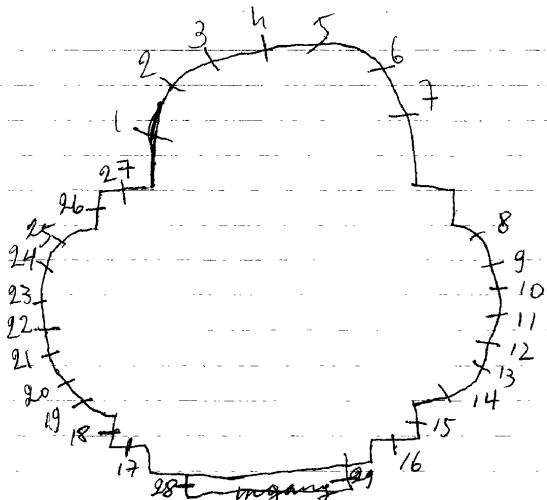

LOKER, St. Petruskerk

Poperinge

1931. Peene De Lodder

1. O.L.V. van Lourdes, middelares omringd door frontsoldaten
onderaan: talrijke wapenschilden. 1931.
2. Moord op Karel de Goede in St. Donaaskerk te Brugge.
get. Peene De Lodder - Naaldenstr. 7 Brugge
3. Verheerlijking van Karel de Goede in de hemel
onderaan: zicht op Loker.
4. Moord op Karel van Loker = dienstknecht van Karel de Goede
5. Dood van Petrus, 1931. onderaan talrijke wapenschilden

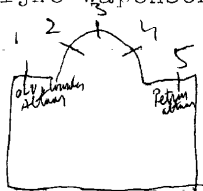

Bibliografie

Bisschoppelijk archief Brugge, bundel nr.16 = nr.1 tot 5.

Catalogue general par numeros d'ordre des cartons pour vitraux:

3552 = nr.3

3553 = nr.2

3554 = nr.4

lokeren

LOKEREN, Heieinde: St. Antoniuskapel Gentse straat

1937. Ganton gebr.
I. St. Antonius

Fortstraat 9 Gent



lokeren

LOKEREN, E.Z. Coletinnen - H. Hartlaan 43

1958 Pijl-ontw. nr. I-2-3-5-6-7.
Famelaer-uitv.

1944. nr. 4.

1. Jozef
2. Anna
3. Antonius
4. H. Hart van Jezus
5. Coleta
6. Franciscus
7. Clara
- 8.

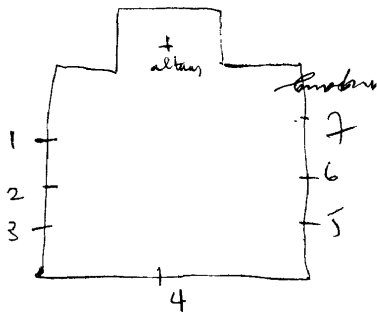

LOKEREN, E.Z. van O.L.V. presentatie - Vrijheidplein 25

1. Top: Philomena

Elisabeth van Hongarije

2. Top: Jezus en St. Jan

Opdracht van ~~xxxx~~ O.L.V. in de tempel

3. Top: H. Flora

Margaretha van Cortona

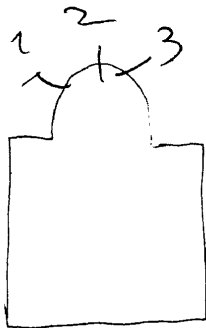

LOKEREN, St. Laurentiuskerk

- 1. Aanbidding der herders. 1874
- 2. Verheerlijking op de berg tabor 1873
- 3. Hemelvaart van Kristus. 1873

4. Aanbidding der koningen. 1874.

5. 2 martelingen van Laurentius.

1875. Leveque de Beauvais.

6. Roeping van Laurentius. Stalins-Jansse

7. Laurentius verdeelt zijn rijkdommen

8. B. Werheerlijking van Barbara 1887

0. Martelingen van Barbara. Stalins-Ja

9. Jezuskind

10. Henrikus

11. Augustinus

12. Benediktus

13. Agnes

14. Aloysius

15. Jan de Doper

16. Klara

17. Vincentius

18. Theresia

19. Antonius

20. Livinus

21. Engelbewaarder

22. O. L. M. Koningin

23. B. Kristus verschijnt aan Paulus

0. Roeping van Paulus. Stalins Janssens 1887

24. L. Anna

M. Jozef

R. Joachim

M. O. L. V.

R. Brigitta

26. B. Kroning van O. L. V.

D. Hemelvaart van O. L. V.

1875 ~~LEVEQUE~~ LEVEQUE de Beauvais
nr. 25-26.

1885 STALINS-JANSSENS: nr. 6
7-8-23-24-25.

Scaris m. 9 tot 22
1873 Van der Poorten L, nr. 15+4
H. Mortier herstelde in 1964

Wkeren

Bibliografie

Verlagen: diocesaine kommissie van het bisdom Gent: 5-4-1868

ontwerptekening - vers. Casier = nr. 9
 Biographie Nationale, 32 deel, p. 678 = nr. 6-7-8-23-24-25
 Toekomsme oot-Vlaanderen, p. 34 = nr. 1 tot 4
 Ateleinboek Casier, nr. 9 tot 22
 Foto repertorium v/h. menhilaie
 vld. Belg. Bedehuisen, Prov. Ovl.
 kanton Lokeren, 1981, p. 31 = nr. 1-2-3-
 5-6-8-23 tot 26

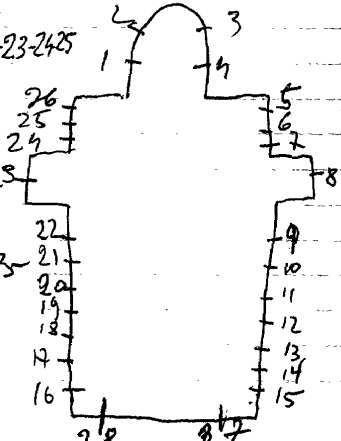

1988. J. Ballinckx, nr. 27-28. =ontw.

Joelle D'Alsace, nr. 27-28. =uitv.

Hugo D'Haen werkte mee aan de restauratie van bestaande ramen.

27. Omhoog klimmende vlamme beweging met grisaille
(vorm en kleur, get. ontw. J. Ballinckx, 1988

Doopkapel

uitv. Joelle D'Alsace-Neerharen

28. Vertikaal opstijgende vormen. Idee van verrijzenis, naar het eeuwig leven. get. J. Ballinckx, 1988

Rouwkapel

Joelle D'Alsace-Neerhagen

LOKEREN-Oudenbos, St. Pauluske rk

1970. THEO DE WILDE, nr. 9

- 1. Jezus in het graf gelegd.
- 2. Pieta
- 3. Jezus aan het kruis
- 4. Jezus op het kruis genageld
- 5. Jezus ontkleed
- 6. Jezus valt onder zijn kruis
- 7. Jezus ontmoet de H. Vrouwe n
- 8. Ferdinandus
- 9. H. Geest, get. theo De Wilde, 1970
- 10. Renatus
- 11. Albertus
- 12. Georgius
- 13. Jezus valt onder zijn kruis
- 14. Veronikadoek
- 15. Jezus draagt zijn kruis

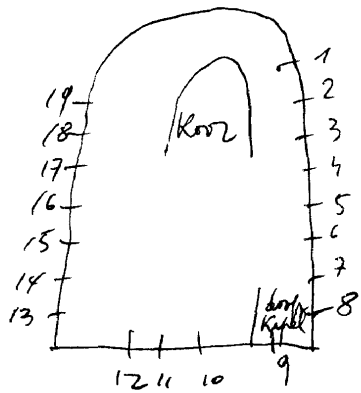

- I6.Simeon neemt het kruis over
- I7.Jezus valt onder het kruis
- I8.Jezus neemt het kruis op zijn schouders
- I9.Jezus bespot.

Deze kruisweg bestaat uit kleine medaillons.Wit glas en met lijnschildering beschilderd.Hier en daar wat zilverageel.Rond de medaillons is een gierlande van Amerikaans glas.

LOKEREN, Stedelijk museum - Grote Kaai

1981. Theo De Wilde=ontw.
Festdagh=uitv.

Gelijkvloers-2de zaal:

I. De Vlaamse strijd: B. Lokeren omstreeks 1900.
O. Lokeren omstreeks 1980.
get. T. De Wilde/. festdagh, 1981

De groep van vier, uitgave stad Lokeren, 1981 (met afbeelding)

1898. CASIER, nr. 2-3-4 = ~~toegezonden~~.

1. Kalvarie met schenkers, 1616.

2. L.O.L.V.

R. Johannes

3. L. Remigius

R. Jozef, 1898.

4. L. Blasius

R. Antonius, 1898.

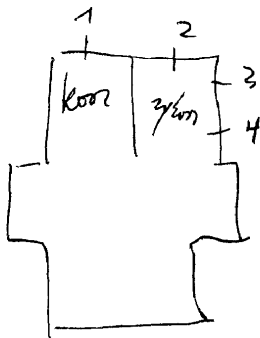

Bibliografie:

Helbig, De glasschilderkunst in België, blz 104, nr. 725 = nr. 1

Atelierboek Casier, nr. 2-3-4

Foto repertorium s/h. menubilai s/d. Belg. Bedehusen, Prov. ovl
kanton lokeren, 1981, P. 14 = Pl. 1

LOKEREN, St. Lodewijkkollege - Grote Markt 48

Lokeren

1939. FR. Roderburg nr. I tot 9-22

~~1942. FR. RODERBURG nr. 10-11.~~

1944. H. Van de Kerre=ontw./Nestdagh=uitv., nr. 2

1. Jan Berchmans. 1939 199 10 tot 21

2. Laurentius

3. Amandus. 1939

4. Urbanus. 1939

5. Ludovikus. 1939

6. Johannes Baptista Vianny. 1939

7. Tarciscius, 1939

8. Theresia van het kind Jezus. 1939

9. Kind Jezus, Pax

~~10. Kristus als rechter, 1942. (Glas in lood, zonder schildering, de loodverdeling is de tekening)~~

~~11. Kristus Koning, 1942. (dezelfde kenmerken als nr. 10.)~~

12. Lam Gods.

10 tot 21. Hedendaag decoratief glas-in-lood-zeer kleurrijk
get. H. Vande Kerre=ontw./Nestdagh=uitv.

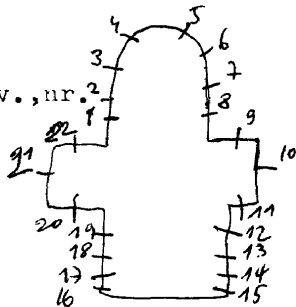

-Monumentendag 96;p.55 nr.10tot2I

LOKEREN -

Lokeren

EKSAARDE, O.L.V.kerk

1886. Stalins-Janssens, nr. Itot5 (toegeschreven)

Ganton, nr. 6 (toegeschreven)

1. Boederschap aan Maria, 1886 (in slecht staat)

2. Kroning van O.L.V.

3. Anna en Joachim en Maria, 1886

4. H. Familie, 1891.

5. O.L.V. schenkt de rozenkrans aan Dominikus, 1891

6. Jan de doper

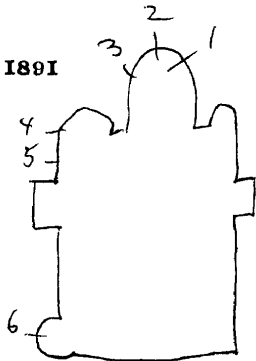

~~LOKEREN~~
EKSAARDE, Doorslaar, O.L.V. kerk

Lokeren

1888. C. Van Crombrugge

1. O.L.V.

2. Jozef

3. Nicolaas van Tolentijn

4. Petrus, get. Van Crombrugge, 1888.

5. Johannes, get. Van Crombrugge

6. Vincentius, get. Van Crombrugge, 1890.

7. Franciscus Xaverius, get. Van Crombrugge, 1891

8. Franciscus Assisi, ~~XXX~~

9. Agnes, get. Van Crombrugge

10. Barbara, get. Van Crombrugge, 1891

11. Apollonia, get. Van Crombrugge, 1890

12. Teresia

13. Magdalena, get. Van Crombrugge, 1888

14. O.L.V. van Lourdes

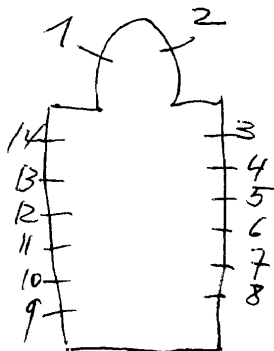

LOKEREN, Stadhuis

1977. Theo De Wilde, nr.=ontw.
Mestdagh, nr.I=uitv.

Traphal-overloop:

- I.B. Levensboom met symbolen die verwijzen naar jeugd, ouderdom, liefde, haat.
- H. Fusie der gemeenten
- O. De torens van Lokeren, Daknam, Eksaarde verweven met legende., get. T. De Wilde=ontw. Mestdagh=uitv., 1977.

LOKEREN-Heieinde, H. Hartkerk

Lokeren

1958 De Lodder: nr. 5-8.

nr. 1-7.

Lodon - nr. 2-3-4

nr. 6

- 1. Opdracht in de tempel
- 2. B. Laatste avondmaal
 - o. Abraham en Izaak
- 3. H. Kalvarie
 - o. Kristus met L.L.v. Emaus
- 4. B. Vermeeningvuldegging van Broden en vissen
 - o. Offer van Melchicedeck
- 5. H. Familie
- 6. Kristus verschijnt aan Maria Margaretha à Lacoque
- 7. Doop van Kristus.
- 8. o. L.V. van Lourdes. De Lodder

6 wapenschutten

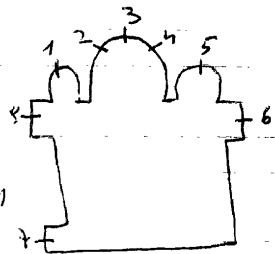

2. L.O. wapenschild fam. Vermeulen-Dons de Lovendegem
R.O. wapenschild Diesbach-Belleroche
3. L.O. wapenschild Pius XI
R.O. wapenschild mgr. Coppieters
4. L.O. wapenschild fam. Vermeulen de Mianoye-Gourcy
R.O. wapenschild fam. de Monij-Rendeux

Bibliografie:

Biografie nationale, deel 33, p.425 =nr.2-3-4

Jozef De Roover, Over kerk en pastoors te Lokeren-Heiende,
1982, p.57 = nr.2-3-4
p.65 = ~~nr.2-3-4~~ =nr.8

Lokeren

LOKEREN, C.O.O. - Lepelstraat

1964.Jos Beeck

Materniteit:

**Dekoratief glas in lood,zonder s' schildering,geen onderwerp,
zeer modern en zeer kleurrijk.**

Wachtkamer:

**Dezelfde kenmerken als in de materniteit,doch met het wapenschild
van Lokeren,get.J.Beeck.**

LOKEREN, E. Br. Hieronymieten - Emiliana instituut , Molenstraat 40

1960. De Bruyne (architekt-ontwerper) Zele

Ingang-poort:

Geknakte zonnebloemen (glas in lood, zonder schildering).

LOKEREN-Heirbrug, St. Annakerk

1958. Hugo D'Haen, nr. Itot3I.

Itot3I. Glas-in-lood met in het midden een glas-in-lood-motief, bestaande uit enkele donkere kleuren. Geen symbolen. Alleen de 3 roosvensters hebben een kruis symbool.

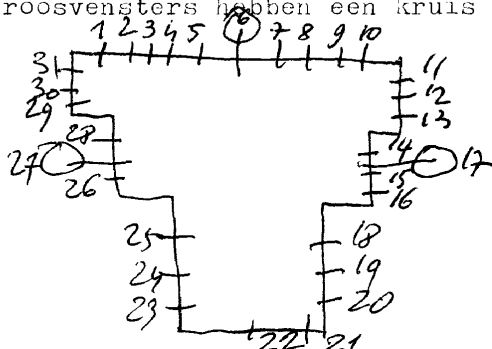

LOMMEL-Kolonie, St. Jozefkerk

Hamont

1. B. Augustinus
O. Engelbewaarder met kind
2. B. O. L. V. v. 7 smarten
O. Paulus
3. B. H. Hart van Jezus
O. Jan Bergmans
4. Johannes van het kruis

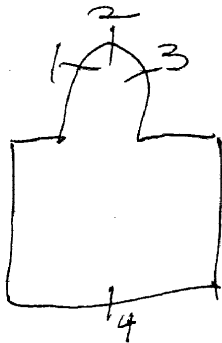

Wanneer stonden deze namen, vroeger op een andere plaats?

Hammond

LOMMEL-Heuvel, O.L.V. van Lourdeskerk

Glas-in-lood met kleine medaillons in Amerikaans glas

1. Kelke en hostie
2. Vis en broden
3. Sleutels
4. Eikels met zwaard
5. Ciborie
6. Omega
7. Hosties
8. Twee harten
9. Alfa

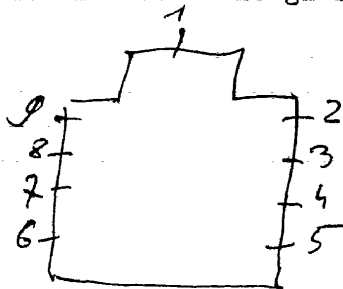

Hamont

LOMMEL, E.Z. van de H. Jozef - St. Franciscus ouderlingenhuis
Dr. Neeckxlaan 40

1936. H. Boquet, nr. Itot 15.

1. O.L.V. van genade
2. Lam Gods
3. Jozef
4. De goede herder
5. Petrus
6. Antonius van Padua
7. Gerardus Majella
8. Juliana
9. Kristoffel
10. Barbara, get. H. Boquet-Brussel
11. Jan Bergmans
12. Elisabeth
13. O.L.V. van Lourdes
14. O.L.V. en Anna, 1936.
15. Franciscus van Assise

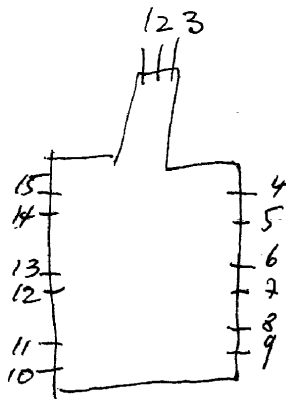

Hammond

LOMMEL-Lutlommel, H. Maagd der armenkerk

Glas-in-lood met kleine medaillons gemaakt in Amerikaans glas.

- 1. Eikels met zwaard
- 2. Sleutels
- 3. Omega
- 4. Ciborie

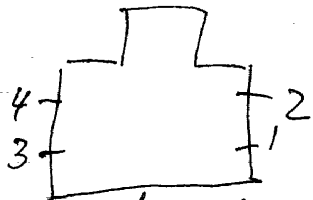

Dere glaszamen werden door dezelfde glazenier gemaakt als in Lommel-Herwel, G. v. Lourdeskerk

LOMMEL, Begraafplaats-centrum, Dr. Norbert Neeckxlaan

1963. Duchateau

Kapel:

I. Dekoratief glas-in-lood, zonderschildering. Alleen vorm en kleur.

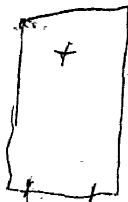

inhom 1

LOMMEL, St. Pieters banden kerk

LADON: (zie bibliografie, doch de kenmerken beantwoorden niet aan de vormgeving).

I. B. Offer van Melchisedek

M. L. Johannes

M. Petrus

R. Andreas

O. L. Thomas

M. Filipus

R. Bartholomeus

2. B. Offer van Izaak en Abraham

M. L. Clara

M. Norbertus

R. Coleta

O. L. Alfonsius

M. Bonaventura

R. Johannes Chrisos

3. B. Kalvarie

M. L. O. L. V.

M. Salvator Mundi

R. Jozef

O. L. Juliana

M. Gregorius

R. Maria Margaretha à Lacoque

4. B. Leerlingen van Emaus

M. L. Katarina van Siena

M. Pascalis Baylon

R. Lutgardis

O. L. Hyarinibus

M. Thomas van Aquino

R. Antonius van Padua

5. B. Laatste avondmaal

M. L. Simon

M. Jacobus mayor

R. Jacobus minor

O. L. Thadeus

R. mattheus

R. mattheus

6. Petrus ontvangst de sleutels der
H. Kerke van Kristus.
7. L. Johannes evangelist
R. Lucas
8. Wonderbare visvangst.
9. B. L. Baruch profeteet
R. Abdias " "
O. L. Malarus " "
R. Oseas " "
10. B. L. Ezechiël " "
R. Daniel " "
O. L. Isaias " "
R. Jeremias " "
11. B. L. Mirhaeas " "
R. Zacharias
O. L. Joel
R. Amos
12. L. Ludovikus
R. Martinus
13. L. Georgius
R. Michael
14. Doop van Kristus
15. L. Cecilia
R. Katerina
16. L. Agnes
R. Theresia
17. B. L. Encherus
R. Remacles
O. L. Herlindus
R. Guiberius
18. B. L. Lambertus
R. Hubertus
O. L. Servatius
R. Dominicus

Hamont

LOMMEL, werkplaats, St. Barbarakerk

1923. A. Stalins = nr 1

I.L.H. Hart van Jezus

R.H. Hart van Maria

onderaan twee wapenschilden.

2. Doop van Kristus

1 = tijd Stalins - jannan

2 = modern.

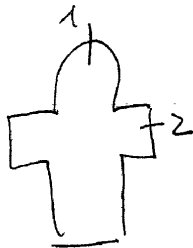

Hamont

LOMMEL-Kerkhoven, St. Jan de dooperkerk

1980. Van der Burght, nr. 4-5

1. Beschilderd glas-in-lood met ornamenten

2. Top: God de vader

H. Hart van Jezus verschijnt aan Maria Maggaretha à la coque, 1903.

3. Beschilderd glas-in-lood met ornamenten

4. Amandus, get. Van der Burgh, 1980, Fenestra ateliers

5. Jan Baptist - Lam Gods, get. Van der Burght, Fenestra ateliers

(gebruikt van veel grisaille)



19. B.L. Trudo

R. Maternus

O.L. Beregerus

R. Gertrudis

20. Kristus redt Petrus uit het meer.

21. L. Marcus

R. Mattheus

22. Hemelvaart en kroning van O.L.V.

Bibliografie:

V.A.B.gids 1966, blz. 504 = vermeld alleen Ladon

Bulletin des commissions royales des arts et monuments

1904, blz. 153

1909, blz. 15

} vermeld alleen de naam Ladon

Biographie National, deel 33, p. 425 = n. 1 tot 22

K.B. 1-2-1905, art 15 = n. 1 tot 22

Atelier Benoit Prick herstelde in 1989

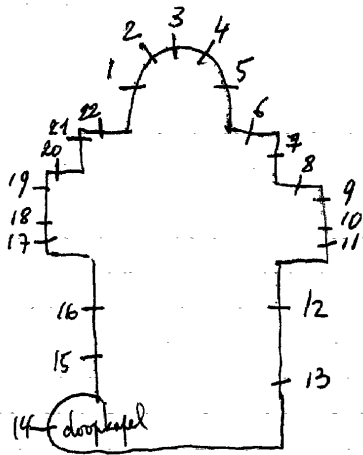

Londerzeel-Malderen, oud-gemeentehuis - Malderendorp I8

Overloop-traphal:

Gemeentewapen gevat in glas-in-lood.

LONDERZEEL-

MALDEREN, E. Z. v/d. H. Vincentius à Paulo - Kloosterstraat 13

Wonderzeel

I. Pelikaan. (op het ogenblik niet meer te zien door de moderne inrichting van de kapel door een valse zoldering).

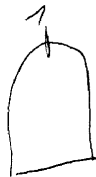

LONDERZEEL, St. Kristoffelkerk

Londerzeel

1868. De Bethune Verhaegen (1880)

1. L. Johannes
R. Anna 1875

2. L. Hubertus
R. Johannes evangelist
0. 2 wapenschilden 1870

3. L. Johannes de doper
R. Michael 1868
0. 2 wapenschilden

4. L. O. L. V.
R. Jozef 1868
0. 2 wapenschilden

5. L. Petrus 1868
R. Paulus
0. 2 wapenschilden

6. L. Barbara 1870
R. JAN BERCHMANS
0. 2 WAPENSCHILDEN

Caner herstelde de koorzamen in 1907

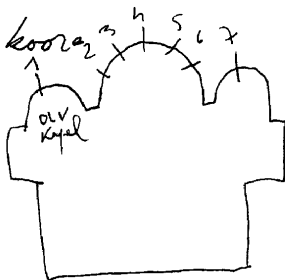

Atelier Cricx herstelde

7. L. FRANCISCUS XAVERIUS
R. ALOYUIS

bibliografie

HELBIG, Baron Jean De Bethune: nr. 1 tot 6.

Atelier brés Casier.

*livre d'ordre de la vitrorie, II, 12 = nr 2 tot 6 = Herstellingen
Lemmen, Kador*

1931. Crickx: nr. 1-7 tot 46.
1871. nr. 2 tot 6.

1. 0. L. V.
2. Beschilderde ornamenten gevat
in glas in lood, 1871
3. 0. L. V. van smarten
4. H. Hart van Jezus
5. Jozef
6. Beschilderde ornamenten gevat
in glas in lood
7. Brood en vissen
8. Twee herten aan de bron
9. Lam Gods
10. Twee duiven op een kelk
11. Jozef
12. Spiegel
13. Stoeld' der wijsheid
14. Goude vat
15. Rozen
16. Toren van David
17. Huis
18. Ark des verbonds
19. Deur
20. Morgend ster
21. Poort
22. Muciserende engelen
23. sym. evangelist - 0s
24. Arend
25. Engel
26. Leeuw
27. Korenhalm en druiven
28. Wijnpers
29. Pelikaan
30. Priesterschap of kelk
31. Kruis met slang
32. V/S

33. Eligius
 34. Alfonsius
 35. Jozef
 36. Isidoor
 37. Johannes
 38. Remoldus
 39. Kristoffel, get. Crickx
 40. Doop van Kristus, get. Crickx
 41. Angela
 42. Vornelius
 43. Lutgardis
 44. O.L.V. van Lourdes
 45. Elisabeth
 46. Albertus, 1931.

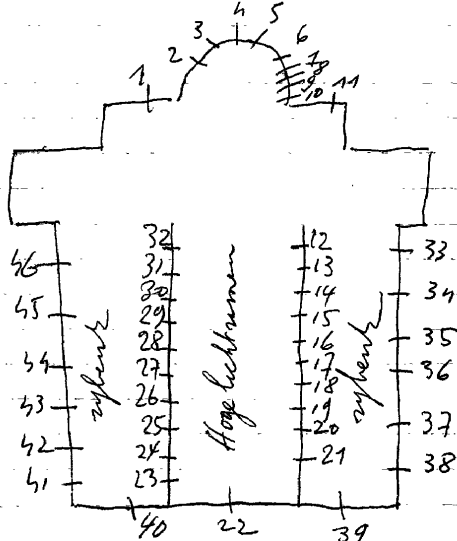

LONDERZEEL, E.Z.v/d.verrezen zaligmaker - ~~Meehelse straat 59~~

Kerkhofstraat 50

- 1. Lam Gods
- 2. Pelikaan
- 3. C.H.
M. Mater doleroza
R.P.H.V.
- 4. Boek
- 5. I.H.S.
- 6. H. Hart
- 7. Anker
- 8. Ave Maria
- 9. Kelk en hostie
- 10. B. H.M. (H. Maria)
M. Kruis
R.H.J. (H. Jozef)

N.B(op de achtergrond decoratieve ornamenten van druiventrossen en ranken, in het midden heeft men de medaillons).

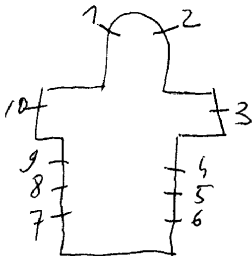

LONDERZEEL-Malderen, O.L.V.ter troostkapel, Hoefsmidstraat

1962.

nr. Itot7

- 1. Amandus
- 2. Kelk met hostie (eucharistie)
- 3. Hand met water (doopsel)
- 4. Kruis en boek (priesterschap)
- 5. Kruis en boek (priesterschap)
- 6. Hand en water (doopsel)
- 7. Kelk en hostie (eucharistie)

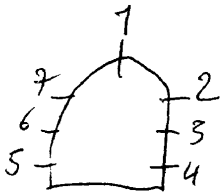

VERHAEGEN

1890. ~~Landen~~ nr. 1 tot 4
 1944. nr. 5

- I. (roosvenster)
- H. Drieuldigheid
- 2. B. Geboorte
- M. Bezoek Maria aan Elisabeth
- 3. B. Taf. leven van Gertrudis
- M. " " " "
- O. " " " " 1890.
- 4. B. Dood van Jozef
- M. H. Familie
- O. Huwelijk Jozef met Maria
- 5. (in memoriam raam)
- B. Patrik en Gertrudis
- M. 1944. Bevrijding door de engelsen
- O. 1943. Roving van de kerkboeken

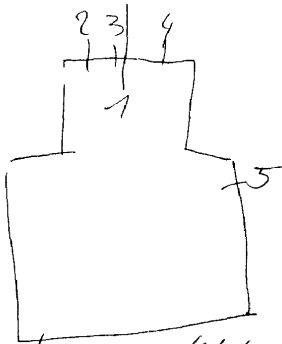

Leunen, Kador = nr. 1 tot 4.
 ontwerp tekening - verr. Casier =
 nr. 1-3
 Ateliersboek Casier = nr. nr. 1 tot 4

Foto repertorium v.h. meubilerij v.d. Belg. Bedehuisen
Prov. Brabant, Kanton Landen, 1980, ~~pl. 3~~ ^{pl. 3} = n. 1 tot 5
23

LONDERZEEL, H. Hartkapel, Handelsstraat 158

1950.

nr. Itot8

1. Kelk en hostie
2. Vlamvend hart
3. Chriro
4. Lelie
5. A=alfa
6. =omega
7. Kaars
8. Anker

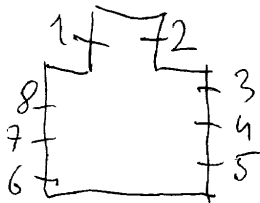

LONDERZEEL-
MALDEREN, Sr. Amanduskerk

londerzeel

1949. Crespin-Hizette-Crickx 4-2-2

I.H. Hart van Jezus verschijnt aan Maria à lacoque
get. Crespin-Hizette-Crickx. 1955

2.0.L.V. geeft de rozenkrans aan Dominikus. 1955

10 nieuwe glas-in-lood ramen



Foto repertorium v/h meubilair v/d Belg. Bedehuisen,
Prov. Brabant, kanton Woluwe, 1980, P. 32 = n. 1-2

LONDERZEEL-

STEENHUFFEL, St. Genovevakerk

Londerzeel

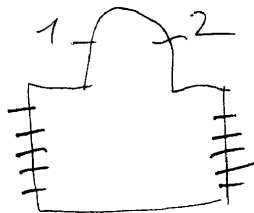
I. L. Jan Evangelist met schenker, 1535

M. O. L. V. van 7 smarten

R. Jan de dooper met schenker
onederaan 9 wapenschilden

2. B. H. Drievuldigheid

~~O. Bernardus ? 1535~~ 1537. Albertus de 9de

Victor

J. J. Jacobs, 1947 herstelde deze samen in het koor

Bibliografie:

HELBIG: De glasschilderkunst in België, blz. 192, nr. 1823 = R. 1

nr. 1822 = R. 2.

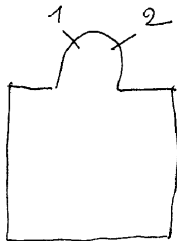

Bibliografie (voor herstellingen)

LEVY-CAPRONNIER, histoire sur la peinture sur verre en Europe et Belgique, blz. 26 (in 1863).

Bulletin des commissions royales des arts et monuments
1917, blz. 84 (voor het O.L.V. van smartenraam).

Foto repertorium v/h. meubilair v/d. Belg. Bedehuisen,
Prov. Brabant, kanton Wolvestem, 1980, p. 42 =
m. 2-2

LONTZEN-Herbesthal, O.L.V. bezoekingkerk

nr. I-2-3
nr. 4-5

1. Top: Jacobus mayor
Boodschap aan Maria
Abraham en Isaak
2. Top: God de vader
Maria bezoekt Elisabeth
Engelen
3. Top: Johannes
Aanbidding der herders
4. (roosvenster) M/ ~~НХНХНХНХНХНХНХНХ~~ O.L.V.
errond: H. Hart van Jezus
Engel met zwaard - Anna - Jozef - Elisabeth -
Hubertus
5. (boven inkomdeur) Jozef

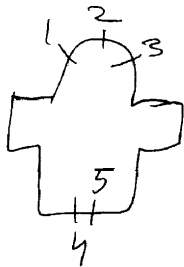

Griekse herstelling

Duitse inlag

LONTZEN-Astenat, St. Katerinakapel - Himmelplatz I
Oekumenische dienst en centrum

A. Blanck

Ontwerper en vormgever van gebouw en inrichting, zowel binnen als buiten. Er staan geen glasramen.

Bibliografie:

Jean E. Wintgens, Danke Caterina, uitg. Oekumenische beweging
Katerina von Siena, Astenet, 1985

Blanck heeft een belangrijk aandeel + foto's

LONTZEN-Walhorn, St. Stefanus en Johanneskerk

1870. Baudri Fritz (Keulen) = uitv. / Klein Johannes (Wenen) ontw.

DEMIR Nihat, nr. 14

nr. 2

1939. J. De Geradon = ontw. / J. Osterrath = uitv., nr. 1-3 tot 13

I. Aanbidding der herders ¹⁹³⁹

2. L. Etienne

M. Zegende Kristus

R. Antonius

O. Adellijke wapens van Adele en Sophie Grand Ry-Eupen

3. Verrijzenis van Jezus ¹⁹³⁹

4. Jezus de kindervriend ¹⁹³⁹

5. O.L.V. verschijnt aan Bernadette te Lourdes

6. Verering van Antonius

7. Vrouwelijke heilige en het vee

8. Doop van Jezus, get. 1939, J. De Geradon = ontw. / J. Osterrath =

9. H. Hart van Jezus verschijnt aan Margareth Maria ^{uitv.}

10. Cecilia

a lacoque

II. Agnes

I2. Norbertus

I3. Reeping der apostelen

I4. Dekoratief glas-in-lood (weekkapel=achter het koor)

Bibliografie:

Reklamedruksel Osterrath 1937-1947, nr. 1 tot 13 14

Repertoire photographique du mobilier des sanctuaires de Belgique, prov. de Liege-Canton Eupen, p. 44=nr. I

liege museum d'art religieux et d'art mosan, 1 2 3 tot 13

ontwerptekeningen = nr. 1-3 tot 13

Luc Engen, Het glas in België, P394

met de productie, nr. 14

13

12

11

10

9

4

5

6

7

8

LONTSEN-Astenat, Caterinastift - kloosterkerk is parochie-
kerk "St. Jan de dooperkerk" Rue de l'insti-
tut 9 -

1903. Fransen, nr. Itot ~~1901~~ (Trier)

Kapel:

1. L. Anna met kind Maria
o. adellijk wapenschild
R. O. L. V. onbevlekt, 1901

2. L. Katerina
o. adellijk wapenschild
R. Bernardus, 1901
o. adellijk wapenschild

3. L. Otto
o. adellijk wapenschild
R. Robertus, 1901

4-5-6-7. Beschilderd glas-in-lood met ornamenten + 9 tot 12

8. L. Paulo
M. Emma
R. Clara van Assisi

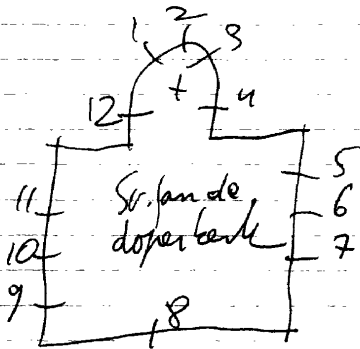

Bover de inkomdeur:

13. St. Katerina van Siena omringd met glas-in-lood en
beschilderd met floramotieven (zeer mooi)

Bibliografie:

Repertoire photographie du mobilier des sanctuaire de
Belgique - prov. de Liege-canton Eupen, p.44 = nr. I tot I3

LONTZEN, St. Hubertuskerk

1934. GANTON-Defoin, nr. I-2-3

J. M. Pirrotte Rechteer zybank glasraam herstelling

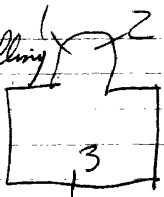

- 1. Hubertus als jager, get. Ganton-Defoin
- 2. Hubertus als heilige, get. Ganton-Defoin
- 3. Cecilia, get. Ganton-Defoin *verminnen*

Bibliografie:

Bulletin des commissions royales des arts et des monuments
1934, blz. 39 = nr. I-2-3

1922. C. Wijbo *de verdieping-vergaderzaal*
1. L. Wapen van Veurne-ambacht
 R. Wapen van de graven van Lo
2. L. Wapen van R. De Zaman
 R. Wapen van de abdij van Loo
3. L. Wapen van Vlaanderen
 R. Wapen van Lo
4. L. Wapen van Margaretha van Parma
 R. Wapen van Phalipus II
5. L. Oorkonde van de vernieling, 1914-1918
 R. Oorkonde van de heropbouw in 1922
6. L. 1566 R. 1922

Bibliografie:

V.A.B. gids, 1966, blz. 497 = nr. 1 tot 5.

HIMPENS Gaston, Stad Lo, Parcel van het Westland,
 Antwerpen, 1966, P 5-6 =

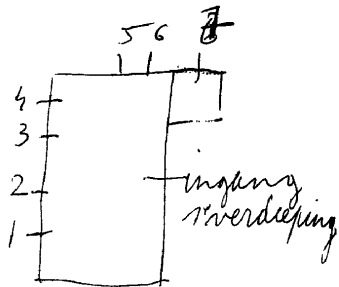

Lo-

~~Referring~~

RENINGE, St. Rectrudiskerk

Roderburg ???

1. L. Petrus

R. Jozef

2. L. Adalsendis

R. Mavrontus

3. L. Eictridus

R. Adalbaldus

4. L. Eugebia

R. Clotsendis

5. L. Donatianus

R. Karel de goede

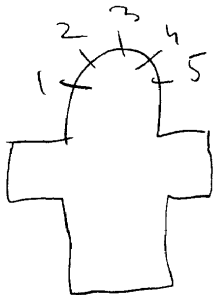

1995 Atelier m. Deneve herstelde

Lo-
RENINGE, E.Z. Annunciaden, Dorpplaats 13
in onderlinge tehuis

1. Sophia
2. Boodschap aan O.L.V.
3. Rosalia

oude kapel afgebroken - glasramen verwerkt
in nieuwe kapel en polyvalente zaal
restauratie in 1989 door Decennincé

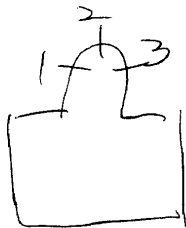

~~Referentie~~

Lo. Reninge-
NOORDSCHOTE, St. Barnabaskerk

1925. Peene-De Lodder, nr. Itot 4

1. Petrus

2. Kalvarie *get. Peene-De lodder*

Paulus nr. 3

4. O.L.V. van 7 smarten

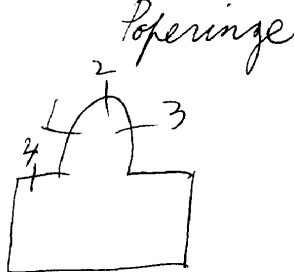

Bibliografie:

Catalogue general par numeros d'ordre des cartons pour vitraux

3191 = nr. 2-4

3558 = nr. 1-3

Archief van het bisdom Brugge, bundel 17 = nr. Itot 4

1926. J. E. F. COUCKE

1. L. Bartholomeus

R. Mattheus

2. L. Thomas

R. Johannes

3. L. Petrus, get. J. E. F. Coucke, 1926

R. Paulus

4. L. Andreas

R. Jacobus

5. L. Jacobus minor

R. Philipus

6. L. Simon

R. Thaddeus, get. J. E. F. Coucke, 1926

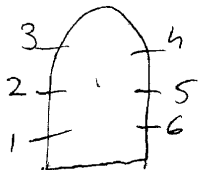

Brugge Steinmetz kabinet - verz. ontwerp tekeningen atelier Coucke
nr. 3 = ontwerp tekening gemaakt in 1922

A. VINCENT

1967 Herman hortier Restaurants alle samen

1. L. Anna

M. O. L. V. van de scapulier

R. Joachim, get. A. Vincent

2. L. Maria

M. Jezus

R. Jozef

3. L. Petrus

M. Bartholomeus

R. Paulus



Bibliografie:

Bisschoppelijk archief van het bisdom Brugge, bundel I9 = nr. I-2-3

Fotorepertorium v/h. meubiler v/d. Belg. Bedehussen, Prov.
Wob, kanton Veurne, 1975, p. 16 = nr. 1-2-3

LOVENDEGEM, Dienstverlening centrum Bernardette,
Molendreef 16

1970. Vonck, nr. Itot14

Koorkapel:

Itot14. Decoratief glas-in-lood met sterke grisailleschil-
dering. De loodverdeling is zeer belangrijk als te-
kening

Toerisme Oost-Vlaanderen, p.33

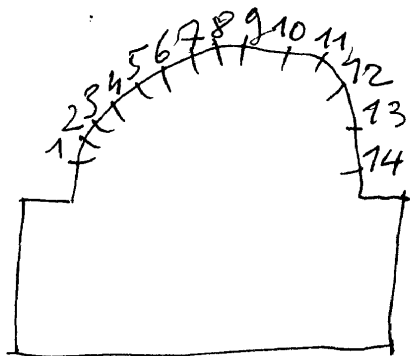

Zie brief, doc. Bert Vonck

eigen documentatie

1. Petrus
2. Vincentius
3. Jozef
4. O.L.V.
5. Johannes
6. Bernardus
7. Benediktus

Onder nr. 4 = L.H. Hart van Jezus
R.H. Hart van Maria

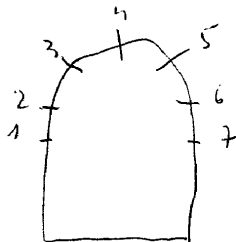

Verdwenen tijdens de verblouwing = 1968
verstansgen door Nieuwe inlonch.

vanaf 1899. Ladon, Ms. 7 tot 11

1. Kristus geeft de sleutels der H. Kerk aan Petrus, 1899

2. Kristus als de goede Herder, 1922

3. O. L. V. geeft de rozenkrans aan Dominikus

4. L. Marcus

R. Matheus

5. L. Gregorius

R. Augustinus

6. B. L. H. Hart van Jezus

R. H. Hart van Maria

0. L. Juliana

R. Maria Margaretha à lacoque

7. L. Norbertus

R. Ambrosius

8. L. Johannes, 1902

R. Lucas

9. O. L. V. GEEFT het ordekleed aan Simon Stock

10. H. Familie te Nazareth, 1916

11. H. MARTINS

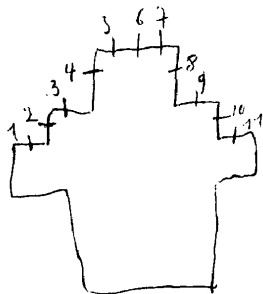

Bibliografie

Bulletin des commissions royales des arts et des monuments
1899, blz. 115 = nr. 5-6-7.

Foto repertorium v/h. meubilair v/d. Belg. Bedehuizen,
Prov. Ovl., kanton Zomergem, 1975, p. 29 = nr. 7

Biographie Nationale, deel 33, p. 425 = nr. 1 tot 11

ontw. uitv.

- 1874. L. TIJGAT - C. VAN CROMBRUGGE, nr. 1 tot 6 - 10 tot 14.
- 1914. GANTON, nr. 9.
- 1947. COPPEJANS nr. 7-8. (door zijn zoon Daniel - zie brief 15-7-68)
- 1909. Ladon, nr. 15
- 1. H. Bavo voor zijn bekering, get. C. Van Crombrugge, Gent
- 2. H. Bavo gaat de H. Amandus vinden, get. C. Van Crombrugge
- 3. H. Bavo geeft zijn goederen aan de armen.
- 4. H. Bavo wordt door de H. Amandus gekleed, get. C. Van Crombrugge
- 5. H. Bavo bewoont de wildernis te Mendonk, get. C. Van Crombrugge
- 6. H. Bavo bij de aanbidding der geboorte van Jezus, 1900, get. van Crom
- 7. Hoeder Anna en Maria, 1947.
- 8. Franciscus ontvangt de stigmata van Kristus, 1947.
- 9. Doop van Kristus, get. Cam. Ganton-Defoin, 1914, Gent.
- 10. H. Bavo in verrukking, get. C. Van Crombrugge, 1876.
- 11. H. Bavo ziet de gekruiste god, get. C. Van Crombrugge
- 12. H. Bavo ontvangt de communie.
- 13. Engelen verschijnen aan Bavo, get. C. Van Crombrugge, 1874.
- 14. H. Bavo sterft in het klooster, 1877, get. C. Van Crombrugge
- 15. Kroonings van Maria

Bibliografie

Bulletin des commissions royales des arts et des monuments

1911, blz. 16 }
1912, blz. 266 } nr. 9.

Foto repertorium v/h, meubiler v/ol.
Belg. Bedehuisen, Prov. o.vl. Canton
Gen^{er} III, 1981, P. 23 = n^o 15

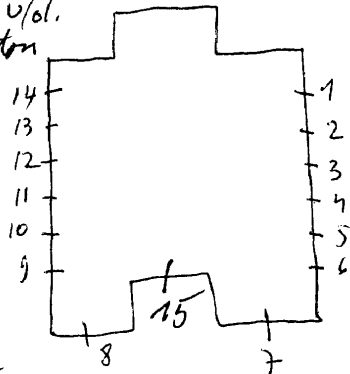

1997 Atelier m. Geneve herstellde

LOVENDEGEM -
VINDERMOUTE, E.Z. Franciscanessen van Gent - Kasteeldreef 5 *Nevele*

1962. DE LOORE, Gent

Glas in lood met hier en daar een vak met decoratief glas in lood.
Geen motieven of symbolen.

LOVENDEGEM, Zusters van Liefde, Kan. Triestlaan 2busI

Willy Vlieghe=ontw.

Kapel:

i. L.H. Geest - boom aan het water met goede vruchten

R. De mens die zoekt naar God.

(De loodverdeling dient als tekening)

geen schildering

1944. DUEZ, nr. 3

nr. I-2

(in ieder raam zijn 8 medaillons bevat in glas in lood, waarvan verschillende vernield zijn), (van B. naar O.)

I.L. Hemelvaart van Jezus *oud historisch glas*

vernield

Kalvarie

I.H.S.

R. Kruisafneming

Geboorte van Jezus

Laatste avondmaal

Wapenschild

2.L. Bezoeking Maria - Elisabeth

Boodschap aan Maria

Huwelijk van Jozef en Maria

wapenschild

R. Kroning van O.L.V.

*vernield
Pintoresen - Pieta*

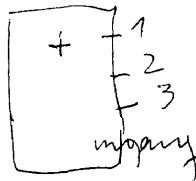

*nr. 36, Nicolaas
R. Franciscus Salesman
geb. Dues, 1944*

LUBBEEK-Binkom, St. Rochuskapel (hoek: St. Rochusstraat en)
Deensestraat 64)

1960.

I. Het wonder van St. Rochus geneest een pestlijder.

- Achtergrond bestaat uit allerlei lichte tinten, kleuren en soorten katebraal glas.
- Loodverdeling is de tekening.
- Er is alleen contour schildering op de hoofden en handen
- Zeer grafisch en streng van lijn en tekening

2002-Sleutel: Lemmens, Meenselstraat 42 Binkom

LUBBEEK-Binkom, St. Jan de dooperkerk

1907. Huygens, nr. 8-20

Pluys, nr. 4

nr. I-2-6-7

1900.

nr. 3-5

1. Korenhalmen

2. Pelikaan

3. Geboorte van Jezus

4. Doon van Jezus = 2 adellijke wapenschilden

5. H. Hart van Jezus verschijnt aan Margaretha Maria à
Iacoqua, 1900

6. Lam Gods

7. Druivelaar

8. Top: H. Hart van Maria

L. Afkondiging v/h dogma van Maria onbevlekt in 1854.

R. Maria onbevleete ontvangenis in 1858.

9 tot 14. Beschilderd glas-in-lood met ornamenten.
nr. 13 met oorkonde tekst, ~~1900~~ 1870

15. (Bovenlicht-portaaldeur-binnen)

Kristus koning omringd door zon, maan, serafijnen.

16 tot 19. Beschilderd glas-in-lood met ornamenten.

20. Top: H. Hart van Jezus

L.B. 2 profeten

O. Adam en Eva verjaagt uit het paradijs

R.B. 2 profeten

O. Boodschap aan Maria, 1907.

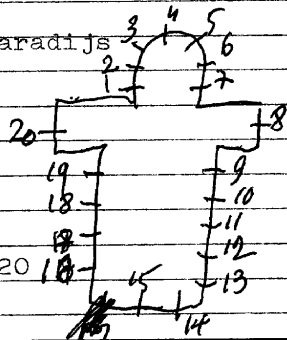

Bibliografie:

Reklamedruksel, Fluys, nr. 4

Zie brief in eigen dokumentatie, nr. 8-20

LUBBEEK, Instituut St. Dominikus
Staatsbaan 74 of Die⁹se steenweg 74

Lubbeek

1974. RABAUM (Heverlee)

Kapel:

Zonnesymbool (zeer kleurrijk - glas in beton).

LUBBEK, E. Z. Dominikanessen
Dorp I6

lubbeek

1925. Steyvert, nr. Itot II (Kapel wordt nu turnzaal).

1. O.L.V. schenkt de rozenkrans aan Dominikus

2. Kalvarie

3. Simon Stock krijgt de scapulier van O.L.V.

4. H. Hart van Jezus verschijnt aan Maria Marganetha à Lacoque

5. H. Familie

6. L. Monika

R. Cecilia

Zeer mooie ramen

7. L. Engel

R. Thomas van Aquino

8. L. Augustinus

R. Franciscus Xaverius

9. Jezus ontmoet zijn moeder

10. Het mirakel van Enelda

11. Glas in lood

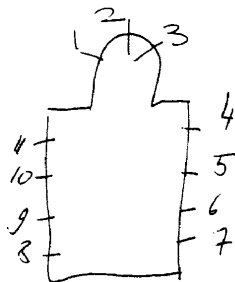

LUBBEEK, Kliniek St. Andre - Binkonstraat 2

Lubbeek

PIRON-CRICKX, nr. I-2.

Kapel:

I.O.L.V. van Fatima, get. Piron-Crickx

Deur:

2L. Caritas

R. Veritas

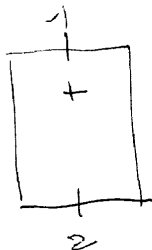

LOURDESKAPEL

LUBBEEK, Binkom, O.L.V. kapel (hoek St. Rochusstraat/
Meenselstraat)

I900. Ganton-Defoinr. I-2

1. Bernardette, I900
2. O.L.V. van Lourdes, I900

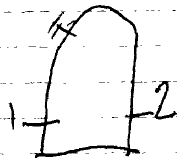

LONDERZEEL, E.Z. Ursulinen van Tildonk - ~~Brusselstraat 8~~

HELDENPLEIN 5

KAPEL-SCHOOL.

- 1. Angela, 1921
- 2. Michael, 1921
- 3. Ursula, 1921

4-5. DECORATIEF GLAS-inlood met geschilderde ornamenten

KLOOSTER:

Kapel: H. Angela, get. 1987, Nevens

Woonkamer: 4 ramen met medaillons gewat in beschilderd glas
in-lood,

- 1. Gerardus Majella
- 2. Katedrina
- 3. Aubustinus

19de eeuw

4. Martinus
5. glas-in-beton met abstrakte vormen, get. 1991, Nevens

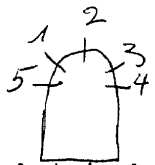

LUBBEEK-Linden, Provinciale Brabantse electriciteits
maatschappij, Diestse steenweg 126

1957. A. Stels, nr. I-2-3

Vergaderzaal - bestuurscomité: (spreekwoorden)

1. Als vader abt de beker grijpt, de monnik grijpt de kan.
2. Le chat parti les souris dansent.
3. Spreken is zilver en zwijgen is goud, get. A. Stels, 1957.

Bibliografie

Tienen, museum Toreken - dossier A. Stels en verz. Tekeningen
Catalog, Retrospectieve A. Stels, 1980-Tienen, Sted. Museum

1. Martinus
2. O.L.V.
3. Kalvarie
4. Johannes
5. Guilhelmus
6. H. Hart van Jezus
7. Karolus Borromeus
8. Jozef
9. Petrus
10. Congregatierraam met naamljisten
der leden, get. E. Mertens, 1904.
11. Engel Michael
12. Antonius
13. Ludovikus
14. H. Hart van Maria
15. Vitalus
16. O.L.V. onbevlekt ontvangenis.

erkenbaar, oude
wandvervening

ST. MARTINUS

LUBBEEK, ~~St. Martinuskerk~~kerk

1904. E. MERTENS, nr. 5 tot 16.

Ganton-Definieren, nr. 1 tot 4

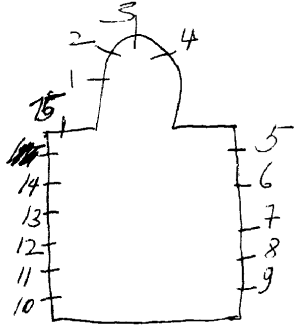

Lubbeek

De reclamedrinkel, nr 1-2-3-4

LUBBEK, Kapel van O.L.V. van Lubbeek
Steenweg op Binkom. 18 Binkomstraat

Lubbeek

1899. BARDENHEWER, nr. Itot 10.

1. Inhuldeging van de wonderbare O.L.V. van Lubbeek in 1908.
2. Eerste steenlegging van de kapel in 1890.
3. In 1816 is de kapel afgebroken doch het beeld gered.
4. O.L.V. op het kasteel.
- 5-6. Beschilderd glas in lood met ornamenten.
7. Wonderbare bouw van de kapel
8. Wonder van de 2 doodkisten
9. De lijkstoet
10. Ridder Jan Van Crewinkel en zijn 2 dochters woonde te Lubbeek tijdens de 14^e eeuw.

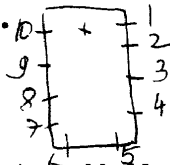

Bibliografie:

Verslagen van de diocessane commissie van het bisdom Mechelen.

Deel III, nr. 1566 = nr. Itot 10.

Ieder van hen heeft adellijke wapenschilden en symbolen uit de litanië van O.L.V.

m. J. Celis en L. Spinnael, ou van Lubbeek in Bealant, 1960
(al de glasramen werden gereproduceert)

LUBBEEK-Linden, St. Kwintenkerk

nr. I-2-3

nr. 5-6

nr. 4-7

nr. 8-9

I-2-3. Beschilderd glas-in-lood met ornamenten

4. H. Hart van Jezus verschijnt aan Margaretha Maria à la coque

5. I.H.S. in midden rond raam.

6. P.X. chiro in midden rond raam

7. O.L.V. verschijnt aan Bernardette te Lourdes

8. Adelijk wapenschild (roosvenster)

9. Adelijk wapenschild (roosvenster)

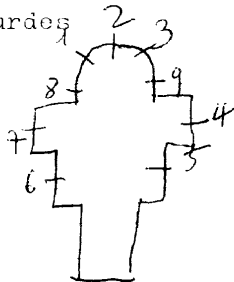

1939. STEYAERT, nr. 18.

I. C. L. V. geeft de rozenkrans aan

Dominikus.

2. D. H. Drievuldigheid

O. L. Bernardus

R. Eduardus

3. H. Hart van Jezus verschijnt aan

Maria Margaretha à Lacoque.

4. Aloysius

5. Heilvoert van Jezus, 1939

6. L. Sleitels (symbolen der apostelen)

R. Dijn

7. L. Keyes

R. Zwaard

8. L. Kruis

R. Winkelboek

9. L. Bisscher

R. Pous Gregorius

10. Aanbidding der koningen

11. L. Augustinus

R. Paulus

12. Jan de dooper

13. Kristus

14. L. Mes

R. St. Andriaskruis

15. L. Kerk en slang

R. Knots

16. L. Zaan

R. Schelm

17. Heilvoert van C. L. V. 1939

18. L. Anna en Maria

R. Katerina

Zeer mooie zamen

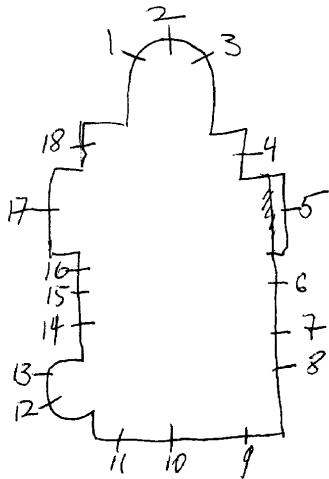

verschillende glasramen - waaraan een beeltenis (niet 5)
(6-13)
(7 tot 12)

1. L. Thomas van Aquino
R. Antonius van Padua
2. Antonius wonder met de ezel
3. H. Hart van Jezus verschijnt aan Maria Margaretha à Lacoque
4. Mirakel van Juliana met het sakrament
5. L. Norbertus
R. Clara
6. Twee knielende engelen op de ark van het oud verbond, 1909
7. 7. Monstrans (gevat in glas in lood)
8. Maria monogram " " " " "
9. Anker " " " " "
10. Kelk en hostie " " " " "
11. Kruis met het H. Hart " " " " "
12. Pelikaan " " " " "
13. Lam Gods " " " " "

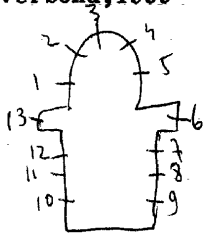

LIMMEN-
LINKHOUT, St. Trudokerk

Herb de Stad

Crickx, nr. Itot5

1. Soldaat en hogepriester
2. O.L.V.
3. Kalvarie
4. Johannes
5. Twee hogepriesters
6. L. Kristus met kruis
R. Salvator Kristi, 1908.

Bibliografie:

VAH. Gids, 1966, blz. 495.

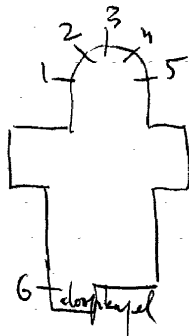

MEKBERT, St. Willebrorduskerkx

LUMMEN, Broeders van Liefde - St. Ferdinandusinstituut

1934 Coeme, St. Truiden, m. 1 tot 18
 1995. Eddy Van Brabant, nr. 19-20
 1996. Leen Kooremans, nr. ~~1996~~ 21

- I. Engel met korenhalmen
2. Engel met druiventros
3. Brood en vissen
4. Pelikaan
5. Jozef
6. Henrikus
7. Paulus
8. Tarcisius
9. Barbara
10. Petrus
11. Magdalena
12. Lutgardis, get. Ri Coeme
13. Jan de dooper
14. Maria Goretti
15. Kristus, de goede herder
16. Vincentius
17. Verrezen Kristus

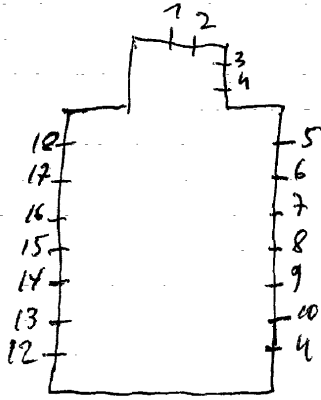

Bibliografie:

VLAANDEREN, 1971, nr. 117, blz. 21

Kleine kapel:

19. Vredesduif 1995. Eddy Van Brabant

20. Doopsel *arc van the Schep*

Hoofdgebouw, Hal gelijkvloers - inkomdeur:

21. Kruis, H. Hart, Anker zijn de symbolen van de congregatie
Broeders van Liefde, 1996. Leen Kooreman

kleine kapel

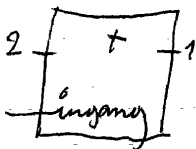

1872. VAN DER POORTEN, nr. 2-3-4-5-6-7-8-9-10-11-12-13-14-15-16-17.

- I. B. Boodschap aan O. L. V.
- B. M. Bezoek Maria Elisabeth
- O. M. Opdracht in de tempel
- O. St. Edmundus en twee kinderen
in verering voor O. L. V. van
de rozenkrans, 1911
2. Lambertus
3. O. L. V. Hemelvaart
4. Kubertus
5. Hoofd (God de zoon)
6. Hoofd (God de Vader)
7. Duif (God de H. Geest)
8. B. Kristus bespot
B. M. Kristus draagt zijn kruis
O. M. Verrijzenis van Kristus
- O. O. L. V. verschijnt aan de barones
kinderen, ter gelegenheid van
hun eerste communie, 1913
9. H. Hart van Jezus verschijnt aan
Maria Margaretha à Lacoque.
10. Maria
11. Jezus
12. Jozef
13. Isaias (roosvenster)
- Jeremias (4 engelen dragen op banderol
Daniel
Ezechiël
hun namen)
14. Doop van Kristus
15. Cecilia
16. Opdracht in de tempel
17. Matthias (Rotsvenster)



Marcus
Lucas
Johannes
(4 engelen dragen op banderol
hun namen)

18. Twee duiven)

19. Arend } modern

20. Pelikaan }

21. O.L.V. van de rozenkrans verschijnt aan Dominikus

Bibliografie:

Bulletin des commissions royales des monuments ² et ³ arts

1872, blz. 211-423 = nr. 2-3-4

1873, blz. 188 = nr. 13-17

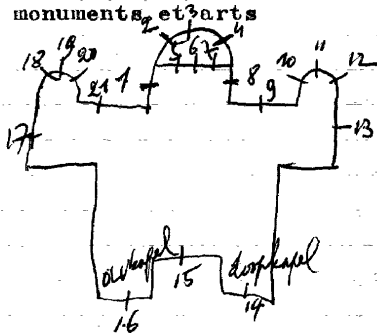

LUMMEN, E.Z. Kindsheid van Jezus van Gent - Gemeenteplein ^{Herik de Stadh}

1. Antonius
 2. Vrouwelijke heilige
 3. Theresia van Lisieux
 4. Lutgardis
 5. Doorne-gekroonde Kristushoofd
 6. Jan Berchmans
- (alle heiligen zijn alleen met hun hoofd afgebeeld)

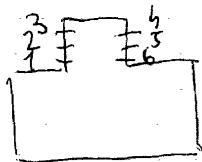

MAARKEDAL-Etikhove, St. Britiuskerk

197I. Leenknecht, nr. I tot I2

1. Phenickx, get. Leenknecht
2. Kertekop met kruis = symbool voor Hubertus, get. Leenknecht
3. Zon, maan, sterren (zeer decoratief) get. Leenknecht
4. Vissen, get. Leenknecht
5. Twee figuren (man-vrouw met lamp) get. Leenknecht
6. Doopsel, get. Leenknecht
7. Justitia, get. Leenknecht
8. Priesterschap, get. Leenknecht
9. Landbouw - de oost, get. Leenknecht
10. Lam Gods, get. Leenknecht
11. Bruiloft van Cana met symbolen, get. Leenknecht
12. Biecht, get. Leenknecht

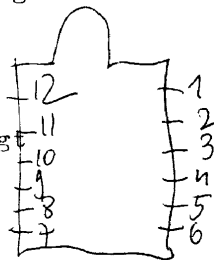

MAARKEDAL-Etikhove, Zusters van Franciscus
Home Maria-Goretti, Etikhoveplein 16

Inkomhal:
Glasraam geplaatst in lichtbak:
Maria-Goretti

Zeer mooi - tekening en schildering
misschien vroege werk van Gentbrugge ?
1996

MAARKEDAL-kerkem, St. Petruskerk

1912. CASIER, nr. I-2

1. Lam Gods
2. Pelikaan



Bibliografie:

Atelierboek Casier, nr. I-2

MARRKEDAL-Nukerke, Rust en verzorgingstehuis
St. Vincentius - Glorieuxstraat 5

afd. Jericho:

kapel:

I. Levensboom (decoratief glas-in-lood zonder schildering
loodverdeling is tekening).

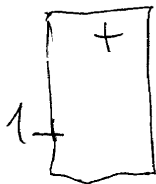

1996

MAARKEDAL - NU KERKE, OLV Hemelvaart 2

- I7. Sophia met haar 3 dochters Putis, Elis, Agape
get. Cambier, Brussel

I8. H. Familie

Toerisme, O.VL., p. 32, nr. 10-11

Vlaanderen, 117, p. 32, nr. 10-11

Verslagen diocesaine commissie van het bisdom Gent

29-6-1956, nr. 10-11

MAARKEDAL-Nukerke, O.L.V. hemelvaartkerk

De Meesteren, nr. 6 tot 9 - 12 tot 15

1903. Cambier, nr. 1 tot 5 - 16 - 17 - 18

1956. Marechal, nr. 10 - 11

1. H. Hart van Jezus
2. O.L.V. tenhemel opneming
3. Antonius, gerestaureerd in 1981, get. Cambier,
4. Rosalia, get. Cambier et comp. Rue de progres 281
5. Theresia-Barbara
6. Paulus
7. Anna
8. Cecilia
9. Franciscus Xaverius
10. Doop van Jezus, get. J. Marechal
11. Verrezen Heer, get. J. Marechal
12. Franciscus van Assisi
13. Agatha
14. Jan de doper
15. Petrus
16. O.V. verschijnt aan Bernardette te Lourdes, 1903

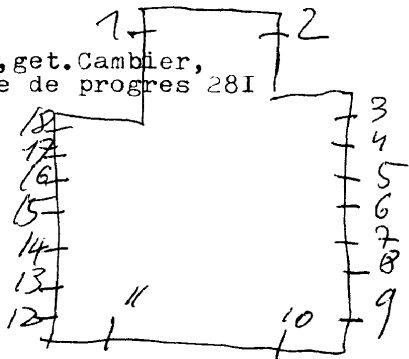

MARKEDAL-Louise-Marie, O.L.V. van de Salettekerk

1960. A. Mestdagh, nr. I-2-4 tot 8 - II tot 16

nr. 3

A. Martens, nr. 9

nr. 10

nr. 17

1930.

1. Pelikaan

2. Bron van levens water, 1958

3. Apollonia

4. Don Bosco, 1961

5. Dominicus, 1960

6. Katerina Labouré

7. Franciscus van Assisi

8. Theresia van Lisieux, 1962

9. Ludovicus, get. A. Martens - Atelier vitraux d'art-Bonse

10. L. Hubertus - wapenschild "Caritate veritatis

~~11~~. R. Eligius - wapenschild "van de Salette"

11. Maria Goretti, 1956, get. A. Mestdagh, Gent

12. Lutgardis, 1960

13. Stefanus, 1960

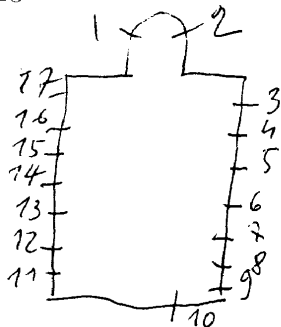

- I4. Engel Michael, 1960
- I5. Lodielieve, 1960
- I6. Lodewijk van Montfort
- I7. O.L.V. koningin, 1930

Bibliografie:

- Guido Hendrix, Ontmoeting met Lutgart van Tongeren, 1996, p. I
r. I2 = met kleurafbeelding
- Vlaanderen, II7, p. 36 = nr. I-2-4 tot 8-II tot I6
- Toerisme Oost-Vlaanderen, blz. 32 = nr. I-2-4 tot 8-II tot I6

MAARKEDAL-Maarke, St. Eligiuskerk

I89I. VERHAEGEN, nr. I tot 4
nr. 5 tot I3

I. Geboorte van Jezus, I892
2. Aanbidding der koningen
3. Verrijzenis van Jezus, I89I
4. Pinksteren

5. Elooi, I9I9
6. Franciscus Xaverius
7. Petrus
8. Gregorius
9. Anna
IO. O.L.V. van 7 smarten, I9I9
II. Antonius, I920
I2. Jozef
I3. O.L.V. I9I8

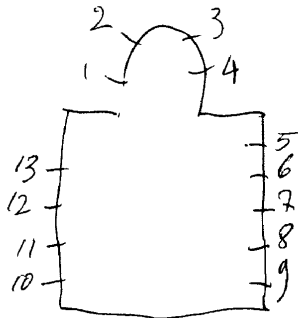

Bibliografie:

Verzameling Casier-Gent = ontwerptekeningen, nr. I-3

Leuven, Kadoc, nr. 1-2

MAARKEDAL-Maarke, St. Vincentiuskapel - Kapelleberg

1920. E.P. Colpaert, nr. I-2 (Rogierlaan 25 Brussel)

1. Verschijning van engelen aan Vincentius

2. Marteldood van Vincentius, get. E.P. Colpaert, 1920 + adres

Bibliografie:

V.A.B. Gids voor Vlaanderen, 1966, p. 510 = nr. I-2

Foto repertorium v/h meubilair v/d Belg. Bedrevers

Prov. Ovl, Kanton Oudenaarde, 1978, p. 20 (I) 72
= nr. 1-2



Maarkedal-Ker^{kem}m, Zusters van Maria, Hasseltstraat 7A

2002. Ingrid Meyvaert=ontw.-Luc. Mestdagh=uitv. Itot9.

Kapel:

1. Annunciatie
2. Visitatie
3. Geboorte van Jezus
4. De congregatie is aanwezig in Afrika
5. Gesticht in Vlaanderen
6. Jezus sterft op Golgota
7. Dood van Maria "het eeuwige licht"
8. Transfiguratie
9. Sacra Lumina

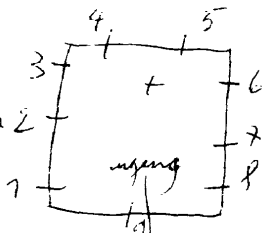

Gans het gebouw loopt een doorlopende fries van niet-beschilderd decoratief glas-in-lood. Loodverdeling is tekening en vormgeving en is belangrijk voor de kleurcompositie.

(zie afbeelding)

MAARKEDAL-Schorisse, St. Petruskerk

1939. COPPEJANS, nr. Itot7-9 tot I3

1956. Lechantre et Massy, nr. 8 (herstelde vermoedelijk ook de bestaande ramen in 1953)

1. Margaretha, 1922

2. Rochus

Ronde medaillons gevat in glas-in-lood

3. Leonardus, 1922

4. Franciscus van Assisi, 1922

5. Joachim, 1938

6. Jozef, 1939

7. Jezus kruisdood, 1939

8. Jezus geeft de sleutels der H. Kerk aan Petrus

9. H. Hart van Jezus, 1939

10. O.L.V. 1939

11. Anna, 1939

12. Henrikus, 1922

13. Alfonsius van Ligore, 1922

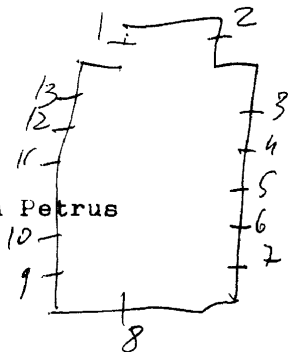

Bibliografie:

Toerisme Oost-Vlaanderen ,p.28 = nr.1tot7-9tot13
p.32 = nr.8

Verslagen diocesaine kommissie van het bisdom Gent,
zitting 4-5-1956 = nr.8

Foto repertorium H. Meublaer v/d. Belg. Bedehuizen
Prov. Ovl. Kanton Oudenaarde, 1978, p.63 = n.1

MAASEIK, Medisch centrum Noord-Oost Limburg
vroeger: St. Jozefziekenhuis + tehuis ouden van
Zusters van Liefde van O.L.V. dagen
Mgr. Koningslaan 10

1963. Fr. Slangen, nr. I

kapel:

I. De verschillende taken van de congregatie, o.m. de
zieken en noodlijdende verzorgen, get. F. Slangen, 1963

Bibliografie:

Vlaanderen, nr. 117, p. 38 =nr.

Eigen documentatie: brief 24 I-1984 =nr. I

Foto's in eigen documentatie

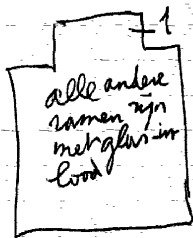

HECHTEL, O.L.V. bijstandkapel- Dorpstraat of Pater Wallestr

Mathijs Andre, nr. I-2

I.O.L.V. get. Mathijs Andre
2. Philomena, get. Mathijs Andre

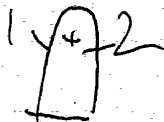

MAASEIK, Zusters van liefde van O.L.V.

O.L.V. der engeleninstituut - Capucienenstraat 23

1895.

Nr. I tot IO
nr. II

I. H. Familie

2. H. Hart van Jezus verschijnt aan Margaretha Maria à Lacoq

3. O.L.V. verschijnt aan Bernardette te Lourdes

4. Marteldood van de H. Katerina

5. Cecilia

6. Barbara, 1895

7. O.L.V. onbevlekt, 1893 (medaillon)

8. Decoratieve versiering in de vorm van een boom - met
opschrift: Ave Maria

9. idem - 8 - opschrift: Gratia Plena

IO. Jozef

II. Hedendaags glas-in-lood (traphal-inkomhal - nieuw gebouw)

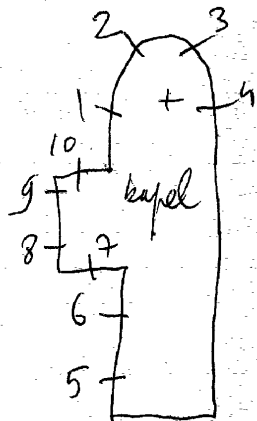

MAASEIK-Dorne, St. Donatiuskapel, Kielerstraat

1926. Grossé, nr. 1

2000. D. Beinsbergen, nr. 2 tot 8

1. Donasius, get. Grossé, 1926 (afkomstig uit de oude St. Donatiuskerk)
2. Attributen van St. Donasius
3. Verdraagzaamheid (familie met vele kinderen. get. Dainsbergen)
4. Adellijke familie Frenoy
5. Rechtvaardigheids, get. D. Beinsbergen
6. Eeuwige liefde, get. D. Beinsbergen
7. Ziekenzorg, get. Beinsbergen
8. Oorkonde gemaakt met gebruikt en bestaand glas, die gebrandschilderd al de namen vermeld die in 1998-1999 aan de restauratie van deze kapel gewerkt hebben. 1

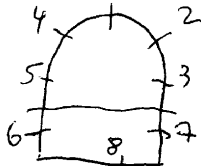

MAASEIK, Kruisheren - afd. Lager onderwijs
oude klooster gebouwen - Bosstraat

1955. R. Daniels, nr. 5

G. H. Lommen (Roermond), nr. 1-2-3 = 19^{de} eeuw

1890. nr. 5 tot 8

Kapel:

1. B. L. God de vader

R. God de zoon

O. St. Odilia en een kruisheer

2. Augustinus en het spelend kind

O. Figuren in grisailleschildering

get. G. H. Lommen - Roermond

3. H. Hart van Jezus

4. De kruisverering door de paters kruisheren

150 jaar jeugdopvoeding, get. R. Daniels, 1955

5. Jozef, 1897

6. Antonius van Padua, 1890

7. Martinus, 1890

8. Beschilderd glas-in-lood met ornamenten

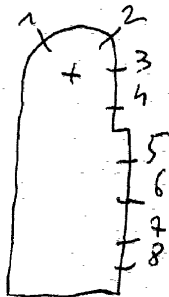

Eigen documentatie - brief 29-9-1990=nr.4.

MAASEIN, Kruisheren - Pelzerstraat 33
H. Kruiscollege

1964. Slangen F.

Kapel:

I. Uitstraling door het kruis, 1964. Glas-in-beton

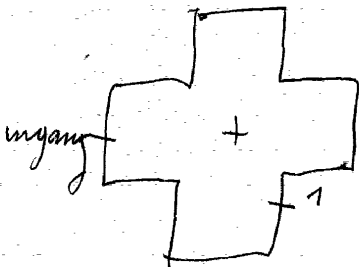

MAASEIK, St. Katerinakerk

1869.

nr. ItotI2

Criekx voerde herstellingen uit
nr. I3

1. Petrus
2. Jacobus
3. Thomas, 1869
4. Philipus, 1869
5. Mattheus, 1869
6. Thaddeus, 1869
7. Matheus, 1869
8. Simon, 1869
9. Bartholomeus, 1869
10. Jacobus minor, 1869
11. Johannes evangelist
12. Andreas
13. Decoratief glas-in-lood (zonder
schildering-loodverdeling is tekening (sakristie))

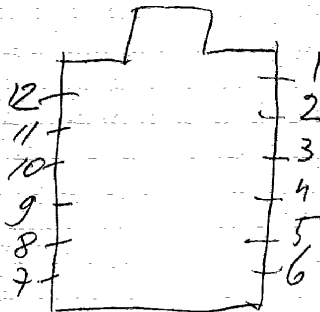

1906. Grosse-Brugge

1. L. Gertrudis
R. Katerina
2. Dominikus ontvangt de roze-
krans van O.L.V.
3. Top: Lam Gods
- B.L. engel met lijdensinstrumenten
M.O.L.V. van zeven smarten
R. Engel met doornekroon
O.L. Vedastus
M. Leonardus
R. Remigius, get. Grosse, 1906.
4. Top: God de Vader.
B.L.O.L.V.
M.H. Geest-Jezuskind
R. Jozef
0. L. Johannes de dooper
M. Dionysius
R. Jacobus mayor
5. Top: pelikaan
B.L. Engel met kroon
M.O.L.V. onbevlekt ontvangenis
R. engel met lelie
O.L. Dominikus
M. Rosa van Lima
R. Turibuis, get. Grosse, 1906
6. H. Hart van Jezus verschijnt aan Maria
Margaretha à Lacoque
7. L. Helena
R. Theodorüs
8. Doop van Kristus, get. Grosse

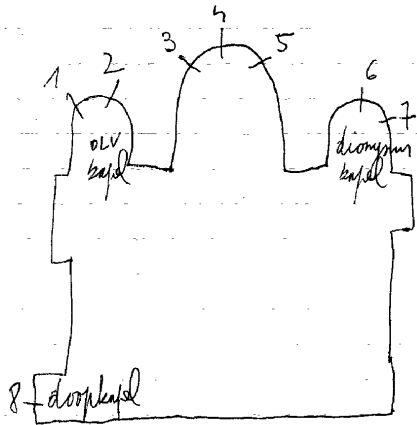

MAASEIK-
OPOETEREN, Dorn, St. Donatuskerk

Maaseik

Grosse-Brugge (~~vermeedelijk rond 1906~~).

I. Donatus, get. Grosse 1926

Nu een wijk bibliotheek
en afdeling van de hoofdbibliotheek van Maaseik



MAASEIK-Heppeneert, St. Gertrudiskerk

I tot 4-6-9
5-7-8-10
II-12
13.

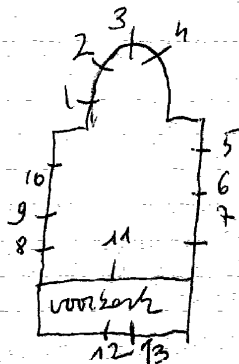

1. L. Gertrudis

M. B. Jozef en Maria

O. Jozef

R. Lambertus

(kleine roosvenstertjes)

2. Pelikaan

3. Kelk en hostie

4. Lam Gods

5. Elisabeth-achtergrond - beschilderd glas-in-lood

6. (roosvenster) M. M. A. J. R. = inialen

errond: deur des hemels, morgendster, ark des verbonds,
opschrift: parochie Heppeneert

7. Hubertus - beschilderd glas-in-lood

8. Panciscus Salesius - beschilderd glas-in-lood

9. (roosvenster) M. M. = Maria
errond: Ivoren toren, wierookvat, ivoren toren,
opschrift: Henricus Meurs
10. Aloysius
11. Anna met Maria
12. De goede herder
13. Hedendaagse glas-in-loodverdeling (mooi) (inkomdeur)

MAASEIK-Wursveld, St. Laurentiuskerk

1904. Jeurissen, nr. I-2-3-5-7-8-10
1955. nr. 4-6-9-II

1. O.L.L.V.
2. Jezus aan het kruis
3. Johannes
4. O.L.V. van Banneux
O. adelijk wapenschild - kaars en boek
5. Laurentius
O. Adelijk wapenschild
6. Dominico Savio, 1955
7. Paulus
8. Lodewijk
9. Isidorus, 1955
O. Ploegen op het veld
10. Antonius van Padua
O. Adelijk wapenschild
- II. Franciscus van Assisi
O. Adelijk wapenschild

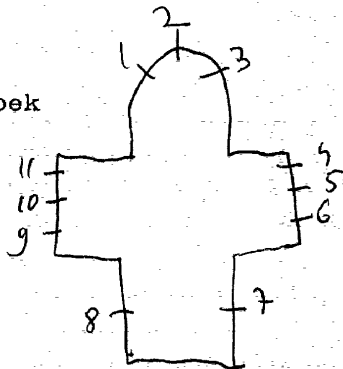

Bibliografie

Bulletin des commissions royales des arts et des monuments
1904, p.16 = nr.1-2-3-5-7-8-10

MAASEIK, Gerechtsgebouw - Sionstraat 24

1990. Damiaens

Zittingzaal:

I. Decoratief glas-in-lood, geen schildering, loodverdeling
is vlakverdeling en vormgeving. (Rond venster)

MAASEIK, Neeroeteren, St. Lambertuskerk

1898. J. Casier, nr. 1-5 tot 9

1878. nr. 2-3-4

1. L. Paulus

R. Rosalie, 1898

2. L. Martinus

R. Johannes, 1878

3. B. H. Drievuldigheid

O. L. Lambertus

R. Willebrordus

4. L. Ludovikus

R. Jacobus, 1878

5. L. Guillumus

R. Elisabeth

6. B. Maria bezoekt Elisabeth

O. L. Augustinus

R. Adolphus, 1905

7. Boom van Jesse, get. J. Casier, 1903.

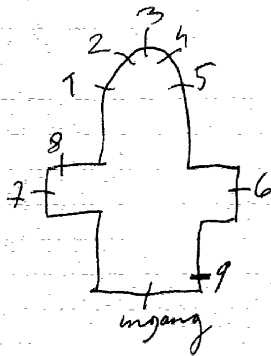

8. Motieven uit de litanie van O.L.V., o.a. Morgendster, toren van David, Ivoren toren, gouden huis, ark des verbond, gouden poort, spiegel der gerechtigheid, stoel van wijsheid, geestelijk vat, mystieke roos, zon en maan. 1901
9. L. Paulus
M. Franciscus van Assisi
R. Antonius

Bibliografie:

Bulletin des commissions royales des arts et des monuments
1897, blz. 80 = nr. 1-5

BULLETIN des metiers d'arts, 1904, april, blz. 314 = nr. 1-5 tgt

Glasnaamontwerptekening verz. Casier = nr. 8

Atelierboek Casier nr. 1-5

Livre d'ordre de la vitrierie, I, 53-82 = nr. 7-8

to Casier, Het verhaal van Maria, 2006, Davidfonds, p. 36

1. Vier evangelis ten.
2. B. Hemelvaart van Jozef
B.M. Dood van Jozef
O.M.H. Familie te Nazareth
O. Huwelijk van Maria en Jozef
get. F. Nicolas en zonen, Roermond
3. Vier taferelen uit het leven van een heiligen. 1861, F; Nicolas en zonen
4. B. Hemelvaart van Kristus
B.M. Kalvarie 1861, F. Nicolas en Z.
O.M. Laatste avondmaal
5. Vier taferelen uit het leven van een heiligen. 1861.
6. Vier taferelen uit het leven van een heiligen. 1861, F. Nicolas en zonen.
7. Vier kerkvaders.
8. Graflegging
9. Kruisafneming. 1861
10. Kristus aan het kruis. 1861
11. Kristus aan het kruis genageld. 1861
12. Kristus ontiaan van zijn klederen.
13. 3° val onder het kruis. 1860.
14. Ontmoeting der H. Vrouwen
15. Matheus
16. Marlindis. 1897
17. Moeder Gods
18. Jozef
19. Melindis
20. Marcus. 1897
21. Johannes. 1897
22. 2° val onder het kruis. 1861.
23. H. Veronika neemt Kristus' zweet met doek
ep. 1861.

M. Marek

Foto repertorium v/h. Meublaire v/d. Belg. Bedehuisen,
Prov. Luxemburg, Kanton Marais, 1975, P. 26 =
nr. 8 tot 14 - 22 tot 28

24. Simeon helpt Kristus. 1861

25. Kristus ontmoet zijn moeder

26. I^o val onder het kruis

27. Kristus neemt het kruis op zijn schouders

28. Kristus der dood veroordeelt.

1861. F. NICOLAS en zonen: nr. 2 tot 6 - 8 tot 14 - 22 tot 28

1859. J. Fr. PLUYS: nr. 1-7

1897. Ladon nr. 15 tot 21.

Bibliografie:

LEVY-Capronnier: Histoire sur la peinture sur verre en Europe et
Belgique: deel I, blz. 252 arr. I-7.

O'KELLY: Notice sur la peinture sur verre, 1869: = nr. I-7.

BULLETIN, des commissions royales des monuments:

1913, blz. 54 (Nicolas = misschien herstellingen)

Mertens Theo, int licht geboren, P. 147 = nr. 15 tot 21

Biographie Nationale, deel 33, P. 425 = nr. 15 tot 21

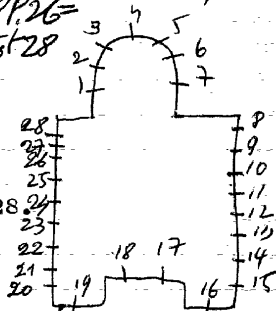

MAASMECHELEN, H. Hartinstituut-Technische school
Looheувelstraat 1

1983. Beinsbergen, nr. 1

kapel:

I. Levensboom -decoratief glas-in-lood, zonder schildering
(in houtse omslijsting) get. Beinsbergen, 1983

MAASMECHELEN
EISDEN, St. Willebrorduskerk

Mechelen van de
man

I93I. Crickx, nr. 3-4-5

Osterrath-Bridley nr. 1-2-6 tot I3

- I. Kelk
2. Wijnpers
3. Verrijzenis van Kristus
4. Kalvarie
5. Geboorte van Jezus, I93I.
6. Lam Gods
7. Pelikaan
8. Willebrordus bij de paus
9. Willebrordus bij een kloosterbroeder
- IO. " " doopt de koning
- II. Kristus en de Samaritaanse vrouw
- I2. Doop van Kristus
- I3. Goede herder

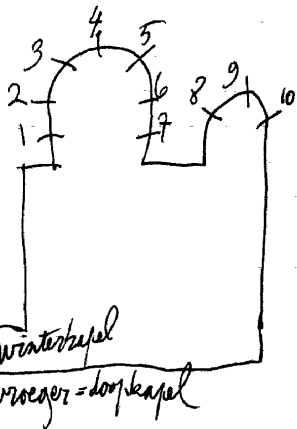

L'art de Batis, 1946, nr. 5 = nr. 1-2-6 tot 13

1932. Piron-Crickx, nr. 1 tot 21-23-24-25
Osterrath, nr. 22

1. Beschilderd glas in lood met
ornamenten.
2. O.L.V. onbevlekt ontvangenis
3. Beschilderd glas in lood met
ornamenten.

Geanderij:

4. Paaslam
5. Tharcis *Tharcis*
6. Aloysius van Gonzaga
7. Jan Bergmans

8. Taf. leven van Barbara
9. " " "
10. " gek. Piron-Crickx
11. " gek. Piron-Crickx
12. tot 17. beschilderd glas in lood
met ornamenten en kleine heilige
figuurtjes die geweldig donker zijn.
18. Lam Gods
19. Goede herder
20. H. Geest
21. Doop van Kristus
22. (boven naar onder)

engel
O.L.V. van Banneux
O.L.V. van Maastricht
Sterre der zee, get. Osterrath, Liege
23. Taf. leven van Barbara
24. Virga Jesse
25. O.L.V. verschijning te Scherpenheuvel

Bibliografie:

Bulletin des commissions royales des arts et des monuments

1932, blz. 146 = nr. 1 tot 21-

23-24-25.

Reklamedruksel Atelier Otervath
1937-47 = nr. 22

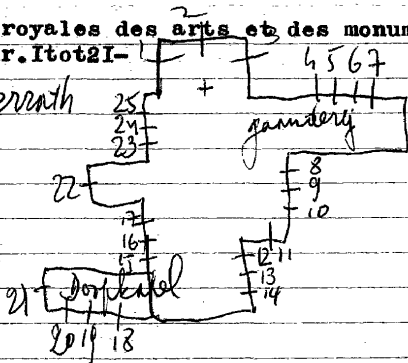

MAASMECHELEN-

Mechelen aan de Maas

UIKHOVEN, St. Nikolaaskerk

I89I. L. Pluys, nr. I4-I5-I6

R. Qoeme, nr. I ~~1009~~ -2-3-7-89

nr. I3

Asperslagh nr. I0-II-I2-I7 tot 20. ?

Orickx, nr. 4-5-6

- I. Engel
- 2. Godelieve
- 3. Engel
- 4. O.L.V.
- 5. Kalvarie
- 6. Johannes
- 7. Engel
- 8. Lutgardis
- 9. Engel, get. Ri Qoeme, St. Truiden
- 10. Geboorte van Jezus
- 11. Jozef
- 12. Isidoor
- 13. Montfoor, I950.

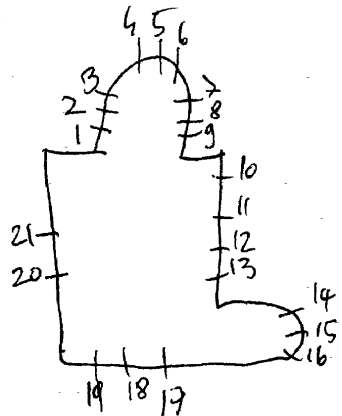

- I4. L. Petrus
R. Barbara
- I5. L. Niklaas
R. Lucia, get. L. Pluys, I89I
- I6. L. Jozef
R. Vrouwelijke heilige met koe
- I7. H. Familie
- I8. H. Rosa van Lima
- I9. H. Theresia met kind Jezus
- 20. Apollonia
- 2I. Servaes.

Bibliografie:

Reklamedrukkel Crickx, nr. 4-5-6

reklamedrukkel L. Pluys, nr 14-15-16

gezien in 1980

MAAS MECHELEN -
LEUT, St. Petruskerk

Mechelen aan de Maas

1880, COUCKE, nr. Itot 4-9. *ontwerpen gemaakt in 1879*
STEYAERT, nr. 6-7 (ook 5-8 zijn toegeschreven)

1. Offer van Melchisedeck, get. 1880, S. Coucke

2. Kalvarie

3. Offer van Isaak en Abraham

4. L. Petrus

R. Kristus met de sleutels der H. Kerk

5. H. Hart van Jezus

6. L. Hubertus

R. Lambertus

7. L. Filomena

R. Alfonsius

8. H. Hart van Maria

9. L. Paus doet afkondiging van de onbevleetheid

R. O. L. V. onbevlekt.

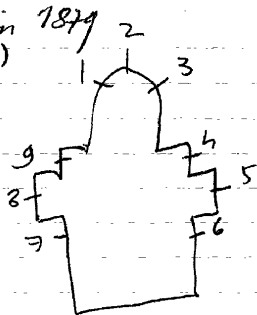

Bibliografie

V.A.B.gids 1966, blz. 458 = nr. Itot4-6-7-9.

Wri Van Bieroliet, Atelier S. Conche en Zonen, Biekorf 1984, P/15
= nr. Itot4-9

Brugge, Steinmetz kabinet, vers. ontwerp tekeningen atelier
'Conche = nr. 1 tot 4-9

Antwerpen, Stadsarchief, Reclame dienst - nr. 1 tot 4-9

MAASMECHELEN -
MEESWIJK, St. Laurentiuskerk

Mechelen van de
maas

1. L. Gerardus Majella
R. Josef
2. L. Laurentius
R. Bisschop
3. Simon
4. (vernield)
5. Jacobus
6. Mattheus
7. Filipus
8. Johannes
9. Marcus
10. Andreas

(het zijn allemaal medaillons gevat in
glas in lood).

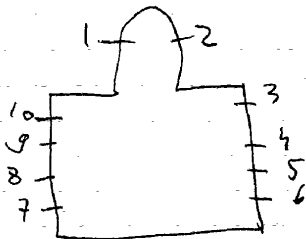

Bibliografie:

Bulletin des commissions royales des arts et des monuments
1870, blz. 515 NR. 3 tot 7-9-10.

BOORSEM, St. Georgiuskerk

MAAS MECHELEN-

1879.

nr. I-2-3.

nr. 4 tot 13.

- 1. Bisschoppelijk wapen
- 2. Maarten. 1879 *St. Joris ende drak*
- 3. Bisschoppelijk wapen
- 4. H. Hart van Jezus
- 5. B. Eucharistie
 - o. H. Hart
- 6. B. Lijdensinstrumenten van Kristus
 - o. Lam Gods
- 7. B. Engel
 - o. Sym. Evangelist Marcus
- 8. B. Sym. evangelist Mattheus
 - o. Sym. Evangelist Lucas
- 9. B. Stoelder wijsheid
 - o. Gouden poort
- 10. B. Toren van David
 - o. Ivoeren toren

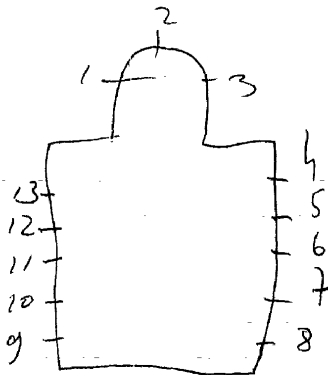

II. B. Goude huis

0. Deur des hemels

12. B. Ark des verbonds

0. Morgend ster

13. Elisabeth van Thuringen

Fotorepertorium v/h meubilair v/d. Belg. Bedehuizen,
Prov. Limburg, Kanton Maasmechelen, 1972, ~~Broekhem-~~
banen P. 14 = n. 2

MAASMECHELEN
VUCHT, Intercommunale van water beveigeling
Stiegstraat I

*Rechelen van de
maas*

Traphal: gelijkvloers:

I. Wapen van Vucht.

Tussenverdiep:

2. Wapenschilden van de 9 provincien gevat in glas-in-lood.

MAASMECHELEN-Eisden, O.C.M.W. sekretariaat.

Vroeger: gemeentehuis - Vrijthof
1954. A. Van Rompaey, nr. I-2-3

Traphal-1ste verdieping:

1. Zeeman binnenvaart

2. Landbouwer

3. Man, vrouw, kind of het gezin, get. A. Van Rompaey, 1954

Traphal

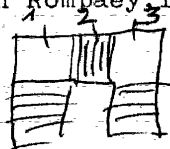

Bibliografie:

Kataloog - Antwerpen, tentoonstelling Limburgse kunst, 1954
nr. I-2-3

MAASMECHELEN

MECHELEN aan Maas, St. Monulphus en Gondulphuskerk

1923. WIJBO: nr. I-2-3-I5.

CRICKX: nr. 4 tot I4. (toegeschreven)

1. Bruiloft van Cana. 1923, Wijbo
2. Laatste avondmaal
3. Jozef.
4. Kristus tussen apostelen
en de deken van de kerk.
5. Jan Berchmans
6. Kristus verschijnt aan Maria
Margaretha à Lacoque
7. O. L. V. verschijnt aan de H. the-
resia
8. Isidoor.
9. Cecilia.
10. O. L. V. van Lourdes.
11. H. Drie gezusters.
12. O. L. V. tussen frontsoldaten
13. Dominikus I4/I8.
14. Kalvarie.
15. Johannes.

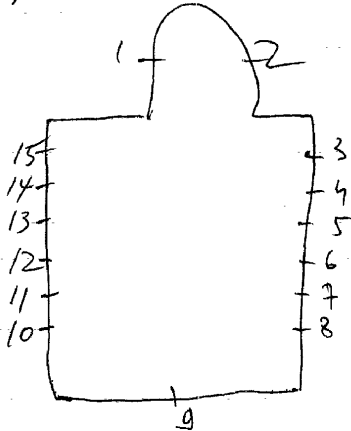

1934. Osterrath, nr. 8-18 ~~25-31~~
 1934 Crickx, nr. 1 tot 5-6-18-14-15
 1960 Gloeme, nr. 7 tot 11-19 tot 23 = toegeschreven
 nr. 12-13-16-17
 nr. 14-15
COEME nr. 24 tot 32

1. O.L.V.
2. H. Hart van Jezus
3. Jozef
4. Pelikaan
5. Lam Gods
6. (roosvenster)
 m. O.L.V. koningin
 errond: motieven uit de litanie
 van O.L.V.
 L. Boodschap aan Maria
 R. Bruiloft van Cana

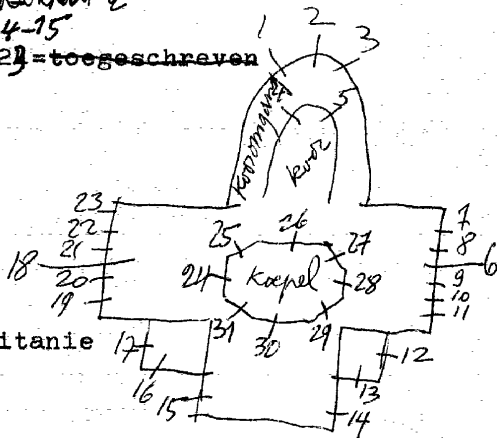

7. Jan Berchmans
8. Willebrordus
9. Jan Evangelist
10. Norbertus
11. Aloysius
12. Jan de dooper
13. Kelk + wierookvat
14. Ludovikus *LODEWIJK*
15. Martinus
16. Kelk + wierookvat
17. Paulus
18. roosvenster
 - m. Kruisdood
 - errondiengelen + symbolen der 4 evangelisten
 - L. Koning David
 - R. Offer van Abraham
19. Jonge knaap
20. Petrus
21. Jozef
22. Lambertus

23. Tarcisius
24. Twee duifjes op een kelk
25. Kruisen
26. Lam
27. H. Geest
28. Lam Gods
29. Water en vuur
30. Brood en wijn
31. Wijnkruiken

Bibliografie:

Reklamedruksel Crickx: nr. 1 tot 5 + 6-18-14-15

Liege, musée d'art religieux et d'art Mosan: = ontwerptekening

zie brief = dokumentatie Crickx 1 tot 6

nr. 6-18

MAASMECHELEN-Opgrimbie, St. Kristoffelkerk

nr. Itot9

1. L. Maria
M. Jezus aan het kruis
R. Johannes
2. Jozef
3. Theodorus
4. Kristoffel
5. Engel Michael
6. Antonius
7. Isidorus
8. Johannes
9. O.L.V. koningin

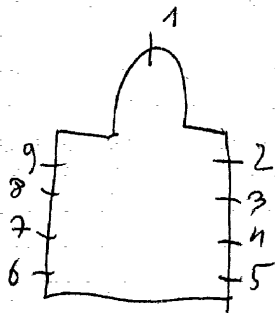

MAASMECHELEN, Dochters van Maria
Dr. Haubenlaan 6

CRICKX

1. Kelk met hostie
2. Pelikaan
3. Lam Gods
4. Deur des hemels
5. Ivoren toren
6. Gouden poort
7. Morgend ster
8. H. Familie te Nazareth (roosvenster)

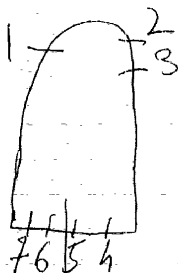

8 (Roosvenster)

Bibliografie:
Reklamedruksel atelier Crickx

LOMMEL

MAASMECHELEN-Proosterbos, St. Petrus en Andreaskerk

1964. Rik Verhelst, nr. 1 tot 4

1982. Beinsbergen, nr. 5 tot 12

- kerk*
1. Petrus (sym. Thèara, sleutels)
 2. Andreas (sym. kruis) *zeer mooie ramen*
 3. Zeven sacramenten
 4. Zeven werken van barmhartigheid

Sacristie:

5. H. Hart van Jezus

Winterkapel:

6. Maria, moeder van goede raad

7. Maria, heil der zieken

8. Moder Lis zavelsekskes, get. D. Beinsbergen, 1982

9. Maria, koningin van de vrede

10. Maria, moeder van Kristus

11. Jezus, vriend der kleinen (kindervriend)

12. Maria, moeder van gebed

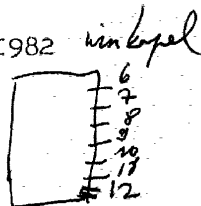
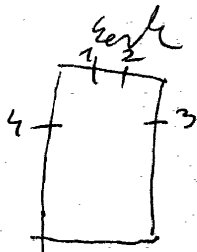

MAASMECHELEN
KOTEM, St. Philomenakerk

mechelen aan maas

1892. L. PLUYS

1. H. Hart van Jezus

2. Jozef

3. O. L. V.

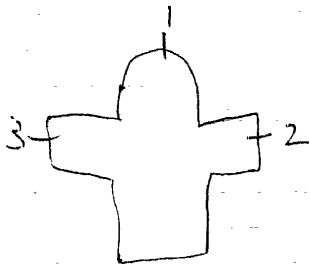

Bibliografie:

Bulletin: des commissions royales des monuments: 1892, blz. 388.

niet veel bijzonder - klein medaillon in roosvenster

1904. Comere-Capronnier, nr. I-2-3-4.

1. B. Jezus onderwijst in de tempel

0. Aanbidding der herdeſs

2. B. Kalvarie

0. Kruisafneming, get. Comere-Capronnier, 1904.

3. B. Hemelvaart van Kristus

0. Verrijzenis

4. Voetwassing van Kristus door Maria Magdalena

Bibliografie:

Verſlagen, diocesaine kommissie van het aartsbisdom Mechelen
deel III, nr. 2050 en 2186 = nr. I-2-3.

Bulletin des commissions royales des arts et des monuments
1904, blz. 40 en 80 = nr. I-2-3.

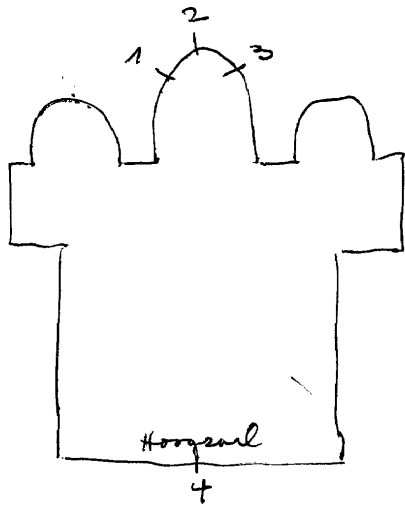

1964 Hizette-Lechantre-Massy, nr. 5 tot 12.
1871. nr. 2-3-4.

1. L. Rochus
R. Johannes
onderaan vier apostelen
2. L. Gudula
R. Cornelius
onderaan vier apostelen
3. L. Salvator mundi
R. O. L. V.
onderaan vier apostelen
4. L. Petrus
R. Paulus
onderaan vier apostelen

5. Taferelen uit het leven van een heilige
6. B. Kalvarie

0. Kruisdraging, get. ontw. Hizette-uitw. Lechantre-Massy

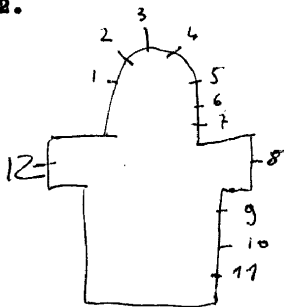

Cornelius

7.B.Bespoting van Kristus

0.Geseling van Kristus

8.Laat de kinderen toti mij komen, get. Hizette-Lechantre-Massy.

9.Hemelvaart van Kristus.

10.Jezus onderwijst in de tempel.

11.Geboorte van Jezus.

12.Kroning van O.L.V.

Bibliografie:

Bulletin des commissions royales des arts et monuments

1871, blz. 417 = nr. 2-3-4.

Foto repertorium v/d. meubilair v/d Belg. Bedehusen,
Prov. Brabant, Kanton Zaventem, 1980, p. 19 = nr. 5-6

MALDEGEM, E. Broeders Hieronymieten - St. Antoniuschool
39•linielaan

Eeklo

1932. C. VAN NEVELE

1. Engel, get. 1932, C. Van Nevele
2. H. Hart van Jezus
3. Engel



MALDEGEM, Hospitaal St. Arnoldus - Mevr. Courtmanlaen 88 80 Eeklo

Zwarte zusters van Augustinus

1863. Sam. Coucke, nr. 1-2.

1. Top: 3 engelen

- L. Arnoldus
- M. Salvator Mundi
- R. Jozef, 1863

2. L. Rochus

- R. Barbara

~~Mischien van Stalins jaars~~



W. van Bieroliet, Atelier S. Coucke en Zonen, Biebof 1984, P. 115 = nr. 1-2.

1908 Casier, nr. 1-2-3 = Hersteld in 1922

1. L. Petrus

R. O. L. V.

2. H. Hart van Jezus verschijnt aan Maria Margaretha à Iacoue

3. L. Jozef

R. Theresia

1966 De koor = glas-in-lood ramen

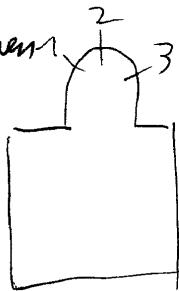

Atelierboek Casier nr. 1-2-3
Livre d'ordre de la verrerie, II, 48 = nr. 1-2-3
Herstelling III, 56, nr. 1-2-3

1922. LADON, nr. 2-3-4-6-7-14.

1938. De Lodder-Peene, nr. 9-10-11-12

1888. J. DOBBELAERE, nr. I-5.

I. Thomas van Aquino, 1886

2. L. Joachim

M. Petrus

R. Anna

3. L. Engel

M. H. Hart van Jezus verschijnt

R. aan Maria Margaretha à La-

coque

4. L. Agnes

M. Barbata

R. Franciscus

5. Juliana 1886

6. Doodsoordeel over Barbara, 1930

7. E. Zusters v/d. H. Theresia in

verering voor de gekruisigde

Kristus, 1930

8. Pieta

9. Kristus geeft de kleutels der

H. Kerk aan Petrus, get. A. De

Lodder-Peene, 1940

10. Kalvarie, get. De Lodder-Peene, 1938

11. Verrijzenis van Kristus, get. De

Lodder-Peene, 1938.

12. Theresia van Lisieux

13. Wonder v/d. Bloeiende tak van Jozef

14. Boodschap aan Maria

~~nr. 10~~

nr. 8 onbekent

nr. 13

Bibliografie

Bulletin des commissions royales des arts et des monuments

1922, blz. 332) = nr. 2-3-4

1923, blz. 335) = nr. 2-3-4

1926, blz. 31 = nr. 6-7

1938, blz. 102 = nr. 10-11

Catalogue general par numeros d'ordre des
cartons pour vitraux: I745 = nr. 5

I746 = nr. I

Biografie National, deel 33, P. 425
nr. 2-3-4-6-7-74

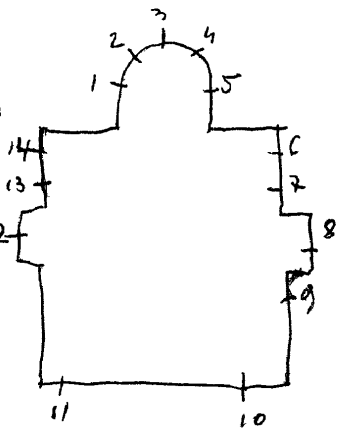

1909. J. DOBBELAERE, nr. 2 tot 6.
L. HUBRECHTS, nr. 1

1. B. L. Wapenschild - Middelburg
R. Wapenschild - Oud-Heyle
M. L. P. Bladelein
R. Van de Vageviere
get. L. Hubrechts
0. L. Petrus
R. Paulus
2. B. L. Coleta
R. Thomas van Aquino
0. L. Aloysius
R. Clara
3. B. L. Antonius
R. Agnes
0. L. Agatha
R. Vincentius
4. B. L. Franciscus
R. Juliana
0. L. Scolastika
R. Benediktus
5. B. L. Rochus
R. Appolonia
0. L. Cecilia
R. Bartholomeus
6. B. L. Maria Margaretha à Lacoque
R. Servatius
0. L. Leonardus
R. Veetle

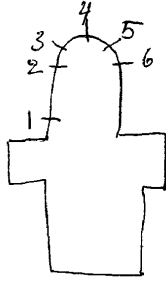

Bibliografie:

Catalogue general par numeros d'ordre des cartons pour vitraux

raam 2 = nr. 2427-2433-2442-2446

3 = nr. 2435-2436-2437-2438

4. = nr. 2428-2447-2449-2450

5 = nr. 2439-2440-2441-2443

6 = nr. 2429-2430-2431-2432

1993 Atelier De nieuwe herstelde

MALDEGEM, Donk, St. Jozefkerk

E. B. B.

- 1. O. L. V.
- 2. H. Hart van Jezus
- 3. Jozef



~~MALDEGEM-~~
ADEGEM, Rustoord St. Elisabeth - Dorp 26

Seblo

1. Kroning van O.L.V. 1954
2. Stichter met kloosterzuster, 1954
3. H. Familie, 1954

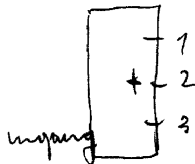

MALDEGEM -
ADEGEM, St. Adrianuskerk
MALDEGEM

Ekko

1906. J. Dobbelaere, nr. I-2
1960. O. Ganton, nr. 4

1. Dood van Godelieve van Gistel, get. J. Dobbelaere, 1906
2. H. Hart van Jezus verschijnt aan Maria Margaretha à lacoque, 1907
3. H. Familie, 1897
4. Adrianna, get. O. Ganton, 1960
5. De goede herder, 1936
6. O. L. V. geeft de rozenkrans aan Dominikus, 1883

Bibliografie

Verslagen diocesaine kommissie van het bisdom Gent
16-10-1959 = nr. 4

Catalogue general par numeros d'ordre des cartons
pour vitraux: nr. 1 = 2230

nr. 2 = 2231

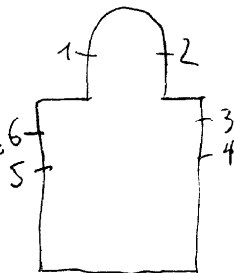

MALDEGEM, Kleit, St. Vincentius en Pauluskerk

1958. MARECHAL, nr. 1-2-4.

1961. VAN DER WEGHE, nr. 3

1. Vincentius à Paulo, 1962

2. Antonius

3. Doop van Kristus, 1961

4. O.L.V. van Lourdes, 1958.

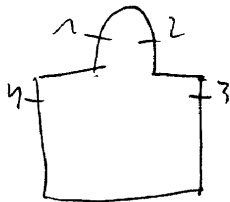

Bibliografie:

Verslaggen der diocesaine commissie van het bisdom Gent

30-5-1958)
 3-10-1958) = nr. 1-2-4.

MALDEGEM-Adegem, Canadamuseum -Heulendonk 21

1995.Marc De Ceukeleer,nr.Itot4

Vebruikszaal:

1.Belgiŝch koningshuis-adelijk wapenschild

België-vaandel en wapenschild

Initiaalen van Koning Albert II en Koningin Paola

Vlaamse leeuw, Waalse haan, Belgische provinciën, wapen van
de eerste Poolse Pantserdivisie.

2.Canada-vaandel en wapenschild

Britse koningin-vaandel en wapenschild

Wapenschilden van 12 Canadese provinciën

40 wapenschilden van steden en gemeenten.

3.Wapenschilden van 61 divisies, regimenten en korpsen van
Canadese strijdkrachten.

4.Wapenschilden van alle Belgische strijdkrachten.

MALLE, Oostmalle, Rasteel De Renesse, Lierselei 50

1992. De Vos Emile, nr. Itot 3

adelijke wapenschilden gevat in edel-antiek-glas

Ridderzaal: 1. L. Lucie Caroline Mallecamp

R. Breidbach

2. L. Pierre Ignace de Bus

R. Marie-Therese Vuylsteke

3. L. Saientia van Bijgaeden

R. Anna van H'Hamal (d'Elderen)

Eetkamer:

4. B. L. Renesse

R. Van Voorne

O. L. Gallandt

~~M. R. Sayn~~ **gevat** in glas-in-lood

5. B. L. De Renesse

R. Van Brabant

O. L. Diest

R. Culenborg **gevat** in glas-in-lood

6. B. L. Hamel

R. Nassau de Viande

SCHOTEN, kasteel De Renesse,

- 6.O.L.Hamal
R.Torck gevat in glas-in-lood
- 7.Glasraam gevat als een mosaek

Bibliografie:

Jaarboek 1986, p.116, nr.1 tot 6 met kleurafbeeldingen

Jaarboek 1992, p.37-P.38

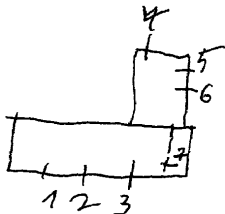

MALLE - Rusthome der zusters van Vorselaar *Hooystraten*
WESTMAILE, Rusthuis - E.Z.v/d. Kristelijke scholen - Kapel
Steenweg op Brecht 89.

1987. n. Nevens, nr. 2-3

1936. Apperslagh ~~xxx~~ nr. *1ste verdieping*

H. Drievuldigheid. = kapel op 1ste verdieping *9de M. Nevens*

Iste verdieping: - living: 2.0.L.V. - 2 wapenschilden, get.

2de verdieping - living: *congregatie* St. Jozef met Jezuskind, get. *M. Nevens, 1988*
1988

4. Gang: bovenlicht, ontstanningsruimte *gemeente wapen*
Zuster Gesèle of Maria Claes,
1886-31-XII-1986 - Portret, Schilde,
get. Els Simons, 1983 Vosselaar

Bibliografie:

Maurice Nevens - monografie, 1992



Gang: 5.Jozef Calasans ?=J.Cacier

MALLE

WESTMALLE, St. Maartenkapel Turnhoutsebaan 131.

Hoogstraten

of St Antoniuskapel

Elkaerts-Calders.

1. Katerina

2. O.L.V.

3. Jozef.get.

4. Cornelius.

Allen in zeer slechte toestand.

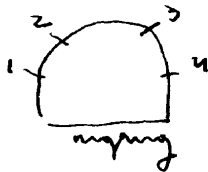

1996 Atelier m. Deneve herstelde

MALLE-

WESTMALLE, Abdij der Trapisten.

1964. M. MARTENS.

1909. GROSSE.

Grote kapel:

14

Alle glas in lood ramen zijn van Michel Martens. 1964

St. Benediktuskapel (Pand):

Vier engelen die symbolen van St. Benediktus dragen. get.

Abtskapel:

6R

Grossé.

1. Engel

2. Engel. get. Grossé

3. Bernardus met kristus.

4. Bernardus met O.L.V.

5. Engel. get. Grossé.

6. Engel

7. L.B. Wapen van de abdij.

O.H. Hart van Jezus.

R.B. Wapen van Dom Ferdinandus Van Broeckhove.

O.H. Hart van O.L.V. Grossé. 1909.

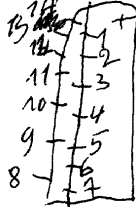

Hoozstraten

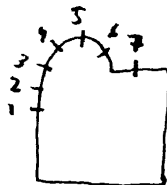

Noviciaatkapel:

8.L.Geselinstrumenten van Kristus.

M.Robertus.

R.Wapen met O.L.V.

9.L.Benediktus

M.Kalvarie.Grossé.

R.Bernardus.

10.Gertrudis.

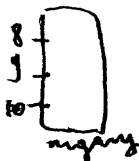

Bibliografie:

Gazet van Antwerpen, 29 september 1964, blz. II.

Biechtkapel:

Vergeving en genade, 1980, Baston, nr. II

MALLE-

Hoogstraten

WESTMALLE, St. Martinuskerk.

I905.LADON:nr.2.

I950.O.CALDERS:nr.I-3 =uitvoering
P.Vic. =ontwerp.

Herstelde Clunyair
1956



I.B.Hemelvaart van O.L.V.

O.Dood van O.L.V.get.I950.

2.B.Kalvarie

O.Offer van Isaak en Abraham.

3.B.St.Maarten als kluizenaar.

M.St.Maarten als bisschop

R.St.Maarten als jongeling.I959.get.

Bibliografie:

Verslagen, diocesain comité Mechelen:deel III,nr.2329-2519

nr.2

1956. O.Calders - herstelde de bestaande ramen

MALLE-

WESTMALLE, Katechisten van St. Victor kasteellaan 16
Kapel

Hoogstraten

1927-30. Peene *De Lodder* nr. Itot 9.
1956. E.P. Victor Van Hil: nr. IO.

1. B.H. Familie te Nazareth.

O.L. Stichter in Cananda.

R. Overtocht met schip.

2. B.O.L.V. van Lourdes.

O.L. Stichter met bouwplannen.

R. Verering van de meimaand.

3. B.E.H. Pastoor Van Arts.

O. Stichter bij de paus voor toelating.

4. B. Petrus.

O. Stichter en beschermheiligen.

5. H. Hart van Jezus. 1927.

6. Johannes Baptista.

7. Ignatius.

O. Stichter op zijn doodsbed.

8. B. Kristus verschijnt aan Maria Margaretha à Lacoque.

O.L. Stichter bij de paus.

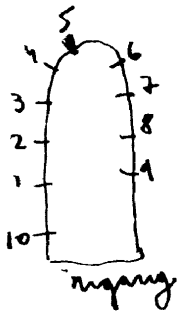

- 8.O.R.Stichter neemt de gelofte af.
9.B.Engelbewaarder met kind.
O.L.L.Stichter zeer jong als kind legt zijn gelofte af.
R.Stichter als kind geredt uit de brand.
10.L.Victor
R.Jozef.

Bibliografie:

Catalogue general: par numeros d'ordre des cartons pour vitraux:

| | |
|-----------------|-----------------|
| 3087 = 8 | 3400 = 6 |
| 3262 = 2 | 3401 = 7 |
| 3330 = 3 | 3402 = 9 |
| 3398 = 5 | 3480 = 1 |
| 3399 = 4 | |

MALLE-Westmalle,Café Trappisten - Antwerpse steenweg 487

1958.Steeno Fr.

Bar-o thaal: glasraam in lichtraam

onthaal-links: Vier seisoenen;1958

onthaal-rechts: Jacht

MALLE, Westmalle, Annuntiaten - Monasterium "Magnificat"
St. Pauluslaan 6

1973. CALDERS A;

Inkomdeur van de kapel: decoratief glas-in-lood
"Lofzang"

Bibliografie:

Monografie A. CALDERS, 1985, p. 41

Deus ex machina, nr. 24 - 6^{de} jg. 1982

Hugo Lambrechts-Augustijns, De glasramen in de kapel van
het monasterium te Malle - in: Jaarboek 2002, XXII jg.
p. 147 - m. Itoté

1910.Steyaert,nr.1

1864.Stalins-Janssens,nr.2tot6

1999.Gerestaureerd door Luc Mestdagh,nr.2tot6

1.De boodschap aan Maria

2.Het stoffelijk overschot van Johanna naar de katedraal te Bourges gebracht.

3.Johanna reinigt de voeten van een bedelaar

4.Pater Gabriel-Maria ontvangt van Johanna haar kloosterre-
gel der Annanciaten

5.Johanna en haar biechtvader.

6.Johanna in vervoering.

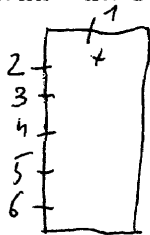

MALLE-Westmalle, Engelbewaarderkapel
Hoek:Zoerselbaan/Kapelstraat

Elaerts-Calders, nr. Itot4

1. De boodschap aan Maria
2. evangelist Marcus als kluizenaar
3. Jonas en de walvis
4. Engel Rafael en 2 kinderen, get. Eliaerts-Calders

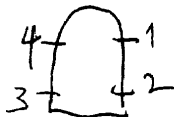

Bibliografie:

Fotorepertorium v/h. meubilair v/d. Belg. Bedehuizen, prov.
Antwerpen, kanton Zandhoven, 1977, p. 33 = nr. 4

MALLE-Oostmalle, Kasteel - Blommersschot 8
of Jachtpaviljoen

1908.J.Casier

Traphal-overloop Iste verdieping:

5wapenschilden gevat in glas-in-lood, o.a.

-Jan Volkaers, 1360

-Gaspar Schetz van Grobbendonk, 1568

-D'oude ridderlijkshoff van Blommerschot

-Jan Proest, 1651

-Baron F.P. Van Kessel

(door restauratie is weinig glas nog oorspronkelijk)

Bibliografie:

Livre d'ordre de la vitrerie, II, 44

Atelierboek Casier

MALLE, Oostmalle, St. Laurentiuskerk

1985. Edward Van Rompuy, nr. Itot6

1993. Jos Knaepen, nr. 7 tot 10

weekkapel:

1. Attributen over Laurentius, get. 1985, Van Rompuy

2. H. Geest, get. 1985, Van Rompuy

3. Eucharistie (kelk met hostie, korenhalmen, druiventrossen, lelies), get. 1985, Van Rompuy

4. Chirosymbool, bazuinen, allelulia, get. 1985, Van Rompuy

5. Maria koningin met kroon, M, allerlei bloemen.

6. Kalvariekruis, met doornenkroon, kelk, lijkdook, rozen.

Raam achter het altaar:

7. Herft

8. Lente

9. Zomer

10. Winter

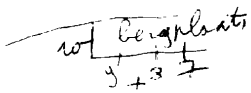
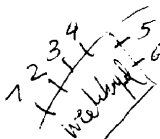

Malmedy

MALMEDY, St. Pieter en Pauluskerk

1949 CRICKX-CRESPIN, nr. 1 tot 13

1. Geroen 1951

2. Remackles 1951

3. Petrus

4. Paulus

5. Quirinus 1951

6. Helena

7-8-9. Bisschoppelijken wapens, get. Crickx-Crespin.

10. Wapen van Malmedy

11-12-13. Bisschoppelijke wapens, get. Crickx-Crespin.

O.A. Mgr. Ruitten
 Nicolas Massieu
 Dieudonné Prion
 Jozef de Nallet
 Alexandre Delmotten
 Jacques Hubin - Celestin Thijs

-kon. Commissie v. Monumenten, 11-6-1949, nr. 8127 = nr. 2-3

-ontwerp tekening vers. De Ceubelaere = nr. 2

-Repertoire Photographique du mobilier
des sanctuaires de Belgique, Prov. de
Liege, canton de Malmédy, 1978, p. 50 =
nr. 12-5

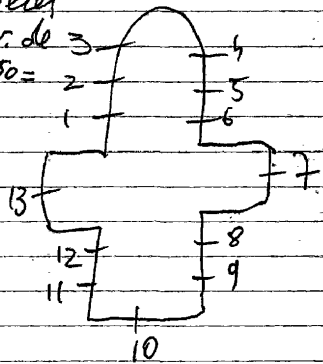

MALMEDY-Pont, St. Hubertuskerk

- 1. Hubertus
- 2. Engel Michael
- 4. Elisabeth
- 3. Donaat

(zeer mooie ramen)



MALMEDY-Belleveaux, St. Aubinkerkerk

1946. Van de Capelle, nr. Itot 10

1. B.O.L.V. onbevlekt

O. Pieta

2. B.H. Hart van Jezus

O. Eucharistie

3. B. Jozef

O. Geboorte van Jezus

4. Petrus als visser, get. Van de Capelle = Rue st. Nicolas 75

5. Aubin

6. Paulus, get. Van de Capelle

7. Mattheus

8. Marcus, 1946

9. Lucas

10. Johannes

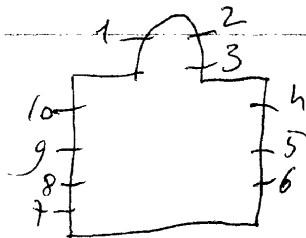

Namur

MALMEDY-

BEVERCE -Xhoffraix, St. Hubertuskerk

L Malmedy

MALMEDY-

1968. Massy-Lechantre, nr. Itot II

Itot II. Dekoratief-glas-in-lood, zonder schildering
Alleen vorm en kleur - geen motieven of symbolen.

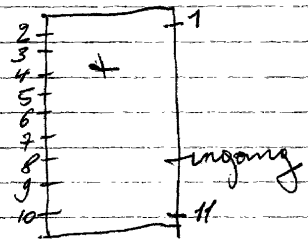

MALMEYDY-Chodes, St. Quirinuskerk

1. Remackle
2. Joze~~f~~
3. Agnes
4. Isidoor
5. Henricus
6. Cecilia
7. Antonius abt

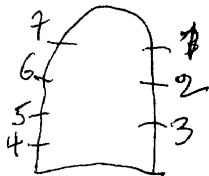

L *malmedy*
MALMEDY, Filles de la Croix - Hospital Reine Astrid
~~Rue devant des religieuses~~

Kapel:

Itot8. Dekoratief glas-in-lood - geen onderwerp of schildering. Alleen vorm en kleur.

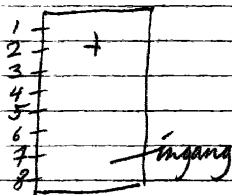

MALMEDY-Linqueville, Geloof, hoop en liefdekerk

1952. De Gerardon=~~onw.~~ ItotIO
Osterrath=~~uitv.~~

- 1. Glas-in-loodversiering
- 2. Joris
- 3. Kristus koning
- 4. Petrus en Paulus
- 5. Hubertus
- 6. Fides-Spes-Caritas
- 7. Joris Michael
- 8. H. Familie
- 9. O.L.V. onbevlekt
- 10. Remackles

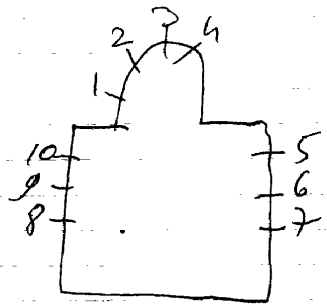

Liege, Musee d'art religieux et d'art mosan, nr. ItotIO
(verzameling ontwerptekeningen)

MANAGE, St. Philomena en Katerinakerk

1875.

nr. 4-5

nr. 1-2-3

1. Ferdinandus

2. H. Hart van Maria met Jezuskind

3. Edmondus

4. Philomena, 1875

5. Katerina, 1875

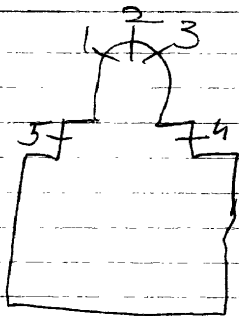

Carpet herstelde in 1982 de glas ramen

MANAGE-Fayt, St. Gilleskerk

Crickx, nr. 3 tot II
nr. I-2
nr. I2

1. H. Hart van Jezus
2. H. Hart van Maria
3. Hubertus
4. Jacobus de meerdere
5. Gillis
6. Maria Goretti
7. Vincentius à Paulo
8. Ivo, get. Crickx
9. Monika
10. Jean Baptist de la Sales
11. Franciscus van Assisi
12. Bedevaart naar de O.L.V. van Lourdesgrot

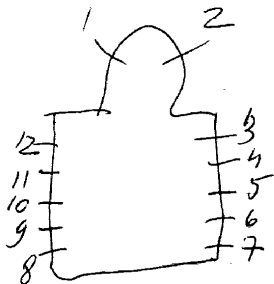

Midden 19^e E. - stijl oprompings 1990
Atelier Crickx herstelde

*Franse ramen (Richard?)
Nancy*

I-2-6-7. Beschilderd glas-in-lood met ornamenten. Zo zijn de tien andere ramen in dwars- en zijbeuken ook.

3. B.L. Isaias

R. Johannes

O. Graflegging van Jezus

4. B.L. H. Hart van Jezus

R. H. Hart van Maria

O. L. Margaretha Maria à Lacoque

R. Franciscus van Assisi

5. B. Doop van Jezus

O. Onthoofding van Johannes

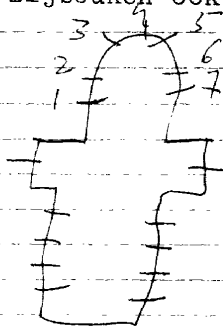

In 1975 herstelde Atelier Carpet

MANAGE-Longsart, St. Jan evangelistkerk

Charlier Arthur, nr. I-2-3

1. O.L.V. van smarten
2. H. Hart van Jezus
3. Jozef

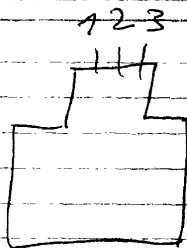

Bibliografie:

Maes, Leuvens brandglas, p. 152 = nr. I-2-3

MANAGE-La Hestre, St. Petruskerk

1948. Crespin-Crickx, nr. 5 tot 14

1902. nr. 1

nr. 2-3

1938. *charlier* nr. 4

1880. nr. 15

1. Joris, 1902

2. Jezus geeft de sleutels der H. Kerk aan Petrus

3. H. Hart van Jezus verschijnt aan Margaretha Maria à

4. Roeping van Paulus, 1938

lacoque

5. Pinksteren, get. Crickx-Crespin

6. Hemelvaart van Jezus, get. Crespin-Crickx

7. Verrijzenis van Jezus, get. Crespin-Crickx

8. Kalvarie, get. Crickx-Crespin

9. Doop van Jezus, get. Crespin-Crickx, 1948

10. Boodschap aan Maria, get. Crespin-Crickx

11. Geboorte van Jezus, get. Crespin-Crickx

12. Opdracht in de tempel, get. Crespin-Crickx

13. Pieta, get. Crespin-Crickx

I4. Maria tenhemel opneming, get. Crespin-Crickx

I5. Arthur, 1880

maes, lewens Brandglas P. 152 = nr. 4² 7³

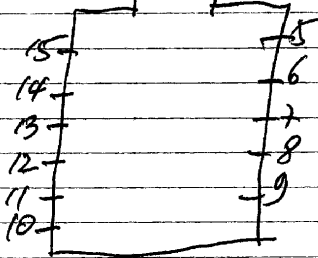

MANAGE-Bellecourt, St. Jan de doperkerk

1950. Crickx-Piron, nr. I-2

1. Doop van Jezus, get. Crickx, 1948

2. Boodschap aan Maria, get. Crickx, 1950

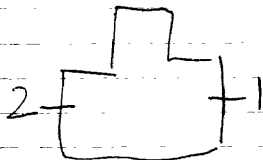

MANHAY-Harry, St. Antoniuskerk

- S. Antoine -

1980.L.Louis, nr. Itot8

1. Kruisafneming

2. Laatste avondmaal

3. De goede herder

4. OLV. Altijd dreende bijstand

5. Antonius helpt de armen

6. Antonius helpt de hooltjanden

7. Hulp voor de zondaars

8. De verloren zoon

koningin der hemelen

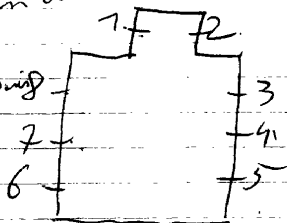

MANHAY, Deux Rys, St. Jozefkerk

1944. Osterrath, nr. Itot 13

Medaillontaferelen met errong glas-in-lood met beschilderd
ornamenten.

1. ~~Sanctus angelorum~~, 1944
2. Lam gods, 1944
3. Beschilderd glas-in-lood met bloem ornamenten, 1945
4. Pelikaan
5. Druiventrossen in kelk
6. Geboorte van Jezus
7. Vlucht naar Egpite
8. H. Familie van Nazareth
9. Jezus in de hof van Olijve
10. Leerlingen van Emaus
11. Onbloedig offer van Jezus in de eucharistie
12. Pastoor van Ars als bichtvader
13. OLV. middelars van de parochie, 1943

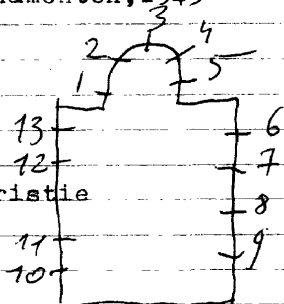

Reklamedruksel, nr. ItotI3

Liège, musée d'art religieux, nr. ItotI3=glasraamontwerpteken:

Repertoire photographique du mobilier des sanctuaires de Belgique, prov. de Luxembourg, canton de Barvaux, 1977,
p. 31, nr. ItotI3

MANHAY-Grand-Menil,Chêne à Pierre,St.Elooikerk

J.Vosch,nr.Itot 6

Itot6.Beschilderd glas-in-lood met bloenornamenten

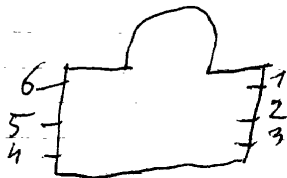

Reklamedruksel atelier J.Voch,nr.Itot6

MANHAY-Oseigne, St. Donaaskerk

ItotIO.Glas-in-lood met een loodverdeling van horizontale en vertikale lijnen, die dan nog onderbroken zijn.

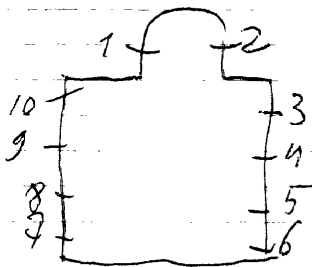

MANHAY-Harre, St. Hubertuskerk

ItotI5. Glas-in-lood - klaar helder wit glas gevat in lood

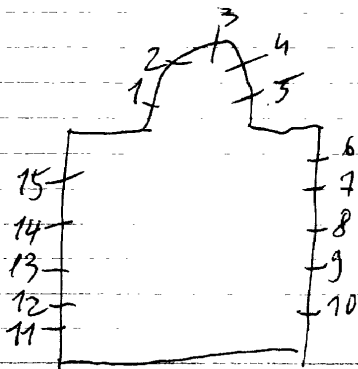

E

MANHAY-Freyneux, St. Isidoorkerk

nr. ItotIO

1. Eucharistie
2. H. Geest
3. Hubertus
4. Guido
5. Antonius
6. Elcoi
7. Katerina
8. Barbara
9. Theresia van het kind Jezus
10. Cecilia

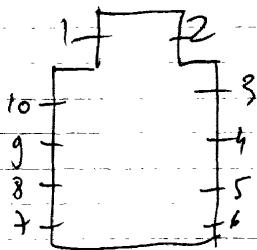

MANHAY - Xhout - si - Plout, O.L.V. kapel

J. Vosch, nr. Itot7

1. Fontein
2. Lelies
3. Twee vissen
4. Grisailleschildering
5. Pelikaan
6. H. Hart van 7 smarten, get. J. Vosch.
7. Rozen
8. Grisailleschildering

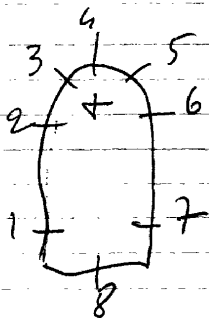

MANHAY-

VAUX-CHAYANNE, St. Filipus en Jacqueskerk

lux Erere

1950. Yvonne GERARD en Luc PEROT-ontwerp } nr. Itot10.
CRICKX = uitvoering

1. Petrus
2. Andreas
3. Jacobus mayor
4. Paulus
5. Mattheus
6. Thomas
7. Matthias, get. G. Gerard-L. Perot-Crickx
8. Simons, get. G. Gerard-L. Perot-Crickx
9. Bartholomeus
10. Johannes

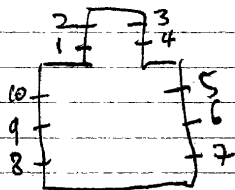

Zeer mooie moderne ramen

Bibliografie:

L'art d'oggi, 1950-1951, nr. II, blz. 56 = nr. Itot10.

MANHUY-Malempre, St. Martinuskerk

Hizette-Crickx, nr. ItotIO

- 1-2. Dekoratief glas-in-lood.
3. Martinus bij paus Clement
4. Dekreet van paus Benediktus over de berg Carmel.
5. Vele mensen dragen een scapulier.
6. Erkenning door Paus Johannes XXII van O.L.V.v/d.Carmel.
7. Simon Stock ontvangt de scapulier van O.L.V. van de Carme
8. De Sarasenen verjagen de monniken uit hun klooster.
9. De monniken bouwen een nieuwe kapel.
10. Elie offert zijn vlucht naar de berg Carmel.

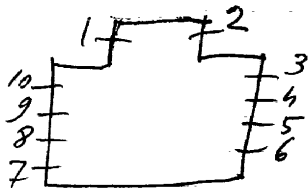

1929. (Desmet, Van Caillie = nr. 161-5

1. Top: L. Bron der wijsheid
R. Poort des hemels
L. Barbara.
M. Godelieve
R. Lutgart
2. Top: L. Ark des verbonds
R. Ivoren toren
Hemelvaart van O.L.V.
3. Top: L. Kelk.
R. Rozen zonder doornen.
L. Idesbaldus.
M. Karel de Goede
R. Hubertus.
- 4 / 5. Roosvensters met lelieën.



Branchant, verr. Descriptere desmet - 17.2-ontwerp tekening

MARCHE-Waha, St. Etiennekerk

1957. L.M. Londot, nr. Itot5

Itot5. Dekoratief glas-in-lood. Alleenvorm en kleur.
Diaopnamen werden gemeekt voor de tentoonstelling "Gloed
van glas te Brussel in 1986.

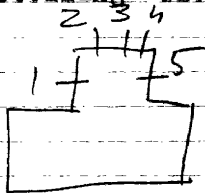

Bibliografie:

L'art l'eglise, 1961, nr. II6, p. 76 = nr. Itot5
Montquarre London, 1978, w. Itot5 p. 107

MARCHE, On, St. Laurentiuskerk

Crickx-Piron, nr. I
nr. ~~2~~ tot ~~III~~ II

I. B. Kristus in O.T.
O. Kristus in N.T.
2 tot II. Zeer mooi glas-in-lood.

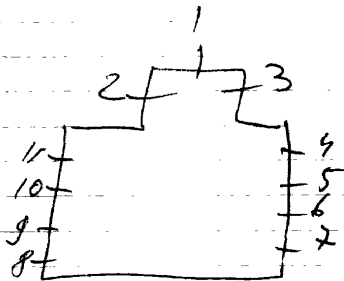

lx
MARCHE-en-Famenne, E.P. Franciscanen - St. Jozefkollege *Marche*
38 Rue Libert

1959. E. PAUWELS = ontw. *in 1 tot 11*

TIMMERMANS gebroeders = uitv. voor ramen van 1962, *in 1 tot 4*

DESSAIR = uitvoering voor ramen van 1959. *in 5 tot 11*

I. Jezus te Nazareth

2. Tocht naar Bethehem, get. E. Pauwels-Timmermans, 1962.

3. Clara, get. E. Pauwels-Timmermans

4. Franciscus

5. Stigmata van Franciscus, 1959

6. Franciscus sticht de orde, get. Pauwels-Dessair, 1959

7. Franciscus bij de bisschop, get. Pauwels-Dessair

8. Franciscus hersteld een huis, get. Pauwels-Dessair

9/10. Dekoratief glas in lood, zonder schildering, get. Pauwels-Dessair

II. O.L.V. koningin

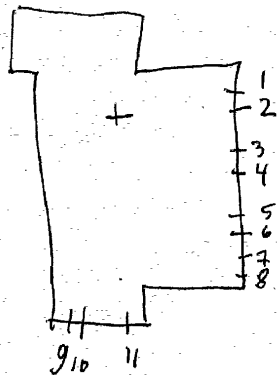

MARCHE, Soeurs de la Charité - ouderlinge tehuis
Route de Liege 25

Kapel:

Dekoratief glas-in-lood zonder schildering. De loodverdeling is tekening en vormgeving.

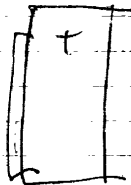

MARCHE, Carmelites de chaussees - 51 Chausse de Liege

kapel:

I.L. Theresia van het kind Jezus

M.O.L.V. van de Carmel

R. Johannes van het kruis

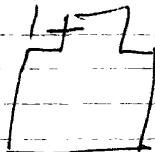

1974 Lm loodlot nr. Itot23

Itot23. Dekoratief glas-in-lood. Geen motieven of schilder-
ing. Alleen vorm en kleur. De loodverdeling speelt
een monumentale rol.

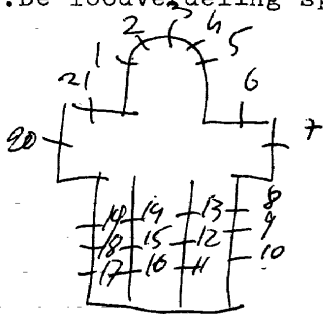

Max

MARCHE-Hargimont, St. Gobertkerk

1957. Roché, nr. Itot 15 = *ontw / Orick = inter*

- 1. O.L.V. onbevlekt
- 2. Hemelvaart van Jezus
- 3. Pieta
- 4. Geseling van Jezus
- 5. Jezus in de hof van olijve
- 6. Laatste avondmaal
- 7. Emmausgangers
- 8. Vermenigvuldeging van broden en vissen
- 9. Mueiserende engelen *Engelen*
- 10. Bruiloft van Cana, get. Roche r
- 11. Doop van Jezus
- 12. Opdracht in de tempel
- 13. Geboorte van Jezus
- 14. Maria bezoekt Elisabeth
- 15. Boodschap aan Maria

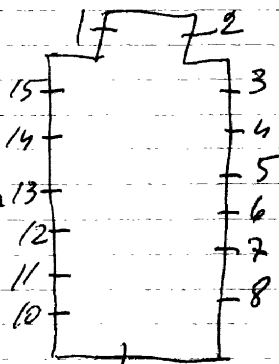

In de kerk zijn verschillende schilderijen van Lm Gondot 1959

Bibliografie:

Art d'eghise, 1960, nr. II2, p. 359 = nr. Itot I5

Repertoire Photographique du mobiliers des sanctuaires de Belgique, Prov. de Luxembourg, Canton de Marche-en-Famenne, 1977, p. 24 = nr. Itot 12

mit

Hay

MARCHIN-Forgees, O.L.V. Hemelvaartkerk

1910, Barry en Hintzen, nr. Itot6

- 1. O.L.V.
- 2. H. Hart van Jezus, 1910.
- 3. Jozef
- 4. Engelen
- 5. Hemelvaart van Maria
- 6. Engelen

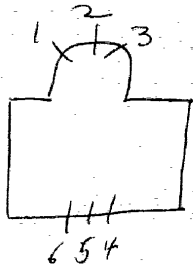

Bibliografie:

Bulletin des commissions royales des arts et des monuments
1911, blz. 102 = nr. Itot6

mit

Huy

MARCHIN-Grand-Marchin, O.L.V. kerk

Grüchx-Paron, nr. 2

I-3. Beschilderd glas in lood met ornamenten
2. L.O.L.V.
r. Jozef.

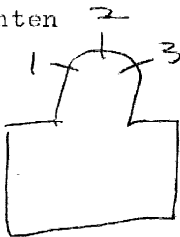

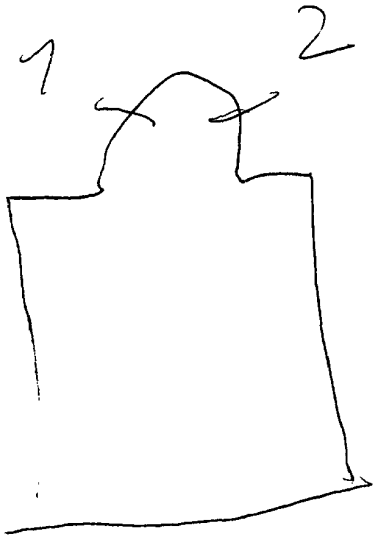

1 Petrus in de gevangenis
 en verlost door engelen
 gevat in glas-in-lood
 zeer mooie medaillon met
 een barokke omlijst 1920

2 S. Laurentius op de
 rooster omringd door vlammen
 gevat in glas-in-lood
 get. F.P. Colpaert
 25 Rogierlaan
 Brunel

~~S. Vincentius kapel met veel zilvergeel
 marbedank - marke 24
 kapelle berg
 kapelle van 24~~

MARKE, E. Z. v/d. onbevleete ontvangenis
St. Jozefrustoord - Kloosterstraat

Kortryk

I-2-4-5. Beschilderd glas in lood met ornamenten.
3.0.L.V. tussen 2 engelen die ieder een kind voorstellen.

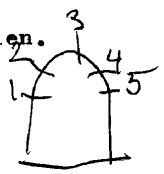

MARTELANGE-Radelange, St. Rombaudkerk

G.Spreters, nr. I-2-3

Deze beglazing kan van G.Spreters zijn

De 8 andere ramen bezitten nog het oorspronkelijk glas, in de metalen ijzeren verdeling bestaande uit wit glas.
De ramen I-2-3. bestaan uit groen, rood, blauw en geel

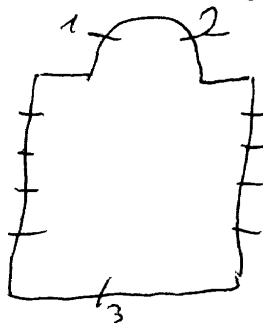

MARTELANGE, St. Martinuskerk

Itot 15. Hedendaags decoratief glas-in-lood in edel-antiek
Kompositie bestaat uit verticale, diagonale en gebogen lij-
nen. Geen schildering, vorm en kleur. Herhalende komposities

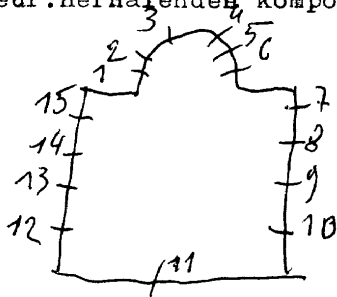

Templewe

MARQUAIN, St. Amanduskerk

1938. C. Wijbo, nr. Itot7

1. Kroning van O.L.V.
2. Verrijzenis van Kristus, get. C. Wijbo, 1938
3. Kalvarie
4. Geboorte van Jzeus, get. C. Wijbo, 1938
5. Boodschap
6. L. Amandus
R. Gislinus
7. L. Laurentius
R. Camilius

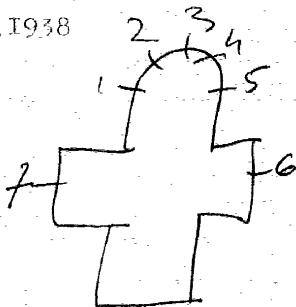

MECHELEN, Nationaal werk voor kindervelzijn - Muntstraat 3

J. P. TUEBLINCX

Wachtsaal bij de inkom:

Glas-in-betonraam met motieven van kindervelzijn.

Bibliografie:

Vlaanderen, II7, blz. 38

MECHELEN-Muizen, Domein Planckendael afd. Zoo, Antwerpen
Steenweg op Leuven

1960. F. Van Immerseel

Restaurant-café (kasteel) glasraam geplaatst in lichtbak
Reinaert verschijnt aan het hof van koning Nobel.
get. F. V. I., 1960

bibliografie:

Hilda Van Loock-Verberckmoes, Geïllustreerde inventaris
van het kunstpatrimonium, 1975
p. 110, nr. 304.

MECHELEN, O.L.V. over de Dijlekerk

1970. Jan Lauwers = ontw.

CALDERS = uitvoering

nr. Itot 67
samen met

Lechantre en Mary. Doornik
T. Meerstraan uit Aalst.

1955. Jos BEECK, nr. 68

Itot67, Dekoratief glas in lood, zonder schildering of symbolen.
Alleen vorm en kleur.

Sacristie:

68. L. Johannes Vianney

R. Paus Pius X, jet. J. Beeck, 1955.

jet Jan Lauwers-ontw, Raam 11
O. Calders = uitvo. 1970

39 kleine ramopeningen met abstracte motieven geen schilderingen

Bibliografie:

Vlaanderen, II7, blz. 21

88, blz. 269

nr. Itot67.

Dekensale Zerk OLV over de Dyle - Jans - P55

Vermeedelijke werkte in 1966 Massy-Lechantre ~~ook~~ aan de ramen
glas-in lood

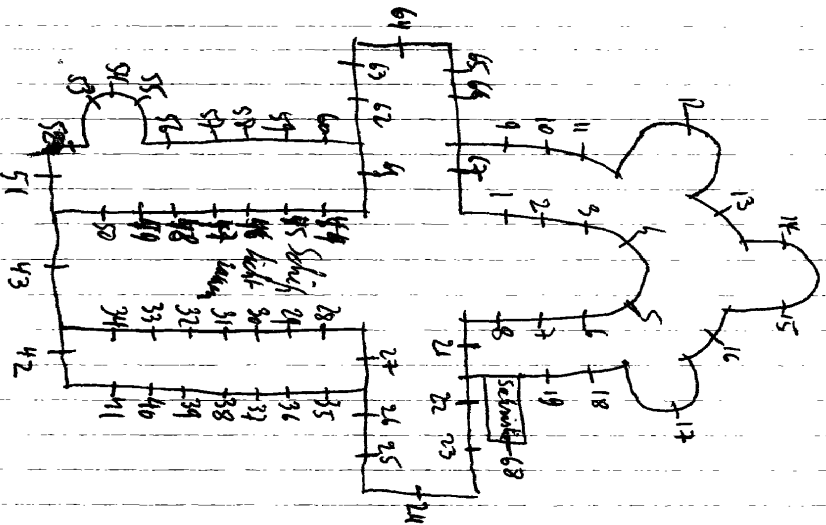

mechelen

MECHELEN, Normalschool Schuttersvest 53. Kapel.

stalen kerk

- I. B. Boodschap.
- M. Pauselijke afkondeging.
- O. Opdracht in de tempel.
- 2. B. Kroning van O.L.V.
- M. Hemelvaart van O.L.V.
- O. Geboorte van O.L.V.



33. L. B. Kolveniers.
O. Schermers.
R. B. Pioene.
~~Kolveniers~~ O. De Lysbloem.
34. L. B. Hienen.
O. Nijvel.
M. B. Veurne.
M. Leger=Centrum der administratieven dienst.
O. Brussel.
R. B. Waver.
O. Leuven.
35. B. B. Hoogstraten.
O. Lier.
M. B. Leper,
M. Leger=artillerie.
O. Antwerpen.
R. B. Herentals.
O. Turnhout.
36. L. B. Virton.
O. Oudenaarde.
M. B. Maaseyck.
M. Transmissietroepen. get. M. K. I 1956.
O. Gent.
O. B. Hoei.
O. Dendermonde.
37. L. B. Kortrijk.
O. Brugge.
R. B. Tongeren.
O. Hasselt.
38. L. B. Verviers.
O. Luik.
R. L. Dinant.
R. Namen.

39. L. B. Doornik.

O. Bergen.

R. B. Marche.

O. Aarlen.

40. L. B. Heist op den Berg.

O. Graafschap Mechelen.

R. B. Gistel.

O. Distrikt Mechelen.

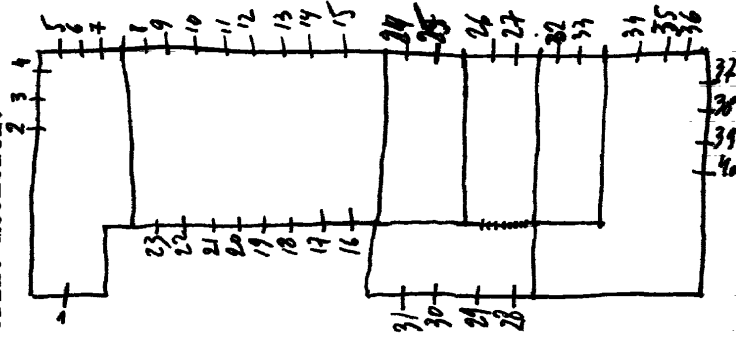

1916. DE BLEECKER.

MECHELEN, Stadhuis - grote markt.

Mechelen ✓ 2

- I7. L. B. Portz.
O. Serette.
R. B. Riburg.
O. Elzas.
I8. L. B. Burgan.
O. Habsburg.
R. B. Merkeren.
O. Tyrol.
I9. L. B. Swaben.
O. Silly.
R. B. Karantië.
O. Steye.
20. L. B. Opper Bourgondië.
O. Oud Oostenrijk.
R. B. Dalmatië.
O. Nieuw Oostenrijk.
21. L. B. Liseaye.
O. Kroatië.
R. B. Grenada.
O. Gramerheim.
22. L. B. Lravre.
O. (vernield).
R. B. Toledo.
O. (vernield).
23. L. B. (vernield).
O. Mavancië.
R. B. O. (vernield).
Seksiezaal:
24. L. B. Walter Berthout III.
O. Walter Berthout IV.
R. B. Jan Berthout, I288, Jan II, I300.
O. Gielis Berthout, I304
Van Bart, I308.
25. L. B. Joris Berthout; I310.
O. Jan III, I312.

25. M. B. Lodewijk van Nevers, I333
O. Lodewijk van Nevers, I357.
R. B. Philips de stoute, I383.
Margaretha van Male.
O. Jan zonder vrees. I405.

Museumzaal:

26. L. B. Philips de goede, I4I9.
O. Karel de stoute; I467.
Margaretha van York.
R. B. Maria van Bourgondië, I477.
Maximiliaan van Oostenrijk.
O. Philips de schone, I482.
27. L. B. Karel V, I506.
O. Philips II, I555.
R. B. Albrecht en Issabella, I598.
O. Philips IV, I62I.
28. B. Karel II, I665.
O. Philips V, I700.
29. B. Karel VI, I702.
O. Maria Theresia, I740.
30. L. B. Jozef II, I780.
O. Leopold II, van Staten Brabant.
R. B. Frans II, I79I.
O. Republiek, I792, Napoleon I, I804
3I. L. B. Willem I, I8I5.
O. Leopold I, I83I.
R. B. Leopold II, I865.
O. Albert, I909.
Bureel van de schepenen:
32. L. B. Graafschap Mechelen.
O. Oude kruisboog.
R. B. Jonge kruisboog.
O. Handboog.

Mechelen ✓ I

MECHELEN, Stadhuis - Grote Markt.

Traphalle:

I.L. Overhandeging van het Carter door Jan II hertog van Brabant in 1301.

R. Peisprossiesie ter herinnering van de zegepraal der Meche-laars 1303. De Bleecker-1916.

Trouwzaal: wapens.

2.L.B. Jan II, hertog v. Brabant.

O. Jan, Berthout, H. v. Mechelen.

R. B. Hendrick, graaf v. Luxemburg.

O. Arnout, Heer van Aarschot.

3.L.B. Arnout, ~~Heer~~ graaf van Loon.

O. Willem van Gulick.

R. B. Godevaart, graaf v. Viana.

O. Walraaf, Heer v. Valkenburg.

4.L.B. Jan, Heer van Cuyk.

O. Arnold, heer van Waelhem.

R. B. Geraert, Heer van Diest.

O. Geraert, Heer van Rossem.

5.L.B. Arnold, Heer v. Wezewael.

O. Hendrik, Heer v. Boutersem.

R. B. Jan, Berthout, H. v. Berlaar.

O. Geraert, Heer v. Wezemaal.

6.L.B. Hendrik, Heer van Duffel.

O. Gielis Berthout.

R. B. stad Brussel.

O. stad Leuven.

7.L.B. stad Tienen.

O. stad Nijvel.

R. B. stad 's Hertogenbos.

O. stad Zoutleeuw.

Raadzaal:

8.L.B. Maragertha van Bourgondië.

O. Kastilië.

8. R. B. Aragon.
 O. Leon.
9. L. B. Secilië.
 O. Marroko.
 R. B. Jerusalem.
 O. Gallië.
10. L. B. Spanje.
 O. Sardinië.
 R. B. Bongïë.
 O. Hongarije.
11. L. B. Lotharing~~g~~^g.
 O. Limburg.
 R. B. Brabant.
 O. Luxemburg.
12. L. B. Gelder.
 O. Laruiola.
 R. B. Vlaanderen.
 O. Artois.
13. L. B. Bourgondië.
 O. Holland.
 R. B. Henegouwen.
 O. Namen.
14. L. B. Zeeland.
 O. Charleroi.
 R. B. Zutfen.
 O. Aalst.
15. L. B. Heilig Keizerrijk.
 O. Friesland.
 R. B. Galins.
 O. Mechelen.
16. L. B. Overrijssel.
 O. Windischgrat.
 R. B. Ostrevant.
 O. Portenauw.

MECHELEN -

Mechelen 2

BATTEL, St. Jozefkerk

MECHELEN

Thys H. I901: nr. I-2-3.

I903-04. PLUYS L.: nr. 4 tot 9 - II tot I4.

I920 LADON G.: nr. IO

I942. nr. I5 tot I8.

I. Edwardus

2. Franciscus

3. Katerina

4. 3 taf. leven van O.L.V. van Tongeren

5. " " " " " " "

6 tot 9. taf. uit O.L.V. van Tongeren.

IO. Jeanne d'ark. I920.

II tot I4. taf. uit O.L.V. van Tongeren.

I5 tot I8. portretten van heiligen

adelrijke wapens

Na de oorlog alles hersteld door Teurninkx

Bibl.

Verlagen, comité diocesain, Mechelen: Deel III, blz. I872.
~~Bulletin, commissions Royales: 1903~~
~~1923~~

42124

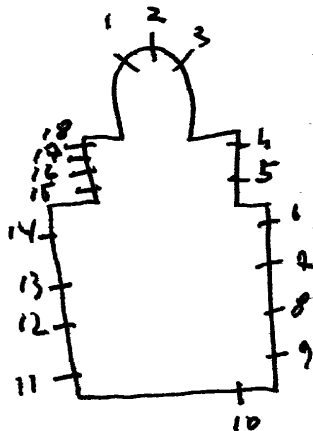

MECHELEN-

Mechelen 2

MUIZEN, St. Albertuskerk

1974. Johan De Meester = ontw. = nr. Itot 9-18
Coppaert = uitv. = nr. Itot 26.

Itot 26. Dekoratief glas in lood - zonder schildering of symbolen. Alleen vorm en kleur - zeer modern. Blauw is overwegend, met daarbij geel voor het koor en Rood en bruin voor de zijbeuken.

Ramen Itot 9 zijn gemaakt in 1974. Get. nr. 4-6.

Ramen Itot 26 zijn gemaakt in 1975. Get. nr. II.

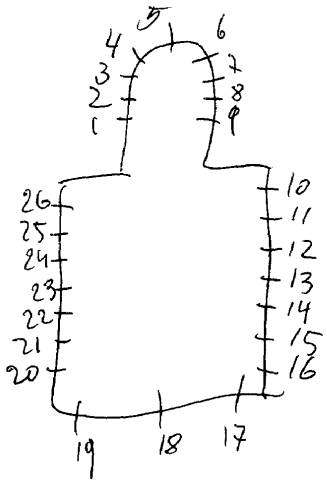

MECHELEN, St.Jozefkliniek - Leopoldstraat 2

1959.J.BEECK

1.Lam Gods

2.Brood en vissen.get.

3.Korenhalmen en hosties

4.Scheppingmotieven: zon,maan,water,vissen,doek,mens.get.

5.Jozef.Get.

6.Doepsel.get.

Bibliografie:

Onthaalbrochure - Kliniek St.Jozef te Mechelen, blz.10-II. w 1 tot 6

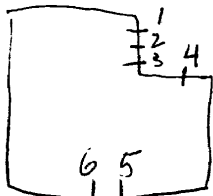

- 1.2. Dekoratief glas in lood.
- 3.L.B. Hoogbrug. (afbeeldingen)
 - M. Stadswallen.
 - O. Schepenhuys.
 - R.B. Huize de Beyaert.
 - M. Nieuwe Brusselse poort.
 - O. Schpenhuys.
- 4.L.B. Geestelijke.
 - M. Blijdenberg.
 - O. O.L.V. gasthuis.
 - R.B. St. Rombouts.
 - M. Minderbroeders.
- 5.L.B. Lakenhal.
 - M. Vleeshal.
 - O. Sociale woelingen.
 - R.B. Wolle werk.
 - M. Stapel. J. Beeck. I960.
 - O. Broederschap St. Elooi.
- 6.L.B. Keure van I305.
 - M. Communiemeesters.
 - O. Brede raad.
 - R.B. Keure van I30I.
 - M. Schout.
 - O. Schepenen. J. Beeck. I959.
- 7.L.B. Reinout van Gelderland.
 - M. Jan III van Brabant.
 - O. Lodewijk van Male. J. Beeck. I959.
 - R.B. Willem I van Henegouwen.
 - M. Lodewijk van Nevers.
 - O. Margaretha van Brabant.
- 8.L.B. Bouw van St. Romboutskerk.
 - M. Wapen van Mechelen.
 - B.** Dominus de Machlinia.

Mechelen 7

8. R. B. Trier I008.

M. Bisschopzetel.

O. Veldslag I268. J. Beeck. I959.

9. Oudekerk van Pluys

L. Lodewijk van Frankrijk

M. Boodschap aan Maria

R. Vrouwelijke heilige met in de

L. H. Lelie

R. H. Kruis-Rozenkrans

1959-60-61. Jos BEECK
Pluys, nr. 9

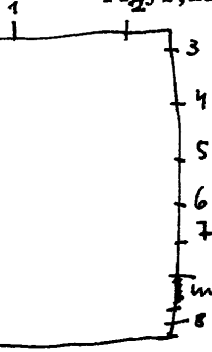

ingang orchief

Mechelen N

MECHELEN, E.Z. Redemptorestinnen, Bleekstraat 8 - Kapel.

I900.L.Pluys.

I.Genadestoel.get.I900.L.Pluys.

Top: Lam Gods.

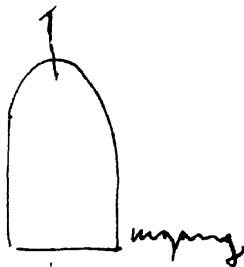

MECHELEN, Hoger instituut voor paramedische beroepen
Augustijnenstraat 92

1976.A.Blondeel (loshangend glasraam om met een ketting
op te hangen.H.100cm. xB.60cm.Eigendom
van de Vlaamse gemeenschap.B.K.3052.)

Twee st^ande naakte figuren(man+frouw)op donkere achtergr^d

MECHELEN, E; Z. Maricolen - O.L.V.kerkhof kapel.

Mechelen Z

1900. *Ganton?*

I.H.Hart van Jezus.



MECHELEN, Biadom - Wollemarkt 15 - Kapel. *Mechelen N*

.Crespin-Crickx: nr. 2.

*nr. I-3(4-5) vernield
vernield*

nr. 4-5

1. L.B. Opdracht in de tempel.

O. Boodschap.

R.B. Kalvarie.

O. Jezus bedaat de storm.

2. De goede herder. Crespin-Crickx.

3. L.B. Hemelvaart van Kristus.

O. Verrijzenis van Kristus.

R.B. Kristus verheerlijking.

O. God de vader en god de zoon.

4. Top: engel.

Beschilderd glas in lood met ornamenten.

5. Top: engel.

Beschilderd glas in lood met ornamenten.

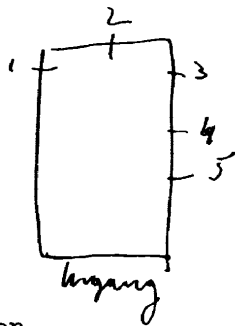

MECHELEN, E.P. Jeziuten - :ruil 36

1957. J. Beeck: nr I-2-3.

1906. L. Grosse: nr. 4

Privekapel

1. Ignatius. get. J. Beek-1957

2. Eucharistie. get. J. Beeck

3. Jan Berchaens

4. O.L.V. get. L. Grosse, 1906.

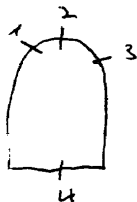

MECHELEN, Gasthuiszusters - Bleekstraat 2

I960.Vonck,nr.I-2-3

Kloosterkapel:

I.Engel

2.O.L.V.met kind,get.Vonck

3.Engel

*zeer mooie samen
ges van foto*

MECHELEN, St. ~~Katerina~~ Katherina kerk.

Mechelen N.

1842.

1876-77-1881-83 Stalins-Janssens. nr. 1 tot 12.

1892-93-95 *John Mungaye - Parijs.*

1. St. Barbara. 1895.

St. Adedeus.

2. St. Fransiscus. 1893

St. Ludovicus.

St. Coletta.

3. St. Eduardus. 1842 = datum v. Schenking

St. Katerina. 1892 = datum v. uitvoering

H. Hart van Jezus

St. Edwardus. *veel kritiek op de heiligen*

St. Rochus.

4. St. Alexius. 1893

St. Augustinus.

St. Johannes.

5. St. Anna. 1895.

Engel Michaël

St. Christiana.

John Mungaye - Parijs

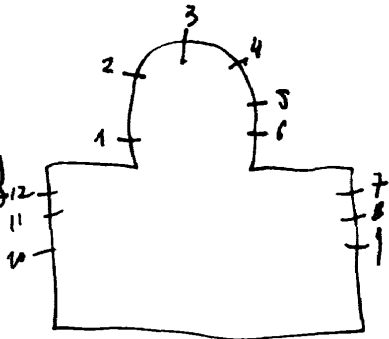

franciscus en augustinus

in slechte staat zijn de glasramen

6. St. Gommarius. 1895

St. Gabriël

St. Eulalia *vrouwelijke heilige met palm*

7. St. Antonius en de rijke koopman. 1883.

8. St. Antonius ontvangt het kindje Jezus. 1877.

9. St. Antonius vermaant Erzelinus. 1881.

10. Huwelijk van O.L.V. en St. Jozef. 1881

11. H. Familie. 1876.

12. Dood van St. Jozef. 1876. Stalins-Janssens.

Biographie National, 32^e deel, p. 678 = nr 1 tot 12

Bibliografie: *verlag, comité diocésain des Monuments.*
Del I: p. 142 - 161 - 208
Del II: p. 20

MICHELEN-
MUIZEN, St. Lambertuskerk

Michelen 2

1964. G. Massinon, nr. I-2

Zeer mooi van foto's

I-2. Glas-in-betonraam (zeer groot van oppervlakte)
Monumentale vormgeving en grote kleurenrijkdom.

In de winterkapel zijn 7 kleine motiefjes in zandstraaischildering weergegeven, o.a. "drieenheid - duif - schip - lelie - ankel - huwelijk.

Bibliografie:

V.A.B. Gids, 1966, blz. 571

De nieuwe gazet, 13-I-1966, blz. 10

Bouwkunde, nr. 58, november 1971-6° jg., blz. 14 tot 20.

Vlaanderen, nr. 117, blz. 35.

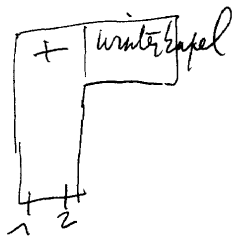

MECHELEN, Begijnhofkerk

of St. Alexius en Katerinakerk

1884-94. GROSSE.

1. Discipelen van Emmaus. 1884.
2. Verrijzenis van Kristus.
3. Doodstrijd van Kristus op Olijfberg. 1890.
4. Kristus en de boetvaardige Maria Magdalena. 1890.
5. H. Familie te Nazareth. 1890.
6. Opdracht in de tempel. 1891.
7. J. H. S. Zoete naam Jezus. 1902.
8. Jezus tussen de schriftgeleerde. 1893.
9. Dood van St. Katerina. 1894.
10. Bruiloft van Cana.
11. Dood van Alexius.
12. St. Ursula met haar gezellinnen te Rome. 1895.
13. Marteldood van St. Ursula. 1893.

Bibliografie.

Verlagen:diosesain komité,Meohelen.

Deel I:blz.66 - I89I = Raam 6.

blz.I30-I892 = Raam I3.

blz.I68- I893

blz.I70- I893 = Raam 9.

Deel 2:blz.I0 - I895 = Raam II - I2.

Deel 3:nr.2002 - I902 = Raam 7.

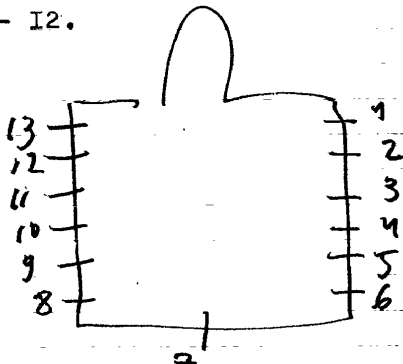

MECHELEN, Zandpoortkerk, Zandpoortvest 27

1974. Tuerlinckx

Koor: glas-in-beton - centraal punt-rood, blauw, groen

1911. Steyaert. nr. 2 tot 20.

1953. M. De Groot. Nr. I.

Atelier Cricx herstelde

1. Doop van Christus.
2. St. Marcus.
Wapen van koninkrijk.
O. L. V.
3. St. Jozef met Jezus.
Wapen van Mechelen.
St. Dymfna.
4. Boodschap.
St. Jan Berchmans.
Hof van Olijve.
5. Wapen van Antwerpen.
Doornegekrond en door-
stoken hart.
O. L. V. van Gierle.
6. H.
St. Jan Berchmans en Antw.
Sedes Seapeansis.
7. Boodschap.
St. Katerina v. Hoogstraten.
O. L. V. van C. I. V. Waver.
8. St. Norbertus van Antwerpen.
St. Ursula van Laken.
St. Michiel van Mechelen.
10. St. Jan Berchmans.
10. St. Jozef.
12. Wapen van Morsienier Merdier.
Wapen van de bartsbisschop.
St. Michiel.
9. O. L. V. van Mechelen.
Wapen v/h. Gesticht Scheppers.
Boodschap.
13. H. Hart van Brussel.
H. Graf van Turnhout.
H. Familie van Mechelen.

MECHELEN, St. Gummaruskerk.

Mechelen ✓

1925.E.YOORS.

- 1.Engelen bieden Kristus druiven aan.
- 2.Doop van kristus.
- 3.Ongehoorzame engelen.

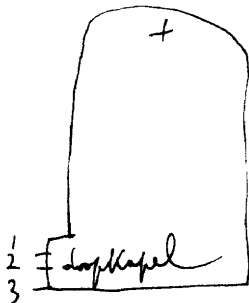

Zie brief van I7-4-1964.

MECHELEN-BattelKasteel Arripe
nadien:Hof ter Linden
Firma Wolters-Kluwer
Hoge weg

1884.L.Pluys

Traphal:

1ste verdieping:Mannelijke figuur als symbool van welvaaren
en overvloed.Omringd doordecoratieve flo-
raotieven,get.L.Pluys,1884

2de verdieping: Boom als decoratieve versiering.

reklamedruksel atelier L.Pluys

MECHELEN, vrije normaalschool - Onder de toren I3 - Kapel.

1953. HEURINCKX J. = tekenleraar van de school.
(niet veel bijzonders. Men heeft de stukken van het vorige raam, dat door de oorlog vernield was, bijeen gebracht, gekopieerd en daaruit een nieuw glasraam gemaakt.)

I.H. Drievuldigheid omringt door se symbolen der vier evangelisten.

MECHELEN, muzeum Busleyden - De Merode straat.

Pluys J.F. nr. 5-6-7-12 (ontwerpen)

Pluys L. nr. 9-10-11-13-14-15-16.

TUERLINCKX P. nr. 1-2.

BEECK Jos. nr. 3-4.

(muzeumzaal "De grote raad").

CRESPIN, nr. 8 (ontwerpen)

1. L. B. Bisschoppelijk wapen van J. Busleyden.

M. Filips de schone met de grote raad.

O. Busleyden in zijn huis.

R. B. Als humanist. get. P

M. Margaretha van Oostenrijk en Karel V.

O. Busleyden met Erasmus en Thomas Mores.

2. L. B. wapen: in lide constantia. get; P

M. wapen: Margaretha van York.

O. Huis "De Zalm".

R. B. wapen: Fortrine infortune = Margaretha van Oostenrijk.

M. Keldermans als bouwmeester van St. Romboutskerk?

O. Paleis van de grote raad of nu stadhuis.

3. B. B. wapen: Karel Feyfer en de coninc.

M. Beiaard.

O. Estbastement of een toneelgezelschap.

R. B. Wapens der 17 provinciën.

M. Schilder Cocksy.

3.R.O.Klokkegieterij.get.J.Beeck.

4.L.B.Wapen:Filips,koning van Spanje.

M.Portret van Filips II.

O.symbolen der Mechelse jaarbeurs.

R.B.wapen:kardinaal Grandvelle.

M.Portret van Grandvelle. get.J.Beeck.

O.Symbolen van economisch verbond,Mechelen.

2°verdieping:

Zaal nr.26:

5.Ontwerp glasraam = afkondiging v/h.dogma
v/d.onbevleete ontvangenis v/O.L.V. uit
de St.Romboutskerk,Mechelen(zie nr.I7) 2
get.J.F.Pluys.

6.Ontwerp glasraam - J.F.Pluys,1851

Top:L.Engel met kartouche,waarop H.Hart
met doornekroon.

M.Lam Gods-H.Geest

R.Engel met kartouche,waarop H.Hart met
doorstoken tewaard.

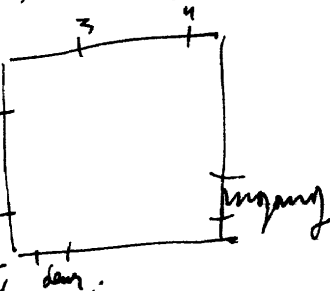

2° verdieping: (zaal 26)

56vervolg: symbolen der vier evangelisten
(van boven naar onder)

L. Bezoek Maria-Elisabeth

Geboorte

Opdracht in de tempel

Jezus onderwijst in de tempel

Kristus in hof van Olijve

Geseling van Kristus

M. Boodschap

O.L.V. geeft de rozenkrans aan Dominikus

L. Doornekroning

R. Kruisdraging

R. Kroning van O.L.V.

Hemelvaart van O.L.V.

Pinksteren

Hemelvaart van Kristus

Verrijzenis van Kristus

KALVARIE

7. ontwerp van J.F.Pluyts voor de vijf hoge koorramen in de Sint-Romboutskerk te Mechelen (Paus Etienne, Rombouts, Livinus, Amandus, Lambertus, Hubertus, Libertus, Servaes, Willebrordus, Gummarus).

8. Ontwerp van Crespin voor het grote dokzaalraam aan de voorgevel van de St. Romboutskerk te Mechelen (boom van Jesse) goedgekeurd op zitting van 5 maart 1952 van de diocesaine commissie voor monumenten.

Zaal nr. 21.

(Losse medaillons)

9. Adam en Eva uit het paradijs vergaagd, get. monogram

10. Feestmaal, get. Monogram

11. Elisabeth en Zacharias in gebed, een engel verschijnt, get. Monogram

Zaal nr. 20.

12. Huwelijk van Maria en Jozef, get. J.F. Pluyts (slechte toestand)

Zaal der schuttersgilden:

13. Portret van Dhr. IS. Aelewaters (medaillon gevat in glas in lood)

14. Portret van Dhr. Ph. Verhachen (medaillon gevat in glas in lood)

15. Portret van Dhr. F. Fracfont (medaillon gevat in glas in lood)

Y
L

189-1

I6. Overwinning van Ferdinand de katolieke op de Moren te Sevilla,
met bovennatuurlijke tussenkomst van St. Jacob van Compostella
get. L. Pluys, 1885 (glasraam tentoon gesteld in 1885 op de wereld-
tentoonstelling te Antwerpen).

Mechelen N

MECHELEN, Museum voor kunstambachten "Huis De Zalm"
Zoutwerf 5.

1963-64. J. Beeck.

Exhibities 1963-1964

1. L. B. Haarkappers.
M. Beenhouwers.
O. Vishandelaars. 1964.
R. B. Kruideniers.
M. Verwers.
O. Bezeters.
2. L. B. Boekbinders.
M. Pottenbakers.
O. Graphiekers.
R. B. Glasbawerkers.
M. Etalagisten.
O. Modeontwerpers. 1964.
3. L. B. Drukkers.
M. Schilders.
O. Metsers.
R. B. Kleermakers.
M. Smeden. J. Beeck, 1963.
O. Houtbewerkers.
4. L. B. Pelsenmakers.
M. Bakkers.
O. Loodgieters.
R. B. Schoenmakers.
M. Brouwers.
O. Elektrikers. 1963.

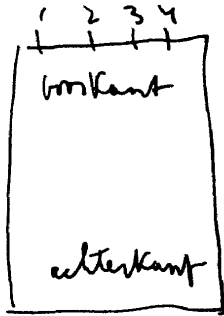

Bibliografie:

VLAANDEREN, 1971, nr. 117, blz. 20

MECHELEN. St. Jozef (Coloma).

Mechelen Zuid

1949. Crickx.

1. Mozes en de stenen tafelen.
2. Symbool van St. Lucas.
3. Symbool van St. Marcus.
4. Lam Gods.
5. Symbool van St. Johannes.
6. Symbool van St. Matheus.
7. ~~Ark~~ Noë verlaat zijn ark.

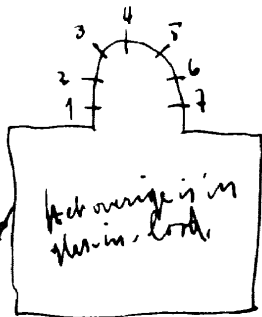

1950. F. Goonens, herstelde te glas in lood
zamen

Bibl. verlossing diocesane klassiek Mechelen 1948 - deel IV
Deel II: 1897 - 30 - Steensel - St. Jozef - foto: 153

1934. GROSSE.

1. L. Gehoorzaamheid.
R. Voorzichtigheid.
2. L. Zuiverheid.
R. Medelijden.
3. L. Manna uit de woestijn.
R. Liefde.
4. L. Godsvruchtigheid. get. Grosse.
R. Hert dringt aan de eeuwige bron.
5. L. Ootmoedigheid.
R. Geloof.
6. L. Armoede.
R. Gedult. Get. Grosse

N.B. Alle motieven zijn uitgebeeld in de vorm van kleine medaillons en gevat in glas in lood.

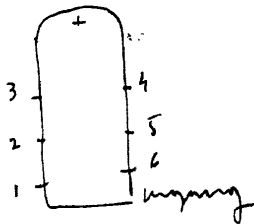

- Wachtzaal: allemaal wapens.
I.L.B. Filips IV, koning van Sp. *HR*
O. Maria Theresia. *P*
R.B. Albrecht en Issabella. *HR*
O. Karel VI. *P - HR*
2.L.B. Aartshertog Maximiliaan. *P*
O. Karel V. *HR enig fac.*
R.B. Maria v. Bourgondië. *P*
O. Filips de schone. *HR*
3.L.B. Jan zonder Vrees. *P*
O. Karel de stoute. *P*
R.B. Filips de stoute. *P*
O. Filips de goede. *P*

Gerechtszaal:

- 4.L.B. Gozewijn Fierla, t 773.
M. adelijk wapen.
O. Oorkonde.
R.B. Pycke d'idechem, I73I.
M. Jacop Antoon Leclerck.
O. Oorkonde.
5.L.B. Van Broeckhoven. I699.
M. Christoffel Ernest de
Baillet. I7I6.
O. Eugenius Jozef d'olmen I756.
R.B. Willem Albrecht Grijspere I69I.
M. Jacobs Stalins I707.
O. Pieter Van Volden I726.
6.L.B. Antoon L. Hermite I65I.
M. Jan Antoon Lecquet I669. *\$*
O. Willem Philip markies Herzelles
R.B. Hendrick De Vicq I687. *\$*
M. Adriaan De France I663.
O. Andries del Marmol I686. *\$*
7.L.B. Jan Vander Burcht I58I.
M. Jacob Liebaert I605. *mechelen N*

7.L.O.Zeger Coulez I628.

R.B.Jan de Glines I568.

M.Igram van Achelen I598.

O.Renom de France, I622.

8.L.B.Jan Peeters I503.

M.Nicolas Everard I528.

O.Nicolas Everard I556. P

R.B.Jan Carondolet I473.

M.Joost Lauwereys I52I.

O.Lambert de Briarde I532. P

P Leopold Pluys. ?

HR H. Redig. ?

\$ J. Schramm. ?

Het is misschien wel mogelijk dat L. Pluys
al deze namen heeft uitgeveerd.
gedeelte lijf zelf ontworpen heeft en gedeeltelijk
door andere.

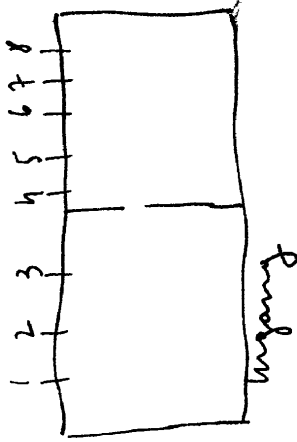

MECHELEN, Melon-Kind en gezin - socialistische mutualiteit
"De voorzorg" - Muntstraat 3

1968. J. Tuerlinckx

Inkomhal: (glas-in-beton)

Tussen volwassenen en kinderen de symbolen van het leven,
get. J. Tuerlinckx, 1969.

Meehelen N

MECHELEN, Nekkerspoel: St. Liberiuskerk

- Top: Lam Gods omringd door sym.
 der 4 evangelisten.
1. Offer van Melchisedeck.
 2. Kalvarie
 3. Offer van Isaak en Abraham.
 4. Bernardus
 5. Liberius
 6. Antonius
 7. Hemelvaart van C.L.V.
 8. Pinksteren.
 9. Hemelvaart van Kristus.
 10. Verrijzenis van Kristus.
 11. Kalvarie
 12. Kristus draagt zijn kruis.
 13. Doornekring
 14. Geseling van Kristus.
 15. Hof van Olijve.
 16. Kristus onderwijst in de tempel
 17. Opdracht in de tempel.
 18. Geboorte
 19. Bezoek van Maria aan Elisabeth
 20. Boodschap.

I9I2. HOCHREITER en GEYB

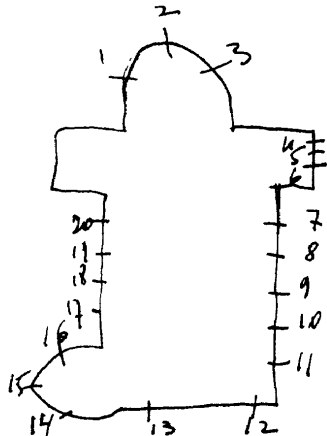

Bibliografie:

Verslagen: comité diocesain Mechelen: deel III, nr. 3290. R16720

MECHELEN, Beschermede werkplaats - Generaal De Wittelaan 2

1973. Massinon

Naast de inkomdeur: Glas-in-beton = kleurrijke en deko-
gelijkvloers tieve versiering

MECHELEN, St. Pieter en Pauluskerk

1905. L. Pluys

Herstel en vernieuwing van 85 glas-in-loodramen

Goedkoopse in aanbesteding: Pluys = 18fr.12
Dobbelaere = 20fr.12.
Capronnier = 35fr.12.

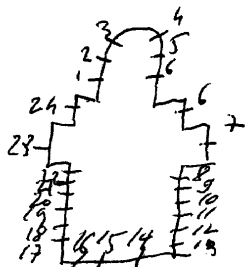

MECHELEN-
WALEM, O.L.V.kerk.

Mechelen N

1942. Boquet, nr. 1-2-3

1. Licht.
2. Leven.
3. Liefde.

Bibliografie:

Verslagen: diocesaine kommissie, bisdom Mechelen: 1942. nr. 1-2-3

Reklame folder, nr. 1-2-3

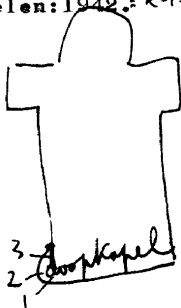

MECHELEN, Broeders van O.L.V. van Barmhartigheid
Scheppersinstituut - Melaan 16

1965. TUERLINCKX

Grafkapel van Mgr. Scheppers:

zeer groot glas-in-betonraam, get. 1965, J.P. Tuerlinckx
(zeer mooi van kleur)

Bibliografie:

Vlaanderen, II 7, blz. 38

MECHELEN, E.Z. Franciscanessen - Edgart Tinnellaan I

1. St. Anna.
2. St. Maria.
3. St. Jozef.
4. St. Franciscus van Assisi.
5. St. Katerina.

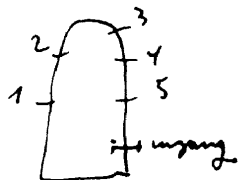

zou kleine medaillons omgeven door versierde ornamentatie.
lichter geel af ...

MECHELEN, E.Z. der armen Van Kerkhove straat 2 Kapel.

Mechelen

1960. J. Beeck.

I tot 5 en 9 tot 13 glas in lood. Zeer modern opgevat en orgineel van tekening.

6. Ster der zee.

7. Pelikaan.

8. Lelie.

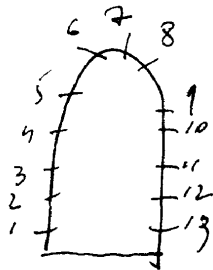

Mechelen N

MECHELEN, E.Z. van Liefde - De Merodestraat 41 - Kapel.

1. Maria Margaretha à Lacoque.
2. H. Hart van Jezus.
3. Jozef.

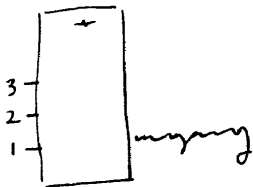

MECHELEN, Appartementswoning - Willem Geetsstraat I

Trappenhuis:

Thema "Mens en industrie" geen schildering. Alleen een grote verscheidenheid van kleuren en glassoorten. Loodverdeling is ook tekening. +1930. - 7 meter hoog. Glasraam naast de inkomdeur.

Bibliografie:
Monumentendag '96, p.32.

Toegang: *Firma Cogecom* →
bouwwerken
Tel. 015-414222

In dit gebouw woonde architect Jos Chabot
Hij tekende vermoedelijk het karton van het glasraam

MECHELEN, Apoteek
Hoek: ~~Ame~~ Clarenstraat-Nieuwe Begaardenstraat

G. Massinon

naast inkomdeur:

Glas-in-beton, get. Gui Massinon

MECHELEN, Woning - in 1997 bewoont door Walter Brusselaers
en Karine Puttemans
Populierendreef 3I

Glasraam ontworpen door de architect Jos Chabot.

Glasraam in gevelraam en als versiering van de traphal.
IOM2.oppervlakte.Of gevelversiering.

In art-decostijl bestaande uit rechte loodlijnen die onregelmatig horizontaal en verticaal verdeeld zijn. Gebruik van allerlei glassoorten, o.m. Amerikaans glas, opaline glas edel antiek glas. Geen schildering. + 1930

Bibliografie:

Monumentendag '96, p.32.

MECHELEN, O.L.V. Hanswijkkerk

Osterrath

10 glas-in-loodramen in koepel

Reclamedruk~~s~~sel - atelier Osterrath

MECHELEN, Kantoren der Kristelijke sociale werken
Onder de torenstraat

1955.HUED:nr.1.

1965.J.BEECK:nr.2.

Verbruikzaal

boven het buffet/¹.St.Jozas, get.1955,J.Huet.

Kapel

2.Dekoratief glas in lood,zonder schildering

Loodverdeling is tekening.Zonmotief als symbool.

Bibliografie

V.A.B.gids,1966,blz.52I - nr.2.

MECHELEN, Groot Seminarie - De Merodestraat 18.

Mechelen ✓

1. L. Visser. (in wachtkamer).
 - R. Vrouw. (kleine medaillons)
 2. L. Jager. gegat in glas in lood).
 - R. Diana.
- Kapel der zusters:
3. Aartsengel Michael.
 4. Boodschap.
 5. L.O.L.V.
R. Jozef. 1958.
- Grote kapel - boven:
6. Verrijzenis van Kristus.
 7. Judaskus.
 8. Pinksteren.
 9. Jezus de Kindervriend.
 10. Steniging van St. Stefanus.
 11. Bekering van St. Paulus. 1957.

1957-58. v. Van Nil: nr. 3 tot II.

Witr. J. Colpaert

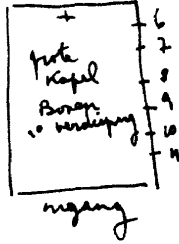
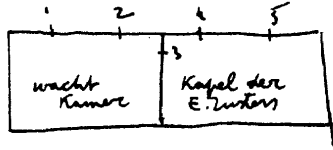

Brunel, Rijksarchief-Fonds J. Colpaert = n. 3 tot 11

Leeszaal der seminarijsten: Glasramen bijeen gebracht uit recuperatie en herlood. 1995. Van Kerckhove Guy.

1. Boodschap aan Maria
2. Opdracht in de tempel
3. Wonderbare visvangst
4. Drievuldigheid
5. Engel omringd door latijnse opschriften
6. God de vader omringd door muciserende engelen
7. Jezus kruisdood
8. Verrijzenis van Jezus
9. Hemelvaart van Jezus

| | | |
|---|---|---|
| 1 | 2 | 3 |
| 4 | 5 | 6 |
| 7 | 8 | 9 |

MECHELEN, S.M. De Voorzorg - Schijfstraat 39

1965. Tuerlinckx

Traphal naar Iste verdieping: glas-in-beton.
(dekoratief element in de
versiering)

MECHELEN, St. Romboutskerk

S. Coucke:

I875, nr. I-~~2~~-3.

G. Ladon:

I925, nr. 4-5-6-7-8-9-10-11-2

I931, nr. 28-29-30.

I935, nr. 35.

I914, nr. 9-10-11.

C. Ganton-Defoin:

I923, nr. I2-I3.

I930, nr. 22-23-24.

I933, nr. 36 tot 40.

kapel o/v 7 marten
St. Jozef kapel
Kerkkoor

J. J. Vosch:

I927, nr. I4-I5-I6.

L. Pluys:

I890, nr. I8.

I891, nr. 34.

J. Fr. Pluys: Schramm

I860, nr. I7-43-44.

Jacobs:

I933, nr. 25-26-27.

I935, nr. I9-20-21.

Bary:

I922, nr. 31-32-33.

Crespin: - Calders

I952, nr. 41-42.

J. J. Jacobs. Herstelde in 1935 het linker dwarsbeukraam = nr. 17

Bibliografie:

Verslagen: commissions royales des monuments:

- I873-blz. II5: nr. I-2-3.
- I922-blz. 34: nr. 3I-32-33.
- I927-blz. 36: nr. I2 tot I6.
- I930-blz. 280: nr. 22-23-24
- I93I-blz. I36: nr. 28-29-30.
- I933-blz. 50: nr. 25-26-27.
- I935-blz. 50: nr. I9-20-2I.
- I935-blz. I62: nr. 35.

Verslagen: comité diocesain, Mechelen:

- Deel I : blz. 5I: nr. 34.
- Deel IV: I9I9-2I: nr. 3I-32-33.
 - I93I nr. 22 tot 27.
 - I952 nr. 4I-42.

Colletanea Mechliniensia: I936 - deel XXV, blz. 95 tot IOI.
nr. I tot I6-34-35.

Toeristische brochure - St. Romboutsmetropool, Mechelen:
Blz. 5, nr. I7-35.

1. B. Rumoldus komt aan de stad Mechelen
O. Rumoldus komt samen met Gummarus. I875 Coucke
2. B. Rumoldus preekt terwijl het volk de afgoden offerd.
1939 O. Koning Leopold III; Rumoldus; Koningin Astrid, met beschermheiligen - aartbisschoppelijk kapitel+kardinal
3. B. Rumoldus wekt de H. Libertus op van de dood.
O. Rumoldus wordt gemarteld in 775. Coucke - I875.
4. B. Melchisidek draagt het offer op. I925 G. Ladon.
O. Offer van Abraham.
5. B. Kalvarie
O. Laatste avondmaal. I925 & G. Ladon.
6. B. Abraham krijgt opdracht zijn zoon te offeren. G. Ladon
O. Engel komt Abraham hinderen zijn zoon te offeren.
7. B. Tocht doorheen de woestijn, wanneer het volk brood verzameld. G. Ladon I925
O. Vermenigvuldeging der broden en vissen.
8. Konsekratie van wijn tijdens het misoffer.
O. De kooplieden in de tempel. I925 - G. Ladon.

MECHELEN, St. Romboutskerk

9. Het leven van de H. Lambertus in 4 taferelen. 1914 Ladon
 Leven van kard. Goossens in 2 kleine taferelen.
10. Leven van Lambertus in 2 taferelen. 1914 - G. Ladon.
 Leven van Kard. Goossens in 2 kleine taferelen.
11. idem van nr. 10.
12. B. De naamkiezing van Jezus.
 Vlucht naar Egypte
 O. Opdracht in de tempel
 Jeremias. get. Camille Ganton, Defoin - Gent 1923.
13. H. Vrouwen bij het graf.
 B. Kruisafneming
 O. Kalvarie Ganton, Defoin - Gent 1923.
 H. Vrouwen bij Kristus kruisdraging.
14. Leven in 4 taferelen van kardinaal Mercier.
15. B. L. Jozef
 M. Sedes Sapaensis
 R. Rumoldus
 M. Taferelen uit het ^{get. Berx-Vosch 1927}leven van kard. Mercier. Centraal
 motief omringd door symbolen v/d. 4 evangelisten

- O.Vier pauselijke wapens
I7.Verheerlijking van het O.L.V.onbevlekt dogma.I860
I8.L.Een gelovige
M.L.H.Hart van Jezus
R.O.L.V. van de rozenkrans
R.Paus Pius IX. Leopeld Pluys - 1890 *ontw / Schramm = uit*
I9-20-2I.taferelen uit het leven van St.Jan Bergmans
1935- Jacobs.
22.B.dood van Jozef.C.Ganton, Defoin - 1930.
M.Huwelijk van Jozef en Maria
O.St.Jozef uitverkoren voor Maria
23.B.Vlucht naar Egypte
M.Geboorte
O.Droom van Herodes
24.Dood van Jozef.
H.Familie
O.H.Familie op bedevaart naar de tempel.
25.B.Rapen van het manna . Jacobs, 1933
M.De jeugd ontvangt het H.Sakrament.
26.B.Bijbels offer aan God. Jacobs 1933
O.Kard.Van Roey draagt het H.Sakrament op in aanwezigheid der Belgische bisschoppen en het volk.

28. B. Rombouts verlaat Schotland om het vaste land te be-
keren. 1931-G. Ladon
O. Engelbergus ontvangt verschillende kloosterorden.
29. B. Rombouts ontvangt de missie van de Paus.
O. Engelbertus wordt opleider van Keizer Frederikus²⁰⁰⁹
30. Rombouts sticht ener abdij en leidt er de bouw van.
O. Engelbergus marteldood - 7 november 1225.
31. B. 2 alligorisches figuren. 1922 - Bary
O. L. Jozef.
R. Joris.
32. B. 2 alligorisches figuren 1922 Bary
O. L. Salvator Mundi
R. O. L. V.
33. B. 2 alligorisches figuren. 1922 - Bary
O. L. een bisschop
R. Maria Magdalena
34. L. Rumoldus L. Pluys - 1891/herstelt door Jacobs 1934
M. aanbidding der koningen
R. H. Roza van Lima
- Zonder voor. toelating
geplaatst*

35. B. Kroning en hemelvaart van O.L.V. omringd door engelen die allerlei symbolen dragen.

M.L. de boodschap. 1935- G. Ladon

R. Kalvarie

O.L. Het volk vereerd O.L.V.

R. Kard. Van Roey + Belgische bisschoppen vereren O.L.V.

Uiters links van boven naar ondere

Isaias - Jeremias

Augustus - Jeronymus

Amandus - Gregorius

Eva - Judich

Uiters rechts van boven ^{onder} naar

Ezechiël - Daniel

Gregorius - Ambrosius

Basilius - Joannes

Anna - Elisabeth

36. L. Hubertus 1933 - Camille Ganton - Defoin

R. Servatius

37. L. Eleuthere

R. Bavo

38. L. Rumoldus

R. Lambertus

39. L. Albanus

R. Donatianus

40. L. Amandus

R. Willebrordus

Foto repertorium v/h. menbilain
v/d. Belg. Bedehuisen Prov.
Antwerpen kanton Mechelen,
1977, p. 65 = n. 17-18-24-40
19-20-21-23-24 6-15-35
25-26-27-28-29-30-31-32-33-34

41. Van boven naar onder en van links naar rechts:

| | | | | |
|----------|----------|--------|--------|--------------------------------------|
| Mathan | Jozef | O.L.V. | Jacob | <i>ontwerp in</i> |
| Manasses | Ezechias | Amon | Jozias | <i>museum</i> |
| Joathan | Osias | Achaz | Ioram | <i>Brusleden 2^o verd.</i> |

42. ^{Engelen rij} Van boven naar onder en van links naar rechts:

| | | | | |
|-----------|-----------|----------|--------|--------------|
| Azon | Eliacim | Sadoc | Abind | |
| Abias | David | Josaphat | Asa | Crespin-1952 |
| Jechonias | Salathiel | Salemon | Roboam | |

43. L.H. Hart van Jezus verschijnt aan Margaretha Maria à lacoque, 1874, get. Pluys.

R.H. Hart van Maria verschijnt aan....

44. L. Thomas - top; engel met opschrift, 1874

R. Auselms

] medaillons gecast
in glas-14-lood

Reklamedrukkerij atelier J. Vosch, nr. 14-15-16

Bibliografie

SINT LUCAS: 2^o jg. 1909-1910, blz. 355, = nr. 9-10-11. (met afbeeldingen)

VLAANDEREN, 1971, nr. 117, blz. 21 = nr. 41-42.

Loi Van Bieroliet, Atelier S. Conche en Zonen - Biekorf 1989, P. 15 = nr. 1-2-3

KUNST, 1899, nr. 21, P. 161 = nr. 1-2-3

Antwerpen, Stadsarchief, Reklamedruksels = nr. 1-2-3

Batoc, 1934, nr. 14, P. 541 = nr. 74-15-16

Biographie National, 33^{de} deel, P. 259 = nr. 12-13-22-23-24-36 tot 40

Biographie National, 33^{de} deel, P. 425 = nr. 4 tot 8-28-29-30-35

KB 18-12-1924 = nr. 12-13

KB 12-12-1930 = nr. 22-23-24

KB 23-5-1930 = nr. 36 tot 40

KB. 1-4-1939 = nr. 2

KB 5-1-1926 = nr. 4-5-6-7-8

KB 17-8-1908 = nr. 9-10-11

Archief Prov. Antwerpen 354-37 = nr. 31-32-33

MEER, O.L.V.bezoeking.

- I. H. Familie te Nazareth. 1896.
2. O.L.V.verschijnt an Dominikus.
3. Geboorte 1874.
4. Bezoek van Maria en Elisabeth
5. Kalvarie
6. Boodschap
7. Opdracht in de tempel. 1874.
8. Kroning van O.L.V. 1892.
9. Jezus onderwijst in de tempel. 1893.
10. B.L.O.L.V.verschijnt aan

Rosalia

- R. Rosalia ontvangt de hostie
- O.L. Rosalia in gebed.
- R. Rosalia in meditatie.

II. B.L. Boodschap

R. Geboorte

- O.L. Bezoek van Maria aan nicht
- Elisabeth

R. Opdracht in de tempel.

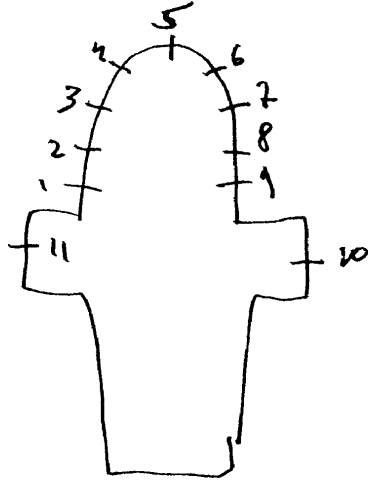

1911. Hochreiter en Geyer = 2 dwarsbeukramen = vervangen door
glas-in-lood 8 zijbeukramen
16 Bovenramen
1 Hoofzalvaam
Ladon

1892-93-96. STANLINS-JANSSENS: nr. I-2-8-9.

1872-74.

nr. 3 tot 7.

1920. Ladon: nr. IO-II.

1956. O. ladders = herstelde de bestaande ramen

Bibliografie:

Verslagen: diocesain comité Mechelen:

deel I: blz. I31-I72. = nr. I-2-8-9.

deel IV: I920. = nr. IO-II.

P. GRATIANUS of J. B. MICHIELSEN: Meer in de Kempen: blz. I58.

Parochie archief: boek der jaargetijden: blz. 272.

Biographie Nationale deel 3, p. 425 = nr. 10-11

K. B. 2^o oktober 1910 = alle glas-in-loodramen

Hoogstraten

MEER, St.konstantinuskapel - Heistraat (Maxburg).

1954.HUET:nr.2-4-5.

P.De CRAENE. (in 1954 hersteld door Huet).nr.1-3.

- 1.Kanstantinus.get.P.De Craene.
- 2.L.Rosalia.Get.Huet.
R.Albertus
- 3.Hubertus.get.P.De Craene.
- 4.H.Familie
- 5.(portaaldeur)L.Paulus
R.Konstantinus.

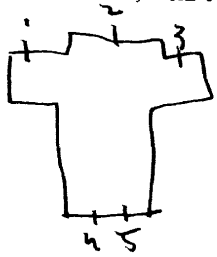

Doorgstraten

MEER, kapel St. Rosalia Meerle baan

1949. F. Goossens - Brussel

- 1. St. Rosalia b.v.o.
- 2. St. Rosalia beschermt ons.
- 3. St. Rosalia

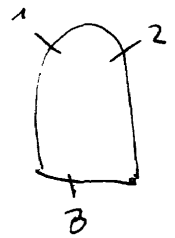

MEERHOUT, Politiediensten - oud-klooster gebouw der
kanunnikessen van het H.Graf - Gasthuisstr.33
E.A.Druet, nr. Itot6

Hoofdgebouw: - voorzetramen als versiering.
Itot6. decoratief glas-in-lood (gebruik van edel antiek
glas, geen symbolen)

zie brief in eigen dokumentatie

Meerhout
GESTEL, Meerhout, O.L.V.kerk

1878. .nr. I tot 17.
1907. Hochreiter en Geyer. nr. 1 tot 20.
1905. E. MERTENS, nr. 8-20
- I-2. Geschilderd glas in lood
 - 3. B. L. Petrus
R. Paulus
 - 0. L. Bartholomeus
R. Simeon 1878
 - 4. B. L. Johannes
R. Andreas 1878
 - 0. L. Matheus
R. Filipus
 - 5. B. L. Thomas
R. Jacobus
 - 0. L. Matheus
R. Thadeus 1878
 - 6-7. Geschilderd glas in lood
 - 8. Top: I. H. S.
L. Aanbidding der koningen
R. Opdracht in de tempel
 - 9. Jezus onderwijst in de tempel
 - 10. H. Familie
 - 11. Dood van Jozef
 - 12. Doop van Iristus
 - 13. Onthoofding van St. Jan
 - 14. Top: H. Geest
L. God de zoon } onringd door aposte-
R. God de vader } len, profeten, kerkle-
aars.
 - 15. Wonder van Cana
 - 16. wonderbare visvangst
 - 17. Opwekking van Iazarus
 - 18. Intrede van Jerusalem
 - 19. Laatste avondmaal
 - 20. Top: Jezus de goede herder
L. Doodstrijd op Glijfberg
R. Verrijzenis van Kristus

Seel

bibliografie:

Bulletin:commissions royales
I907.blz.6I.

Verslagen:diocesain comité mechelen
Deel III:nr.2403-243I-2758.

*in 1994 geresatureerd alle samen
in 1957*

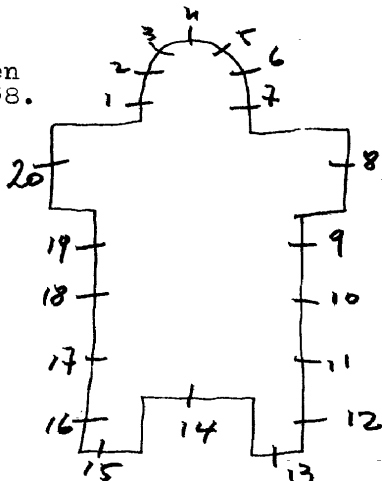

NEE TEE , St. Ursula kapel. of St. Lucia kapel Hingstaken

Fragmenten van zeer oude rijken over de in Glas-in-Loof.

brute : Elisabeth van Auleborg en Antoon de la Laine +
wapenschilden, 1540 - gerat in glas-in-lood

Foto repertoire v/h. meubilerij v/d. Brog. Be de huzien,
1977, Prov. Antwerpen, Canton Tienenhout II, p. 45

Bibliografie:

DE POST, nr. 1230-oktober 1972, blz. 46

Foto repertorium v/h. meublerij v/h. Belg. Bedrijven, Prov.
Antwerpen, kanton Mol, 1973, p. 40 nr. 17-19

1935.ontw.Theunissen⁹)
uitv.F.Crickx) nr.2-3-4.

1944. nr.1-5.

1.Familie

2.Boodschap

3.L.God de vader

R.O.L.V.

0.symbolen van de 4 evangelisten, get.F.Crickx, 1935.

4.Maarten

5.Brigida

Bibliografie:

Bulletin des commissions royales des arts et monuments

1935, blz.160 = r.2-3-4.

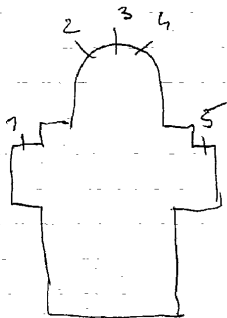

1. Johannes
2. Lucas
3. Mattheus
4. Marcus

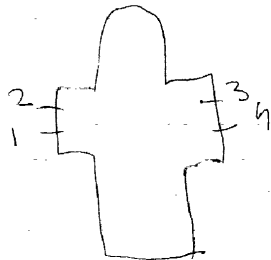

weinig bijzonder

~~MEEUWEN~~-Gruitrode, Kapel van de 3 gezusters
of de Kiekapel, Kie 4

1879.L.Pluys,nr.I-2

1.Jacobus, get.L.Pluys, 1879

2.Henricus.

1960. E. P. Jeroen de Bruyker=ontw. *zeer mooie werken*
 Ri Cloeme =uitv.

1. Eucharistie

2. Oud verbond

3 tot 8 - 10 tot 14. decoratief glas in lood, modern, zonder schildering.

9. symbolen uit het oud-verbond=ark van Noë. Brandende stad,
 het lam op een boek.

15. Sterkte

16. Naastenliefde

17. Versterving

18. Hoop

19. H. Geest vliegt over de wateren

20. Eenvoud. get. Atelier Ri Coeme, St. Truiden

21. Geloof

22. Zuiverheid

23. Liefde

24. Sterren

Bibliografie

V.A.B. gids, 1966, blz. 225 (alle ramen)

VLAANDEREN, 1971, nr. 117, blz. 21 = (alle ramen)

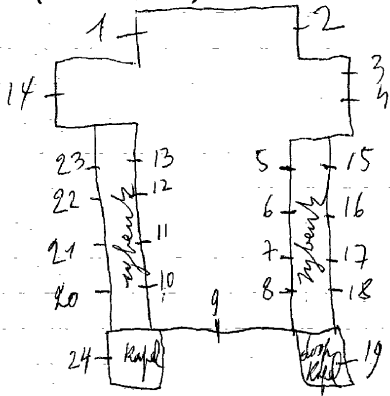

MEEUWEN - GRUITRODE -

Bree

WIJSHAGEN, E.Z.v.O.L.V.v.7weeen v.Steenhuffel - Centrum 4

1960.L.Van der Essen-Roermond.

- 1.Kalvarie, get.
- 2.Pieta, get.
- 3.Dood van Kristus, get.
- 4.Kroning van O.L.V.get.
- 5.Opdracht in de tempel, get.
- 6.Vlucht naar Egypte, get.
- 7.Jezus onderwijst in de tempel, get.
- 8.Kruisdraging, get.L.Van der Essen, 1960
- 9.Monstrans
- 10.Doornekroon met kruis.

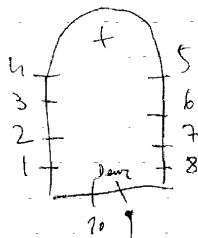

Nr. 1-3

Nr 2 = oud glas = 1553

Crickx (voerde herstellingen uit)

1. Dominikus ontvangt de rozenkrans van O.L.V.

2. B. twee wapenschilden

M. Malvarie, get. 1553 of 1580

0. 16 wapenschilden van de familie De Merode

Ridde r Heinrich von Merode en zijn vrouw.

3. H. Hart van Jezus verschijnt aan Maria Margaretha à Lacoque.

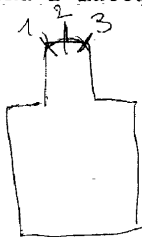

Fotorepertorium v/h meublerie vld, Belg. Bedehuisen
Prov. Limburg, kanton Bree, 1977, P. 24 = n. 2

MEISE, St. Maartenkerk

1882. CAPRONNIER: nr. 4-5.

1895. STEYAERT: nr. 1-2-3.

1. Bixi. 1895.

2. Maarten. 1895

3. Eligius. 1895.

4. L. Pauw Leo. 1882. Capronnier

M. Jozef

R. Elisabeth.

16 adellijke wapens

5. L. Medaerus

M. O. L. V.

R. Elisabeth

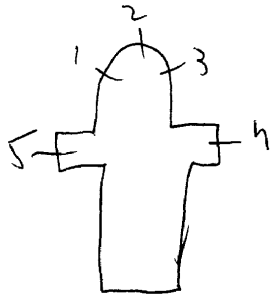

Bibliografie:

Verslagen: diocesaine kommissie van het aartsbisdom Mechelen

Deel II, blz. 50 = nr. 1-2-3.

Catlogue de la collection de cartons de vitraux peint de J. B. Capron-

NIER, 1892, blz 24, nr 4
blz 25, nr 5

Foto repertorium v/h. meubilair v/d. Belg. Bedehuizen
Prov. ~~Brabant~~, kanton Woluwehem, 1980, p. 36-
n. 1 tot 5

R. Coppe bezit de kantontekeningen van Capronnier
295 = vernield

310 = 5

311 = 5

312 = 5

MEISE-Wolvertem, O.C.M.W. - ouderlinge tehuis
Godshuisstraat 35

Piron=ontw./Crickx=uitv., nr. Itot8

(medaillons gevat in glas-in-lood)

1. Lam Gods
2. Pelikaan
3. Ster der zee
4. Rozen
5. Lelie
6. Deur des hemels
7. Petrus
8. Paulus

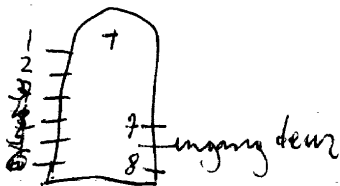

MEISSE, Kasteel van Bouchout (gelegen in de nationale plantentuin op de grote Waan van Meise naar Laken).

Vanaf 1838. J. B. Capronnier.

Het blauw salon (veel vernield)

1. Wapenschilden

2. Twee wapenschilden en een historische figuur.

3. Drie adellijke wapens en historische figuren, 1842 get. J. B. Capronnier.

I° gang:

4. Albertus en Isabella

Filipus IV

Carolus III

Filipus III

5. Maximilianus en Maria

Carolus I

Filipus II

Filipus I, get. J. B. Capronnier, 1838.

6. Johannes III

Antonius I

Wenceslas en Joannes

Johannes III, get. J. B. Capronnier

7. Joannes II

Joannes I

Hendricus III

Hendricus II, get. J. B. Capronnier

8. Hendricus I

Godefridus III

Godefridus II

Godefridus I

I° verdieping - Ronde toren:

9. Drie wapenschilden

Elisabeth Borbonie

*Filipus, koning van Spanje
Margarietha van Portenrijk
Filipus, koning van Spanje*

10. Drie wapenschilden
Isabella - Lustania
+ drie vernield

11. Antoon Van Dijck } portretten in
Frans Dugesnoy } medaillonvorm
Barend Van Orley }

12. P. P. Rubens } portretten in
Lucas Vosterman } medaillonvorm
Gerard Edelinck }

Kapel: (gelijkvloers over de inkomhal)

13. Engelen 3

14. Engelen 3

+ portretten Johannes
2 onafgemaakt
sch. kroon
blauw getint glas

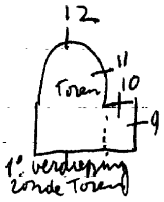
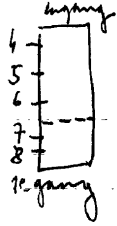
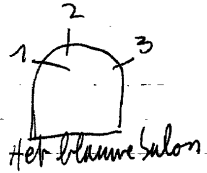

Bibliografie:

Catalogue de la collection de cartons de vitraux peints de la succession de J.B. Capronnier à Bruxelles, 1892, blz. 24 = nr. Itot 13.

O'Kelly - Notice sur la peinture sur verre en Belgique, Paris, 1859 blz. 18
Bulletin du Comité archéologique du Brabant, I, 1870, P. 26

MEISE-
WOLVERTEM-Imde, St. Kwintenkerk

londerseel

1930. CRICKX, nr. 3

- 1. Aloysius
- 2. Ludovikus
- 3. H. Hart van Jezus
- 4. Joris
- 5. O.L.V.

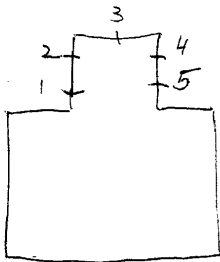

MEISE-Rossem, St. Medardus en Gildarduskerk

- Wolvenstem

1887. S. Coucke, nr. Itot³
1895. Grosse-De Herder, nr. 4-5

1. Medardus zegent mens en dier tegen het onheil,
get. S. Coucke, 1887
2. H. Hart van Jezus verschijnt aan Margaretha Maria à
Lacoque.
3. Gildardus predikt voor het volk.
4. H. Familie, 1895
5. O.L.V. geeft de rozenkrans aan Dominikus, 1895

Bibliografie:

Leuven, Kadoc-archief, nr. 4 = I36
nr. 5 = I35

Verslagen van de diocesaine commissie van het
aartsbisdom Mechelen, deel II, blz. 75 = nr. 4-5

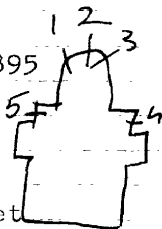

MEISE-Wolvertem, oud-gemeentehuis

Bovenlicht-ingangdeur:

"De vos en het schaap"

Overloop:Iste verdiep:

Twee provincie Brabant wapenschilden gevat in glas-in-lood

Opschrift: "Eendracht maakt macht"

MEISE, St. Elooikapel - Nieuwelaan 176

Glasramen met een ketting los tegen het glas-in-lood op-
gehangen. Omstreeks 1960.

1. St. Rochus deelt de broden uit.
2. St. Antonius abt

MEISE-Westrode, O.L.V. van de Rozenkranskerk

E.P. Corvers, nr. 8
Nijs nr. Itot 7

1. Dominicus
2. O.L.V. van de rozenkrans
3. Katerina
4. Amandus
5. Willibrordus
6. Rumoldus
7. Anna

8. Kruisbeeld met kleurschijven versierd en gevat in een ijzeren constructie met cirkelvormige omtrek. *Zeer mooi*

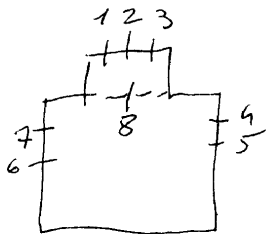

MEISE
WOLVERTEM, Gemeentehuis

(boven de ingang)

I. Uitbeelding van de naam "Wolvertem".

MEISE

londerviel

~~BRUSSELM~~-OPPEM, St. Stefaankerk

1902. B. ACCOLAY: nr. 5-6.

1956. HIZETTE-CRICKX: nr. 1-2-3-4.

1964. PIRON-CRICKX: nr. 7

1. Cornelius

2. Norbertus. get.

3. Isidoor. get.

4. Guido. get.

5. Stefaan. 1902. B. Accolay-Brussel

6. H. Hart van Jezus. 1902

7. O. L. V. ter Velde. Piron-Crickx 1960



Foto repertorium v/d kerkenbilair Jd. Belg Bedehuren
Prov. Brabant, Kanton Wolvestein, 1980,
P. 20 = n. 46 t 4-7

MEISE-Wolvertem, Café "De Boomgaard", Driesstraat 120

1997. Guy Vandenkerckhove, nr. I-2-3

I-2-3. Kompositie van fruit, bloemen en bladeren, get. G. Vandenkerckhove, 1997.

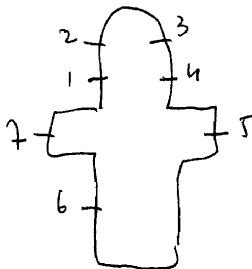
Niet bewerkt met grisaille wel met zilvergeel. Lichte achtergrond

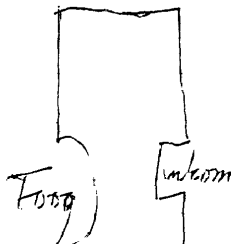

MEISE, Sint-Brixius-Rode, St. Brixiuskerk

1908, J.E.T. Coucke, nr. 2-3
nr. 1

1. L. Juliana

R. Norbertus

2. L. Eulalia, get. J.E.T. Coucke, 1908

M. Alexander

R. Joanna van Valois

3. L. Franciscus van Assisi

M. Cecilia, get. J.E.T. Coucke, 1908

R. Augustinus

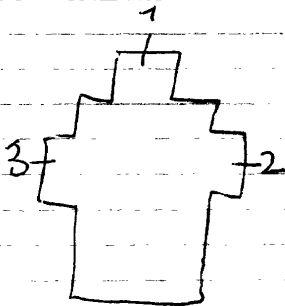

Bibliografie:

Leuven, Kadoc-archief, nr. 2 = 217

Brugge, Bibliotheek v/h. Prov. Bestuur v. Prov. West-Vlaanderen, nr. 23

MEISE-

londerreel

WOLVERTEM, St. Laurentiuskerk

1892. GROSSE-De Herde

1. L. Mathildis. 1892

R. Petrus

2. L. H. Hart van Jezus

R. Laurentius

3. L. Jacobus mayor

R. Hubertus

4. Melchisedeck

5. Mozes

6. Judith

7. Jozef met kind Jezus

8. Jan Berchmans. 1893.

9. Isidorus

10. Johannes Nepomucenus

11. Beata Flora

12. Henrikus

13. Marolus Borremeus

14. O. L. V. Lourdes

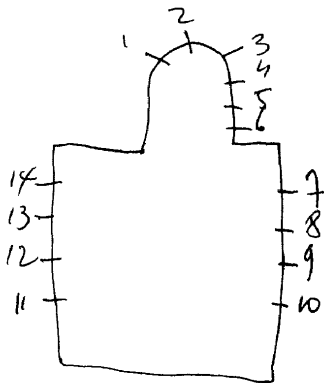

Bibliografie

Verslagen:diocesaine kommissie van het aartbidom Mechelen
Deel I:blz.I45,I93,I97.

MEISE-Wolvertem, Kapel O.L.V. ten Bos - Beekstraat 30

Crickx=uitv./Hizette=uitv. Kunstatelier Nijs herstellde de
bestaande glas-in-loodramen

I.O.LV met kind gevat in glas-in-lood



noy oorspronkelijk glas-in-lood ramen

Foto repertorium v/h. meubilaire vld. Belg. Bedehuren,
Prov. Brabant, Kanton Wolveteren, 1980, P. 57 = n. 1

MEIX-devant-VIRTON, Villers la Loue, St. Hubertuskerk

L. Pluys

- 1. Petrus
- 2. Paulus
- 3. Glorificamuste
- 4. Propter macias glariantus
- 5. Adoramus te
- 6. Benedictus te
- 7. Gracias agimus tibi
- 8. Laudamus te

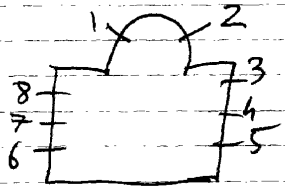

reklamedrukkel L. Pluys

MEIX-DEVANT-VIRTON, St. Bernarduskerk

O. Ganton nr. I-2 ?

1932. GANTON, nr. 4 tot 9

1871. S. COUCKE, nr. 3-10

1. Opdracht van Jezus in de tempel

2. Offer van Abraham

3. Sebastiaan verschijnt aan Paus Gregorius 1933

4. De verering van het H. Hart door alle volkeren en rassen,

5. Emmausgangers 1928 1932

6. Jezus geeft de sleutels der H. Kerk aan Petrus.

7. H. Familie te Nazareth

8. Jezus ontmoet de H. Vrouwen 1926

9. Kroning van Maria 1930

10. H. Bernardus, get. S. Coucke, 1871

Bibliografie:

Lori Van Biervliet - Atelier S. Coucke en zonen - zie:

Biekorf, 1984, p. 115 = nr. 3-10

Antwerpen, Stadsarchief, Reclamebureau = nr. 3-10

Bulletin des Commissions Royales des arts
et des monuments, 1926 blz 342 = nr. 8

1928, blz. 153 = nr. 5

1930, blz. 280 = nr. 9

1933, blz. 26 = nr. 3

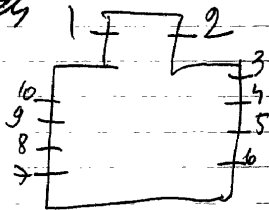

MEIX-DEVANT-VIRTON-Gerouville, St. Andrieskerk

1905. J. Vosch, nr. Itot8

1. 2. Beschilderd glas-in-lood met ornamenten.

3. H. Drievuldigheid, 1901

4. Onthoofding van Lambertus, get. J. Vosch, 1905

5. Jezus de kindervriend, 1905

6. Jezus onderwijst in de tempel.

7. Aanbidding der koningen

8. H. Familie te Nazareth, 1901

(glasramen alle in slechte staat - 1986)

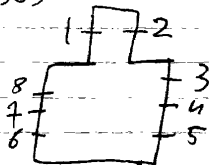

inx

MEIX-devant-VIRTON, Sommethonne, St. Hubertuskerk

Crickx-Crespin, nr. I-2-3

- I. B. Anna
O. Vlucht naar Egypte, get. Crespin-Crickx
- 2. B. Maria tenhemel opneming
O. Vluchtelingen
- 3. B. Mauritius
O. Fides-caritas-spes

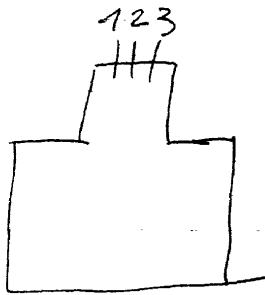

MELLE, Zusters van Liefde - instituut Caritas
Caritasstraat 66

1. Vincentius
 2. H. Hart van Jezus
 3. Bernardus
13. ramen met glas-in-lood. Ieder paneel heeft een medaillon met bloemgersieringen. Steeds hetzelfde.

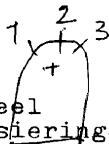

Nieuwe kloosterkapel →

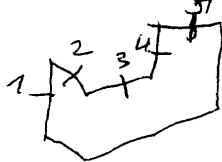

Nieuwe

Kloosterkapel:

1 tot 5. 12 panelen. Doorlopende kompositie met figuren zonder
aangezicht. Centraal punt is een wijnrank. Loodverdeling
is tekening en vormgeving. Onderaan is tekening en vorm
een weinig grisailleschildering om het profaan-werelste
uit te beelden. Er bestaat een mengeling van geel-bruin
antiek-glas als achtergrond. De figuren zijn beglaast
met wit-grijs opaline glas;
get. ontwerp en uitvoering: Willy Vlieghe, 1983

Restor:

7. Glaswand 30 meter lang-in S-vorm Beglaast met edel-antiek-
glas en geschilderde medaillons. Loodverdeling heeft een
dominerende horizontale indeling. De medaillons werden ge-
schilderd door Mevr. Agnes Dewaele onder de leiding van he-
atelier Willy Vlieghe.

Vergaderzaal:

De aanwezige kasten werden ontworpen en geglaast met decora-
tief glas-in-lood voor Willy Vlieghe

Zie fotoverzameling in eigen dossier.

MELLE, Rijksstation voor sierplantenteelt
Caritasstraat 2I

I97I.M.Kieckens

Mensa academica zaal:
Glas-in-beton, get.M.Kieckens.

MELLE, Hoger rijksinstituut voor tuinbouw
Brusselse steenweg 165

1949.0.GANTON

Hal-Sekretariaat:

Portret van stichter L. VanHoutte omringd met bloemen, fruit
en planten. Wapenschilden van Brabant, Gent, Vlaanderen, get.
1949, O. Ganton

Bibliografie:

De autotoerist, 25 jg., nr. II, II-5-1972 (met afbeelding)

HELE-Vogelhoek, O.L.V. onbevlekt ontvangenkerk
+ klooster St. Franciscus instituut Twinstr. 111
1956. M. De Loore=ontw./H. Mortier=uitv., nr. I-2-3

1. Twee engelen
2. O.L.V. onbevlekt ontvangen
3. Twee engelen, get. 1956. M. De Loore, ontw.
H. Mortier, uitv.

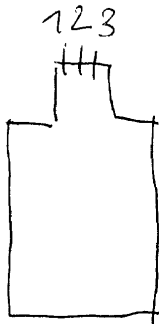

MELLE, Gemeentehuis

1970. J. MARECHAL

Hal- Iste verdieping:

Ringvaart, spoorweg en autobaan. Vrouw met wapenschild. De symbolen van wetenschap-onderwijs - tuinbouw - bijenkorf = spaarzaamheid - Vlaamse leeuw, get. 1970, Joest Marechal.

Bibliografie:

Vlaanderen, nr. 117, p. 32

MELLE, Zusters van St. Vincentius - H. Hartinstituut
Kloosterstraat 33

Hospice Piërs de Ravenschoot

1908. J. Casier, nr. 1 tot 13 = hersteld in 1920

kapel:

1. L. Apollonie

M. Martinus

R. Juliana, get. J. Casier, 1908

2. L. Theresia van Avila

M. Petrus, 1907

R. Vincentius à Paulo

3. L. O. L. V.

M. H. Hart van Jezus

R. Jozef, 1908

4. L. Anna

M. Alfonsius

R. Johannes, 1908

5. L. Margaretha

M. Rochus

R. Clara, 1908

6 tot 13. Beschilderd glas-in-lood met ornamenten.

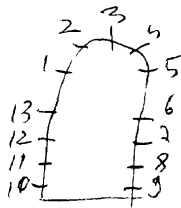

Atelier loek Casier, nr. 1 tot 13

livre d'ordre de la vitrierie, II, 46 = 47.16.5
III, 37-63 = Herstellung

MELLE-Gontrode, St. Bavokerk

1868. Bethune, nr. I-2 (slechte restauratie)
omstreeks 1980

I. L. Lucas ± symbool
R. Johannes ± symbool
2. L. Mattheus + symbool
R. Marcus + symbool

Bibliografie:

Helbig: Baron Bethune
Atelierboek Casier, nr. 1-2



MELLE, Paters Josefietan - Kollege
Brusselsteenweg 459

1929. Ganton-Defoin

kapel:

Jozef met kind Jezus, get. Ganton-Defoin, 1929

MELLE, St. Maartenkerk

1910. *ledon* nr.2-3-4
1875. nr.1-5
1944. Ganton-Defoin, nr.6-7
1985. H. Mortier, nr.8 tot 12
1. Martinus, g 1910
2. Bisschop, 1910
3. Hemelvaart van Jezus, 1910
4. Emmausgangers, 1875
5. Kalvarie, 1875
6. H. Hart van Jezus, get. Cam. Ganton-Defoin, 1944
7. H. Hart van Maria

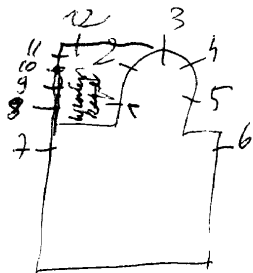

Bibliografie:

Verslagen van de diocesaine kommissie van het bisdom Gent,
16-3-1945 = nr.6-7

Biographie nationale, deel 33, p.425, nr.2-3-4

Foto repertorium v/h Menbraker v.d. Belg. Bedehuisen
Prov. Ovl. canton Gent VI, 1979, p.37 = in A. 4-5

Winterkapel: 8totI2.Dekoratief glas-in-lood met symbolen
en schildering.

1963. NEVENS-DE LODDER

1. Doop van Kristus, get. Nevens=ontw. - De Lodder=uitv.

2. H. Geest, get. Nevens-De Lodder, 1963

Al de andere ramen +250M². zijn decoratief glas in lood, zonder schildering, zonder symbolen - alleen vorm en kleur - gebruik van verschillende breedte van lood.

Bibliografie:

VLAANDEREN, nr. II7, blz. 36

Brugs Handelsblad, 20-7-1963, blz. 9

Maurice Nevens - monografie,

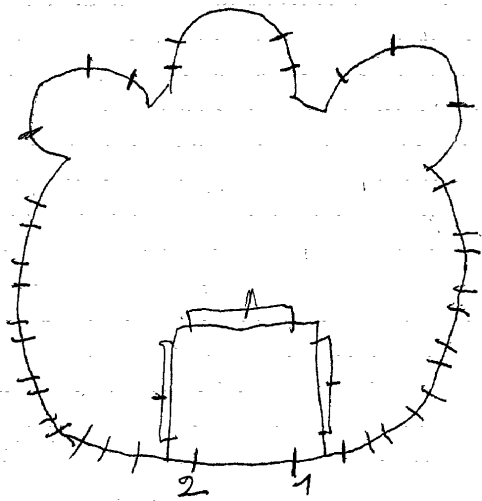

1955. E. VOORS, nr. Itot5-9

Crickx=uitdr. 6-7-8
nr. 10 tot 22 = deslfde

Rekreatiezaal:

1. Scholastica, get. E. Voors,
2. Ausculta, get. E. Voors, 1959.
3. De eersteling: "Placidus en Morus, get. E. Voors.

1° verdieping: -einde gang:

4. Jubelglasraam, 1954-get. E. Voors

Andere gang:

5. Algemeen beeld in de zon
B. L. Scholastica
R. Benediktus.

Slotkapel-links:

6. Benediktus met Placidus
7. Benediktus op bezoek bij Scholastica
8. Benediktus met Maurus
9. Jan de dooper, get. Voors.

Kapel-rechts:

10. Korenhalm
11. Appelboom
12. Lam Gods
13. Doorstoken hart
14. Broden uit het O.T.
15. Twee wapenschilden + pax
16. " " " "
17. " " " "
18. Manna
19. Brood en vissen
20. Pelikaan
21. Kopere slang
22. uiventrossen

Recreatieraal

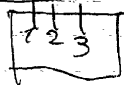

Slothapel

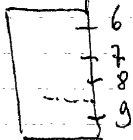

kapel

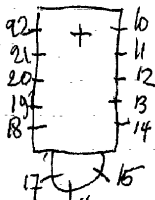

Bibliografie:

Denijs Peeters, Eugene Yoors, nr. 1-2-3.

Reklamedruksel atelier Crickx, nr. 6-7-8-10 tot 22

1887. J. DOBBELAERE, nr. 2-3-4-7-9-20.

C. Annijs-D'Hondt, nr. 1-5-6-8-10-11-12-14 tot 19-21-22.

1940 Desmet. Van Caillie nr. 13

1. Engelen vereren het H. Hart van Jezus, get. C. Annijs-D'Hondt
2. Vedastus *Frumentary*
3. Doop van Kristus *geeft in glas-mand*
4. Engelen vereren het H. Hart van Maria
5. Franciscus Xaverius
6. Petrus
7. Franciscus predikt voor de visseren
8. Pelikaan, get. C. Annijs-D'Hondt.
9. Stigmatisering van Franciscus
10. Engel
11. H. Maria Margaretha à Lacoque
12. Apollonia
13. Oriens ex alto - *opdrift*
14. Maria Magdalena
15. Jozef
16. Koning David
17. Barbara
18. Benediktus
19. Vincentius, get. C. Annijs-D'Hondt
20. Pieta
21. Goede herder
22. Anna en Maria

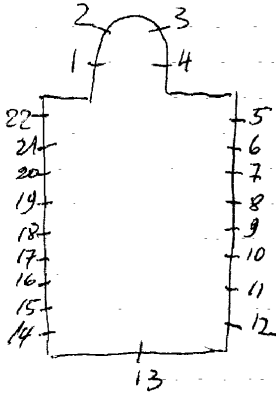

BIBLIOGRAFIE/

Archief van het bisdom Brugge, bundel I7 = nr. Itot22.

Bulletin des commissions royales des arts et des monuments
1886, blz. 379 = nr. 2-3

Catalogue general par numeros d'ordre des cartons pour vitraux

21 =nr. 2

22 =nr. 20

25 =nr. 7

28 =nr. 3

30 =nr. 4

Branchaut, verz. Deruyttere-Demet-ontwerp tekening = nr. 13
Foto repertorium v/h. meubilair vld. Belg. Beheersing,
Prov. W.vl., kantoor Menen, 1970, p. 21 = nr. 2

1950. Michel Anneessens = o

BLANPAIN = wtv:

Traphal:

2 ramen in glas-in-beton, get. M. Anneessens, 1960. = ontwerp
wtv. Blanpain

Bureel van de leraars: nu geplaatst in de nieuwe kapel

5 ramen met bisschoppelijke wapens, get. M. Anneessens, 1950.

1971. R. COPPE, nr. 2-6-8 tot 33.

1930 ? nr. 1-7.

1905. LADON, nr. 3-4-5 - gerestaureerd in 1956, O. Ganton.

1. Godelieve, 1932

2. Jan van Vianny, get. R. Coppe, '71

3. Engel

Boodschap aan Maria

O. L. V.

Geboorte van Jesus

4. Engel

H. Hart van Jzeus

Lam Gods

L. L. v; Emaus

5. Engel

Vlucht naar Egypte

Jozef

H. Familie te Nazareth

get. geschilderd en gerestaureerd - 0. Ganton - 1956.

6. Vincentius

7. Eutgardis, 1930

8. L. Augustinus

R. Joannes

9. L. Ferdinandus

R. Renatius

10. L. Franciscus

R. Alfonsius

11 tot 17-20-24 tot 30. Glas-in-lood

met kleine medaillons die met

ornamenten beschilderd zijn.

18-19. Zeer modern decoratief

glas in lood, zonder schildering

zonder symbolen.

21. Antonius

22. Jan de doper

23. Four box

alle fragmenten gevat in glas in lood.

31. L. Juliana

R. Theresia

32. L. Cecilia

R. Apollonia

33. L. Ludwina

R. O.L.V. van Lourdes

Bibliografie:

Bulletin des metiers d'arts, 4^e jg. - nr. 12 - mei 1905, blz. 324 = nr. 3-

Bulletin des commissions royales des arts et des monuments 4-5.

1904, blz. 72 = nr. 4

*Biographie nationale de l'33,
P. 425-43-45*

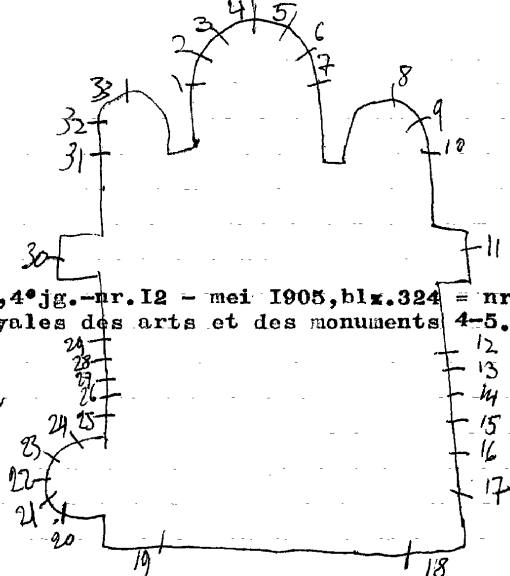

Menen

MENEN, St. Franciscuskerk

- 1. O.L.V.**
- 2. Lelie**
- 3. West-Vlaanderen**
- 4. Engelkopje**

} gevat in glas in lood

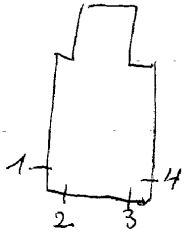

MERBES-le-CHATEAU, St. Martinuskerk

I9I8. Ganton, nr. I tot I4

I975. CARPET, nr. I5

I. H. Hart van Jezus, I9I8

2. H. Hart van Maria, I9I8

Leer mooie zamen

3 tot I4. Teksten en uitspraken uit het leven van Margaretha
Maria à Lacoque

I5. Glas-in-beton

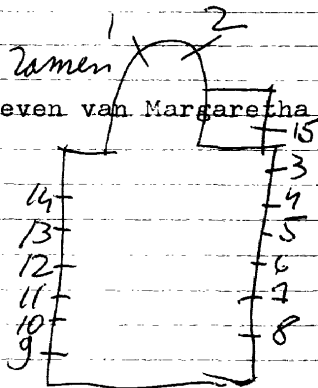

Atelier Carpet herstelde in 1975

1
NERBES-le-CHATEAU-Fontaine-Valmont, St. Martinuskerk

1902. J. Vosch, nr. Itot I 2

Top: offertafel

L. Anne

R. Joachim

2. Top: Lam Gods

L. Jozef

R. Marie,

3. Top: pelikaan

L. Petrus

R. Paulus,

4. Top: I. H. S.

L. Jan de dooper

R. Elisabeth

5. Top: ~~Martinus~~ ark

L. Martinus

R. Hilaris, get. J. Vosch

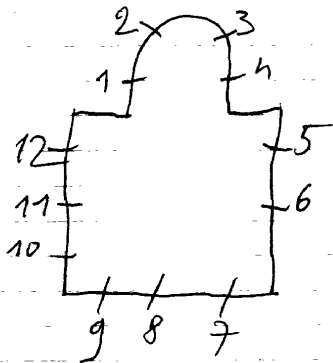

6. Top: roos
L. Emilius
R. Donatius
7. Barbara
8. Genadestoel omringd door engelen(roosvenster)
9. Katerina
10. Top: toren
L. Antonius van Padua
R. Benediktus
11. Gouden huis
L. Huvertus, get. J. Vosch
R. Ghislanius
12. Top: M. R.
L. Piat
R. Eleuthere, get. J. Vosch

Bibliografie:

Bulletin des commissions royales des arts et des monuments

1902, p.70, nr. Itot12

Repertoire photographique du mobilier des sanctuaires de
Belgique, prov. de Hainaut, canton de Herbes-le-
Chateau, 1975, p.25, nr.8

MERBES-le-CHATEAU-Sainte-Marie,O.L.V.kerk

1972.CARPET,nr.ItotI4

ItotI4.Gewoon glas-in-loodramen

Reklamedruksel atelier Carpet

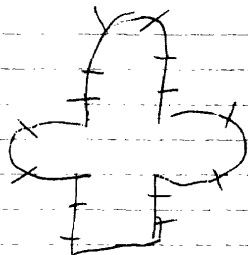

Anne

MERCHTEM, O. L. V. kerk

1873. STALLAERT: nr. 7-8-18.
1900. GROSSE: nr. 17 *17* *17*
1913. *ruix* nr. 1 tot 6.
1887

- 1. Lam Gods
- 2. Jozef
- 3. Kristus verschijnt aan Maria
Margaretha à Lacoque, 1913
- 4. Pieta, 1913
- 5. O. L. V. verschijnt aan Dominikus, 1913
- 6. Petrus
- 7. Boodschap
- 8. Aanbidding der herders
- 9. Verheven sederboom
- 10. Gezegende fontein
- 11. Gulden huis
- 12. Lelie der dalen
- 13. Geheimzinnige roos
- 14. Toren van David
- 15. Ark des verbonds
- 16. Morgend ster
- 17. Top: doorstoken hart

lijdensinstrumenten van Kristus
B. Opdracht in de tempel, get. Grosse

- O. L. Katerina
- M. Antonius
- R. Donatus
- 18. B. Pinksteren, 1883
- O. L. Ludovikus
- M. Karolus Borremeus
- R. Anna

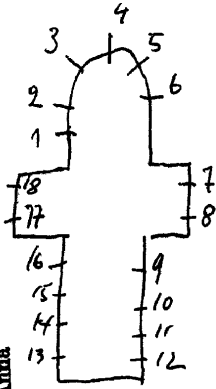

BIBLIOGRAFIE

Verslagen:diocesaine kommissie van het aartsbiddom Mechelen:

deel: II,blz.249 } = nr.I7.

deel:III,nr.I642

deel: IV,nr.3312 = nr.I tot 6.

Bulletin:des commissions royales des arts et monuments,

1872,blz. 53

1873,blz.385

1900,blz.I24 = nr.I7.

} = nr.7-8-18(oorspronkelijk waren er 14Ramen)

MERCHTEM-
BRUSSEGEM-Ossel, St. Jan Baptistkerk

Wommel

1950 Steyaert, m. stof 6

1. Toren van David
2. Deur des hemels
3. Ster der zee
4. Gesloten hof
5. Gulden huis
6. Gezegelde bron.



Foto repertorium v/h. meubilair v/d. Belg. Bedehuisen,
Prov. Brabant, Kanton Wolvesten, 1980, A-15-
m. 1 tot 6

MERCHTEM -

BRUSSEGEM, St. Stefaankerk

MERCHTEM

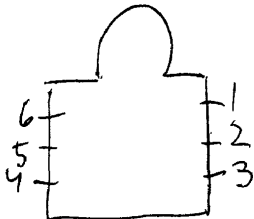
1935-37, VAN DE CAPELLE

1985, WEYGANT J. nr. 6

1. Kroning van O.L.V. 1937

2. Jozef 1935

3. Laatste avondmaal 1930

4. Norbertus zegent met het H. Sakrament 1930

5. Anna

6. Steniging van Stefaan. 1937

7. MARTINUS, 1985, geb. J. Weygant

Bibliografie:

Verslagen, diocesaine commissie van het aartsbisdom Mechelen

1935 = nr. 2 tot 5.

1937 = nr. 1-6.



Foto repertorium v/h, meubelair v/d. Belg. Bedehuis
Prov. Brabant, kanton Wolvenstein, 1980
P. 170 nr. 1 tot 6

Ane

MERCHTEM-Peizegem, O.L.V. onbevlekt ontvangeniskerk

1905. J. DOBBELAERE: nr. I-4-5-6-10.

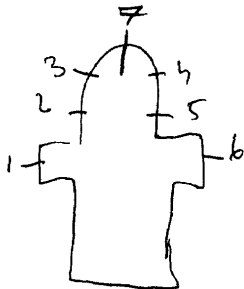
LOS, nr. 2-3-7-8-9-II.

1. O.L.V. geeft de rozenkrans aan de H. Dominikus, get. J. Dobbelaere, 1905

2. O.L.V. onbevlekt ontvangenis, get. LOS

3. H. Hart van Jezus, get. LOS

4. O.L.V.

5. Kind Jezus

6. Jozef, get. J. Dobbelaere, 1906

7. Rumoldus, get. LOS

8. Pius X, get. LOS

9. Cornelius, get. LOS

10. Antonius met het varkje, get. J. Dobbelaere, 1905

II. Doop van Kristus

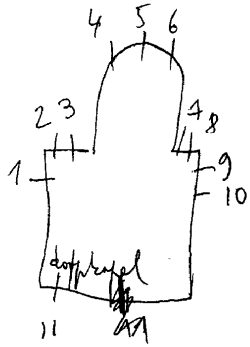

BIBLIOGRAFIE

Verslagen:diocesaine kommissie van het aartsbisdom Mechelen

Deel III,nr.2539 = nr.4-5-6.

Catalogue general par numeros d'ordre des cartons pour vitraux:

2090 = nr. 10

2091 = nr. ~~2-3-4~~ 4-5-6

*Foto repertorium v/h. meubilair v/d. Belg. Bedehuisen
Prov. Brabant, Kanton Ane, 1979, p. 31 = nr 1*

oof

MERELBEKE-Bottelare, St. Annakerk

1990. Hilde Moreels herstelde als de ramen van de kerk en maakte 2 kleine raampjes in de torenkamer of de inkomhaal. n. 3-4

De Smet Eugeen, nr. I-2.

1. Anna, Joachim, Maria

2. Martinus deelt zijn mantel met een bedelaar, get. E. De Smet

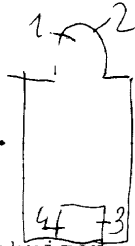

Fotorepertorium van het meubilair van de Belg. bedehuizen, prov. O.VL., canton Gent VI, p. 19, 1979

MERELBEKE, Kasteel van Baron Verhaegen
Oude Gaverse steenweg 86

1885. Verhaegen = blauwe zelder

Casier, nr. Itot6

Gotische kamer:

Itot6. In ieder raam zijn 2 adellijke wapens en 6 medaillons
gevat in glas-in-lood

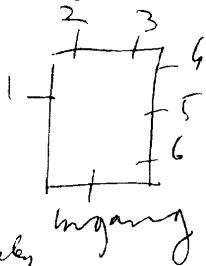

Bibliografie:

Atelierboek Casier

Leuven, Kador = blauwe zelder = kalvarietafel

MERELBEKE-Schelderode, oud-gemeentehuis
nu: Vlaamse bouwmaatschappij
Gaverse steenweg 510

196 I.

Trapzaal-overloop:

- wapenschilden gevat in glas-in-lood:
 - B. Berg.wapen, "eendracht maakt macht"
 - M. Vlaamse leeuw
 - M. wapenschild gemeente Herelbeke
 - O. adelijk wapen "Simplis Artibus"

NERELBEKE-Melsen, St. Stefanuskerk

1954.

nr. Itot4

1. Johannes evangelist
2. Lucas evangelist, 1954
3. Mattheus, evangelist, 1954
4. Marcis evangelist, 1954

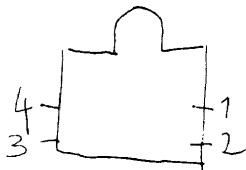

MERELBEKE-Kunte, St. Bonifasiuskerk

- 1.O.L.V.
- 2.Jezus kruisdood
- 3.Johannes



MERELBEKE, Jules Maenhoutcenter, Hundelgemse steenweg 690
kristelijke middenstand

1996. Catherina Everaerts

Vergaderzaal - gelijkvloers:

10 panelen in decoratief glas-in-lood met abstracte motieven.
en.

MERELBEKE-Schelderode, St. Martinuskerk

Verhaegen, nr. I

I. L. Johannes evangelist
M. Martinus
R. Bisschop

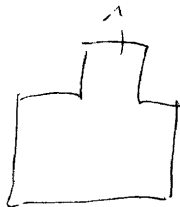

Bibliografie:

Glasraamontwerptekening - verz. Casier, mnr. I

1993 Atelier M. Deneve herstelde

MERELBEKE-Lemberge, St. Aldegondiskerk

1919. J. Casier, nr. I-5 tot I5

1890 Verhaegen, nr. 2-3-4
nr. I6-I7

I. Aldegondis, 1920

2. Jozef

3. Salvator mundi

4. Petrus

5. Karolus Borromeus, 1919

6. Ornamenten (roosvensterke)

7. Ornamenten (roosvensterke)

8 tot I5. Beschilderd glas-in-lood met medaillons versiert met passiesymbolen.

I6. Uitreiking van de H. Kommunie aan noodlijdenden.

I7. Doop van Jezus.

Bibliografie:

Glasraamontwerptekening nr. 78 verz. Casier = nr. I

Atelierboek Casier = nr. 2-3-4

Leuven, Kator, nr. 2-3-4

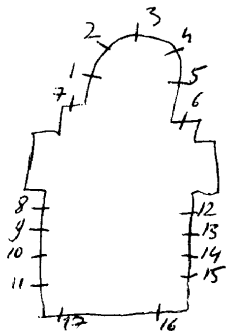

livre d'ordre de la vitrierie, III, 22 = nr 1-5

MERELBEKE, Kliniek Princes José - Salysburylaan 100
(oud sanatorium)

1936. Ladon

Kapel:
Opwekking van Lazarus, 1936.

Biographie Nationale, deel 33, P. 425

MERELBEKE, St. Pietersbandenkerk

nr. Itot5

1913 Casier, nr. 6-15

1955. De Loore, nr. 7 ~~tot~~ I4

1933. Coppejans, nr. 8 tot I3

I. Clothilde

2. Jozef

3. Petrus - adelijk wapen

4. Aloysius

5. Paulus

6. L. Bisschop

R. Eloo

7. Wapenschild gevat in geschilderd glas-in-lood

8. Doop van een romeinse soldaat

9. H. Hart van Jezus verschijnt aan Margaretha Maria à Lacoque

10. Boodschap aan Maria, 1934

1933

II. Verlossing van Petrus, 1934

12. O.L.V. verschijnt aan Bernardette te Lourdes, 1933

13. Doop van Jezus

14. Wapenschild gevat in beschilderd glas-in-lood.

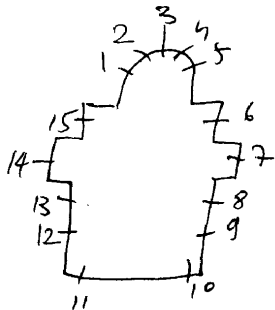

I5. Boodschap aan Maria

Diocesaine kommissie van het bisdom Gent, 27-10-1955 =, r7-I4
Bulletin des commissions royales des arts et des monuments
1933, blz. 136 = nr. 8 tot 13

ontwerptekeningen, vers Casier = nr. 6-15
Atelierboek Casier, nr. 6-15
H. Mortier herstelde in 1980

MERELBEKE-Schelderode, Kasteel Van de Poele
(naast de kerk)

1873. Bethune

Kapel: 3 ramen met ornamentale schilderijen
In verschillende kamers: totaal 8 médaillons met
symbolische figuren.
4 engelen

Bibliografie:

Helbig: Baron Bethune

MERELBEKE, Gemeentelijke openbare bibliotheek
Dijsegemweg I

1995. Everaerts Catherina, nr. I

I. Decoratief glas-in-lood. Weinig schildering. Loodverdeling is tekening en vormgeving. Veel symbolen over mens en milieu. Rede en gevoel. Licht en donker, enz. get. Everaerts Catherina, 1995.

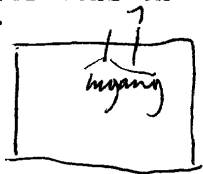

Het Laatste nieuws, I8-7-1996 (uitg. O.VL.)

MERELBEKE-Schelderode, Oud-Gemeentehuis
Gaverse steenweg

Traphal: 4 wapenschilden gevat in glas-in-lood.

MERASTIAS, St. Willebroduskerk.

1888 J. B. Capronnier, nr. 2

1895 ~~1895~~. Coeere-Capronnier, nr. 1-~~2~~-3.

Laden

nr. 4-5.

1. B. Prediking van St. Willebrodus.

O. L. St. Fransiscus Xaverius. 1896

R. St. Johanna Valensia.

2. B. O. L. V. van de rozenkrans met St. Dominikus.

O. L. St. Ludovikus. 1888.

R. St. Coleta.

3. B. St. Rochus geneest de zieken. 1896

O. L. St. Petrus.

R. St. Paulus.

4. St. Maria Margaretha à Lacoque met H. Hart van Jesus.

5. O. L. V. van Lourdes.

Bibl.

K. Van Nyeu en Th. Swaan Merckx - bez. van ¹²⁷²³ St. Willebroedus =
verslagen: Comité diocésain Mechelen deel II ~~1896~~ blz. 1896. = 12723

Bulletin des Commissions Royales des
monuments: 1888 blz. 316 = R. 2
1895 blz 78 = R. 1-3

Catalogue de la collection de cartons de
vitraux peints de la succession de J.B.
Capronnier à Bruxelles, 1892, blz. 35 -nr. 2.

Biographie nationale, deel 33, P. 425 = nr. 45

R. Coppe bezit de kartons van Capronnier
534-535-536

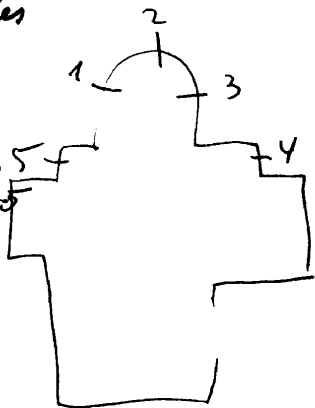

Leper

1929. A. Van Doorne

- I. L. Engel
- M. God de vader
- R. Engel
- 2. L. St. Pieterskerk te Rome
- M. Jozef
- R. Werkbank
- 3. Wonder van St. Niklaas
- 4. L. Pelikaan
- M. Lam Gods
- R. Kelk
- 5. Mannaregen in de woestijn
- M. Brood
- R. Water
- 6. L. Ark v/h. Verbond
- M. Boek der wijsheid
- R. Kruis met slang
- 7. L. Korenaar
- M. Kelk
- R. Druiventros
- 8. L. Kruis
- M. Ankerk
- R. Hart
- 9. L. Rozenkrans
- M. M. R. initialen
- R. Schapulier
- 10. L. I. H. S.
- M. Kristus Koning
- R. P X
- II. L. Een edelman aanroept
- M. O. L. V. van Mesen
- R. Een non aanroept

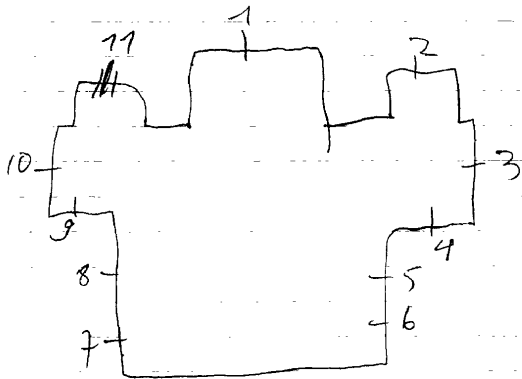

MESSANCY-Selange, St. Odilekerk

1983. Guy Ducate, nr. ItotI2

12 termopaneramen die beplakt zijn edel-antiek-glas.
Alleen vormen en kleuren, geen symbolen of schildering.
Kompositie opgebouwd met verticale en diagonale lijnen
en vlakken.

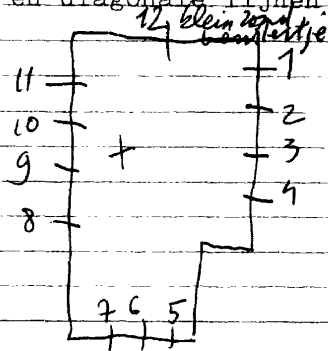

MESSANGY, Soeurs de la doctrine Chretienne
Rue de la Clinique 2

lux

henanly

Kapel: nu eetzaal der studenten.

Kalvarie (50% vermiold - in zeer slechte staat) 1

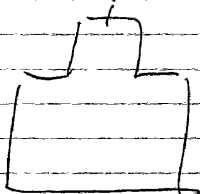

oud klooster van Franse Dominicanen?

MESSANCY, Justice de paix, Rue de la Clinique 4

lux

Messancy

1931. Osterath

Traphal: (boven de ingang)

Glas-in-lood met 4 wapenschilden: o.a. Arlon

Messancy

Brabant

Liege, 1957.

- oordeel - kruisdoof - zijn der gerechtigheid
- Virgus Fortitudo = leeuw
- Virgus Prudence = slang
- Virgus Patience = os
- Virgus Douceur =

liege ~~Musee~~ d'art religieux et d'art moran = ontwerp tekeningen

- 1912. J. Vosch, nr. I
- 1930. Osterrath, nr. ~~2 tot 8~~
- 1933. nr. 3 tot 8

- 1. L. Geboorte van Jezus:
 - M. B. God de vader
 - O. Kalvarie, get. J. Vosch, 1912.
 - R. Verrijzenis van Jezus
- 2. H. Hart van Jezus, 1930.
- 3. Pastoor van Arts, 1933
- 4. H. Familie, 1932
- 5. Antonius, 1933
- 6. De goede herder, 1933.
- 7. Theresia van het kind Jezus, 1932
- 8. Katerina van Alexandrië, 1933
- 9. O. L. V. onbevlekt ontvangenis; 1930.

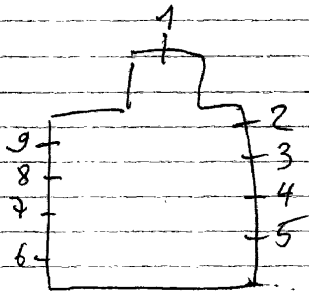

Bibliografie:

Bulletin des commissions royales des arts et des monuments
 1930, blz. 7 = nr. 2-9.

hege, musee d'art religieux et d'art moan = ontvrijpleken mijnen
nr. 2 tot 9

MESSANCY-Wolkrange, H. Kruiskerk

lux

Messancy

1902. Bardenhewer, nr. 3 tot 8
nr. I-2

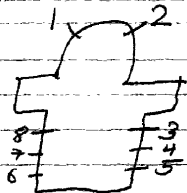

1. Hubertus
2. Sebastiaan
3. Kruisoplegging, 1902
4. Verering van het kruis.
5. H. Kruis met I. H. S. gevat in beschilderd glas-in-lood met ornamenten.
6. H. Kruis met doornekroon en lam Gods gevat in beschilderd glas-in-lood met ornamenten.
7. Vinding van het kruis
8. De zege met het kruis, 1902.

Repertoire Photographique du mobiliers des
sanctuaires de Belgique, Prov. de Luxembourg, Canton
de Menancy, 1977, P. 35 = n. 3 tot 8

MESSANCV-Wolkraan, Pere Maristen - instituut de Nazareth
Route d'Arlon 225 Differt

lux

messancy

1. B. Vlucht naar Egypte
- M. Opdracht in de tempel
- O. Geboorte van Jezus
2. H. Familie
3. B. Kalvarie
- M. Dood van Jozef
- O. Jezus predikt in de tempel

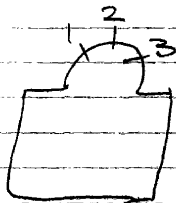

(Zeer fijne mooie kleurrijke schildering - vroeg 19^o eeuw
waarschijnlijk Franse ramen). = 30% in slechte toestand

Inkomhal:

Wapen van de congregatie gewa in glas-in-lood.

Boquet

Inkomhal-gelijkvloers:

O.L.V.van alle genade

Bibliografie:

Reklamedruksel atelier Boquet

METTET-Saint-Gerard, St. Pierrekerk

1949. Osterrath=uitv./De Gerardon=ontw., nr. I-2
1933. nr. 3-10
1923. nr. 4 tot 9

1. Gerardus
2. Paterus, get. Osterrath-De Gerardon, 1949
3. O.L.V. tenhemel opneming, 1933
4. Antonius
5. Rosalie, 1923
6. Camillus de lelies, 1923
7. Jacques, 1923
8. Barbara, 1923
9. Elooi, 1923
10. Vincentius

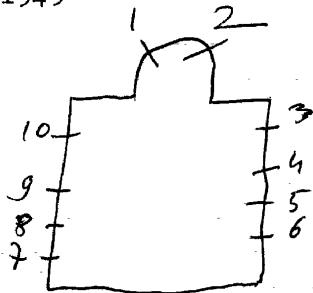

METTET-Ermeton-sur-Biert, Benediktines
Monastiere N.D.

Oudste deel is een groot nog bestaand kasteel
met nieuwe kloostervleugel

Kapel van het klooster:

1 tot 9. Eenvoudig decoratief glas-in-lood met een overgang
van geel naar rood en blauw.

Kasteelkapel:

10. L. Ferdinandus
R.O.L.V. Koningin
Adelijke wapens, 1883

11. L. Karolus Borromeus
R. Augustinus
12. Henrikus

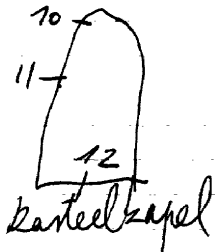
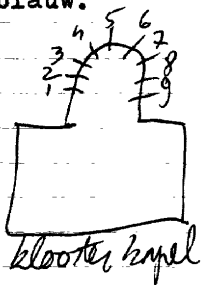

METTET-Pontaury, St. Jan de dooperkerk

I975. Carpet

ItotI2. Gewoon glas-in-lood.

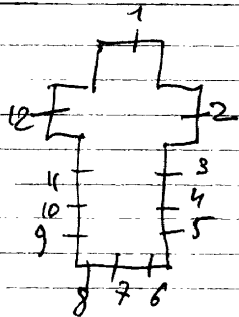

Vier onregelmatige raamopeningen bestaande uit bouwkundige fragmenten afkomstig uit de afgebroken oude kerk, beglaast met gekleurde glasplaten. Groten en kleine die de kompositievormen. Zie: Glaverbel - kleuren reproductie

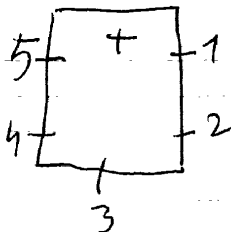

METTET-Biesme, St. Rochuskapel - Rue de la Colonoise

1973. Carpet

Itot6. Gewoon glas-in-lood

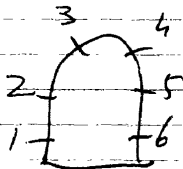

I95I. Maton, nr. I-2-3 ???

1. Verrijzenis van Jezus = onduidelijk getekend door het verdwijnen van de grisaille
2. O.L.V. met kind = onduidelijk gehandtekend door het verdwijnen van de glazuur-grisaille
3. Decoratief glas-in-lood, zonder schildering, loodverdeling is de tekening

Zeer mooie ramen.

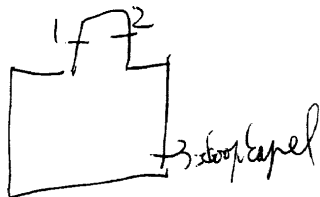

METTET-Grauw, St. Martinuskerk

1896. J. Vosch, nr. Itot5 - 6 tot I3. = glas-in-lood

1. Top: adelijk wapenschild

1. Dood van bisschop Martinus

2. Top: I.H.S.

Martinus als kloosterling, get. J. Vosch, 1896

3. Top: adelijk wapenschild

Mirakel met de boom met Martinus

4. Top: alfa omega

Mirakel van Martinus - 30% vernield

5. Top: adelijk wapenschild

Martinus deelt zijn mantel met de bedelaar te Tours

6 tot I3. Glas-in-loodramen met helder doorschijnend glas

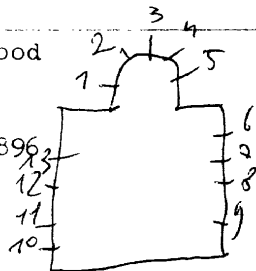

Repertoire photographique du mobilier des sanctuaires de
Belgique, prov. de Namur, canton de Fosses-la-ville
1980, p. 50, nr. Itot5

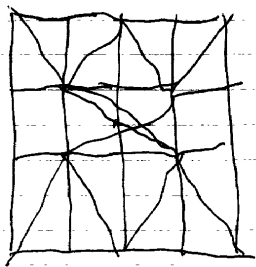

N

METTET, St. Jan de dooperkerk

1928. Steyaert, nr. 4-5-6
Hizette-Crickx, nr. 1-2-3

- 1. Fenix (symbool van Kristus verrijzenis, get. Hizette-Crickx)
- 2. Lam Gods, get. Hizette-Crickx
- 3. Broden en vissen.
- 4. Pelikaan, 1928
- 5. Deep van Jezus, 1924
- 6. Bezoek van Maria bij Elisabeth, 1929

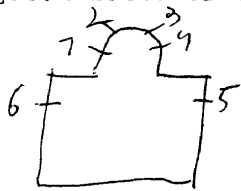

Repertorie Photographique du mobilier der sanctuaires de
Belgique, prov. de Namur, canton de Fosses-la-ville
1980, p. 59, nr. 4

METTET-Biesme, Gemeentelijk zwemdok - "La Tourette"

1979. Carpet

Cafetaria-doorgang:

Dekoratief glas-in-lood zonder schildering. De tekening is loodverdeling stelt allerlei slingers (watergolwing) en cirkels (luchtbellen) voor.

METTET-Ermeton-sur-Biert, O.L.V. kerk

N

1913. J.E.T. Coucke, nr. I-2

1. H. Hart van Jezus verschijnt aan Margaretha Maria à
Iacoque, get. J.E.T. Coucke

2. O.L.V. verschijnt aan Bernardette te Lourdes, get. J.E.T.
Coucke

Bibliografie:

Brugge, Bibliotheek van het prov. Bestuur van West-Vlaanderen = ontwerptekeningen - ASA, IO = nr. 1



In 1983 herstelde Carpet

Repertoire Photographique du mobilier des jacobins
de Belgique, Prov. de Namur, Canton de Fosses-
la-ville, 1980, p. 29 = m. 1-2

METTET-Steve, O.L.V. geboortekerk

1890- VERHAEGEN
~~Casier~~, nr. 1-2

- 1. Geboorte van Jezus
O. Adelijk wapen
- 2. Anna - Joachim - Maria met kind
O. Adelijk wapen.

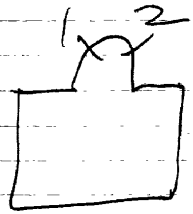

Bibliografie:
 Atelierboek Casier, nr. 1-2
 leuwen, Kadoc, nr 1-2

Repertoire Photographique du mobilier des
sanctuaires de Belgique, Prov. de Namur, Canton
de Florennes, 1976, P. 32, n. 1-2

METTET-Maison, St. Niklaaskerk

1929. G. SPRETERS nr. ItotIO

1. Petrus, 1928
2. Paulus, 1929
3. Jozef
4. Theresia van het kind Jezus
5. Paus Julius
6. Johannes evangelist, 1929
7. Lodewijk van Gonzaga
8. Engel Michael *verslant de drank*
9. Katerina
10. O.L.V.

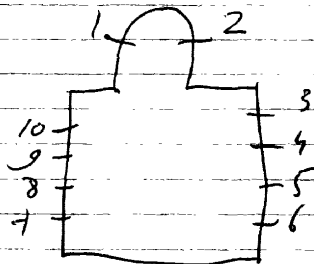

Er zijn van L. m. Londoet prekos + Polycromie te vinden
Atelier Carpet herstellde in 1977

Repertoire Photographique des mobiliers des sanctuaires
de Belgique, Prov. de Namur, Canton de Fone-la-ville,
1980, P. 66 = n 16410

Vie brief G. Sreter & d. 20 oktober 1933

METTET

BIESME, St. Martinuskerk

METTET

N

Foye-la-ville

1904. J. Vosch, nr. Itot6

I. B. L. 4 taferelen uit
R.

O. L. het leven van Barbara.
R.

2. 4 taf. leven van Martinus, get. J. Vosch, 1904.

3. 4 taf. leven van Severin en Cunibert, 1904.

4. 4 taf. leven van Franciscus.

5. 4 taf. leven van Hubertus.

6. B. L. Brand

R. O. L. V. geeft de rozenkrans aan Dominikus

O. L. Maria bezoekt Elisabeth

R. Boodschap, 1904.

Bibliografie:

Bulletin des commissions royales des arts et des monuments
1903, blz. 220 = nr. Itot6.

Repertoire photographique du mobilier des sanctuaires de
Belgique, Prov. de Namur, Canton de Fosses-la-ville, 1980,
F 03 = n. 1 tot 6

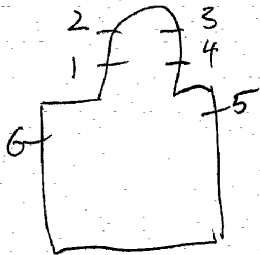

METTET

N

Florennes

ORET, St. Remfroidkerk

I.O.L.V.1872.

2. De goede herder

3. Jozef

oude; zeer mooie namen

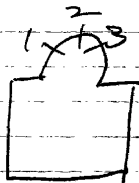

Bibliografie:

Bulletin des commissions royales des arts et des monuments

1872, blz. 333 = nr. 1-2-3

blz. 468 = nr. 3.

Repertoire Photographique des mobiliers des sanctuaires de
Belgique, Prov. de Namur, Canton de Florennes, 1976, p. 27

1931. PEENE, nr. 3 tot 12.

? nr. 1-2.

1. Hart van Jezus
2. H. Hart van Maria
3. Kelk en hostie
4. Manna
5. Ark des verbonds
6. Slang en boom
7. Pelikaan
8. Klokken
9. Engel
10. Lam Gods
11. Lelie
12. A.M.R. = ave Maria Regina

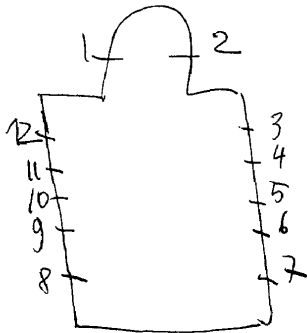

Bibliografie:

Catalogue general par numeros d'ordre des cartons pour vitraux
3598 = nr.3tot12.

⁴⁶
1958. De Sander-De Seyn, nr. Itot 7.

1. L. Vier stromen van het paradijs

R. Mijstiek vat.

2. L. Ster der zee

R. Ark van noë

3. Kalvarie, get. Gerard De Sander-De Seyn, Tielt.

4. Pieta, get. Gerard De Sander-De Seyn-Tielt

5. L. H. Geest

R. Lelie en druiventrossen

6. L. O. L. V. Koningin

R. Toren van David, get. Gerard De Sander-De Seyn

7. Gekroond Mariamotief met symbolen van de H. Drievuldigheid
get. De Sander - De Seyn, 1958. ⁴⁶

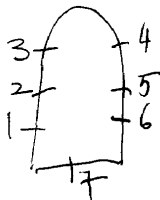

MEULEBEKE, St. Vincentiusgesticht - Tieltstraat 38

Tielt

1946^{DE}. SANDER*, nr. I.

In de wandelgang
I. St. Vincentius.

breeds overleden in 1965
waarschijnlijk 40 B.

Tielt

MEULEBEKE, St. Amanduskerk

1950. DE SANDER-DE SEYN, nr. I tot II.

Van Wambeke=ontw., nr. 12

1. Martha, get. De Sander, 1951.

2. O.L.V. geeft de rozenkrans aan Dominikus.

3. Antonius van Padua

4. Taf. Leven van de H. Cornelius

5. H. Hart van Jezus verschijnt aan Maria Magdalena à Lacoque.

6. Kalvarie

7. Hemelvaart van O.L.V. 1950.

8. Jezus te Nazareth

9. Lodewijk van Monfort.

10. Amandus

11. Cornelius, get. G. De Sander-De seyn.

12. Doop van Jezus

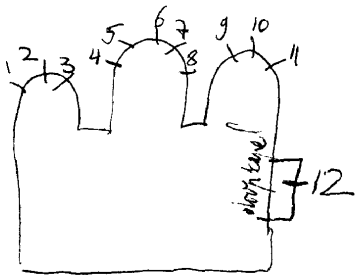

Cor. Westerdium, nr. 5-6

1. Geloof

2. Hoop

3. Liefde

4. Berouw

) Het zijn zeer mooie decoratieve motieven uitge-
) beeld met symbolem - gestyleerd en met synthe-
) tische verf geschilderd op doorschijnend glas.
Geplaatst binnen tegen het glas-in-lood. De verf
is in verwal.

5. 9 taferelen over de O.L.V. van Lombardzijde

6. B.L. Tekst-oorkonde-kloosterlinge.

M.O.L.V. van Lombardzijde

R. Kloosterlinge-gemeentewapen

O. 4 taferelen over de mirakelen van O.L.V. van Lombardzijd

get. Cor. Westerdium.

Het glas-in-lood in deze kerk is ook van hem.

Foto repertorium vln membranen vld Belg. Beschuiten,
Prov. W.vl. kanton Nieuwpoort,
1973, nr. stot-6

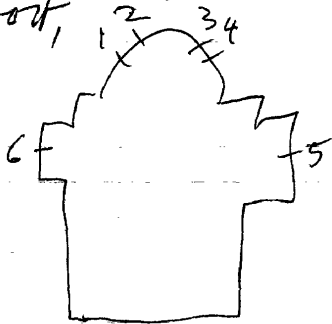

MIDDELKERKE-Lombardzijde, Militaire basis
Kapel

Cyriel Maertens, nr. I-2-3

I-2-3. Decoratief glas-in-lood, zonder symbolen of schildering. Alleen gebruik van verschillende kleuren.

niets bijzonders

West-Vlaanderen, nr. 73, 1964, p. 66 = nr. I-2-3

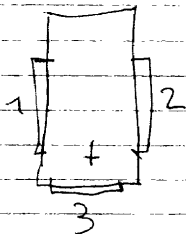

MIDDELKERKE -
WILSKERKE, St. Willemerkerk

oortende

1920. Amnijs-D'Hondt, Brugge = herstellde nr. I-2-3

1. B. Karolus Borremeus:

O. Stephanus, get. 1920 herstellde Amnijs-D'Hondt, Brugge

2. B. Augustinus

O. Willem

3. B. Lea

O. Donatius



MIDDELKERKE-Westende, Vacantiecentrum "Zon en Zee"
Vacantiestraat I

1970. Arno Brys=ontw./Amphora-R. Van de Weghe=uitv.

I. Loshangend glasraam - afd. Onthaal
(gemaakt ter gelegenheid van de inhuldeging der gebouwen
door de minister in 1970) In metalen kader met ketting

thema "Zon en Zee"

zon= lachend gezicht

zee= golvend lijnenspel met blauw glas en spelende
kinderen.

achtergrond= veldbloemen, papieren vliegers, kleur-
rijk, weingg schildering

get. A. Brys=ontw./Amphora=uitv.

Brief Brys 29-12-1983

MIDDELKERKE -
SCHORRE, O.L.V. kerk

Kerk vernield door Brandstiel
in 1996

Hof 18 volledig vernield door deze Brand

- I.L.B. Spiegel
0. Wierookvat
- R.B. Ark des verbonds
0. Geestelijk vat
2. Top: Boodschap.
- L.B. Bezoeking Maria-Elisabeth
0. Geboorte.
- R.B. Opdracht in de tempel.
0. Jezus onderwijst in de tempel.
3. Top: hemelvaart van O.L.V.
- L.B. Verrijzenis.
0. Hemelvaart v. Kristus.
- R.B. Kroning v. O.L.V.
0. Pinksteren.
4. Top: kalvarie.
- L.B. Kristus in Olijfhof.
0. Geseling van Kristus.
- R.B. Kristus vant onder het kruis.
0. Doornekroning.
5. L.B. Kelk.
0. Ivoren toren.
- R.B. Goude roos.
0. Gulden huis.
6. Bisschop (Blasius).
7. Amardus
8. Idesbaldus.
9. Kristus ter dood veroordeelt
10. L. 2° statie der kruisweg.
- R. 3° " " "
- II. L. 4° " " "
- R. 5° " " "
- I 2. L. 6° " " "
- R. 7° " " "
- I 3. L. 8° " " "
- p. 9° " " "

- I4. L. IO° statie van de kruisweg.
- R. II° " " " " " "
- I5. L. I2° " " " " " "
- R. I3° " " " " " "
- I6. L. I4° " " " " " "

R. In memoriamtekst. I889. Dinnewet.
 I7. Teresia met het kindje Jezus.
 I8. Cecilia.
 I9. Kristus Koning.

Bibliografie:
 Bulletin, des commissions royales d'art:
 I882, blz. I52 -nr. I tot 5
 Archief bisdom Brugge: bundel 20 : nr. 1 tot 19

I882. Dobbelaere: nr. I tot 5.
 I889. Dinnewet: nr. 9 tot I6.
 I925 Peene De Lodder: nr. 6 - ~~I8~~ - 17 - 18 - 19
 I925 herstelde ook al de andere ~~nr.~~ 3

Catalogue general par
 numeros d'ordre des
 cartons pour vitraux:

- 3180 = nr. 6
- 3181 = nr. 18
- 3182 = nr. 17
- 3183 = nr. 8
- 3184 = nr. 7
- 3186 = nr. 9 tot I6.
- 3266 = nr. 19

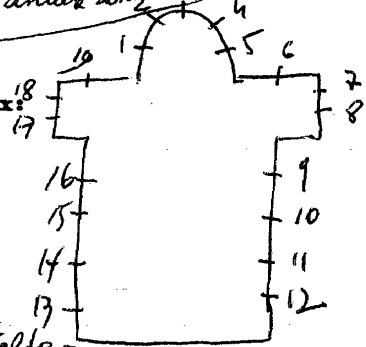

P. Franchoo herstelde van 2004

MIDDELKERKE-

oostende

WESTENDE, St. Laurentiuskerk

1924. De Smet-Brugge, nr. I

- I. Top: Eucharistie
- L. B. Doopsel
- M. Vormsel
- O. Beicht
- R. B. H. Olie
- M. Priesterschap
- O. Huwelijk

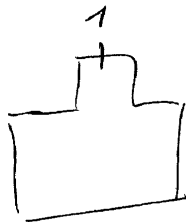

Bibliografie:

Archief bisdom Brugge, bundel 22.-nr. I

Branchant, vers. Deruyttere-Smet = ontwerp, tekening = 9. 1

MIDDELKERKE, Gemeentehuis - Spermaliestraat I

Trapzaal-overloop:

I. Gemeentewapen gevat in glas-in-lood.

Open monumentendag Vlaanderen, 1995, p. 79

MIDDELKERKE, St. Theresiakerk

1933 Oostende, v. 1 tot 30

- 1. Theresia
- 2. Strijdtoneel op zee (Lepante)
- 3. Lelie (motief gewat in glas-in-lood)
- 4. Roos " " "
- 5. Tulp " " "
- 6. Korenbloem " " "
- 7. L. Bloem " " "
- 8. R. Bloem " " "
- 9. L. Amker " " "
- 10. R. Pelikaan " " "
- 11. L. Kelk " " "
- 12. R. I. H. S. " " "
- 13. L. Doornekroon " " "
- 14. R. Lichtoren " " "
- 15. Hostie " " "
- 16. Duif met palmtak " " "
- 17. Vis en broden " " "
- 18. Rozen " " "
- 19. Theresia strooit rozen uit
- 20. Intrede van Theresia
- 21. Roeping van Theresia
- 22. Bekoring van Theresia
- 23. Dood van Theresia

(motievenngewat in glas-in-lood)

- 20. L. Pelikaan
- R. Ave Maria
- 21. L. Druiventros
- R. Bloem
- 22. L. Kruis en palm
- R. S. M.
- 23. L. Bloem
- R. Bloem
- 24. L. Bloem
- R. Bloem

25 tot 29. In ieder raam het motief "bloeem" gewat in glas-in-lood.

30. Theresia beschermt Middelkerke.

Bibliografie:

Bulletin des commissions royales des arts et des monuments
1933, blz. 134 = al de ramen.

(geen glazenier vermeld).

kerk gebouwd in 1932

liege Musée d'art religieux et d'art
/ Moran = ontwerp tekeningen.

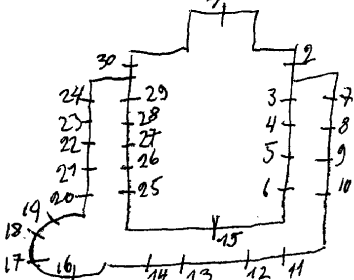

MIDDELKERKE

oostende

WESTENDE-strand, kerk Cenakel 2 (zomerkapel)
Parklaan / Badenlaan

1970 C. Maertens

1. Duijf

2. Alfa Omega (kelk en Hostie)

3. Eucharistie (Brod en vinen)

motieven gezak in de wintief glas-in-lood

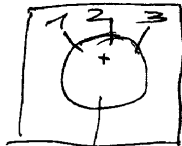

ingang

verzante kerkmunte met
ronde koepel

Roderburg, nr. Itot4

1. Antonius:

2. L. Wapen van Vlaanderem

Donatius:

M. Willebrordus:

R. Karel de goede:

Wapen van Proostdy:

3. L. Wapen van Turye:

Idesbaldus:

M. Jan de doper:

R. Laurentius:

Wapen van Camerlinck:

4. O. L. V.

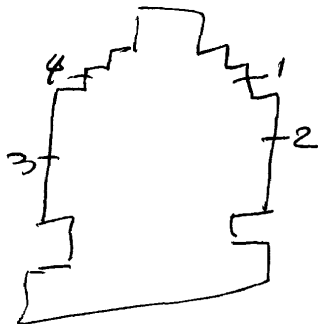

SINT PIETERSKAPELLE MIDDELKERKE
ST. PIETERSKERK, ~~St. Pieterskerk~~

Gistel

1924.C.WIJB0.

1. Verlossing en dood van de H. Petrus.
2. Petrus als steenrots-wijd mijne lammeren.
3. Volg mij en ik zal U mensen, vissers maken.

Bibliografie:

Bulletin: commissions royales des monuments: 1924, blz. 30.

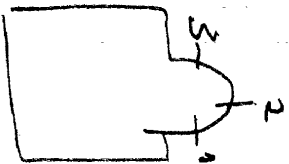

SINT PIETERSKAPELLE, O.I.V.kapel

~~De Sint Pieterskerke, Sint Pieterskerke.~~ MIDDELKERKE *Gintel*

1. Ik kom de zielen verlichten.
2. Ik kom het lijden verzachten.
3. Principas obsta.
4. Ik ben de maagd der armen.
5. Ik ben de moeder van God.

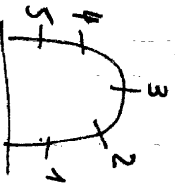

Start from either side.

MIDDELKERKE -
SLIJPE? St. Nikolaaskerk

Gistel

1926 Peene-Delodder: nr. 2.

1928 *St. Louke* nr. I-3.

1. H. Hart van Jezus omringd door symbolen der 7 sakrament.

2. Top: H. Drievuldigheid.

B. Eucharistie met het Lam Gods.

O. Het vagevuur. Peene-Delodder-Brugge.

3. O. L. V. koningin omringd door muciserende engelen.

Bibliografie

Archief bisdom Brugge: bundel 20 - n 1-2-3

Catalogue general par numeros d'ordre des
cartons pour vitraux: 3237B - nr. 2

Leuven, Kador archief = nr. 1-3 (127)

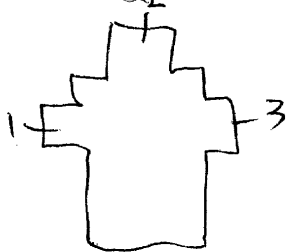

MIDDELKERKE, E. Z. w/d. H. Vincentius:
kliniek Eymard Van Hindsbergh - Westendelaan³⁹

1950. Cor. Westerduin, nr. 6

Kapel:

- 1. Gerardus majella
- 2. O. L. V.
- 3. H. Hart van Jezus
- 4. Maria Margaretha à Lacoque
- 5. Petrus van Julianus Eymard

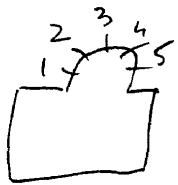

Traphal-gelijkvloers:

- 6. L. Leek
- M. Vincentius à Paulo
- R. Kloosterlinge, get. Cor Westerduin, 1950.

MIDDELKERKE - Theresia Expel w. v. l.
WESTENDE - strand, kerk, Cemakel I

Oortende

Batavia

1962 Cor. Westerduim, nr. 9 tot 13

1933 J. VOSCH.

nr. 1 tot 8 - 14 tot 17

I. Bisschop

2-3-4. Roepingstaferelen van de H. Theresia.

5. Theresia van Lisieux

6. Katerina Laboré

7. O. L. V.

8. Jan Vianny

9. Martinus, get. Cor. Westerduim, 1962

10. H. Geest

11. Martha, get. Cor. Westerduim, 1962

12. Mathilde

13. Henriette

14-15-16. 3 taferelen uit het leven van Theresia.

17. O. L. V.

BATIR, 15 januari 1934 = nr. 1 tot 8 - 14 tot 17

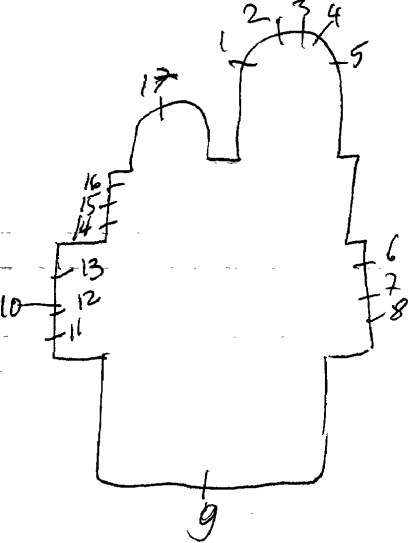

oostende

MIDDELKERKE, O.L.V. ten bunderem - kerkstraat 45
St. Jozefklooster

1946. Marechal Joost

- 1. Zuiverheid
- 2. Jozef, get. Joost. Marechal, Eekloo
- 3. Nederigheid
- 4. Voorzichtigheid
- 5. Sterkte
- 6. Rechtvaardigheid

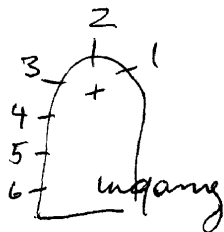

MODAVE-
STREE, Gemeentehuis

Luit

Huy

Inkom:

Glas in beton, 1976.

HOERBEKE, Oud-gemeentehuis, Bevrijdingsstraat

1971. A. Mestdagh

Overloop traphal naar 1ste verdieping:

-Symbolen over Hoerbeke, o.a. handel, suikerindustrie, bossen
en landbouw. De wapenschilden
Gemeente Hoerbeke en Vlaanderen

get. 1971, Gent, A. Mestdagh.

Bibliografie:

Toerisme Oost-Vlaanderen, p. 32

Vlaanderen, nr. 117, p. 36

MOERBEKE, Bibliotheek, Drongendreef I

1987. Erwin Snijders

(examen eindwerk)

Iste verdieping:

Decoratieve motieven bewerkt met zilvergeel, grissaille,
en blauwe glasverf. Geabstrageerde vormgeving.

MOERBEKE, koewacht St. Philippus en Jacobuskerk

1. Kruisafneming.
2. Doop van Kristus.
3. Verrijzenis van Kristus.



Lochristi

MOERBEKE, St. Antonius abt kerk.

1951. O. Ganton: nr. 6.-4

1953. De loore-Van Nevele: nr. 7

1. Jozef.

2. Maria.

3. L. Bisschop.

M. H. Hart van Kristus.

R. Jozef.

4. Antonius Abt.

5. Karolus.

6. O. L. V. ten hemel opgenomen.

1953. De loore ontwerp

C. Van Hevele uitvoering.

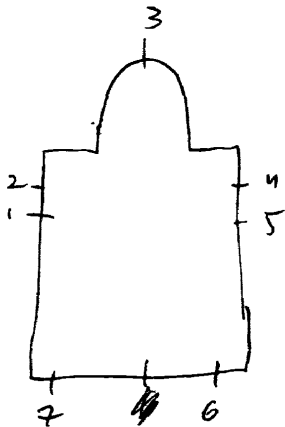

Bibliografie

Verslagen:diocesaine kommissie van het bisdom Gent:

14-3-1950:nr.4

20-4-1951:nr.4

4-4-1952:nr.6

MOERBEKE, kruisstraat - H.Hartkerk

1906.

1. Teresia

2. Aloyius

3. Agnes

4. ~~B.~~ Philippus Neri

5. ~~B. Kr. L. V.~~ verschijnt aan Maria Margaretha & Lacoque
O. Kristus Koning.

6. H. Hart van Jezus

7. B. Franciscus Salesius

O. O. L. V. verschijnt aan Maria Margaretha à Lacoque.

8. Camilius

9. Jan de Doper

IO. Franciscus Xaverius

II. Augustinus.

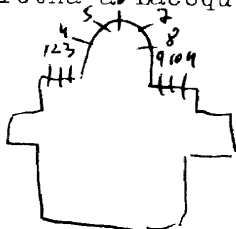

MOL, Gemeentehuis-archief, Molenhoekstraat

1985. Frans Van Immerseel (jaar van aankoop)

"Een goede hand drinkt nooit zonder zijn hennep te roepen!"

Gemaakt als los hangend glasraam dat tijdelijk opgeborgen is, in het magazijn-archief.

Mortier Herman, Frans Van Immerseel, 1975.

MOL, Rauw - St. karoluskerk

1894. JAMINE. nr. 2-3-4.
1920-26 *oield* nr. 1-5-6 tot 20.

Mol

I. Theresia van Lisieux. 1920

2. Petrus

3. H. Hart van Jezus

4. ~~Godeweg~~ van ~~Neris~~

5. Karolus Boremeus

6. B. kalvarie

0. Opdracht in de tempel

7. B. Pieta

0. Vlucht naar Egypte

8. Edmundus

9. Norbertus

10. Gerardus Majella

11. Antonius

12. Tekst "Dit is gods huis"

13. Johannes Baptista

14. Anna

15. Aloysius Gonzaga

16. Monika

17. Ferdinandus

18. Elisabeth

19. B. kroning van O.L.V.

0. Boodschap

20. B. Hemelvaart

21

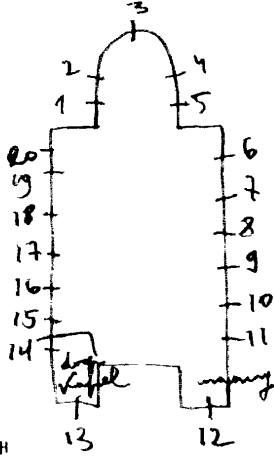

Bibliografie

Verslagen, diocesain comité, Mechelen. Deel I: blz. I90-I93.

Reklame dienst ^{nr. 2-3-4} rijk, nr. 1-5-6 tot 20

In 1975 herstelde Jan Weygant uit Mechelen al de zamen

MOL, Gemeentehuis

Vlodrop Frans, nr. 1 tot 4

Heemkundigmuseum-Iste verdieping.

1. Top: afbeelding van een schilderij van Jacob Smits.
L. Kalvarieberg op de heide.
R. Kempische hoeve.
2. Top: afbeelding van een schilderij van Jacob Smits.
L. Kempische heide.
R. Korenaker en windmolen.
3. Top: H. Odrada.
L. Gemeentehuis en Kerktoren.
R. Boerenkrijgmonument.
4. Top: wapenschild van de provincie Antwerpen.
L. Molse hoeve.
R. Monument der gesneuvelden.

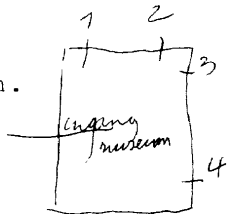

hol I

MDL, St. Pieters en St. Pauluskerk

1898 tot 1901. STALINS JANSSENS, nr. 3-4-5-8 tot 19
Kartonstekeningen van Mingaye

1947. Gelders = herstelde alle samen

1901. MERTENS, nr. 168-6-7
1991 De Venne = aly. herstelling

- I. L. Patricius
- L. M. Cornelius
- B. R. M. Aloysius
- R. Isidoor
- 0**. L. Maria Magdalena
- L. M. Juliana 1901.
- R. M. Margaretha
- R. Rosalia

- 2. B. L. Cecilia
- ~~Z. M.~~ M. Ursula
- R. M. Clara
- O. L. Franciscus 1901
- M. Vincentius
- R. Rochus

- 3. B. L. Johannes
- M. Petrus
- R. Lucas 1891
- O. L. Antonius
- M. Martinus
- R. Ludóvikus

- 4. B. L. O. L. V.
- M. H. Hart van Jezus
- R. Jozef. 1891
- O. L. Johannes Baptista
- M. Karolus
- R. Katerina

- 5. B. L. Matheus
- M. Paulus
- R. Marcus. 1891.
- O. L. Norbertus
- ~~M. Augustinus~~ Theresia
- R. Helena

6. B. L. Augustinūs
- M. Norbertus. 1901
- R. Ambrosius
- O. L. Odrada
- M. Margaretha
- R. Barbara.

7. B. L. Martha
- L. M. Stanislas Koska
- R. M. Johannes Berchmans
- R. Appolonia
- O. L. Lucia
- L. M. ~~Stanislas Koska~~ Willebrordus
- R. M. Severinus
- R. Monika

8. Top: Engelen die zwaard en harp
- L. B. Beking van St. Paulusdragen.
- O. Paulus voor de rechters. 1896
- R. B. Predeking voor Arespredo.
- O. Onthoofding van St. Paulus

9. Anna. 1892
10. Ludovikus. 1894
11. O. L. V. en H. Hart van Jezus 1868.
12. Franciscus Salesanus. 1894.
13. Dymfna. 1883
14. Engelbewaarder. 1886.
15. Elizabeth van Hongarije 1894
16. Jozef 1889
17. Emilianus
18. Franciscus.

I9. Top: Engelen dragen kruis en citer.

L.B. Weidt mijne schapen

O. Verlossing van Petrus

R.B. Wonderbare visvangst. 1895

O. Kruisiging van Petrus.

Weekkapel:

20. Symbolen uit de schepping, get.

De Bruycker Jeroen: ontw. 1960

Weygant J. = uitv.

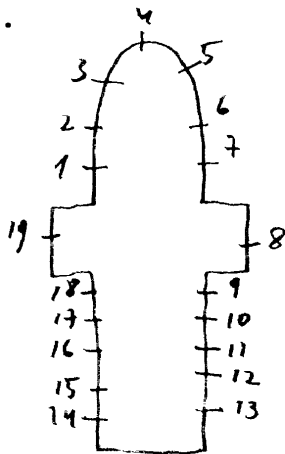

Bibliografie:

Verslagen: diacosain komité bisdom mechelen.

Deel: I. blz. 34-70-II4-I83-22I.

Deel II, blz. 45-49

Deel III, nr. I742-I850-I920. = mestens n. 1-2-6-7

↓
1267

De Bruycker Geroen, nr. 20=ontw.

1980. weygant J., nr. 20=uitv. = orisng en moedermiswejn houtsbood

1992 Atelier A. Denere herstelde

MOL-Rauw, S.C.R. Sibelco, 't. Kristallijn, Blauwe Keidreef 3

2005. Caen Joost, nr. Itot6

Itot6. Hedendaags decoratief glas-in-lood, zonder schilderij

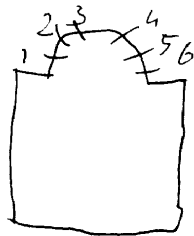

MOL, Rusthuis "De Witte Mezen" - Collegestraat 69

1988. De Ceuninckx Piet, nr. Itot7

Kapel: Itot7. Decoratief glas-in-lood met kruismotief als
symbool.



moti van foto's

mol.

MOL, Gompel - Pastorie

1955. J. WOUTERS;

Ontvangstkamer: St. Jan Berchmans (2 ramen)

MOL, Sluis St. Bernarduskerk

Mol

1899. OSTERRATH

1. Bernardus
2. Johannes

1. Bernardus, 2. Johannes, 3. ...
2. Johannes, 3. ...

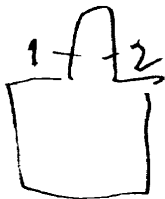

Bibliografie:

Bulletin:commissions royales des monuments:1899,blz.18.

MOL

MOL, Gompel - O.L.V. onbevlektkerk

1954. J. Caron-Cleeren: nr. 1-2-3-4. *ontwerp* E. H. Caron
1960. J. WOUTERS: nr. 5.

1. Jezus de kindervriend
2. Boodschaps engel
3. O.L.V. (boodschap)
4. St. Jozef. Get. J. Caron-Cleeren. 1954.
5. Jezuskindje op stro.

glasramen nr. 1 tot 4 zijn weinig
van betekenis - artistiek onbelangrijk
Er zijn geen documenten te vinden.

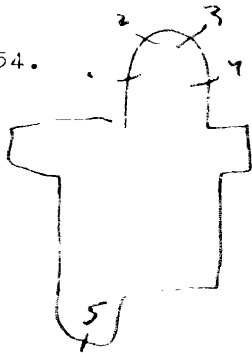

Bibliografie

Denijs Peeters:Ja n Wouters "Kunstenaars van Helen",1958,deel I
blz.35-46.=nr.5

MOL-Postel, Premonstranzers, Norbertijnen, Abdijlaan 16

1992.Raph.Huet,nr.58

nr.58.0.L.V.met kind,get.1992.Raph Huet(in eigen document)

~~0448549955~~

~~Herwig de Meelf~~

MOL, E.Z.van St.Vincentius à Paulo - Rozenberg 2

MOL
Kapel

1897.

1.De boodschap

2.Kalvarie

3.Kristus verschijnt aan Maria Mararetha à Lacoque

4.O.L.V. verschijnt aan Dominikus

5.St.Vincentius deelt broden uit aan de armen.

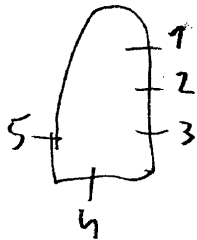

MOL

~~BALEN NETTE~~ - Wezel, St. Jozefkerk

MOL

1933. Crickx: nr. 4 tot 32.

1. O. L. V.
2. Kristus. 1943
3. Jozef
4. Lucas
5. Johannes
6. O. L. V. van Lourdes
7. Pauselijke afkondiging van
ontbevelkt ontvangenis. nr. 1-2-3
8. O. L. V. onbevlekt ontvangenis. nr. 33 tot 52.
9. Paulus
10. Petrus
11. Theresia van Avila ?
12. Lucia ?
13. Jeanne d'ark ?
14. Jenevieve ?
15. Augustinus en Morika
16. Franciscus Xaverius doopt
de heidenen.
17. O. L. V. van Scherpenheuvel
18. Doop van Kristus
19. O. L. V. van Halle
20. Rafaël
21. Michaël
22. Anna
23. Jozef
24. Vincentius
25. Franciscus
27. Petrus weidt de lammeren
28. Ludovilus
28. Lutgart. 1927
29. Salvator
30. Kristus verschijnt aan Maria
Margaretha à Iacque
31. Matheus

verslagen, diocesain Comité mechele
Deel III no. 3037-1909

- 32. Marcus
- 33-34. Bloemmotieven
- 35. Kroning van O.L.V.
- 36. Hemelvaart van O.L.V.
- 37. Pinksteren
- 38. Hemelvaart van Kristus
- 39. Verrijzenis van Kristus
- 40. Kalvarie
- 41. Kristus ontmoet de H. Vrouwen
- 42. Doornekroning
- 43. Geseling
- 44. Kristus in hof van Olijven
- 45. Kristus tussen schriftgeleerde
- 46. Opdracht in de tempel
- 47. Geboorte
- 48. Bezoek nicht Elisabeth
- 49. Boodschap
- 50. O.L.V. verschijnt aan Dominikus
- 51-52. Bloemmotieven
- 53. Poort des Hemels

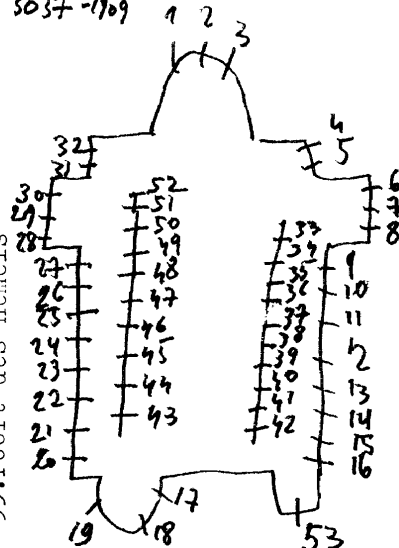

MOL, kliniek van het H. Hart - ~~Gasthuisstraat~~. kapel
M: Zusters Augustinessen, St. Pietersstraat 2

1899. STALINS JANSSENS ? , nr. I tot 5

I.O.L.V. nr. 6 tot II

2. Top: H. Drievuldigheid - Jezuskind

3. St. Jozef

4. L. Augustinus (50% vernield)

R. Monika

5. L. Anna

R. Norbertus

In de zijbeuken, ieder kant 3 ramen zijn met 12 motieven
uit de rozenkrans versiert door middel van symbolen.
nr. 6 tot II

Nieuwe kapel:

I2-I3. Glas-in-beton zonder symbolen. 1970, Massinon

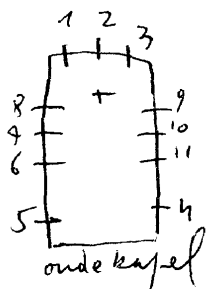
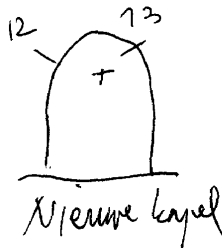

MOL, Achterbos St. Appoloniakerk

MOL

1938. Asperslagh

1. Offer van Melchisedek
2. Offer van Isaak en Abraham
3. Laatste avondmaal
4. Kalvarie
5. Manna in de woestijn
6. Paaslam van het oud-verbond

Bibliografie:

Verslagen: diocesain komité mechelen. 1938. w 1 tot 6

Bulletin, commission royals art et monuments. 5-10-1938
w 1 tot 6

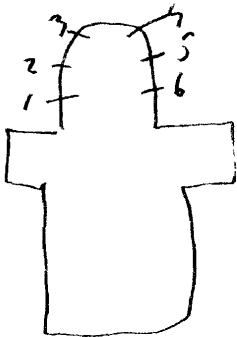

MONS, Soeurs de la Misericorde - Rue Damoiscaux I4

1970. Colpaert, nr. Itot8

Itot8. Dekoratief glas-in-lood, zonder symbolen of schildering. Veel kleuren. nr. I = get. Colpaert, 1970

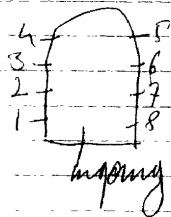

1958. L. BUISSERET-Vosch, nr. Itot9

1. Monika neemt afscheid van Augustinus

2. Het doopsel van Augustinus, get. L. Buisseret-Vosch

3. Augustinus en het wonder van het kind, 1958

4. Dood van Monika

5. Augustinus

6. Waudru met 2 kinderen

7. Jezus met de Samaritaanse vrouw

8. Anna-Maria-Jezuskind, get. L. Buisseret-Vosch

9. De kleding der vrouwelijke orde

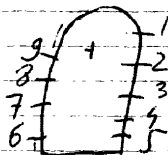

Bibliografie:

Hainaut Toerisme, nr. 161, oktober 1973, p. 187 = nr. Itot9 =
met afbeelding

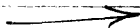

Tuinkapel:

E.Richard, nr. I tot I5

- I. ~~Boodschap~~ ^{Boodschap} aan Maria
2. Maria bezoekt Elisabeth, get. E. Richard-Nancy
3. Aanbidding der herders, get. E. Richard-Nancy
4. Opdracht in de tempel, get. E. Richard
5. Vinding van Jezus in de tempel, get. E. Richard
6. Jezus in de hof van Olijve
7. Geseling, get. E. Richard
8. Doornekroning, get. E. Richard
9. Jezus ontmoet zijn moeder, get. E. Richard
10. Jezus kruisdood, get. E. Richard
II. Verrijzenis van Jezus, get. E. Richard
12. Hemelvaart van Jezus, get. E. Richard
13. Pinksteren, get. E. Richard
14. Tenhemel opneming van Maria
I5. Kroning van Maria, get. E. Richard

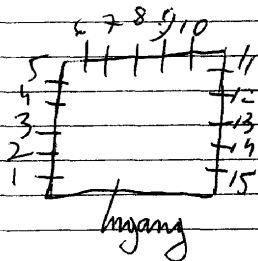

MONS, Université de l'etat- Place Warocque 17

1927. Anto Carte=ontw./Colpaert=uitv., nr. I

1983. Carpet = Glas-in-loodramen

Grote inkomhal-trap:

-L. De gerechtigheid en de mijnwerker

M. De gevallen held voor het vaderland

R. De handel en de scheepvaart, get. Anto Carte, 1927

Colpaert=uitv.

Carpet=restauratie, 1983

Er zijn ook nog gewoon glas-in-loodramen.

*Revue des archéologues et Historiens d'art de Louvain,
1983, P 128-160.*

Carpet hersteld in 1983

MONS, Faculté polytechnique de Mons-institut d'électricité
Boulevard Dolez 31-33

1924. Anto Carte=ontw./F.P.Colpaert=uitv.

Traphal-overloop:

I.B.Werkende mijnwerkers

O.Mijnwerkersvrouw, get.Ontw.Anto Carte/Uitv.F.P.Colpaert

Dit glasraam is afkomstig uit de koolmijn van Hensies-Pom-
meroeul. Het stond in 1978, nog in de badzaal van de geslote
koolmijn en in april 1984 in dit gebouw herplaatst.

Restauratie door Casper. 1982

*Revue des archéologues et historiens d'art de Louvain, 1983,
P. 128 tot 160.*

MONS, Vrijdenkerstempel "La Parfaite Union"
Rue Chisaire 16

2 glas-in-loodversieringen (hersteld door het atelier
Carpet in 1988)

nr. ItotII

1. Margaretha
O. Adelijk wapen
2. Ludovikus
O. Adelijk wapen
3. Jozef
O. Adelijk wapen
4. Franciscus van Assisi
O. Adelijk wapen
5. Clara
O. Adelijk wapen
6. Elisabeth
O. Adelijk wapen
7. Anna
8. O.L.V. Koningin
9. Rochus
10. Jezuskind verschijnt aan Antonius van Padua
1. I.O.L.V. van altijddurende bijstand

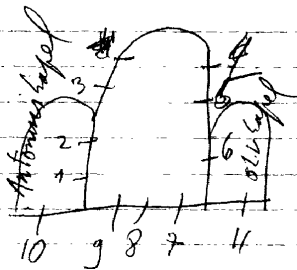

Atelier Gricht herstelde

Glageniers:

NICOLAAS ROMBOUTS, nr. I-6-768-9-II-13.

IONART, nr. 3

ADAM en ANTOINE EVE, nr. 15-26.

LADON, nr. 29-31 tot 35-45-46-47-51-52-58-59-60-66 tot 71

GANTON-DEFOIN, nr. 36 tot 41-48-49-50.

CAPRONNIER, nr. 42-43-44-~~45~~-61 tot 65

herstelde oude ramen, nr. 1 tot 24.

CASIER, nr. 57-72.

CRICKX-Hizette-Peron, nr. 18 tot 25 = zijn oude ramen door
hen hersteld - zie nr. 21.

Omere - Capronnier nr 56

Bibliografie Revue de l'art chrétien, 1908, p. 404 = Ladon, nr. 58
 Kon. Besluit 18-1-1910 = nr. 66 = Ladon
 Kon. Besluit 8-3-1907, art. 10, nr. 20926 = nr. 69-70-72-67
 Biographie Nationale, deel 33, p. 359 = nr. 36 tot 41
 Hainaut toerisme! nr. 164, okt. 1973 = nr. 18 tot 25

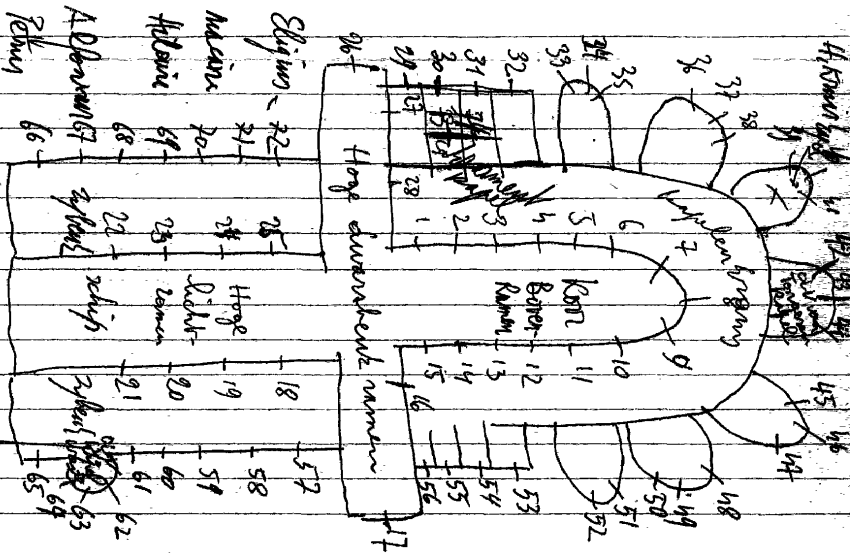

100 v.d. vande
kerke

Boven - lichtramen;

1. Top: N. Drieuuldigheid omringd door engelen, I424
 L. Heilige met schenker
 M. O. L. V. Boodschap
 R. Martinus
 O. Zes adellijke wapens.
 2. Top: ornamenten
 Bezoeeking van Maria aan Elisabeth
 O. 18 adellijke wapens, I542.
 3. Top: Adelijk wapens, I58I
 Geboorte van Jezus
 32 adellijke wapens
 4. Top: muciserende engelen.
 L. Schenkster met patroonheilige
 M. Aanbidding der Koningen
 R. Schenker met patroonheilige
 20 wapenschilden, I58I
 5. Top: N. Drieuuldigheid + engelen.
 L. Schenker
 M. Opdracht in de tempel
 R. Jacobus (patroonheilige)
 20 wapenschilden, I5I2
 6. Top: banderolen, I5II
 Vlucht naar Egypte
 Schenker, Schenkster en patroonheiligen
 II wapenschilden
 7. Top: I5II
 Hemelvaart
 Johanna van Aragon met haar 4 dochters
 en beschermheiligen.
 II wapenschilden

8. Top: wapenschild.
B. Schenkers, I5II
Ö. Kaluarie
6 wapenschilden.
9. Top: I5II
B. Jesus te midden der geleerden.
O. Schenkers met hun zonen en patroonheiligen.
II wapenschilden.
10. Top: bandenrolen, I505
Schenkers met hun patroonheiligen.
II wapenschilden.
11. Top: N. Drievuldigheid
L. H. O. L. V.
M. Donatius
O. Wapenschild
M. B. Pinksteren
O. Schenker met patroonheilige
R. H. Johannes
M. Stefanus
O. Wapenschild, I5I2.
12. Top: Drievuldigheid + engelen.
L. Schenker en patroonheilige
M. Hemelvaart van O. L. V.
R. Schenkster met patroonheilige
I8 wapenschilden.
13. Top: bandenrolen en engelen, I5II
B. Jesus verschijnt aan O. L. V.
O. Schenker, schenkster met patroonheiligen
I8 wapenschilden
14. Stigmaten van Franciscus, I525.
15. Top: Banderolen. 1561
Aanbidding der ouderlingen van de apocalyp
16 wapenschilden

16. Top: 1646.

B. Boodschap aan Maria
O. Schenkers.

8 wapenschilden

17. Top: 8 wapenschilden, 1533

Doop van Kristus

14 wapenschilden.

18. Top: H. Geest + 2 engelen

L. Schnker en patroonheilige

M. Memelvaart van O.L.V., 1536

R. Vrouwelijke heilige

O. 2 schenkers met hun wapen
8 wapenschilden.

19. Top: L.O.L.V.

M. Kalvarie

R. Maria Magdalena

Hof van O.L.V.

16 wapenschilden.

20. Top: God de Vader, 1658

Pieta

6 wapenschilden

21. Top: 3 engelen

2 schenkers met hun patroonheiligen
en wapens, 1552.get. deze 8 ramen zijn geres taureerd
(van het schip) door Mizette, Piron,

Crickx.

22. Top: H. Geest

B. Mozes krijgt de stene tafels

O. Schenkers met hun wapenschild.

4 wapenschilden.

*Inde en vroms delen**oude en nieuwe delen**Opd en vroms delen*

23. Top: Jong-meisje
B. Aanbidding der koningen
O. Schenkers met hun wapenschilden
4 wapenschilden
24. Top: 3 engelen.
L. schenker, 1667
L. M. Paulus
R. M. Michael
R. Schenkster
16 wapenschilden
25. Top: 3 engelen.
B. Jezus te midden der geleerden
O. Schenkers met hun wapenschilden
4 wapenschilden, 1556
26. Top: engelen, 1523
Dood van Maria
27. Tafereel uit leven van O. L. V.
Schenkers met hun wapenschilden
28. Top: 3 wapenschilden
L. Heilige
R. Donatius
O. Schenker met zijn wapenschild.
Benedenramen:
29. L. Johannes
M. Vlucht naar Egypte
R. Waldetrudis
30. Glas-in-lood
31. L. Adrianus
M. Jezus de kindervriend
R. Jozef
32. L. Paus Gregorius
M. Opwekking van Lazarus
R. Gungams
- 1898
- 1898

33. B. Franciscus spreekt tegen de visser
O. Franciscus wonder met de ezels. 1903
34. B. 2taf. leven van Gislanus 1903
35. B. 2taf. leven van Felecianus 1933
36. Boodschap aan O.L.V.
37. H. Aldegondis 1933
38. Dood van Aldegondis
get. C. Ganton-Defoin
39. Top: God de vader
B. 2taf. leven van Waldetrudis,
get. Ganton-Defoin 1933
40. Top: H. Geest.
- B. 2taf. leven van Waldetrudis
O.
41. Top: God de zoon.
B. 2taf. leven van Waldetrudis, 1930.
42. top: Paus Leo X omringd door
2 engelen
L. Camilius de cellis
R. Anna en Maria, 1874
43. Top: wapenschild van Mons 1868
Het volk van Mons vereerd O.L.V.
44. Top: drie engelen
L. Augustinus
R. Albertus - 2 engelen
45. Top: lijdensinstrumenten 1909
B. H. Familie
O. Opdracht in de tempel
46. Top: doorstoken hart
B. Jezus ontmoet de H. Vrouwen
O. Joachim en Elisabeth 1909

47. Top: Ijdensinstrumenten 1909
B. Graflegging van Jezus
O. Pieta
48. B. L. Lodelijk 1932
R. Elisabeth
O. L. Bisschop
R. Bisschop
49. B. allerlei heiligen 1932
O. twee engelen die wapenschilden dragen
50. B. L. vrouw. heilige 1932
R. man.
O. L. man.
R. vrouw.
51. B. taf. uit het leven van een heilige
O. of een adellijke persoon. 1900
52. B. Magdalena 1900
O. Johannes
53-54-55. Glas in lood
56. L. Bisschop met zwaard
M. Huwelijk van Jozef en Maria
R. Clara, get. Comere-Capronnier.
57. L. Anna en Maria
M. ~~man.~~ heilige Donatus 1908
R. ~~wrouw.~~ " Bertha
58. B. L. Paus Gregorius
M. Twee taf. uit leven van heilige
R. H. Lodewijk van Frankrijk 1906
O. L. Adelijk wapen
M. Roeping der apostelen
R. Adelijk wapen
59. B. L. Ridder
M. Uitreiking van het H. Sacrament 1906
R. Bisschop
O. L. Engel
M. Barmhartige Samaritaan
R. E. W. D. E. L.

67. Top: lijdensinstrumenten
B. L. Theresia

M. Wonderbare prediking v/e. heilige
R. Barbara

O. L. Adelijk wapen

M. Zengelen en Kristus als Koning
R. Adelijk wapen, 1893.

68. Top: hemelse stad

B. L. Augustinus

M. O. L. V. toevlucht voor alle nood
R. Amatus

O. L. Engel met kruis

M. Verrijzenis van Kristus

R. Engel met anker, 1880.

69. B. L. Bisschop

M. Groep van heiligen

R. Lodewijk

O. L. Adelijk wapen

M. Genadestoel

R. adelijk wapen, 1893

70. Top: reliekschrijn

B. L. Lodewijk

M. Processie met het wonderbaar
schrijn van St. Waldetrudis

R. Waldetrudis

O. L. Adelijk wapen.

M. Kloosterzusters

R. Engel

71. Top: engel

B. L. Eduardus

M. Doop van Kristus

R. Paus Leo

O. L. Engel

M. Wonderbaar tafereel

R. EN 6 EL. 105

60. Boom van Jesse, 1890
 61. Top: engel
 L. Augustinus
 M. Veronikadoek
 R. Alfonsius
 62. Top: twee engelen, 1880
 B. H. Hart van Jezus verschijnt aan
 Maria à lacoque
 O. L. Vincentius à Paulo
 R. Paulinus
 63. Top: Lam Gods **1882**
 Monstrans omringd door engelen
 64. Top: engel
 B. Geestelijke in aanbidding voor
 O. L. V. met kind van de vrede
 O. L. Jozef
 R. Waldetrudis
 65. Top: engel
 L. Franciscus Sales
 M. O. L. V. geeft de rozenkrans aan
 Dominikus
 R. Schenker, 1890
 66. B. L. Heilige **1910**
 M. Kristus geeft Petrus de sleu-
 tels der H. Kerk.
 R. Heilige
 O. B. Engel
 M. Kristus redt Petrus uit het
 water
 R. Engel

72. L. Alfonsius

M. Eligius

R. Clara, get. J. Casier, 1906.

Bibliografie:

Catalogue de la collection de cartons de vitraux peints
de la succession de J. B. Capronnier à Bruxelles

blz. 41 = nr. 42-43-44-62

blz. 42 = nr. 63-65-15

blz. 50 = nr. 64

Bulletin des commissions royales des arts et des monuments

1873, blz. II 6 = nr. 42

1903, blz. 14-17-39 = nr.

1882, blz. 244 = nr. 63

33-34-35

1885, blz. 303 = nr. 64

1905, blz. 86 = nr. 71

1888, blz. 419 = nr. 65

1906, blz. 60 = nr. 58-59-

1892, blz. 327 = nr. 61-62

60-72

1898, blz. 389 = nr. 31-32

1908, blz. 13-32) nr. 45-46

1900, blz. 179 = nr. 51

1909, blz. 348) 47

1901, blz. 76 = nr. 52

1909, blz. 15-348 = nr. 57

Bibliografie:

Bulletin des commissions royales des arts et des monuments

1932, blz. 38 = nr. 48-49-50

1933, blz. 29 = nr. 36-37-38

Helbig: de glasschilderkunst in België

volgnr. I594 = nr. I

I592 = nr. 2

I602 = nr. 3

I592 = nr. 4

I589 = nr. 5

I585 = nr. 6

I587 = nr. 7

I584 = nr. 8

I588 = nr. 9

I583 = nr. 10

I591 = nr. 11

I590 = nr. 12

I586 = nr. 13

I613 = nr. 14

I601 = nr. 15

I614 = nr. 16

I595 = nr. 17

I596 = nr. 18

I608 = nr. 19

I603 = nr. 20

I604 = nr. 22

I609 = nr. 24

I593 = nr. 26

I606 = nr. 27

I607 = nr. 28

Livre d'ordre de la vitrerie, I, 169 = nr. 72

II, 27 = nr. 57

Gent, verz. casier - Atelierboed Casier = nr. 57-72

Revue de l'art chrétien, 1905, p. 215

(medaillons gevat in glas-in-lood)

73. B. Doornekroon en nagels

O. Geselkolom

74. B. Hamer en trektang

O. Veronikadoek

Bibliografie

Hainaut 17erisme, 1968, nr. 128, p. 81-82 = nr. 186 tot 25

Repertoire Photographique du mobilier des églises de Belgique pour le Hainaut Canton de Mons I, 1982, p. 64 tot 72 = uitgebreide informatie

R. Coppe bezit de Karton tekeningen van Capronnier
666 tot 673 - 681 tot 683

MONS, Jesuites - College Saint-Stanislas
Rue des Dominicaines 13

1980.M.WEEMAES, nr. I-2

Kapel:

1.O.L.V.= glas-in-beton

2.Zingende engelen

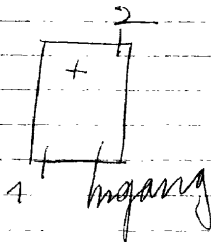

MONS, Gare

I954.BUSINE-Boulmant,nr.Itot4

Buffet:

- 1.Lente
- 2.Zomer
- 3.Herfst
- 4.Winter

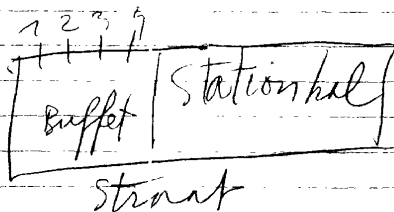

Bibliografie:

A.Gamblin: A.Busine - Monographies de l'art Wallon
deel II,p.48 = nr.Itot4

1956. BUSINE-BOULMANT, nr. Itot9

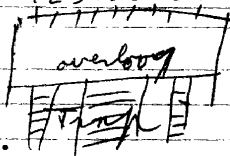

Centrale traphal: (van boven naar onder)

1. Het oosten van het graan, fruit - de landbouw.
2. De arbeid in de industrie, de koolmijnen, de houtnijverheid.
3. De glasnijverheid, de scheikunde, metaalbewerking, de scheepvaart, de steenbewerking.
4. Schilderkunst, muziek, letterkunde
5. Symboolfiguur van vrede, onderwijs, gezondheidszorg.
6. De kunsten van het glas en de keramiek, weefkunst en mode.
7. Folkloristische reuzen van stad en provincie.
8. Volks- en historische spelen van stad en provincie.
9. Gillis van Binche en 18de eeuwse soldaten.

Bibliografie:

Hainaut Cinq

Hainaut Toerisme, nr. 161, oktober 1973, p. 188: nr. Itot9

A. Gamblin, Busine - monographies de l'art Wallon, deel II, p. 48 = nr. Itot9

MONS, Atheneé Royale, Rue de l'atheneé 4

Buzine-Boulmant

Grote inkomhal:

In memoriamsymbolen van de jeugd die leeft in vrede en sterft in de oorlog.

(zeer speciaal van techniek - gebruik van grote vierkanten ~~goorschijnende glazen, die ondocrzktig gemaakt~~ zijn door de zware schildering van kontour, grisaille en de verschillende gekleurde glazuren. Zeer hoog gebakken. De tekening heeft een gestyleerde vormgeving).

Bibliografie:

Hainaut Toerisme, nr. 161, okt. 1973, p. 188 = met afbeelding.

Buzine-Boulmant, nr. I-2

Gelijkvloers-tentoonstellingsruimte:

1. Glasblazen
2. Potten draaien

Bibliografie:

zeer mooie zamen

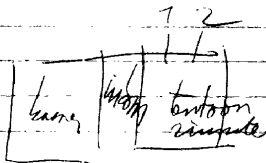

A. Gamblin, Z. Busine - monographies de l'art Wallon, deel 2,
1984, p. 48 = nr. I-2

Hainaut Toerisme, nr. 161, okt. 1973, p. 188 = nr. I-2

Hainaut Cinq = nr. I-2

MONS, Notre-Dame de Messinekerk

1937.

ne.Itot7

1. Boodschap aan Maria, 1936
2. Geboorte van Jezus
3. Jezus kruisdood
4. Verrijzenis van Jezus
5. Opvoeding van Maria in de tempel, 1937
6. Paulus
7. Gekroonde Mariamonogram (boven de deur)

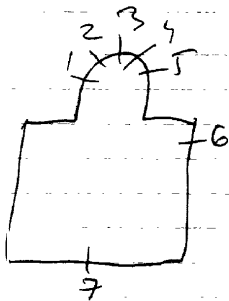

MONS-Jemappes, St. Martinuskerk

1906. BARDENHEWER, nr. 4 tot 7
nr. 1-2-3

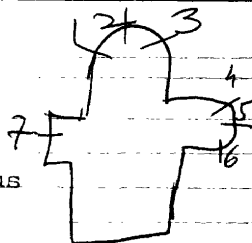

1. Maria Magdalena zalft de voeten van Jezus
2. Eucharistie
3. Laatste olie bij de stervende
4. Martinus deelt zijn mantel met de bedelaar
5. Jezus roept Martinus
6. (roosvenster) 12 apostelen (in portretvorm samen met hun attributen).

Bibliografie:

Bulletin des commissions royales des arts et des monument
1906, blz. 106 = nr. 4 tot 7

MONS-Harveng, St. Martinuskerk

1893.

nr. I tot I3

1948. Griekx, nr. 44

1. Elisabeth

2. O.L.V. 1893

3. Jozef, 1893

4. Gislenus

5 tot I3. Beschilderd glas-in-lood met ornamenten en onderaan in ieder raam een wapenschild van de schenker. 1898.

I4. Portret van Mgr. Ladeuse = rektor v/d. universiteit-Leuven

L. Zijn persoonlijk wapenschild

R. Wapenschild van de universiteit Leuven (boven de ingangspoort). In de kerkhal is mog een geschilderde oorkonden op glas, 1948. = is geboren in deze parochie.

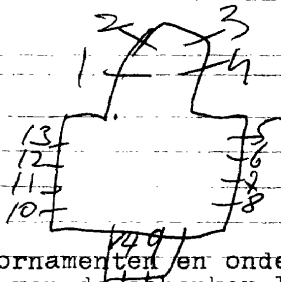

MONS, Oude redemptoristenkerk - Rue Grande Triperie 17
nu: deelschool van: ~~insti~~tut Reine Astrid
Avenue Reine Astrid 25

I879.S.COUCKE

Roosvenster:

Geschilderde ornamentale versieringen met in het midden:
O.L.V.

Al de anderen ramen werden door de verbouwingen ver-
wijdert.

Bibliografie:

Brasschaat, verz. Deruyttere-Desmet = ontwerptekeningen
Lori Van Biervliet - Atelier S. Coucke en zonen, zie:
Biekorf, 1984, p. II5

Antwerpen, Stadsarchief-reklamedruksel, nr. 322 (1880-1930)

MONS-Maisieres, St. Martinuskerk

1968. Massy-Lechantre, nr. 3 tot 6-8 tot 10

1900. nr. 1-2-7

1-2. Beschilderd glas-in-lood met ornamenten.

3 tot 6-8 tot 10. Gewoon glas-in-lood met hevige volle kleuren
(niet mooi)

7. Beschilderd glas-in-lood met ornamenten, 1900.

Over de inkom port

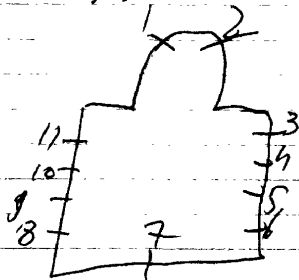

MONS-Havré-Ghislage, St. Legerkerk

nr. Itot7 (Carpet herstellde in 1984)

1. Lam Gods
2. Pelikaan
3. Boodschap aan Maria
4. Verrijzenis van Jezus
5. God de vader
6. Hemelvaart van Jezus
7. Aanbidding der herders

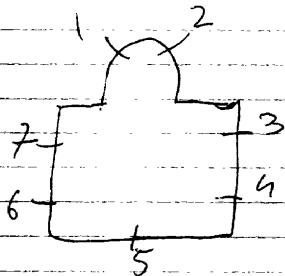

~~1910 Com. Canton de Join, 14 Nov 28~~

1874

1. Kristus Koning
2. Augustinus
3. O. L. V.
4. Martinus
5. Paus Julius
6. Lucas, 1894
7. David
8. Johannes, 1893
9. Franciscus Assisi
10. Antonius van Padua
11. Mauricius
12. Gerardus Majella
13. Barbara
14. Philomena
15. Ludovica, 1895
16. Paulina, 1895
17. Angela de Merici
18. Margaretha
19. Gertrudis
20. Waldetrudis
21. Paus Clemens
22. Philipus
23. Paulus
24. Jozef
25. Marcus, 1888
26. Mozes
27. Matheus, 1888
28. Emilius

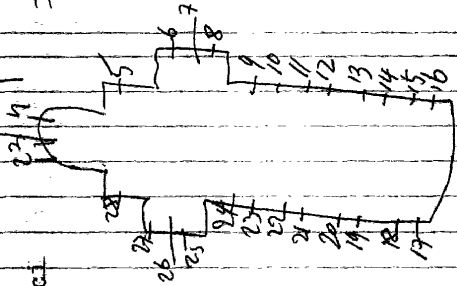

Repertoire Photographique du mobilier des Sanctuaires
des de Belgique, Prov. de Hainaut, Canton de Mons II, 1920
P. 42 - Nos. 1 et 4 - 6-7-8-25-26-28

MONS-Havre, St. Martinuskerk

1911. GANTON-Defoin, nr. Itot 5

1. Top: 2 taf. leven van Mozes
Pinksteren

2. Top: Lam Gods - Pelikaan
Jezus kruisdood

3. Top: L. Man draagt 2 stenen
R. Jonas en de walvis

Verrijzenis van Jezus *wapenschelden Fam de Croy*

4. Top: sleutels der H. Kerk *wapenscheld Fam. Suwal*
Jezus geeft de sleutels der H. Kerk aan Petrus
get. Ganton-Defoin

5. Top: 2 serafijnen
Aanbidding der herders, get. Ganton-Defoin *wapenschelden*

Bibliografie:

Bulletin des commissions royales des arts et monuments,
1909, bla. 83)
1911, blz. 17) nr. 4-5 *Carpet herstelde in 1984*

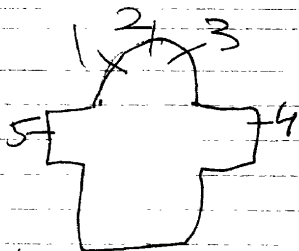

Repertoire Photographique du mobiliers des sanctuaires
de Belgique, Prov. de Hainaut, Canton de Mons II, 1980,
p.34 = n. 1 to 5

MONS, St. Elisabethkerk

F. Nicolas en zonen, nr. I-2-3

E. Richard (Nancy), nr. 4

196 I. Busine, nr. 5-6-7

I. L. Jean Baptist van Sales

M. O. L. V. Koningin

Jozef

R. Franciscus Xaverius, get. F. Nicolas en zonen

2. Top: muciserende engelen

L. Bisschop *Ambrosius*

M. Man. heilige *Thomas van Aquino*

Augustinus

R. Vr. heilige ~~Thomas~~ *Clara van Assisi*

3. Aanbidding der herders, get. F. Nicolas en zonen

4. Tenhemel opneming van Maria, get. E. Richard - Nancy

5-6-7. Glas-in-loodversieringen

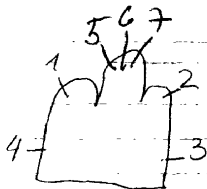

Bibliografie:

A. Gamblin, Z. Busine, monographies de l'art Wallon, 2, 1984,
p. 48 = nr. 5-6-7

Repertoire Photographique du mobilier des
Institutions de Belgique, Prov. de Hainaut, Canton
de Mons, I, 1982 P. 33 - n. 2

MONS, St. Niklaaskerk

1892. F. NICOLAS en zonen, nr. 12-14-15-17

1895. GROSSE-De Herde, nr. 4-5-8

1895. COMERE-CAPRONNIER, nr. 1-2-3-6-7-9-11-13-18

Osterrath, nr. 16

Ganton, nr. 10

~~xxxix~~

Bibliografie:

Bulletin des commissions royales des arts et des monuments

1895, blz. 50 = nr. 6

1895, blz. 78 = nr. 4

1895, blz. 100 = nr. 5

Reklamedruksel atelier Osterrath, nr. 16

- I. Geboorte van Jezus
2. Jezus kruisdood
3. Verrijzenis van Jezus
4. Dood van Jozef
5. Viering van de Eucharistie als verlossing van de zonden. O. Mensen in het vagevuur, get. Grosse-De Herde.
6. H. Hart van Jezus verschi jnt aan Margaretha Maria à Laccoque, get. Comere-Capronnier
7. Verering van St. Cecilia, get. Comere-Capronnier
8. O. L. V. met kind Jezus verschi jnt aan Antonius van Padua, get. Grosse-De Herde I 893
9. O. L. V. met kind verschi jnt aan Do-minikaan die een spade in de grond steekt, get. Comere-Capronnier, I 895
10. Geboorte van Maria (Engel brengt een kind bij Joachim en Anna.
- II. Anna voedt Maria Op.
12. L. Vincentius M. Niklaas Adulphus
- R. Walde truddis
13. Het wonderbare kruis, I 893
14. L. O. L. V. koningin M. Clouis Niklaas
- R. Franciscus van Aszisi
15. Roeping van Hubertus, I 899
16. Rochus helpt de pestlijders
17. O. L. V. geeft de rozenkrans aan Dominikus, get. F. Nicolas en zonen, I 892

18. Veronika bekomt het doek waar Jezus zijn aangezicht heeft afgedroogt.

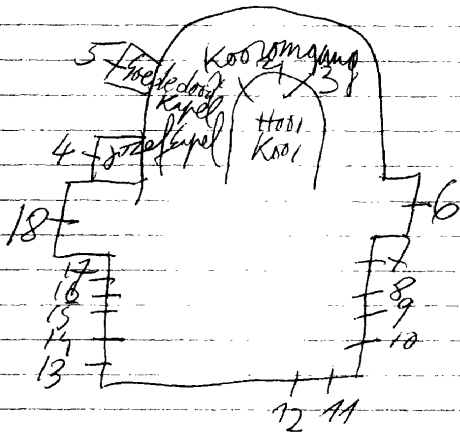

MONT-de-L'ENCLUS-Orroir, St. Britiuskerk

1929. J. Vosch, nr. 4 tot 13

nr. 1-2-3 (vermoedelijk dubbele)

1. O.L.V. altijd durende bijstand

2. Jezus kruisdoed

3. Laurentius

(grote medaillonsgevat in glas-in-lood)

4. Don Bosco, 1929, get. J. Vosch

5. Ambrosius

6. Jozef

7. H. Hart van Jezus

8. Lambertus 1929

9. Barbara

10. Coletta 1929

11. Theresia van Lisieux, 1929

12. O.L.V. van Lourdes

13. Engelen vereren het reliekschrijn van het H. Blood.

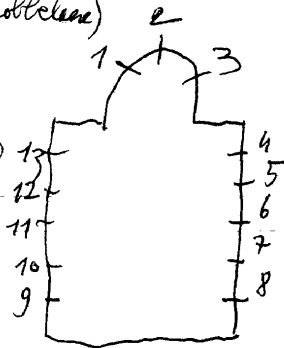

MONT-de-L'ENCLUS-Anseroeul, St. Pauluskerk

1920. Cam. Ganton-Defoin, nr. Itot I2

1-2. Glas in lood

3-4-6 tot 9-II-I2. Beschilderd glas-in-lood met ornamenten

5. Engel Michael - in memoriam raam ter nagedachtenis der
gesneuvelde soldaten oorlog I4-I8. get. C. Ganton-Defoin

10. Verering van de gestorven Kristus op Kalvarie - in me-
morianglasraam te nagedachtenis der gesneuvelde solda-
ten oorlog I4-I8

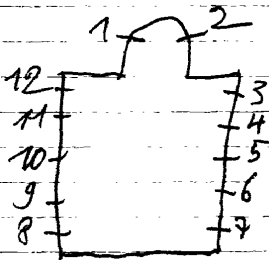

MONT-de-L'ENCLUS-Russeignies, St. Amanduskerk

1930. Crickx, nr. I-2

Martens, nr. 3 tot 10 (Ronse)

1. Gabriel, 1930

2. Donaas 1930

3. Bisschop *Amandus*

4. ~~Kloosterling~~ *bidon*

5. Franciscus van Assisi

6. Mauritius, get. Martens-Ronse

7. O.L.V. altijddurende bijstand

8. Theresia van het kind Jezus

9. Apollonia

10. Godelieve

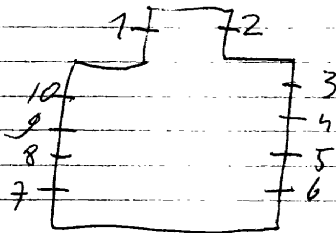

Bibliografie:

Reklamedruksel atelier Crickx, nr. I-2

Bulletin des commissions royales des arts et des monuments

1931, blz. 27 = nr. I-2

n. 3 tot 10 = beschilderd glas-in-lood in vier kante vakjes
met een steeds weerkerend motief in alle ramen

MONTIGNY-LE-TILLEUL-~~Nedergelien~~, St. Martinuskerk

1947. nr. 1-2

1900. BARDENHEWER, nr. 3

1885. S. Coucke, nr. 4-5

~~1982~~ Carpet = 6 glas-in-loodramen in de zijbeuken

1. Visioen van Martinus, 1947

2. Hoewijding van het gezin aan O.L.V., 1947

3. Elisabeth van Hongarije omringd door figuren, 1900

4. Doop van Jezus

5. O.L.V. verschijnt aan Bernardette te Lourdes.

Bibliografie:

Lori Van Biervliet, in "Biekerf", 1984, p. 115, S. Coucke = nr. 4⁵

Bulletin des commissions royales des arts et des monuments

1885, blz. 480, = nr. 4-5

Fototheek Kunstpatrimonium Brussel = nr. 3

In 1982 herstelde Carpet

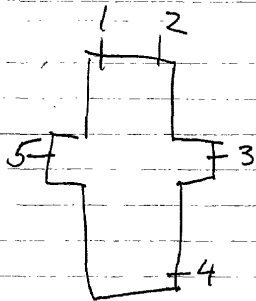

MONTIGNIES-le-TILLEUL, Kliniek Rayon de soleil
Route de ~~CHIN~~ 706
Gozée

1965 Carpet

Hoofdingang-inkomhal:

Dekoratief glas-in-lood zonder schildering of symbolen

MOMIGNIES-Monceau-Imbrechies, St. Marcoulkerk

1913. C. Roland, nr. Itot4

1. H. Familie, get. C. Roland - Aulnoye-Nord, 1913, France.

2. Aanbidding der koningen

2. Aanbidding der koningen

4. Hemelvaart van Jezus

5 tot 12. Glas-in-lood met beschilderde ornamenten.

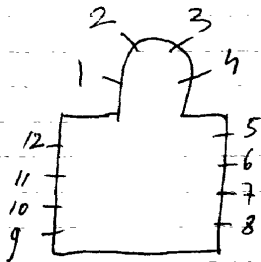

MOMIGNIES-Beauwelz, St. Quintenkerk

I93I. Grossé, nr. 3 tot II

I943. nr. I-2

- I. Karolus Borremeus, I943
2. Quirinus
3. Quirinus, get. Grossé-Brugge
4. J. M. Vianney, I93I
5. Ledewijk, I93I
6. Martinus
7. Anna
8. Joachim
9. Antonius
- IO. H. Familie
- II. Cecilia

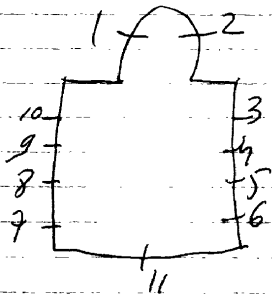

Atelier Carpet herstelde in 1983

1935. nr. Itot I5

Kollegekapel:

1. O.L.V.

2. Jezus kruisdood

3. Johannes

4. O.L.V. altijddurende bijstand, 1934

5. O.L.V. geeft de rozenkrans aan Dominikus, 1935

6. Johannes Bosco, 1935

7. Engel Gabriel en O.L.V. van 7 smarten, 1935

8. Jan Bergmans met O.L.V. van Scherpenheuvel, 1935

9. Antonius

10. Theresia

II. O.L.V. verschijnt aan Bernardette te Lourdes

12. O.L.V. met Lodewijk van Montfort, 1935

13. O.L.V. met Bernardus, 1935

14. O.L.V. met Alfonsius de Ligori, 1935

15. O.L.V. met Marcelin Champagnat

123

III

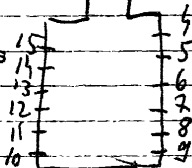

MONT-SAINT-GUIBERT, Ecole Notre Dame des Hayeffes
Rue des Hayeffes 31

1987. CARPET

Polyvalente zaal: = *gelvloers*
-O.L.V. van Hayeffes, get. Carpet, 1987

MONT-SAINT-GUIBERT, St. Arnould, Nicolas en Hubertuskapel
Rue des Hayeffes ~~31~~

1987.CARPET, nr. I-2

1. Wapenschild van het Benediktijnerabdij Mont-Saint-Guibert
get. Carpet
2. Wapenschild van de abdij van Leffe, get. Carpet, 1987

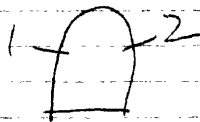

MONT-SAINT-GUIBERT-Hevillers, St. Gertrudiskerk

1911. B. Bardenhewer, nr. 1-2-3-6-7-8

1906. Cambier, nr. 4-5-9-10

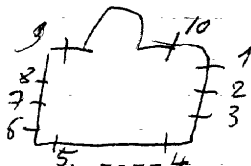

1. O.L.V. met kind en Norbertus, 1913

2. Norbertus en het mirakel van het H. Sacrament, 1911 4

3. Norbertus geneest een ziek kind

4-5. Oorkonde ingekaderd met een cartousversiering

6. Gertrudis bij de bron, get. B. Bardenhewer, 1911

7. Gertrudis vergezeld de relieken van St. Feuillen, get.
B. Bardenhewer, 1911

8. Gertrudis kloosterintrede te Nijvel

9.-10. Oorkonde ingekaderd met een cartoucheversiering.

Carpet herstelde in 1984

more names

Bijdragen tot de geschiedenis, bijzonderlijk van het
T₁₀₁, 13 ¹³ aloyde Hertogdom Brabant, 13^{de} jg. 1914, p. 273
~~Dansbruegelgeroestichy.~~

Acta Sanctorum (Belgri) februarii 111 p. 379 = 1A2 Tom 1
(dese 2 boeken zijn belangrijk voor het levensverhaal
van Rembrandt en Berlinguis)

MONT-SAINT-GUIBERT, St. Guibertuskerk

1973. Crickx, nr. I2=uitv.

1973. G. DE LODDER, nr. I tot II=uitv.

1973. PIRON, nr. I tot I2=ontw.

(wapenschilden gevat in glas-in-lood)

1. Luce verbo opere, 1973

2. Gembloux - abt Colomban Wilmart, 1796

3. Villers-la-ville - abt Bruno Cloquette, 1796

4. Mont-Saint-Guibert, 1973

5. Doop van Jezus

6. Lucas

7. Johannes op Patmos

8. Arnould, get. G. De Lodder=uitv.

9. Elooi, get. G. De Lodder=uitv./Piron=ontw.

10. Marcus

11. Mattheus

12. Overbrengen der wonderbaren religen naar Mont-St. Guibert

get. Ontw. Piron/uitv. Crickx

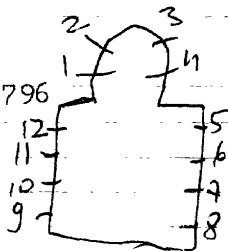

Bibliografie:

Reklamedruksel atelier Crickx, nr. 12

ontwerp tekening - verz. De Conkelere = nr. 12

MONT-SAINT-GUIBERT-Corbais, St. Petruskerk

1938. CHARLIER, nr. Itot5-7-8-10

1910. nr. 6-9 = *zeer mooie ramen*

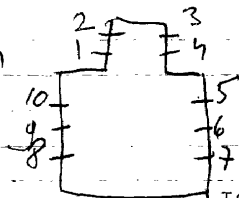

1. Albertus, 1938

2. Petrus, 1937

3. Jacobus mayor, 1938

4. Theophilus, 1938

5. Jozef, 1938

6. Ornamentale versiering geschilderd met veel zilvergeel;

7. Theresia van het kind Jezus, 1938

8. H. Hart van Jezus, 1939

9. Ornamentale versiering geschilderd met veel zilvergeel;

10. O.L.V. van altijddurende bijstand.

1910

Bibliografie:

Maes, Leuvens brandglas, p. 150 =, nr. Itot5-7-8-10

Carpet herstelok in 1991

Roeselare

MOORSLEDE, H. Martinuskerk

1923. J.E.T. Coucke, nr. I-2-3.

I. L. Blasius

M. Rochus

R. Martinus

M. L. Jozef

M. O. L. V. onbevlekt

R. Michael

3. L. Jan de doper

M. Petrus

R. Paulus, get. J.E.T. Coucke, 1923.

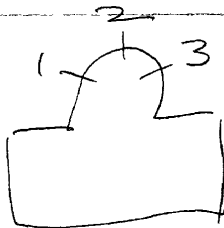

Bibliografie:

Bulletin des commissions royales des arts et des monuments
1907, blz. 43 = nr. I-2-3.

Er bestaan ontwerptekeningen van de dwarsbeukramen
1910 - J.E.T. Loucke - B. Hieronymus - O. Gregorius
- B. Augustinus - O. Ambrosius
in: Bibliotheek v/h. Prov. Beheer v. u. d. l. - ASA 10

1935. J. Marechal, nr. Itot20.

Kapel:

- I. Vier taken van de orde:
Armen helpen - onderwijs
beking der heidenen -
ouderlingenhulp -
symbool jubelviering 1969.
2. Jozef
3. O.L.V.
4. Augustinus
5. Adada, get. J. Marechal, 1935.
6. motieven gevat in glas-in-lood.
top: wapen van zonnebeke
L. Gesloten hof
R. Eeuwige bron
7. top: wapen van Westouter
L. Eerbiedwaardig vat
R. Geestelijk vat
8. Top: wapen van Wulpen
L. Ivoren toren
R. Toren van David
9. Top: wapen van Proven
L. Arbore vita
R. H. Huis
10. Top: Wapen van Krombeke
L. Morgendster
R. Ster der zee
11. Top: wapen van Oostveld
L. Anker
R. Kaars
12. Top: wapen van Geluwe
L. Lelie
R. Duif
13. Top: wapen van Mariakerke
L. Zon
R. MAAN

Bibliografie:

VLAANDEREN, nr. II7, blz. 32 nr. I tot 20.

- I4. Top:wapen van Knokke
L. Ark des verbonds
R. Stoel van wijsheid
- I5. Top:wapen van middelkerk
L. Deur des hemels
R. Goude huis
- I6. Top:wapen van Waardamme
L. Spiegel der gerechtigheid
R. Eerbiedwaardig vat
- I7. Top:wapen van Slyps-kapelle
L. Lelie onder de doornen
R. Mystieke roos

Traphal:

- I8. O. L. V.
I9. Rochus
20. Antonius

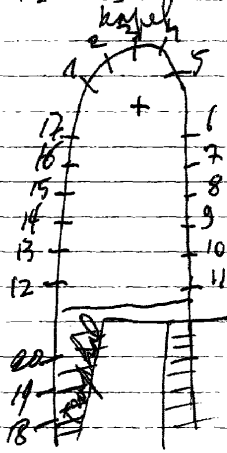

Koersdare

MOORSLEDE-Slijpskapelle, H. Theresia v/h/ kind Jezuskerk

1933. Roderburg, nr. Itot 36.

(kleine motiefjes gevat in glas-in-lood).

- 1. Vis
- 2. Pelikaan
- 3. Lam Gods
- 4. Chiro
- 5-6. Vier symbolen uit het leven van Theresia en 6 wapenschilden.
- 7. Korenhalm
- 8. Druiventros
- 9. Kelk
- 10. Ark des verbonds
- 11. Tang (Apollonia)
- 12. Lelie
- 13 tot 17. Wapenschilden.
- 18. Wereldbol
- 19. Drie ringen
- 20. Roos (Theresia symbool).
- 21. Kristoffel
- 22. Theresia en de dood v/h. Moeder
- 23. Wapen van Paus Pius XII
- 24. C.L.V. versijnt aan Theresia
- 25. Paulus
- 26. Brandende kaars
- 27. Jan de dooper
- 28. Zegende hand
- 29. Alfa-omega
- 30. H. Geest
- 31. Gemeentewapen van Ledegem
- 32. Gemeentewapen van Moorslede
- 33. Anker
- 34. Ivoren toren
- 35. Rechtvaardigheid
- 36. *Hand in Noed*

Bibliografie:

Archief van het bisdom Brugge, bundel I7 = nr. Itot36

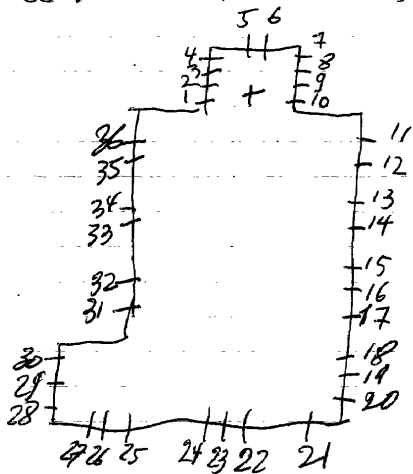

- I. Top: Pelikaan
- I. Blooi
- R. Bisschop
0. Adellijke wapens
2. Top: Kelk
- L. Jan de dooper
- R. Lodewijk
0. Adellijke wapens
3. Top: duif
- L. O.L.V. 1878
- R. Jozef
4. Gekroonde vrouw die salmieren geeft
- R. Gregorius
0. Adellijke wapens
5. L. Antonius
- R. Anna en Maria
0. Adellijke wapens
6. Top: engel
- B. H. Familie te Nazareth
0. Jozef met de bloeiende tak
7. Top: dood van Jozef
- B. Engel roept Jozef
0. Geboorte van Jezus
8. Top: engel
- B. Huwelijk van Jozef en Maria
0. Vlucht naar Egypte
9. Top: Kristoffel
- B. Barmhartige Samaritaan
0. Genezing van de honderdman
10. ~~Roeping van Vincentius~~
B. Genezing van Lazarus
0. Jern on de Samaritane Vrouw

II. Top: voetwassing van Kristus
B. Graflegging van Kristus
O. Engel verlost Petrus.

12. (roosvenster - R. Dwarsbeuk)

M.O.L.V.koningin

1906

1° ring errond: 8 engelen die allerleij
symbolen dragen die de betekenis van

O.L.V. uitbeelden.

2° ring errond: bron-morgend ster -

federis arcum - toren van eburnen -

gouden huis - eerbiedwaardig vat -

stad van god - morgend ster - gesloten

hof - boom van Jessie - deur des hemels -

geestelijk vat - toren van David - spie-

gel van wijsheid - sedes saepensis -

mystieke roos. -

L. Pauselijk wapen

R. Bisschoppelijk wapen.

13. Bernardevotie

14. Beeldkruis

15. Doffinkruis

16. Paus Justus II Simon Stock

17. J. A. B. de Bisschop van Brugge

18. EREBIJNDIJDUS

19. Wapen

20. L. Wapen van de prov. W. Vlaanderen

R. Adelijk wapen

21. L. bisschoppelijke wapens *Paus Buis*

B. " Bisschop van Brugge " *J. B. Malou*

22. L. " " " *W. L. facht*

R. " " " *G. J. Waffelaert*

24. Top: ~~De Koningin~~ Bedes Saepinsis
L. Pinksteren
L.M. Kroning van O.L.V.
R.M. O.L.V. omringd door heiligen 1914
in de hemel
Verering van
~~Lucas~~ ~~Maagd~~ O.L.V.
25. Top: ~~De Koningin~~ O.L.V. koningin
L. Jezus verschijnt aan Maria
L.M. Hemelvaart van Jezus 1914
R.M. Hemelvaart van O.L.V.
R. Lucas schildert O.L.V.
25. Top: O.L.V. met kind Jezus
L. O.L.V. altijddurende bijstand 1914
L.M. O.L.V. van de rozenkrans
R.M. O.L.V. van de scapulier
R. O.L.V. verschijnt aan Bernardette
26. Top: O.L.V. van Dadizele
L. O.L.V. verschijnt te Dadizele 1914
L.M. Bouw van de basiliek
R.M. Brand en roof
R. Jubelfest in 1814.
27. L. I^o steenlegging van de basiliek 1914
R. Inwijding van de basiliek op 20-4-1902.
28. Top: Vaast 1910
R. Omeer
29. L. Jan van Waasten
R. Bertinus
30. Top: O.L.V. onbevleekt - Isaias-Ezechiël
L.) 4 bijbelse tafereel uit het
B.M.) leven van St. Jozef.
R.M.)
R.)

31. Top: 0.L.V. - Jessie - David
L. Boodschap aan O.L.V.
B.M. Geboorte van Jezus
R.M. Aanbidding der koningen
R. H. Familie te Nazareth
32. Top: 0.L.V. - 2 engelen
L. Opdracht in de tempel
B.M. Jezus ontmoet zijn moeder
R.M. Kalvarie
R. Pieta, get. J. Dobbelaere, 1914.
33. (roosvenster - L. Dwaarsbeuk)
M.O.L.V. koningin
errond: volledig de boom van Jessie
1906
34. ~~Jacob~~ *baas*
35. ~~Jacob~~ *Sacchariel*
36. ~~Joachim~~ *Ezechiël*
37. ~~Anna en Maria~~ *Judith*
38. ~~Maria Cleopatra~~ *Terontimus*
39. ~~Maria Salome~~ *Esther*
40. ~~Elisabeth~~ *Daniel*
41. L. Filips de goede bezoekt Dadizeleijn 1463
R. Isabeau van Portugal in 1455.
42. L. Jen van Dadizele legt de I° steen in 1462
R. Willem van Filastre-bisschop van Doornik
geeft een aflatbrief.
43. L. Maximilian van Oostenrijk in 1479
R. Maria van Bourgondië in 1494.
- boven de ramen 41-42-43 komen al de wapen-
schilden voor van deze voornamen figuren, ge-
dragen door een engel.
44. ~~Top: Maria en Elisabeth~~ *Top: Maria en Elisabeth - in de tempel*
~~B. Opvoeding van Maria in de tempel~~ *Opvoeding van Maria in de tempel*
~~De Geboorte van Johannes~~ *De Geboorte van Johannes*

45. Top: O.L.V. met Jezus

B.L. Joachim

R. Elisabeth

O.L. Engel met wapenschild

R. Engel met wapenschild

46. Top: Engel roept Jozef

B. Joachim en Anna

O. Joachim offert een schap in de tempel.

Crypte:

47/53. Beschilderd glas in lood met ornamenten.

48. Opwekking van Lazarus

49. Kruisafneming

50. Pieta

51. Graflegging van Kristus

52. II. Vrouwen bij het graf.

1883

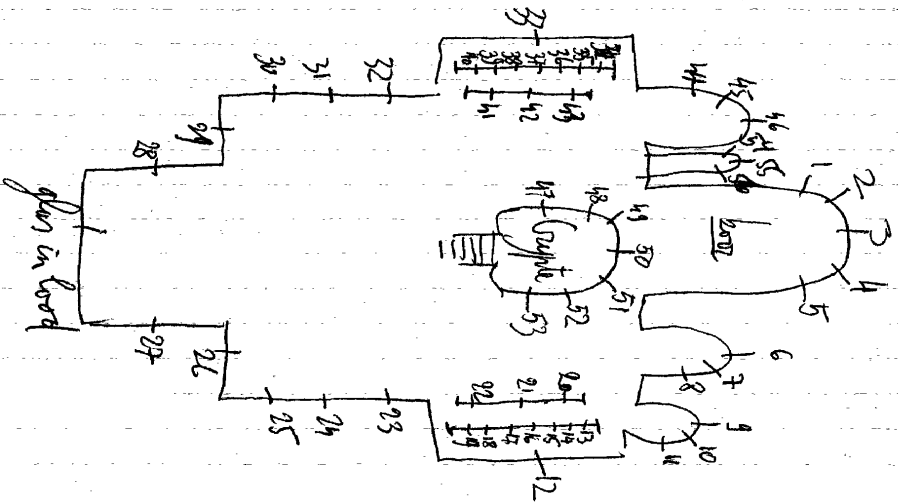

1880. De Bethune-Verhaegen, nr. 1 tot 5-47 tot 53.
1931. LADON, nr. 6-7-8-44-45-46-9-10-11-54-55-56
1906. CASIER, nr. 12 tot 22-33 tot 43.
1914. J. DOBBELAERE, nr. 23 tot 32.

Bibliografie:

- HELBIG, Baron Jean De Bethune, nr. 1 tot 5-47 tot 53.
Dulletin des commissions royales des arts et des monuments
1906., blz. 84 = nr. 12 tot 22.
1909, blz. 32 } nr. 23 tot 32.
1912, blz. 266 }
~~1931, blz. 137~~
1931, blz. 137 = nr. 6-7-8.
1933, blz. 137 = nr. 44-45-46

ontwerptekeningen, verz. Casier = nr. 47-53
Atelierboek Casier

Biographie nationale, deel ~~XXXIV~~, p. 425 = nr. 6-7-8-44-45-46
Leven, Kadoc, nr. 1 tot 5-47 tot 53

Catalogue general par numeros d'ordre des cartons pour vitraux

nr. 23= 2999-3000-3001-3002-3003-3004.

nr. 24= 3005-3006-3007-3008-3009-3010.

nr. 25= 3011-3012-3013-3014-3015-3016.

nr. 26= 3019-3021-3022.

nr. 27= 3017-3018-3020.

nr. 28= 2615-2616.

nr. 29= 2617-2618.

nr. 30= 2981-2982-2983-2984-2985-2986.

nr. 31= 2987-2988-2989-2990-2991-2992.

nr. 32= 2993-2994-2995-2996-2997-2998.

Livre d'ordre de la vitrerie I, 69 = nr 33 tot 40
 III, 65 zijn herstellingen in 1923 door Casier
 I, 68 = nr. 12 tot 22
 III, 65 = zijn herstellingen in 1923 door Casier
 Foto repertorium off. "Nieuwblain v.d. Belg. Bede-
 hussen, Prov. W.Vl. kanton Meeuwen, 1976, p. 14 = nr. 1 tot
 32

54. Top: Engel met opschrift
B. Jezus ontmoet de H. Vrouwen
O. Roeping der apostelen
55. Top: Dood van Jozef
B. Uitreiking van de H. Kommunie
O. Jezus kruisdeed
56. Top: engel met opschrift
B. Johannes krijgt bezoek van de engel op het eiland
Patmos.
O. Marteldood van Johannes

MOORSLEDE-

DADIZELE, E. Z. van Liefde - Maria rustoord
Beselarestraat 9

Menen

RODERBURG, nr. 1 tot 7

1. Drie wapenschilden gevat in glas in lood
2. Twee wapenschilden gevat in glas in lood
3. Lijdende Kristus
4. O.L.V. van 7 smarten
5. Boodschap aan Maria
6. Jezus ontmoet zijn moeder
7. De verreezen Kristus verschijnt aan Maria.

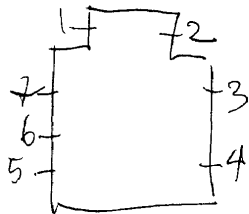

Zeer mooie ramen

H'

MORLANWELZ, St. Martinuskerk

.Capronnier, nr. 1 tot 8

1878. Van der Poorten, nr. 9 tot 23

R. Coppe bezit de Karton tekeninge
van Capronnier 687 tot 706
= n. 1648

- 1. L. Marcus
R. Lucas
- 2. L. Mattheus
R. Johannes
- 3. L. Jozef
R. O.L.V.
- 4. L. Petrus
M. Kristus Koning
R. Paulus
- 5. L. Jan de doper
R. Zacharias
- 6. L. Isaias
R. Jeremias
- 7. L. Ezechiel
R. Daniel
- 8. L. Franciscus
R. Philomena

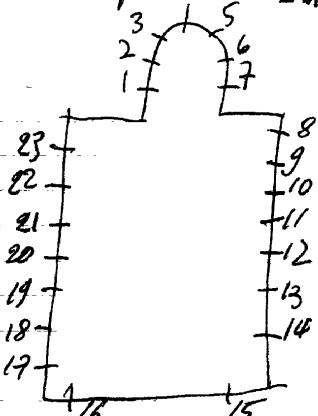

9. Kroning van Maria, get. Van der Poorten, Brussel, 1878
10. Tenhemel opneming van Maria
11. Pinksteren, get. Van der Poorten, 1877
12. Hemelvaart van Jezus
13. Verrijzenis van Jezus
14. Kalvarie
15. Veronikadoek
16. Bespoting van Jezus
17. Geseling
18. Jezus in de hof van Olijven
19. Jezus onderwijst in de tempel
20. Opdracht in de tempel, get. Van der Poorten, 1877
21. Geboorte van Jezus
22. Maria bezoekt Elisabeth, get. Van der Poorten, 1877
23. Boodschap aan Maria, get. Van der Poorten

Bibliografie:

Catalogue de la collection de cartons de vitraux peints de
la succession de J.B. Capronnier à Bruxelles, 1892 =
blz. 42 - nr. Itot8

Bulletin des commissions royales des arts et des monuments
1881, blz. 119 = nr. 9 tot 23

In 1976-84 Herstelde Carpet

MORLANWELZ, Soeurs de l'enfant Jezu - Rue Argentin 22

Osterrath, nr. Itot5

1. Ignasius van Loyola
2. Gertrudis van Nijvel
3. Kind Jezus
4. Rochus
5. Barbara

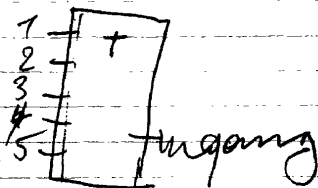

MORLANWELZ-Trieux, St. Jozefkerk

1940. CRICKX, nr. ItotI6 (Carpet herstelde in 1983)

I. O.L.V. get. Crickx

2. H. Hart van Jezus, get. Crickx - hersteld in 1983 door Carpet

3. Jozef

4. Jan Vianny, l. bisschopmijter

r. kruisbeeld, get. Crickx

5. O.L.V. verschijnt aan Bernardette te Lourdes

L.+R. Lelies, 1940

6. Elooï, 1938

7. Theresia van het kind Jezus, l. koolmijn, 1940

r. fabrieken

8. Barbara, l. toren, 1933

r. kelk, get. Crickx

9. L. Vincentius a Paulo

R. Juliana de Cornillon

10. Glas-in-lood

11. L. Antonius van Padua

R. Rita

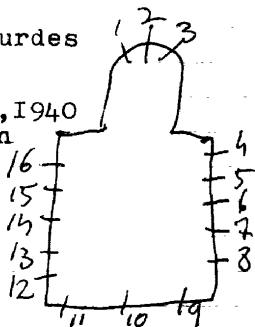

I2. Jan de dooper, l. doopsel, 1939

r. zwaard

I3. Aan de helden van de oorlog - Jezus kruisdoed en gekwetste soldaat, get. Crickx

I4. Celilia, l. pelikaan

r. Lam Gods

I5. Arnoldus, 1940, l. vliegtuig en schip

r. trein

I6. O.L.V. onbevlekt, l+r. Rozen, get. Crickx

Bibliografie:

Reklamedruksel atelier Crickx, nr. 1 tot 16

MORLANWELZ-Mariemont, Centre medico-technique A. Delattre -
Fondation Reine Elisabeth

1967. Massinon

Gelijkvloers-ontmoetingplaats: (nu: bergplaats)

Glas-in-betonraam - alleen vorm en kleur

Bibliografie:

Bouwkunde, 1971, nr. 58, p. 14-20

De Nieuwe gazet, 13-I-1966, p. 10

Rijk der vrouw, nr. 52, 1977

MORLANWELZ-Carnières, O.L.V.kapel - Chaussee Brunehault
312

1936. Crickx, nr. I-2

1. Bezoek van Maria aan Elisabeth, get. Crickx, 1936
2. Boodschap aan Maria (30% vernield in 1989)

Bibliografie:

Reklamedruksel atelier Crickx, nr. I-2

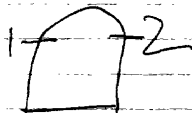

MORLAWELZ, Carnieres, St. Hilairekerk

1. Alfa
2. Omega

geen schildering

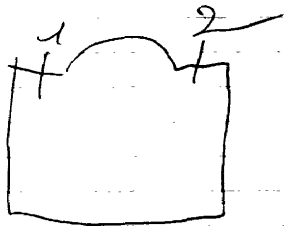

Morlawelz,

MORTSEL, St. Jozefkerk

1982. Jagger

Glasraam in lichtbak - koor
St. Jozef, get. 1982-Jagger

MOUSCRON
DOTTIGNIES, Soeurs Hospitalières de N. D.
7711 - Rustoord St. Antonius - Avenue du Reposoir 2 Moesbron.

1967.L. 'DHAENE, nr. I

nr. I St. Antonius, geb. 1967, L. Dhaene-Kortrijk.

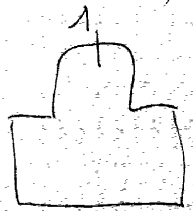

MOUSCRON, Soeurs du T.S. Sauveur - 51 Rue de Brugge

4

Monicon

BLANPAIN-MASSONET - uit-
Helaers - ontworpen

1. Licht
2. Zaag (symbool van St. Jozef)
3. ~~W~~ Duif
5. Bron
4. Zom

Moderne ramen - decoratief glas in lood
Loodverdeling is tekening - geen schildering

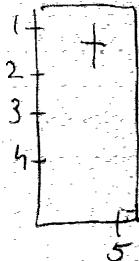

MOUSCRON, Instituut St. Jozef - Rue des Etudiants 2

H

Mouscron

In studiekamer - boven de inkomdeur:
St. Jozef met O.L.V. en kind Jezus
De studenten vereren haar.

1. Glas in lood met verschillende motieven:

- Portret van Franciscus-Salesanus
- Joanna de Chantal
- Gemeentewapens van Lyon - Annecy
- Lam Gods en H. Hart

2. Glas in lood met motieven:

- Karolus Borromeus
- Aloysius van Gonzaga
- wapenschilden van Milaan en Rome
- Symbolen van het priesterschap en de zuiverheid

3 tot 6 .Glas in lood.

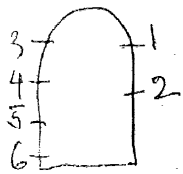

Mousson

MOUSCRON-Risques tout, St. Paulus bekeringkerk

H

5 glas-in-betonramen - zeer modern, kleurrijk en geen symbolen.

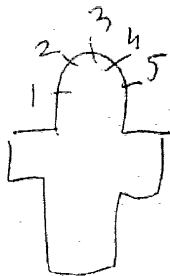

MOUSCRON, De kerk van de goede herder

H Mouscron

1943. Jos De Smet-Van Caille: nr. Itot I 8.

I. Kinderen, get. Jos De Smet-Van Caille, 1943.

2. Vrouw en kind
3. Hohannes en Maria
4. Engel Gabriel
5. Beeld van O.L.V. in de wind
6. O.L.V.
- 7-8-9. Volksverering
10. Vormsel, get. J. De Smet
- II. Doopsel
12. Priesterschap
13. De armen helpen
14. De goede herder
15. L.L. van Emaus
16. Paulus bekering
17. Eucharistie
18. Ziekenverzorging

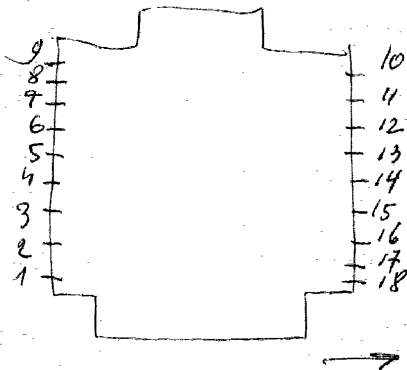

nr. 1 tot 9 is de veelvoorkomende stijl van Jos de Smet-Van Caille
de andere kerkyde nr 9 tot 12 is veel moderne - nuchter
zijn het ontwerpen in de stijl van Husette en door de Smet-
Van Caille uitgevoerd,

MOUSCRON, Soeurs Noires Augustin - I rue de Menen

H

Mouscron

1921, Osterrath

1. Kristus ontmoet de H. Vrouwen
2. Kalvarie
3. Pieta
4. Opdracht in de tempel
5. Vlucht naar Egypte
6. Jozef en Maria
7. Kruisafneming

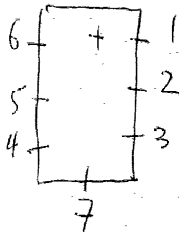

vermoedelijk ook van Ladon = vermelding Biographie Nationale deel 33
Naleijken P 425

MOUSCRON, H. Hartkerk.

H

Mouscron

1 tot 5. Beschilderd glas in lood met ornamenten
6. Wapenschild.

Er zijn nog 3 glas-in-betonramen in de kapel van Pere Schilling. W

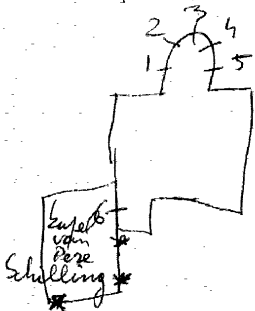

1912. J. DOBBELAERE, nr. 1-2-3

1927. DE SMET-VAN CAILLIE, nr. 4-5-6
1966 Hersteld door. Calders A.

1. Top: engel

B. L. Paulus

R. Petrus

M. L. Isaias

R. David

O. L. Engel

L. Engel

2. Top: hand

B. L. H. Hart van Jezus

R. O. L. V. get. J. Dobbelaere, 1912.

M. L. Leodenarus

R. Donatianus

O. L. Pauselijk wapen

R. Bisschoppelijk wapen

3. Top: peikaan

R. L. Johannes

R. Andreas

M. L. Jeremias

R. Barcum

O. L. Engel

R. Ensel

4. Doop van Clovis, get. Jos De Smet-Van
Caillie - Brugge

5. Doop van Kristus

6. Jan de dooper

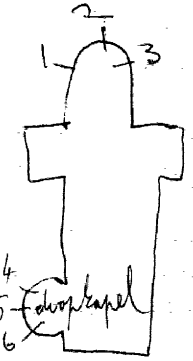

Pauselijk wapen
Bisschoppelijk wapen
Wapen van Dobbelaere

1912

Bibliografie:

Archief van het bisdom Brugge, bundel I3 = nr. 1 tot 6.

Catalogue general par numeros d'ordre des cartons pour vitraux

nr. 1 = 2828-2831-2832-2845-2846

nr. 2 = 2826-2827-2829-2830

nr. 3 = 2833-2834-2843-2844

Branchant, vers. Scryttere-Desmet = ontwerp tekeningen

Repertoire Photographique du ^{n. 5-6} Mobilair des sanctuaires de
Belgique, Prov. de Hainaut Canton de Monscron, 1984,
p. 16 = nr. 1 tot 6

monogram

MOUSCRON - Le tuquet, H. Familiekerk

H

1904 J.E.T. Louche, nr. 1 tot 5

1. O.L.V. geeft de rozenkrans aan Dominikus, 1930

2. L.O.L.V. van het H. Hart, 1904.

R. Barbara

3. L.H. Hart van Jezus

R. Rosalie

O. Lam Gods

4. L. Jozef

R. Paulus, 1904

H. Familie te Nazareth, 1930

of Edward of ontwerp

of Ludovikus of ontwerp

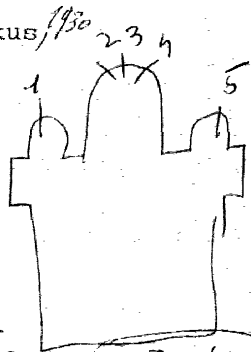

Brugge, Steinmetz kabinet, verr. ontwerp - tekeningen - Atelier Louche, nr. 2-3-4 + 1-5 = ged. 1930

Brugge, Bibliotheek v. Prov. Bestuur v. West-Vlaanderen, ASA, 10, = 1-5

Branchant, verr. Serruytere - Desmet - ontwerp tekening
Repertoire Photographique du mobilier des sanctuaires
de Belgique, Prov. de Hainaut, Canton de Mouscron, 1934,
P. 29 = n. 1 tot 5

MOUSCRON, St. Bartholomeuskerk

H

Mouscron

1906 Coucke, nr. 1-2-3 J.E.T.⁴
 1870 Ch. Van Crombrugge, nr. 4-5-18-19
 1894, Ladon: nr. 6 tot 17.

1. Top: L. Engel met wereldbol
 M. Engel met wereldbol
 R. Engel met lelie
2. Top: engel met vlam
 L. Engel met vier vleugels
 R. Engel met kroon
3. Top: engel met wereldbol
 L. Engel met lans
 R. Engel met balans
4. L. Ignatius, get. Ch. Van Crombrugge
 R. Lodewijk
5. L. Paulus
 R. Jacobus de meerder 1873
6. L. Jan de doper

1906

1870

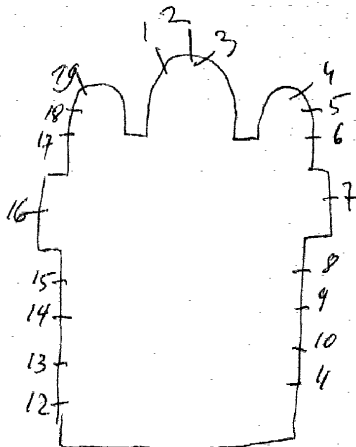

- 6. R. Clemens
- 7. L. Karel de goede *1894*
- R. Edwardus
- 8. Vincentius martelaar
- 9. Vincentius à Paulo
- 10. Franciscus van Assis
- 11. Idesbaldus
- 12. Godelieve
- 13. Germania
- 14. Theresia
- 15. Katerina
- 16. Het volk in aanbidding voor *1895*
- O.L.V.v. 7 smarten *1894 of 1897*
- 17. L. Sofhie
- R. Amelia
- 18. L. Andreas
- R. Petrus
- 19. L.O.L.V.

R. Jozef, get. Ch. Van Crombrugge, 1869

Bibliografie:

Biographie Nationale, deel 33
P. 425 = nr. 6 tot 7

Archief Bisd. Brugge:
bundel I7 = nr. I tot I9.

Brugge, Bibliotheek v. d. Prov.
Bestuur van West-Vlaanderen,
nr. 1-2-3

- In 1940 Hersteld De met-Vanlaill
de samen.

- In 1947 = nieuwe herstelling

Leuven, Kadoe-archief, nr. 1
Repertoire Photographique du
mobilier des sanctuaires de
Belgique Canton de Moneron,
Prov. de Hainaut 1984, P. 34
= N. 45-10-11 tot 19

1956. E. D. PROBPST, nr. 1 tot 30

1. Symbolen van Marucus en Mattheus
2. Kristus, symbool van begin en einde
3. Symbolen van Lucas en Johannes
4. Engel Michael, get. E. D. Probst, 1956
5. L. Lelies, duif, hamer, nagel, fabrieken
R. Trektang, hamer, aanbeeld, tandwiel
6. Martinus
7. 8-9. = 9 tafelen uit leven van Martinus
10. Andreas
11. Jacobus
12. Bartholomeus
13. Mattheus
14. Simeon
15. Thaddeus
16. Muciserende engel
17. Oorkonde
18. Dekoratief glas-in-lood

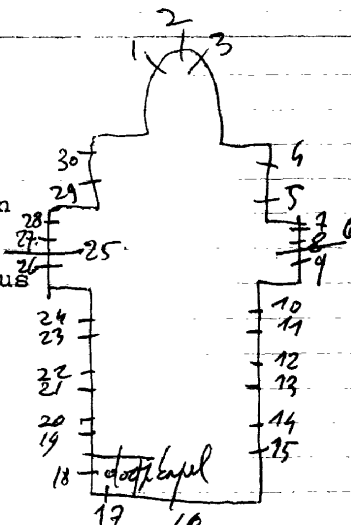

~~2222~~.

1950, nr. 1, p. 56

Art of'eglise, 1960, nr. 112
p. 359

19. Jacobus minor
20. Thomas
21. Filippus
22. Johannes
23. Paulus ¹⁹⁴⁵
24. Petrus ¹⁹⁴⁹
25. Maria tenhemel opneming
26. B. Boodschap aan Maria
 - M. Bezoek van Maria aan Elisabeth
 - O. Geboorte van Jezus
27. B. O. L. V. koningin
 - O. Johannes aan Maria toevertrouwd
28. B. Jezus ontmoet zijn moeder
 - M. Pieta
 - O. Pinksteren
29. L. Het werkende volk - ^{fezef 1956}
 - R. Verering voor het wonderbare Mariabeeld
30. Mariale symbolen=kroon, lelie, ster, maan, zon

MUSSON-Mussy-la-ville, St. Petruskerk

1907. Bary en W. Hintsen, nr. Itot9

Een deel van het oorspronkelijk glas werdt vervangen door nieuw decoratief glas-in-lood. De glasramen waren in slechte toestand. (Itot9)

1. B. Tenhemel opneming van Maria

0. Mirakel van de bloemen bij het graf, 1907

2. H. Hart van Jezus verschijnt aan Margaretha Marie à la-coque.

3. Leerlingen van Emmaus

4. Kristus geeft het oppergezag van de kerk aan Petrus.

5. O. L. V. verschijnt aan Bernardette te Lourdes.

6. Cecilia omringd door muciserende en zingende engelen.

7. Jezus de kindervriend

8. Geboorte van Jezus en aanbidding der herders.

9. H. Familie te Nazareth

Repertoire photographique du mobilier des
sanctuaires de Belgique, prov. de Luxembourg,
canton de Virton, 1980, p. 36 = nr. I-2.

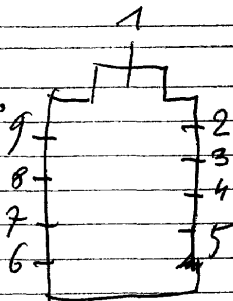

1937. Van Hevele, nr. 3-4-5-9

1954. Crickx-Piron, nr. 10

1946. C. Van Hevele nr. 1-2-6

nr. 7
nr. 8

1. (roosvenster) Drie vuldigheidssymbolen

2. Zalig de armen, 1946
R. Zalig de wenenden, 1946

3. L. Zalig de noodlijdenden
R. Zalig de

4. L. Engel, 1937
R. Engel, 1937

5. L. Zalig de zachtmoedigen
R. Zalig de vervolgdgen

6. L. Zalig de zuiveren van harte, 1946
R. Zalig de vreedzamen, 1946

7. Kristoffel

8. L. Dominiek Savio
R. O.L.V. Koningin
R. Don Bosco

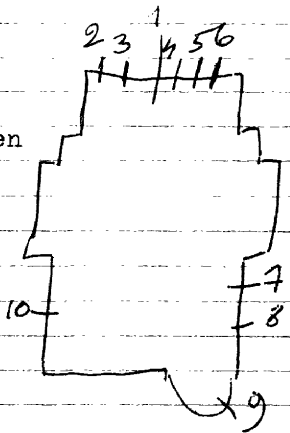

9. Doop van Jezus, get. C. Van Hevele 1940

10. ~~L. Bernardette~~

M.O.L.V. onbevleete ontvangenis

R. Maria Laboré, get. Crickx, 1954

Atelier Crickx herstelde

Bibliografie:

Reklamedruksel atelier Crickx, nr. 10

*Repertorium Photographique du mobilier des sanctuaires de
Belgique, Proc. de Hainaut, Canton de Mouscron, 1984, P. 18
n. 9*

MOUSCRON -
HERSEAUX, St. Jan de doperkerk

H Moeseron

1926. PEENE-DE LODDER, nr. 1 tot 5.

1. Ave Maria (monogram)
2. Omgekeerde kelk (van boven naar onder)
Wolle klee
Groen hout
Palmen en lelie
3. Johannes naam
Doopwater
Johannes hoofd
Zwaard
4. Ketting
Sprinkhaan
Boom
Palmtak
5. Lam Gods

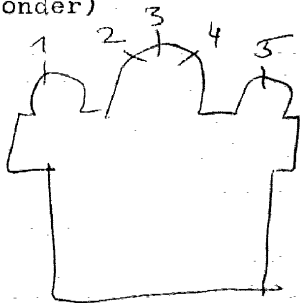

Oriënt herstelde de ramen

Bibliografie:

Catalogue general par numeros d'ordre des cartons pour
vitraux = 3336 = nr.2-3-4

- 1. O.L.V.
- 2. B. Drievuldigheid
- O. Jezus
- 3. Jozef

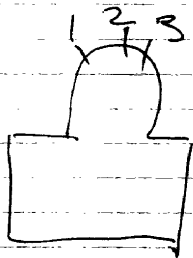

Atelier Guchx herstelde
In 1985 herstelde Carpet

ItotIO. Modern glas-in-lood met fijne lichte tinten. Het motief van ieder paneel herhaald zich steeds op dezelfde wijze.

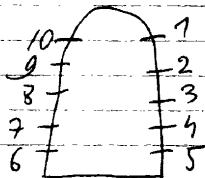

NAMUR, Peres Blanc - Chaussee de Dinant III

1987, Carpet

kapel:

I-2. Dekoratief-glas-in-lood - zonder schildering, veel
kleuren - De uitbeelding geeft een tropengevoel met
bloemen, palmbomen, enz. Beide ramen, get. Carpet, 1987

Bibliografie:

Reklamedruksel atelier Carpet, nr. I-2

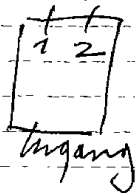

Lamonet-Pommery, nr. Itot 12 (Reims)

1. Top: Johannes
Dood van Jozef
2. Top: Ledewijk van Gonzaga
Jezus tussen de schriftgeleerden, get. Lamonet-Pommery
3. Top: Wapenschild
Jean Baptist de la Salles onderwijst, get. Lamonet-Pommery
4. Top: Petrus
Jezus de kindervriend, get. Lamoret-Pommery-Reims
5. Top: O.L.V. altijd durende bijstand
O.L.V. geeft de rozenkrans aan Dominikus en de scapulier
aan Simon Stock, get. Lamoret-Pommery-Reims.
6. Top: Vincentius à Paulo
J.B. de la Salles met studenten bij Jacobus II
7. Top: Mattheus
O.L.V. van 7 smarten
8. Top: Aartsengel Michael
H. Familie met H. Hart van Jezus, get. Lamonet-Pommery

9. Top: Paulus
Berthuis, stichter van Malonne ontvangt Pepin op het
domein, get. Lamonet-Pommery, Reims
10. Top: Jan de dooper
Verheerlijking van J.B. de la Salles, get. Lamonet-Pommery
11. Top: Anna
Aanbidding der herders, get. Lamonet-Pommery
12. Top: Cecilia
O.L.V. verschijnt aan Bernardette te Lourdes, get. Lamonet-

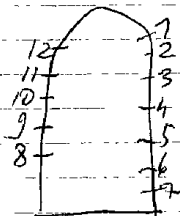

NAMUR-Wepion, J. ~~NAMUR~~ten - institut Saint-Robert Bellarmin
Rue Marcel Lecomte 25

Compagnie des vitraux d'art - Rue Plantin 37 Brussel

kapel: (nu: 1994 = deels bibliotheek en gebedsruimte.
de glasramen zijn ~~ver~~bergen door een stene muur.
alleen nog te zien ~~als~~ de buitenkant.

1. B. Pierre Canisius
0. Louis de Gonzaga
2. Ignasius
3. H. Hart van Jezus
4. Robertus Bellarmin
5. B. Claude de la Colombiere
0. Jan Bergmans

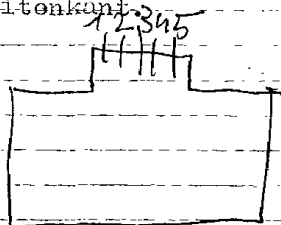

zie: eigen document ~~en~~ tatie = afbeelding

NAMUR, Restaurant "La Coupole" Place de la Gare 32

1989. Carpet

8 gezandstraalde grote ~~ramen~~^{glazen} die de ramen aan de voorgevel
sieren. De tekening is een eigen gemoderniseerde versie
van art-nouveau. Zwak.

NAMUR, ChA pelle N.D. du rempart, Rempart de la vierge 14

1963 (toegeschreven L.M. Londot), nr. Itot7

Itot7. Decoratief glas-in-lood, loodverdeling door schildering verbreedt. Geen symbolen. Zeer Mooi.

monografie L.M. Londot

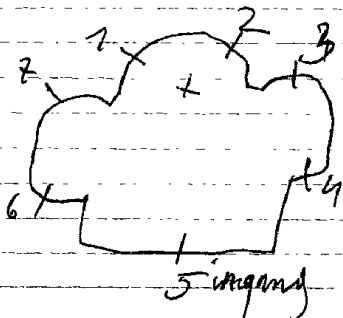

1961. Lm bordot, nr. 1 tot 21

1 tot 17. Modern glas in lood.

18. Dekoratief glas-in-lood met schildering en symbolen.

19. Idem.

20. Wapen van Namen.

21. Wapen van de Karmel.

lelie-kroon-dief

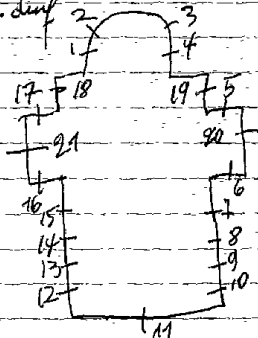

Zeer mooie en fijne boodverdeling
 Monografie bordot, 1978 - nr. 1 tot 21

ontwerp tekening in bezit van Thierry

St. Amandsberg = nr 18

Repertoire Photographique du mobilier des sanctuaires de Belgique, Prov. de Namur, Canton de Namur I,
1982, p. 73 = nr. 1 tot 21

NAMUR-Gelbresse, O.L.V.kerk

1900. BOLDINI, nr. 10

1942. Crickx, nr. 5

nr. 1 tot 4 - 6 tot 9 = glas-in-lood

5. O.L.V. get. Crickx, 1942
10. Rochus.

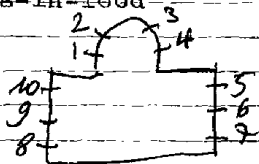

Bibliografie:

Repertoire photographique du mobilier des sanctuaires de Belgique, prov. de Namur, canton de Namur I, 1982, p. 37 = nr. 10

NAMUR-Jambes, Scheutisten - Rue du Plateau II

1957. COPPE

Dekoratief glas-in-lood, zonderschildering of symbolen.
Alleen vorm en kleur.

Bibliografie:

Kunst en kunstambacht, 1966

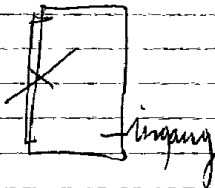

NAMUR, Freres des école Chretiennes - La procure
14 Boulevard Mélot

Kapel:

- 1. L. Lucas
R. Mathéus
- 2. L. Johannes
R. Marcus

Sacristie-bureau:

- 3. L. Jeronymus top:
R. Jeremias
- 4. R. Isaias
- 4. Top: Jan de doper
L. Ezechiel
R. Daniel

Kapel

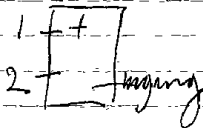

Sacristie-Bureau

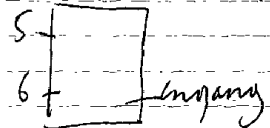

NAMUR-Jambes, Oblats de Marie immaculee
Avenue Bourmestre Jean Materne 185

1950. Laforet=ontw./Rotta=uitv., nr. Itot6

1. Boodschap aan Maria, get. Laforet=ontw./Rotta=uitv.
2. Maria bezoekt Elisabeth, 1947
3. Geboorte van Jezus, 1950
4. Opdracht in de tempel, get. Laforet-Rotta, 1950
5. Jezus onderwijst in de tempel
6. Bruiloft van Cana

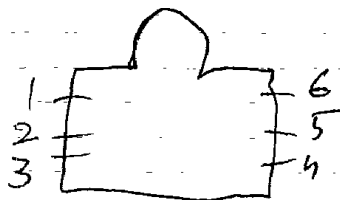

1909. MAYER et Comp. (München), nr. Itot 9.

1. B. Jeanne d'arc
0. Taf. leven van Jeanna d'arc
2. B. Jozef
0. Dood van Jozef
3. B. O. L. V.
0. taf. leven v. O. L. V. v. d. katedraal
4. B. Thomas van Canterbury
0. zijn marteldood
5. B. Norbertus
0. Roeping van Norbertus
6. B. Niklaas
0. Niklaas helpt de armen
7. B. ~~Julia~~
0. Julia onderwijst de jeugd
8. B. Lodewijk
0. Kroning van St. Lodewijk, get.
Mayer en Comp. (München) 1909
9. B. Aubin
0. Katedraal van Namen

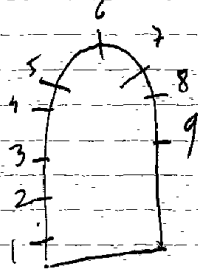

NAMUR, E.P. Franciscanen - 28 Rue Juppin
nu stedelijke muziekschool.

1953. Casci, nr. I
L. Van de Capelle (Namen), nr. 2 tot 7.

Kerk:

1. De zegening der paters Franciscanen, die uitgezonden
worden naar de verre missies, get. Casci 1953.

Kleine kapel:

- 2. L. Franciscus leidt de overvloed.
- R. " " als zaaier
- 3. L. " " en het brandend hout
- R. " " als visser
- 4. L. " " met de zon
- R. " " maan
- 5. Franciscus bij de paus, get. L. Van de Capelle (Namen)
- 6. L. Franciscus bij een hond
- R. " " en een medebroeder
- 7. L. " " en Monika
- R. " " en de vogels

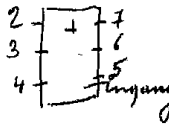
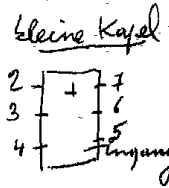

NAMUR, Gerechtshof - Place du palais de justice

1949. Carte=ontw./Colpaert J.=uitv.

Grote traphal: In memoriamraam - oorlog 1914-1918/1940-45
Vrouw justitia ondersteunt de getroffen
held, get. Carte-Colpaert

Grote hal: 4 glas-in-loodramen met het wapenschild van
Namen.

Bibliografie:

Revue des archeologues et historien d'art de Louvain,
1983, p. 128-160.

I.2. Dekoratief glas-in-lood, zonder schildering of symbolen
Alleen vorm en kleur.

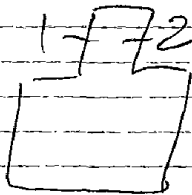

NAMUR

N

Namen

VEDRIN, les Comognes, H. Hart en Karoluskerk

1937. Boldini F.

I.O.L.V. schenkt de scapulier aan Simon Stock, get. 1937; F. Boldini

2. H. Hart van Jesus, 1937

3. Karolus Borromeus, get. F. Boldini, Namur

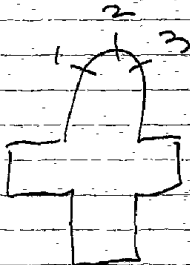

NAMUR-Jambes, Soeurs de Marie - Capelle St. Barbara Montagne
Chaussee de Marche I70

I95I.W.Ladon,nr.ItotI2

1.Sym.evangelist Johannes, get.W.Ladon, I95I

2.Sym.evangelist Marcus

3.Hezus kruisdood, get.W.Ladon, I95I

4.Sym.evangelist Mattheus

5.Sym.evangelist Lucas

6totI2.Mooie grisaille schildering op glas-in-lood.

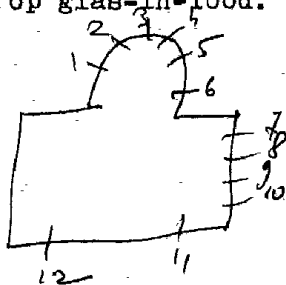

PAPIGNIES-WANNEBECQ, St. Legerkerk

H

Lezines

1931. Wijbo, nr. 3-6

1-2-4-5. Beschilderd glas in lood met ornamenten.
3. Verrezen Kristus
6. Fieta

Bibliografie:

Bulletin des commissions royales des arts et des monuments
1931, blz. 27 = nr. 3

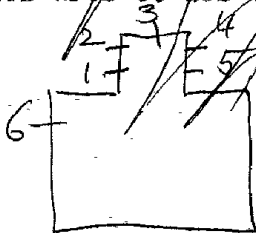

1931 Geo de Vlaminck, n. stot 31

Moore Wamer

I. Pinksteren

2. Jezus ontmoet zijn moeder

3. Bruiloft van Cana

4. Tenhemel opneming van Maria

5. Opdracht in de tempel

6. Jozef en Maria

7. Boodschap aan Maria

8. L. Theresia

M. H. Hart van Jezus

R. Johannes van het kruis

9. Anna de St. Barthelemi

10. Simon Stock

11. Theresia van Lisieux

12. Johannes van het kruis

13. Elias en O. L. V. onbevlekt

14. Theresia van Avila

15. Wapenschild van de Carmel

16. Kelk-druiventros-korenhalm

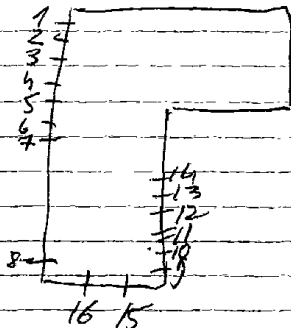

NAMUR, Soeurs de Saint Marie
24- Rue du President

1962, L.M. Londot, nr. I-2

I-2. Dekoratief glas-in-lood, zonder schildering en zonder
motieven, get. Louis M. Londot, 1962. *(Zeer mooi)*

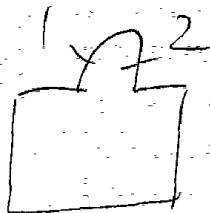

NAMUR, E.Z. Benedictinessen van ST. Lioba
Prieure St. Benoit - St. Albertkerk
Rue Baron Fallon-Citadelle

De vele kleine raampjes zijn met decoratief-glas-in-lood
zonder schildering, zonder motieven of symbolen versierd.

N

NAMUR

NAMUR, E.Z. Ursulinen van O.L.V. Waver
Instituut St. Ursula - Rue de Bruxelles 78.

Osternath

Kapel:

- 1. Boodschap aan Maria, omringd door engelen.
- 2. L. Ursula
- 3. R. Juliana

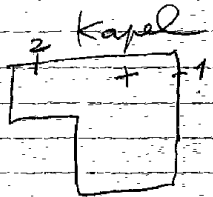

2e folder (fotocopie)

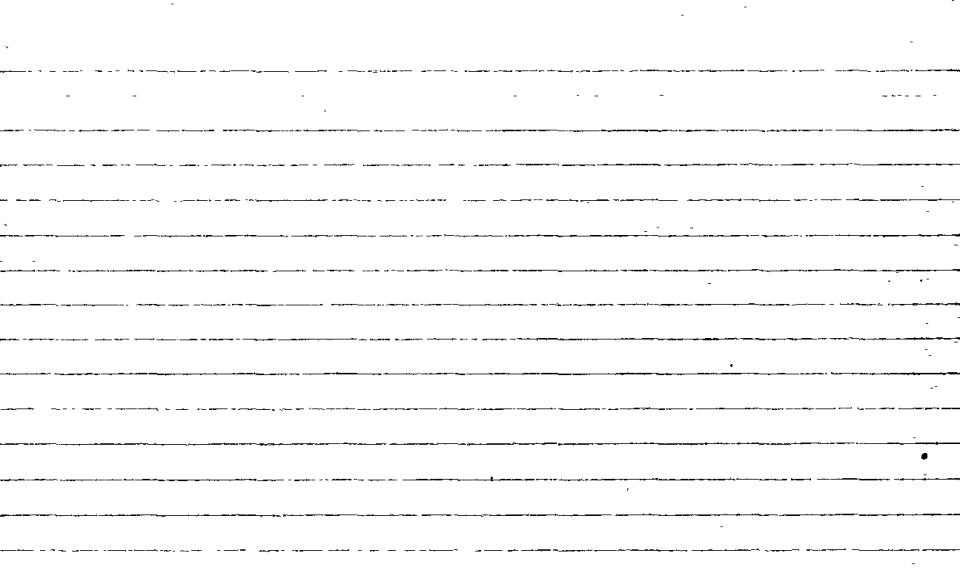

NAMUR, O.L.V.kerk (Iste kaart) met gegevens van 2de kaart

1967.Y.Gerard=ontw./Dassy=uitv., nr. I tot 46

Itot45. Hedendaags glas-in-lood.

10-11-12-25-26-27-37-38-39-43-44-45. Glas-in-lood versierd met wapenschilden.

-46

taferelen:

34.

35.

36.

46. 1967x

Bibliografie:

Repertoire photographique du mobilier des sanctuaires de Belgique, prov. de Namur, canton de Namur I, 1981, p. 57 = nr. I tot 46

1877: J. B. CAPRONNIER, nr. I-2.

1. Verschijning van O.L.V. aan Theresia, get. J. B. Capronnier, 1880
2. Het wonder van Antonius met de ezel, 1877.

1191

1192

Bibliografie:

Bulletin des commissions royales des arts et des monuments
1877, blz. 600 - nr. 2
1880, blz. 92 - nr. 1

Catalogue de la collection de cartons de vitraux peints de la
succession de J. B. Capronnier à Bruxelles, 1892, blz. 66 - nr. 1

R Coppe bezit de kartontekeningen van
Capronnier 1191-1192

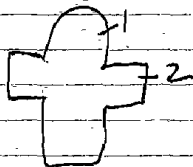

NAMUR, O.L.V. kerck

zie ook; andere teeklaart

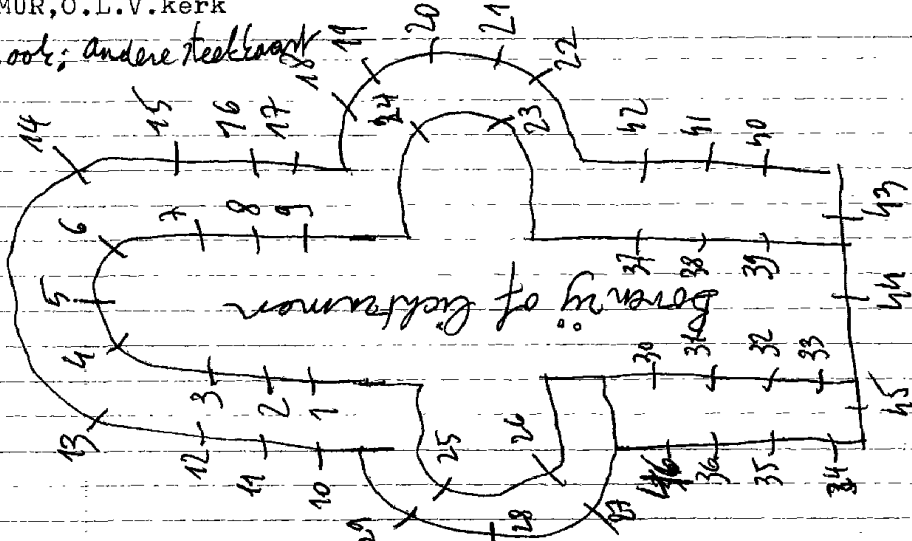

HERSTAL, O.L.V.kerk

1926. Charlier, nr. I-2

J. De Gerardon=ontw./J. Osterrath=uitv., nr. 3

I. Juliana, 1926

2. O.L.V.

3. H. Hart van Maria, get. J. De Gerardon=ontw./Osterrath=uitv.

Bibliografie:

MAES, Leuvens brandglas, p. 152 = nr. I-2

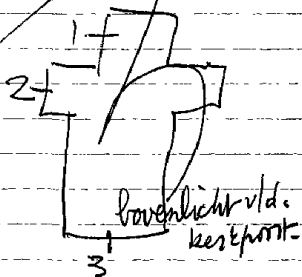

NAMUR-Salzinnes, Kliniek St. Elisabeth
15 place Louise Godin

Blainpain

kapel-gelijkvloers:

glas-in-betonramen. (zeer mooi)

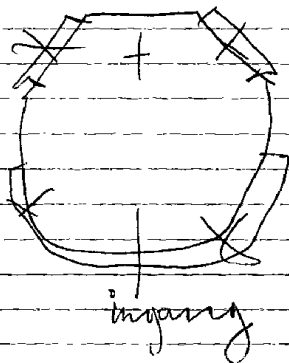

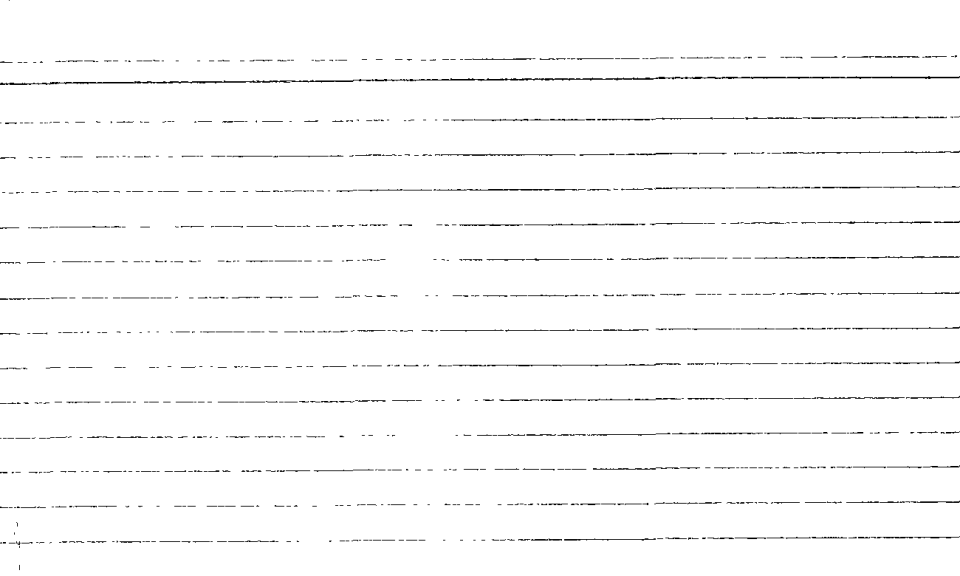

N

Namur

- 1. Top: druiventros.
- B. L. O. L. V. beschermt de mens
- R. Adam en Eva verliet
- O. L. het paradijs.
- Adam en Eva
- R. H. Drievuldigheid.
- 2. Top: Pelikaan
- B. L. Boodschap aan Maria
- R. H. Familie te Nazareth
- O. L. Bezoek Maria aan Elisabeth
- R. Geboorte van Jezus
- 4 engelen
- 3. Top: zonen en zussen
- B. L. Roeping der apostelen
- R. Vermeeningvulding der broden
- O. L. Bruiloft van Cana
- R. Samaritaanse vrouw.
- 4. Top: kelk
- B. L. Kristus in hof van olijve
- R. Verrijzenis van Kristus
- O. L. Laatste avondmaal
- R. Kalkvarie
- 5. Top: Lat Gods
- B. L. Ongelovige Thomas.
- R. Jezus verschijnt aan Maria
- O. L. L. L. V. Emaus
- R. Verschijning aan de apostelen
- 6. Top: Brood en wijn
- B. L. Wonderbare visvangst
- R. Pinksteren
- O. L. Kristus geeft de sleutels
- der H. Kerk aan Petrus.
- R. Hemelvaart van Jezus.

7. Top: Boom

B.L. Hemelvaart van O.L.V.

R. H. Kommanie van O.L.V.

O.L. Predeking der apostelen

R. Petrus geneest een zieke

8. Top: H. V. = H. Vincentius.

B.L. evangelist Johannes

R. Marcus

O.L. Lucas

R. Matheus

9. L. Germania

R. Adole

10. L. Engel Michael

R. Eduardus

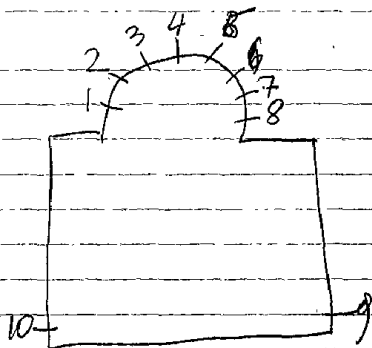

NAMUR-Saint-Servais, Institut Psychiatrique du beau Vallon
Rue de Bricqniat 205

Piron-Crickx, nr. ~~xxx~~ 6-7
Canton - Defoin nr. Itot 5

1. Boodschap aan Maria
2. Maria bezoekt Elisabeth
3. B. Drievuldigheid
O. Geboorte van Jezus
4. Vlucht naar Egypte
5. Pinksteren
6. De verrezen Heer verschijnt aan Vincentius
7. O. L. V. verschijnt aan Franciscus, get. Piron-Crickx

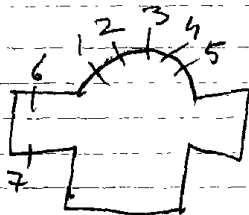

VAMUR, Soeurs de N.D. - 17 Rue Julie Billiard

I tot IO. Modern glas-in-lood - ook decoratieve delen
geen symbolen - alleen vorm en kleur.

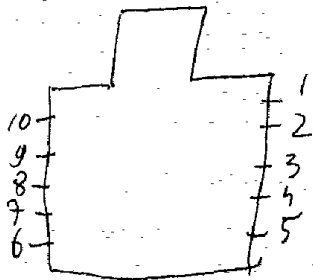

NAHUR, Religieuses de N.D. de charité
20 Rue du Seminaires

Carpet, nr. 5 tot 24

1. Tarticius
2. Norbertus
3. Theophilus
4. Lam Gods (Kroonvater)
- 5 tot 24. Zeer modern glas-in-lood (horizontale en verticale loodverdeling)

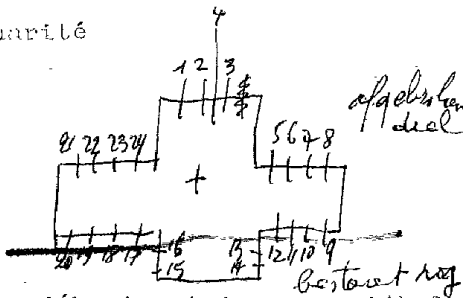

Zeer modern glas-in-lood (horizontale en verticale loodverdeling) Zij vertonen een overgang van zeer lichte kleurentinten naar donkere hevige kleuren.

Het zusterend deel bestaat uit 32 ^{zaken}

NAMUR, Soeurs de la Charité - institut St. Camille
185 avenue St. Camille ALBERT

Ostervath nr. 1 tot 5 - 7 tot 10.
nr. 6

vernield door afbrand 1985

| | | |
|--|----|---|
| 1. B. Boodschap aan Maria | | |
| O. Uittocht van Adam en Eva | 10 | 1 |
| 2. B. Bezoek Maria - Elisabeth | | |
| O. Jacob en zijn 3 zonen | 9 | 2 |
| 3. B. Geboorte van Jezus | | |
| O. Mozes gevonden in de Nijl | 8 | 3 |
| 4. B. Opdracht van Jezus in de tempel | | |
| O. Jacob ontmoet Jozef | 7 | 4 |
| 5. B. Jezus vinding in de tempel | | |
| O. De processie met de goude ark | | 5 |
| 6. Jezus helpt de noodlijdende zieken en armen mensen. | | |
| 7. B. Jezus draagt zijn kruis | | |
| O. Bijbels tafereel. | | |
| 8. B. Kalvarie | | |
| O. Offer van Abraham en Melchisedeck | | |
| 9. B. Jezus als boer bij de H. Vrouwen | | |
| O. Daniel bij de leeuwen | | |

IO.B.O.L.V. gekroond in de hemel

O.Ester gekroond tot koningin

Er zijn nog kleine raampjes onder de balustrade met de voorstellingen van: hand - chiro - pelikaan

NAMUR, St. Juliennekerk

(Salzannes)

N.

Namur

1890. Sam. Coucke, nr. I-I2.

1907. J. E. T. Coucke, nr. 2 tot II.

~~ontervath = Hentellingen~~

1. H. Julienne, +2 wapenschilden.
get. Sam. Coucke en zonen, 1890.

2. L. Katerina
R. Theresia

3. L. Franciscus xaverius
R. Justina

4. L. O. L. V.
R. Jozeef.

5. L. Donatius
R. Franciska.

6. L. Ludovikus
R. Emilius

7. O. L. V. van Lourdes

8. L. Paus Alexander
R. Karolus-Borremeus.

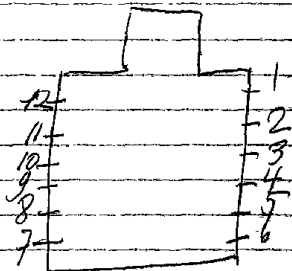

9. H. Hart van Jezus verschijnt aan Maria Margaretha & Laco-
que
10. L. Henrikus
R. Eduardus, get. 1907. J. E. F. Coucke.
11. L. Franciscus van Assisi
R. Dominikus
12. O. L. V. van de rozenkrans verschijnt aan Dominikus.
get. Sam. Coucke en zonen, 1890.

Brugge, Bibliotheek v/h. Prov. Bestuur West-Vlaanderen
= nr 2 tot 11

Leuven, Katoec-archief, nr 3 tot 10 = (271-272-273-274-275-282)

Repertoire Photographique du mobilier des
sanctuaires de Belgique, Prov. de Namur, Canton de
Namur II 1975, p. 524 = nr 1 tot 12

Atelier de Warel Ooterrath = herstellingen

NAMUR-Suarlee, St. Maternekerk

1904. Casier, nr. I-2

nr. 3-12

nr. 5-7-8-10

Boldini, nr. 4-6-9-II

1. Margaretha, get. J. Casier, 1904

2. Ferdinandus, get. J. Casier, 1904

3. Dood van Jozef

4. Glas-in-lood

5. B. H. Hart van Maria

O. Vaas met lilies

6. Glas-in-lood

7. B. Lucas

O. Evangelistensymbool

8. B. Johannes

O. Evangelistensymbool

9. Glas-in-lood

10. B. H. Hart van Jezus

O. Pelikaan

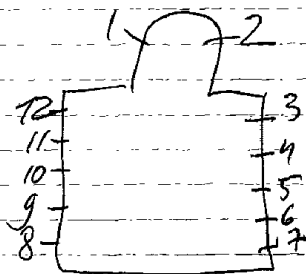

II. Glas-in-lood

I2. Boodschap aan Maria

Bibliografie:

Livre d'ordre de la vitrerie, I, I26 = nr. I-2

Atelierboek = nr. I-2

P. Bergmans - Notice sur la vie et les travaux de J. Casier,
in: Bulletin de l'academie royale l'archeolo-
gie de Belgique, 1926, p. I20. = nr. I-2

Repertoire Photographique du mobilier des sanc-
tuaires de Belgique, Prov. de Namur, Canton de GemuzI,
1982, p. 105 = nr. 2

1899. J. DOBBELAERE, nr. 1-2-6 tot 17.

1875. ? nr. 3-4-5.

- 1. B. Adelines ¹⁸⁹¹
- 2. B. Theodorus
- 3. O. Leopoldina ¹⁸⁹⁴
- 4. H. Hart van Jexus
- 5. Antonius, 1875
- 6. B. Eduardus ¹⁸⁹⁴
- 7. B. O. L. V. ¹⁸⁹⁹
- 8. Graflegging
- 9. L. Pieta

- M. Kalvarie
- R. Op het kruis genageld
- 10. Van klederen ontdaan
- 11. Kristus valt onder het kruis ¹⁸⁸⁰
- 12. Kristus ontmoet de H. Vrouwen
- 13. Kristus valt onder het kruis
- 14. Veronikadoek
- 15. Simon neemt het kruis over
- 16. L. Kristus ontmoet zijn moeder
- M. Kristus valt de 1^o maal onder zijn kruis
- R. Kristus neemt zijn kruis op.
- 17. Bespotting van Kristus.

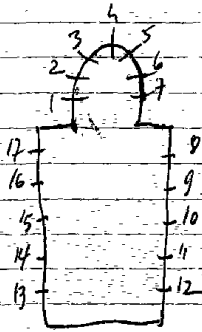

Bibliografie:

Catalogue general par numeros d'ordre des cartons pour vitraux

323 = nr.17

324-325-326 = nr.16

327 = nr.15

328 = nr.14

329 = nr.13

330 = nr.12

331 = nr.11

332 = nr.10

333-334-335 = nr.9

336 = nr.8

958-960 = nr.2

959-961 = nr.1

962-963 = nr.6

964-965 = nr.7

In 1986 Herstelde Carpet

NAMUR-Boninne, St. Lambertuskerk

1952. S. Steger, =ontw./J. Colpaert=uitv., nr. Itot23

Alle ramen werden in glas-in-beton uitgevoerd.
In abstracte figuratiestijl met veel symbolen.

- I. Slang en boek
2. Boek
3. Engel
4. Arend
5. O.L.V.
6. Pieta, ~~gmk.~~
7. Kristus met een zieke
8. Drie koningen
9. Geboorte, get. S. Steger=ontw.
10. Huwelijk
- II. Priesterschap
12. Berouw
13. I5. Glas-in-beton
14. Lambertus
16. Vormsel
17. Doopsel

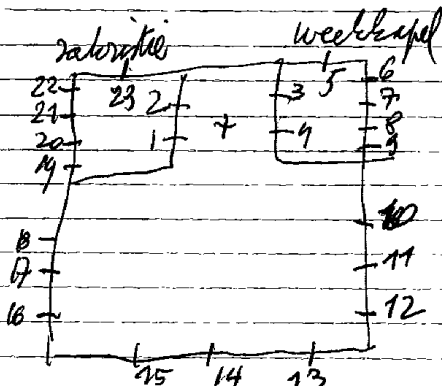

- 18. Eucharistie
- 19. ~~Kruis~~ glas-in-beton
- 20. Korenhalmen
- 21. Druiven
- 22. Vissen
- 23. H. Geest

Bibliografie:

Art d'eghise, 1960, 28° jg. nr. 112, blz. 358, =nr. 1 tot 23
Repertoire photographique du mobilier des sanctuaires de
Belgique, prov. de Namur, Canton de Namur I, 1982;
p. 16 = ,nr. 10 tot 18

Archief atelier Colpaert - Rijksarchief Brussel n. 1 tot 23

NAMUR-Jambes, St. Symphoriekerk

[?]
1985 J.M. Londot =ontw./ =uitv., nr. Itot25

nr. Itot25. ~~Alle~~ ramen bestaan uit decoratief glas-in-lood.
Geenschildering. Wit, gele en lichte grijze tinten
Soms in rood en geel.

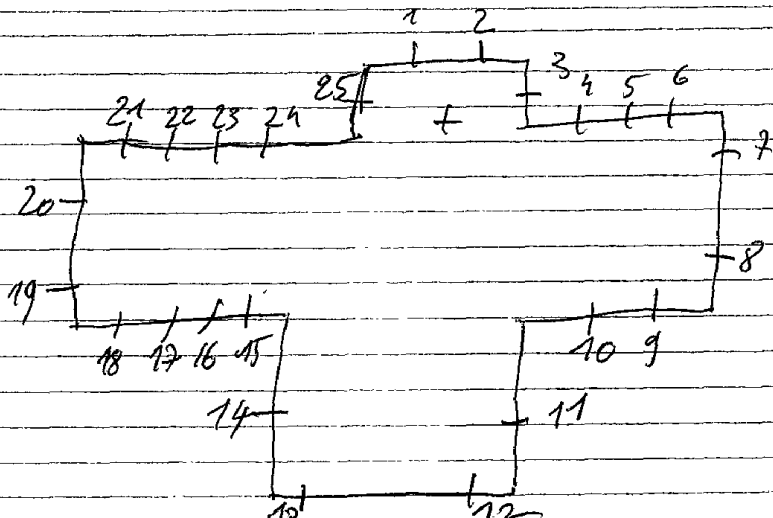

NAMUR-Beez, St. Vincentius à Paulokerk

1909.

nr. Itot13

1. Top: adelijk wapenschild

L.O.D.V.

R. Anatole, 1909

2. Top: adelijk wapenschild

L. Jozef

R. Marquaritte, 1909

3. L. Pelikaan

R. Kelk met hostie

Top: adelijk wapenschild

4. Top: adelijk wapenschild

L. Geselkolom

R. Veronicadoek

5. Top: engel met opschrift

L. Ladder met passieinstrumenten

R. Fakkel, zwaard, knots

6. Top: engel met opschrift

L. Vaas met lilies

R. Ivoren toren

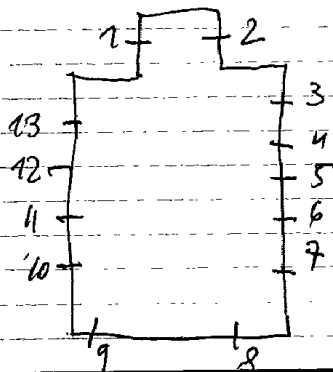

7. Top: engel met opschrift
L. Matthies
R. Johannes
8. Top: engel met opschrift
L. Ceon
R. Eufraat
9. Top: engel met opschrift
L. Ceon
R. Trigris
10. Top: engel met opschrift
L. Gouden huis
R. Ark des verbond
11. Top: engel met opschrift
L. Morgendster
R. Deur des hemels
12. Top: adelijk wapenschild
L. Rozenplant met doornen
R. Geestelijk vat
13. Top: adelijk wapenschild
E. Anker, kruis, vlamvend hart/R. Ark des verbond,

Bibliografie:

Repertoire photographique du
mobilier des sanctuaires de
Belgique, prov. de Namur, canton
de Namur I, 1992, p. 14 = nr. 7

Lam op het boek 7 zegels

NAMUR-Belgrade, St. Jozefkerk

Crickx, nr. I

I. (roosvenster) Pantocrator



NAMUR-

SAINT SERVAIS, H. Hartkerk

N

Namen

1949. COUTURIER, nr. I tot 6

1959. J. L. LONDOT, nr. 7 tot II

Paris uitw. P. Bony - Paris

I tot 6. Glas-in-lood met regelmatige horizontale en verticale loodverdeling. Belangrijk is de kleurencompositie.
7 tot II. Dekoratief glas-in-lood, zonder schildering of symbolen, alleen vorm en kleur.

nr 9 is geplaatst in 1977.

Bibliografie:

L'art d'église, 1950-19° jg. nr. 2, blz. 52 = nr. I tot 6

1961-29° jg. nr. II 6, blz. 76 = nr. 7 tot II.

*↓
zeer interessant artikel over zijn werk
en leven.*

monografie Londot, 1978 = nr. 7 tot 11

Repertoire Photographique du mobilier des sanctuaires
de Belgique, Prov. de Namur, Canton de
Namur, II, 1982, p. 93 = n. 166-17

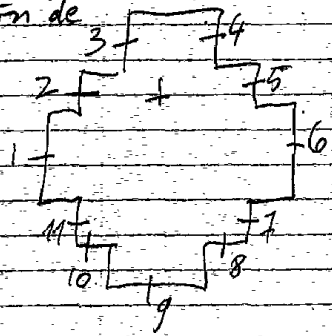

NAMUR, Saint-Marc, St. Antoniuskerk

I906. Casier, nr. Itot5#I4-I5

I920. Vosch, nr. 8-10-II

I9II. WIJBO, nr. 6-7-9-I2-I3

I. Martinus

2. B. Kristus Koning

O. Sym. Marcus, I906

3. Barbara

4. Eugenius

5. Amandus

6. Geschilderd glas-in-lood met ornamenten

7. O.L.V. I910

8. Jeanne d'arc, get. Vosch, I920

9. Geschilderd glas-in-lood met ornamenten, I9II

10. Joris, I920

II. Julie Billaer, get. Vosch, I920

I2. Antonius van Padua, I910

I3. Geschilderd glas-in-lood met ornamenten,

I4. Prosper

I5. Ferdinandus

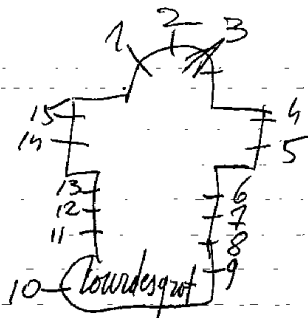

Atelier Cricx herstelde

Bibliografie:

Livre d'ordre de la vitrerie, deel I, nr. 165 = nr. Itot5-I4-15
Atelierboek, nr. Itot5-I4-I5
Bulletin des commissions royales des arts et des monuments
1911, blz. 55 n nr. 6-7-9-12-13

Repertoire Photographique du mobilier des
sanctuaires de Belgique, Prov. de Namur, Canton de
Namur I, 1981, p. 93 = m. 1-2-3

NAMUR-Bomel, H. Sacramentkerk

1910 Bardenhever
nr. 1 tot 5

nr. II-I2-IO-I6-I7-I8.

I932. W. Ladon (Jambes) nr. 6 tot 9-I3-I4-I5

I-5. Beschilderd glas-in-lood met ornamenten.

(van boven naar onder)

2. Broden

Druiven

H. Hart van Jezus heeft de leefregel aan Augustinus. ~~verschijnt aan Maria Margaretha à Laco-~~

Pelikaan

que.

Pauselijk ~~wapen~~ bisschoppelijke wapens.

3. Pelikaan

Kelk

H. Hart van Jezus verschijnt aan Maria Margaretha à Laco-

Polikaan

que.

Pauselijk wapen

4. H. Hart

L. H. S.

Juliane

Chiro - adelijk wapen

6. Augustinus
7. Katerina Thomas
8. Gelijkzalige Petr. Eymert
9. O.L.V. altijd durende bijstand, get. 1932 - W. Ladon (Jambes)
10. Engel
11. H. Sacrament
12. Engel
13. Juliana
14. Paschis Baylon
15. Monika
16. Agnes
17. O.L.V. Middelaes
18. Cecilia.

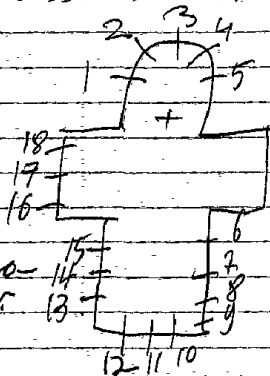

Repertoire Photographique du mo-
 naster des sanctuaires de Belgique, Prov.
 de Namur, Canton de Namur I, 1992
 p. 88 - n. 15 et 18

N

Namur

NAMUR-Marche-les-Dames, O.L.V. kerk of
abdij N.D. de Vivier

1904. J. VOSCH, nr. Itot 12.

- 1. Top: L. Engel
M. Lam Gods
R. Engel
L. Alfonsius
M.O.L.V. onbevlekt ontvangen
R. Bernardus
- B. Geboorte van Jezus
- 2. M. Bezoek nicht Elisabeth
O. Boodschap aan Maria
- 3. Top: Genadestoel
6 wlerokende engelen
B. L. Jonas en de walvis
R. Verrijzenis van Kristus
M. L. Mozes en de kopere slang
R. Kalvarie
O. L. Offer van Melchisedeck
R. Laatste avondmaal

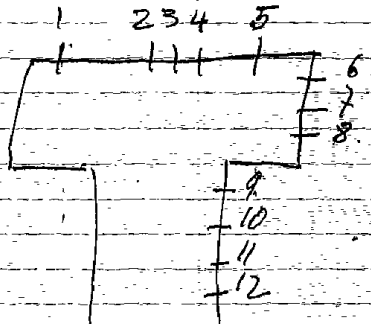

2 adelijke wapens, get. J. Vosch, 1904

Bibliografie:

Bulletin des commissions royales des arts et des monuments

1904, blz. 73 = nr. 1 tot 13

4. B. Pinksteren

M. Hemelvaart van Jezus

O. Jezus geeft de sleutels der H. Kerk aan Petrus

5. Top: L. Engel

M. Paus Gregorius

R. Engel

L. O. L. V.

M. Jezus

R. Jozef

6. Franciscus van Assise

7. Jan de doper

8. Karolus Borromeus

9. L. Petrus

R. Paulus

10. L. Philipus Neri

R. Antonius eremijt

11. L. O. L. V.

R. Antonius van Padua

12. L. H. Hart van Jezus

R. Ursula

- Reklamedrukkerij
J. Vorch, nr. 1 tot 13

- Repertoire Photographique
du mobilier des sanctuaires de
Belgique, Prov. de Namur, Canton de
Namur, I, 1982, p. 91 = nr. 1 tot 12

N

Namur

NAMUR, Marche-les-Dames, Wartet, St. Apoloniakerk

1966. J. M. LONDOT, mr. I tot I4

I-2-3. Dekoratief glas-in-lood, zonder motieven of symbolen
Loodverdeling is tekening en vormgeving. Donkere
kleuren. Nr. I = get. J. M. Londot, 1966.

4 tot I4. Modern glas-in-lood.

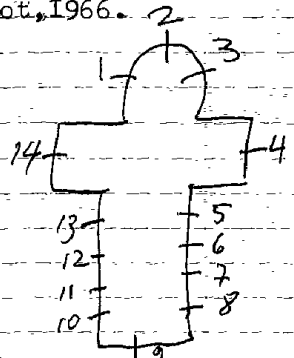

Carpet herstelde in 1991

NAMUR-Fooz, O.L.V. tenhemel opnemingskerk

1912. nr. Itot4-7-8

Crickx, nr. 5-6

1. Jezus kruisdood, 1912

2. H. Hart van Jezus verschijnt aan Margaretha Maria à
Lacoque, 1912

3. Antonius, 1912

4. Jozef, 1913

5. H. Familie,

6. Pieta

7. Adolfus, 1912

8. O.L.V. van Lourdes, 1912

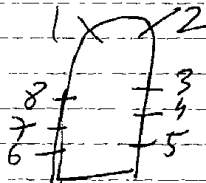

NAMUR-Daussoulx, St. Jozefkerk

Crickx, nr. I-2 *Mooie zamen*

nr. 3 tot 9 (niets bijzonders)

1. Kelk en druiven
2. Korenhalmen
3. Tenhemelopneming en kroning van Maria
4. Verrijzenis en hemelvaart van Jezus
5. Kruisdood en kruisdraging van Jezus
6. O.L.V. van Fatima
7. Geseling en doornekroning van Jezus - hof van Olijve
8. Boodschap aan Maria - Geboorte van Jezus - Opdracht in de tempel - Jezus onderwijst in de tempel.
9. Boodschap aan Maria - Mari bezoekt Elisabeth.

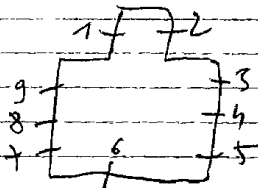

Repertoire Photographique du mobilier des sanctuaires
de Belgique, Prov. de Namur, Canton de Namur II, 1982
p. 23 = nr 3 tot 9

NAMUR-Fooz, Vierly, O.L.V. tenhemel opgenomenkerk

1. Mattheus
2. Johannes
3. Lucas
4. Marcus

1 tot 4

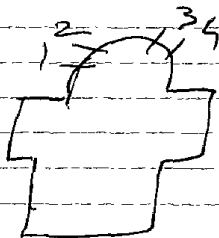

NAMUR-Malonne, St. Berthuinkerkerk

Crickx

~~33glas-in-loodramen zonder versiering~~

Bibliografie:

Reklamedruksel atelier Crickx

Carpet herstelde in 1991

NAMUR-Flawinne, O.L.V. kerk

1978. Coppe, nr. Itot8-II-I2-I4-I5-I6

1982. Millicant, nr. I3

1979. L.M. Londot, nr. 9-I0

Itot8-II-I2-I4-I5-I6. Glas-in-lood met beelkleurige boord.

I3. O.L.V. van de rozenkrans, get. E. Millicant, 1982

9-I0. Dekoratief glas-in-lood - veelkleurig, zonder schilder-
ing.

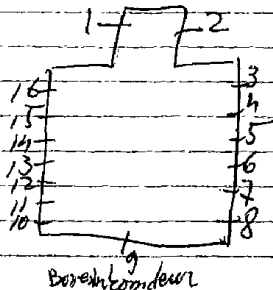

NAMUR-Wierde, O.L.V. van de rozekranskerk

1990.L.M.Londot=ontw./Carpet=uitv.nr. Itot29

I-2-3-I7. Zeer mooi decoratie glas-in-lood met een rijkdom van donkere en vele kleuren.

~~I4~~ tot I6 - I8 tot 29. Glas-in-lood met lichte tinten.

monographie L.M. londot, m.
16 tot 29

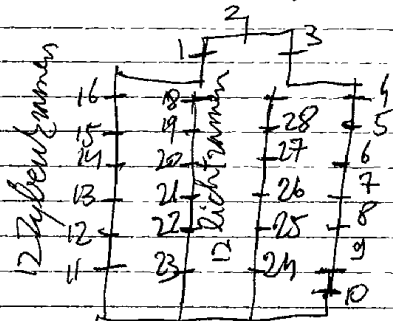

NAMUR, La Plante, St. Pierre aux lienskerk

- 1. Adelijk wapen
- 2. Adelijk wapen

(moderne tekening)

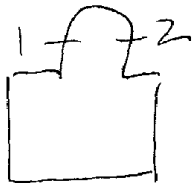

Atelier Orichx herstellde

NAMUR-Saint-Servais, H. Kruiskerk

1943.

nr. I-2

1. Jezus kruisdood, 1943
2. Emmausgangers

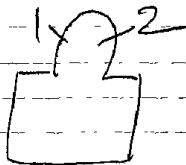

NAMUR-Jambes-Velaine, H. Hartkerk

moderne recente kerk

Gans deze kerk is versierd met transparante verf, binnen
in de termopaine geschilderd. Geeft een zeer eigenaardig
effekt - niet figuratief - niet gehandtekend of gedateerd.

vele zinnen



NANDRIN-
VILLERS-le-Temple, St. Petruskerk

Luik

Nadrin
L

1932. Vosch, nr. I-2

1. Lodewijk
2. L. Paulus
R. Petrus 1910
3. Theresia van Avila, 1952.

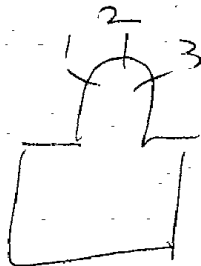

Bibliografie:

Bulletin des commissions royales des arts et des monuments

1932, p. 36 = nr. I-2

Reclamedrukwerk Atelier J. Vosch, nr. 1-2

In deze erfk zijn zeer mooie zelderingen in Rococo stijl

Repertoire Photographique du mobilier des
sanctuaires de Belgique, Prov. de Liege, canton
de Huy I, 1975, p 108 = m. 12

NASSONNE-Ambly, St. Jan de dooperkerk

1928. J. VOSCH, nr. 1 tot 12

1. Zegening met een monstrans, 1928
2. Uitreiking met de hostiebrood, 1928
3. Broeder van de Kristelijke scholen (J. B. de la Salle) onderwijst de schoolkinderen.
4. H. Monon beschermt de boeren, 1928
5. De verloren zoon, get. J. Vosch - herlodging in 2002
6. 7. oorspronkelijke beglazing
8. Jezus bedaart de storm
9. Een priester viert de eucharistie - de ongelovigen gaan naar de hel, 1928
10. Maria en Martha bij Jezus Kristus te Bethelém, get. J. Vosch
11. Marteldood van Paus Pius X
12. H. Hart van Jezus verschijnt aan Maria Margareths à la coque

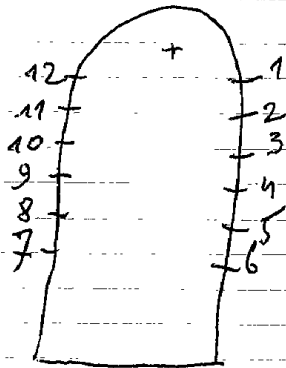

queritekerk

De Passe, nr. Itot8 9

- 1-2. Beschilderd glas-in-lood met ornamenten
- 3. Glas in lood met ornameten
- 3. Margaretha
- 4. Franciscus van Assisi
- 5. Hubertus
- 6. Modonus
- 7. Pastoor van Ars
- 8. Cecilia

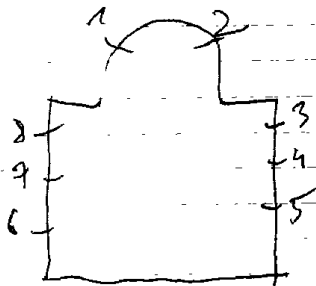

NASSOGNE-Forrieres, St. Martinuskerk

Nieuwe kerk gebouwd +1950.

alle ramen hebben een hedendaagse ^bgeglazingbestaande uit decoratief glas-in-lood met hevige sterke kleuren.
Geen schildering, wel een steeds herhallende loodverdeling

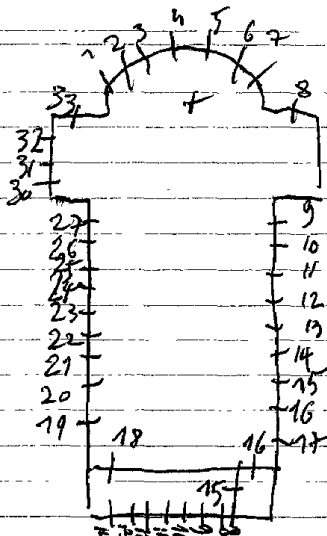

LEGLISE-Thibessart, St. Blaisekerk

Itot10. Beschilderd glas-in-lood met ornamenten.

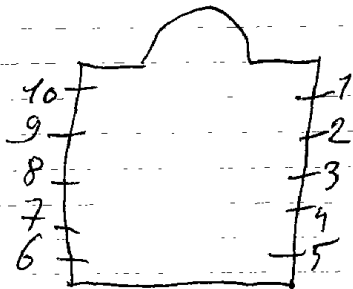

NAZARETH, E.Z. Cistercienserinnen - kinderkribbe "Immaculata"
Drapstraat 49

Lidon, nr. 1 tot 5

Kapel:

1. Boodschap
2. Hemelvaart van O.L.V.
3. Geboorte

Trophal - gelijkvloers:

4. Laat de kinderen tot mij komen.

Trophal - I^o verdieping:

5. O.L.V.



~~Kopyschreven Lidon of Gaarlen - 1922~~

Bibliografie

Biographie Nat. deel 33, P. 425 = m tot 5

NAZARETH, O.L.V. kerk

1919. Lodon, nr. 154 12

1. Boodschap, 1913 - hersteld in 1919.
2. Bezoek Maria aan Elisabeth
3. Opdracht in de tempel, 1924
4. Jezus onderwijst in de tempel
5. Kristus in hof van Olijve
6. Geseling van Kristus
7. Doornekroning, 1919
8. Kruisdraging
9. Hemelvaart van Kristus
10. Pinksteren
11. Hemelvaart van O.L.V.
12. Kroning van O.L.V. 1919.

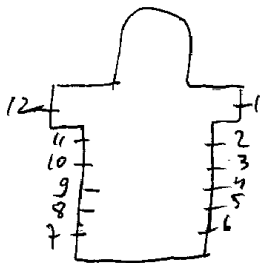

~~Toegeschreven aan Eamon of Goffey~~

Bibliografie

Biographie Nat, deel 33, p. 425 = m. stof 10

Foto repertorium v/h. meubilair vob. Belg. Bedehuisen,
Prov. Ovl, kanton Gent VII, 1975, p. 38 = m. stof 12

1936. VAN HEVELE

1. O. L. V. omringd door knisserende engelen.

2. B. Geboorte

M. Boodschap

O. M. Drie koningen

M. Katerina

R. Anna, 1936

3. B. H. Hart van Jezus

M. Kalvarie

O. L. Petrus

R. Paulus

4. B. Eucharistie

M. Het Manna

O. L. Cyrillis

R. Amandus

5. De gaven van O. L. V.

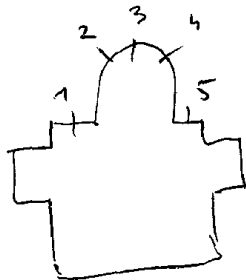

Zeer mooie namen

Bibliografie:

Bulletin, des commissions royales des monuments et des arts.
1936, blz. 43 = nr. 2-3-4.

NAZARETH-
EKE, E.Z. Kindsheid Jezus van ~~Lichtervelde~~ ^{Nazareth} Zandstraat I
LICHTERVELDE STRAAT 1

1936. School van Maretdsous

I. Geboorte

2. Laat de kinderen tot mij komen.

3. Jezus onderwijst in de tempel.

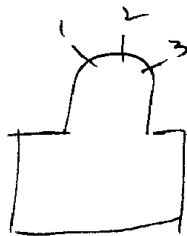

1910. STEYAERT, nr. Itot 19.

1. Top: Ielie
- B. Ontmoeting Maria - Elisabeth
- O. Vinding van Jesus in de tempel
- L. Stoel
- R. Ark des verbonds
2. Top: leeuw
- B. Boodschap aan Maria
- O. Aanbidding der koningen
- L. Toren van David
- R. Eeuwige bron
3. Top: kruis en slang
- B. Lanssteek
- O. Laatste oordeel
- L. Pelikaan
- R. Paaslam
4. Top: Lam Gods
- B. Kroning van O. L. V.
- O. Verrijzenis van Jesus
- L. Gesloten hof
- R. Gouden huis
5. Top: korenhalm
- B. L. L. van Emans
- O. Pinksteren
- L. Deur des hemels
- R. Ster der zee
6. Hubertus
7. Berchmans
8. Trudo
9. Lambertus
10. Eugenius
11. Matera
12. Servatius

- 13. Godefridus
- 14. Liberte
- 15. Karolus Borremeus
- 16. Kristina
- 17. Eva
- 18. Juliana
- 19. Lutgardis, 1910.

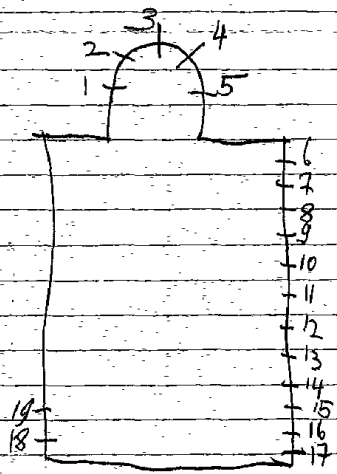

Atelier onix herstelde

Hamont

NEERPELT-Herent, St. Willebrorduskerk

1954 Daniels, m. 1 tot 5

1. Dekoratief glas in lood (zeer mooi) *zereen zopels*
- 2-3-4-5. Kleine glas in beton ramen

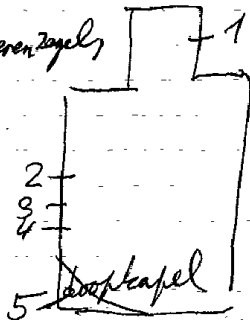

Er is een zeer mooie keramiek busweg van J. Heylen,
eigen documentatie - Brief 29-7-90

NEERPELT, E. Z. v/h. H. Hart - H. Hartkliniek
Stationstraat 76

Hamont

E. P. Duez, nr. I-2-3

1. Boedschap aan O. L. V.
2. Elisabeth van Hongarije
3. Doop van Kristus, get. E. P. Duez

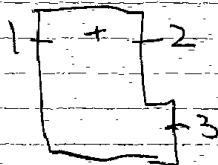

Hamont

NEERPELT-Grote heide, H. Maagd der armenkerk

1964. Frans Slangen, nr. 2

I. L. Maria

R. Jozef

2. Wonderbare visvangst, get. F. Slangen, 1964.

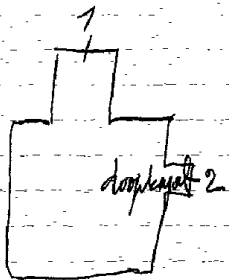

1918. OSTERRATH, nr. 1 tot 8.
1957. R. DANIELS, nr. 9 tot 12.
nr. 13 tot 16.
- I. B. Beweek Maria aan Klisabeth
 - O. Boodschap aan Maria
 2. B. Opdracht in de tempel
 - O. Aanbidding der koningen
 3. B. Kalvarie
 - O. Laatste avondmaal
 4. B. Hemelvaart van Kristus
 - O. Verrijzenis van Kristus
 5. B. Hemelvaart van O. L. V.
 - O. Pinksteren
 6. Het wonder van Hubertus
 7. L. Aloysius
R. Jan Bergmans
 8. B. N. Drieuldigheid onringd
door Maria en Jozef en engelen
M. Muciserende engelen
O. Allerlei heiligen - bisschoppen
en pausen.
 9. Doopsel, get. R. Daniels, 1957 - St. Truiden
 10. I. Kommanie, get. " " "
 - II. Vormsel, get. " " "
 12. Huwelijk, get.
 13. B. Taf. Leven van Monulpus
M. Doop van Kristus
O. Taf. Leven van Gondulpus
 14. L. Barbara
R. Vrouwelijke heilige
 15. L. Elisabeth
R. Katerina
 16. Boom van Jessie

Bibliografie:

Bulletin des commissions royales des arts et des monuments
1918, blz. 74 = nr. 1 tot 8.

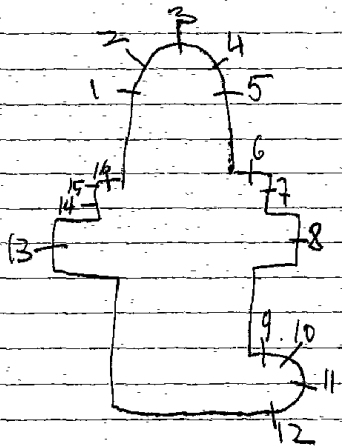

NEUFCHATEAU -

lux Neufchateau

LONGLIER-Tronquoy, St. Raymondkerk

(kleine medaillons gevat in beschilderd glas-in-lood).

1. Julienne
2. Norbertus
3. Antonius
4. Monon
5. Isidoor
6. Margeurite
7. Barbara
8. Katerina

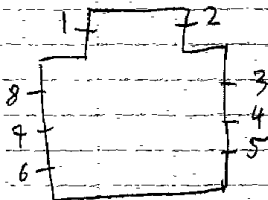

NEUFCHATEAU-

LONGLIER, St. Etiennekerk

lux

Neufchateau

1895. Lattoux-Bazin, nr. 1-2-3-10 (Mesnil-Saint-Pirmin/Oise)
1913. B. Bardenheuer, nr. 4 tot 9 Frankrijk.

1. O. L. V. get. J. Lattoux-Bazin, 1895; Mesnil-Saint-Pirmin/Oise.
2. Etienne, got. Lattoux-Bazin.
3. Jozef
4. H. Familie
5. Doop van Kristus
6. Franciscus van Assisi, get. B. Bardenheuer, 1913, Brussel.
7. Isidoor, get. B. Bardenheuer, 1913.
8. ~~Glasraam met een doek afgedekt).~~
9. H. Hart van Jezus, get. B. Bardenheuer, 1911.
10. Anna en Maria, got. Lattoux-Bazin.

Repertoire Photographique des sanctuaires
de Belgique, Prov. de Luxembourg,
Canton de Neulchateau, 1977,
P. 28 = n. 110 et 110

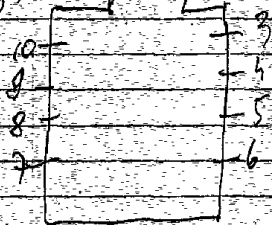

NEUFCHATEAU, St. Michielskerk

Lux Neufchateau

1950. E. J. Probst-Crickx, nr. Itot 6

1. B. Kalvarie 1950

O. Laatste avondmaal

2. B. Offer van Isaak en Abraham

O. Offer van Melchisedek.

3. Hubertus, get. E. J. Probst-Crickx 1949

4. Rochus, get. E. J. Probst-Crickx

5. O. L. V. van Luxemburg, get. E. J. Probst-Crickx

6. Engel Michael, get. E. J. Probst-Crickx

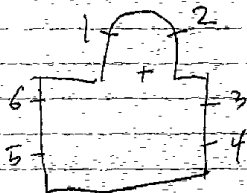

Bibliografie:

L'art d'eglise, 1950-19° jg. nr. I, blz. 56 = nr. I-3.

Repertoire Photographique des sanctuaires de
Belgique, Prov. de Luxembourg, Canton de Neufchâteau
1977, p. 35 = n° 1 et 6

lux

Neuchateau

NEUFCHATEAU, Soeur de la charité -
Home "Clos des Seigneurs"

1971 R. Coppe

Ingang van gebouw rechts:
(boven de inkompoort): glas-in-beton.

NEUFCHATEAU, Hotel-restaurant, "La tour griffon"
Rue L. Burnotte 13-15

1989. Hugnette Liegeois=ontw./Carpet=uitv.

restaurant:

Geslepen glas en zandstraalschildering als versiering.

1954. CRESPINHizette = ontw./R. Daniels. uitg., nr. 1 tot 12.

1. Dekoratief glas in lood
2. B. H. Familie te Nazareth
- M. Vinding in de tempel
- O. Geboorte van Jezus
3. B. Wie zonder zonde is
- M. Genezing van Lazarus
- O. Redding van Petrus
4. B. Kalvarie
- M. Jezus in hof van olijve
- O. Laatste avondmaal
5. B. Jezus geeft de sleutels der
- H. Kerk aan Petrus
- M. Ongelovige Thomas
- O. Verrijzenis van Jezus
6. B. Pinksteren
- M. Hemelvaart van Jezus
- O. Jezus verschijnt aan de apostelen
7. Dekoratief glas in lood.
8. Niklaas
9. L. B. Engel, get. Crespin-Hizette=ontw.
- O. Joris R. Daniels = uitg., 1954
- M. Top: H. Drieuldigheid
- B. H. Hart van Jezus
- O. Hubertus-Lambertus-Willebrordus
 dus + pauselijk wapen
- R. B. Engel
- O. Niklaas
10. Doop van Kristus
11. L. B. Engel
- O. Volk *Symbol d. d. geestelijke 2007*
- M. H. Drieuldigheid kroont O. L. V.
- O. Volk *Symbolen Toren van David*
Ak der Verbonding
Duur der Hemel

II. R. B. Engel

O. Volk

Symbool van de Morgenster

I2. L. Aanbidding der herders

M. Geboorte van Jesus

R. Aanbidding der koningen

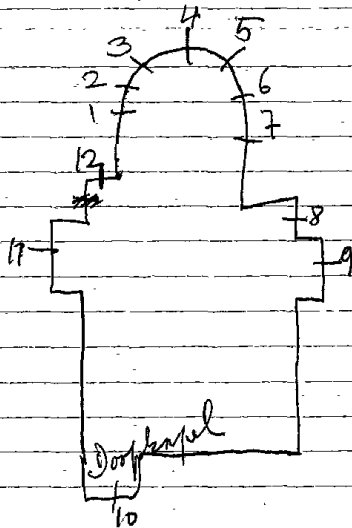

NEUFCHATEAU-Tournay, St. Fiacrekerk

hex

12 beschilderde glas-in-loodramen met gestyleerde bloem-
ornamenten.

Stijl Oostenrijk

- I. Jezus kruisdood
- o.L. Doornenkroon
- R. Hamer en: trektang

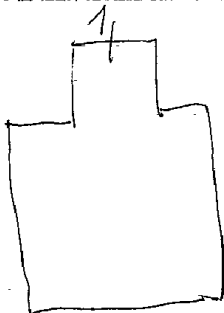

Stijl: orterrath

lux

NEUFSCHATEAU-Grandvoir, O.L.V.hemelvaartkerk

1919. Wily Ladon, nr. 1 tot 10

- 1. Opdracht in de tempel
- 2. Vlucht naar Egypte
- 3. Jezus tussen de schriftgeleerden in de tempel
- 4. Bruiloft van Cana
- 5. Jezus kruisdood
- 6. Ten hemelopneming van Maria
- 7. Opneming van Maria in de tempel, get. Willy Ladon
- 8. Boodschap aan Maria
- 9. Ontmoeting van Maria met Elisabeth
- 10. Geboorte van Jezus

Repertoire photographique des sanctuaires de Belgique,
 prov. de Luxembourg, canton de Neufchateau,
 1977, p. 18, nr. 3

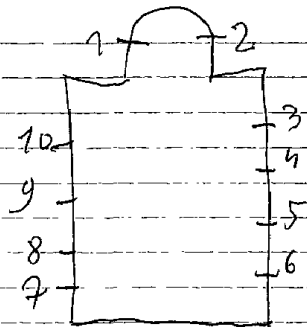

NEUFCHATEAU, Chapellerie Perin, Rue L. Burnotte II

Lieders
1988. Huguette ~~Perin~~=ontw./Carpet=uitv.

Restaurant:

~~Geslepen glas en zandstraalversiering~~

NEUPRE-Ratheux-Rimiere, St. Firminkerk

1950. Osterrath, nr. Itot22

1. Firmin, 2 adellijke wapenschilden
2. O.L.V., 2 adellijke wapenschilden
3. Lambertus, 2 adellijke wapenschilden

Ieder raam heeft een medaillon gevat in glas-inlood
4. tot 22. decoratieve motieven.

Repertoire photographie du mobilier des sanctuaires de
Belgique, prov. de Liege, Canton de Seraing, 1979,
p. 18, raam Itot3

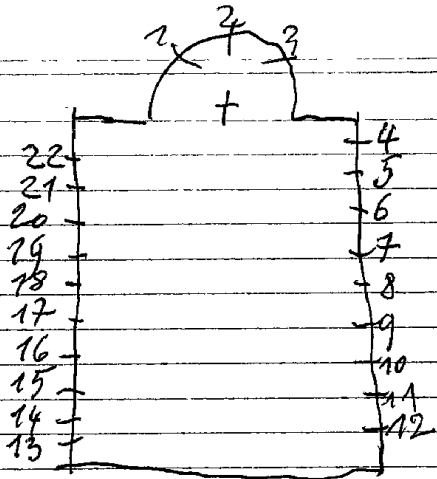

NEUPRE-Plainevaux, St. Barbarakerk

(medaillons gevat in glas-in-lood)

1. Hemels manna
2. Pelikaan
3. Monstrans

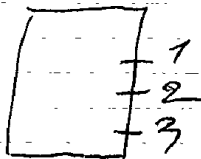

zeer moderne en nieuwe best

NEUPRE-Neuville-en-Condroz, O.L.V.kerk

zijkapel:

1. Lodelijk, wapenschild 1844
2. Ten hemelopneming van Maria

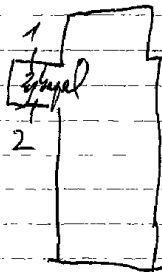

Repertorium photographique du mobilier des sanctuaire de
de Belgique, prov. Liege, canton de Huy, 1975
p.80, raam I

lux

NEUFCHATEAU-Hamipré, O.L.V.kerk

1890. Mesnil-firman(Oise), nr.3-4-9-10

I-2-5 tot 8. Glas-in-lood

3. Jozef ingelijst met beschilderd glas-in-lood met bloem-ornamenten.

4. Apollonia idem 3

9. Sofia idem 3

10. Anna idem 3

Repertoire photographique des sanctuaires de Belgique, Prov. de Luxembourg, canton de Neufchateau, 1977, p.2, nr.4

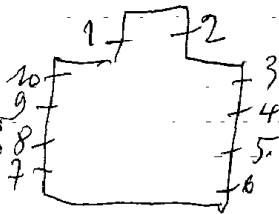

NEVELE-Merendree, O.L.V. kapel - Diepestraat
(naast het kasteel)
van Baron Kerwyn

1877 VERHAEGEN
~~Casier~~, nr. Itot5

Itot4. Glas-in-lood = 80% vernield
5. Ornamentale versiering met A.M. in het midden = 20% vern.

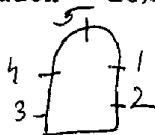

Bibliografie:

Atelierboek Casier, nr. Itot5

Leuven, Kadoz, nr. 7 tot 5

NEVELE -

Nevele

LANDEGEM, St. Blasius en Margrietkerk

1963. Guido De Graeve

1990. Georges Minjauw, nr. I5-I6-I7-I8-I9.

1. Graflegging, get. G. De Graeve, 1963

2. Pieta, get. G. De Graeve, 1964

3. Kalvarie, get. G. De Graeve, 1964

4. Kristus op het kruis genageld, get. G. De Graeve, 1963

5. Kristus van zijn klederen ontdaan, get. G. De Graeve, 1963

6. Kristus valt onder het kruis, get. G. De Graeve, 1963

7. Kristus ontmoet de H. Vrouwen, get. G. De Graeve, 1963

8. Kristus valt onder het kruis, get. G. De Graeve, 1964

9. Veronikadoek, get. G. De Graeve, 1963

10. Kristus neemt zijn kruis op, get. G. De Graeve, 1964

11. Kristus ontmoet Maria en Johannes, get. G. De Graeve, 1963

12. Kristus valt onder het kruis, get. G. De Graeve, 1963

13. Kristus neemt zijn kruis op, get. G. De Graeve, 1963

14. ~~Max~~ Pontius wast zijn handen in onschuld, get. G. De Graeve, 1963

foto's in eigen documentatie

Bibliografie

Verlagen, diocesaine commissie van het bisdom Gent
zitting, 6-4-1962 (alle ramen)

- Winter- en doopkapel)
15. Doopsel van een doeling,
get. Georges Minjouw, 1990
16. Symbolen van het doopsel,
(kleed, kaars, kruik, 3 kruisjes,
get. Georges Minjouw, 1990)
17-18-19. Decoratief glas-in-lood
alle details zijn zeer fijn
geschilderd.

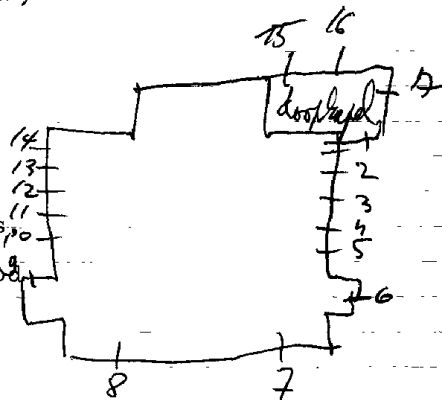

1955. COPPEJENS, nr. I-7.

GANTON, nr. 2 tot 6 (toegeschreven)

1. O.L.V. - Wapens v/d. prov. Oost-Vlaanderen en Poesele. 4

2. L. Apollonia

R. Barbara

3. L. Cornelius

R. Jozef

4. L. H. Hart van Jezus

R. H. Hart van Maria

5. L. Laurentius

R. Donatius

6. L. Nicolas van Tolentijn

R. Rochus

7. Albertus, 1945

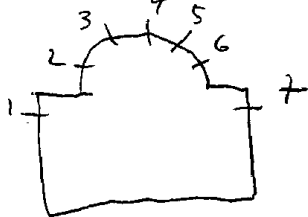

Bibliografie:

Verslagen: diocesaine kommissie van het bisdom Gent, 9-12-1955 - Nr. 1

NEVELE-

Zomerzgem

MERENDREE, St. Radegondi skerk

1900. LADON, nr. 4 tot 21.

1890. J. DOBBELAERE, nr. 1-2-3.

- 1. O. L. V.
- 2. Radegondis
- 3. Geruphus
- 4. Petrus, 1911
- 5. Johannes de evangelist
- 6. Andreas
- 7. Jacobus de meerdere, 1911
- 8. Simon
- 9. Sleng
- 10. Mozes slaat water uit de rots
- 11. Doop van Kristus
- 12. Johannes de dooper
- 13. Engel
- 14. Filipus, 1911
- 15. Lijkwade gedragen door 2 engelen
- 16. Thomas, 1912
- 17. Mattheus
- 18. Jacobus de mindere, 1907
- 19. Bartholomeus
- 20. Thadeus
- 21. Paulus

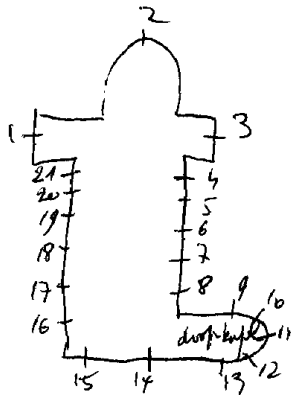

Bibliografie

Bulletin des commissions royales des arts et des monuments
1910, blz. 403 = nr. 4 tot 21.

Catalogue general par numeros d'ordre des cartons pour vitraux:
1019 = nr. 2
1020 = nr. 3

Biographie Nat. deel 33, p. 425 = nr. 4 tot 21

NEVELE-
HANSBEKE, St. Petrus en Pauluskerk

Nevele

1. Petrus
2. Paulus
3. Maria Magdalena zalft de voeten van kristus
4. Lucia
5. Laatste avondmaal
6. Anna
7. Dood van Jozef
8. Elisabeth
9. Ghislane
10. Huwelijk van Maria en Jozef
11. Antonius
12. Pinksteren
13. Balduinus
14. Doop van Kristus

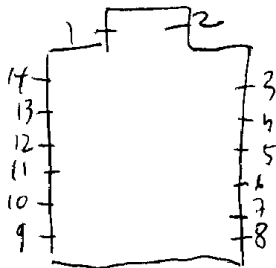

7000, Cyrenen, Collegium, of Santon

Nevele

NEVELE, E. Z. v/d. H. Vincentius à paulo - Hospitaal Louise Marie

1. Top: Lam Gods

L. Jozef

- R. H. Hart van Jezus

2. Top: Pelikaan

L. H. Hart van Maria

- R. Barbara

3 tot 6. Beschilderd glas in lood

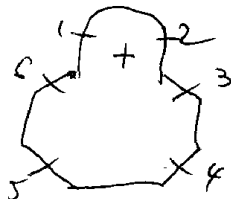

Opmerking: vermoedelijk van Ladon - ~~zak~~kapel zal in 1969 afgebroken worden.

1935. H. COPPEJANS

1. Pieta of O.L.V. van Oostbroek
get. H. Coppejans, 1935 - vernieuwd in 1942.
2. Kristus in hof van Olijve, 1935
3. Kalvarie, get. H. Coppejans, 1942 - Gent
4. Verrijzenis van Kristus, 1935.
5. H. Mauritius en zijn gezellen, 1935.

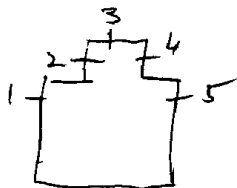

Bibliografie:

Bulletin des commissions royales des arts et des monuments
1935, blz. 48 = nr. I.

NEVELE-
VOSSELARE, St. Eligiuskerk

reusell

1962. Deloore-Mortier.

I. Eligius.

Bibliografie:

Verslagen diocesaine commissie van het
bisdom Gent, 12-2-1952 = R.I.

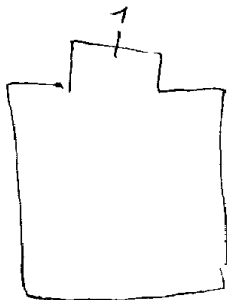

Kunnen er ook 2 kornen

Boom

NIEL, E. Broeders van O.L.V. Werkstraat 3

1911.

1. Wapen van de congregatie.

2. O.L.V. van Lourdes

3. Wapen van de stichter.

4. Stabiliteit.

5. Zuiverheid.

6. Franciscus.

7. Rombout.

8. Gehoorzaamheid.

9. Armoede.

| | | |
|---|---|---|
| 1 | 2 | 3 |
| 4 | | 8 |
| 5 | 6 | 7 |
| | | 9 |

NIEL, Oud-Annonciadenklooster - Dorpstraat 31

Elaerts-Calders

Overloop-traphal:
H. Hart van Jezus

Kapel:

6 ramen met glas-in-lood versierd met een kleine medaille

NIEL, Mellegat - E.Z. Annonciaden, Hellegat 29.

Boon

C. Annijs - J. Desmat , Brugge.

1. Engel.
2. Goede herder.
3. Engel
4. Pelikaan.
5. H. Hart.
6. Lam Gods.get.

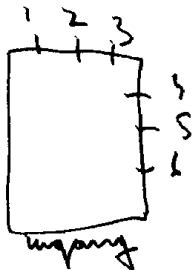

Brom

NIEL, Hellegat - St. Jozefkerk

1974. A. Calders, nr. 8 tot 18

1907. HOCHREITER en Geyer: nr. I-2-3-~~5-6-7~~
7 nr 4

- 1. B. Opdracht in de tempel.
 - O. Boodschap.
- 2. B. Genadestoel.
 - O. Offer van Abraham.
- 3. B. Jezus onderwijst in de tempel.
 - O. Dood van Jozef.
- 4. Jozef.
- 5. De goede herder.
- 6. Moeder Anna. + O.L.V. onbevleert ^{6A}
- 7. O.L.V. onbevlekt
- 8 tot 18. Glas-in-lood (genaamd: Emyreum)
nr. I2 = get. A. Calders, 1974.

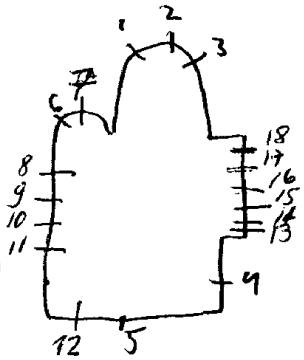

Bibliografie:

Verslagen: diocesain comité Mechelen: deel III, nr. 282 I M 1-2-3

Bibliografie:

Deus ex machina, nr. 24, 1982 = nr. 8 tot 18

Marcel Van Jole, p. 41 = nr. 8 tot 18

K B. 7 februari 1908 = nr. 1-2-3

Boon

1. Verrijzenis van Kristus.
2. Laatste avondmaal. I903.
3. H. Familie te Nazareth. I903.
4. Jezus onderwijst in de tempel.
5. Opdracht in de tempel. I903.
6. Geboorte. I903.
7. Jozef. I902.
8. Kristus verschijnt aan Maria
Margaretha à Iacogue. I902.
9. ~~B.~~ Belikaan.
O.L. Apollonia.
M. Barbara.
R. Katerina. I901.
10. B. Lam Gods.
O.L. Antonius.
M. Hubertus.
R. Rochus. I901.
11. Jezus verschijnt aan Antonius.
12. Franciscus Xaverius. I902.
13. Opdracht in de tempel van Maria. I903
14. Huwelijk van Maria. I903.
15. Boodschap
16. Bezoek van Maria een Elisabeth.
17. Dood van Maria.
18. Kroning van O.L.V.

Bibliografie:

Verslagen: diocesain comité Mechelen.

Deel III: nr. I832. nr. 9-10.

nr. I957. nr. 7-12.

nr. 2036. nr. I tot 6 - I3 tot I8.

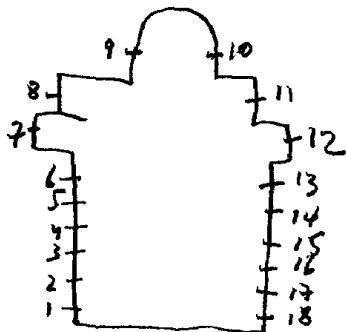

Teper

NIEUWKERKE, O.L.V.kerk

1924. Camille Wijbo.

1. Gevangenneming der 3 priesters van Reningelst, 1924
get. C. Wijbo.

2. O.L.V. van West-Nieuwkerke omringd door de bevolking.

3. H. Hart van Jezus omringd door engelen, get. Wijbo, 1923

4. Jozef omringd door de Paus, engelen en edelen, get.

5. De 3 priesters van Reninghelst op 17 januari 1568 tegen
Nieuwkerke voor 't geloof vermoord, get. Camille Wijbo
1924.

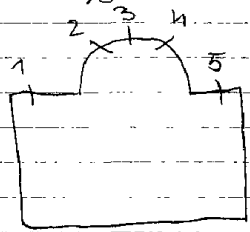

Bibliografie

Archief Bisdom Brugge: bundel 22 = m. 7 tot 5

Foto repertorium v/h. kerktuin vld. Bely. Bedehuisen.
Prov. W.vl. Kanton Topernage, 1977, p. 17 = m. 1 tot 5

NIEUWERKARKEN-Binderveld, St. Jan Baptistkerk

1953. J. Osterrath-Boilly, nr. Itot4

1. H. Hart van Jezus, get. J. Osterrath-Biolley, Liege

2. Moeder Gods

3. Johannes evangelist

4. Maria bezoekt haar nicht Elisabeth, 1953 (Luc. I, 63).

Zeer mooi samen

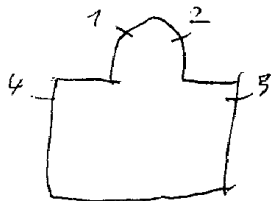

St. Truiden

NIEUWERKERKEN, St. Pieterskerk

1910. De vuyst en cie, nr. 1 tot 10-19 tot 23.
1949. Daniels, nr. 11 tot 18.

1. Franciscus van Assisi

O. Franciscus bij de paus.

2. O.L.V.

O. Huwelijk van Jozef en Maria

3. H. Drievuldigheid

M. Kind Jezus

O. H. Hart van Jezus verschijnt aan Maria Margaretha à
Iacoque, get. 1911, De Vuyst en cie. Brussel.

4. Jozef

O. Vlucht naar Egypte

5. Martinus

O. Kroning tot bisschop

6. Stephanus

O. Adelijk wapen

7. (roosvenster) God de vader

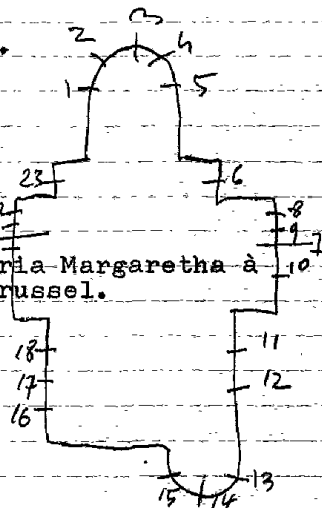

8. Aanbidding der herders
 O. Boodschap aan Maria
9. Geboorte van Jezus
 O. O. L. V. geeft de rozenkrans aan Dominikus
10. Aanbidding der koningen
 O. Bezoek van Maria aan Elisabeth
11. Lambertus, get. R. Daniels-St. Truiden
12. Petrus, get. R. Daniels 1949
13. Doop van Kristus, get. R. Daniels, 1950
14. Goddelijke genade, get. R. Daniels, 1950
15. Doopsel van de mens, get. ^{III} 1950
16. Lutgardis
17. Amandina van Schakkebroek, get. R. Daniels, 1950.
18. Kristina, get. Daniels, 1949
19. God de vader (roosvenster)
20. Kalvarie
 o. Vrijzenis van Kristus, get. 1911
 De Vuyst en cie
 32-34, Rue de l'enseignement.
20. Maria, moeder Gods
 o. Pieta
22. Johannes
 O. Laatste avondmaal
23. O. L. V. onbevlekt
 O. Adelijk wapen

Bibliografie:

Bulletin des commissions royales des arts et des monuments:

1910, blz. 403)

1911, blz. 55)

nr. I tot 10-19 tot 23.

Foto referentien v/h meublen v/d. Belg. Bede-
 huizen. Proc. Lambertus Sint-Truiden 1977, p. 57

KOZEN, St. Laurentiuskerk

St. Truiden

1921 Oostvath, nr. 1 tot 8

1. Maarten
2. O.L.V. van Lourdes
3. H. Hart van Jezus verschijnt aan Maria Margaretha à Lacoque
4. Jozef
5. Laurentius op de vuurrooster
6. Alfonsius
7. Gerardus Majella
8. Paus Clemens

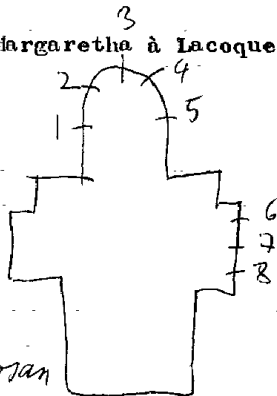

lege, musée d'art religieux et d'art mosan
= ontwerptekeningen 9 nr. 3 tot

1. Bruiloft van Cana, get. M. Martens

2. Top: Ark des verbonds 1952

Toren van David

Ivoren toren

Gouden poort

2 engelen

B.L. Kalvarie

R. Kroning van O.L.V.

M.L. Kruisdraging

R. Afscheid der apostelen, nr. 1-3
bij O.L.V.

O.L. Geboorte van Jezus

R. Graflegging van Jezus

get. Ontwerp = G. Ladon

Artistieke leiding: M. Martens

Oorspronkelijke ramen vernield

in 1940 - nieuwe in 1960. advies

Uitvoering = J. Vosch.

3. Laatste avondmaal - 1952

4. Top: 2 engelen

B. Opvoeding van Maria in de tempel

O. Offer van het Paaslam

5. Jacobus minor

6. Philipus

7. Bartholomeus

8. Mattheus

9. Thaddeus

10. Simon

11. Graaf Robrecht van Vlaanderen
schenkt de grond voor deze kerk.

12. Verering van O.L.V. in alle nood door
de Nieuwpoortse magistraat na de op-
heffing van het beleg in 1489.

13. Filips van de Elzas geeft de eerste keure aan Nieuwpoort.
14. Bisschop Jan van Waasten sticht de abdij St. Nikolaas te Veurne.
15. Bisschop Milo van Thierenburg schekt het O.L.V. altaar aan het Norbertijner klooster te Veurne in 1165.
16. Bernardus van Clerveaux bezoekt de abdij ter Duinen.
17. St. Ideshald sterft in 1167 in de abdij ter Duinen.
18. L. Karel de Goede R. Godelieve
19. L. Bisschop Målo van Thierenburg wijdt deze kerk in 1165.
- R. Bisschop Gustaaf José Van Brugge wijdt de nieuwe kerk in 1922.
20. L. Bertinus R. Andomarus
21. Willem de Ram, poorter van Nieuwpoort sticht het hospitaal der Grauwe susters in 1469.
22. Begga.
23. Verzorging der zieken.
24. Doop van Kristus
25. Verzorging der kreupelen.
26. Laurentius.
27. Johannes de dooper
28. Joris
29. Sebastiaan
30. Petrus
31. *Andreas*
32. *Jacobus major*
34. *Johannes*

NIEUWPOORT, O.L.V. kerk

2.

35. Thomas.

36. Top: 2 mucicorende engelen.

B. Boom van Jessie

O. (van links naar rechts)

Eva

Sara

Ruth

Esther

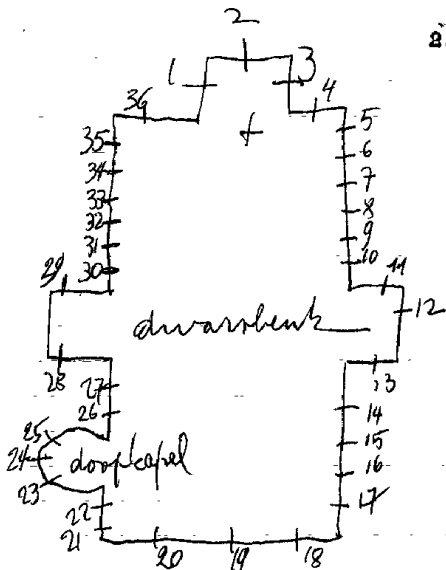

Bibliografie:

L'art eglise - 1953, 21^o jg., nr. 4, blz. 237 - nr. 3

VLAANDEREN, nr 73 - 13^o jg., blz. 68, 1964 - nr. 3

blz. 46, 1952 - nr. 3

Nieuwpoort, gids voor de O.V. kerke = beschrijving van al de
bestaande ramen - vakijken A.U.B
zie eigen documentatie

Biografie Nationale, deel 33, p. 425 - nr 4 tot 30

1955. Crespin = ontwerp
Anneessens = uitv. } Itot37 .

- Itot9. Engelen.
10. Verrijzenis van Kristus
11. Pieta
12. Kruisafneming
13. Kalvarie
14. Kruisoprichting
15. Kristus ontkleed
16. Simeon neemt het kruis over.
17. H. Vrouwen ontmoeten Jezus.
18. Kruiswegtafereel
19. " " "
20. Doop van Kristus
21. Kruiswegtafereel
22. " " "
23. Jezus valt onder zijn kruis
24. Veronikadoek
25. Jezus draagt zijn kruis
26. Jezus ontmoet zijn moeder
27. Jezus valt onder zijn kruis
28. Jezus neemt zijn kruis op.
29. Jezus bespot
30. Jezus in hog van olijve

Lichtramen in het schip:

31-33-35-39-41-43 = glas-in-lood.

32-34-36-38-40-42 = met macicerende engelen.

37. Engelkopjes.

Veurne

Bibliografie:

Zie eigen brief van
Pieter DECLERCQ, Nieuwpoort-bad, blz. 109.

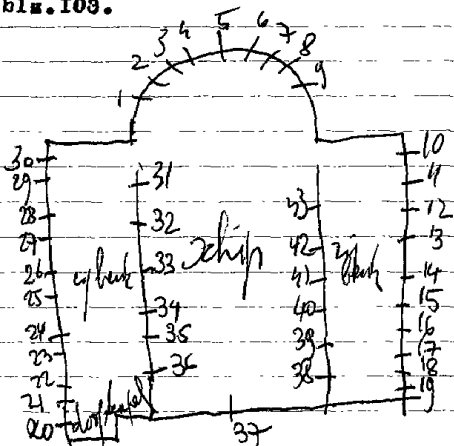

NIEUWPOORT, E.Z. Arme Claren - Recolette straat 9

Veurme

1947. E. PINTELON en zoon (Brugge)

I. De verering van het H. Sacrament door de H. Coletta
get. E. Pintelon en zoon (Brugge) 1947.



NIEUWPOORT, St. Bernarduskollege - Grote markt 5

Veurne

1929. PEENE-DE LODDER

I.O.L.V.
2. Bernardus



Bibliografie:

Catalogue general par numeros diordre des cartons pour vitraux

3128 = nr.1

1574 = nr.2

NIEUWPOORT-Bad, Revalidatiecentrum "Ter Duinen"
Louisweg 46

1995. A. Van Rompaey=ontw.

uitv.=met een aantal studenten, a.

kapel: Iste verdieping Lieve Stienissen, Sonay Condir,
Liesbeth Douwen, 1995.

Het kapeldak bestaat uit een houtte contruktie waaronder
en doorlopend over gans de omtrek der kapel, het decoratief
glas-in-loodraam. Loodverdeling is tekening en loodverdelin.
Geen symbolen of schildering. Gebruik van edel antiek glas.

get.ontw. A. Van Rompaey, 1995

uitv. Lieve Stienissen, Sonay Condir, Liesbeth Douwen

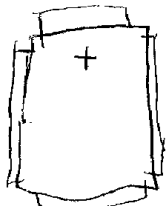

Annijs

- 1. Top: brood en vis.
L. Augustinus.
R. Teresia. 1928
- 2. Top: pelikaan.
Z. Joris met de draak. 1928.
- 3. Top: Lam Gods
L. Jacobusk
R. Coleta. 1928.

Bibliografie
Archief bisdom Brugge: bundel 20



ST.MARTENS LEERNE, St.Martinuskerk

- 1.Jacobus.1951.
- 2.Karolus Borromeus.1922.
- 3.Barbara.
- 4.Antonius.50%vernield
- 5.Symbol - Johannes.
- 6.Symbol - Marcus.
(alle erg beschadigd).

Lier

NIJLEN, St. Willebrorduskerk

1923. Steyaert. NR 1 tot 8
1979-80. Ivo Bakelants (kerk en sakristie)

1. B. Huwelijk O.L.V. en Jozef
O. De boodschap
2. B. Bezoek Maria en Elisabeth
O. Aanbidding der koningen
3. B. O.L.V. en Kristus gekroond
O. Ontmoeting H. Vrouwen op Jezus
kruisweg.
4. L. Paulus
R. Petrus
5. L. Lucas
R. Matheus
6. L. God de zoon } top: H. Geest.
R. God de vader }
7. L. Johannes
R. Marcus
8. L. Willebrordus
R. Gummarus

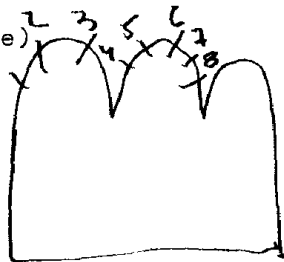

Bibliografie

Bulletin: commission royales

1923, blz. 29. r. 1 tot 8

R. M. Vanden Haerde "Edw. Steyner", p. 23 = n. 4 tot 8

K.B. 8. oktober 1924 = n. 1 tot 8

In al de ramen van de kerk is modern glas-in-lood, get.
Ivo Bakelants, 1979.

Sakristie:

4 wapenschilden gevat in glas-in-lood (Vlaanderen, Nijlen,
Bisdom Antwerpen, St. Willebrordus) get. Ivo Bakelants, 1980.

NIJLEN-Kessel, Gemeenschapsonderwijs - Nieuwstraat 26

1979. Massinon

Traphal:
I.A. Glas-in-beton

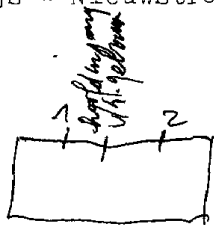

10 m hoog

GERARDON J.

~~1935 BOUILLON Gordenoy, Cisterciennes, nr. I4 tot I9-ontw.~~

NISLEN

BEVEL, O.L.V. Hemelvaartkerk

hier

1955.

I.O.L.V. Hemelvaart.

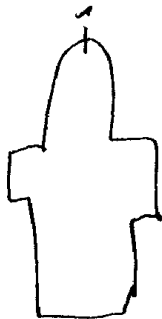

Kunnen er nog zeer vele bijkomen.

NISLEN-

BEVEL, E.Z.v/h.H.Hart van Maria - kapel - Dorp I34.

liez

~~AKKEM~~

1946, KAPPLER Mon (Lodelinsart-Charleroi).

1.H.Hart van Jezus.

2.H.Hart van Maria.

Glooster bestaat niet meer
glasramen verdwenen
zie brief in eigen documentatie
2000

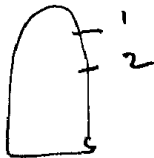

NIJLEN, E.Z.v/d.Kristelijke scholen - kapel - ^{hier} Nonnenstr. 21

1900?.

1. Jozef Calazanz.

2. Angela.

3. Stanislas Kostka.

(alle ramen afkomstig uit een kloosterkapel te West- of Oostmalle).

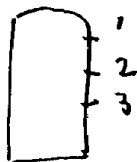

Bromhaart

~~SINT JOB IN T GOOR: E. Z. v/h. arm kind Jezus. Kerklei 18.~~

... ..

1927. H. Coppejans: nr. Itot 13.
1907. Ladon: nr. 14.

1. Pieta, 1927
2. Lanssteek, 1927
3. Laatste avondmaal, 1927
get. H. Coppejans
4. Opdracht in de tempel, 1927
5. Verering van Berlindis, 1927
get. H. Coppejans
6. Offer van Zacharias, 1930
7. Offer van Mozes, 1937
8. Offer van Abel en Kain, 1937
9. Petrus, 1939
10. O. L. V. van Lourdes, 1939
II Hieronymus
12. Wonder tijdens de consecratie, 1937
13. H. Hart van Kristus verschijnt aan
Maria Margaretha à Lacoque, 1928
14. Top: Hemelpoort
L. Isedoor
M. O. L. V. v/d. Rozenkrans verschijnt
aan Dominikus
R. Ghislanus

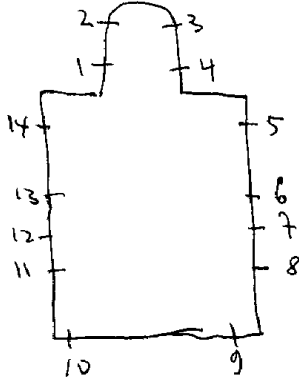

Bibliografie

**Bulletin: des commissions royales des monuments et arts
1907, blz. 61 - nr. 14.**

Biographie National, deel 33, p. 425 - nr. 14

1993 Atelier M. Devere herstelde

NINOVE-St.Alysius of Bisschoppelijk college
Weggevoerdenstraat 55

1939.E.Yoors

Kapel - Iste verdieping:(raam verwerkt in binnenarchitectuur)
I.Het Paaslam.

Bibliografie:
Denijs Peeters,Eugeen Yoors

NINOVE, O.C.F.W. rustoord - oud ziekenhuis der zuster H.H.
Haten - Burchtstraat 44-46

Kapel H. Van de Perre=ontw./A. Mestdagh=uitv. nr. 1-2

1. Maria bezoekt Elisabeth

2. De verloren zoon, get. H. Van de Perre=ontw./A. Mestdagh=uitv.



Bibliografie:

Vlaanderen, II 7, p. 40 = nr. 1-2

NINOVE, H. Hartkliniek - Biezenstraat 2

196I. ~~Luc Mestdagh~~
~~De Mesmaecker, nr. Itot5~~

1. Marcus

2. Lucas

3. Johannes

4. Mattheus

5. Wapenschild van de congregatie der ~~H.H.~~ H. Harten - 196I
"Caritas radicati et fundati", get. J. en B. De Mesmaecker,

gevat in glas-in-lood

1 2 3 4

||||

Zie brief van 19 juni 1997, nr. Itot5

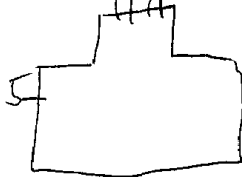

NINOVE-Appelterre, St. Gertrudiskerk

1899.

LADON, nr. I-2, nr. 3

4975. De MOOR = glas-in-loodramen

1. L. Barbara

M.O.L.V.v. 7 smarten

R. Margaretha van Cortona

2. Emmausgangers

3. L. Rochus, 1899

M. Jozef

R. Begga

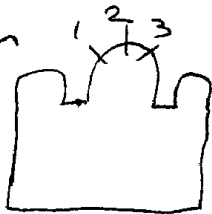

Bibliografie:

Biographie nationale, deel 33, p. 425 = nr. I-2

Alle ramen in de zijbeuken zijn versierd met mooie glas-in-lood-versieringen
Oude herstelde

NINOVE

Ninove

LIEFERINGE, O.L.V.kerk

1937, C. Van Nevele

1. Tu rex gloriae Christe
2. Puer natur est
3. Kalvarie, get. C. Van Nevele, 1937
4. Santa Virgo Virginum
5. Verrijzenis van Kristus
6. Doop van Kristus
- 7.

Bibliografie:

Bulletin des commissions royales des monuments et arts
1936, blz. 187 - nr. 1 tot 4.

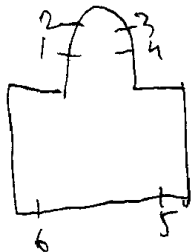

1996 Atelier M. Geneve herstelde

1907. ~~DOPPELRADE~~ (vermoedelijk) HOCHREYTER en Geyer, n. 1 tot 14

I. Antonius geneest een zieke, 1907.

2. Jozef en Jezus, 1907.

3-5-7-8-10-12. Beschilderde ornamenten gevat in glas in lood.

4. Johannes, 1907.

6. Augustinus, 1907.

9. Clara, 1907.

II. Barbara, 1907 .

13. O.L.V. onbevlekt ontvangenis, 1907.

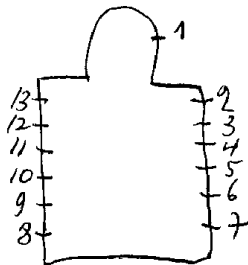

Ninofse kerken en kapellen, nr. 10 - De parochiekerk
van Okegem — Dienst voor Toerisme 1996

1905. J. NICLAUS Gent

- 1. O. L. V. onbevlekt ontvanging, 1910**
- 2. Graflegging van Kristus, 1905**
- 3. Pieta, 1903, get. J. Niclaus - Gent**
- 4. Kalvarie, get. J. Niclaus, 1906**
- 5/6. Beschilderd glas in lood**
- 7. Jezus ontmoet zijn moeder, get. J. Niclaus, 1906**
- 8. Jezus onderwijst in de tempel, get. J. Niclaus, 1906**
- 9. Vlucht naar Egypte, get. J. Niclaus, Gent**
- 10. Opdracht in de tempel, get. J. Niclaus, 1904**

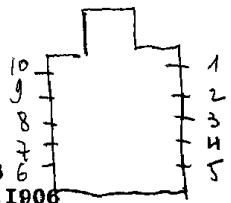

Bibliografie:

Bulletin: des commissions royales des monuments et arts,
1905, blz. 226 } I tot 10.
1907, blz. 16 }

NINOVE
ASPELARE, St. Amanduskerk
NINOVE

Eug. De Mets

I. Cornelius

2. H. Hart van Jesus, get. Eug. De Mets, 1897.

Ninove

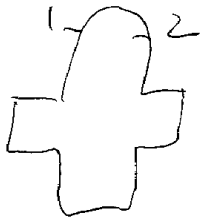

Grichx herstelde de zamen

NINOVE

ASPELARE, E. Z. Apostolinnen v/d. H. Jozef - Plekkerstraat 3

Ninove

NINOVE

- 1. H. Familie
- 2. O. L. V. van Smarten
- 3. Franciscus Assisi
- 4. Barbara
- 5. Coleta
- 6. Beschilderd glas in lood

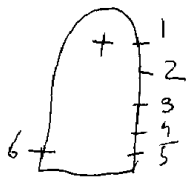

NINOVE

DENDERWINDEKE, E. Z. H. Harten van Ninove - Rusthuis - Dorp 32 Ninove

W. D'HONDT, Ninove

1. Twee herten laven aan een bron, get. W. D'Hondt, Ninove
2. Brood en vissen, get.
3. Adelijk wapen, get.

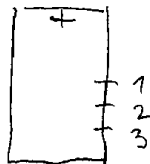

NINOVE-Outer, St. Amanduskerk

1930. Peene-De Lodder, nr. ItotIO

1. O.L.V. van de IJzer, 1929

2. Amandus, 1932

3. Geboorte van Jezus, 1930

4. Verrijzenis van Jezus, 1930

5. Hemelvaart van Jezus, 1930, get. Peene-De Lodder

6. 7. Glas-in-lood

8. Pinksteren, 1931, get. Peene-De Lodder

9. Tenhemel opneming van Maria, get. Peene De Lodder

10. Allerheiligen, 1930

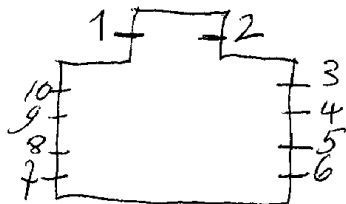

NINOVE-Lebeke, St. Antonius van Paduakerk

1960.0.Ganton, nr. ItotI9

- I. Antonius spreekt tegen de vissen
2. Lam Gods, 1960
3. Phenickx,
4. De goede herder
5. Jozef
6. Marcus, get 0. Ganton
7. Mattheus
8. Don Bosco
9. Cecilia
10. Paulus
- II. Kristus Koning
- I2. Petrus
- I3. David
- I4. Laurentius
- I5. Ludas
- I6. Johannes
- I7. Maria

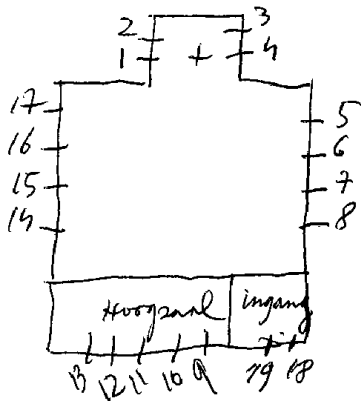

- I8. Doopsymbolen (bonus intra)
- I9. Wandelstok (melior exi)

NINOVE-Nederhasselt, Parochiehuis - Beekstraat 6A

1960. A. DeBeer

Vergaderzaam:

I. Boodschap aan Maria. (glasraam geplaatst in een lichtbak)
oorspronkelijk gemaakt als kerkraam
in 1990, uit de St. Amanduskerk genome

POLLARE, St. Kristoffelkerk

Ninove

1897. Van Nieuwenhove: nr. 1-2. (Brussel)

1. L. Petrus, get. 1897, Van Nieuwenhove

R. Kristoffel Brussel

2. L. Karolus Berremeus

R. Joanna

3. Kristoffel bij een zieke

4. Kristoffel als beschermer

5. Kristoffel, beschermer van het gezin

6. Kristoffel, redder in nood

7. Kristoffel beschermt de boer op het veld

8. Kristoffel, beschermer voor het modern verkeer

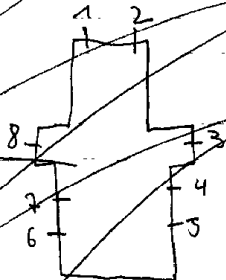

NINOVE-Pollare, St. Kristoffelkerk

1979. G. De Graeve: ontw. / H. Mortier: uitv., nr. ItotI2

1. Processie van St. Kristoffel
2. Marteling van Kristoffel
3. Kristoffel beschermt tegen de pijlen
4. Onthoofding
5. Vuurdood
6. Reliekschrijn
7. Kristoffel bij een zieke
8. als beschermer
9. beschermer van het gezin
10. redder in nood
11. beschermt de boer op het veld
12. beschermer van het modern verkeer

van Kristoffel

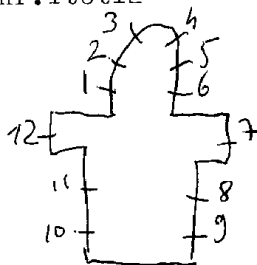

NINOVE, St. Theresiakerk

I95I.COFFO,nr.ItotI2

Itot4.Kruis-wierook-brandende kaars,ged.I95I

5.Korenhalmen met brood en vis

6.Korenhalmen met lam

7.Druiventros met pelikaan

8.Druiventros met kelk

9.Korenhalmen met duif

IO.Korenhalmen met handen

II.Druiventros met duif

I2.Druiventros met kelk

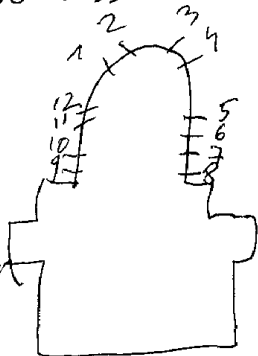

kerkafgebroken en vervangen
door een nieuwe kerk
reconstrueerd in 2003

Nieuwe kerk gebouwt in 1998.

Glasramen herbruikt van de oude kerk

1. Mijn vlees slechts spijs, mijn bloed slechts drank
Lam Gods - korenhalmen

2. Wie mijn vlees eet en mijn drinkt zal eeuwig leven
Brodén en ~~vis~~ - korenhalmen

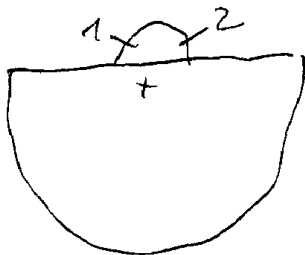

NINOVE-Voorne, St. Pietersbandekerk

Ganton ~~me~~-Defoin, nr. 1-2-3-4
1954. C. VAN HEVELE nr. 5 tot 15

1. Beschilderde floramotieven
2. O.L.V. koningin
o. adelijk wapenschild
3. Petrus
o. adelijk wapenschild
4. Beschilderde floramotieven
(figuur alleen gevat in glas-in-lood)
5. Antonius van Padua, 1954
6. Rita, 1954
7. Marcellius, 1954
8. Guido, 1954
9. Jozef, 1954
10. Franciscus xaverius, 1954
11. Kristoffel, 1954
12. Gerardus majella, 1954



Foto referentorium v/h. kenilair Ald. Belg. Beschleun.
Prov. Ovl. Canton Gerardsbergen 1975 P. 39
in. 2-3

NINOVE-Nederhasselt, St. Amanduskerk

1990. A. Mesdagh, nr. ItotIO

1. Antonius abt
2. Amandus
3. Antonius abt
4. Kristoffel
5. Paulus
6. Elisabeth
7. Theresia van Lisieux
8. Don Bosco
9. Kindje Jezus van Praag
10. O.L.V. boodschap

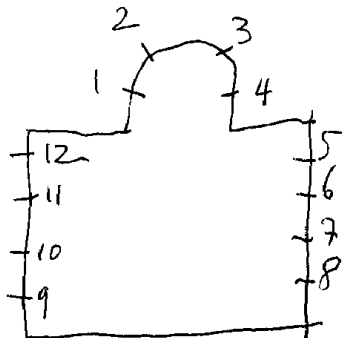
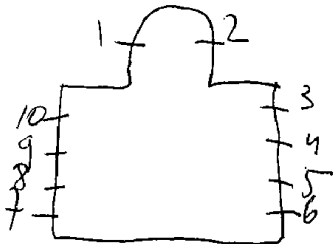

NINOVE-Neigen, Kapel O.L.V. van Bevingen
Bevingen I5

1995.H. Van de Perre, nr. ItotItotI5

1. Lucas
2. Johannes
3. Mariakroon
4. Marcus
5. Mattheus
6. Boodschap aan Maria
7. Maria ontmoet Elisabeth
8. Geboorte van Jezus, get. H. Van de Perre
9. Vlucht naar Egypte
10. H. Familie te Nazareth
11. (inkomdeur) Hedendaags glas-in-lood
12. Opdracht in de tempel
13. Jezus kruisdood
14. Pieta (kruisafneming)
15. Pinksteren

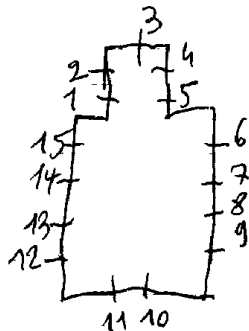

Kleurig glas Dendermonde, 1996, p.4=nr. ItotI5

NIVELLES-Baulers, St. Remigiuserk

1957. A. Nerinckx, nr. Itot I2=restauratie

1. Bartholomeus
2. Johannes evangelist
3. Matheus
4. Andreas
5. Philipus
6. Paulus
7. Petrus
8. Thomas, get. A. Nerinckx, 1957=restauratie
9. Simon
10. Thaddeus
11. Jacobus mineur
12. Jacobus major

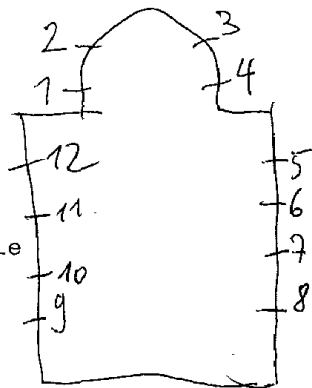

GANTON-DEFOIN, nr. Itot 7.

- I. (roosvenster)
 M. Genades Goel.
 errond - binnencirkel
 12 apostelen in medaillonvorm.
 errond - buitencirkel
 Jozef - Gertrudis
 Pepinus - Iduberga
 Patricius - Begga
 Norbertus - Maria van Nijvel
 Lutgardis - Albertus
 Ida - Bernardus
 Aldegonda - Ultanus
 Reinnildis - Bavo
 Wandru - Vincentius
 Amandus - Adela
 Michael - Maria
 Foillanus - Gudula
 get. Ganton-Defoin

2. L. B. Huwelijk van Maria en Jozef

0. Vlucht naar Egypte

R. B. Dood van Jozef

0. H. Familie

3. (roosvenster) *KARISTUS - Koning*

M. Beking van Paulus

Errond: engelen en figuren uit Oud-Testam.
 grote cirkel: symb. uit de litanie v. O. L. V.

4. H. Hart van Mexus

5. Jan de dooper

6. (roosvenster)

M. Kroning van O. L. V.

*Errond Ekele teld; engelen en wraamste figuren O. T.
 Errond grote cirkel: symbolen uit litanie v. O. L. V.*

7. L. B. Boodschap

0. Geboorte

R. B. Opdracht in de tempel

0. Pieta

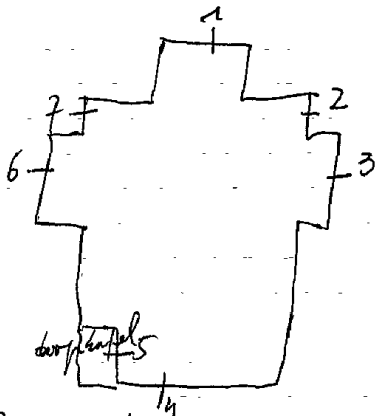

Biographie Nationale, deel 33, P. 359 > n. 1 tot 7
Het Volk, 8-12-1946, n. 1 tot 7

1949. ^{R.} de SUISSE, nr. 3-4. = ontw. - J. Colpaert = int.
GANTON DEFOIN, nr. 1-2.

- I. I. Theresia als kind
M. Verschijning van O.L.V.
R. Bij de paus
2. L. Theresia in het klooster
M. Theresia
R. Heiligverklaring
get. Ganton-Defoin
3. (van boven naar onder)
A. Bekoring van Eva
Vlucht uit het paradijs
Schepping van Eva
Schepping van Adam
B. Doop van Kristus
Geboorte
Boodschap
Isaias-David-Mozes
C. Verrijzenis
Kalvarie
L.L.v. Emmaus
Petrus als Paus
Gevanging van Petrus
Kruisdraging
- D. Vormsel
Doopsel
Priesterschap
Olijfel
4. A. Geboorte van Maria
Huwelijk van Maria en Jozef
Maria in de tempel
O.L.V. met kind
- B. Opdracht
Geboorte
maria
beroeft aan recht Elizabeth
Engel bij jozef

4.C. Pieta
Kalvarie
Bruiloft van Cana
Vlucht naar Egypte
Engel verschijnt aan Jozef
Aanbidding der koningen
D. Kroning van O.L.V.
Hemelvaart van O.L.V.
Dood van O.L.V.
Pinksteren, get. Re. Suisse, 1949.

O. Ganton herstelde

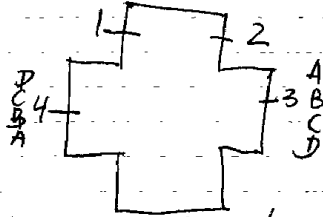

Archief atelier Colpaert - Reptsarchief
Brummel, nr. 3-47

B

NIVELLES-Monstreux, St. Michielkerk

1912. LECOMTE (Brussel), nr. I-2

1 Engel Michael, get. Lecomte, 1918, Brussel
2 O.L.V. Koningin van Bas-Wavre, 1912

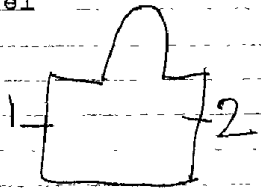

NIVELLES, St. Jan en Niklaaskerk
of: Recollettenkerk=naam van het klooster

I97I.A.BLANK, nr. Itot7

Itot7. Dekoratief glas-in-lood, zonder schildering, alleen
vorm en kleur (veel rood en blauw).

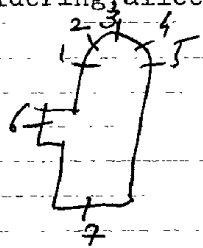

NIVELLES, St. Gertrudiskerk (colligiale kerk)

1995. Marthe Wery=ontw. / J.P. Emonds Alt=~~ontw.~~, nr. Itot63

ontw. J.M. Puette = 1964

Itot63. De 63 glas-in-loodramen zijn zeer eenvoudig. Bestaande uit horizontale en verticale, lijnen met in het midden kleurvlakken.

Koor: blauw met allerlei lichte schakeringen.

Zijbeuken: zeer lichte tinten met geel en groen.

Voorgevel: licht geel naar licht bruin.

Geen schildering of figuratie.

nr. 64 = Ghislain Ladrière-ontw. = architect van de restauratie

Luc Engen, Het glas in België, p. 395

Nouvelles du Patrimoine, nr. 77 jg. 1998 = nr. 64

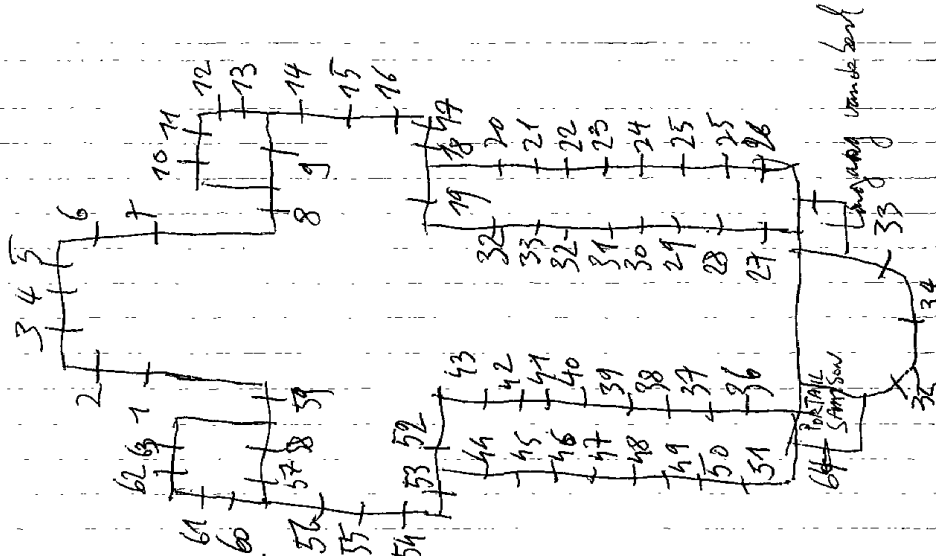

NIVELLES-Thines, St. Margarethakerk

I908.C.Ganton-Defoin,nr.Itot8

- 1.Geboorte met aanbidding der herders, I908
- 2.H.Familie, I908
- 3.H.Margaretha bescherm de parochie
- 4.Veronicadoek (in medaillon vorm)
- 5.Kelk en hostie, druiventros en hostie
- 6.Lam Gods ""
- 7.Pelikaan ""
- 8.Kroning van Maria, I925

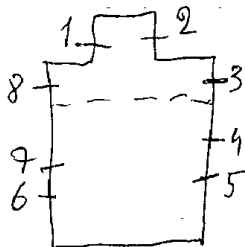

NIVELLES, Centre Psycho medico social
 Avenue de Burlet 23

L. De Contini

Traphal-overloop:

Ornamentale ~~gxxxixxxxx~~ versieringen geschilderd met
 contour en zilvergeel op een regelmatige glas-in-loodinde-
 ling. Geinspireerd op de klassieke oudheid.

B. Portret van een vrouw in medaillon

O.L. Muziek

M. Schilderkunst, get. L. De Contini

R. Muziek

In 1978 herstelde atelier Carpet

Zandloover

OELEGEM, O.L.V.kerk
~~XXXX~~

1907.HOCHREITER en Geyer.

- I.Boodschap
- 2.O.L.V.opvoeding in de tempel
- 3.Hemelvaart van O.L.V.
- 4.Jezus onderwijst in de tempel
- 5.H.Familie te Nazareth
- 6.Doop van Kristus
- 7.Aanbidding der herders

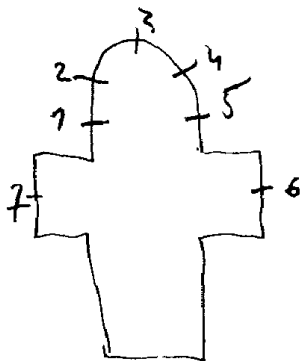

1995 Atelier M. Denere herstelde

Bibliografie:

Verslagen, diocesian komité mechelen: deel III: nr. 2262 } R 1 kt

1904— 2262 = glas in. lood raman nr. 2779 } 7
2779 = nr. 1 kt + andere onderwerpen
deels voorgesteld

OZLEGEM: kapel - Schildesteenweg

Zandhoven

I.H.Hart van Jezus

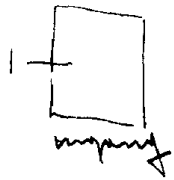

Verne

OEREN, St. Jan Baptistkerk

1965. Ivo Bakelants

I. In Memoriam Julius Heylen, ijzersoldaat 1914-1918. get.

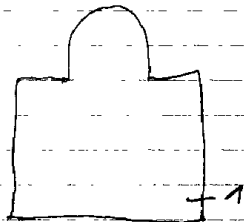

Herentals

ACHTER-OLEN, Boekel - ~~8x~~. O.L.V.kerk
OLEN

1959-60. J. Huet: nr. 2-3-4-6 tot 18.
1897. Stalins-Janssens: nr. 1-5.

- 1. Geschilderd glas-in-lood
- 2. O.L.V. altijdderende bij-stand
- 3. H. Hart van Kristus
- 4. Kreupele genezen. 1959, get.
- 5. Geschilderd glas-in-lood.
- 6. L. Jozef en Jezus
- 7. L. Petrus
- 8. L. Willebordus *1960*
- 9. L. Rumoldus
- 10. L. Augustinus
- 11. L. Gerardus Majella
- 12. L. Jozef
- 13. M. Jezus
- 14. R. Maria
- 15. Doop van Kristus
- 16. L. Barbara
- 17. R. Dymfna
- 18. L. Cecilia
- 19. R. Agnes
- 20. L. Lutgard
- 21. R. Theresia
- 22. De boodschap
- 23. O.L.V. van Lourdes

Bibliografie:

Verslagen: diocesain komité Mechelen: Deel II: blz. 194-215

DE POST, nr. 1230-oktober 1972, blz. 46

Foto repertorium v/h. meublerij vld.
Belg. Bedehuisen, Prov. Antwerpen,
kanton Herentals, 1977, p. 40-58

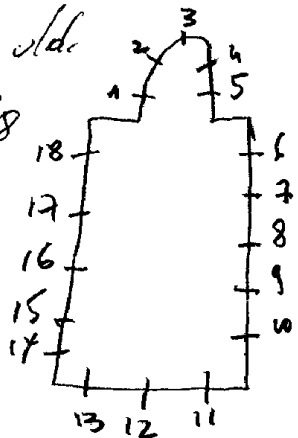

OLEN, St. Jozefkerk.

1965. L. VINGERHOUTS, nr. Itot 15.

1925. GANTON: nr. I-2-3-4.

1924. ANJYS-DHONT: 18 glas in lood ramen met geschilderde bloemmotieven. *(zijn in 1965 eruit genomen en vervangen door nieuwe)*

1. Roosvenster (centraal = kruisbeeld) omringd door:

- Offer van Kain en Abel
- Offer van Abraham
- Mozes en de kopere slang
- Geboorte van Kristus
- Offer van Melchisedek
- Paaslam bij de Joden
- Offer van Noe
- Hemelvaart van Kristus

2. H. Familie te Nazareth

3. Dood van Jozef.

4. Ark des verbonds (zeer kleine motieven)

Leeuw-arend-lam-engel (4 evangelisten)

Drievuldigheid, stier, 10 geboden.

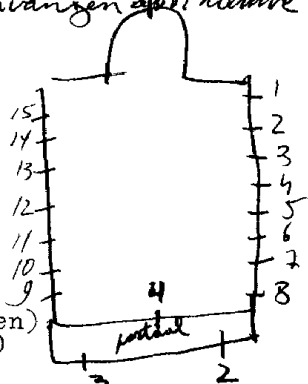

Bibliografie:

Verslagen, diocesain komité Mechelen.

Deel V. 1949 (herstelling)

Bulletin des commissions royales des monuments.

1925, blz. 26-161: R. I tot 4.

1925, blz. 28. Dhont-Anijs (glas in lood ramen).

VLAANDEREN, nr. 117, blz. 43 = nr. I tot 15.

koninklijk besluit van 28 april 1926 = nr. 1 tot 4
Fotorepertorium v/h. meubilair v/h. Belg. Bedehuisen
Prov. Antwerpen, kanton Herentals, 1977, p. 40 = nr. 7

OLEN, St. Jozefkerk

1. Top: Vlam (geest van waarheid)
L. O. L. V.
R. Jozef
2. Top: duif (geeft ons de heilige gawe)
L. Latijnse kerk
M. Byzantijnse kerk
R. Oosterse kerk, get. L. Vingerhouts.
3. Top: De geest zal U alles leren.
Industrielen.
4. Top: Door de verlichting van de H. Geest.
Oosterse rassen.
5. Top: ik zal U een helper geven.
L. Kongolese bisschop
M. Paus Paulus
R. Bisschop Daems
6. Top: een nieuwe geest zal ik U schenken.
Eskimos.
7. Top: zij werden vervuld van de H. Geest
Kempisch gesin

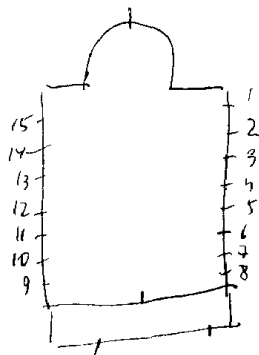

8. Top: zij spraken ⁱⁿ alle talen.
Arbeiders.
9. Top: Looft de Heer alle volkeren,
Huisgezin
10. Top: Ieder in zijn moedertaal.
Allerlei vormen van sport.
11. Top: het aanschijn der aarde zal vernieuwen.
Indianen.
12. Top: gij hebt de H. Geest ontvangen.
Zieken verplegen.
13. Top: Vervul de harten van Uw gelovigen.
Joden.
14. stop: in de eenheid van diezelfde geest.
Afrikaans dorp.
15. Top: looft hem alle natiën.
Aziatische volkeren, get. L. Vingerhouts.

OLEN-Achter Olen, Zusters der Kristelijke scholen -
Pastoor Van Looystraat 5

Tel 014-219239

J. Beeck, nr. ItotI4

kloosterkapel:

ItotI4. Decoratief-glas-in-lood, zonder schildering of
simbolen.

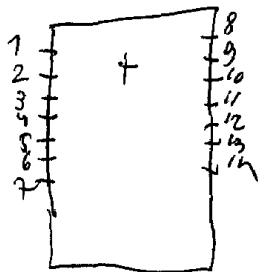

0478-206931 } School
014-220390 }

ONHAYE, St. Martinuskerk

1909. BARDENHEWER, nr. 2-3

1929. nr. 1-4

1944. Rotta = letter / nr. 5 tot 14 ontw. Rere families

I. H; Familie te Nazareth, 1929

2. B. Lam Gods

O. Martinus deelt zijn mantel met een bedelaar,
get. Bardenhewer, 1909.

3. B. Pelikaan

O. Emmausgangers.

4. K. Hart van Jezus verschijnt aan Margaretha-Maria à la coq

5. Het doopsel bij Walthere 1929

6. Het priesterschap van Walthere

7. De marteldood van Walthere

8. St. Walthere

9. De begrafenis van Walthere

10. Elooi

II. Theresia van Lisieux

I2. Jozef, 1944

I3. O.L.V. verschijnt aan Bernardette te Lourdes

I4. O.L.V. geeft de rozenkrans aan Dominikus.

Repertoire Photographique des mobiliers
des sanctuaires de Belgique, Prov. de
Namur, Canton de Dinant, 1978, P 62
n-1-4-5 tot 14

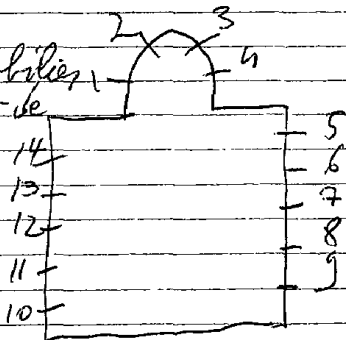

ONHAYE-Sommiere, St. Hubertuskerk

1941. Ganton, nr. 3 tot 8

1901. Casier, nr. I-2

1. L. Philipus

R. Hubertus

2. L. Ferdinandus

R. Jeanne de Chantal

3. L. Elisabeth

R. Alexis, 1939

4. L. Lucia

R. Andreas,

5. D. L. V. verschijnt aan Bernardette te Lourdes, 1941

6. L. Cecilia

R. O. L. V. van Beaurain, 1941

7. L. Euphasie

R. Alfred, 1935

8. L. Laurentius

R. Camillius de Lellis

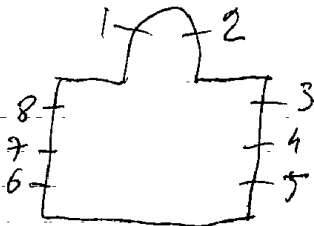

Bibliografie:

Verz.Casier - glasraamontwerptekening II7,nr.1-2

Livre d'ordre de la verrerie, I, 35 = nr. 1-2

In 1988 Herstelde Carpet

ONHAYE-Serville, St. Petruskerk

nr. I-2-3

1. Wierokende engel
2. Kelk met hostie
3. Wierokende engel

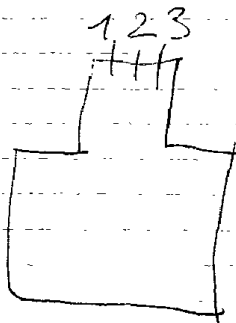

ONHAYE-Weillen, St. Petruskerk

Itot5. Grissaille schildering op glas gevat in een ~~XXXXXX~~ ijzeren
geraamte.

Bulletin des commissions royales des arts et des monument
1876, blz. 292 = nr. Itot5

ONHAYE-Weillen, St. Petruskerk

OOSTKAMP-Ruddervoorde, St. Godelievekerk

1958. R. VAN DE WEGHE, nr. 1 tot 13.

1. Doopsel
2. Vormsel
3. Plechtige communie
4. Pauselijk wapenschild
5. Biecht
6. Marteldood van St. Godelieve
7. 8. Decoratief glas-in-lood
9. Bisschoppelijk wapenschild
10. H. Olie
11. Priesterschap
12. Huwelijk
13. Godelieve

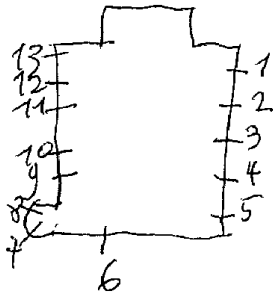

OOSTKAMP, O.L.V. kapel, Kapellenstraat 13

- 1-3. Beschilderd glas-in-lood met ornamenten.
2. O.L.V. verschijnt aan Bernardette te Lourdes.

OOSTKAMP, St. Jozefgesticht - E.Z.v/d.H.Familie
Rustoordstraat

Dobbelare; nr. 3-4-5

- 1. Engel als symbool der evangelisten - gevat in glas in lood
- 2. Leeuw/ " "
- 3. Camilius bij een ziekbed
- 4. H. Hart van Jezus
- 5. Barmhartige Samaritaan
- 6. Os als symbol der evangelisten
- 7. Arend " "
- 8. Jozef (boven de deur)

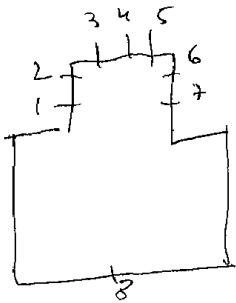

Bibliografie

Catalogue general par numeros d'ordre des
cartons pour vitraux: 3096 = nr.4
3097 = nr.3
3098 = nr.5

DOOSTKAMP-

Torhout

RUDDERVOORDE, St. Godelievekerk

1966. R. Van de Weghe, nr. 7 tot 11

- 1. Doopse 1
- 2. Vormsel
- 3. Eucharistie
- 4. Wapen van Paus Johannes XXIII°
- 5. Biecht
- 6. Marteldood van Godelieve = 2 taf.
- 7. Pauselijk wapen
- 8. Olijsel
- 9. Priesterschap
- 10. Huwelijk
- 11. St. Godelieve van Gistel

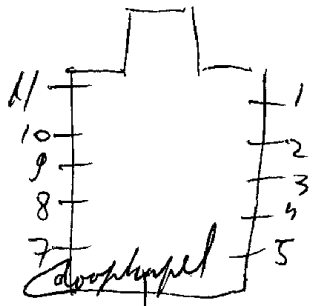

2 zinnen in decoratief glas - in lood

Leer mooie zinnen - goed voor foto

00 ST KAMP
RUDDERVOORDE, St. Eligiuskerk

Torhout

1900. Dobbelaere, nr. Itot I2.
1886. Coucke, nr. I3 = toegeschreven
1921. C. Annijs De Smedt, nr. Itot I3 = hersteld.

1. Johannes de evangelist
2. Antonius van Padua
3. O.L.V.
4. Jozef, get. C. Annijs de Smedt, 1921 = hersteld.
5. Eugenius, 1900
6. Henrikus, 1900
7. H. Hart van Jezus, 1900
8. Jacobus,
9. Sophia, 1914
10. Karolus Borremeus, get. C; Annijs De Smedt, 1921 = hersteld
11. Eligius
12. Ludovikus, get. C. Annijs De Smedt, 1921 = hersteld
13. FREDERIK, 1886

Bibliografie:

Archief van het bisdom Brugge, bundel I9 = I tot I3.

Bulletin des commissions royales des arts et des monuments
1901, blz. 316 = nr. 5 tot 9.

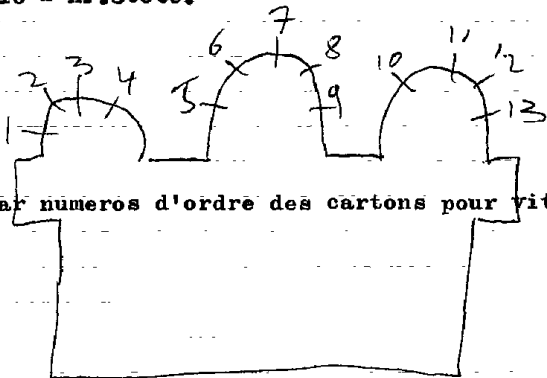

Catalogue general par numeros d'ordre des cartons pour vitraux:

- nr. 1 = I619
- nr. 2 = I618
- nr. 3 = I616
- nr. 4 = I617
- nr. 5 = I614
- nr. 6 = I555
- M. 7 = 1553
- M. 8 = 1615

OOSTKAMP-Ruddervoorde, Bankkantoor Landbouwkrediet
St. Elooistraat 23

L. Crul

Bureel van de direktieur: in lichtbak
Gemeentewapen van Ruddervoorde, get. L. Crul
(zeer klassiek opgevat)

OOSTKAMP, Kasteel "Cruytenhove", Kapellestraat 146
1999. Hotel-restaurant

1973. G. De Lodder, nr. 1 tot 9

Grote inkom

1. Plipis de Goede en Frans I, graven van Vlaanderen met hun adellijke wapens.

Grote zaal: Gemeente en ambachtelijke wapenschilden gevat in glas-in-lood.

2. West-Vlaanderen

3. Stoeldraaiers

4. Wingene

5. tijdelijk verdwenen

6. Brugge

7. Timmerlieden

8. België

9. Oostkamp

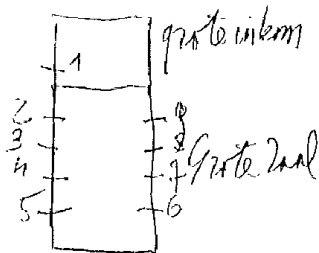

OOSTKAMP

WAARDANNE, St. Blasiuskerk

Brugge 2

J. DOBBELAERE : 1 tot 13.

1. Aleydis 1906
2. Magdalena 1906
3. Blasius beleest een kind, 1910
4. I.H.S. - motief gevat in glas in lood
5. Lam Gods " " " "
6. Kruis " " " "
7. Pelikaan " " " "
8. Gregorius
9. Zuivere lelie " "
10. Ark des verbonds " "
11. Geestelijk vat " "
12. Maria monogram 8 "
13. Hemelvaart van O.L.V., 1910

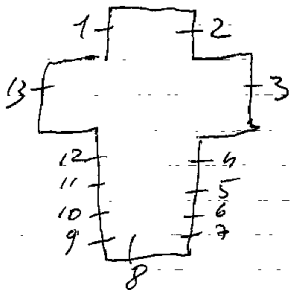

Bibliografie:

Biddom Brugge, bisschoppelijk archief, Bundel 22 = nr. 1 tot 13
 Bulletin des Commissions Royales des Arts et Monuments, 1903, pl. 63 = nr. 1-2

Catalogue general: par numeros d'ordre des cartons pour vitraux:

2088 = I

2089 = 2

2575 = 13

2576 = 3

2107 } symbolen gevat in loodglas

2577 } 4-5-6-7-9-10-11-12.

2578 }

00 ST.KAMP - HERSTBERGE
HERTSBERGE, St. Jan evangelistkerk

Brugge 2

1. Petrus
2. Johannes
3. Antonius
4. Jozef
5. Maria
6. Augustinus
7. Alisabeth van Hongarije

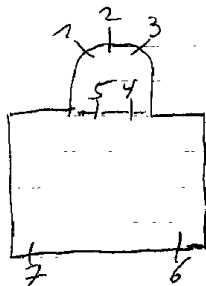

Bibliografie:

Bisdom Brugge, bisschoppelijk archief, bundel 14 = nr. I-2-3.

OOSTENDE, St. Godelievekerk

1958, COR. WESTERDIUN, nr. 1 tot 12 = ontw. + uitv.

1971. G. De Lodder, nr. 20-21 ~~alleen~~ alleen uitv. nr. 13 tot 17.

Broeder Tarcisius (Maurice Nevers), nr. 13 tot 17 = ontw.

1976 M. Verrijn, nr. 20-21 = ontwerp

1. O. L. V. ter Duinen
get. Cor. Westerduin, Oostende
2. Katerina, get. C. Westerduin
3. L. Wapen van Staden
M. Godelieve, de liefdadige
R. Wapen van Mariakerke
get. C. Westerduin
4. L. Wapen van Oud-Vlaanderen
M. Huwelijk van Godelieve
R. Wapen Graafschap Boulogne
5. L. Wapen van Sint Andries
M. Het kraaienwonder
R. Wapen van Oudenburg
get. C. Westerduin
6. L. Wapen van Poperinge, 1958
M. Gevangening van Godelieve
R. Wapen van Ministrado
get. C. Westerduin
7. L. Zwaard en slang
R. O. L. V. onbevlekt
8. L. Schelp
R. Monstrans
9. L. Wapen van Gostende
M. Marteldood van Godelieve
R. Wapen van Gistel
get. C. Westerduin
10. L. Wapen "Ten putte"
M. Wonder van de bron
R. Benediktijner orde
11. L. Wapen van Vlaanderen
M. Eet wonderbaar naaisel
R. Wapen van Winoksbergen

- I2. L. Wapen "In Caritate Christi"
M. Godelieve, patrones van Vlaanderen"
R. Wapen "Opus justitiae pax"
I3. Mozes
I4. Paulus, get. Br. Tartisius=ontw.
I5. Kristus C. Westerduin=uitv.
I6. Petrus
I7. Koning David
I8. L. Muis van gebed
R. Muis van God, get. C. Westerduin.
20. Eeuwige bron (zonder schildering)
21. Kruis (zonder schildering)

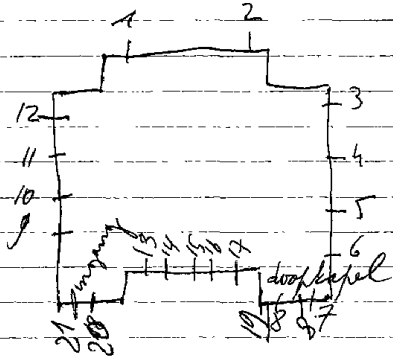

Portende - Stone

wol.

St. Francisuskerk

1978 Verneemme = ontw. & Lodder = ontw.

Non figuratief bezocht juli 2009

na kerk St. Francisuskerk

is gebouwd in St. Annapolis

Vanaf 1955, Michel Martens, nr. I tot 73-79-80-81.

1910. Ladon, nr. 74 tot 78. *[cliché hersteld te zere zamen]*

Bibliografie:

Katalogus tentoonstelling Michel Martens, Gent Museum voor sier-
kunsten in 1957. = nr. I tot 73-79-80-81.

Bulletin des commissions royales des arts et des monuments
1910, blz. 402 = nr. 74 tot 78.

VLAANDEREN, 1971, nr. II 7, blz. 34 = nr. I tot 73-79-80-81.

Biographie nationale, deel 33, p. 425 = nr. 74 tot 78.
Fotorepertorium v.l.h. meubilaar v.d. Belg. Bedehuisen
Prov. W.v.l. Kanton Oostende I, 1977, p. 28 = nr. 75

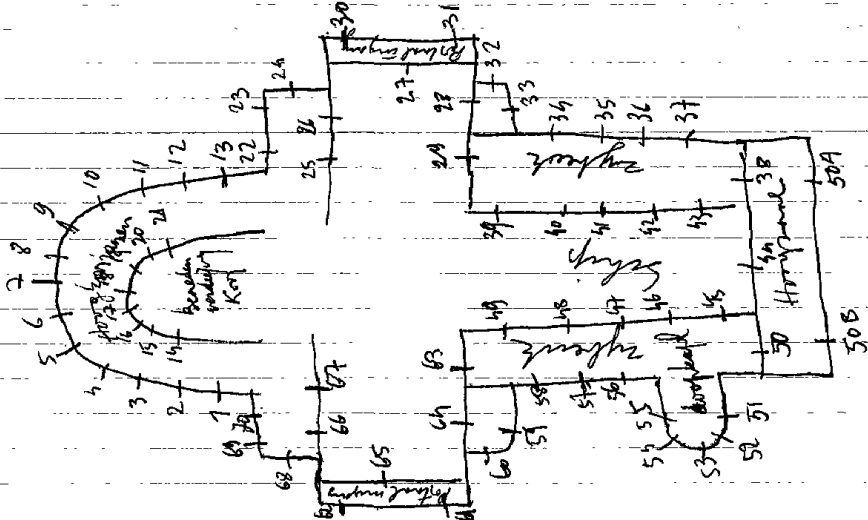

Koor: ~~1e~~ 2e verdieping:

1. I. L. Gregorius
 L. M. Ambrosius
 R. M. Augustinus
 R. Gregorius
2. L. Ezechiel
 L. M. Jeremias
 R. M. Isaias
 R. Mozes
3. L. Geloof
 R. Hoop
4. L. Matheus
 R. Thadeus
5. L. Filipus
 R. Bartholomeus
6. L. Jacob
 R. Johannes
7. Petrus
8. L. Paulus
 R. Jacobus
9. L. Andreas
 R. Barnabas
10. L. Simeon
 R. Thomas
11. L. Liefde
 R. Berouw
12. L. Chrisostomos
 L. M. Gregorius
 R. M. Basilius
 R. Anastasia
13. L. Johannes
 R. M. Mattheus
 R. M. Marcus
 R. Lucas

Koor: benedenverdieping:

14. Aanbidding van het lam
15. Geboorte van Jesus
16. Bruiloft van Cana
17. Laatste avondmaal
18. Vermenigvuldiging der broden
19. Jesus redt Petrus uit het water
20. Laatste avondmaal
21. O. L. V. aller genade
22. L. Petrus
M. O. L. V.
R. Paulus
23. Kalvarie
24. Uitbeelding van de legende der gestolen vaten.
25. L. Bernardus
R. Idesbald
26. L. Gutago
R. Arnoldus
27. Top: wapen
B. L. Paus
R. omringd door historische figuren
van de plaatselijke geschiedenis.
O. (van h. naar r.)
Margaretha van Konstantinopel
Graaf Lodewijk
Graaf Robrecht
Filips de Goede
Gillis de Baerdenmaker
Karel de VI.
28. L. Bembert

29. L. Cheresijn
 R. Fillo
- 30/31. decoratief glas in lood (portaal
 ingang)
32. Uitbeelding van de zee en vissers
 wijding
33. Bernardus predikt voor het volk
34. Kristus predikt op het meer
35. Kristus redt de ongelovige Petrus
36. Doop van Kristus
37. Verraad van Petrus
38. Decoratief glas in lood
39. L. Piatus
 R. Elueterus
40. L. Lutgardis
 R. Jan Berchmans
41. L. Gillis
 R. Hubertus
42. L. Hendrik van Beernem
 R. Robrecht van Brugge
43. L. Willebrordus
 R. Walburga
44. (rosvenster in het schip)
 decoratief glas in lood, zonder symbolen
45. L. Richardus
 R. Bertinus
46. L. Veerle
 R. Bavo
47. L. Medart
 R. Chrysool
48. L. Eloui
 R. MAARTEN
49. L. GODELIEVE
 R. KAREL DE GOEDE

50. 50A. 50B. Dekoratief glas in lood.
51. Latijnse teksten + art van Noe
52. Latijnse teksten
B. Adam en Eva
O. Uitdrijving uit het paradijs
53. Johannes de dooper
Latijnse teksten
Gods volk
54. Latijnse tekst
Sedes Saepensis - de kerk Gods
55. Latijnse tekst - ark des verbonds
56. Hemelvaart van Kristus
57. L. L. Van Rnaus
58. Kristus op de berg Tabor met Petrus
~~en~~ Johannes en Mattheus.
59. Franciscus
60. Uitbeelding van een broederschap
- 61/62. Dekoratief glas in lood
63. L. Donaas
R. Arnold
64. L. Bonifasius
R. Omaar
65. Top: bisschoppelijk wapen
B. Historische taferelen
O. (van L. naar R.)
Boudewijn I
Leopold III
Albert
Leopold II
Anna Louise
Leopold I

66. L. Vaas St.
 R. vrouwelijke heilige
 67. L. Winok
 R. Marchaar
 68. Uitbeelding van een religieuze legende
 van Oostende.
 69. Boodschap aan O.L.V.
 70. Aanbidding der herders.

Koninklijke grafkapel (achter het koor)

771-72-73/79-80-81. Dekoratieg glas in
 lood, zonder schildering of symbolen.

74. Koning Herodes

75. Koning David

76. Wapen van het Koninkrijk België

77. Kindermoord

78. Drie koningen

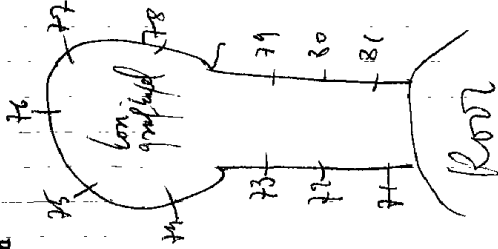

VERMEIRE, nr. 16 = ontwerp / 9, de lodder = uitwerking

1920 SPRETERS, nr. 8-24.

In 1956 hersteld door de lodder

- I. B. L. Petrus
- R. Katerina
- O. L. Cecilia
- R. Rosa
- 2. B. L. Thomas
- R. Augustinus
- O. L. Ludovikus
- R. Paus pius V
- 3B. L. O. L. V.
- R. Dominikus
- O. L. Katerina
- R. Jozef
- 4. B. L. Magdalena
- R. Hyacinthus
- O. L. Antonius
- R. Karolus, 1877
- 5. B. L. Godelieve
- R. Vincentius
- O. L. Donacianus
- R. Franciscus van Assisi
- 6. B. L. Anna
- M. Joachim
- R. Nicolaas
- O. L. Benediktus
- M. Joanna
- R. Rochus
- 7. B. L. Apollonia
- M. Blasius
- R. Johannes
- O. L. Margaretha
- M. Joannes Dommella
- R. AGATHA

8. Top: Pins V

B.0.L.V. geeft de rozenkrans aan
1919
Dominikus
0. Dominikus herkent de soldaten
get. Spreters.

9. Theresia

10. Henrikus, 1874

11. Ludovicus Florus

12. Johannes evangelist

13. Eulalia, 1879

14. Cornelius

15. Glas in lood

16. Top: O.L.V. ster der zee

L.O.L.V. van de rozenkrans

R. Dominikus, get. P. Vermeire

17. glas in lood

18. Imelda

19. Raymundis

20. man. heilige

21. Augustinus

22. Gundisarius, 1884

23. Ludovicus

24. Top: H. Hart van Jezus 1920

Dominikus geneest een zieke

get. Spreters

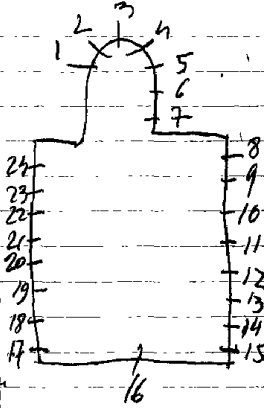

Bibliografie:

V.A.B.gids 1966, blz. 604 = nr. 16.

Revue Mondiale 1924, n. 130, p. 11 = R 8-24
Zie brief Co. Spreter d.d. 20 oktober 1933

1935. RODERBURG: nr. 7-8-9-10-11-24 tot 28.

1932. RODERBURG, al de andere ramen.

1. Engelen dragen kruis, hamer
nagels en trek tang
2. Engelen dragen doornekroon
en nagels
3. Kalvarie
4. Engelen dragen Veronikadoek
en kelk
5. Engelen dragen geselkolom en
lansspeer.
6. Maria Goretti
7. Roosvenster: M. breken v/d.
Eucharistie
- errond: Lam Gods Pelikaan
Manna Ark
- Korenkalmen Druiventros
- Brood Slang
8. Roosvenster: B. Thomas van Aquino
M. Pascal
- R. Petrus Egnard
9. Roosvenster: B. Juliana Falconier
L. Juliana Cornillon
R. Clara van Assisi
10. Jezus en Johannes
11. H. Hart van Jezus verschijnt aan
Maria Margaretha à Lacoque.
12. Joanna de Chantal
13. Katerina
14. Benedikta
15. Roosvenster: M. H. Hart van Jezus
errond: Clemens XIII Pius XII
Bernardus Bernardus
Pius IX Leo XIII
Francisca v. Rome Ida

16. Ingang: Doornegekrond hart
17. Wijnkruiken
18. Doop van Kristus
19. H. Geest
20. Kristus redt Petrus
21. Eeuwige bron
22. Joaneudes
23. Franciscus de la Sales
24. Dood van Jozef
25. Bonaventura
26. Roosvenster: M. Goede herder
 erron $\bar{\bar{m}}$ = 8 lammeren in de ronde raampjes.
27. Roosvenster: B. Maria van Egypte
 L. Margaretha Cortona
 R. Maria Magdalena
28. Roosvenster: B. Augustinus
 L. Norbertus
 R. Franciscus
29. Theresia van het kind Jezus

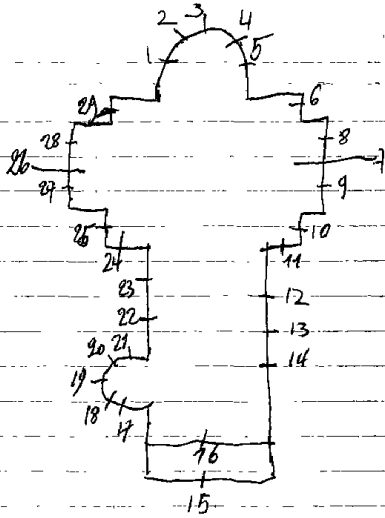

Bibliografie:

Bisschoppelijk archief van het bisdom Brugge, bundel nr. 18
nr. 7 tot II-24 tot 28.

C. WESTERDUIN, (alle ramen)

1. Wapen van Oostende
2. Wapen van Paus Pius XII
3. O. L. V. v. Vlaanderen
4. O. L. V. der Eucharistie-vereniging
5. O. L. V. der engelen
6. Paus Pius XII, 1954
7. O. L. V. hemelvaart
8. Bisschop van Brugge
9. O. L. V. Koningin der martelaren
10. O. L. V. der missies
11. O. L. V. van de vissers
12. Wapen van Ministrando
13. Wapen van Mariakerke
14. Wapen v/d. bisschop van Monaco
15. Wapen van Monaco
16. Johannes
17. Mattheus, get. Cor. Westerdium
18. Wapen van Paus Johannes XIII
19. Ark van Noë, get. Cor Westerdium
20. Mozes
21. Josue
22. Zijn welbemide zoon.
23. Doopsel
24. Piets
25. Verrijzenis van Kristus.
26. Lucas
27. Marcus, get. Cor Westerdium

Bibliografie:

V.A.B.Gids, 1966, blz. 608.

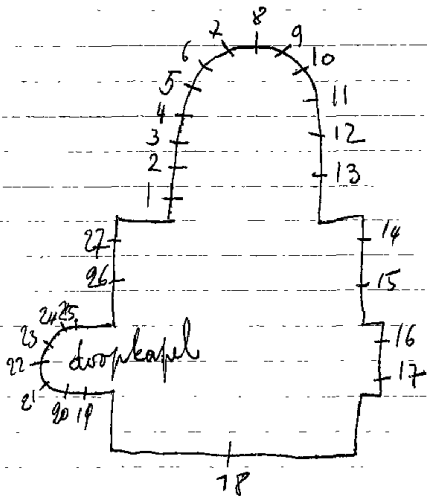

CRESPIN-CRICKX, nr. 1 tot 9.

1. Top: engel
B. Twee engelen
M. Maria opvoeding in de tempel
O.L. Eendracht maakt macht-wapen
Wapen Paus Pius XII
Kerk van Brugge
R. Wapen van West-Vlaanderen
Bisschoppelijk wapen
Kerk van Brugge
get. Crespin-Crickx
2. Top: God de vader- H. Geest
B. Kroning van O.L.V.
O. Engelen
3. Top: engel
B. Huwelijk van Jozef en Maria
O.L. Wapens van Oostende, Pauselijk
en Doornik
R. De parochianen
Bisschoppelijk wapen en Lissewegen.
4. L. Thomas
R. Jacobus mayor
5. L. Thaddeus
R. Simon
6. L. Mattheus
R. Barnabas, get. Crispin-Crickx
7. L. Filipus
R. Jacobus minor
8. L. Andreas
R. Johannes
9. L. Paulus
R. Petrus

Bibliografie:

V.A.B.Gids 1966, blz. 604 = nr. 1 tot 9.

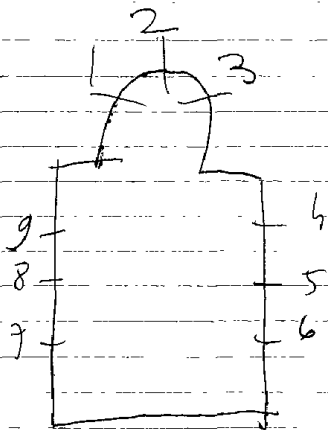

1. Jacobus Minor
2. Andreas
3. Petrus
4. Paulus
5. Barabas
6. Jacobus Mayor
7. Pastoor van Arts
8. Antonius
9. Franciscus Xaverius, Missionaris
10. O. L. V. Heiligdom
11. Kristus Koning
12. Paus Pius XII
13. Kerk van Rome
14. K. A. J. Jongeren
get. L. Van Wallegheem, 1933
15. Boom
16. Vuur
17. Korenmand
18. Voet
19. Doop van Kristus
20. Theresia van Lisieux
21. Paus Leo X
22. Johannes
23. Bartholomeus
24. Thaddeus
25. Thomas
26. Filipus
27. Simon
28. Wierookvat
29. Oorkonde

De Ransen zijn in zeer slechte toestand

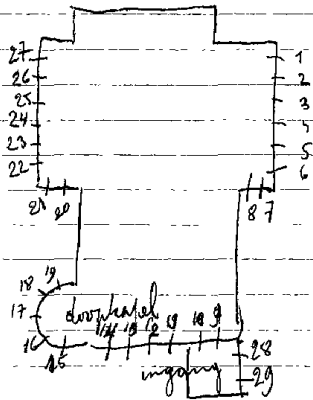

- I. B. Doopsel
- 0. Mozes slaat water uit de bron
- 2. B. Vormsel
- 0. Het gerecht met dee engel
- 3. B. Biecht
- 0. Mozes en de straf der slangen
- 4. B. Kalvarie
- 0. Nuttiging van het Paaslam
- 5. B. Olijfel
- 0. Job
- 6. B. Priesterschap
- 0. Mozes wijdt aron
- 7. B. Huwelijk
- 0. Huwelijk van Jozef met Maria
- 8. Arnaldus
- 9. Godelieve
- 10. Top: engel
(van boven naar onder)
- Opdracht in de tempel
- Maria's opvoeding in de tempel
- Huwelijk tussen Jozef en Maria
- Boodschap aan Maria
- Koning David.
- II. Top: Kristus Koning
(van boven naar onder)
- Kroning van 0. L. V.
- L. Pinksteren
- R. Hemelvaart van 0. L. V.
- L. Pieta
- R. Verschijnt van Jesus aan 0. L. V.
- L. Kruisdraging
- R. Kalvarie
- R. Wonder van Lana
- R. Ezechiel
- R. Salomon

12. Top: engel.
(van boven naar onder)
Bezoek van Elisabeth aan Maria
Geboorte van Jesus
Opdracht in de tempel
Vlucht naar Egypte
Isaïss
- 13 tot 17. Beschilderd glas in lood.
18. Vier muciserende engelen
19. B. Twee muciserende engelen
M. L. David
R. Cecilia
0. Twee muciserende engelen
20. Vier muciserende engelen
21 Doop van Clovis
22. Doop van Kristus
23. Zuivering van Naaman
24 tot 27. Beschilderd glas in lood.
28. (van boven naar onder)
Jozef doet voorspellingen
Vlucht van Jozef
Jozef voor geld verkocht
Jozef in de put geworpen
29. (van boven naar onder).
Dood van Jozef
Vlucht naar Egypte
Engel waarschuwd Jozef
Aanbidding der koningen
Huwelijk van Jozef met Maria, 1908

30. Vier tafereelen uit het bijbels leven van Jozef.

31. Karel de goede

32. Idenwalden

- LADON, nr. 1 tot 9-18 tot 23-28 tot 32. (gemaakt tussen 1806 en 1811)
- VAN DOOREN, nr. 13 tot 17-24 tot 27. 1931
- ? 1965. Mortier nr. 10-11-12. minchen in 1948
- 1953 C. VAN HEVELE (Mortier restaureerde ook de bestaande ramen)
- Bibliografie: m. 10-11-12 = ontwerp blz 384 = m. 8
- Bulletin des metiers d'arts, 12^e jg. - nr. 11-12/1913, blz. 350 = nr. 8.
- Verslagen van de diocesaine commissie van het bisdom Brugge,
bandel 18 = nr. 1 tot 9-13 tot 32.
- ~~Vlaanderen, 1911, nr. 11, blz.~~
- Bibliografie nationale, deel 33, p. 425 = nr. 1 tot 9-13 tot 23-28 tot 32

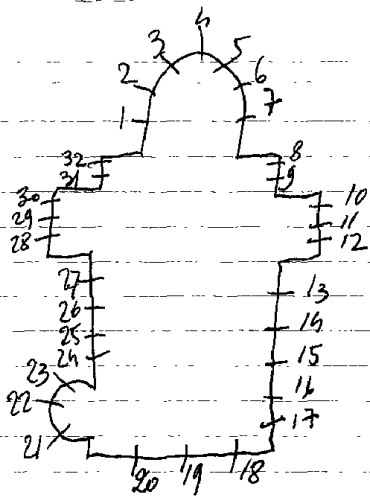

OOSTENDE, St. Antoniuskerk

1957. C. VAN WALLEGHEM: nr. I5-I6-I7.

1960. VONCK: nr. I tot I4.

I tot I4. Dekoratief glas in lood met een mooie loodverdeling
Lichte beschildering voor effecten te bekomen

I5. Vissers, get. C. Van Walleghem, 1957.

I6. Antonius

I7. Biddende moeders.

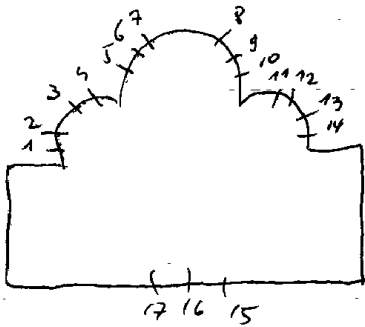

OOSTENDE, O.L.V. kollege, E. Beernaertsstraat

I989. Guy De Lodder

studentenkapel:

9 glasramen met korenhalmen. Alleen gekleurd glas en lood.

Geen schildering

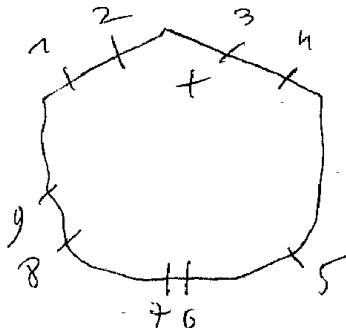

OOSTENDE, Dochters van Liefde - St. Vincentiuskribbe
Visserskaai 22

Cor Westerduin (alle ramen)

I. Vincentius à Paulo, get. Cor Westerduin }
2. Deken De Smedt, get. Cor Westerduin } gevat in glas in lood.

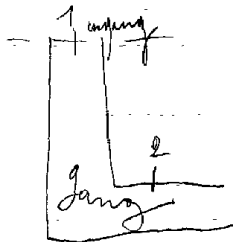

OOSTENDE, E.Z. Arme Claren-Coletienen.

- Klooster "Met Zonnelied" - Mariakerkelaan 212

1959. MICHEL MARTENS,

ItotI2. Glas in lood - zonder/ tekening of schildering -
geen symbolen.

I3. Caritas (glas in beton).

I4. I5. I6. Glas in beton - alleen vorm en kleur.

nr. I4 is get. M. Martens.

Bibliografie:

L'art d'eglise, 1959 - 27° jg. - nr. I05, blz. I4I)
nr. I07, blz. I77)

De linie, 8-5-1959, blz. 8

Katoliek archief, nr. 2I - 22 mei 1959.

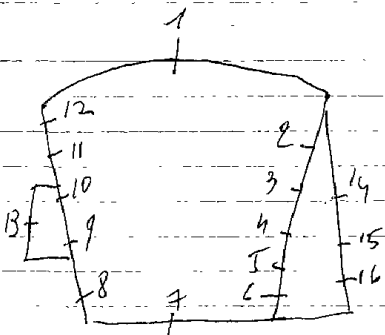

OOSTENDE, E.Z. Augustinessen van St. Jan Hospitaal
Burgerlijk hospitaal - Edith Cavellstraat 15

1963. G. De Lodder, nr. 1 tot 3.

1-3. Dekoratief glas-in-lood, zonder schildering of symbolen

2. Top: arend

L. Augustinus

R. Johannes

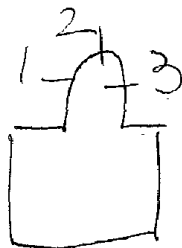

Bibliografie:

Het Brugs handelsblad, 20-7-1963, blz. 9.

OOSTENDE, E.P. Capucienen - Capucienenstraat

1869, S. Coucke

2004, J. Caen, nr. 2 tot 9.

1. Kind Jezus verschijnt aan Antonius, 1869

2. tot 9. Abstrakte voorstelling. Geen schildering
Get. J. Caen, 2003

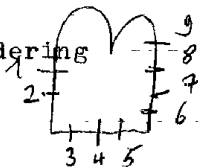

Brandhout, verz. Deruyttere - Sermet - ontwerp tekening

~~Nog niet afgelezen of de naam v.d. glazenier te vinden is. Inmiddels~~
~~Abstrakte~~

OOSTENDE, Militair hospitaal *of Zeemacht-kapel*
E.Z. Augustinessen-Zwartzusters
Godtschalckstraat I.

Grichx, nr. 1 tot 5

1. Sebastiaan
2. Lam Gods
3. Kalvarie
4. Pelikaan
5. Martinus

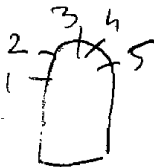

Hyl Grichx

OOSTENDE, Religieuzen van St. Andreas (vroeger zusters v. St. Jozef)
St. Andreaslyceum - Kaaistraat 16

Peene-De Lodder, nr. 1 = vermoedelijk
Roderburg, nr. 2-3-4 = vermoedelijk

Kapel:

1. B. Hemelvaart van Kristus

0. Paus onderwijst alle volkeren: L. Afrika
M. Europa
R. Azië



Oude kapel: (vroeger van de materniteit der Zwartzusters)

2. Pelikaan

3. Laurentius

4. Wapenschild van de instelling

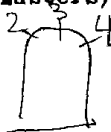

OOSTENDE, E.Z. van het geloof.

Materniteit St. Elisabeth - Zwaluwenlaan 2

1957 G. Deseyn-D'Haeyer, nr. 1 tot 8

- 1. B. Elisabeth deelt brood uit aan de armen.
O. Kroon-bloemen, get. G. Deseyn-D'Haeyer (Oudenaarde).
- 2. B. Laatste avondmaal
O. Korenhalmen-druiventros-kelk.
- 3. B. Jezus de kindervriend
O. Pelikaan
- 4. B. Doopsel
O. Water en schelp
- 5. B. Opdracht van Elisabeth
O. Kruis en kaars
- 6. B. Geboorte van Elisabeth
O. Ave Maria monogram

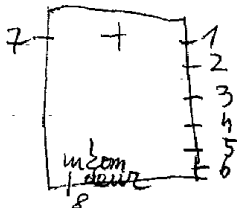

~~xxx~~

Deur I: 7. Dekoratief glas-in-lood met 3 kruisen als symbool.

Deur II: 8. Dekoratief glas-in-lood met kruis-water-wind

OOSTENDE, E. Z. v/d. H. Jozef - Alfons Pieterslaan 21

1913. J. Dobbelaere, nr. 1

1948. Cor Westerduin, nr. 2

Traphal aan de Kapel:

I. H. Familie, 1713

Traphal van de school:

é. H. Jozef, get. Cor Westerduin, 1948

Bibliografie:

Catalogue general par numeros d'ordre des cartons pour vitraux
2889 = nr. 1

OOSTENDE, St. Lutgardisschool - Steenbakkerstraat 80

1955. Cor Westerduin (alle ramen)

Kapel:

I. Biddende figuur als verering voor Lutgardis
idem voor ramen 2-3-4.

De uitbeelding ^{en} zijn indentiek voor de loodverdeling, kleur en tekeni
ng.

Geen schildering - dus decoratief-glas-in-lood.

Raan nr. 4 = get. Cor Westerduin, 1955.

Ingang klooster:

Wonder met het kruis van Lutgardis.

Traphal - beroepsschool:

St. Jozef, get. Cor. Westerduin.

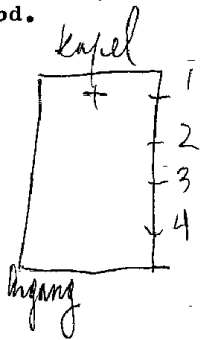

OOSTENDE, I.M.B.O. (instelling voor motorisch gehandicapten)
Zeedijk 286-288

Blainpain-Massonet = glas-in-beton uitgevoerd met
glasdals (niets artistieks)

Colpaert, nr. I

Zwembad:

I. Jonge vrouw, get. Colpaert (geplaatst in lichtbak)

OOSTENDE, Katoelieke industriële hogeschool -
~~vroeger: Pensiennat du Sacre Coeur -~~
~~Zeedijk 101 of 17de oktoberstraat~~
vroeger: Rue de l'hotel

1906. Casier

Iste-verdieping: Ensorzaal:

-Cecilia)
-Margaretha Maria) met kunstmatige verlichting

Kapel:

-Johannes)
-3ramen met glas-in-lood met geschilderde ornamenten) met
kunstmatige verlichting

De overige ramen afkomstig uit kapel en klooster zijn opge-
borgen in de reserve. o. a. Germanus - Elisabeth - Lodewijk -
Jan Bergmans - Thomas van Aquino -
Mere Barat - Gertrudis.

Bibliografie:

Livre d'ordre de la vitrerie, I, nr. 164
II, nr. 2 en 24

Atelierboek Casier

OOSTENDE, E. Z. van O. L. V. ten Bunderen
Aartshertogstraat 24

1937. J. Marechal (alle ramen)

1. Engel met het wapenschild van het klooster.

2. O. L. V.

3. Engel met het wapenschild van Oostende.

4. Wapen van Maarsele

5. Augustinus, get. J. Marechal, 1937

6. Wapen van Ten Bunderen.

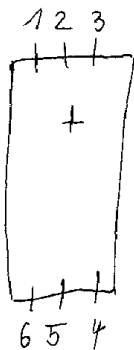

OOSTENDE, Provinciaal museum voor hedendaagse kunst
Romestraat

1978.M.Martens,nr.I-2

Kelderwerdieping:

1.Pasen,1965.Paneel vol met glasplaatjes gekleeft op een witte grond.Allerlei tingen licht groen afgewisseld met grijzen.Geen schildering,geen rechte lijnen,allen wat gekronkeld.Ruimten gevuld met stopverf.Volledig abstrakt.

2.Haven van Sheba,1978

Drie vertikale zuilen bedekt met spiegels komen bijeen aan de top.Zeer speciaal effect door de bespiegeling op de toeschouwer en op de omgeving.Het zijn vormen in de ruimte.

OOSTENDE, Zwartzusters van Brugge

Kliniek van het H. Hart - Frere Orbanstraat 145

vermoedelijk Marechal - nr. 10-12-13.

Woldeberg - nr. 11.

Kapel:

1. engel met water
2. engel met duif
3. Engel met Lam Gods
4. Engel met 2 sleutels
5. Petrus en Paulus
6. Jozef
7. Augustinus
8. Elisabeth van Hongarije

Gang:

9. Geboorte van Jezus
10. Boodschap
11. Bisschop

Ingang:

12. O.L.V. middelares

Trephal:

13. Roos-ark-toren van David

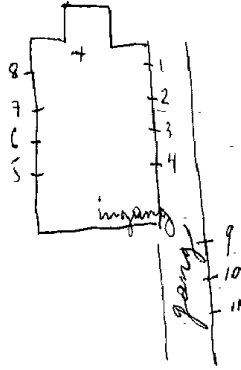

Cor Westerduin, nr. 1 tot 8

1. O.L.V. met kind, get. Cor Westerduin

2. O.L.V. bijstand

3. O.L.V. ten hemel opgenomen

4. Kristus Koning

5. Sedes saepansis

6. O.L.V. zuivere maagd

7. O.L.V. als moeder

8. H. Ivo

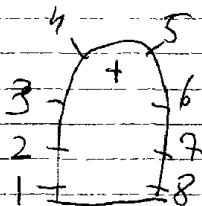

OOSTENDE-Stene, St. Franciscuskerk

I978.M.Vernimme, nr. Itot5

Itot5. Dekoratief glas-in-lood, alleen vorm en kleur

wenig bijzonder

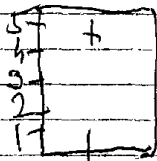

ingang

1904. J. DOBBELAERE, nr. 1-2.

C. GANTON-DEFOIN, nr 3 tot 8.

1. Maria en Anna, get. J. Dobbelaere, 1904

2. Martelingen van Apollonia.

3. H. Hart van Jezus

4. Jozef, get. C. Ganton-Defoin

5. Eligius, get. C. Ganton-Defoin.

6. Livinus

7. Barbara

8. Moeder gods, get. C. Ganton-Defoin.

medaillons
gevat in glas in loof.

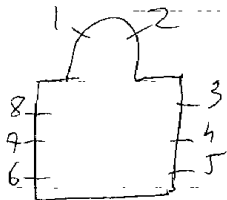

Bibliografie:

Archief bisdom Brugge, bundel 20 = nr. 1 tot 8.

Catalogue general par numeros d'ordre des cartons pour vitraux

878 = nr. 2

879 = nr. 1

OOSTENDE, O.L.V. ter duinen kerk

1933. *De Smet, Van Caille 1 tot 5*
1983. G. De Lodder, nr. 6 tot 9
1986. Bernard DE LODDER, nr. 10 tot 16

1. Kristus beddaart de storm.
2. Wonderbare visvangst
3. Kristus redt Petrus uit de zee
4. L. Godelieve *get. De Smet, Van Caille*
R. Idesbald, 1933
5. L. Donatianus
R. Karel de goede.
6. L. Felix, get. G. De Lodder, 1983.

Bibliografie:

Bisschoppelijk archief van het bisdom Brugge, bundel nr. 17

7. L. Augustinus
R. Romana
8. L. Celina
R. Adolf
9. L. Helena
R. Georges, get. G. De Lodder, 1983

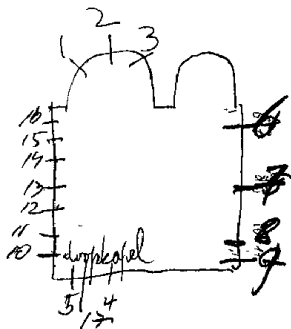

- I0. L.Kerk O.L.V.koningin
R.O.L.V.koningin, get.G.-B.De Lodder
- II. L.Kerk St.Rafael-Rversijde
r.Rafael
- I2. L.Kerk St.Franciscus van Assisi
R.St.Franciscus van Assisi
- I3. L.O.L.V.sterre der zee
R.Noodkerk "De barak"
- I4. L.Kerk St.Godelieve
R.St.Godelieve
- I5. L.H.Hartkerk
R.H.Hart van Jezus
- I6. L.St.Jozefkerk
R.St.Jozef
- I7. (roosvenster)
M.Ster der zee
errond:8 wapenschilden

OOSTENDE, Taverne The Sixties, Ooststraat 2 A

1982. Guido De Graeve, nr. I-2-3

Voorgevelramen:

1. Vervoer te land, water en te lucht, get. G. De Graeve, 1982

2. -2000 mijlen onder zee, get. G. De Graeve, 1982

3. Reis naar de maan, get. G. De Graeve, get. G. De Graeve, 1982

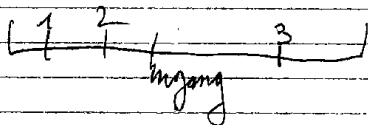

Brief van 6-10-1988

OOSTENDE, Hippodroom Wellington, Koningin Astridlaan

Cor. Westerduin

Gebouw "de weegplaats"

Voorgevel: uitgebreid stedelijk wapenschild gevat in
glas-in-lood.

Bibliografie:

Lexicon West-Vlaamse beeldende kunstenaars, 1992, p. 140

OOSTENDE, Apoteek De Coö - Amsterdamstraat, 41
~~vroeger: apoteek S.E.O.=soort coöperatief~~

Cor Westerduin

~~Dit glasraam wordt geplaatst in de achterwand van de apoteek.
Gemaakt uit een groot aantal glazen machinaal vervaardigd.
Symbolen gelijk het rode kruis, kelk en slang, vijzel en
kolken. (niet zijn beste werk)~~

Bibliografie:

Lexicon West-Vlaamse beeldende kunstenaars, 1992, p. 140

OOSTENDE-Stene, O.L.V. college, afd. kleuter en basisschool
Hoek: Kersenlaan/Berkenlaan

(school buiten gebruik en staat te verkrotten - 1996)
zal vermoedelijk afgebroken worden.

1965. Meersman, nr. 1

gebouw zal vermoedelijk afgebroken
worden

Voorgevel-naast ingangpoort:

(groot glasraam - 5 meter hoog - van beneden tot onder
de kroonlijst)

I. Decoratief-glas-in-lood, zonder schildering. Alleen vorm
en kleur.

M. Zon - omring door stralen die over gans de oppervlakte
uitlopen.

zie brief - meersman

kleutel: Zusters van het geloof - Schapenstraat 32 oostende

OOSTENDE, Anglicaanse kerk - Lange straat

Cor Westerduin, nr. I

I. Herinneringsglasraam aan de Engelse gesneuvelden van
tijdens de 2 wereldoorlogen, get. Cor Westerduin.
symbolen: opgaande zon. Het landschap bestaat uit rode
papavers, kruisen, slierte grijze nevel.

Wapenschild: Brits legioen - Leeuwenkop.

Lexicon West-Vlaamse beeldende kunstenaars
1992, p. 140=nr. I

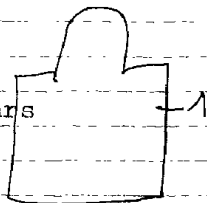

Vrij modern van stijl

OOSTERSELE, St. Gengulpuskerk

- 1912. Ganton-Defoin, nr. I tot II-14 tot 19
- 1950. Ganton, nr. 12-13
 - 1. Karolus-Borreus deelt de communie uit
 - 2. Geboorte van Jezus, 1912 herds^{er} die het kind aanbidden
 - 3. Jezus kruisdood
 - 4. Verrijzenis van Jezus
 - 5. Franciscus doet met wonder met de ezel
 - 6. Bruiloft van Cana, get. C. Ganton-Defoin, het Huwelijk
 - 7. Het priesterschap - Jezus kruisdood
 - 8. Het vormsel - H. Olie
 - 9. De biecht - Maria-Magdalena wast de voeten van Jezus
- 10. De eucharistie - H. Kommunie
- 11. Het vormsel
- 12. Doop van Jezus, 1950
- 13. Kroning van O.L.V.
- 14. Tenhemelopneming van Maria
- 15. Vinding van Jezus in de tempel
- 16. Opdracht van Jezus in de tempel
- 17. Geboorte van Jezus
- 18. Maria bezoekt Elisabeth

19. Boodschap aan Maria, get. C. Ganton-Defoin

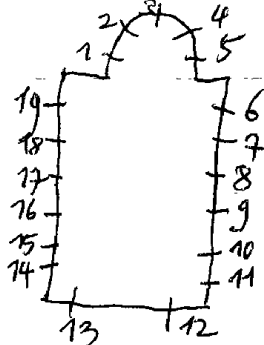

OOSTERZEEE-Moortzele, St. Amanduskerk

I-3-4-5. Beschilderd glas-in-lood met ornamenten.

2. Top: Lam Gods

L. Antonius eremijt

R. Amandus

*Vermoedelijk van Sam. Conche &
zeer mooi geschilderde portretten*

Restauratie in 2002

Uitgevoerd door glasatelier Kimpers-Pauwels

Brakkerei I

Kruishoutem

tel. 09-3867499

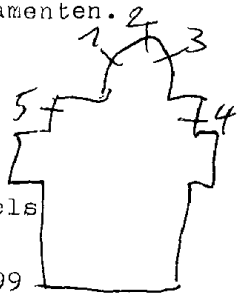

OOSTERZELE, Apostolinnen, Dorp 50

1950. Pauwels, nr. Itot8

Itot8. Decoratief glas-in-lood. Zeer kleurrijk. Geenschilderij
Loodverdeling is tekening. Geen symbolen of motieven.

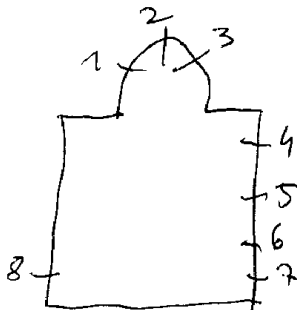

OOSTERZELE-Scheldewindeke, St. Kristoffelkerk

1875. Bethune, nr. 2-3

1881. Verhaegen, nr. 1-4-5-6

1. L. Jozef 1880 + wapenschild
R.O.L.V. + wapenschild

2. L. Adelia Top: lam Gods

M. Kristoffel, 1875

R. Franciscus van Assisi

3. L. Apolinarus wapen van Baron de Lovendegem

R. Theophilus, 1877

4. L. Julliana, 1881

R. Desideratus

5-6. Glas-in-lood met ornamentale schilderijen

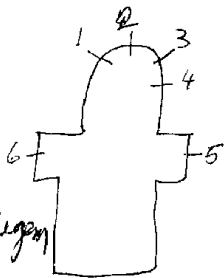

Bibliografie

Helbig: Baron Bethune =nr.2

Verslagen van de diocesaine kommissie van het bisdom
Gent, 16-2-1875 = nr.2

Glasraamontwerptekeningen - verz. Casier = nr.2-3

Leuven, Kadoc, nr 1 tot 4

Foto repertorium v/h. maubrilair v/d. Belg. Bedehuisen
Prov. Ovl. Kanton Gent VI, 1979 139-nr.3

OOSTERZELE-Scheldewindeke, Kliniek "De Pelgrim"
Spiegel I5

nr. Itot6

nr. 1 Turnzaal

1. Jezus de kindervriend
2. H. Hart van Jezus
3. H. Familie
4. Agnes (medaillon) gevat in decoratieve ornamenten
5. Kruis idem idem
6. Aloysius idem idem

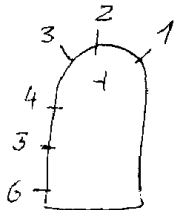

Waregem

OOSTROZEBEKE, De Ginte, St. Jozefkerk

1967. Leenknecht, nr. I.

1980. Jan Leenknecht, nr. 2-3-4

Doopkapel:

I Doop van Kristus, 1967, M. Leenknecht.

Bibliografie:

VLAANDEREN, nr. 117, blz. 31 = met afbeelding.

nr. 130, blz. 435

2. Verrijzenis, get. J. Leenknecht, 1974

3. Schepping, get. J. Leenknecht, 1975

4. Pinksteren, get. J. Leenknecht, 1980

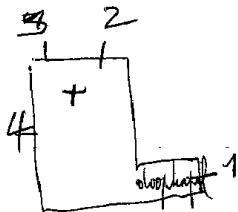

1997 Atelier M. De Neve hersteld

OOST-Rozebeke, Rustoord "Rozebeke" Kalbergstraat 92
Zusters van het geloof

I98I, M. Anneessens

Glas-in-betontegels sieren de hal (niets bijzonders)

Genz

OPGLABBEEK, St. Lambertuskerk

1954 R. Daniels: nr. 6-7-8.
1950 CLAES Gene, nr. 101A-5-9-10

- I. Jezus te Nazareth
- 2. Vlucht naar Egypte
- 3. Geboorte
- 4-5-9-10. glas in lood met bloemornamenten.

1928. Jos Dere en Jean Lenertz
ontwerp-archtekten

- 6. B. drie engelen
- M. kroning van O.L.V.
- O.L. Biecht
- M. Huwelijk
- R. Olijfel
- 7. B. drie engelen
- M. Kalvarie

0. Uitreiking der eucharistie
symbolen: twee herten
pelikaan
brood en vissen

- 8. B. drie engelen
- M. Pinksteren
- O.L. Doopsel
- M. Vormfel

R. Priesterschap
symbolen van: schelp
zwaard

kelk en 2 kaarsen

get. R. Daniels-St. Truiden
II. B. L. Lucas

- R. Marcus
- O.L. Ambrosius
- R. Hieronymus

12. Mis van Gregorius

Foto repertorium v/h. menster v/b. Belg. Bedehuisen
Prov. Limburg, Kanton Genk, 1979, P. 29 = 6-7-8

I. B. I. Johannes

R. Mattheus

O. I. Gregorius

R. Augustinus

14. Glas in lood met leliemotieven.

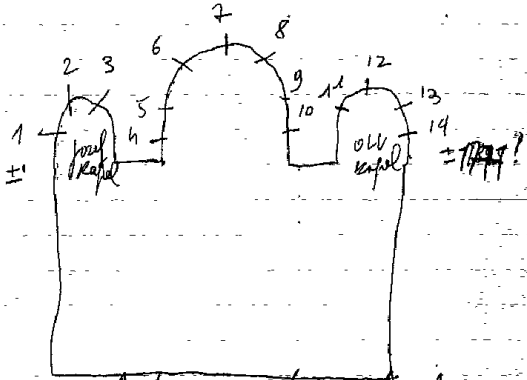

Katalogus, 1954, Antwerpen, Jonge Limburgse
Kunst, nr 6-7-8
Open Monumentendag Vlaanderen 10 september 2006 4-11-05

OPGLABBEEK, Gesub.vrije lagere school - Kapelstraat

1979. Denise Damiaens = ontw.

Monique Janssen en Jan Medaer = uitv.

Traphal: - gelijkvloers

1. Het opgroeiend kind, get. Monique Janssen

Overloop:

2. Ode aan de jeugd - 100jaar katoliek onderwijs

get. 1979 - Denise Damiaens = ontw.

Monique Janssen - Jan Medaer = uitv.

1e verdiep:

3. Er was eens - en ze leefde nog lang en gelukkig, get.

Medaer, 1980.

OPGLABBEEK-Louwe, St. Jozefkerk

1983. Oud-studenten van Armand Van Rompaey

Hoofdingang-binnendeur:

I. Uitbeelding van de eucharistie,

L. Korenhalmen) gebrandschilderde details

R. Druiventrossen)

Achtergrond: decoratief glas-in-lood met verschillende breed
van lood en edel-antiek glas

Arce

OPWIJK-Droeshout, St. Jozefkerk

1910. E. Bonneure, nr. 1-2-3.

- 1. B. Engel
 - O. O. L. V.
- 2. B. L. Theresia
 - R. Maria Margaretha à lacoque
 - O. L. Benediktus
 - R. Petrus, get. E. Bonneure-Evere
 - O. 2 engelen
- B. B. Jozef
 - O. engel



1995 Atelier M. Deneve herstelde

OPWIJK, St. Pauluskerk

1911. J. DOBBELAERE: nr. I-2-6-7-8-15-22.

1960. J. Carion-J. Dessair: nr. 9 tot 14-18-20-

1843 BARDENHEVER nr. 3-4-5

1. L. Gudula

M. Elisabeth

R. Wivina, get. J. Dobbelaere, 1911

2. L. Benediktus

M. Jan de dooper

R. Augustinus

3. L. Nicolas

R. Norbertus

4. L. Petrus *Ladon*

R. Paulus

5. L. Antonius

R. Juliana, 1893

6. L. Eligius

M. Ramoldus

R. Ludovikus

7. L. Katerina

M. Anna

R. Apollonia

te Atherse
~~te Atherse~~

8. Pagnus predikt

9. Verrijzenis van Kristus

get. ontw. J. Carion-uitw. J. Dessair

10. Hemelvaart van Kristus, get. Carion-Dessair

11. Pinksteren

12. Hemelvaart van O.L.V.

13. Kroning van O.L.V.

14. L.L. van Erasmus

15. Cecilia

16. *Adam en Eva* uit het Paradijs

17. *Jesus* onderwijst in de Tempel

18. Ondracht in de tempel

19. *Geborte van Jesus*

2

20. Maria bezoekt Elisabeth
21. Boodschap, get. J. Carion-J. Dessair, 1960
22. O.L.V. geeft de rozenkrans aan Dominikus

Bibliografie

Verslagen: diocesaine kommissie van het aartsbisdom Mechelen

Deel IV, nr. 3112 = nr. 1.

Deel IV, nr. 3265 } Ramen van J. Dobbelaere in 1912
nr. 3273 }

Catalogue general par numeros
d'ordre des cartons pour vitraux:

nr. 1 = 2650-2659

nr. 2 = 2658

nr. 6 = 2661-2662

nr. 7 = 2663-2664

nr. 8 = 2663

nr. 15 = 2665

nr. 22 = 2662

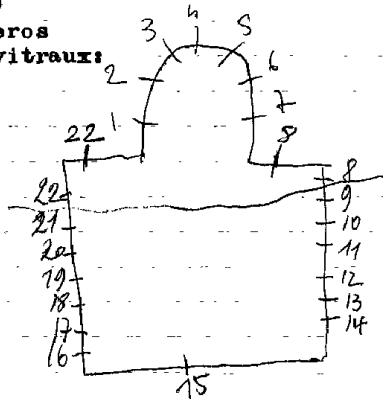

1911. J. Dobbelaere, nr. 1-2-6-7-8-15-22

1894. Ladon, nr. 4

1893. Bardenhewer, nr. 3-5

1960. J. Carion, ontw. / J. Dessaer, uitv. nr. 9 tot 14

1972. J. Carion, ontw. / Leopold Hubrechts, uitv. nr. 16 tot 21

1935.Ganton:nr.I-2-3

1953.J.B.Jacobs:nr.4-5-6.

Kapel:B.Twee engelen met een vis

0.Vincentius verzorgt de zieken

2.B.Genadestoel

0.Twee engelen dragen het klooster gebouw

3.B.Twee engelen

0.Franciscus van Assisi geeft onderwijs aan de armen
get.Ganton

Traphal:4.H.Familie, get.J.B.Jacobs, 1953

Kleine kapel op I^overdieping:

5.Franciscus ontvangt de stigmata

6.0,L.V.onbevlekt ontvangenis omringd door de heiligen
van de orde(Vincentius-Jozef+E.Z.Josepha)

get.J.B.Jacobs, 1954

Bibliografie

Zie: brief van 16-11-1993 = Santon =

~~xx~~

123
|||
Kupel

OPWIJK-Nijverzele, O.L.V. middelareskerk

kerchtem-opwijk

Los, nr. I

I.L.Engel

M.Kalvarie, get. Los

R.Engel

Zeer mooi expressief raam

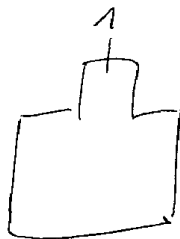

OREYE-Otrange, St. Gertrudiskerk

I.O.L.V. van Otrange bescherm de parochie Otrange. Twee engelen op de achtergrond. Een kaon op de voorgrond.

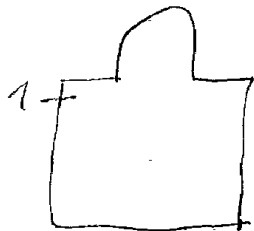

OREYE-Grandville, St. Servaiskerk

1876. Bazin et Latteux - Mesnil Saint-Firmain - Oise, France
nr. 1-2-3

I. B. H. Hart van Jezus verschijnt aan Margaretha Maria à Lacoque.

M. Emmausgangers

O. L. Schenkersfamilie *et H. Lejeune met ouders*
R. Jozef en Ludovikus

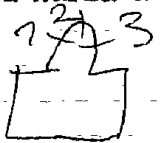

2. Beschilderd glas-in-lood met ornamenten

3. B. O. L. V. geeft de rozenkrans aan Dominikus

M. Afkondiging van het dogma van de onbevleetheid van Maria door de Paus. in 1854

O. L. O. L. V. van Banneux

R. O. L. V. verschijnt aan Bernardette te Lourdes, get. 1876

Bazin et Latteux - Mesnil Saint-Firmain - Oise, France

Repertoire Photographique du mobilier des
sanctuaires de Belgique, Prov. de Liège, Canton
de Waremme, 1980, P. 84 = n 1-2-3

OREYE, St. Clemenskerk

1950. Osterrath=uitv./Romainville=ontw, nr. 4 tot I4
nr. I-203

1. Odila
2. H. Hart van Jezus
3. Paus Clemens
4. Boodschap aan Maria
5. Geboorte van Jezus
6. Vlucht naar Egypte
7. Opdracht in de tempel
8. Engelen
9. Pieta
10. H. Familie
11. Jezus onderwijst in de tempel
12. Bruiloft van Cana
13. Jezus ontmoet de H. Vrouwen
14. Kruisdood van Jezus

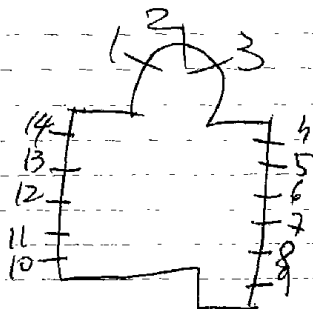

Bibliografie:

Liege, musée d'art religieux et d'art Mosan=ontwerptekening
nr.4-10-12

Repertoire Photographique du mobilier des
sanctuaires de Belgique, Prov. de Liege, Canton de
Waremme, 1980, P.80 = n. 1-2-3

nr. I-2

nr. 3

1. H. Juliana vereerd het H. Hart van Jezus
2. O. L. V. verschijnt aan Bernardette te Lourdes
3. H. Familie

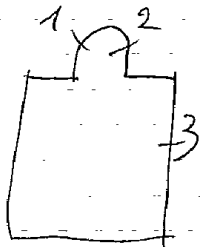

ORP-JAUCHE-Enines, St. Feuilleskerk.

1942.

nr. 1-2
nr. 3-6
nr. 4-5

- 1. H. Mart van Jezus
- 2. H. Mart van Maria
- 3. Franciscus van Sales
- 4. Helena
- 5. Camillius, 1942
- 6. Genevieve

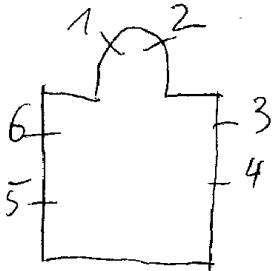

ORP-JAUCHE-Orp-le-Grand, St. Martinus en Angelekerk

1963. M. Martens, nr. Itot7

Itot7. Dekoratief glas-in-lood - geen symbolen, alleen vorm en kleur.

Bibliografie:

Rijk der vrouw, 27-12-1977, nr. 52

Avenue, 1978, mei, p. 323

Nouvelles du Patrimoine, nr. 34, 1990, 97 =
met afbeelding

Repertoire, Photographique du mobilier des
sanctuaires de Belgique, Prov. de Brabant
Canton de Jougne, 1977, p. 53 = Itot7

Luc Engen, Het glas in België, p. 388 = met kleurafbeelding

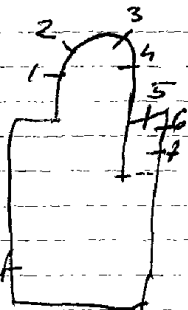

ORP-JAUCHE-Jandrain, St. Petruskerk

1952. DUEZ Thomas=ontw./Crickx=uitv.

I.H. Hart van Jezus (klein motief gevat in glas-in-lood).

Al de andere ramen in koor en zijbeuken zijn met hetzelfde glas-in-lood beglaast.

Bibliografie:

Verslagen: diocesaine commissie van het
aartsbisdom Mechelen, 1952

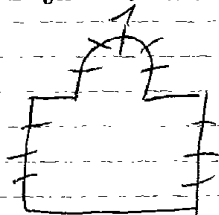

ORP-JAUCHE-Jandrenouille, St. Joriskerk

1940.CHARLIER, nr. ItotIO

- 1.Joris
- 2.H.Hart van Jezus
- 3.O.L.V.
- 4.Petrus
- 5.Etienne
- 6.Servaas, 1940
- 7.Johannes
- 8.Lucas
- 9.Marcus
- 10.Mattheus

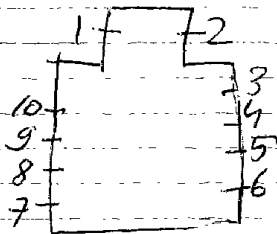

Bibliografie:

Maes, Leuvens brandglas, p.152 = nr. ItotIO

ORP-JAUCHE, St. Martinuskerk

nr. Itot6
Charlier, nr. 9-13 = *toegeschreven*
F. Stels, nr. II-12-14-15

Itot6. Glas-in-lood ramen met felle kleuren

7-8-10. Glas-in-lood

9. Geboorte van Jezus

II-14-15. Dekoratief-glas-in-lood, zonder symbolen.

13. Boodschap aan Maria

Bibliografie:

Vlaanderen, II7, p. 98 = nr. II-12-14-15

Catalogoog Retrospectieve 4. Stels - 1980
J. Tienen Stedelijk museum, nr. 11 tot 15

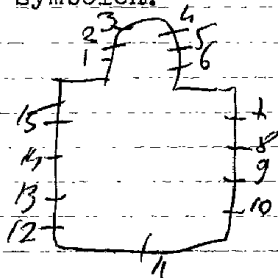

ORP-JAUCHE-Orp-le-petit,O.L.V.Kerk

1962.Jacquemart,nr.I-2-3

I.2.3.Engelen

Repertoire photographique du mobiliër des sanctuaires de
Belgique,prov.de Brabant,canton de Jodoigne,
1977,p.53 = nr.I-2-3

OTTIGNIES, St. Remigiuserkerk

1962. CARION=ontw./L. Huybrechts=uitv., nr. I tot I6

1. Emmausgangers
2. Jezus kruisdood
3. Verrijzenis van Jezus
4. Hemelvaart van Jezus
5. De goede herder
6. Ambrosius, get. L. Huybrechts
7. Hieronymus, 1962
8. Augustinus
9. Gregorius, get. Carion
10. Doop van Jezus
11. Dekoratief glas-in-lood
12. Tenhemel opneming van Maria
13. Mattheus 1961
14. Marcus 1961
15. Lucas
16. Johannes

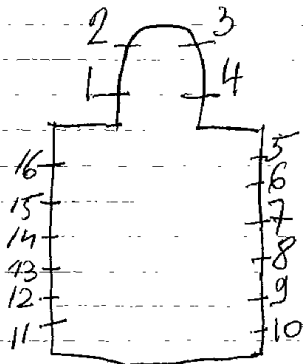

Mooie ramen om te fotograferen

OTTIGNIES-Louvain-la-Neuve, St. Jozefkerk

Spreters, nr. Itot27

1. H. Hart van Jezus
2. Jozef met kind Jezus omringd door 4 engelen en 3 adelijk wapenschilden, get. Spreters
3. H. Hart van Maria
4. O.L.V. aller genade
5. O.L.V. verering door de Pastoor
6. Engel
7. Kroning van Maria
8. Engel
9. Jozef
10. Franciscus Xaverius
11. Engel Rafael
12. Adelijk wapen
13. Koningin Astrid omringd door vele deugden vermeld via teksten + 2 wapenschilden.
14. Wapenschild van België
15. Petrus
16. Vier engelen (inkomdeur)

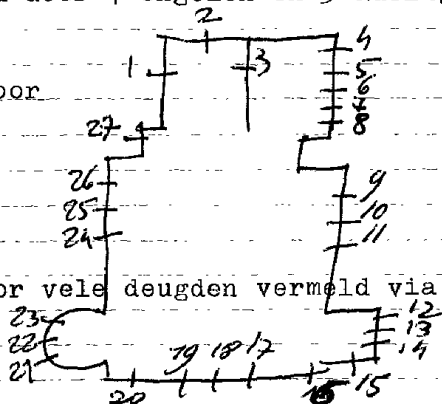

17. Jan de dooper
18. Kristus koning
19. Jeanne d'arc
20. Paulus
21. Hoop
22. Berouw
23. Liefde
24. Cecilia
25. L. Engel
M. Lodewijk
R. Engel
26. Odile
27. O.L.V. onbevleekt

OTTIGNIES-Louvain-la-Neuve-Mousty, O.L.V.kerk

1986.Carpet

16 glas-in-loodramen met eenvoudige verdeling

OTTIGNIES-Ceroux, O.L.V. van altijddurende bijstandkerk

Wybo, nr. I-2

nr. 3 tot I5

(19de eeuwse glasramen aangepast aan nieuw glas-in-lood)

1. H. Hart van Jezus verschijnt aan Margaretha-Maria alacoquet.
get. Wybo

2. L.O.L.V. van altijddurende bijstand

R. Katerina

3. Top: adelijk wapenschild

L. Robert Belarmin

R. Franciscus Xaverius

4 tot I4. Glas-in-lood met edel antiek glas

I5. Top: adelijk wapenschild

L. Bernardus

R. Alain Eveque de Cahors

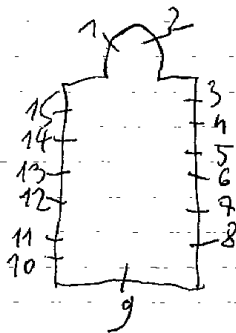

1895.

nr. I-2

1. Dekoratieve motieven gevat in glas-in-lood met gestyleerde bloemmotieven. Top: gemeentewapen

2. Top: pelikaan

B. Gestyleerde bloemmotieven gevat in glas-in-lood

L. Medaillon Marcus hoofd met attriboot

R. Medaillon Lucas hoofd met attriboot

3 tot 8. Glas-in-lood bestaande uit grijs-blaauwe tingen edel antiek glas als vervanging van de voorgaande ramen.

Bulletin des commissions royales des arts et des monuments

1895, p. 120 - Er waren oorspronkelijk 8 ramen in de

ze kerk. 6 ramen zijn verdwenen.

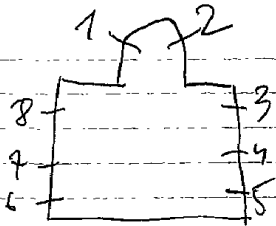

OTTIGNIES-Louvain-la-neuve, Petites Soeurs de l'asontion
Montagne du Stimont 38

Kapel: Itot8. Decoratief glas-in-lood. Zonder schildering,
geen symbolen. Loodverdeling is tekening.
Zeer kleurrijk met lichte en donkere tinten.

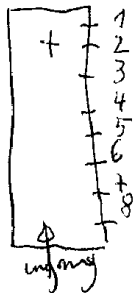

OUDENAARDE-Melden, St. Martinuskerk

1878. VERHAEGEN, nr. I tot I3

1. B. L. Bavo

R. Macarius

O. L. Amandus

R. Livinus, 1878

2. B. L. H. Hart van Jezus

R. O. L. V. onbevlekt

O. L. Jozef

R. Martinus

3. B. L. Petrus

R. Jacobus mayor

O. L. Nikolaas

R. Hubertus, 1878

4 tot I3. Geschilderd glas-in-lood met ornamenten

Bibliografie:

Atelierboek Casier

Gent, verz. Casier nr. 2 = ontwerptekening

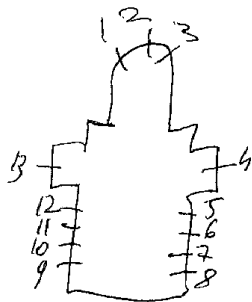

In het reclamekransel Atelier Osterrath sta deze best ook vermeld

OUDENAARDE, Stadhuis

1966. A. Mestagh, nr. I3-I4-I5.

1884 ~~VERHAEGEN~~ nr 1 tot 12

1964. Harard Van de Perre, nr. I4 tot I7

1^o verdieping - volkszaal:

I tot I2. Wapenschilden van allerlei gemeenten, provincien en adellijke familien. In ieder raam zijn 2 voorstelling

Scheepenzaal:

I3-I4-I5. Te samen 6 wapenschilden over het historisch verleden, nr. I5 = get. A. Mestagh, 1966.

1953-54 = leen enegt = restauratie glasramen, nr. 1 tot 12

Bibliografie:

Vlaanderen nr. II7, blz. 36 = nr. I3-I4-I5.

Atelierboek Casier = nr 1 tot 12

leuven, Kadoc, nr 1 tot 12

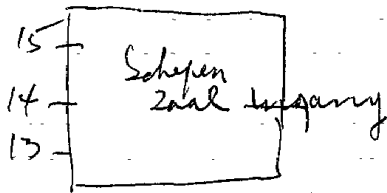
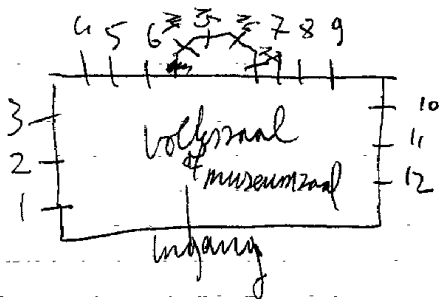

Kunstambachten in Oost-Vlaanderen, 1997, Gent, p. 72 = nr. 14 tot
 R. De Pruyt - Neo-gotische glasramen v.d. St. Corneliuskerk te I7
 Erker

- I4. Wapen van Oost-Vlaanderen
- I5. Wapen stad Oudenaarde
- I6. Wapen van Oost-Vlaanderen
- I7. Wapen van stad Oudenaarde

Altar, p. 78 = nr. 13-14-15
 1964

OUDENAARDE, O.L.V. kollege - Hoogstraat 30

Voorgevel-inkom poort:

1. O.L.V. met kind omringd met decoratieve floramotieven
schilderd met zilvergeel.

Achtergevel-achterpoort:

2. B. Zon, Pelikaan

O. Haan, balans, muziekinstrument, slang met handelsstaf
het geheel is gevat met kleurrijk decoratief glas-in-lood
zonder schildering.

Traphal:

3. B. Engel Gabriel

Traphal 2:

4. Wapenschilden gevat in glas-in-lood, o.a. congregatie sym-
bool, stadswapen, O.L.V. college wapen, Ave-Maria, Vlaamse
leeuw, West-Vlaanderen.

OUDENAARDE, O.L.V. college - Hoogstraat 30

1992. Hildebrand=ontw. / Derix ~~W.~~ W. =uitv. Keulen, nr. Itot

Collegekapel:

Alle ramen werden uitgevoerd met glas-in-lood bestaande uit verschillende glasoorten en kleuren. Ieder raam bevat een klein medaillon in de vorm van een rechthoek (10 x 15cm) gebrandschilderd met taferelen uit de kruisweg, geplaatst in een Oudenaardse omgeving.

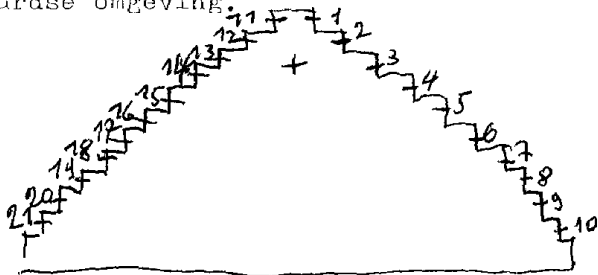

Rechter zijde:

- I. Kruisdraging
3. Val onder het kruis
2. Val onder het kruis
4. Jezus ontmoet zijn moeder
5. Val onder het kruis
6. Jezus neemt zijn kruis op.
7. Jezus voor Pilatus
8. Glas-in-lood
9. Zonnestralen bestralen bloemen, en
planten, dieren en gebouwen.
(deel van het scheppingsverhaal)
10. Zon, maan, sterren, water, aarde met
bloemen en planten. (deel(genesis))

Linker zijde:

11. Glas-in-lood met kleine motiefjes.
12. Jezus ontmoet de H. Vrouwen
13. Val onder het kruis
14. Doornenkroning
15. Op het kruis genageld
16. Jezus kruisdood
17. Kruisafneming
18. Graflegging
19. Glas-in-lood
20. Hemelse stad Jerusalem
21. Bij het lege graf.

OUDENAARDE-Bevere, St. Petruskerk

Oudenaarde

1935. Van Nevele

1. Geboorte van Jezus
2. Kalvarie
3. Hemelvaart van Jezus
- 4-5. Engel

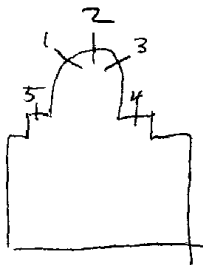

Bibliografie:

Bulletin des commissions royales des arts et des monuments
1935, blz. 159 = nr. 2
Monumenten 2024 en Cultuurpatrimonium, Jaarverslag prov.
O. vl. 1999, Gent, 2000, p. 58 z n. 1

OUDENAARDE, Begijnhof - Achterburg I

Mestdagh

Kapel: glasraam in lichtbak
O.L.V. van Banneux, get. Mestdagh, Gent



1 tot 5. Beschilderd glas-in-lood is Bethune stijl
niet bijzonder

1907. Osterrath, nr. 1 tot 9-17 tot 25.

1908. Ladon, nr. 10 tot 16-26-27.

1965. H. Van de Perre, nr. 28 = *ankw - Mestdagh nr 28 = witr*

1909. Ganton, nr. 29-30

Aches Cricx herstelde

Bibliografie:

VAB. Gids 1966, blz. 622 = nr. 10 tot 16-28

Verslagen van de diocesaine commissie van het bisdom Gent
24-4-1964 = nr. 28

VLAANDEREN, nr. 117, blz. 40 = nr. 28.

Bulletin des commissions royales des arts et des monuments

1892, blz. 164 = nr. 1 tot 9

1903, blz. 15 = nr. 12

1906, blz. 83 = nr. 13

1907, blz. 106 = nr. 17

1909, blz. 344 = nr. 30

1910, blz. 402 = nr. 27

1913, blz. 447 = nr. 15

1921, blz. 26 = nr. 16

1939, blz. 69 = nr. 26

K.B. 16-2-1904 = n. 13

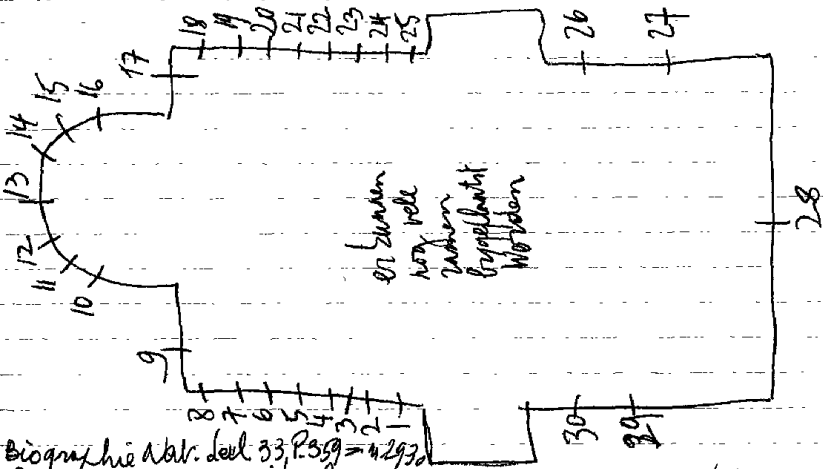

Biographie Nat. deel 33, P. 359 = 42930

Biographie Nationale, deel 33, P. 425 = 12.10 tot 16-26-27

OUDENAARDE-Edelare, Kapel O.L.V. van de Kerselare
Kerzelare

1961 M. Nevens, nr. Itot4

Kapel:

- 1.
2. Adam en Eva
- 3.
4. O.L.V. met kind

Bibliografie

Gazet van Antwerpen, 1-8-1985

Monografie Maurice Nevens, 1992

(met Zwart-wit afbeelding)

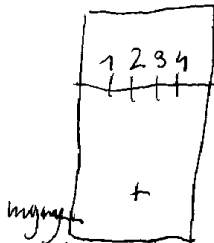

ingang
Zeer modern gebouw

- I. B. Jezus geeft de sleutels der
H. Kerk aan Petrus
M. Wonderbare visvangst
O. Ongelovige Thomas
2. B. Boetvaardige vrouw
M. Jezus geneest een kreupele
O. Jezus geneest een lamme
3. B. 3 taferelen uit het leven
M. van St. Stefanus
O.
4. B. 3 taferelen uit het leven
M. van een heilige
O.
5. B.
M.
O. 6 taferelen uit het leven
6. B. van Jozef - O.T.
O.
7. B. Offerdood van Andreas
M. Offerdood door onthoofding
O. Offerdood van Petrus
8. B. Engel roept Johannes
M. Offerdood in het olievat
O. Offerdood van Sebastiaan
9. Top: O. L. V. geeft de rozenkrans
aan Dominikus
(van boven naar onder)
L. Vrijzenis van Kristus
Jezus in hof van Olijve
Boodschap aan Maria
L. M. Hemelvaart van Jezus
Geseling van Jezus
Bezoek van Maria aan Elisabeth^N

9. (vervolg)

- M. Pinksteren
Doornekroning
Geboorte van Jezus
R.M. Hemelvaart van Maria
Jezus ontmoet zijn moeder
Opdracht in de tempel
R. Kroning van O.L.V.
Kalvarie
Jezus onderwijst in de tempel
I0. B. Roeping der apostelen, 1922
O. Jezus bekoort door de duivel
I1. B. Jezus en de Samaritaanse vrouw
O. Bruiloft van Cana, 1922
I2. B. Jezus geneest een lamme
O. Jezus jaagt de kooplieden
uit de tempel, 1908
I3. B. Kalvarie
O. L. L. van Emaus, 1908
I4. B. Jezus wekt een dode op.
O. Jezus beantwoordt de oproep
van de hondertman, 1908
I5. B. Jezus bedaat de storm
O. Jezus geneest een zieke, 1922
I6. B. Opwekking van Lazarus
O. Magdalena zalft de voeten van
Jezus, 1922
I7. Top: genadestoel
(van boven naar onder)
L. Droom van Jozef
Bouw v/d. tempel van Salemon
~~I8. B. Hemelvaart van Jezus~~
~~Uittocht van Jezus naar het paradijs~~
L.M. Strijd met de engel
Jozef verlaat zijn vader
Uittocht van het paradijs

17. (vervolg)

- M. Jozef als jongeling verkocht
 Ongelovige vrouw Lot
 Kain en Abel
- R.M. Jozef verklaart de droom
 van de koning
 Offer van Abraham en Isaak
 Bouw van de ark
- R. Jozef wordt opnieuw erkend
 door zijn vader
 Verloren zoon
 Ark van Noe
18. B. Doortocht van de rode zee
 M. Kristus roept de schaapherder
 O. Vinding van Mozes op
19. B. Mozes en de koperen slang
 M. Mozes slaat water uit de rots
 O. Mozes krijgt de stene tafels
20. B. Man draagt een deur of een koffer
 M. Gevecht met de leeuw
 O. Ark des verbonds
21. B. Hoofdhalen van een man verward
 in een boom
 M. David en Goliath.
- O. Jongeling knielt voor een
 oude man
22. B. Slaap van Jacob
 M. Jacob en Jozef
 O. Ester bij de koning
23. B. Isaias
 M. Doopsel van Johannes
 O. De vuurwagen

24. B. Bij de leeuwen
M. Jongelingen in de vuuoven
O. Man in de waterput
25. B. Afhakken van de handen
M. Het hoofd van Johannes
O. Jonas en de walvis
26. H. L. Engel
M. Drievuldigheid
R. Engel
O. L. Herders die het kind komen
M. Geboorte van Jezus aanbidden
R. Koningen die het kind komen
27. B. L. Bisschop
M. Wonder van Franciscus met de vier
R. Petrus
O. L. Wonder van Antonius met
M. de ezel, 1914.
R.
28. Verheerlijking van de stad
Oudenaarde in haar 4 heiligen
29. B. Twee taferelen uit het leven
O. van St. Walburga
30. B. 2 taferelen over de 4 heiligen
O. van Oudenaarde
L. B. Katerina
M. Antonius
O. Gregorius
R. B. Juliana
M. Ludovikus
O. Karolus Borremeus
get. Ganton-Defoin

OUDENAARDE, St. Jozefkerk

1964. A. D'Haeyer, nr. Itot33

1. Pelikaan

Hostie en kelk

Korenhalmen en druiven

Broden en vissen, get. A. D'Haeyer-Oudenaarde

2. I.N.R.I.

Jezus lijden

Bloed en kelk

Boot-schip van Petrus

3. Mariamonogram-Wierookvat

4. O.L.V. met kind

5. Kroon-kandelaar met kaarsen

Ivoren toren-morgendster

6. Korenhalmen-druiven

7. Priester Poppe

8. Eucharistie-E.K. kruistocht-hostie

9. Brandende fakkel-H. Geest-kelk

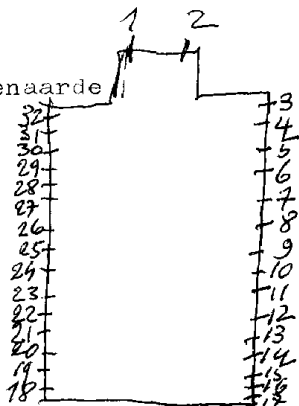

10. Ambrosius
11. Weefgetouw-bijenkorf, boeken
12. Regen van rozen-blauwe wolken
13. Theresia van Lisieux
14. I.H.S.-Vlammen rond het kruis
15. Bloemen en handen
16. Vincentius à Paulo
17. A.C.V. symbool-ketting, get. A.D'Haeyer
18. Palet-Stierkop=attribut evg.
19. Lucas
20. Sym. Geneeskunde-haan-vijgetak
21. Rozenstruik=liefde+verdraagzaamheid
22. Rita
23. Bijenkorf
24. Wapenschild-kroon-kaars
25. Kristiana
26. Kroon-lelie-abdisstaf-wapenschild
gemeente Dikkelvenne
27. Engel
28. Anna
29. Deur des hemels
30. Od van Jozef-grafsteen-2duifjes
31. Jozef
32. Patroon van de kerk-Tiara, get. D'Haeyer

I 961

OUDENAARDE-Nederename, St. Vedastuskerk

1957. Blonden, nr. 1-2

1935. C. Van Hevele/^{nr. 3-4}L. Weygant, nr. 5-6-7

1. S~~B~~des Saepaensis

2. Geboorte van Jezus, get. 1957, Blonden

3. Wapenschild van Nederename gevat in glas-in-lood.

4. H. Hart van Jezus gevat in glas-in-lood

5. Jan Bergmans

6. O.L.V. koningin (glasraam afkomstig uit de afgebroken kapel v/h. O.L.V. college-Oudenaarde en aangepast in 1988 door Luc Weygant).
get. 1935, Cesar van hevele, Gent.

7. Aloysius.

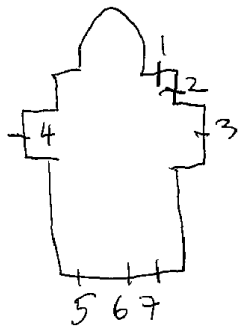

OUDENAARDE, St. Elisabeth verpleegstersschool,
St. Walburgastraat 9

1957. Cesar Van Hevele, nr. I

Gelijkvloers - hoek kloostergang:

1. Moeder van goede raad, got. Cesar Van Hevele, 1957

*zeer mooie kleuren
monumentale lijnen* *het veel griseille*

OUDENAARDE, Zusters Bernardinnen - St. Walburgastraat 9

~~Verpleegsterschool klooster~~

1936 . F. Colpaert, nr. 1 tot 5

Kapel: (ook van het O.C.N.W/O.V.L.ziekenhuis)

1. Top: 3 engelen

B.L. Muciserende engelen

M. Elisabeth

R. Musiserende engelen

O. drie taferelen uit het leven van Elisabeth

2. Top: 3 engelen

B.L. Engelen met opschriften

M. Walburga

R. Engelen met opschriften

O.L. Vlucht

M. Geboorte

R. Ridder te paard

3. Top: 2 engelen

B. Genadestoel - drievuldigheid

O.L. Hof van Olijve

M. Laatste avondmaal

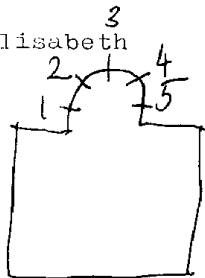

3.O.R.Graflegging, 1936, get.F.Colpaert.

4.Top:3engelen

B.L.Biddende engelen

M.Jozef

R.Biddende engelen

O.L.engelen

M.Dood van Jozef

R.Engelen

5.Top:3engelen

B.L.Muciserende engelen

M.Bernardus

R.Muciserende engelen

O.Drie taferelen uit het leven van Bernardus

Er zijn nog 10 glas-in-loodramen.

Archief atelier Colpaert - Rijksarchief Brussel
~~Oudezass~~ nr. 1 tot 5

OUDENAARDE-Mater, Zusters van O.L.V. Visitatie
Karel Martelstraat 76
Het kloostergebouw krijgt vanaf 1995
een nieuwe bestemming.

1955. Mestdagh, nr. 1
nr. 2-3-4

Inkomdeur: (hals-rond venster)
I.O.L.V. bezoekt Elisabeth.

kapel:
2. Agnus dei
3. Geboorte van Jezus (Bethlehem)
4. Vivat Jezu

OUDENAARDE, Zusters Bernardinnen - Hoogstraat 8

Colpaert, nr. I-5 tot?
nr. 2-8 tot II

Grote kapel: 1^{te} verdieping

1. H. Geest
2. I. Offer van Abraham^a
M. Jezus kruisdood
R. Slang in de woestijn (metaillons)
3. Jozef - 10 wapenschilden
4. Petrus - 10 wapenschilden
5. Bernardus - 10 wapenschilden
6. Elisabeth - 10 wapenschilden
7. Cecilia

Deur: 4 wapenschilden

Kleine kapel:

8. Pelikaan
9. Lam Gods
10. Toonbroden
- II. Ark van het verbond

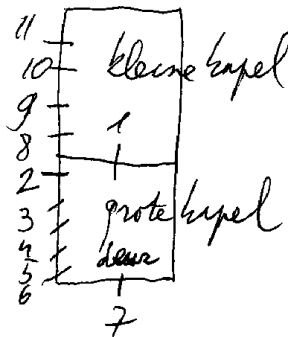

{ kleine metaillon gezet in glas-in-lood

OUDENAARDE-Welden, St. Martinuskerk

1923. H. Coppejans, nr. I
Atelier D'Haeyer, nr. 2 (oudenaarde)

I. L. Philomena

M. Maria

R. Celina, get. H. Coppejans, 1923

2. L. O. L. V.

R. Martinus, get. Atelier D'Haeyer

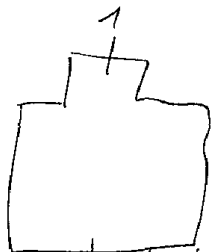

1 inkomdeur
2

Foto repertorium v/h. meubilair v/d. Belg. Bedehuisen
Prov. ovl, Kanton Oudenaarde, 1978, p. 48 = nr. 1

OUDENAARDE-Ename, St. Laurentiuskerk

I9II. Bary en Hintzen, nr. Itot5

1. Margaretha
2. H. Hart van Maria
3. B. Kroning van Maria
O. Marteldood van Laurentius
4. H. Hart van Jezus
5. Jozef

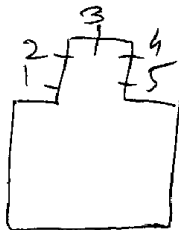

Bibliografie:

Bulletin des commission royales des arts et des monuments
1913, blz. 345=nr. Itot5

OUDENAARDE-Mater, St Martinuskerk

Coppejans, nr. ItotI~~7~~

- I-2. Beschilderd glas-in-lood
3. H. Hart van Jezus
4. Amelberga
5. Jozef
6. Aloysius
7. Ludovikus
8. Vincentius
9. Carolus Borremaus
10. Paus Pius
11. Paulus
12. Gerardus
13. Katerina
14. Theresia van het kind Jezus
15. Martinus
16. O.L.V.
17. Cecilia

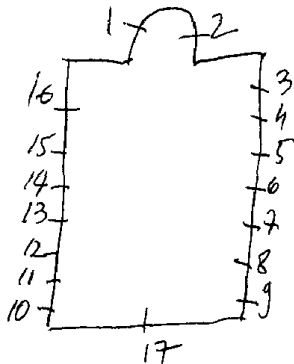

OUDENAARDE-Eine, St. Eligiuskerk

Casier, nr. Itot5

1938. De Craemer, nr. 6

1-5. Glas-in-lood met geschilderde ornamenten

2. Top: Hemels manna - Ark en offertafel

B. Vermenigvuldeging van broden en vissen

O. Aanbidding der herders

3. Top: Kelk - 2 engelen

B. Kalvarie

O. Laatste avondmaal

4. Top: Pelikaan - Lam Gods - Slang

B. Hemelvaart van Jezus

O. Verrijzenis van Jezus

6. Top: Drievuldigheid

L. Een zwaard van droefheid zal Uw hart doorboren - Maria
en Jozef zoeken hun kind - Maria bij Jezus kruisdood.

M. B. Maria Middelares

O. Pieta

R. Vlucht naar Egypte



vervolg

6.R.Maria ontmoet haar zoon op weg naar kalvarie
Graflegging

Bibliografie:

Gent, verz. Casier = nr.2-3-4 = ontwerptekeningen

Atelierboek Casier, nr.2-3-4

P.Bergmans, Notice sur la vie et les travaux de J.Casier,
in: Bulletin de l'academie royale d'archeologie
de Belgique, 1926, p.II9 = nr.2-3-4

Bulletin des commissions royale des arts et des monuments
1938, blz.105 = nr.6

OUDENAARDE, Zwartzusters-Augustinessen
Verpleegtehuis-H. Hartkliniek
Malboroughlaan 3

1994. Lut De Vogelaere

kapel:

-Dekoratief glas-in-lood - volledig uitgevoerd met ets-
glastechniek. Geen schildering
get. 1994, Lut De Vogelaere

OUDENAARDE, E.Z. Augustinessen-zwartzusters
Rustoord H.Familie - Kasteelstraat 20

1907. J. DOBBELAERE, nr. 1 tot 7

1. B.O.L.V.

O. Ambrosius

2. B.H. Drievuldigheid

M. Jezuskind

O. Agnes en Philomena

3. B. Jozef

O. Maurille

4. Wonder van St. Antonius met zijn ezel

5. Augustinus met zijn moeder Monika

6. Camillus de Lellis sta de stervende bij

7. Boodschap aan Maria, get. 1907, J. Dobbelaere

achter lichte wand
verstopt

1910

1908

1907

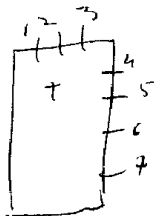

Bibliografie:

Bibliografie:

Catalogue general par numeros d'ordre des cartons pour
vitraux - nr.1 = 2527
nr.2 = 2525
nr.3 = 2526
nr.4 = 2302
nr.5 = 2303
nr.6 = 222~~4~~
nr.7 = 2223

OUDENAARDE-Edelare, St. Martinuskerk

1880, Verhaegen ~~of Casier~~:nr. I-2-3

I-3. Glas-in-lood met geschilderde ornamenten
2. Top:kerk

L. Antonius

L.M.O.L.V.

R.M. Martinus

R. Coleta



Bibliografie:

Atelierboek Casier

leuven, Kadoc, m. 1-2-3

OUDENAARDE-Heurne, St. Amanduskerk

1923. Ganton-Defoin, nr. Itot5

1. Geboorte van Jezus, 1923
2. Kalvarieberg, get. Ganton-Defoin, 1923
3. Verrijzenis van Jezus, 1923
4. L. Johannes
R. Karolus-Borremeus
5. L. Anna
R. Joachim

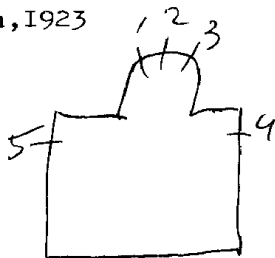

J. DOBBELAERE, nr. 22-23.
DE LODDER-PEENE, nr. 20-21.
G. LADON, nr. Itot9-32.
DE LOORE-MORTIER, nr. 19-24 tot 31-33 ¹⁹⁶³
OSTERRATH, nr. 10 tot 18. 1909 ₆₄

- I. L. Matthias
- M. Jacobus de meerdere
- R. Thadeus
2. L. Filipus
- M. Paulus
- R. Jacobus de meerdere
3. Joachim
4. Sedes Sapiencis
5. Kristus koning
6. Jozef
7. Anna
8. L. Johannes
- M. Petrus
- R. Thomas
9. L. Bartholomeus
- M. Address
- R. Matteus

10. L. B. engel

- M. Ontmoeting van Joachim en Anna
- O. Geboorte van O.L.V.
- R. B. Opvoeding van O.L.V. in de tempel
- O. Huwelijk van Maria en Jozef

11. L. B. Boodschap aan Maria

- O. Adam en Eva uit het paradijs
- M. B. Jacob bezoekt zijn schoonvader
- M. Maria bezoekt Elisabeth
- O. Mozes bezoekt zijn broer Aron
- R. B. Geboorte van Jezus

O. Roeping van Mozes

12. L. B. Aanbidding der koningen
- O. David met koningin Saba

M. B. Sammel bij de boge priester

112. M. M. Opdracht van Jezus in de tempel
O. Eerstgeboorne bij de Joden opgedragen in de tempel.
113. L. B. Doop van Kristus
O. B. Vlucht naar Egypte
O. Vlucht van Jacob voor Eran
114. B. B. Kruisdraging
O. Doortocht der Joden door de Rode Zee
M. B. Opwekking van kind Elias
M. Opwekking van Lazarus
O. Opwekking van een man
R. B. Bijde intrede van Jezus in Jerusalem
O. David met het hoofd van Goliath
115. L. B. Kruisdraging
O. Offer van Izaak en Abraham
M. B. Mozes en de slapende staf
M. Kalvarie
O. Engel belet het offer van Abraham
R. B. Pieta
116. L. B. Kristus verlost de zielen uit het vagevuur.
M. Samson en het gevecht met de leeuw
M. B. Roeping van Jonas
M. Verrijzenis van Kristus
O. Samson bevrijd de stad Gazon
O. B. Vrouwen bij het ledige graf
O. Broers van Jozef bij de ledige put
116. L. B. Jezus als hovenier veschijnt aan Maria Magdalena
O. Jozef, als onderkoning van Egypte
M. B. Parabel van de verloren zoon
M. Verrezen Kristus bij de apostelen
O. Jozef's broeders komen hem vergiffenis vragen.

16. R. B. Leerlingen van Emaus
 0. Jozef met het ezelsvel bij zijn vader
17. L. B. Ongelovige Thomas
 0. Jacob gevecht met de engel
 M. B. Brandende oven van Enoch
 M. Hemelvaart van Kristus
 0. Verheerlijking van Elias
 R. B. Piksteren
18. L. B. Kroning van Maria
 0. Kroning van Esther
 R. B. Kristus als rechter
 0. Laatste oordeel
19. Top: Kristus als goede herder
 (van boven naar onder)
 Barmhartige Samaritaan
 Vermenigvuldiging van broden en visse
 Voetwassing van Kristus door Maria M.
 Laatste avondmaal
 Kalvarie
20. L. Theresia van Avila
 M. O. L. V. geeft het ordekleed aan
 Simon Stoch
- R. Heilige krijgt brood van een duif
 onderaan: vier engelen
 get. De lodder-Peene
21. L. Isaias
 M. Kroning van O. L. V.

R. Koning David

22. In Johannes Evangelie

M. J. d. i. s. c. h. in de Tempel

R. Maria mandalegen
 onderaan: twee engelen, get. - J. d. d. belev. - 1908

23. L. Mozes

M. Doop van Kristus

R. Franciscus Xaverius

onderaan: vier engelen

get. J. Dobbelaere, 1909

24. Hemelvaart van O. L. V.

get. De Loore, ontw. - Mortier=uitv.

25. Top: O. L. V.

L. Menselijke figuren

M. Muciserende engelen

R. Menselijke figuren.

26. Bavo

27. Godelieve

28. Macharius

29. Barbara

30. Johannes van Upstaele

31. Dekoratief glas in lood

32. Top: L. Namozes

M. O. L. V. koningin

R. Elacim

Toren van David, Dear des hemels, fontein,

Stoel der wijsheid.

Boom van Jesse

onderaan: (van links naar rechts)

Eva

Esther

Elth

Dahlila

vrouw met korenhalmen

koningin

get. G. Ladon, 1934

31. Doratief glas in lood.

Bibliografie Verslagen: diocesaïne kommissie van het bisdom Gent

28-I-1955 }
8-II-1957 } nr. 19-24 tot 31-32.

Bulletin des commissions royales des arts et des monuments

1884, blz. 76 }
1887, blz. 287 } nr. 10 tot 18.
1904, blz. 385 }
1907, blz. 303 = nr. 22-23.

Catalogue general par numeros d'ordre des cartons pour vitraux
nr. 3545 = nr. 20.

K. B. 18-16-1908, art 4 = nr. 10 tot 18
Reklame druksel atelier Antennath = 10 tot 18

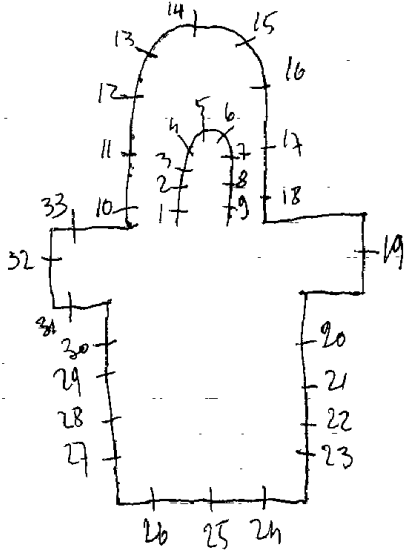

OUDENAARDE, Katholiek basisonderwijs, Pameleplein 3
(oud-kloostergebouw)

Glas-in-lood versierd met ronde medaillons:

1. Opdracht in de tempel
2. Vlucht naar Egypte
3. Jezus tussen de schriftgeleerden
4. Jezus draagt zijn kruis en ontmoet zijn moeder
5. Jezus kruisdood op kalvarie
6. Kruisafneming van Jezus-Pieta
7. Graflegging

stijl Dobbelaere

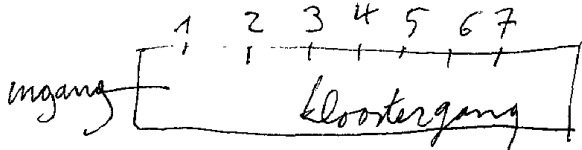

OUDENAARDE, E.Z. Karmelieten ^{SEN} - Einestraat 36 40

1862. Baron Jean De Bethune, nr. Itot 5

1. L. Profheet Elias

L. M. Theresia van het kind Jezus

R. M. Gelukzalige Maria Angela

R. Johannes van het kruis, 1862

2. L. Antonius

R. Godelieve, 1865 *of Arnolphus*

3-4-5. Beschilderd glas in lood met ornamenten, 1868.

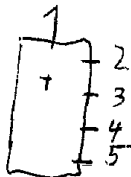

Bibliografie:

Helbig, Baron Jean De Bethune, nr. Itot 5.

OUDENAARDE-Edelare, Zusters O.L.V. visitatie
Edelareberg 6I

De glasramen in de kapel waren voorheen eerst te Doorslaer, dan Rupelmonde en vanaf 1986 to Edelare.

Kapel: (medaillòns gevat in glas-in-lood)

1. L. Pelikaan

R. Lam Gods

2. L. Ark des verbond

R. Toonbroden

3. L. Doornekroon

R. Ladder, spons, gesel, lans, lantaarn

gang:

4. L. Veronikadoek

R. Haan

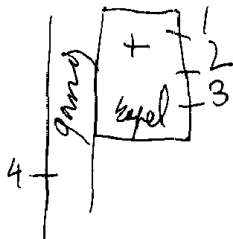

OUDENAARDE-Volkegem, St. Maartenkerk

I. Verschijning van O.L.V.

op ~~vele~~ planten is de
grisselle aangetast, 1995

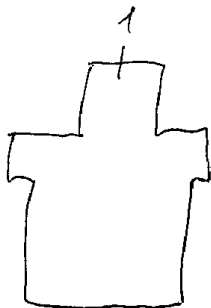

OUDENAARDE, O.C.M.W.-O.L.V. ziekenhuis, St. Walburgastraat

Rouwkapel:

I. Dekoratief glas-in-lood. Geen schildering. Alleen vorm en
Symbool "Hand" en "Iax".

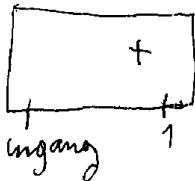

oudenaken, St. Pietersbandenkerk

Sint Kwentin - Lennik

1. Marcus
2. Johannes
3. Kristus Koning
4. Matheus
5. Lucas

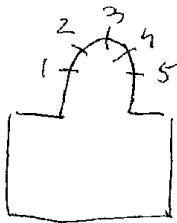

1878. S. COUCKE

nr. 1 tot 6

1910. 1. Dobbelaere nr. 7 tot 14

1. Arnoldus.

2. O.L.V. Hemelvaart. S. Coucke

3. Dood van Arnoldus met St. Jor~~is~~ en Petrus.
S. Coucke 1878.

4. L. Arnoldus

R. Eloui

5. L. Petrus) 1887

R. Paulus

6. L. Idesbaldus

R. Godelieve

7 tot 14. Behulderd glas in lood met
bloem ornamenten.

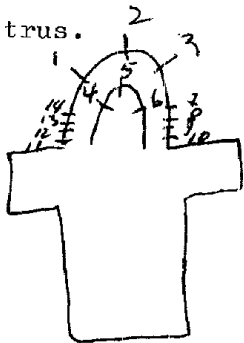

Lois Van Biervliet, Atelier S. Louche en Zonen -
Biehof, 1984, P. 115 =

Catalogue general par numeros d'ordre des car-
tons pour vitraux ; nr. 2580 = nr. 7 tot 14.
Branchant, nr. 2, Deruyttere-Sermet = nr. 3 = ontwerp tekening

OUDENBURG, O.C.N.W. - rustoord "Riethove"
Emelgemse straat 20

Paul Vermeire, nr. Itot6.

Itot6. Abstrakt decoratief glas-in-lood. Loodverdeling is tekening. Herhaald zich recto-verso steeds op dezelfde wijze.

Kruiswegtaferelen in keramiek van dezelfde kunstenaar.

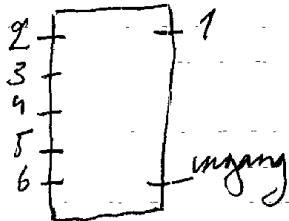

medegedeeld door de weduwe

1910. J. DOBBELAERE.

1. B. L. Dominikus ontvangt de rozenkrans van O. L. V.
R. Slag van Lepante.
O. L. O. L. V. verschijning te Lourdes
R. Rozenkransverering.
2. L. B. Aloysius
O. Taf. leven van Aloysius
R. B. Karolus Borromeus
O. H. Lodewijk ontvangt de K. Kon-
munie uit de handen van Karo-
lus Borromeus.
3. L. B. O. L. V.
O. Kristus verschijnt in een boom
R. B. Engel Michael.
O. Verdrijving van Adam en Eva uit
het paradijs, get. J. Dobbelaere, 1910
4. L. B. Johannes
O. Laatste avondmaal
R. B. Katerina
O. Offerdood van Katerina
get. J. Dobbelaere, 1911
5. Vijf tafereelen uit het leven van
St. Elloi, get. J. Dobbelaere, 1911.

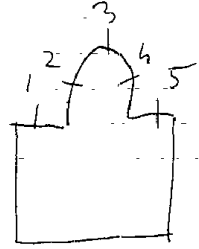

gintel

Bibliografie:

Catalogue general par numeros d'ordre des cartons pour vitraux,

nr.1 = 2626-2627-2628-2629

nr.2 = 2634-2638

nr.3 = 2630-2631-2635

nr.4 = 2632-2633-2636-2637

nr.5 = 2625

OUDEBRUG-

WESTKERKE, St. Audomaruskerk

inital

1909. Annijs-Desmet, Brugge.

1. Joris met de draak. 1909.
2. Kalvarie. Annijs-Desmet. 1922
3. Audomarus.

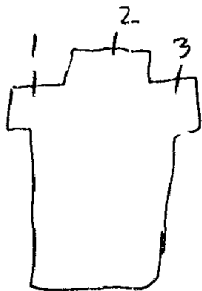

Brunchaut, verz. Deruyttere-Desmet = ontwerptekeningen

OUDENBURG-Westkerke, St. Antoniuskapel
oude Brugge weg 39
nu: kloosterkapel

1909. J.E.T. Coucke, nr. I-2

I. Joachim

2. Anna, get. J.E.T. Coucke, 1909



Bibliografie:

Kadok-Leuven, 52- nr. I-2

oud HEVERLEE-Sint-Joris-Weert, De Kluis - Polderstraat

1951. Rabou, nr. 1 tot 5
1991. Weygant, nr. 8-9-10
1993. Rabou, Poinet, nr. 11-12-13

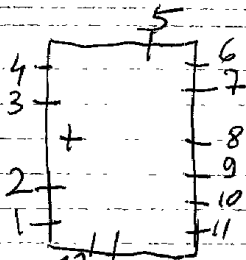

Kluiskapel:

1. Paulus
2. Lutgardis, get. Rabou, 1951
3. Franciscus
4. Joris
5. O.L.V.v. Vlaanderen (wapen prov. Antwerpen (in lichtbak)
6.
7. *geel glas*
8. Zeilboot, get. Weygant, 1991
9. Kluiskapel - verbondsaalmoezenier C. De Neuter
get. J. Weygant, 1988
10. V.O.S.O. Mechelen met wapenschild stad Mechelen,
get. J. Weygant, 1988
11. Stadhuis Leuven met stadswapen, get. J. A. Rabou, 1991

I2. Oud-leden Scouts, wapenschild DeKruis, kapel en kluisge-
bouwen, bos-, spel, kampvuur en bivak, get. Rabau-Poinet, 19

oud HEVERLEE-Sint-Joris Weert, St. Joriskerk

kleine motiefjes gevat in glas-in-lood:

1. Pelikaan
2. Kruis met lam
3. Kelk met druiventros
4. Duif
5. Kelk met hostie
6. Wierookvat
7. St. Joris
8. Twee ringen
9. Stoel van wijsheid
10. Wierookvat
11. Anker
12. Glas-in-lood
13. Geestelijk vat
14. Twee sleutels
15. Broden en vissen

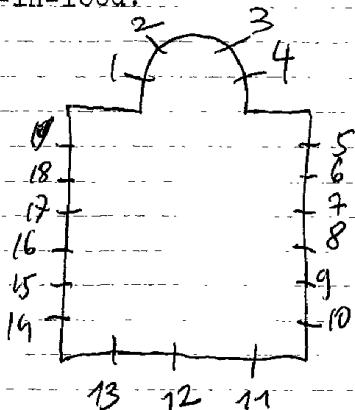

I6. Zwaard

I7. Schelp met water

I8. Mariamogram

I9. Twee kelken

oud-HEVERLEE
HAASRODE, O.L.V.kerk

Bierbeek

1908. J. DOBBELAERE

1. B.O.L.V. v/d. rozenkrans

0. Hilaire, 1908

2. B.H. Hart van Jezus, 1903

0. Lijdensinstrumenten v. Kristus

3. B. Jozef, 1908

0. Augustinus

4. B. Augustinus

0. Ludovikus, 1909.

5. B. Rosa van Lima, 1909

0. Guillaumus

6. B. Elisabeth, 1909

0. Kristina

7. B. Johannes de dooper, 1909

0. Jozef, get. J. Dobbelaere

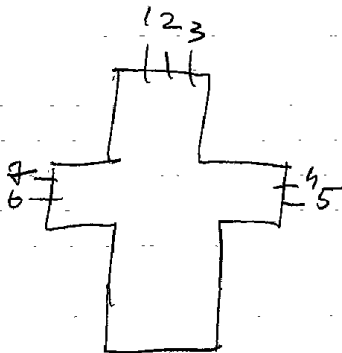

Bibliografie:

Catalogue general par numeros d'ordre des cartons pour vitraux

2313 - nr. 11

2314 - nr. 3

2492 - nr. 7

2493 - nr. 5

2494 - nr. 4

2495 - nr. 6

Verslagen van de diocesaine kommissie van het aartsbisdom Mechelen
deel III, nr. 2971 - nr. 7

(in deel II, blz. 129 werden in 1896 ramen afgekeurd).

oud-TURNHOUT. St. Bavokerk.

- I. B. Vlucht naar Egypte
- O. Aanbidding der Herders
2. B. De Bergrede. 1874.
- O. H. Familie te Nazareth.
3. L. Augustinus
- R. O. L. M.
4. Kristus verschijnt aan Maria Mararetha à Lacoque.
5. L. Jozef.
- R. Victor. 1895.
6. B. Laatste avondmaal. 1874.
- O. Kristus intrrede te Jerusalem
7. B. Verrijzenis van Kristus.
- O. Doop van Kristus.
8. B. Bavo zegt de wereld vaarwel.
- B. Bavo als leek omringd door wereldse genoegens. 1875
- Het onderste paneel stond vreeger de familie Glenisson afgebeeld.
9. Gudula
- IO. Amandus
- II. Norbertus
- I2. Willebrordus
- I3. Rombouts.
- I4. Dymfna
- I5. B. Mirakelen van H. Bavo.
- M. Bavo doet strenge boetplegingen.
- O. Joannes Baptista van Bladel samen met E. H. Pastoor die de H. Mis opdraagt. 1875

Turnhout

1874-75. LEVEQUE van BEAUVAIS: nr. 1-2-6-7-8-15.

1895. Osterrath nr. 3-4-5.

nr. 9 tot 14.

1958. O. Galders - Herstelde de bestaande ramen

Bibliografie:

WELVAARTS: De geschiedenis van Corsendonck. blz. 28-33.

Ook zijn er afbeeldingen der ramen.

liege, Musée d'art religieux et d'art mosan =
ontwerptekening nr. 3

Reklamedrukstel Osterrath, nr. 3-4-5

- Foto repertorium v/h. menubilaire v.d. Belg.
bedekkingen, Provincie Antwerpen, kanton Turnhout
1976, P. 23 = nr. 2-6-9 tot 14

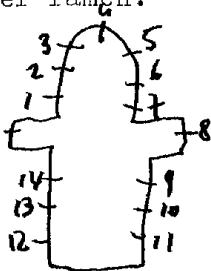

oud-TURNHOUT-Oosthoven. St. Antoniuskerk.

Turnhout

- 1. O.L.V.
- 2. H. Hart van Jesus.
- 3. St. Jozef.
- 4. L. St. Leo. 1923.
M. St. Antonius. 1906.
R. St. Alfonsius. 1926.
- 5. St. Cecilia.
- 6. St. Jan Baptist. 1932.
- 7. St. Nikolas Poppelius. 1926.
- 8. L. St. Karolus.
M. O.L.V. in glorie.
R. St. Ludovikus.

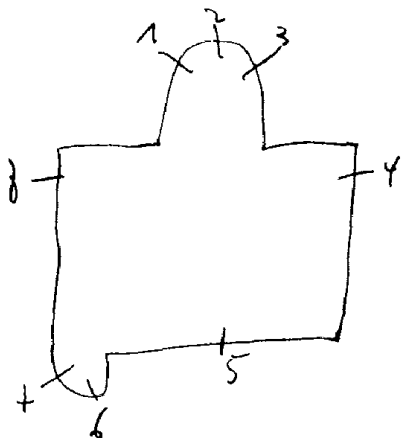

Turnhout

OUD-TURNHOUT: Schoonbroek - St. Jobkerk.

1888. S. COECKE: nr. I-2.

1931. PEENE-DE LODDER: nr. 3 tot 10. Naaldenstraat Brugge

- 1. Job. get. 1888. *S. Loucke*
- 2. Felix de Valois ~~predikt voor de gevangenen.~~ *Keop van de slavenwyz 1888*
- 3. Kristus verschijnt aan maria Margaretha à Lacoque.
- 4. Jan Berchmans
- 5. Isedoor
- 6. Gregorius. get. 1931. *Peene de lodder*
- 7. Theresia van het kind Jezus. get. 1931.
- 8. Apollonia
- 9. Juliana
- 10. O.L.V. van Lourdes.
- 11. *Doop van Jesus.*

In 1977 Herstelde Weygant mit mechelen al de zamen

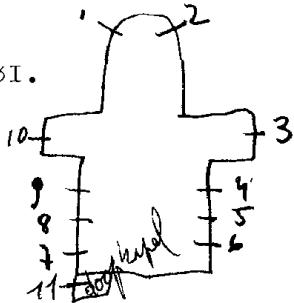

Bulletin des commissions Royales 1931, blz 217 = nr 3 tot 10
Catalogue general par numeros d'ordre des cartons pour vitraux:

3607 = nr. 6

3608 = nr. 5

3609 = nr. 4

3610 = nr. 9

3611 = nr. 8

3612 = nr. 7

3620 = nr. 3

3621 = nr. 10

Braschant, verz. De myttere-lesmet = ontwerp tekeninge.
nr. 1-2

OUPEYE-Vivegnis, St. Pieterskerk

1930. nr. I-5
 1883. Osterrath, nr. 2-3-4
 1936. *OSTERRATH*, nr. 6 tot II-13 tot I8
 nr. 12

1. Top: Monstrans

- L. Juliana van Cornillon
 R. Eva de St. Martin

2. L.O.L.V.

- R. Jozef

3. H. Hart van Jezus verschijnt a an Margareth à lacoque
 top; H. Hart

4. L. Petrus

- R. Leonardus

5. Top: symbool van Luik

- L. Lambertus
 R. Hubertus

6. Top: Pausdom

- Wonderbare visvangst

7. Top: pelikaan
Instelling van de Iste communie
8. Top: H. Geest
Pastoor van Ars te midden van de gelovigen
9. Top: Franciscus Xaverius
L. Missiezuster
R. Missiepater
10. Top: kruis
(beschadigd raam met opschrift - Mere Marie-~~Therese~~^{Therese})
Jeanne Haze helpt de gelovige
11. Top: Mijnwerkerslamp
Koolmijnarbeiders op bedevaart met St. Barbara
12. Zingende en musiserende engelen rond St. Cecilia
13. Top: kroon N.D.
Processie en zegening der zieken
14. Top: Petroon St. Jozef
H. Familie
15. Top: Veronicadoek
O.L.V. verschijnt aan Theresia van Lisieux

I6. Top: Koningskroon

Kristus Koningg en de jongeren kruistocht, 1936

I7. Top: God de vader omringd door engelen

Felicité en zijn 7 zonen weerstaan de keizer

I8. Top: roos

O.L.V. schenkt de rozenkrans aan Dominikus

Repertoire photographique du mobilier des sanctuaires de
Belgique, prov. de Liege, canton de Herstal, 1980, p. 28 = nr. I to

~~Bulletin des Commissions Royales des arts et de monuments~~ ^{I to II - 13 to I8}

Liege, musée d'art religieux et d'art mosan, n. 7-8 = ontwerpte-

Reklamedruksel atelier Ostrorath = n. 6 to 11-13 to 14 ^{keningen}

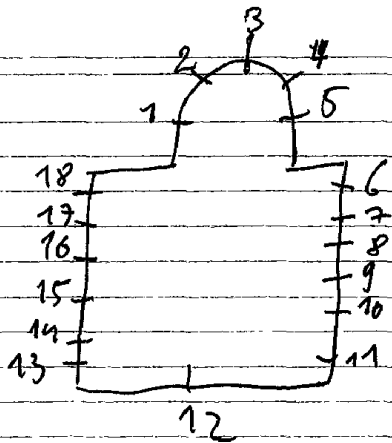

DUPEYE-Haccourt.(wijk Hallembaye),Chapelle Saint Nicolas
Rue de la Chapelle I99

A. Adelijk wapenschild van de familie Froidmont met op de achtergrond teksten in oud-Frans I67I.

B. Adelijk wapenschild van de familie Froidmont met op de achtergrond teksten in oud-Frans I690

Itot9. Glas-in-lood met wit-groen katedraal glas.
Gerestaureerd in 1998.

Repertoire photographique du mobilier des sanctuaires de Belgique, Prov. de Liege, canton de Visé, 1977, p. 31, nr. Itot9,
A+B

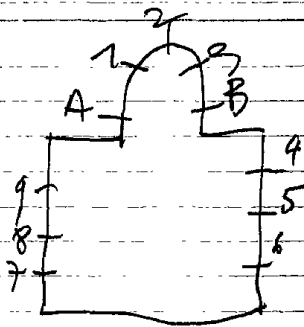

OUPEYE-Hermalle-sous-Argenteau, St. Lambertuskerk

1924. J. Vosch, nr. 1 tot 10

1. Engelbewaarder Rafael, get. J. Vosch-Brussel
2. Moord op Lambertus door doodsteek
3. Elisabeth van Hongarije
4. Jacobus
5. Petrus
6. O.L.V. verschijnt aan Bernardette te Lourdes
7. H. Hart van Jezus verschijnt aan Margaretha à Lacoque
8. Paulus
9. Franciscus van Assise
10. Henricus

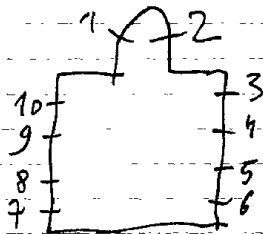

- Bulletin des commissions royales des arts et des monuments
1921, p. 24 = nr. 1
1924, p. 31 = nr. 2 tot 10
- Reklamedruksel atelier J. Vosch = nr. 1 tot 10
- Repertoire photographique du mobilier des sanctuaires de
Belgique, prov. de Liege, canton de Visé, 1977, p. 36 = nr. 1 tot
10

Maleizen

OVERIJSE, Zusters v.h.Hart van Maria(vroeger)

klooster Christus Sacerdos(nu)Steenweg op Ter Hul

pe219

Inkom:voor-deur

L.Twee vissen.

R.Pelikaan

gevat in glas-in-lood

1. Uitbeelding van Overijse (zie eigen dokumentatie)

2. L. Apollonia

M. Jozef

R. Augusta

3. L. Ursula

R. Barbara

4. Engel

M. Martinus geeft zijn mantel

aan een arme

R. Engel . get. J. B. Capronnier, 1881

5. Top: H. Geest.

B. L. Engel

L. M. God de zoon

R. M. God de vader

R. Engel

6. Bekering van Martinus

7. Kristas verschijnt bij de dood van Martinus.

8. L. Hubertas

R. Niklaas

9. L. Augustinus

R. Lodevijk

10. Verrijzenis van Kristas

11. Kalvarie

12. Kristas ontmoet de H. Vrouwen

13. Kristas neemt zijn kruis op.

get. L. C. Crespin-ontw. / J. Colpaert-uitv.

14. Doornekroning en bespoting v. Kristus

get. Crespin-Colpaert

15. Kristas in hof van Olijve

16. Petrus

OVERIJSE, St. Martinuskerk

1881. J. B. Capronnier: nr. 4-2-8.

1952/59. Crespin-Colpaert: nr. 9 tot 14-16 tot 21.

1868. R. BERN,

1987. Jean Rigaux-ontw.

nr. 2-3-7-8-9-15

M. 1

Overijse 4

16. Doop van Kris in de
17. H. Familie te Nazareth
18. Opdracht in de tempel.

get. Crespin-Colpaert

19. Geboorte

20. Bezoek van Nicht Elisabeth

21. Boodschap

22. L. Jozef

R. Cecilia

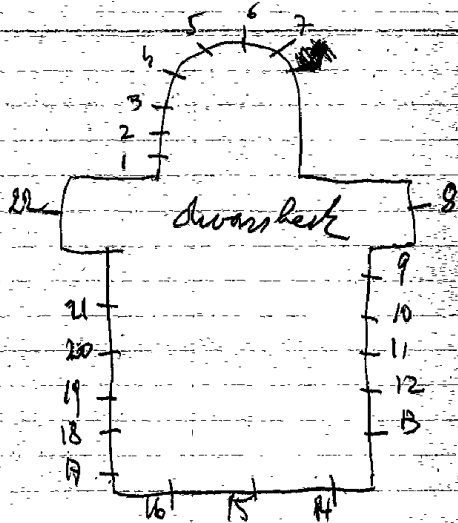

OVERIJSE, St. Martinuskerk

Bibliografie:

- Catalogue de la collection de cartons de vitraux peints de la
 succession de J.B.Capronnier à Bruxelles, 1892, blz.26. = nr.4-5-6.
 -Bulletin des commissions royales des monuments: 1879, blz.94-nr.4-5-6
 -Verslagen van de diocesane commissie van het aartsbisdom Mechelen
 1952/53. = nr.9 tot 14 - 16 tot 21.

Family magazine, maart 1978 = nr.1
 De bouwkroniek, II juni 1982, p.6 = nr.1
 Zie eigen dokumentatie = ramen I-2-3

R. Coppe bezit de kartontekeningen

335 = 4

336

338 = 5

341 = 6

342 = 6

343 = 6

St Jozef College

OVERIJSE, Drieklank - Waverssesteenweg 96
vroeger: missionarissen

kapel: nu verboud tot klaslokalen

Absis: I. decoratief glas-in-lood-niet figuratieve vorm

2. O.L.L.V.

3. Martinus

4. Jezus

5. Decoratief glas-in-loodniet figuratieve vorm

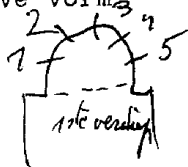

inrichtingen volgen

OVERIJSE, E.H. Mesotten (woonhuis in het klooster)
Drogenberg 10

1971. A. Van Rompaey

Gang - boven de verbindingsdeur)

I. Laatste avondmaal, get. A. Van Rompaey, 1971

OVERIJSE, Rijksmiddenschool (vroeger: kasteel Isque)
Steenweg op Waver 4I

Trapzaal:

Wapenschilden van de familie DE LE HOYE
(worden nu bewaard op de zolden)
in slechte toestand

Bibliografie:

Gui Van de Putte - Hornejaarboek - Heemkundig jaarboek III
Beierij van IJse, 1977, blz. 269
met afbeelding

OVERRIJSE, Zusters van Overijse, Drogenberg IO

I986. Nele Geldhof=ontw./Luc Bestdagh=uitv., nr. I00tI8

Itot9. Acht zaligheden. Gesymboliseerd met vogels en visserij.
Luciferende engelen, nr. 9 get.
Geldhof=ontw./L. Bestdagh=uitv., I986

I0totI8. Pinksteren. Luciferende en zingende engelen.
Vuurvogel als symbool

bibliografie:

Reklamedrukwerk atelier Bestdagh, nr. ItotI8

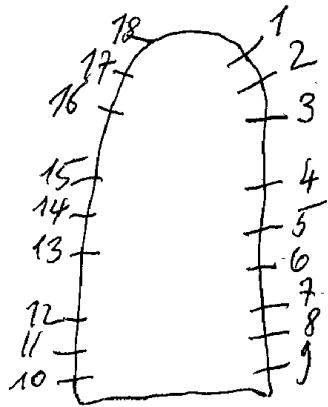

OVERIJSE-Eizer, St. Maria-Magdalenakerk

1935. J. Vosch, nr. Itot I2

I. L. O. L. V.

M. Kristus aan het kruis
R. Johannes, get. J. Vosch, 1934

2. L. Muciserende engelen
M. Maria Magdalena, 1934
R. Muciserende engelen

3. Martinus, get. J. Vosch, 1935

4. Barbara, 1935

5. Jozef en Jezuskind, get. J. Vosch

6. Rochus, get. J. Vosch

7. Cecilia

8. Katerina, 1935

9. H. Hart van Jezus verschijnt aan Margaretha Maria alacoque

10. Theresia van Lisieux

II. Boodschap aan Maria, get. J. Vosch, 1935

12. L. Maria Magdalena

M. Jezus als tuinman

R. Twee engelen aan het lege graf, get. J. Vosch, 1934



Foto repertorium v/h. menbilair id, Belg. Bedehuis
Fabr. Brabant, kanton Overijssel 1980, p. 27
n. 1 tot 12

OVERIJSE-Jezus eik, O.L.V. kerk

1930. STEYAERT, nr. 3 tot 12
ASPERSLAG, nr. 1-2

1. Maria bezoekt Elisabeth

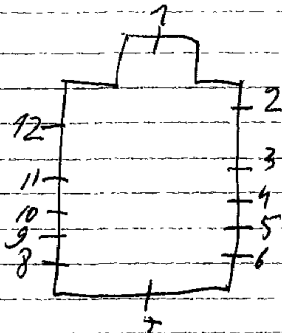
2. Boodschap aan Maria

3. Koning Alfons XIII en de Koningin Victoria-Eugenia vergezeld van Markies en Markiezin De Villalobar bezoeken de kapel, in 1923.

4. Libert de Paepe, abt uit het abdij van het Park predikt.

5. Kardinaal Sterckx samen met zijn patroonheiligen neemt de madonna onder bescherming.

6. Keizerin Charlotta van Mexico en Koningin Marie-Louise bezoeken de kapel.

7. Vier adellijke wapenschilden die de bouwheren symboliseren

8. Philips en Elisabeth Van de Kerkhove hechten het O.L.V. beeldje aan de Jezus-eik, in 1637.

9. Het grote mirakel tijdens het H. Misoffer van Prelaat Masius.

10. Artshertog Leopold-Willem legt in 1650 de eerste steen.

- II. De terugkeer en het in veiligheid brengen door de Brusselse overheid van het wonderbaar O.L.V. beeldje.
- I2. De kroning van het wonderbaar O.L.V. beeldje door kardinaal Mercier in aanwezigheid van prinses Marie-José, de bisschoppen van Gent en Namen en de abt^{en} van het Park en Averbode.

Bibliografie:

J. Van Overstrate, Gids voor Vlaanderen, 1966, blz. 630 = nr. I2

~~W~~ R.M. Van den Hautte, Edw. Steyaert, blz. 37 = nr. 3 tot I2.

Foto repertorium o/h. menublaai
v/d. Belg. Bedehuisen, Prov. Brabant 72
kanton Overijse, 1980, p. 18
nr. 3 tot 12

| | |
|----|---|
| 12 | 3 |
| 11 | 4 |
| 10 | 5 |
| 9 | 6 |
| 8 | 7 |

1966 A. BLONDEEL, nr. Itot15

Itot15. Zeer moderne glasramen, geen onderwerp, geentekening, alleen loodverdeling en kleurenkombinatie. Het gekleurde deel is met edel antiek glas. Het andere met wit katedraal of dergelijke fijke gebiedkope glassoorten.

Bibliografie:

Katalogue over hedendaagse religieuze kunst in Vlaanderen, 1968, VLAANDEREN, 1971, nr. II7, blz. 20b- (alle ramen) Hasselt.

De morgen, 18 december 1979 (alle ramen)
Foto repertorium v/h. mediair v.d. Belg. Bedc huizen, Prov. Brabant, Kanton overrijse 1980, P. 24, 1 tot 15

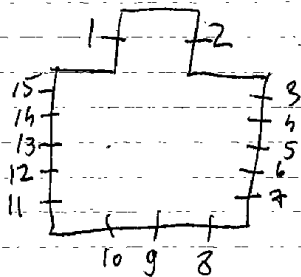

OVERRIJSE-TOMBEEK, St. Bernarduskerk

overrupe

- ARTUR WIJBO
1951. L. Huybrechts herstelde al de ramen
(Brussel)
1. Edwardus
 2. Kalvarie
 3. Maria Magdalena
 4. Jozef, get. Wijbo
 5. Katerina
 6. Franciscus Sales
 7. Antonius van Padua
 8. Isidorus
 9. Cecilia omringd door mucis erende engelen
 10. Karolus Borromeus
 11. Barbara
 12. Bernardus
 13. Theresia
 14. O.L.V., get. Artur Wijbo, Brussel

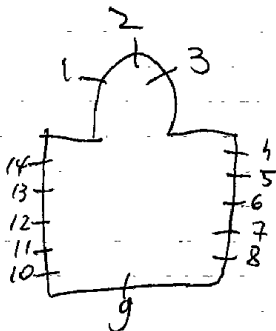

OVERPELT, St. Janskapel - hoek: St. Jansstraat/Zeldertstraat

1877. Leveque de Beauvais, nr. Itot 7

1. 2. 5. 6. Beschilderd glas-in-lood met ornamenten.
3. Bisschop kondigt het dogma af van de onbevleetheid van Maria..
4. Het wonder van het Jezuskind. Maria heeft het Jezuskind bij zich. Achteraan Jozef. De herders ereren het kind. get. Leveque de Beauvais, 1877.
7. God de vader met wereldbol in de hand.

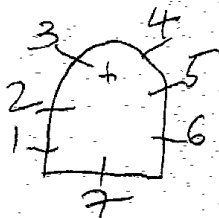

glasruimen hersteld door Penders

OVERPELT, Technisch instituut St. Jozef - Dorpstraat 9I

Jules Claes, 1981

Gelijkvloers: inkom-onthaal - gang:

Glazenwand bestaande uit gekleurd en gesneden glas en
gelijmd op de isolerende geglazing, get. Jules Claes, 1981.

De gelijmde glazen zijn op talrijke plaatsen los gekomen.
Het geheel is erg beschadigd.

Het raam bestaat uit 8 delen:

- 1-2-3. Vissen, zon, korenhalm
4. Bloemen en planten
5. Mechanico, mijnbouw
6. Bosbouw
7. Landbouw
8. Landschap

Het geheel bestaat uit nochtans een mooie en decoratieve
tekening. Kleurrijk. Het lijnenspel zou normaal de lood-
verdeling zijn. Nu opgevuld met secomastiek.

OVERPELT, St. Martinuskerk

Hamont

1925. Steyaert, nr. I-2-3
1961. nr. 4-5

I. B. O. L. V.

M. Muciserende engel
O. Zingend koor

2. B. Kristus koning

M. Engel
O. Koning David, 1925

3. B. Johannes

M. Zingend koor
O. Apostelen en heiligen

4. Vrouwelijke heilige

5. Mannelijke heilige, ged. 1961.

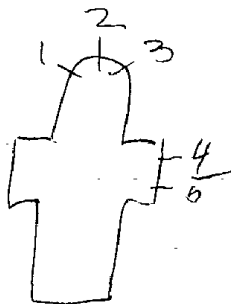

R.M. Vanden Haute, Eduw-Steyaert, P.33 = nr. 1-2-3

PALISEUL
FRAMONT, St. Jozefkerk

Lux.

Bertrix

1899. OSTERRATH, nr. 1 tot 4
1910. BARY en HINTZEN, nr. 5 tot 10.

1. O.L.V. schenkt de rozenkrans aan Dominikus

2. Kalvarie

3. Verrijzenis van Kristus, get. J. Osterrath en zoon.

4. Franciscus krijgt het ordekleed van O.L.V.

5. Matheus

6. Johannes

7. Petrus

8. Paulus

9. Lucas

10. Marcus

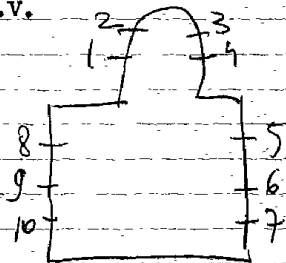

Bibliografie:

Bulletin des commissions royales des arts et des monuments

1897, blz. 57 } nr. 1 tot 4.

1899, blz. 401 }

1910, blz. 6 = nr. 5 tot 10.

Repertoire Photographique des mobiliers des
sanctuaires de Belgique, Prov. de Luxembourg, Canton
de Talisul, 1975, p. 25 = nr. 1

PALISEUL, St. Rochuskapel (18de eeuw), Rue Saint-Roch.

J. Van Espen, nr. Itot4

Op het bestaand glas werdt langs de binnenzijde met polycarbonate gekleurde platen diagonale lijnvormen aangebracht. Abstrakte kompositie. Gelijmd.
Langs de zonnzijde is een verkleuring aanwezig.

Luc Engen, Het glas in België, p. 395



1905.

Top: engel

1. B. Juliana met de monstrans

O. Johannes met de hostie

2. B. Slachting van het paaslam Top: engel

O. Offer van Melchisedeck

3. B. Kalvarie

M. Laatste avondmaal Top: kels

O. L. L. v. Emaus

4. B. Het offer van den oost. Top: engel

O. Offer van Abraham

5. Raymundis

Beschilderde ornamenten

6 tot 9. Beschilderde ornamenten

10. B. Beschilderde ornamenten

O. Onbevleete ontvangenis van Maria

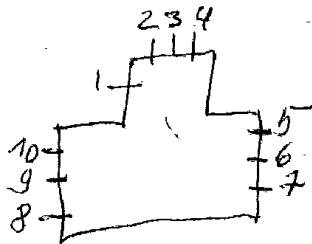

Repertoire

Photographique du mobilier des sanctuaires de
Belgique, Prov. de Luxembourg, Canton de Paliseul
1975, p. 19 = nr. 1 tot 4

PALISEUL-Maissin, St. Madelijnkerk

lx

1954. I. M. Londot, nr. 2-3
1939. Osterwath nr. I-4 tot II

- I. Roeping van Hubertus, 1939.
- 2-3. Dekoratief glas-in-lood, zonder schildering of motieven
- 4. Oorlogsgeweld - uitmoording, enz.
- 5. Zalig de rechtvaardige - Paus Pius XII tussen het oorlogsgeweld.
- 6. Zalig de zuivere van harten - oorlogshelden.
- 7. Zalig de noodlijdende - verzorgen der gewonden.
- 8. Zalig die dorsten naar rechtvaardigheid - strijdende soldaten.
- 9. Dodenherdenking der gesneuvelden.
- 10. Wapenstilstand op Kerstmis - zalig de zachtmoedige.
- II. Zalig de armen en de noodlijdenden.

Bibliografie:

Art d'eglise: 1960-29° jg. - nr. 116, blz. 76)
1960-28° jg. - nr. 112, blz. 352) nr. 2-3

- Reclamendruisel-osterrath 1937-57 = nr 1-4 tot 11

- Repertoire Photographique du mobiliers
des sanctuaires de Belgique, Prov. de Luxembourg
Canton de Saint-Hubert, 1980, p. 27 =
nr. tot 11

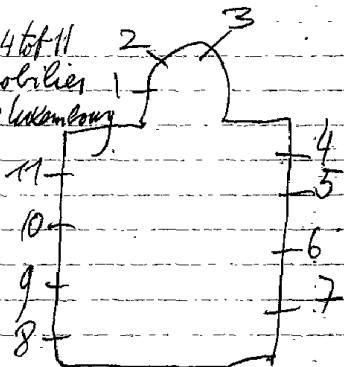

PALISEUL-Offagne, St. Hubertuskerk

1927. Osterrath, nr. 1-2

1903. J. Vosch, nr. 4-5-7 tot 12-14-15

nr. 3-6-13-16 *vermoedelijk ook van Osterrath*

1. O. L. V. verschijnt aan Bernardette te Lourdes, get. Osterrath 1927
2. H. Mart van Jezus verschijnt aan Margaretha Maria Alacoque get. Osterrath, 1927
3. Vianney van Ars,
4. Verrijzenis van Jezus, 1902
5. Reeping van Hubertus door het heft, 1903
6. Louis de Gonzaga
7. Laatste avondmaal
8. Laat de kinderen tot mij komen
9. Doop van Jezus
10. Jezus jaagt de kooplieden uit de tempel
11. Jezus bij de schriftgeleerden, get. J. Vosch
12. Vlucht naar Egypte, get. J. Vosch, 1903
13. H. Familie, 1927
14. Opdracht in de tempel

15. Aanbidding der herders, get. J. Vosch, 1903

16. Theresia van Lisieux

Repertoire photographique du mobilier des sanctuaires de
Belgique, prov. de Luxembourg, canton de Paliseul
1975, p. 34, nr. I-5-13

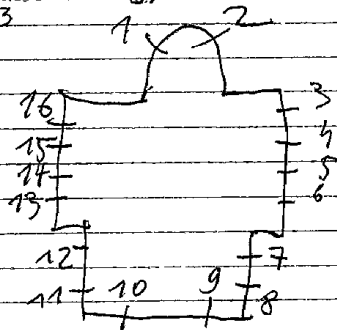

PALISEUL-Opont, St. Remacklekerk

Itot6. Glas-in-lood met een onregelmatige loodverdeling,
zowel horizontaal als vertikaal met het gebruik van
lichte en zachte tinten.

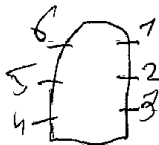

PALISEUL
CARLSBOURG? St. Gertrudiskerk

Lux

Beatrix

1923. J. Osterrath, nr. I
~~1923~~, nr. I

I. Kroning van O.L.V. door de H. Drievuldigheid.

Genoteerd uit het libre memoriale.

Liege, musee d'art religieux et mosan: ontwerp-

tekening



Repertoire photographique du mobilier des
sanctuaires de Belgique, prov. de Luxembourg, canton de Palis-

Bibliografie:

seul, 1975, p. 19

Biographie nationale, deel 33, p. 425 = nr. I = *ladon heeft het
naam niet uitgevoerd.*

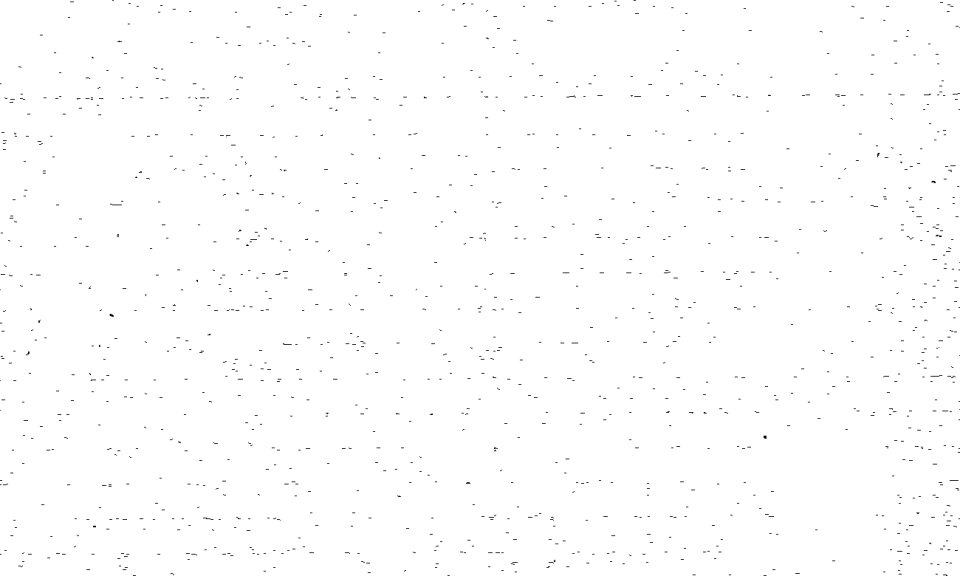

PALISEUL, St. Eutropekerk

lux

Bertrix

1935. GANTON, nr. 1-2-3.

1. Viering van het paaslam bij de joden
2. H. Hart van Jezus
3. L. L. v. Emaus, get. Ganton-Gent



Bibliografie:

Bulletin des commissions royales des arts et des monuments
1935, blz. 162 = nr. 1-2-3.

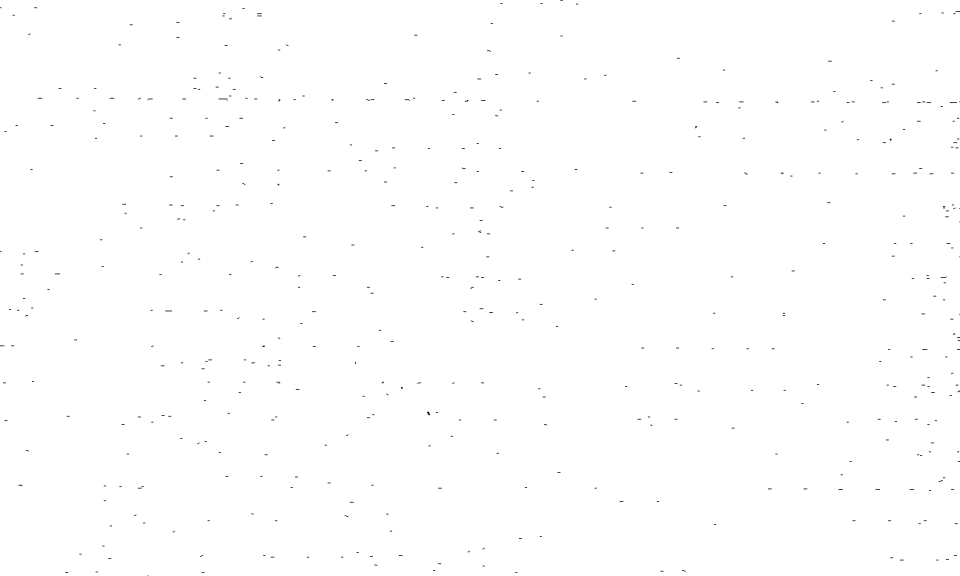

PALISEUL

FAYS-les-VEVEURS, St. Remikerk

Inx

Beatrix

1948. S. STENGER-COLPAERT, nr. 1-2-3. f

1954. P. HILT-ROTTA, nr. 1 tot 17.

1956. Probst Gend. v. 4 tot 11

1. Urbanus, get. S. Steyer-ontw -

2. Kalvarie

3. Remigius, get. J. Colpaert-uitv.

4. Jan van Vianney in verering voor O.L.V.

5. O.L.V. onbevlekt, 1954.

6. Boodschap aan O.L.V. 1954

7. Bezoeking Maria aan Elisabeth, 1954

8. Geboorte van Jesus, 1954

9. H. Familie te Nazareth, 1954

10. Muciserende engel

11. Zingende engel

12. Bruiloft van Cana, 1954

13. Jesus draagt zijn kruis, 1954

14. Pieta, 1954

15. Pluksteren

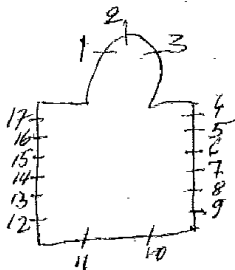

16. Broning van d'V
17. Theresia, get P. Hilt-ontw
Rotta-uitv

BIBLIOGRAPHIE/

L'art d'église, 1950, 19^e jg. nr. 2, blk. 51 = nr. 1-2-3.

Repertoire Photographique du mobilier des
sanctuaires de Belgique, Prov. de Luxembourg,
canton de Paliseul, 1975, p. 24 = nr. 1 et 2

1902

m. 4

lux

Bertrix

1. Top: engel

L. Petrus

R. Paulus

2. Top: engel

B. H. Familie te Nazareth

O. Vlucht naar Egypte

3. Top: Aron

B. Geboorte van Jezus

O. Boodschap aan Maria

4. Top: engel

L. Paus Urbanus

R. Hubertus

5. Top: engel

B. H. Hart van Jezus verschijnt
aan Maria Mararetha à Lacoque

O. Verheerlijking van het H. Hart

6. Top: Jozef

B. Dood van Jozef

O. Huwelijk van Maria en Jozef

7. Top: engel

L. Camilius

R. Paus Julius

8. Top: engel

B. Kristus geeft de sleutels der

H. Kerk aan Petrus

O. Kristus predikt op het meer

9. Top: engel

L. Herminie

R. Margaretha

10. Top: engel

B. Jezus de kindervriend

B. L. L. van ZINNEN

II. TOP/Engel

B. Jezus in hof van Olijve

O. Judaskus

I2. Top:engel

B.O.L.V. geeft de rozenkrans aan Dominikus

O. Verheerlijking van O.L.V. onbevlekt.

Repertoire Photographique du mobilier
des sanctuaires de Belgique. Prov.
de Luxembourg, Canton de Talisard,
1975, p. 30 = n. 4

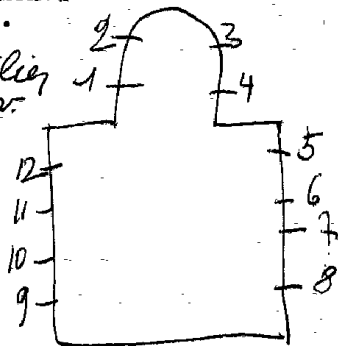

PEC 9

H

Templeuwe

WARCOING, Secours de la providence - rue du rivage 12

C. WIJBO, nr. 1 (Rue du Hainaut, Tournay)

Kapel:

I. H. Hart van Jezus verschijnt aan Maria Margaretha à la-
coque, get. C. Wijbo.



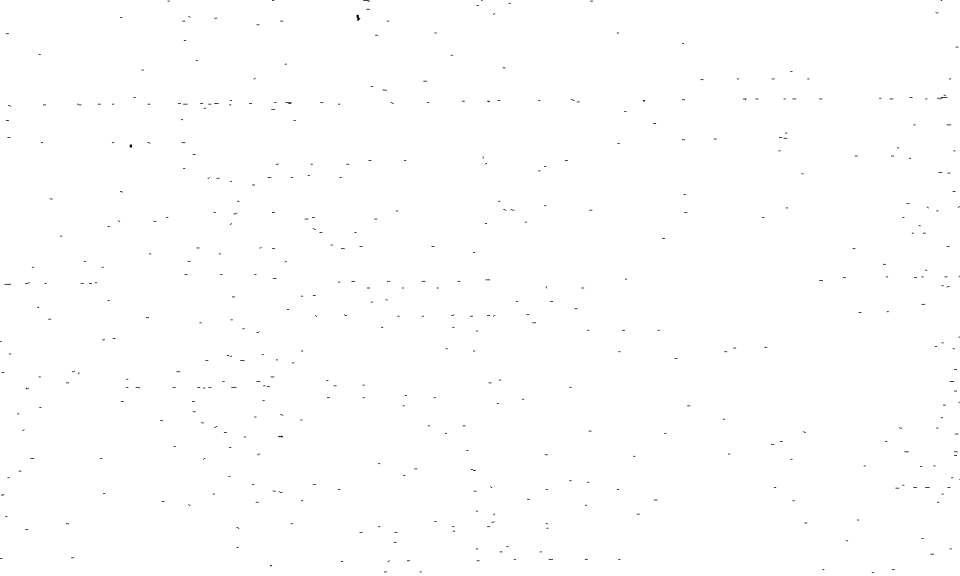

PEC 9

H

Templeuwe

WARCOING, St. Amanduskerk

1872. nr. I-3

1937. C. Wijbo, nr. 2

1932. Peene-De Lodder, nr. 4 tot 13.

1. Boodschap aan Maria, 1872.

2. Kalvarie, 1937

3. Kristus geeft de sleutels der H. Kerk aan Petrus, 1872.

4 tot 13. Beschilderd glas-in-lood met ornamenten die zeer mooi en dekkoratief zijn.

Bibliografie:

Bulletin des commissions royales des arts et des monuments

1921, blz. 124 = nr. 2

Catalogue general par numeros d'ordre des cartons pour

vitraux - 364 I = nr. 4 tot 13.

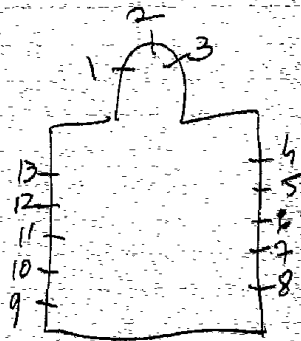

PECQ, St. Martinuskerk

- 1946 *Grespin*
~~Pipen~~ Crickx, nr. 1-2-3
1938. Massy en Lechantre, nr. 4-5.

1. Top: pelikaan
Roeping van de apostelen
2. Top: zon - maan
Kalvarie
3. Top: brood en vissen
Barmhartige samaritaan
4. H. Hart van Jezus verschijnt aan Maria Margaretha à la-
coque, get. Massy et Lechantre.
5. Martinus, get. Massy et Lechantre.

Bibliografie:

Bulletin des commissions royales des arts et des monuments
1938, blz. 404 = nr. 4-5.

Templeuwe

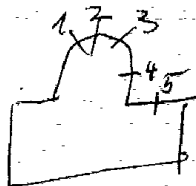

aanvulling en verbetering in afbeeldingen dank zij
ontwerptekening ~~van~~ n. 2

Repertoire photographique du mobilier des
sanctuaires de Belgique, Province Hainaut II, 1982,
P. 50 = n. 4

Templeuwe

PECQ, Soeurs de la divine providence - Institut St. Jozef
Rue des deporter 8

- Ingang-kapel: gevat in glas-in-lood.
1. Boodschap van Maria
 2. Blijde intrede te Jerusalem.

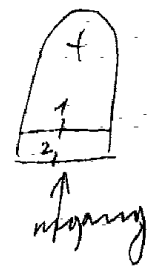

19/11 F. Crickx

1. Aanbidding voor het reliekschrijn van St. Trudo, get. F. Crickx
2. Tafel uit leven van Trudo
3. Trudo en het wonder der 2 zonnen
4. Trudo, patroonheilige van de kerk en de nagedachtenis der kerkbouwers
5. Barbara
6. Apollonia
7. Symbolen van het doopsel
8. Gewilligheid
9. doop van Kristus
10. Goede herder
11. Trudo verschijnt voor de bisschop
12. Bekering van de jongeling Trudo
13. Trudo in verering voor het kruisbeeld.

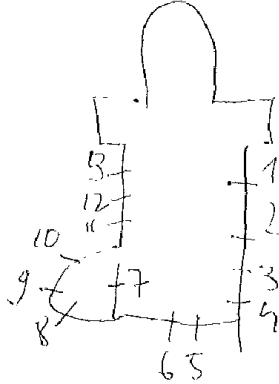

PEER-Wouwberg, St. Jozefkerk

Amandus Van Rompaey, nr. I

Inkomdeur:

I. Jozef

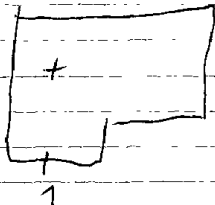

eigen documentatie: nr. I

PEER-Linde, O.L.V. kerk

1. Gerlacus
2. H. Hart van Jezus
3. Trudo

PEER-Wijchmaal, St. Elisabeth* instituut
St. Elisabethlaan 12

1959. R. Daniels, nr. Itot5

1. Geboorte van Jezus
2. Laatste avondmaal
3. Jezus kruisdood
4. Verrijzenis van Jezus
5. Pinksteren

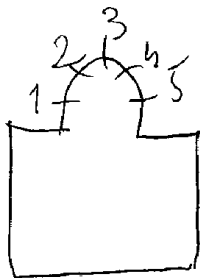

PEER

Peer 1

KLEINE BROGEL, St. Ursulakerk

1908. Stalling en zoom, nr. I tot II-16 tot 23.

2

nr. I2 tot I5-24 tot 28.

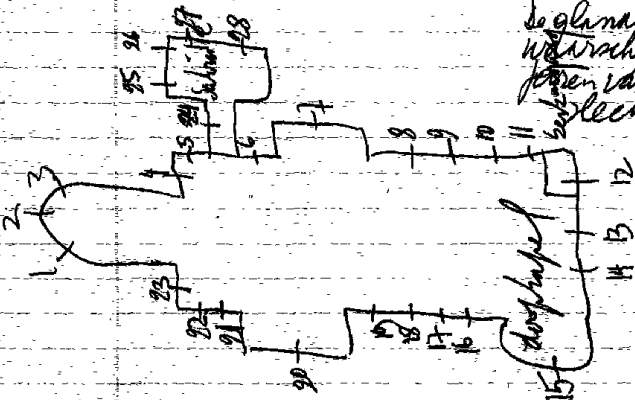

De glanzamen van Staling behoren
 waarschijnlijk tot het laatste
 jaeren van het atelier - zeer
 slecht van tekening

1. Top::doornekroon
- B. Graflegging van Kristus
- O. Kruisafneming
2. Top::Lam gods
- B. Kalkvarie
- M. Jezus ontmoet de H. Vrouwen
- O. Jezus onderwijst in de tempel
get. Stalins et fills
5 wapenschildem
3. Top::gese Iko Ion
- B. Vlucht naar Egypte
- O. Opdracht in de tempel
4. Engelbewaarder met kind
5. Engelbewaarder met moeder en kind
get. Stalins en zoon, Antwerpen
6. Dood van Jozef
7. Heme lvaart van Kristus
get. Stalins en zoon
8. Pastoor van Aars
9. Elisabeth *in Godev*
10. Franciscus *van Sallen*
11. Christina
12. Antonius van Padua
13. L. Pajlus
- M. Verrijzenis van Kristus
- R. Petrus
14. O. L. V. geeft de rozenkrans aan
Dominikus.
15. Doop van Kristus
16. Isidorus
17. Pascalis
18. Anna
19. Aloyius

FEER

- 20. Top: God de vader
- B. Pinksterem
- O. L. Matheus
- L. M. Marcus
- R. M. Johannes
- R. Lucas

Ruum 13 is vermoedelyk om Fr. Nicolas

- 21. Jozef
- 22. Kind Jezus
- 23. O. L. V.

Sakristie::

- 24. Engel
- 25. Johannes
- 26. Cecilia
- 27. L. H. Familie
- R. Goede herder
- 28. L. Ursula
- R. Jozef

Biographie nationale, deel 32, p. 678 = 1 tot 11 - 16 tot 23
Uittreksel van de gemeente kleine Brogel, register nr 1
blz. 8 = nr. 15 tot 19
blz. 14 = nr. 14 en 23 Stalins

Zie nieuwe steekbrief

1. Jozef
2. Kind Jezus met God de vader en God de H. Geest.
3. O. L. V.
4. B. Graflegging van Kristus
5. B. Kalvarie
M. Jezus ontmoet zijn moeder
O. Jezus onderwijst in de tempel
Get. Stalins ~~Stalins~~ et fils
6. B. Vlucht naar Egypte
O. Ondrecht in de tempel
7. Engelbewaarder
8. Moeder met kind en engel. Stalins
9. Engel beschermer in de doodstrijd
O. Deed van Jozef
10. Hemelvaart van Kristus. Stalins met
11. H. Pastoor van ars
12. Elisabeth
13. Franciscus van Sales
14. Christine
15. L. Paulus
M. Verrijzenis van Kristus
R. Petrus
16. O. L. V. verschijnt aan Demirius
17. Glas in lood
18. Doop van Kristus
19. Glas in lood
20. Gu tтарus
21. Pascalis
22. Anna
23. Aloyius
24. B. Pinksteren
1ste week van licht
O. Moeder van Jezus - Johannes - Lucas

25. Antonius

26. Engel

27. Lambertus

28. Jan de Doper

29. Cecilia

30. L. Familie

R. Goede herder

31. L. Ursula

R. Jozef

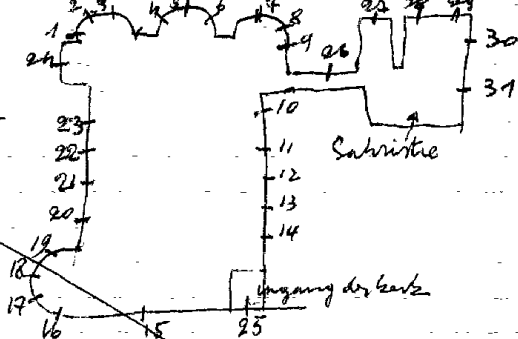

1873. NICOLAS Frans: nr. 15 tot 19-25 tot 31

Stalins en zoon: 1909: nr. 4-5-6=keer

1913: nr. 1-2-3-7 tot 14-20 tot 24. (overige delen)

Bibliografie:

Uittreksels van de gemeente Kleine Brogel, register nr. I:

blz. 8=nr. 15 tot 19.

Blz. 14 en 23: voor de namen van Stalins.

PEER-Erpecom, St. Hubertuskerk

1960. P.V. Leipsig=ontw./Atelier Flos-Tegelen, M, 1,

I. L. Musicerende engel, lelie, 2duifjes.

M. Cecilia, get. P.V. Leipsig=ontw./Atelier Flos-Tegelen.

R. 2duifjes, musiserende engel, lelie.

De glas-in-loodomlijsting wordt het edel-antiekglas met een lichte grisaille beschilderd.

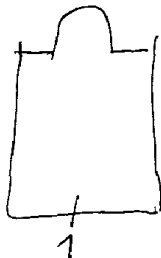

PEER-Grote Brogel, St. Trudokerk

1903.

nr. I-2-3

1. Dominicus ontvangt de rozenkrans van Maria.

2. H. Hart van Jezus verschijnt aan Margaretha Maria à lacoque

o. Wapenschild van Bisschop Dutrolou

3. L. Anna

R. Joachim en kind Maria, 1903

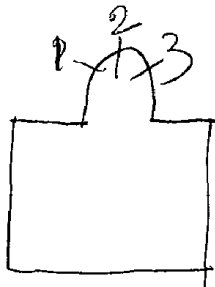

PREER-Kleine Brogel, Zusters van Maria, Dorpstraat 2I

I962.

ItotII. Decoratief glas-in-lood. Zonder schildering, geen symbolen. Alleen vorm en kleur. Gebruik van edel antiek glas

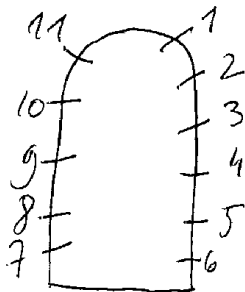

PEER, St. Antoniusrustoord - Rustoordlaan 30

Peer

I. Boodschap aan Maria (oud glas in zeer slechte toestand)



Peer

PEER, E.Z. van Maria - instituut Agnetendaal
Kloosterstraat. 23

1972. RI Queume

Ingang van de school:

100 jaar onderwijs door de zusters van Maria
Gemeentewapen met de kinderen en ouders van Peer komen
naar de zusters - toegewijd aan O.L.V. en uitbeelding
van nieuwe schoolgebouwen en de kerktoren.

Peer

PEER, St. Trudokerk

1931. STEYAERT: nr. 7 tot 17
1913. nr. 1 tot 5
1899. nr. 6-18

- I. L. Bisschop
- R. Katerina, 1913
- 2. L. Philipus
- R. Petrus, 1913
- 3. L. Trudo
- R. Jozef, 1913
- 4. L. Godefridus
- R. Matthens, 1913
- 5. L. Kristus verschijnt aan
- R. Maria Margaretha à l'acogue
- 6. H. Familie met god de vader
- 7. Kalvarie
- 8. Kruisiging
- 9. H. Vrouwen bij het graf, 1931
- 10. O. L. V. v. 7veeën verschijnt aan de bevolking van Peer
- III. L. Wapen van St. Trudo
- R. Wapen van Peer
- 12. Aanbidding der koninge n
- 13. Boodschap
- 14. Kristus ontmoet zijn moeder
- 15. H. Familie op weg naar Nazareth
- 16. Vlucht naar Egypte
- 17. Opdracht in de tempel
- 18. O. L. V. verschijnt aan Dominikus

Bibliografie

Bulletin des commissions royales des arts et monuments:

1899, blz. 188 = nr. 6-18.

1924, blz. 389 = nr. 7 tot 17.

V.A.B. Gids, 1966, blz. 636 = 1 tot 5-7 tot 17.

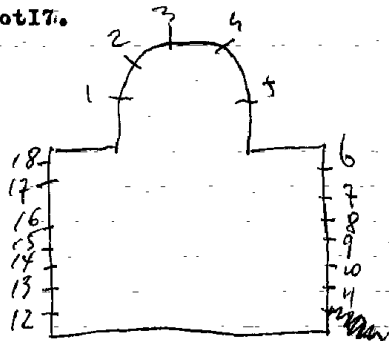

1996 Atelier M. Deneve herstelde

PEPINGEN

BEERT, O.L.V. kerk

PEPINGEN

J. DOBBELAERE, nr. 1-2-3. = 1906

JEF COLRUYT, nr. 4 tot II. = 1960

1. Boodschap, get. J. Dobbelaere, 1906

2. Hemelvaart van O.L.V.

3. Nazareth

4. Jezus geneest Malchus

5. Jezus bespot en geslagen

6. Vlucht naar Egypte

7. Maria Magdalena bij het graf

8. Petrus door een engel verlost

9. Aanbidding der herders

10. Barmhartige Samaritaan

II. Roeping van Petrus

Pepingen

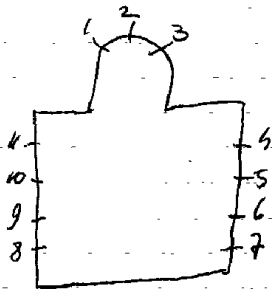

Bibliografie

Catalogue general par numeros d'ordre des cartons pour vitraux:

2109 = nr.1

2110 = nr.2

2111 = nr.3

V.T.B.Gids, 1966, blz. 81 = nr. 4 tot II.

VLAANDEREN, 1971, nr. 117, blz. 24 = nr. 4 tot II.

Fotorepertorium v/h. meubelarij v/d. Belg. Bedehuisen -
Prov. Brabant, kanton Halle, 1983, p. 25 = nr. 4 tot II

PEPINGEN-
BOGAARDEN, St. Theodarduskerk

Pepingen

PEPINGEN
1938. LECOMPTE

1. Engelen, 1939
2. O.L.V.v/h. Heert, 1938, get. Lecompte
3. Engelen, 1939
4. Aanbidding der koningen, 1939
5. Kroning van O.L.V. 1939.

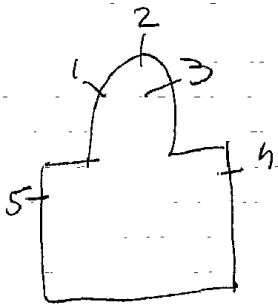

1994 Atelier M. Deneve herstelde

Foto portkant in Bixdom archief Mechelen, nr. 2

Pepingen

PEPINGEN, St. Martinuskerk

1937, L. LECOMTE, nr. Itot 15. = *Wit*
R. De Oranier = ontw.

1. Johannes
2. Martinus
3. Martinus als bisschop, get. Lecomte
4. Kristoffel
5. Leonardus
6. Petrus
7. Isidorus
8. Benediktus, get. L. Lecomte
9. Jozef
10. Doop van Kristus
11. Cecilia (hoogzaal)
12. St. J. B. Vianney
13. Antonius, get. L. Lecomte
14. Moeder Gods van smarten
15. PAULUS

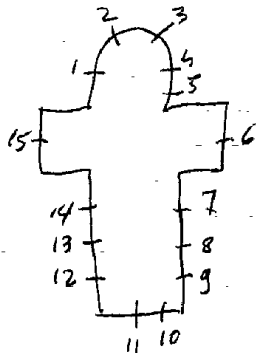

Bibliografie

Bulletin des commissions royales des arts et des monuments
1937, blz. 45 = nr. 1 tot 15.

verz. Mer. Van Samme (fette) = ontwerp tekeningen nr. 2-3
zie ook: 1936, p. 42 = afgekeurde ontwerp tekeningen

PEPINGEN=
BELLINGEN, O.L.V. kerk
PEPINGEN

Pepingen

1. Hemelvaart van O.L.V.
2. Verheerlijking van Droge

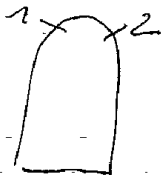

PE PINGEN-
HEIKRUIS, E. Z. Ursulinen - Plaats 19

Peppinger

1902. CAPRONNIER

I. H. Hart van Jesus, get. Capronnier, 1902
2. O. L. V.

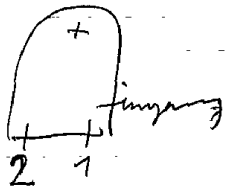

PEPINGTON
HEIKRUIS, O.L.V. bijstandkerk

Asperlag = zie brief Asperlag

1. Isidorus
2. O.L.V.
3. Kristus Koning
4. Josef
5. Bernardus
6. Ark van Noë
7. Brandend hout
8. Vier stromen van het paradijs
9. Twee herten drinken aan de eeuwige bron

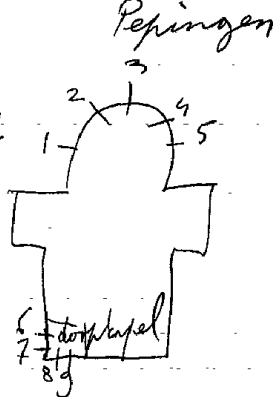

PEPINGEN—
ELINGEN, St. Amanduskerk

St. Kuzinten Linnik

1877. CHAMPIGNEULLE, nr. 2-3-4.

1906. LOMMEN, nr. 1-5. #Antwerpen

1. Bernardus met andere paters in aanbidding voor O.L.V.
2. Eligius, 1877, get. Champigneulle (à Bar-le-Duc)
3. Geboorte
4. Amandus
5. Bernardus omringd door mede-broeders en zusters

Bibliografie:

Verslagen, diocesaine kommissie van het aartsbisdom Mechelen
deel III, nr. 2693 = nr. 1-5.

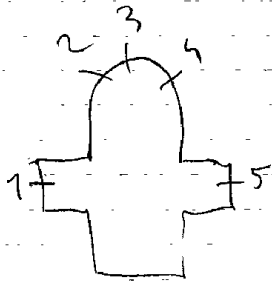

PEPINSTER-Wegmer, O.L.V. van Lourdeskerk

zeer mooie zamen

1911. Mayeriche K.G.L., nr. Itot6-8tot13

Munchen

1930. De Gerardon=ontw.nr.7

Osterrath=uitv.nr.7

1. Top: muciserende engelen

O. Kroning van Maria

2. Top: Mariamonogram

O. 8 decoratieve motieven. Vaas met lelies

3. Top: H. Geest

O. Nederdaling van de H. Geest

4. Top: Kreen

O. Hemelvaar van Jezus

5. Top: Lam Gods

O. Jezus in de hof van Olijve bij de slapende apostelen

6. Top: Pelikaan

O. Jezus kruisdood en H.H. Vrouwen bij het kruis

7. Roosvenster: midden: aartsengel Michael met I.H.S.
engelen met zwaarden en symbolen (zeer decoratief)

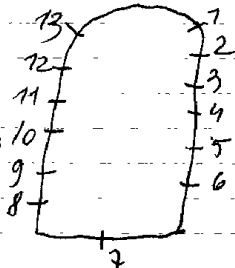

7. vervolg=onderste rei: Alfonsius van Ligore, Bernardus van
Glervaux, OLV. koningin, Dominicus, Cyrilius van Alexander

8. Top: I. H. S.

o. Jezus onderwijst in de tempel

9. Top: Ruikerrozen

o. Opdracht in de tempel

10. Top: Ster

o. Geboorte van Jezus met aanbidding der herders

11. Top: Vaas met lelies

o. Verering van Maria

12. Top: I. H. S.

o. Koning David, 8 motieven met gestyleerde bloemen.

13. Top: Muciserende engel

o. Boodschap aan Maria

PEPINSTER? Sanctuaire Vieuw bon Dieu de Tancremont,
N. 666 Route de Tancremont 77

1959. Mary Dambiermont=ontw./Helaert F.=uitv., nr. Itot 6

2002. Atelier Saint-Laurent, nr. 7-8=Hendrickx

1. Twee ~~pepinsters~~ te paart op bedevaart

2. Vinding van het kruis

3. Vinding van het kruis

4. Kruis genomen door 3 bedevaarders

5. Verering van het kruis

6. Boeren die op bedevaart komen, get. 1959, Mary Dambiermont/

7. Wapenschild met Lam Gods=Abdij van Averbode

8. Wapenschild van Premonstree

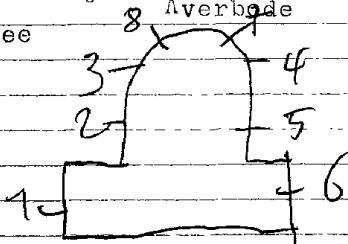

PEPINSTER-Goffontaine, St. Mononkerk

1892.L.Pluys,nr.I-2

1. Agnes, 1892
2. Cecilia, 1898

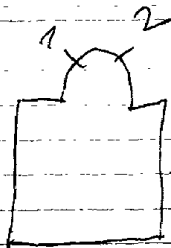

alle zinnen
haben gewonn
gold glas

Repertoire Photographique du mobilier des santuaires de
Belgique, prov. de Liege, canton de Verviers, I,
1979, p. 43, nr. I-2.

PEPINSTER, St. Antoniuskerk

L

Spa I

vanaf 1896 LADOM, nr. Itot 5I.

Bibliografie:

Bulletin des metiers d'arts, 5^o jg. nr. 7-Januari 1906, blz. 186
= nr. 7-8-9 (met afbeeldingen).

Bulletin des commissions royales des arts et des monuments
1903, blz. 438
1904, blz. 348 = nr. Itot 5I.

1. Top: ark des verbonds
B.L. Machthus
R. Pascalis Baylon
O.L. Julianus
R. Hugorodomsis
2. Top: Paasnodem
B.L. Clara
R. Gregorius
O.L. Gertrudis
R. Alfonsius
3. Top: kelk
B.L. H. Hart van Jezus
R. H. Hart van Maria
O.L. Juliana, 1896.
R. Marganetha Maria à Lacoque
4. Top: Druiventros
B.L. Thomas van Aquino
R. Lutgardis
O.L. Norbertus
R. Gelukzalige Ewa.
5. Top: Pelikaan
B.L. Antonius van Padua
R. Cambertus
O.L. Tarcisius
R. Helena.

(van boven naar onder)

6. L. Engel
Jezus onderwijst in de tempel
Opdracht in de tempel
Bezoek van Elisabeth
Engel.
R. Hemelvaart van O.L.V.
Dood van Jozef
Bruilof van Gana

PEPINSTER-Chateau de ~~Château~~ Tancremont, Route de Tancremont

~~CHATEAUMONT~~
CHATEAUFONTAINE

JM PIROTTE

Kapel:

- I. Beschilderd glas-in-lood met ornamenten,
(engele panelen zijn verdwenen door vernieling)
- 2-3-5-6. Glas-in-lood
- 4. Wapenschild Familie del Marmol
- 7. Geel glas
- 8-9-10. Glas-in-lood met kleine motieven als versiering
- 8-11. Glas-in-lood

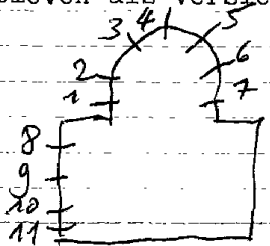

PEPINSTER-Cornesse, O.L.V. Hemelvaartkerk

1898. L. Pluys, nr. Itot 8

1. Anna en Maria 1898
2. O.L.V. van Cornesse. 1898.
3. Hoze. 1898
4. Lambertus 1904
5. Barbara
6. O.L.V. van Lourdes
7. Engel Michael of Sebastiaan
8. Johannes evangeist, 1904

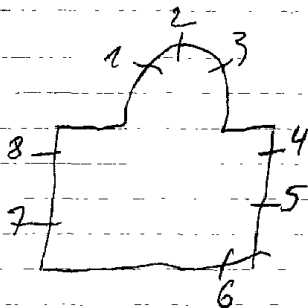

glasramen erg beschadigd

Repertoire photographique du mobilier des sanctuaires de
de Belgique, prov. de Liege, canton de Verviers, I,
1979, p. 36, nr. 1-2-3-4-8.

7. Top: Toren van David

B. I. Malachias

R. Abias

M. I. Baruch

R. Ozeas

O. I. Ezechiel

R. Jeremias

8. Top: O. I. V.

Boom van Jesse

9. Top: Stoel van wijsheid

B. I. Micheas

R. Zacharias

M. I. Abel

R. Amos

O. I. Isaias

R. Daniel

10. Laurentius

11. Steplanus, 1897

12. Vincentius

13. Augustinus

14. Ambrosius

15. Hieronymus

16. Dominikus

17. Benediktus, 1897

18. Franciscus

19. Maria Magdalena

20. Agnes, 1899

21. Katerina

22. Doop van Clovis

23. Doop van Kristus

24. Doop in het oud testament

25. Top: wapenschild

B. I. Harlindis

R. Guibertus

25. (vervolg.)

2 gemeentewapens

M.L. Julius

R. Remacius

2 gemeentewapens

O.L. taferelen uit het leven van Lambertus

26. Top: wapenschild.

B.I. Dercharius

R. Maternus

2 gemeentewapens

M.L. Servastius

R. Domitians

2 gemeentewapens

O.L. taferelen uit het leven van Lambertus

27. Top: wapenschild.

B.I. Wens. Bregisius

R. Gertrudis

2 gemeentewapens

M.L. Trudo

R. Rosa van Lima

2 gemeentewapens

O.L. Taferelen uit het leven van Lambertus.

28. Zacharias

29. Anna en Maria

30. Joachim

31. Johannes Chrysostomus

32. Karolus Borremeus, 1905

33. Gregorius

34. Francisca Romana

35. Algefridus, 1897

36. Barbara

37. Johannes Deposnus
 38. Petrus
 39. Margaretha Cortona
 40. Johannes de evangelist
 41. Kristus Koning
 42. Cleophas
 43. Hubertus
 44. Mathias
 45. Philomena
 46. Remigius
 47. Jan de doper, 1904
 48. Franciscus Xaverius
 49. Top: 4 stromen van het paradijs
 B.L. Thaddeus
 R. Bartholomeus
 M.L. Thomas
 R. Jacobus Mayor
 O.L. Aanwijzing om een kerk te bouwen
 R. Wonderbare visvangst.
 50. Top: heilige stad Jerusalem
 B.L. Johannes
 R. Matheus
 M.L. Marcus
 R. Lucas
 O.L. Petrus
 R. Andreas
 Mozes krijgt de stene tafels
 Opdracht om een kerk te bouwen
 51. Top: schip
 B.L. Simeon
 R. Matheus
 M.L. Filipus
 R. Jacobus minor
 O.L. Mozes slaat water uit de rots.
 R. Onwekking van Lazarus

Biographie Nationale, deel 33, P. 425-471 tot 59
 Repertoire Photographique du mobilier des
 sanctuaires de Belgique, Prov. de Liège, Canton de Vervins
 I, 1939, Nr. 161-59

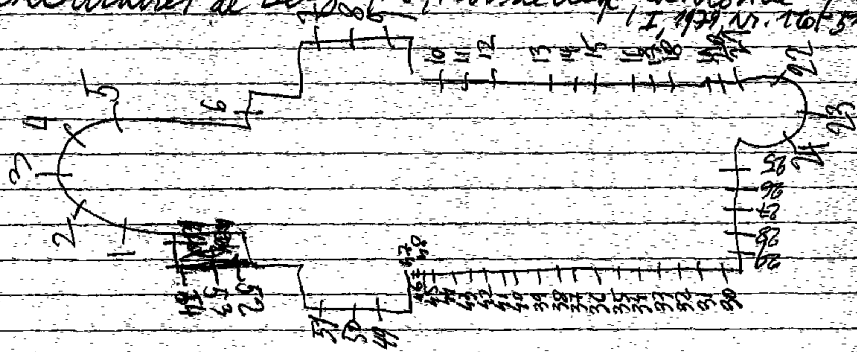

Weekkapel:

52-53-54. Decoratief glas-in-lood met onregelmatige lood-
verdeling, blauwe achtergrond, stervormige motieven
in geel gls.

PERWEZ-Thorembais-St. Tronç|Kapel

Rue de la Chapelle

I-2. Gekleurd glas gelijmd op de algemene beglazingL
Kruismotief als versiering, get. onleesbaar
tel. 081-640477

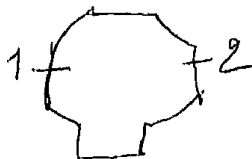

PERWEZ-Maleves, St. Ulrickerk

ItotI6, Glas-in-betonramen (zonder symbolen - alleen vorm en kleur).

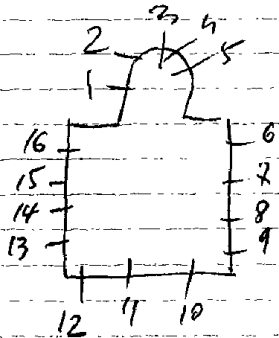

PERWEZ, St. Martinuskerk

Charlier, nr. I-2

Asperslag, nr. 3 tot II

- I. God de vader + H. Geest (boven het altaar)
2. Kristus Koning
3. Zalig de zachtmoedigen (prediking van Jezus)
4. Zalig de rechtvaardigen (Jezus kruisdood)
5. Zalig de vredelievenden (knielende mensen)
6. Zalig de wenenden (Jezus in de hof van olijve)
7. H. H. Harten
8. Zalig de zuiveren van harten (eucharistie uitreiking)
9. Zalig de lijdenden (Martinus deelt zijn mantel)
10. Zalig hen die dorsten naar rechtvaardigheid
(vermenigvuldiging van broden en vissen)
- II. Zalig de armen (geboorte van Jezus)

Bibliografie Maes, Leuvens brandglas, p. 152 = nr. I-2
Brief Asperslag, nr. 3 tot II

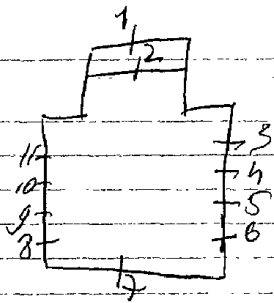

PERWEZ-Orbaix, St. Lambertuskerk

Charlier, nr Itot4

In Pirotte restaurantie glasramen

Itot4. Zeer mooi glas-in-lood met geschilderde ornamenten.
De andere ramen in de zijbeuken zijn met gewoon gla-
-in-lood.

Bibliografie:

Maes, Leuvens Brandglas, p. 152 = nr. Itot4

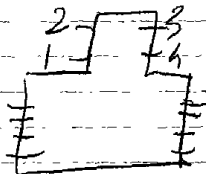

PERWEZ-Wastines-Sainte Marie, O.L.V. hemelvaartkerk

I 944. Crickx, nr. 4 tot I 7 ~~(toegeschreven)~~
nr. 1-2-3

1. Boodschap aan Maria
2. O.L.V. onbevlekt
3. Pinksteren
4. Ghislain
5. Genevieve
6. LXXX ucien
7. Kardinaal Mercier, 1944
8. Hubertus
9. Jan de doper
10. Joris
11. Alfonsius, 1944
12. Donatius
13. Antonius eremijt
14. O.L.V.
15. Maurice
16. Lucas
17. Andreas

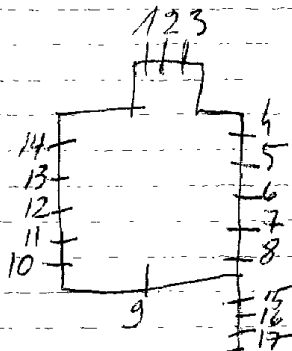

Atelierboek Crickx, nr 4 tot 17

PERUWELZ-Bon Secours, Religieuses de N.D. de la Merci
Rue de la Foret 4

1935. Cam. Wybo, nr. Itot 4

1. De goede herder

2. L. Petrus Nolasco

R. Petrus de Americo

3. O.L.V. geeft de scapulier aan 2 edelmannen, get. 1935,
Camille Wybo

4. L. Maria Cervellionis

R. Natalia Tolosana

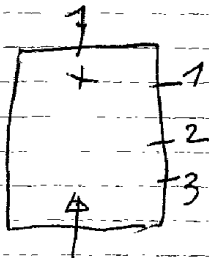

BERWELZ-Callenell, Kasteel, oud-pensionaat
Rue de Tournai 16

1924. Cam. Wybo, nr. Etot I7

Kasteelkapel:

1. Vrouwelijke heilige

2. Theresia v/h. kind Jezus

3. O.L.V.

4. Jezuskind, get. Cam. Wybo, 1924

5. Jozef

6. Genevieve

7. Jeanne d'arc

8 tot I7. Beschilderd glas-in-lood met ornamenten

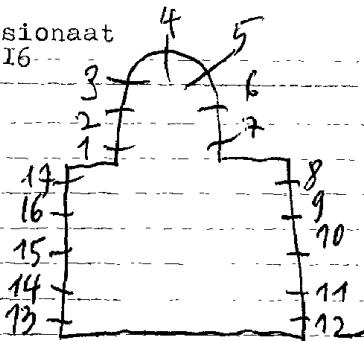

Eigen documentatie:

Brief van 11 januari 1996 - Willem Suys

PERUWELZ, Hotel de ville, Grand Place

Overloop-Iste verdieping

Glasraam in art-nouveaustijl (alleen gekleurd glas en loodverdeling als tekening gebruikt).

PERUWELZ, Wiers, St. Amanduskerk

I9I4. C. Wybo, nr. I tot 7

I948. Massy et Lechantre, nr. 8 tot I7

- I. B. Petrus
O. Engel met opschrift
- 2. B. Odilia
O. Engel met opschrift
- 3. B. Jozef
O. Figuur met opschrift
- 4. B. H. Hart van Jezus
O. Figuur met opschrift
- 5. B. Jan de dooper
O. Figuur met opschrift
- 6. B. Barbara
O. Engel met opschrift
- 7. B. Amandus
O. Engel met opschrift

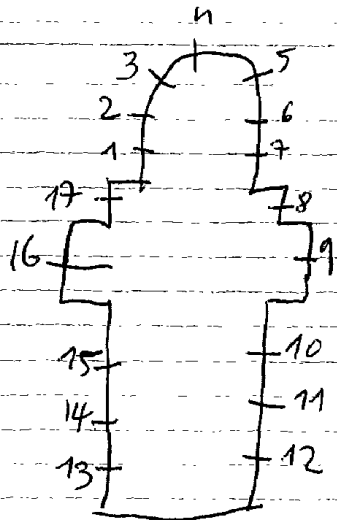

8. Jezus de kindervriend, 1947

9. Top: (roosvenster) Genadestoe + 4 symbolen uit O.T.

O.L. Petrus

M. Kristus Koning

R. Engel Michael

10. Priester dient de H. Olie toe, get. Massy et Lechantre, 1948

11. Priesterschap

12. Huwelijk

13. Vormsel

14. Biecht

15. H. Communie

16. Top: (roosvenster) Boodschap aan Maria

O.L. Joachim

M.O.L.V. onbevlekt ontvangis-engel met opschrift

R. Anna

17. Maria bezoekt Elisabeth, 1947

Bibliografie:

Repertoire Photographique du mobilier des sanctuaires de
Belgique, prov. de Hainaux, canton de Peruwelz,
1980, p. 42 = nr. Itot7

Bulletin des métiers d'arts, 12^e jg., nr. II, nov. 1913 = nr. 5
met afbeelding

Bulletin des commissions royales des art et des monument
1913, p. 21 = nr. Itot7

Saint Servais

N

SAINT SERVAIS, H. Kruiskerk

1. Kalvarie, 1943

2. L.L.v. Emaus

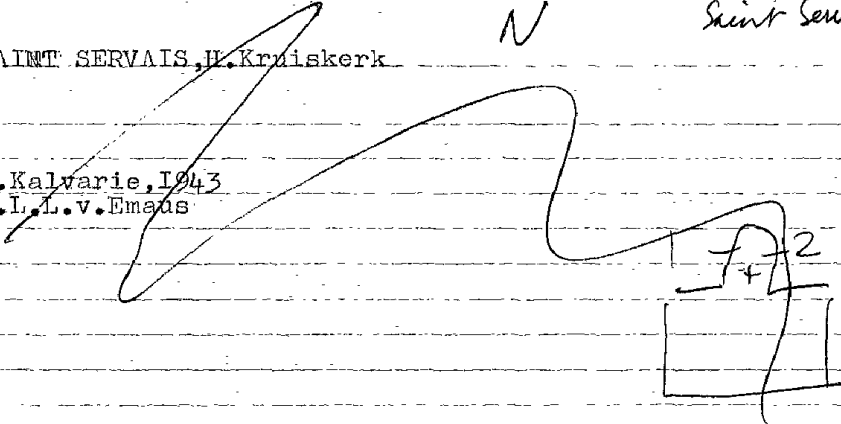

PERUWELZ

1895. OSTERRATH, nr 1 tot 20

- Van Boven naar onder:
1. Laatste avondmaal
 - Verrijzenis van Kristus
 - Jonas en de walvis
 - Kalvarie
 - Slang van goed en kwaad
 - Geseling
 - Bekoring van Kristus
 - Judaskus
 - Adelijk wapen
 2. Verrijzenis van Kristus
 - Geboorte van Johannes
 - Bruiloft van Cana
 - Jezus onderwijst in de tempel
 - Geboorte van Jezus
 - Boodschap
 - Adelijk wapen
 3. Kristus en Johannes
 - Dood van Jozef
 - Maria-Jezus-Jozef
 - H. Familie te Nazareth
 - Opdracht in de tempel
 - Vlucht naar Egypte
 - O. L. V. onbevlekt
 - Huwelijk van Jozef en Maria
 - Adelijk wapen
 4. Boom van Jessie
 - Adelijk wapen
 5. Opdracht in de tempel
 - Aanbidding der koningen
 - Bezoek van Maria aan Elisabeth
 - Boodschap
 - Engel bij de herders

5. Eten van het Paaslam
Huwelijk van Jozef en Maria
get. 1895, Osterrath
6. O.L.V. koningin des hemels
H. Familie
Dood van Maria
Dood van Jozef
Opdracht in de tempel
Maria's opvoeding in de tempel
Maria en Anna, 1895.
7. L. David
R. Adas
8. L. Issias
R. Jeremias
9. Opdracht in de tempel
Geboorte van Jezus
Bezoek van Maria aan Elisabeth
Boodschap
10. Kroning van O.L.V.
Deur des hemels
Kalvarie
Kruisdraging
Doornekroning
Geseling
Slapende apostelen
Jezus onderwijst in de tempel
11. Engel weegt de zielen
Konsekrate
Misogfer
Dood van O.L.V.
Laatste oordeel

Kalvarie
Offerande

12. Steniging van Stefanus
Doop van Kristus
Kristus geeft de sleutels der
H. Kerk aan Petrus
Doop van Kristus
13. Vier tafereelen uit het leven van
Karolus Borromeus, get. Osterreich
14. Vier tafereelen uit het leven van
Karolus Borromeus
15. 1. Daniel
R. Josua
16. 1. Micha
R. Amos
17. Vier tafereelen uit het leven van
Paulus.
18. Vier tafereelen uit het leven van
Paulus.
19. H. Hart van Jesus
Petrus
Pinksteren
Juliana, Augustinus, Franciscus v. Assisi
Ongelovige Thomas
Brigitte, Theresia, Franciscus Sales.
Verrijzenis van Kristus
Adelijk wapen.
20. H. Hart van Jezus verschijnt aan Maria
Margaretha à Lacoque.
Vier evangelisten
Lanssteek
Vier profetten
Laatste avondmaal
VIER HEILIGEN
VOETWASSING
ADELÏJK WAPEN

Repertoire Photographique
 du mobilier des
 églises de Belgique
 Prov. de Hainaut, Canton
 de Peruwé, 1980, 16
 P. 20 = Nr. 6-7-12-19-20

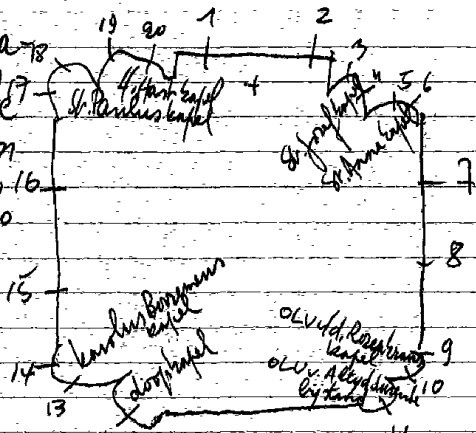

hege, musée d'art religieux et d'art mozar - Antwerpen
 Nr. 1 tot 20

1918. Camille Wybo, nr. 2

nr. 1-3 tot 23 (vermoedelijk van een Franse glazenier)

1. 3. Beschilderd glas-in-lood met ornamenten.

2. Jezus kruisdood op kalvarie samen met de 2 moordenaars en een aantal heiligen, get. Camille Wybo

4. Drie koningen op bezoek bij O.L.V. met king O.H. Lodewijk

5. Aanbidding der herders.

O.O.L.V. geeft de rozenkrans aan Dominicus.

6. Geboorte van Jezus

O. St. ~~vincentius~~ vincentius à Poulo

7. Tenhemel opneming en kroning van Maria

O. st. Giunten

8. Kroning van Maria

O.H. Rigina

9. Hemelvaart van Jezus

O. Eugenius

- 10. Paulus
- 11. Apostel
- 12. Filipus, 1906
- 13. Bartholomeus
- 14-15-16. gewoon glas-in-lood
- 17. Henricus
- 18-19-20. gewoon glas-in-lood.
- 21. Andreas, 1906
- 22. Evangelist Johannes
- 23. Petrus

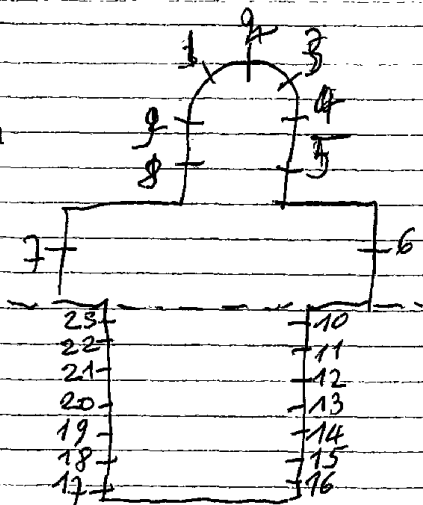

PERUWELZ, St. Quintenkerk

nr. 1-2-3-5 tot 109-16-17.

nr. 4-10-12

nr. 11-14

nr. 18-15.

1. Kroning van O.L.V.

0. H. Regina

2. Hemelvaart van Kristus

0. Eugenius

3. Beschilderd glas in lood

4. Kalvarie

5. Beschilderd glas in lood

6. Aanbidding der koningen

0. Ludovikus

7. Aanbidding der herders

0. L.V. geeft de rozenkrans
aan Dominikus

8. Geboorte van Jesus

9. Paulus

10. Jacobus

11. Filipus, 1906

12. Simeon

13. Henrikus

14. Andreas, 1906

15. Clotildis

16. Petrus

17. Kroning van O.L.V.

0. Quinten.

katijken op nieuwe
teekenaar

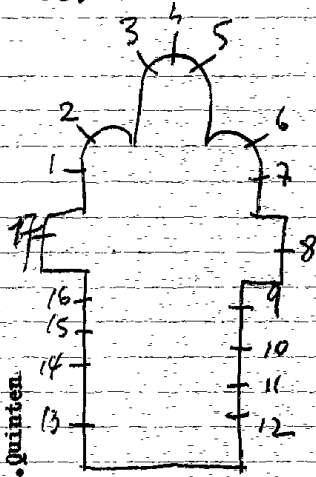

Bibliografie:

Bulletin des commissions royales des arts et des monuments

1911, blz. 57 = Wijbo

1918, blz. II = Wijbo - I raam

} niet herkend

A

Philippeville 1

1906. Ganton, nr. Itot 21.

1. Top: Marcus
 B. L. Boodschap aan Maria
 R. Vlucht naar Egypten het
 O. L. Adam en Eva. ~~het~~
 paradys.
 R. Vincing van Nozes.
2. Top: Johannes en de Jamaritanse vrouw.
 B. L. Christus en de Jamaritanse vrouw.
 R. Vermenigvuldiging van broden en vissen.
 O. L. Nozes slaat water uit de rots.
3. Top: Rapen van het Ianna.
 B. L. Lam Goos avonmaal
 O. L. Laatste avondmaal
 R. Kavarie
 O. L. Offer van Melchisedek.
4. Top: Offer van Izaak en Ibraham.
 B. L. Offer van Izaak en Ibraham.
 O. L. Offer van Izaak en Ibraham.
 R. Offer van Izaak en Ibraham.
5. Top: Offer van Izaak en Ibraham.
 B. L. Offer van Izaak en Ibraham.
 O. L. Offer van Izaak en Ibraham.
 R. Offer van Izaak en Ibraham.
6. Top: Offer van Izaak en Ibraham.
 B. L. Offer van Izaak en Ibraham.
 O. L. Offer van Izaak en Ibraham.
 R. Offer van Izaak en Ibraham.
7. Top: Offer van Izaak en Ibraham.
 B. L. Offer van Izaak en Ibraham.
 O. L. Offer van Izaak en Ibraham.
 R. Offer van Izaak en Ibraham.

7. C. L. Jezus in de Hof van olijven.
R. Kruisafneming.

(8 tot 12-16 tot 20 = kleine medaillons
gevat in glas-in-lood).

8. L. Verraad van Petrus
R. Judaskus

9. L. Voetwassing

R. Jezus en Maria Magdalena.

10. L. Blijde intrede te Jeruzalem.

R. Opwekking van Lazarus.

11. L. Jezus verjaagd de kooplieden
uit de tempel

R. De hondsdien verhoord.

12. L. Jezus geneest een zieke.

R. Jezus geneest een lamme.

13. L. Petrus

R. Paulus

14. L. Engel

L. M. O. L. V. met kind

M. Salvator mundi

R. M. Jozef

R. engel

15. L. Engel Michael

R. Johannes de doper, get. Cam. Canton
Defoijn-Gent.

16. L. De farizeeën en de tollenaar

R. Barmhartige samaritaan

17. L. Genezing van een zieke

R. Jezus de kindervriend

18. L. Bruiloft van Cana

R. Jezus op de berg Tabor.

19. L. Doop van Kristus

R. Jezus onderwijst in de tempel.

PHILIPPEVILLE, St. Philippekerk

- 20. L. Opdracht in de tempel.
- R. Aanbidding der koningen.
- 21. Top: ark des verbond.
- B. L. Aanbidding der herders.
- R. H. Familie te Nazareth
- O. L. Geboorte van Jezus
- R. Dood van Jozef.

Zeer mooie ramen

Bibliografie:

- 1906, blz. 41 = nr. 1 tot 5-7-8-21.
- 1909, blz. 343 = nr. 8 tot 12-16 tot 20.

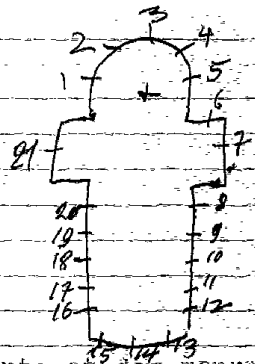

Bulletin des commissions royales des arts et des monuments

Repertoire photographique du mobilier des sanctuaires de Belgique, Prov. de Namur, Canton de Philippeville, 1978

p. 27 = n. 1 tot 21

O. Canton Herstelde

PHILIPPEVILLE-Fagnolle, St. Martinuskerk

1948. LADON (Namur), nr. 1 tot 5-7 tot 9

1954. CRICKX, nr. 6-10

1. Matheus

2. Marcus

3. Lucas

4. Johannes

5. Martinus

6. Hubertus, 1954

7. Eloi

8. Barbara

9. Walthere

10. O.L.V. van Beauraing, 1954

bibliografie:

Reklamedruksel atelier Crickx, nr. 6-10

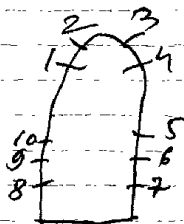

PHILIPPEVILLE-Surice, St. Lambertuskerk

1925. C. Ganton-Defoin, nr. Itot I 3

1. Kristus de zoon
2. Alfa-omega
3. God de vader
4. Lambertus met 4 taf. uit het leven
5. L. Johannes
M. Joris
- R. Kristiaan
6. L. vernield
M. Katerina
R. vernield
7. Petrus, 1925
8. Jan de dooper
9. Jozef, get. C. Ganton-Defoin
10. L. Antonius
M. Aloyius
R. Hubertus

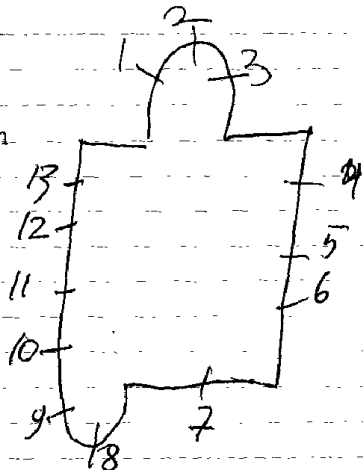

Repertoire Photographique du
mobiliers des sanctuaires de Belgique
Prov. de Namur, Canton de Florennes
1976, m. 34 = m. 1 tot 13

II. L. Ludovikus

- M. Theresia van Lisieux

R. Johanna

I2. L. Dominikus

M. Franciscus

R. Ignatius

I3. L. B. Geboorte van Jezus

O. Predikt in de tempel

- M. O. L. V. onbevlekt

R. B. Jezus ontmoet zijn moeder

O. Dood van Maria

Bulletin des commissions Royales des arts et des monuments
1926, p. 30 = 1 tot 13

In 1978 herstelde Carpet

Tielt

TIELT, E.Z. van het geloof
Materniteit = Ave Maria - Kromwalstraat 5

1945. Jan Flameng = ontw. - De Sander = uitv. M. 10/13

- 1. Johannes
- 2. Lucas
- 3. Marcus
- 4. Mattheus
- 5. I.H.C.
- 6. Ave Maria
- 7. Drievuldigheid
- 8. Duif
- 9. Sym. Hemelvaart
- 10. Brandende kaars
- 11. Doornekroon
- 12. Chriro + kelk

Deur: I.H.S-M-Hart-Kruis

Deze symbolen symboliseren de
bijzonderste zondagen van het
kerkelijk jaar. Onder deze voor-
stellingen heeft men glas in
lood met latijnse teksten, die
betrekking hebben op de uitbeel-
dingen.

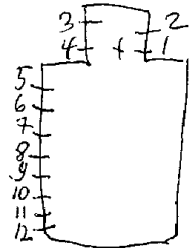

onder

5. Jezu. corone sanitorum ommium
6. Assumpia est Maria innCaelum
7. Benedicta sit santa trinitas
8. Spriritus domus roplevit orbem terrarum
9. Ascendit deus in jubiliatiore
- IO. Surrexit christus spes mea
- II. Qui mortem nostrim moriendo destruxit
- I2. Filius datus est nabis

Tielt

PITTEM, Broeders Maristen - Tieltstraat 60

1911. Spreters, nr. 165

1979. De Graeve=ontw./Mortier=uitv., nr. 6

1. Zal. Chacupaquet, stichter, 1912

O. Wapen van het klooster

2. B. Alfonsius van Ligorio, 1911

O. Wapen van Paus Pius X

3. B. Chanel *Pierre*

O. Wapen van West-Vlaanderen

4. E. H. Pastoor van Ars

O. Wapen van Bisshop Waffelaere

5. Kind Jezus

6. Kroning van Maria

N.B. kleine medaillons gevat in glas in lood



Foto repertorium v/h. menubilai vld. Belg. Bekehuizen
Prov. Wol., kanton Trelt, 1974, p. 20-21, 1 tot 5
Revue mondiale, 1924, n. 130, p. 11 = R 1 tot 5

PITTEM, Openbare bibliotheek, Broeders Maristenstraat 5

1912. G. Spreters, nr. I

Trappenhuis:

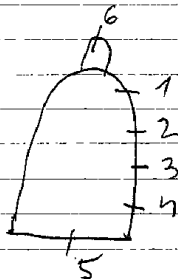
I. H. Chacupaquet = stichter der congregatie

o. wapenschild van de congregatie.

Glasraam afkomstig uit de afgebroken kloosterkapel van
de Broeders Maristen-Pittem.

PITTEM, St. Jozefkliniek
Waterstraat 12

Tielt

D. Crul

Kapel:

In alle muren zijn ramen voorzien, waarin decoratief glas in lood is aangebracht. Geen schildering, geen symbolen, alleen vorm en kleur.

Bibliografie:

VLAANDEREN, nr. II7, bla. 24.

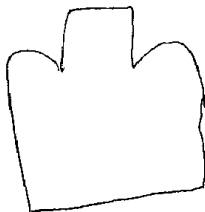

PITTEM, Zusters van Maria - Mariagaard
Joris Wybostraat 12

1979. Koen De Waele

kapel: 4 glas-in-betonramen

(bestaande uit wit, rood, oranje kleine blokjes
glas ~~gevat~~ met een lichte specie beton).

Kruis als vorm is in zwaar beton

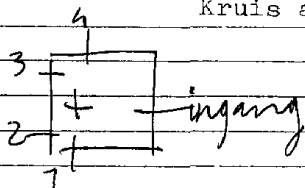

PITTEM, O.L.V.kerk

Tielst

1907, J. Dobbelaere

I.O.L.V.

2. Offer van Melchisedeck

3. Laatste avondmaal. 1907, J. Dobbelaere

4. Het manna in de woestijn

5. L. Godelieve bij de kraaien

R. Dood van Godelieve

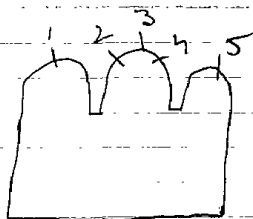

Bibliografie

Bulletin: des commissions royales des monuments

1907, blz. 60. nr. 185

Archief bisdom Brugge: bundel 19 = nr. 2-3-4.

Catalogue general par numeros d'ordre des cartons pour vitraux

nr. 2 = 2248

nr. 3 = 2246

nr. 4 = 2247

PITTEM; St. Jozefkliniek - Waterstraat 12
Kapel bij de oprit vooraan in een lange dreef.

Treft

J. MARECHAL, nr. 1 tot 9

1. Wees gegroet Maria
2. Ster der zee
3. Doorn-gekroond hart
4. Kroon
5. Maria moeder Gods
6. Moeder van Kristus
7. Gulden huis
8. Ivoren toren
9. Koningin van de vrede

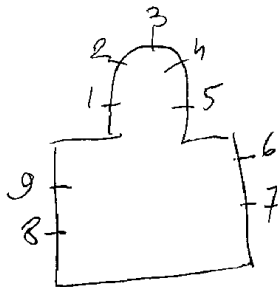

Bibliografie:

VLAANDEREN, II 7, blz. 32 = nr. 1 tot 9

Tielt

PITTEM-Egem, St. Germanuskerk

I98I.HOLVOET, nnr I tot I9.

I tot I9. Glas-in-beton. Uitbeelding van kruisvormen in donker-
gekleurd glas op witte achtergrond.

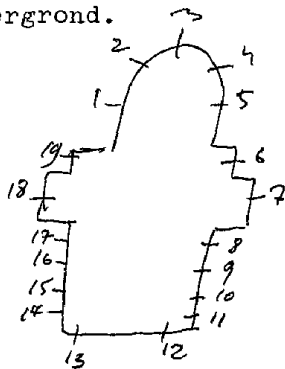

I. B. Zon
K. Opvoeding van Maria in de
tempel

0. Deur des hemels
2. B. Gouden poort
M. Boodschap
0. Syn. Evang. Marcus
3. B. Ark des verbonds
M. Bezoek van Maria aan Elisabeth
0. Syn. evang. Johannes
4. B. Pelikaan
M. Hemelvaart van O. L. V.

0. Ien Gods
5. B. Offertafel

M. Geboorte van Jezus

0. Syn. evangelist Mattheus
6. B. Gouden huis

M. Godrecht in de tempel

0. Syn. evang. Lucas

7. B. Meen

M. Jezus onderwijst in de tempel

0. Vier stromen van het paradijs
get. J. Dobbeleere, 1904.

Beschilderd glas in lood met engel
als medaillon, daarin een wapenschild met symbolen over Kristuslijden.

8. Geselkolen

9. Gesel

10. Doornekroon

11. I. N. R. I.

12. H A E N E. trektang

PITTEM, E. Z. van Maria - Stationstraat 1

Tielt

1904. J. DOBBELAERE, nr. Itot7 (Stot2I is van latere datum).

- 13. Kruis spon en lans
- 14. Nagels en Cobbeistenen
- 15. Jeruskleed
- 16. Ave
- 17. Maria
- 18. Graia
- 19. Plena
- 20. Domininaiis
- 21. Tacua

Inkomba!:

Glas in beton - zeer mooi en kleurrijk.

4/1960 vermedelijde pulen de waale

bibliografie:

Catalogue general par numeros d'ordre
des cartons pour vitraux: 774 = nr. 5

775 = nr. 7

776 = nr. 4

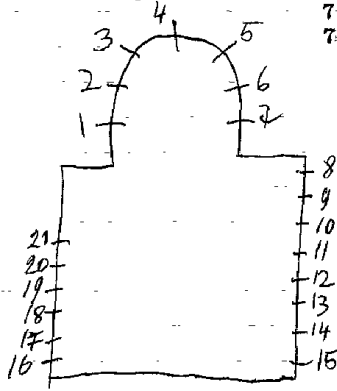

PLOMBIERES, Moresnet, St. Remigiuskerk

uitvoering

1960. Osterrath=ontwerp/Julin=ontw. nr. I tot 8-I2-I3-I4 tot I9
1895. nr. 9-I0-II

I. 4. Glas-in-lood.

2. Barbara

3. Remigius

5. Petrus

6. Jan de doper

7. Franciscus van Assisi

8. Etienne, get. Osterrath=uitv./Julin=ontw.

9. Vincentius à Poula, 1895.

10. Aloyius. 1895

11. Antonius van Padua, 1895

12. Franciscus van Assisi

13. Matheus

14. Marcus

15. Petrus

16. Jozef

18. Jan de doper

17. Jezus

19. OLV.

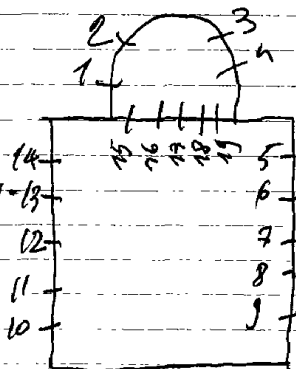

1. B. Petrus apostelkoppen)
2. O. Andreas
3. B. Jacobus
4. O. Johannes
5. B. Philipus
6. O. Bartholomeus
7. Roeping door Kristus
8. Offer van Melchisedek.
9. Lam zit op het boek openbaring
10. Laatste avondmaal
11. Emmausgangers
12. B. Mattheus
13. O. Thomas
14. Jacobus
15. O. Simeon, 1937
16. B. Judas
17. O. Mathias, 1937
18. H. Hart van Jezus verschijnt aan
Magdalena Maria à lacoque
19. Kristus koning
20. Jozef, 1937
21. Lambertus
22. B. H. Familie
23. O. Opvoeding van Maria in de tempel
24. B. Boodschap
25. O. Huwelijke Maria met Jozef
26. B. Maria bezoekt Elisabeth
27. O. Geboorte van Jozef
28. Leonardus
29. B. Jezus onderwijst in de tempel
30. O. Opdracht in de tempel
31. B. Opdracht in de tempel
32. M. Vlucht naar Egypte
33. O. Jezus onderwijst in de tempel

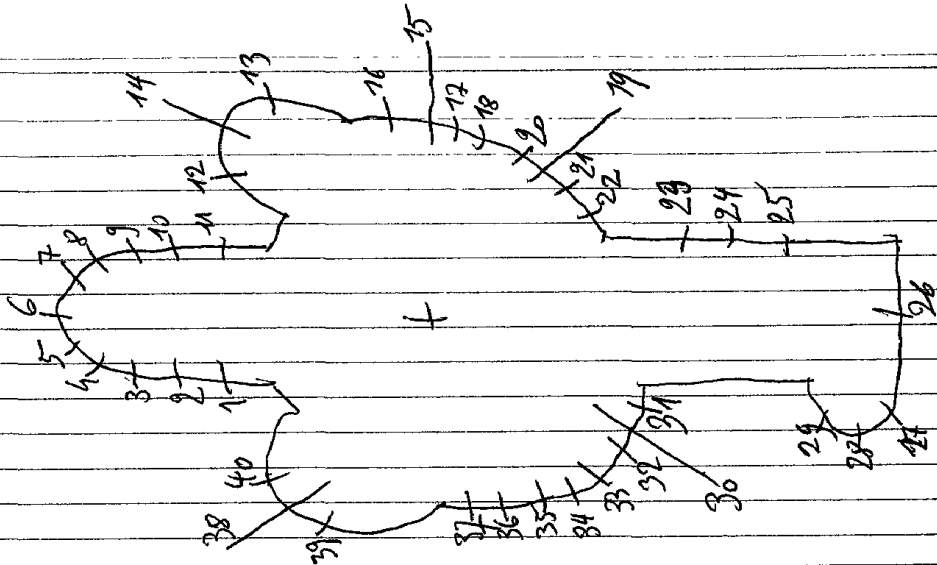

22. B.H. Familie, 1937
O. Dood van Jozef
23. Jezus de kindervriend, 1937
24. Jezus onderwijst in de tempel, 1935
25. OLV. altijddurende bijstand, 1937
26. Engel Michael
27. Adam en Eva uit het paradijs
28. Doop van Jezus, 1937
29. OLV. onbevlekt
30. Theresia van Lisieux
31. B. Hemelvaart van Jezus
O. Pinksteren
32. B.H. Communie van Clara
O. Dood van Maria, 1937
33. B. Tenhemel opneming van Maria
O. Kroning van Maria
34. Verloren zoon
35. Jezus geeft de sleutels der H. Kerk aan Petrus
36. OLV. verschijnt aan Bernardette te Lourdes

37. Boedvaardige Maria Magdalena

38. Odilia

39. OLV. geeft de rozenkrans Dominicus

40. Verschijning van OLV. aan de armen

PLOMBIERES-Gemmenich, St. Hubertuskerk

Gans de oppervlakte bestaat uit beschilderd glas-in-lood met ornamenten. In het midden medaillon-taferene

1. Vlammend met doornen gekroond hart.

2. B. H. Geest in driehoek

3. Kruis, lans, doornenkroon

4. Hubertus

5. B. Kruis, doornengekroond hart, anker

6. O. Lam zittend op het bijbelboek.

7. Kelk met hostie

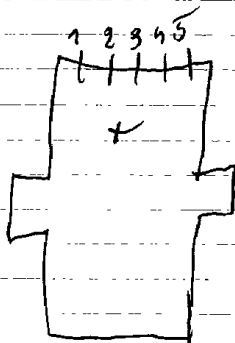

PLOMBIERES-Moresnet, St. Jozefklinique, Rue de la Clinique 2A

Kapel-gelijkvloers:

nr. I. St. Franciscus spreekt tegen de vissen en gogeltjes

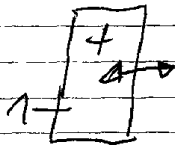

PLOMBIERES-Moresnet-Chapelle, Franciscains, Place A. Franck I

1950. Griesenbrock, nr. 1-2 (Vaals)

A. Blank=ontw./Demir=uitv., nr. 3 tot 14+15

1. Elisabeth, get. Griesenbrock

2. Franciscus, get. Griesenbrock, 1950, Vaals

3 tot 14. Dekoratief glas-in-lood. Alleen vorm en kleur. Geen
schildering of symbolen.

Nieuwe Mariakapel:

15. Kruis omringd door doornekroon en oog.

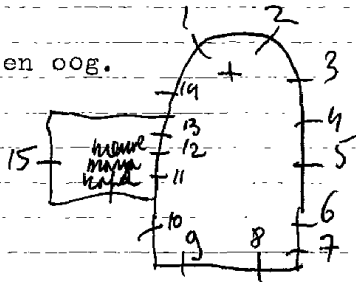

PLOMBIERES-Hombourg, St. Bricekerk

1892.Fr.Nicolas en zonen,nr.Itot13

1. Debastian, 1892
2. O.L.IV.verschijnt aan Bernardette te Lourdes, 1892
3. H.Hart van Jezus verschijnt aan Margaretha Maria à Lacoque, 1892
4. Brictus, 1892
5. Isidorus, 1892
6. O.L.V.met kind komt bij Herman-Jozef, 1892
7. Aloysius, 1892 *of Isidorus*
8. Jozef, 1892
9. Doop van Jezus, 1892
10. Monika, 1892
11. Agnes, 1892, get. Frans Nicolas en zonen
12. Rosa, 1892
13. Notburga

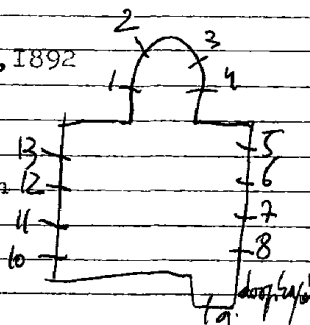

Repertoire Photographique des sanctuaires de Belgique
Province de Liège, Canton d'Anbel, 1976, P. 40 = n. 1-4 tot 13

PLOMBIERES-Hombourg,

~~MILKRENDORF~~ ~~Reinhold~~ ~~Waple~~, Franciscaines - Gensterbloem 9
Maison Antoine

Osterrath=uitv./Chabrol=ontw., nr. Itot 9

1. Lodewijk
2. Hubertus, get. Osterrath-Chabrol
3. Antonius
4. Franciscus van Assisi
5. Kristus Koning
6. Elisabeth
7. Clara
8. Genevieve, get. Osterrath/Gui Chabrol
9. Cecilia

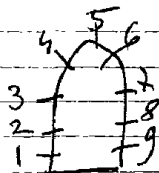

Zeer mooie ramen

PLOMBIÉRES, Augustines - Residence St. Jozef
Rue de Hombourg 76

1979.A.Blank, nr. I-2

kapel:

I.2. Dekoratief glas-in-lood zonder symbolen of schildering

PLOMBIERES, St. Etiennekerk

Montsen

1951. Crickx=uitv. / Crespin-Hizette=ontw., nr. Itot I3

1. Petrus 1951 = ontw. LC Crespin = 12

2. Paulus

3. Johannes

4. Bartholomeus

5. Mattheus

6. Judas-Thaddeus

7. Simeon, get. Hizette=ontw. / Crickx=uitv.

8. Jacobus minor

9. Thomas

10. Filipus

11. Jacobus mayor

12. Andreas ontw. Crespin 1951

13. Doop van Jezus, get.

Crickx=uitv. / Crespin-Hizette=ontw.

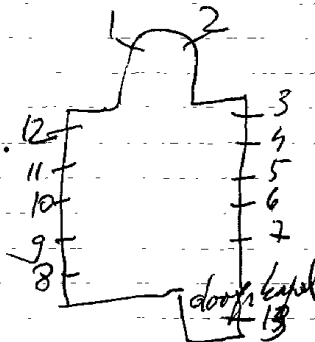

kon. Commissie v. monumenten, 10-5-1951, nr. 4033 = nr. 12

ontwerp tekening - verr. De Ceutelaere = nr. 12
get. Louis Ch. Guespen = ontw. 1951

leper

POELKAPPELE, O.L.V. kerk

1925 FR. RODERBURG (voor 1928)

- 1. De genezen lamme (parabel)
- 2. Isaias
- 3. Aanbidding der koningen
- 4. Vissen
- 5. Offer van de priester
- 6. Offer van Isaak
- 7. Slang van het lijden
- 8. Verloren zoon
- 9. Offer van Melchisedek
- 10. Vermenigvuldegang, broden en vissen
- 11. Doop van Kristus
- 12. Profeten figuur
- 13. Ark van Noë
- 14. Petrus als visser
- 15. Ik ben de opstanding en het leven
- 16. De rots echter is Kristus

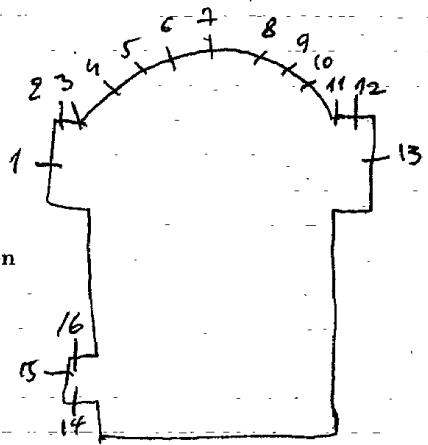

Bibliografie

Franstalig artikel van 13-2-1928 - Itot16.

PONT-à-CELLES-Luttre, St. Niklaaskerk

1925. WYBO, nr. 1-2

CARION-CRICKX, nr. 5

CRESPIN-CRICKX, nr. 6

~~CHARLIER~~ nr. 3-7 = ~~verrekenlijst~~

DE LODJER nr. 4

CHARLIER

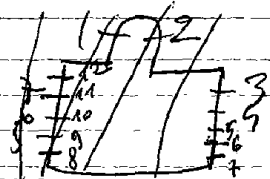

1. Emmaüsgangers, get. C. Wybo, 1925

2. Engel Rafael vergezeld een jongeling, get. C. Wybo, 1925

3. Niklaas met de 3 kinderen

4. Tenhemelopneming van Maria

5. Geboorte van Jezus, get. Carion=ontw./Crickx=uitv.

6. Maria bezoekt Elisabeth, get. Crespin=ontw./Crickx=uitv.

7. Boodschap aan Maria

Bibliografie:

Reklamedruksel = nr. 5-6

1925. Wijbo, nr. I-2

J. Carion-Crickx, nr. 10

Crespin-Crickx, nr. II

Carpet, nr. 4-8-9

De Lodder Andre, nr. 3-12

wit-glas, nr. 5-6-7

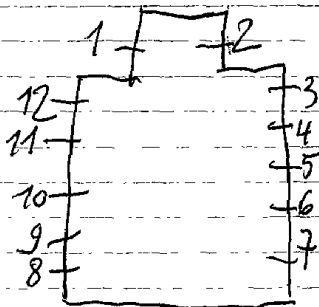

PONT-A-CELLES, St. Jan de doperkerk

1937. CRICKX, nr. I-2
1955. OSTERRATH, nr. 3 tot 6

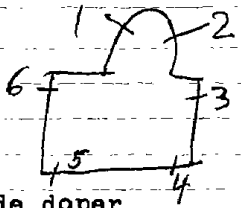

- 1. H. Familie te Nazareth
- 2. Jezus de kindervriend
- 3. Top: Lam Gods - 2 muciserende engelen
Zeven taferelen uit het leven van Jan de doper
- 4. Top: palm en kroon
Pieta
- 5. Top: drievuldigheid
Doop van Jezus
- 6. Top: Ster der zee - 2 engelen
Processie en verering van een wonderbaar O.L.V. beeldje

Bibliografie:

Reklamedruksel Crickx, nr. I-2
Reklamedruksel Osterrath, 1937-1947 = nr. 3 tot 6

In 1975 herstelde Carpet

Repertoire Photographique du mobilier des
constructions de Belgique, Prov. de Hainaut,
Canton de Seneffe, 1977, 42 = n. 3 tot 6

1928. GANTON, nr. 1 tot 4
CHARLIER, nr. 5 tot 8

1. H. Hart van Jezus
2. O.L.V. altijd durende bijstand, get. C. Ganton-Defoin
3. Benediktus, 1928
4. Theresia van het kind Jezus
5. Engel met symbool = het geloof
6. " " " = de hoop
7. " " " = de liefde
8. " " " = het berouw

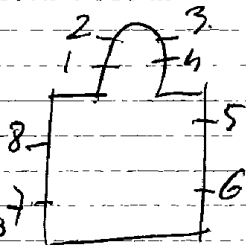

Bibliografie:

Maes, Leuvens brandglas, p. 150 = nr. 5 tot 8

PONT à CELLES-Obaix, O.L.V.kerk

Decoratief glas-in-lood met contour en zilvergeel beschilderd - zeer mooie ramen. In medaillonvorm

1. Kruis
2. Kelk en druiven
3. Kroon en rozenkrans
4. Drie lelies
5. Ivoren toren
6. Gouden zon
7. Ark des verbond
8. Morgend ster
9. Gouden poord
10. Mystieke roes

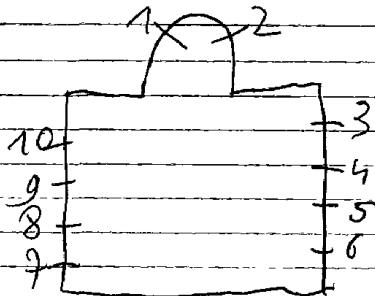

Caspar herstelde in 1972

PONT-à-CELLES-Liberchies, St. Petruskerk

nr. 2-3-4-7-26

1950. nr. 9-10-11-23-24

1982. CARPET, Maakte alle glas-in-loodramen met de verwerking van bestaande fragmenten. (nr. Itot27)

1-5. Glas-in-lood

2. B. Engel

0. Philipus

3. B. Engel

M. H. Hart van Jezus

0. H. Hart van Jezus verschijnt aan Margaretha Maria à lacoque.

4. B. Engel

0. Johannes Nepodemus

6-8. Glas-in-lood

7. Johannes evangelist

(kleine medaillons gevat in glas-in-lood)

9. Doop van Jezus

10. Bernardette, 1950

II. Theresia

12 tot 22. Glas-in-lood

23. Geboorte van Jezus

24. In memorium 1950

25-27. Glas-in-lood

26. O.L.V. onbevlekt ontvangenis.

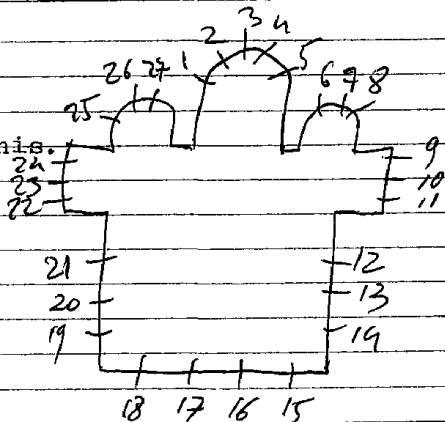

PONT-à-CELLES-Thimeon, St. Martinuskerk

Piron-Crickx, nr. I
1888. nr. 2

1. Verrijzenis van Jezus, get. Piron=ontw./Crickx=uitv.
2. De goede herder, 1888

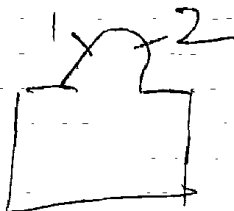

Bibliografie:
Reklamedruksel Crickx, nr. I

I. L. Benediktus

M. Top: Lam Gods

Joris

R. Hubertus

I4 glasramen in glas-in-lood met beschilderd motiefje

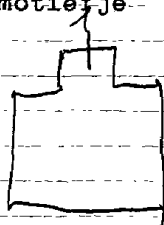

PONT-à-CELLES-Rossignies, O.L.V. kerk

Crickx, nr. 2 tot 6 = (alleen de uitvoering)
nr. I *Wie kan de ontwerper*

1. H. Familie

2. Maria en Anna

3. Opdracht in de tempel

4. Boodschap aan Maria

5. Maria bezoekt Elisabeth.

6. Jozef, Maria en Jezuskind

(het zijn tafereelen gevat in glas-in-lood)

Bibliografie:

Reklamedruksel Crickx = nr. 2 tot 6

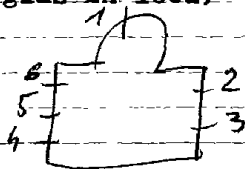

Atelier Crickx herstelde

POPERINGE-
SINT JAN TEN BIEZEN(watoe)

St. Jankerke
1894.

Poperinge

- I. Top: XP
L. Doodshoofd
R. Geselinstrumenten
- 2 Top: H. Geest
L. Boek
R. Tien geboden
3. Top: H. Hart
L. Veronikadoek
R. Lijdenskruis
4. Top: Monstrans
L. Kelk
R. Cyborie
5. Top: IHS
L. Druiventros
R. Korenhalmen
6. Oog in driehoek
7. Top: Ave Maria
L. Brandend vat
R. Morgenster
8. Top: Deur des hemels
L. Ark des verbonds
R. Gouden roos
9. Top: hart
L. Kruis en anker
R. Kroon en septer
10. Top: rozen
L. Gouden huis
R. Toren van David
- II. Top: Tiara met sleutels der kerk
L. Rozenkrans
R. Scapulier

Kleine medaillons met symbolen
gevat in glas in lood en beschil-
derd met druivenranken als orna-
menten.

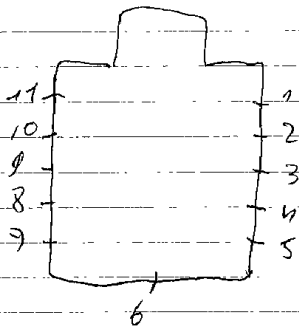

Poperinge

POPERINGE, E. Z. Benediktessen. - Boeschepe straat 14.

nr. 21 ten v/b. d. V. g. thuis

1952. De Lodder: nr. 1 tot 4.

1955. Annessens: nr. 5. = *uitvoering*
Kapel: *vander Weijhe = ontwerp*

- 1. Wapens van: Faulquembeurques
- 2. Piorij van O.L.V. van Smarten van Poperinge
- 3. Orde van St. Benediktus
- 4. Poperinge

Kloosterslotgang:

5. Wapen van het klooster



POPERINGE-Reningelst, Oud-gemeentehuis
Baljuwstraat 13

1969.L.De Gheus, nr. I-2-3

Achtergevel: raadkamer

1. Heerlijkheid Ringele vanaf 1107. 17 wapenschilden.
Hedendaags Reningelst met de verschillende parochies
Het weefwerk, de spinnerijen, de heiligen.
2. Reningelst. 23 wapenschilden. Oud Reningelst met historische figuren. Hedendaags Reningelst met oorlogstaferefen v/d. Iste wereldoorlog. De verschillende legers, de vluchtelingen, Molens en de hoppe. get. L. De Gheus, 1970.

Inkompoort-gang:

3. Wapenschild van de gemeente

vorgevel

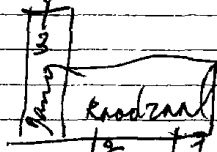

POPERINGE, Gasthuiszusters - St. Michielsstraat 4 kapel

1920. Dobbelaere (Walplaats 34, Brugge)

- 1. Coleta
- 2. Franciscus
- 3. O.L.V.
- 4. Kalvarie
- 5. Johannes get. Dobbelaere
- 6. Clara
- 7. Elisabeth

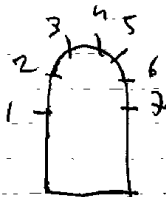

Bibliografie

Catalogue general par numeros d'ordre des cartons pour vitraux

3055 - nr.4

3056 - nr.7

3057 - nr.2

3058 - nr.1

3059 - nr.6

POPERINGE
ROESBRUGGE, St. Martinuskerk

Poperinge

1960. C. Van Walleghem } =ontw.
Coppe } =uitv.

1. Martinus
2. O.L.V. van de rozenkrans, get. C. Van Walleghem-Coppe, 1960

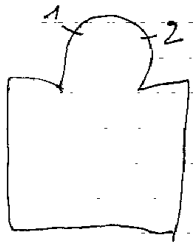

POPERINGE, St. Bertinuskerk

1980. MORTIER=uitv./Bryn=ontw., nr. I tot 6

1960. DE GHEUS, nr. 7-8-9

Casier, nr. 10 (toegeschreven)

1. Wapenschilden van ambachten: smeden, schoenmakers, lakenwevers, bakkers, pottenbakkers.

2. L. Karel de goede

M. Godelieve

R. Arnout

3. Bertinus en de XXI heiligen

4. L. Maria Magdalena

M. Krispinus

R. Sixtius

5. Wapenschilden van ambachten: kuipers, brouwers, Adam en Eva

6. Aanbidding der herders en koningen, get. Mortier=uitv./

Arno Bryn, 1980 ont

7. Vlammen

8. H. Geest, get. De Gheus, 1966

9. Vlammen

IO.O.L.V. omringd door motieven uit de litanie (roosvenster)

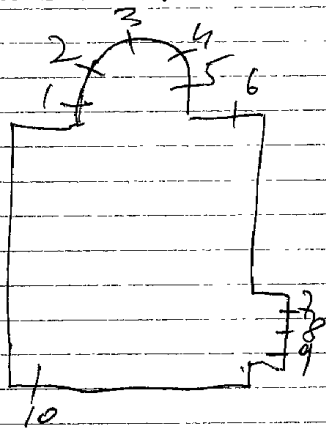

Zie tekening in eigen documentatie

POPERINGE

ROESBRUGGE-Haringe, E.Z.v/d.H.Vincentius & Paulo
Watoe straat

Poperinge

1964. Michel Anneessens

1/2. Dekoratief glas in lood zonder schildering.
Artistieke werking van kleur en loodverdeling

Bibliografie:

West-Vlaanderen: nr. 73, 13^o jg. 1964, blz. 75

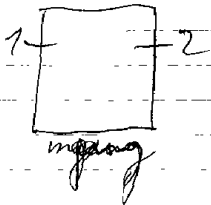

POPERINGE-
WATOE, St. Bavokerk

Poperinge

1920. Dobbelaere: nr. 1-2.
nr. 3

1. Petrus ontvangt de sleutels der H. Kerk van Kristus
2. Roeping van Paulus. get. 1920, Dobbelaere
3. H. Geest.

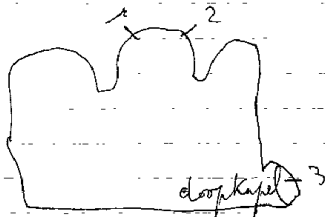

Bibliografie

Archief bisdom Brugge: bundel 22 = nr. 1-2.

Foto referatorium v/h. meubelair v/d. Belg. Bedehuisen
Prov. W. v/h. Kanton Poperinge, 1977, p. 56 = n. 1-2-3

POPERINGE-
RENINGELST, St. Vedastuskerk

Poperinge

1954 tot 1960. ~~Fri~~ Roderburg (gestorven in 1964) Oostkamp

1. Hemelvaart van O.L.V., get. F.R. 1954.
2. Gevangenneming der 3 martelaren van Reningelst.
3. Bloedig en onbloedig offer van Kristus.
4. Vermoording der 3 martelaren van Reningelst.
- 5/6/7. Taferelen uit het leven van Vedastus. get. F.R. 1960.

N.B., De getekende Ramen dragen
een monogram

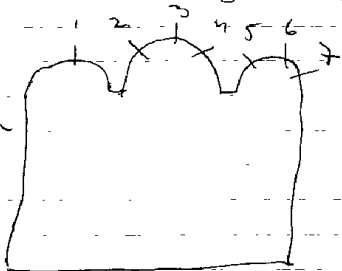
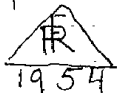

POPERINGE-
RENINGELST-KLIJTE, O.L.V.kerk

Poperinge

1953. J. Marechal.

I. B. L. Johannes. get. J. Marechal

M. O. L. V. } boodschap
R. Engel. }

O. L. Deur des hemels

M. Morgenster

R. Ark des verbonds

2. L. Jozef

M. Ontmoeting Maria en Elisabeth

R. Zacharias. 1953, J. Marechal.

3. B. L. Johannes

M. Hemelvaart van O. L. V.

R. Engel. get. J. Marechal

O. L. Wapen van Komen

M. Wapen van Kljite

R. Wapen van Ruwerschure

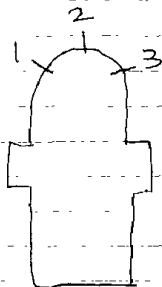

Bibliografie:

VLAANDEREN, 1971, nr. 117, blz. 32 = alle namen

Poperinge

POPERINGE, Vrij technisch instituut - Boeschepestraat 144 KATEL

L.GROSSE - Guldenvlieslaan 40 Brugge

- 1. L. Petrus
R. Paulus, get.
- 2. L. Ignatius
R. Jan de dooper
- 3. L. Vincentius
R. Thomas van Aquino
- 4. L. Jozef
R. O. L. V.
- 5. L. Maria Margaretha à Lacoque
R. H. Hart van Jezus

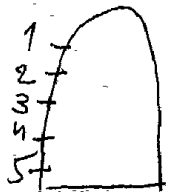

Poperinge

POPERINGE, St. Stanislascollege - Bertenplaats
Kapel

1964. Holvoet-Yzerbijt - Wevelgem = ontwerp
T. Meersman - Aalst = uitvoering.

Dekoratief glas in lood, zonder schildering
(zeer modern, prachtig)

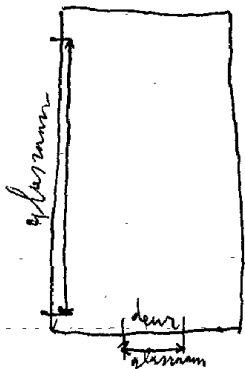

Poperinge

POPERINGE, Ouderlinge gesticht - COO - Gasthuisstraat 5

1963.L.De Gheus

Glasramen in: Refter
Haarkapperzaal
Spreekkamer

Zie ook Gasthuismuren

Dekoratief glas in lood, met en zonder schildering
Zeer modern en vooruitstrevend, grote originaliteit
Geen bepaald onderwerp, alleen kleuren en konstruk-
tieve loodverdeling.

POPERINGE, Gasthuiszusters - Gasthuisstraat 5 - Kapel

1. Franciscus preekt voor de vogeltjes
2. O.L.V. verschijnt aan H. Clara
3. Franciscus geeft zijn klederen aan zijn ouders terug
4. H. Clara verdrijft de sarasenen met de monstrans
5. De stigmatisering van Franciscus

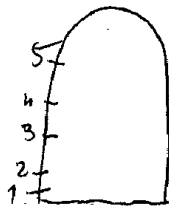

Poperinge

I. L. B. Eva. 1931

M. Rebecca

C. Ruth

R. B. Sara

M. Rachel

O. Jephtha's Dochter

2. L. B. Debhora 1931

L. Anne

O. Esther

R. B. Jahel

M. Judith

O. Machabeese (moeder)

3. B. Kroning van O. L. V. van Poperinge 1927

O. Processie van O. L. V. v. Poperinge

4. B. Doopsel van doodgewaad kind 1927

O. Ontgraving van dit kind (wonder)

5. B. Maria ontmoet Elisabeth 1930

O. Wonder van Zacharias in de tempel

6. B. H. Familie 1930

O. Geboorte van Jan de dooper

7. B. L. C. L. V.

M. E. Drievuldigheid

R. Jan de dooper

C. Gedachtenisoorlogde der kerk

get. 1925, Peene De Lodder, Brugge 1928

8. B. Doopsel van Kristus 1930

O. Johannes predikt in de woestijn

9. B. Herodes feest met Johannes's hoofd

O. Onthoofding van Johannes 1930

10. B. Aanbidding der koningen. 1928

O. Alle volkeren aanbidden Kristus

11. B. Het laatste avondmaal

O. Kristus deelt het Eucharistisch brood
aan alle menig mt. 1928.

1921. Desmet. Van Caille = glas in lood ramen

1925. Peene De Lodder: nr. I tot ~~114~~ 15.

1929. Coppejans: nr. 10 tot 13. 13.
nr. 16 tot 19.

Bibliografie:

Archief bisdom Brugge: bandel 19.
2.1 tot 19

12. L. B. Isaak 1931

M. Noë

O. Idam

R. B. Jozef van Egypte

M. Melchisedek

O. Abel

13. L. B. Jonas 1931

M. Josue

O. Job

R. B. David

M. Semson

O. Mozes

14. Lam Bods

15. (roosvenster) I. H. S.

16. L. Gregorius 1930

R. Ambrosius

17. Duif 1930

18. Symbol der H. Drievuldigheid 1930

19. Vissen 1930

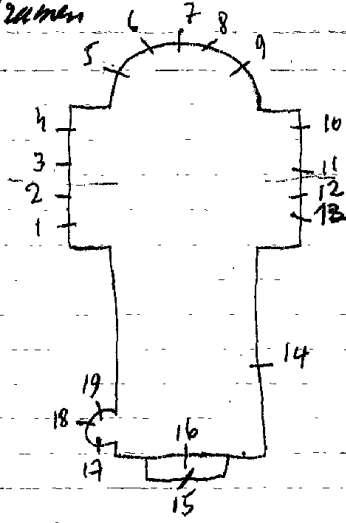

Bibliografie:

Catalogue general par numeros d'ordre des cartons pour vitraux:

| | | |
|---------|---|-----------|
| nr. 1-2 | = | 3598 |
| nr. 3 | = | 3360-3361 |
| nr. 4 | = | 3347 |
| nr. 5 | = | 3484-3485 |
| nr. 6 | = | 3486-3487 |
| nr. 8 | = | 3488-3489 |
| nr. 9 | = | 3490-3491 |
| nr. 16 | = | 3494 |
| nr. 14 | = | 3448 |
| nr. 15 | = | 3305 |

*Branchant, vers. seruyttere-Demet = ontwerp tekeningen
van glas-in-loodversiering.*

PROFONDEVILLE-Riviere, H. Drievuldigheidskerk

1906. Casier, nr. I-2

1. Top: adelijk wapen.

L. Franciscus Xaverius

R.O.L.V., 1906

2. Top: adelijk wapen

L. Ambrosius

R. Paulina, 1906

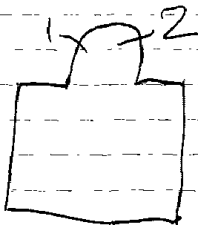

Bibliografie:

Atelierboek Casier, nr. I-2

Livre d'ordre de la vitreserie, deel I, 180 = nr. 1-2

Repertoire photographique du mobilier des sanctuaires de Belgique

Prov. de Namur, Canton de Dinant, 1978, p. 65 = nr. 1-2

PROFONDEVILLE -
LUSTIN, St. Lupicinkerk

N

Jambes

1902. J. E. T. COUCKE, nr. I-2.
1959. M. MARTENS, nr. 3 tot 14.

1. Genezing door het H. Sacrament *de Lourdes*
2. Het wonder met de ezels door de zegening v/h. H. Sacrament, get. J. E. T. Coucke, 1902.
3. Isidoor.
4. Lupicin
5. Leopold, 1959
6. Bernardette
7. Theodirus
8. Dekoratief glas in lood
9. Jan de dooper
10. Clara
11. Paus Pius X
12. Theresia van Avila, 1959
13. O. L. V. beschermt Lustin
14. Elooi, get. M. Martens, 1959.

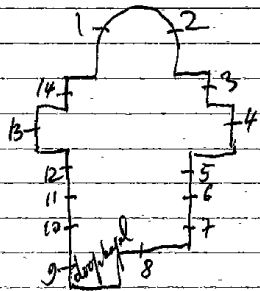

Bibliografie:

Bulletin des commissions royales des arts et des monuments.
1900, blz. 180 = nr. I-2.

Bunge, Steinmetzkabinet - verr. ontwerp tekeningen - atelier Gouda
17.1 41 gemaakt in 1901
Brandhaak, verr. dermyttere-besmet - ontwerp tekening - 17.2

PROFONDEVILLE

LUSTIN, E. Z. Augustinessen - Instituut Dr. Therisse
Sanatorium de Mont-sur-Meuse

families

geen zusters meer

1. B. H. Geest
0. Wissen
- B. B. Engel
0. Arbeider
3. 0. L. V. alle hulp helpt de zieken
4. B. Bisschop
0. Geleerde
5. B. Pauskroon
0. Pelikaan
6. B. H. Drievuldigheid
- M. H. Geest 0. Huwelijk.
7. H. Drievuldigheid=(hand-duif-sleutels)
8. Verlossing van het kwaad door het
H. Hart.
9. Deur des hemels
10. Bron van genade
11. Ster der zee
12. Zuivere lelie
13. Regina pacis
14. Porta Salutis
15. Geloof in de heer
16. Porta Lucis
17. Lumen Coecis
18. Olijsel
19. Priesterschap

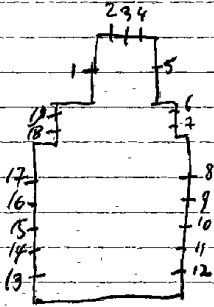

PROFONDEVILLE, vroeger = college de moniteurs (Baron Empain)
nu: appartementen voor ouderlingen

Rue de Mescenges 31

1947. A. Blank, nr. 1 tot 14

Kapel omgebouwd tot tentoonstellingsruimte.

1. Kristus kruisdood op kavarie omringd door Johannes en Maria
2. evangelist Johannes
3. Boodschap aan Maria
4. Geboorte van Jezus
5. Opdracht in de tempel
6. Vinding van Jezus in de tempel
7. Predeking van Jezus
8. H. Geest
9. Onzichtbaar wegens verbouwing
10. Kristus wandelt over het meer
11. Blijde intrede te Jerusaleem
12. Opwekking van een lamme
13. Genezing van een blinde
14. Evangelist Mattheus

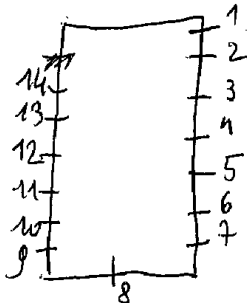

PROFONDEVILLE, St. Remigiuskerk

1905. G. Bary en W. Hintzen, nr. 1 tot 5

1976. GILLIS Lucien, nr. 6 - (Marcinelle)

I.O.L.V.

2. Jezuskind, get. G. Bary en W. Hintzen, Brussel, 1905

3. Jezef

4. (roosvenster) M. God de vader

errond: engel - kelk en korenhalmen - engel - pelikaan
H. Geest - Lam Gods - engel - doornegekroond
hart met kruis.

5. L. Margaretha Maria alacoque

M. H. Hart van Jezus

R. Paus Leo XIII

6. M.O.L.V. Koningin, 1976, get. Gillis Lucien - Marcinelle

L. Pastoor Jan van Vianny

R. Theresia van het kind Jezus

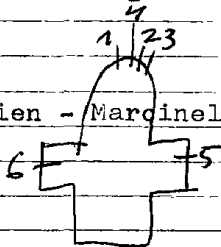

Repertoire Photographique du mobilier des monuments
médiévaux de Belgique, Prov. de Namur, Canton de
Namur II, 1975, p. 55 = n.

PUTTE, St. Nikolaaskerk.

1904-07. CASIER Jozef. nr. 1 tot 12-14-33-39. 34 tot 37-21-22 tot 26

1956. CRESPIEN-CRICKX. nr. 13-15 tot 20-27 tot 32-38. *wanneer deze ramen werden vervaardigd was Crespien reeds overleden de kanten waren reeds getekend*
nr. 18 tot 26-~~27-31~~

1955. *Crux = Herstelde de bestaande ramen*

Bibliografie:

Verslagen: diocesain komité Mechelen:

deel III: nr. 2096 = I903.

nr. 2522 = I905 = nr. 14-33.

deel IV : nr. 3095 - I910.

Bulletin des commissions royales des monuments:

1907, blz. 304 = nr. 14-33.

1911, blz. 16.

P. Bergmans - Notice sur la vie et les travaux de J. Casier - Bulletin de l'Académie royale d'archéologie de Belgique, 1926, blz. 120, 1 tot 12-14-33-39

ontwerptekeningen verz. Casier, nr. 6-14

Liure d'ordre de la vitreue

I, 104 = nr. 1 tot 11
I, 166 = nr. 14-33
II, 19 = nr. 34 tot 37

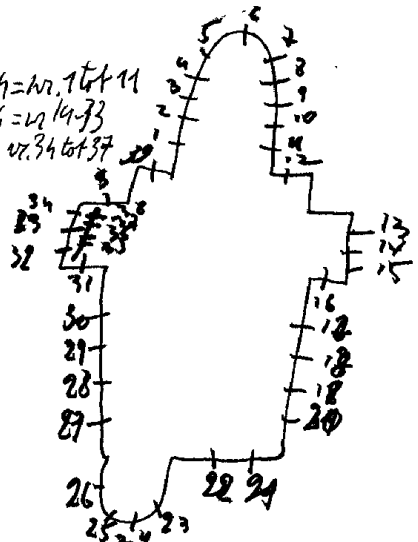

PUTTE, Rusthuis - kapel

1939. CRICKX. in 1945 hersteld en enkele nieuwe (volledig vernielde) naar de bestaande kartons gemaakt

1. Verrijzenis van Kristus.
2. Graflegging.
3. Kalvarie.
4. Geseling.
5. Hof van Olijve.
6. O.L.V. van Lourdes.
7. Vincentius à Paulo.
8. Paulus.
9. en 10. Musciserehde engelen.
11. Petrus.
12. Jozef.
13. Kristus verschijnt aan Maria Margaretha & à Lacoque.

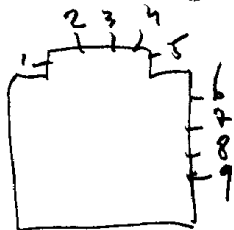

Atelier Crickx herstelde

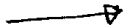

Dit klooster werd afgebroken rond de jaren 1990.
Het moest plaats maken voor een Nieuw Rustoord
De kapel ramen bleven behouden en moesten dienen als
recuperatie voor de nieuwe kapel.

Kapeldeur-inkom:

I. Eucharistie, Herman Wouters, 1996. Zie brief

PUTTE, Zusters van St. Franciscus, Waverlei 22
nu: school

2 decoratief glas-in-loodramen opgevat gelijk een mozaiek
met veel blauw glas.



PUTTE, St. Niklaaskerk.

- I. B. Simon.
0. Thomas.
2. B. Jacobus Min.
0. Bartholomeus.
3. B. Petrus.
0. Johannes.
4. B. Joachim.
0. Juliana.
5. B. O. L. V. get. J. Casier, Gent.
0. Dominikus.
6. B. H. Hart van Jezus.
1903
7. B. Jozef.
0. Theresia.
8. B. Anna.
0. Norbertus.
9. B. Faulus.
0. Jacobus mayor.
10. B. Andrea.
0. Filipus.
11. B. Mattheus.
0. Thadeus.
12. H. Familie. J. Casier. 1904.
13. Johannes de doper. Crespin-Crickx.
14. Top: kroning van O. L. V. omringd ENGEL
L. B. Huwelijk van Maria en Jozef.
0. Opvoeding van Maria in de temp
M. B. Geboorte.
0. Boodschap. 1907.
R. B. Opdracht in de tempel.
0. Bezoek van Maria aan Elisabeth
15. Aartsengel Michael. get. Crespin-Cri
16. Sebastiaan get.
17. Antonius Abt. get.

H/B

18. Vincentius à Paulo.get.
 19. Isidorus.get.
 20. Rumoldus.get.
 21. Cecilia. ~~1910~~ 1910
 22. Gregorius. 1910
 23. Kristus predikt voor zijn apostelen
 24. B. H. Johannes de dooper
 O. Gummarus.
 25. B. Doop van Kristus. 1910
 O. Amandus.
 26. B. Kristus en de honderdman.
 O. Rumoldus.
 27. Katerina.
 28. Lutgardis.
 29. Barbara.
 30. Agnes.
 31. Elisabeth.
 32. Engelbewaarder.
 33. L. B. Kristus in hof van Olijve.
 M. Judaskus.
 O. Geseling van Kristus.
 M. B. Kalvarie.
 B. M. Kruisdraging.
 O. M. Ontmoeting der H. Vrouwen.
 O. Doornekroning.
 R. B. Afneming van het kruis.
 M. Pieta.
 O. Graflegging. 1907.
 34. Johannes.
 35. Mattheus. 1907
 36. Marcus.
 37. Lucas.
 38. Maria Magdalena.
 39. O. L. V. verschijnt aan Dominikus. 1904

PUTTE-Peulis, St. Jozefkerk

1900. Pluys, nr. Itot II

I-5. Decoratief glas-in-lood met ornamenten geschilderd.

2. Anna

3. Jezus kind

4. Jozef

6. Apollonia, get. L. Pluys, 1900

7. Elooi, get. L. Pluys, 1990

8. Jozef, get. L. Pluys, 1900

9. Barbara

10. Evangelist Johannes

II. Elisabeth van Hongarije

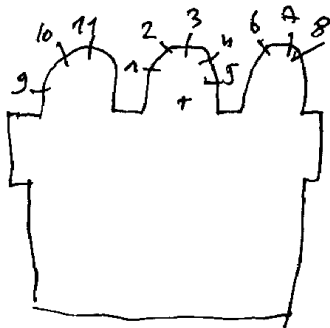

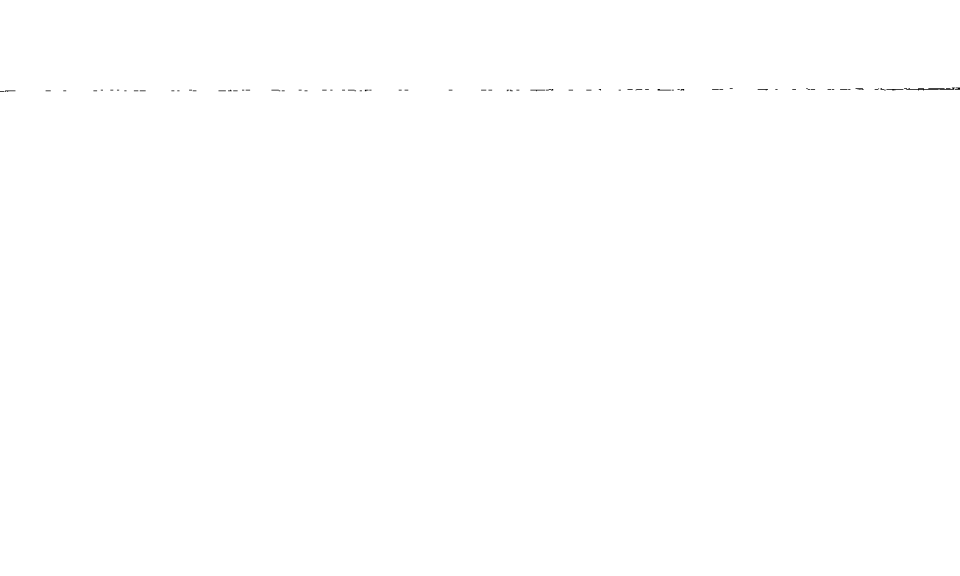

PUTTE, Museum "Het Molenijzer" - Heuvelstraat 4I B

Edw. Steyaert (vermoedelijk)

afd. kapel van het museum: 2 glasramen geplaatst in lichtbak

1. H. Hart van Jezus

2. H. Hart van Maria

Deze glasramen zijn afkomstig uit de afgebroken ~~Brem~~kapel
die stond op de hoek van de Lierbaan en de ~~Kapel~~straat

PUTTE, Gemeentehuis

Edw. Steyaert (vermoedelijk)

Overloop - Iste verdieping en geplaatst in lichtbakken

1. Heilige met attribuut L. wandelstok in de hand
R. korenhalm

De medaillon is gevat met bloem- en ~~fruitranken~~ als een
decoratieve versiering. Zeer fijn geschilderd

2. Heilige met attribuut L. Wandelstok in de hand
R. Bel

Bovenaan een wapenschild - Ster der zee

Omlijsting geschilderd op dezelfde wijze als bij I

Deze glasramen zijn afkomstig uit de afgebroken Bremkapel
die stond op de hoek van de Lierbaan en de Kapelstraat

1943. J.B. Jacobs, nr. I-2-3-4

1981. De Ceukelaere M. nr. 5-6

Feestzaal - Iste verdieping:

1. M. portret Albert Moortgat (broer) omringd door grillanden rozen, 2 engelen en decoratieve motieven in verband met het ontstaan van het bier, get. J.B. Jacobs
2. M. portret Jan Leonard Moortgat (vader) omringd door grillanden, 2 engelen en decoratieve motieven in verband met het ontstaan van het bier, get. J.B. Jacobs, 1943
3. M. portret Victor Moortgat (zoon) omringd door grillandes, 2 engelen en decoratieve motieven in verband met het ontstaan van het bier, get. J.B. Jacobs
4. Naar het schilderij van Jacob Jordaens "De Konink drink" medaillon gevat in glas-in-lood, get. J.B. Jacobs - inkomdeur

Wapenschilden gevat in glas-in-lood:

5. Het brouwersambacht. Boven in 3 medaillons - portretten van de 3 stichters - 1871 - 1981 - 110 jaar verstandhouding

6. Vendelier met vaandel - prov. Antwerpen
wapenschild gemeente Breendonk, get. M. De Ceukelaire, 1981
Vendelier met vaandel - prov. Brabant - gevat in glas-in-
lood.

PUURS, E. Zwartzusters - Palingstraat 38.

1963. J. BEECK.

12.0 C m w
 verplaatst naar de Polyvalentsaal

- 1. Petrus.
- 2. O.L.V.
- 3. Eucharistie.
- 4. Jozef.
- 5. Paulus.

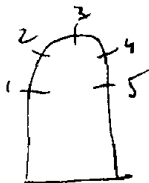

PUURS, O.L.V. hemelvaartkerk

- I. Top: L. Iam Gods
R. Pelikaan.
0. Maatste avondmaal.
2. Top: L. Slang.
R. Offer van Isaak.
0. Kalvarie.
3. Opname van Maria in de tempel.
4. Verering van het volk van
O.L.V. van de traan.
5. Boodschap.
6. Bruiloft van Cana.
7. Hemelvaart van O.L.V.
8. Verrijzenis van Kristus.
9. Opwekking van het dochterke
van Jairus.
10. H. Familie. 1935.
11. Kristus Koning.
12. Opdracht van Kristus in de
tempel.

In de hoge romen zijn 10 kleine
roosvensters versierd met bloem-
motieven.

1935. CRICKX.

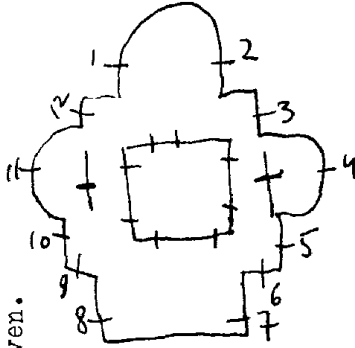

bibliografie

Verslagen: diocesaine commissie van het aartsbisdom Mechelen:
deel IV-1999, n^o 1 tot 12

Zie: brief 17-11-1993 - criclix
2006 april - telefonisch gesprek. Er staan geen gegevens in de best

- I/9. Glas in lood.
- 2. L. Jan Berchmans.
- 3. R. Rosalia. I876.
- 3. L. Katerina.
- 4. R. Johannes evangelist.
- 4. L. Jozef.
- 4. R. O. L. V.
- 5. Petrus opvolger van Kristus.
- 6. L. Jan de dooper.
- 7. R. Idesbaldus.
- 7. L. Franciscus van Assisi.
- 8. R. Rumoldus.
- 8. L. Eufucus?
- 8. R. Sonnia Vidua ?
- 10. L. Elarianus episa. Coucke
L. M. H. Hart van Maria. I874.
R. M. H. Hart van Jezus.
R. Johannes de Chantal.
- II. B. Boodschap.
- O. Dominikus ontvangt de rozen-
krans van O. L. V.
- Doorrond: van boven naar order:
L. R.
Hemelvaart O. L. V. Boodschap.
Pinksteren Bezoek Maria + Eli
Hemelvaart van Ch. Geboorte.
Verrijzenis Opdracht in temp
Kalvarie Jezus onderwijst
in de tempel.
Kruisdraging Kristus in hof
van Olijven.
Doornekroning Geseling.

Puurs

1874-76. COUCKE.

Wim Van Biersvliet - Atelier Sloncke
en Zonen - Biekorf 1984, p. 115-15 tot 11
Antwerpen, stadsarchief, reclamemedium
nr. 1 tot 11

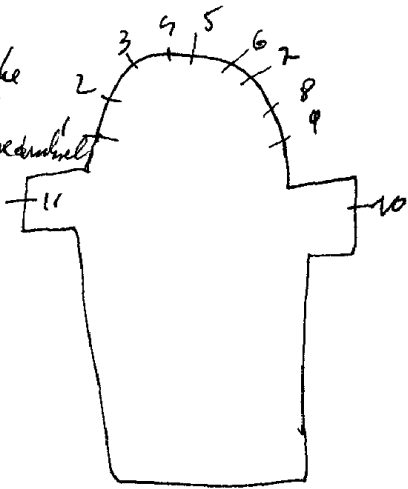

Atelier Orickx herstellde

PUURS-

Puur

BREENDONK, St. Leonarduskerk.

~~PUURS~~

1926. Crickx???

1. O. L. V. onbevlekt ontvangenis.

2. B. Aanbidding der herders.

O. Opdracht in de tempel.

3. B. Kalvarie.

O. Kristus en L. L. Van Emaüs.

4. B. Verrijzenis van Kristus.

O. Kristus geeft zijn macht verder aan Petrus.

5. Leonardus.

6. Jozef.

7. B. Engel omringd door bloemversieringen.

O. Gerardus.

8. Isidoor.

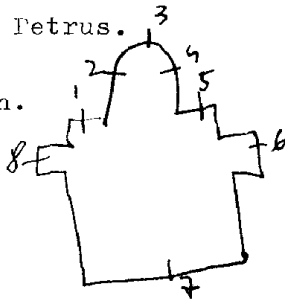

Atelier Crickx herstelde

PUURS, E.Z. Urselinnen - Begijnhofstraat 5

1907. L. GROSSE.

I. L. Angela.

M. O. L. V. van de rozenkrans.

R. Ursula.

2./8. Glas in lood.

3. Augustinus.

4. Karolus Borromeus.

5. Anna.

6. Antonius van Padua.

7. O. L. V. van zeven smarten.

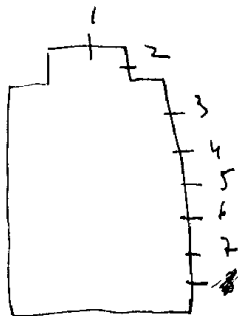

Bibliografie:

Annalen van het klooster, blz. 64.

PUURS-

BREENDONK, E.Z.O.I.V. van 7 weeën - Dorp 92 -kapel.

Puurs

1932 Crickx.

1. Eucharistie.
2. Pelikaan.
3. Lam Gods.
4. Brood en aren.
5. O.L.V.
6. Kristus koning.
7. Vincentius.
8. Jozef.

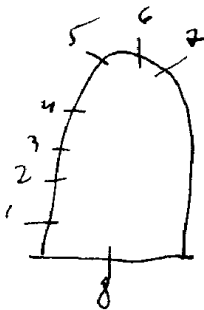

zie eigen, abkunningslijstie : Kaarst v. 7-8-1964

PUURS-
BREENDONK, gemeentehuis

boven de inkomdeur:

I.B.L. Vlaanderen

R. Eendracht maakt macht

O.L. Wapen van de heerlijkheid Mechelen

O. Wapen van de provincie Antwerpen

Vermoedelyk van C. Van Nibele 9

QUEVRY-1e-GRAND, St. Petruskerk

1958. LECHANTRE-Massy, nr. 1-2-4-5-8

TUERLINCKX, nr. 3-6-7

1. H. Hart van Jezus, get. Lechantre en Massy = *Leer maxima*

2. Glas-in-lood

3. Petrus, get. P. Tuerlinckx, Mechelen

4. Jozef

5. Antonius

6. Wonderbare visvangst

7. Theresia van het kind Jezus, get. P. Tuerlinckx

8. O.L.V. verschijnt aan Bernardette te Lourdes

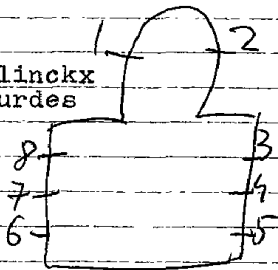

QUEVY-Givry, Kapel N.D. du Puttier
Chaussee de Brunehaut

1901. Casier, nr. Itot4

-kleine medaillons gevat in glas-in-lood.

1. Opdracht in de tempel

2. Vlucht naar Egypte

3. Jezus onderwijst in de tempel

4. Jezus ontmoet zijn moeder op weg naar kalvarie

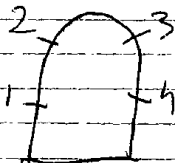

Bibliografie:

Livre d'ordre de la vitrerie, deel I, nr. 52 = nr. Itot4

Atelierboek Casier, nr. Itot4

QUEVY-Givry, St. Martinuskerk

Ladon, nr. ItotIO

1. Pascalis
2. Thomas van Aquino
3. Norbertus
4. Augustinus
5. Martinus
6. Jean Baptist van Sales
7. Albertus
8. Veronica
9. Eugenie
10. O.L.V.

Op de muren van de
middelebeuk zijn het
naak glasramen als
fresco's geschilderd
- stijl Colsiac

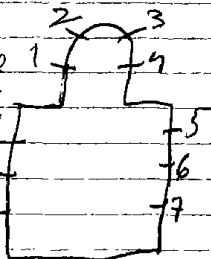

Bibliografie:

Biographie nationale, deel 33, p. 425 = nr. ItotIO

Repertoire Photographique du mobilier des sanctuaires
de Belgique, Prov. de Hainaut, Canton de Mons, II, 1980, P. 22

QUEVY-Asquillies, O.L.V. kerk

Crickx-Piron, nr. 2
nr. 1

1. Dekoratief glas-in-lood zonder symbolen
2. Maria bezoekt Elisabeth, get. Piron-Crickx

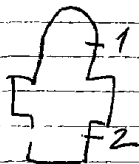

Bibliografie:

Reklamedruksel atelier Crickx, nr. 2

Deer mooi nam

QUEVY-le-PETIT, St. Martinuskerk

1897. Bedoret Foulon, nr. 1 tot 4 (kan ook de naam van de schenker zijn).
Crickx, nr. 8 tot 10
nr. 5 tot 7

1-4. Beschilderd glas-in-lood met ornamenten.

2. O.L.V. get. Bedoret Foulon

3. Martinus, get. Bedoret Foulon

5. Petrus

6. Johannes

7. Lucianus

8. Hubertus

9. Theresia van het kind Jezus

10. Jozef

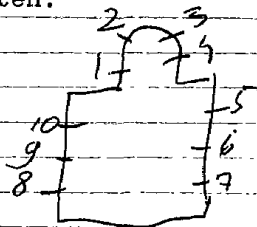

Bibliografie:

Reklamedruksel atelier Crickx, nr. 8-9-10

RAEREN-Hauset, St. Rochuskapel Asteneterstrasse I

1-2. Dekoratief glas-in-lood

3-5. Glas-in-lood

4. Alfa ~~Y~~ omega

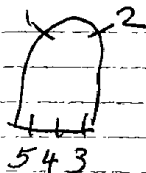

RAEREN-Eynatten, St. Jan de doperkerk

Piron=ontw./Crickxmultv., nr. Itot27

1. Geboorte van Jezus, get. Crickx
2. Genadestoel
3. Dood van Jezus, get. Crickx
4. Jozef, get. Crickx
5. Wendelinus, get. Crickx
6. Leonardus, get. Crickx
7. Laurentius, get. Crickx
8. Paus Pius X, get. Crickx
9. Herman-Jozef, get. Crickx
10. Adelijk wapen=fam. Von Agris
11. Adelijk wapen-Von Ennatten
12. Wapen van Franssen von Cortenbach
13. Jezus de kindervriend
14. Lelie
15. H. Geest
16. Cecilia, get. Crickx
17. Andreas, get. Crickx

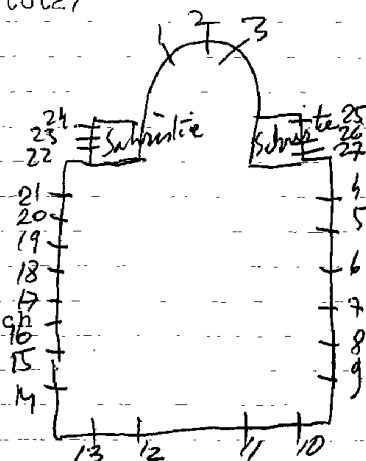

18. Gerardus Majella, get. Crickx
19. Katerina, get. Crickx
20. Maria tenhemel opneming, get. Crickx
21. Anna en Maria
22. Geloof
23. Hoop
24. Liefde
25. Berouw
26. Lam Gods
27. Kelk

RAERENFriedhofskapelle, Haupthstrasse

1972.A.Blank,nr.I-2

I.2.Glas-in-betonversiering

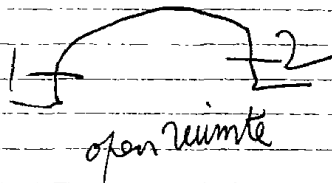

RAEREN, Franziskanerinnen, Mariaheim, Hospitalstrasse 60

1974. A. Blank, nr. Itot7.

Itot7. Dekoratief glas-in-lood. Een kruis als centraal motief bij ieder raam. Geen schildering. Witte en grijze kleurenkompositie.

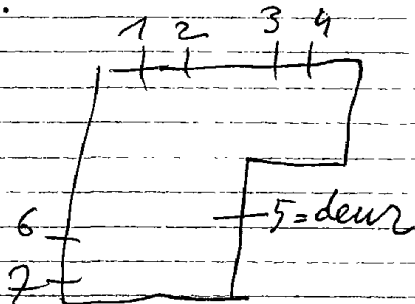

1859. Nicola-Jos Schmitz, nr. 10 tot 15 = ont.

1938. J. Osterrath, nr. 10 tot 15 = uitv.

1910. Oidtmann, nr. 1 tot 9 - 16 tot 19

1986. Romainville, nr. 20

Restauratie:

1911. Peter Breuer, nr. 10 tot 15

1986. Romainville, nr. 1 tot 19

1995.

Bibliografie:

De Wilde: Hauset - seine neogotische St. Rochus- und Genovevakirche und die St. Rochuskapelle, Antwerpen,

1995., p. 98 = nr. 13-14-15

p. 99 = nr. 16 tot 19

p. 100 = nr. 1 tot 4

p. 101 = nr. 5 tot 10

p. 102 = nr. 11-12-20

Reklamedrukseel, 1937-1947 = nr. I0 tot I5

Musee d'art religieux et d'art Mosan, Liege = ontwerpteke-
ningen, nr. I0 tot I5

Repertoire Photographique du mobilier
des sanctuaires de Belgique Prov. Liege,
Canton Eupen, 1974, p. 26 = nr. 2-3-4-7-8-17-18

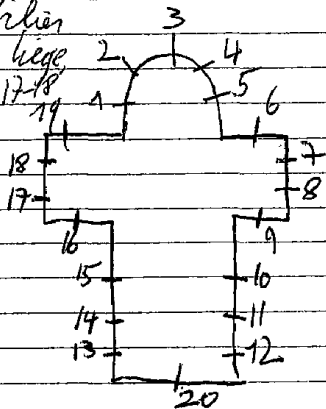

1. Top: Stefanus
Beschilderd glas-in-lood met ornamenten
2. Top: engel Gabriel
Jezus kruisdood op Kalvarie
3. Top: H. Geest
M. Drievuldigheid
O. Twee engelen
4. Top: engel Michael
Verrijzenis van Jezus
5. Top: Philippus
Beschilderd glas-in-lood met ornamenten.
6. Top: Jozef
Tafereel over het leven van Geneveva
7. Top: Paulus
L. Elisabeth van Thüringen
R. Katerina
8. Top: Johannes
L. Juliana
R. Barbara

9. Top: Jacobus Mayor
Glas-in-lood

10. Top: Genoveva
L. Bartholomeus

R. Matheus, get. 1938, Osterrath

11. Top: E.H. Martin Strom

L. Jacobus Minor

R. Simon

12. Top: Johannes

L. Judas Chaddeus

R. Matthias

13. Top: Mattias

L. Petrus

R. Johannes

14. Top: Lucas

L. Andreas

R. Thomas

15. Top: Rochus

L. Jacobus Mayor

R. Philippus

16. Top: Jan de dooper

Glas-in-lood

17. Top: Andreas

L. Dominikus, 1910

R. Franciscus van Assisi

18. Top: Petrus

L. Franciscus van Assisi

R. Bonifasius

19. Top: engel

St. Rochus geneest een zieke

20. Decoratief glas-in-lood,

get. Romainville, 1986

(roosvenster)

RAEREN, St. Niklaaskerk

1972. Atelier J.M. Pitotte, nr. Itot 15

1. 2. Glas-in-lood
3. Boodschap aan Maria, get. Atelier J.M. Pitotte, Beaufay, 1972
4. Maria bezoekt Elisabeth
5. Geboorte van Jezus
6. Besnijdenis van Jezus
7. Jezus onderwijst in de tempel
8. 9. 10-11. Glas-inlood met randversiering
12. Dood van Jozef
13. Leerlingen van Emaus
14. Verloren zoon of barmhartige Samaritaan
15. Doop van Jezus met portretten van priester Peter Mommer
en Ludwich Hennes

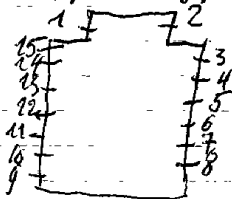

RAMILLIES-GEERT-GERONPONT, St. Remigiuskerk

nr. ItotI2

1. Engel met korenhalm, gevat in glas-in-lood
2. Engel met spiegel, gevat in glas-in-lood
3. Engel met kelk, gevat in glas-in-lood
4. Engel met druiventros, gevat in glas-in-lood
5. H. Hart van Jezus
6. H. Familie
7. Elooi
8. Cecilia
9. Barbara
10. Niklaas
11. Jozef
12. OLV. onbevlekt

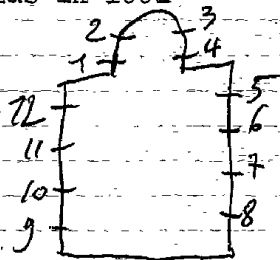

RAMILLIES-Autre Eglise, O.L.V.kerk

nr. I-2

1. Engel Gabriel brengt de boodschap aan Maria.

2. Maria bezoekt Elisabeth.

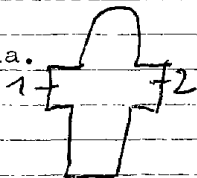

RAMILLIES-Bomal, O.L.V. kerk

1933. RODERBURG, nr. 2-3-7-9

1932. VOSCH, nr. 8

CRICKX, nr. 5-6-10

1-4. Glas-in-lood

2. Verloren zoon

3. Barmhartige samaritaan

5. Theresia van het kind Jezus

6. Benediktus

7. Isidoor

8. Antonius van Padua, 1932

9. Biddende kinderen

10. Aloysius van Gonzaga

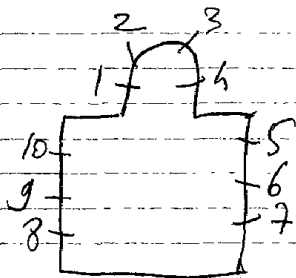

Bibliografie:

1932. Bulletin des commissions royales des monuments et des arts, 1932, blz. 36=nr. 8

1933, blz. 133=nr. 2-3-7-9

Atelierboek, Crickx, nr. 5-6-10

Reklamendruckatelier J. Woch, nr. 2-3-7-9

RAMILLIES-Offus, St. Feuillienkerk

1876. S. COUCKE, nr. Itot6

1. Ambrosius
2. Hieronymus
3. Lam Gods
4. Gregorius
5. Fenikx
6. Augustinus

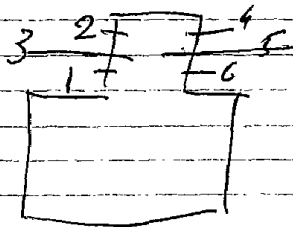

Bibliografie:

Lori Van Biervliet - Atelier S?Coucke en zonen - in:
Biekorf, 1984, p. II5, nr. Itot6

Bulletin des commissions royales des arts et des monuments
1876, blz. 10-411 = nr. Itot6

E. MATON = ontwerp - nr. Itot4

1. Colpaert = uitv.

1. Jan Bergmans

2. Franciscus van Assisi

3. Andreas

4. Bernardus

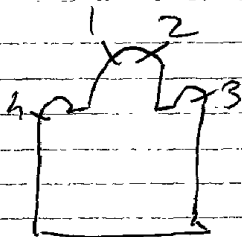

Steek kaart op nieuw nabijken

Brussel, Rijksarchief - Fonds Colpaert - dossier 136

RAMSEL, O.L.V. van strookapel.

Westerlo

1931. P. TUERLINCKX.

1. Moeder Anna.
2. O.L.V. bijstand.
3. O.L.V. onbevlekt.
4. O.L.V. met kind Jezus. get. 1931.
5. Jozef.
6. Boodschap.
7. Hemelvaart van O.L.V.
8. Joachim.

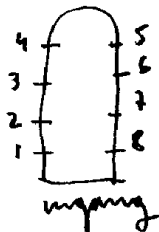

1924. PEENE-DE LODDER, nr. 2 tot 6.
H. COPPEJANS nr. 1.

1. O.L.V. geeft de rozenkrans aan Dominikus, get. H. Coppejans.

2. Glas-in-lood met 6 symbolen van het H. Sacrament.

3. L. Alfonsius

M. Joannes, 1924

R. Tarcisius

4. Top: Pelikaan

Laatste avondmaal

5. L. Agnes

M. Cecilia, 1924

R. Clara

6. Glas in lood met 6 symbolen van het H. Sacrament

1924

1924

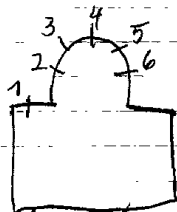

1924

Bibliografie:

Archief van het bisdom Brugge, bundel 19 - nr. 2 tot 6.

Catalogue general par numeros d'ordre des cartons pour vitraux

nr. 3 = 3161-3162-3163.

nr. 4 = 3183.

nr. 5 = 8164-8165-8166.

RANST-

EMBLEM, St. Gummaruskerk.

Lier

Oricles

I. L. Gummarus

R. Rumoldus.

2. Wij geloven in Jezus Kristus.

3. Wie in mij geloof zand leven.

4. Uw geloof heeft U gered.

5. Staat sterk in Uw geloof.

6. Klein gelovige, waarom twijfelt gij?

7. Het geloof kan bergen verzetten.

8. Het geloof overwint de wereld.

9. Ik heb geleefd en mijn geloof bewaard.

10. L.O.I.V.

R. Dominikus.

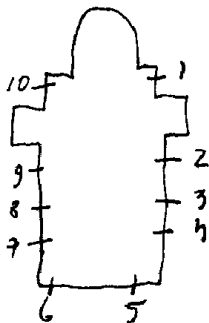

RANST, Kasteel Doggenhout - Doggenhoutstraat 31

1964. H. Wauters, nr. Itot36

Alle bovenlichttramen bevatten glas in-loodpanelen die versiert zijn met allerlei historische thema's.

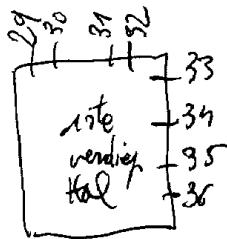
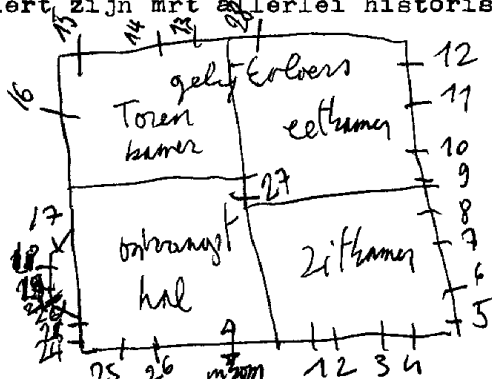

Zitkamer=

1. Jan Van Liere bekomt van Filips de schone in 1505 om recht te spreken.
2. Jan Van Liere aanhoort de klachten.
3. De benden van Maarten Van Rossum plunderen in 1542.
4. Ranst en Millegem worden vernietigd, tijdens de godsdienstoorlogen.
5. Heropbouw van het kasteel Doggenhout, in 1610.
6. Heropbouw van Zevenbergen.
7. Philippe de Fourneau en zijn vrouw nemen afscheid van hun gasten.
8. Huwelijk van Philippe De Fourneau met Isabella van Berchem op 20 april 1629.

Eetkamer:

9. Her maaien van het koren.
10. De fruitpluk.
11. Het opjagen van het wild.
12. Jagers te paard.

Borenkamer:

13. Wapenschild Markizaat Antwerpen.
14. Wapenschild Gemeente Ranst
15. Wapenschild Brabant-Limburg

1912. Ladon: nr. ~~7~~ tot 15.
Steyaert: nr. 6-16.
1952. Blokmans: nr. I tot 4-17 tot 21.

- I. Engelbewaarder
- 2. Alfonsius
- 3. Cecilia. 1952. Blokmans
- 4. Norbertus
- 5. Antonius
- 6. B. Geseling van Kristus
O. Kristus draagt zijn kruis
- 7. B. Jezus onderwijst in de tempel
- 8. O. Aanbidding der herders
- 8. B. I. Filipus
R. Thomas
- 9. B. I. ~~Hubertus~~ Johanna Valdis
R. Gommarius
- 9. B. I. Jacobus de meerdere
R. Thadeus
- 0. L. Hubertus
R. Clotildis
- 10. B. I. Paulus
R. Jacobus de mindere
0. L. Clemens
R. Suzanna.
- II. Top: H. Geest
B. I. God de vader
R. Dod de zoon
0. L. Mozes
R. Melchisedek
- 12. B. I. Andreas
R. Petrus
0. L. Alexander
R. Rumoldus
- 13. B. I. Bartolomeus
R. Johannes

I3.0.L. Konstantijn de grote

R. Ludovikus

I4. B. L. Simon

R. Matheus

O. L. Eduardus

R. Karel de Goede

I5. B. V. Bezoek nicht Elisabeth

O. Boodschap

I6. O. L. V. met kind Jezus

I7. Paus Pius X

I8. Ludovikus

I9. Franciscus Xaverius

20. Jan Van Ruysbroeck

21. Opdracht in de tempel

22. Onbevleekt ontvangen

R. A. Vanden Haute, "Edw-Steynert", P. 20
nr. 646

Bibliografie

Verslagen: diocesain komite Mechel
1951. = R. 3-4.

XXXXXXXXXXXXXXXXXXXXXXXXXXXXXXXXXXXX
XXXXXXXXXXXXXXXXXXXXXXXXXXXXXXXXXXXX

Bijdrage tot de geschiedenis van
roech: blz. 48-50-51. = 5 tot 16 pagina's

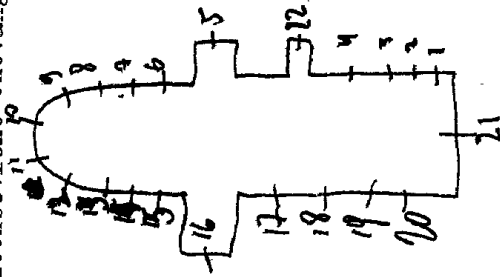

RANST, Zusters van het convent van Bethelhem "Zevenbergen"
kastanjedreef 22

1998. Christine Van Oppem, nr. ItotI2

Kapel:

ItotI2. Shimmering Darkness = Geabstrageerde tekens of symbolen die van niets naar de volheid uitbeelden.

nr. I = get. = geda.

Kleine kapel:

13. Kompositie met bloemanemonen, get. Geroen

De Bruycker, 1997, mitv. J. Wygant. 12

14. Kompositie met bloemanemonen, 13 14

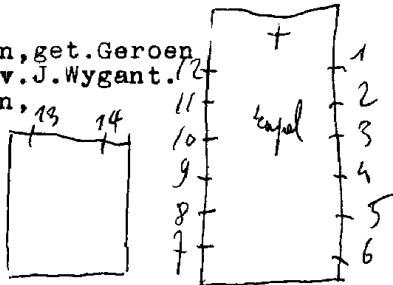

RANST-Oelegem, Tekstielmuseum "Vrieselhof"
Schildebaan 79

A. Stalins, 4.1.

Kasteel (in 19de eeuwse neo-gotische stijl)

Kapel: nu (1995) een magazijn.

I.H. Lodewijk van Frankrijk



RANST—

BROECHEM, Kapel Kapelstraat

~~RANST~~

Zandhoven

I. Jozef

2. O. L. V.

Styl van Steyaert

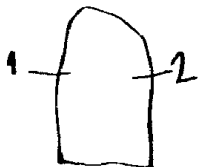

RANST, P.O. Bibliotheek - Gasthuisstraat 17A

1988. A. Fijens

Inkomhaan: -paneel als muurversiering.

Opalineglas gelijmd op houten plaat naar de vorm van de muur. Beschilderd met verschillende getinte contouren en grisailles om geabstrageerde motieven te bekomen. Rechte en gebogenlijnen zijn in diagonale richting georiënteerd.

16. Wapenschild Bourgondië

Ontvangst-hal:

17. Overdracht leenrechterlijk gezag.

18. Stichting Doggenhout

19. Portret Guido Feni, 1642 = medaillon

20. Hellebaardier

21. Hellebaardier

22. Portret Francisco Goya

23. Oprichting van een Cisterciënzkerklooster op de gronden
tussen Vremde en Millegem.

24. De kloosterlingen verhuizen naar de abdij van Hemiksem.

25. Verkoop van gronden.

26. Doggenhout ten tijden van de 13de eeuw.

27. Wapenschild Kruikenborg

28. Wapenschild Doggenhout.

Iste verdiep:

Hal: Familiewapens gevat-in-glas-in-lood.

29. Van Ranst

30. Van Liere

31. Van Varick

32. De Terwangne

33. Van Berchem

34. De Tourneau

35. De Rovelasca

36. Le Grelle

RANST, St. Pancratiuskerk.

Zandhoven

1897-98. L. Grosse (vader) nr. 1-4-6-II *opnieuw ransijken*

1938 Grosse (zoon) nr. 7-8-9-10. *of laden*

nr. 2-3.

nr. 6-7.

1902 *Stalins Janssens* nr. 5-12.

1934 *Van der Broeck = Herstellingen*

1. Onthoofding van St. Pancratius. 1896.

2. Petrus ontvangt de sleutels ~~van~~ der Kerk. 1917.

3. St. Paulus. 1921. *meditatie aan de heiden*

4. Taf. leven van St. Anatha. 1897.

5. St. Maria M. lacoque met H. Hart van Jezus. 1897.

6. L. St. Carolus.

M. H. Familie.

R. St. Jacobus.

7. Dood van St. Jozef.

8. Dood van Christus. L. Grosse-Brugge. *Pieta*

9. Opdracht in de tempel.

10. Geboorte van Jezus.

Archief prov. Bestuur Antwerpen

II.L.St.Agatha.

M.Bezoek nicht Elisabeth.

R.St.Lucia.

I2.De boodschap. 1897

Hersteld door Jans Vanden Broeck 1948 = nr 1 tot 12

Bibl.

verlagen, Comité Mechelen
Deel III nr. 2 854

Bulletin commissions royales archéologiques
1838, 1842, 1931, 1932, 1933, 1934, 1935, 1936, 1937, 1938, 1939, 1940, 1941, 1942, 1943, 1944, 1945, 1946, 1947, 1948, 1949, 1950, 1951, 1952, 1953, 1954, 1955, 1956, 1957, 1958, 1959, 1960, 1961, 1962, 1963, 1964, 1965, 1966, 1967, 1968, 1969, 1970, 1971, 1972, 1973, 1974, 1975, 1976, 1977, 1978, 1979, 1980, 1981, 1982, 1983, 1984, 1985, 1986, 1987, 1988, 1989, 1990, 1991, 1992, 1993, 1994, 1995, 1996, 1997, 1998, 1999, 2000, 2001, 2002, 2003, 2004, 2005, 2006, 2007, 2008, 2009, 2010, 2011, 2012, 2013, 2014, 2015, 2016, 2017, 2018, 2019, 2020, 2021, 2022, 2023, 2024, 2025

1838, 1842, 1931, 1932, 1933, 1934, 1935, 1936, 1937, 1938, 1939, 1940, 1941, 1942, 1943, 1944, 1945, 1946, 1947, 1948, 1949, 1950, 1951, 1952, 1953, 1954, 1955, 1956, 1957, 1958, 1959, 1960, 1961, 1962, 1963, 1964, 1965, 1966, 1967, 1968, 1969, 1970, 1971, 1972, 1973, 1974, 1975, 1976, 1977, 1978, 1979, 1980, 1981, 1982, 1983, 1984, 1985, 1986, 1987, 1988, 1989, 1990, 1991, 1992, 1993, 1994, 1995, 1996, 1997, 1998, 1999, 2000, 2001, 2002, 2003, 2004, 2005, 2006, 2007, 2008, 2009, 2010, 2011, 2012, 2013, 2014, 2015, 2016, 2017, 2018, 2019, 2020, 2021, 2022, 2023, 2024, 2025

alleen uitgegeven door de Koninklijke Academie van België

1838, 1842, 1931, 1932, 1933, 1934, 1935, 1936, 1937, 1938, 1939, 1940, 1941, 1942, 1943, 1944, 1945, 1946, 1947, 1948, 1949, 1950, 1951, 1952, 1953, 1954, 1955, 1956, 1957, 1958, 1959, 1960, 1961, 1962, 1963, 1964, 1965, 1966, 1967, 1968, 1969, 1970, 1971, 1972, 1973, 1974, 1975, 1976, 1977, 1978, 1979, 1980, 1981, 1982, 1983, 1984, 1985, 1986, 1987, 1988, 1989, 1990, 1991, 1992, 1993, 1994, 1995, 1996, 1997, 1998, 1999, 2000, 2001, 2002, 2003, 2004, 2005, 2006, 2007, 2008, 2009, 2010, 2011, 2012, 2013, 2014, 2015, 2016, 2017, 2018, 2019, 2020, 2021, 2022, 2023, 2024, 2025

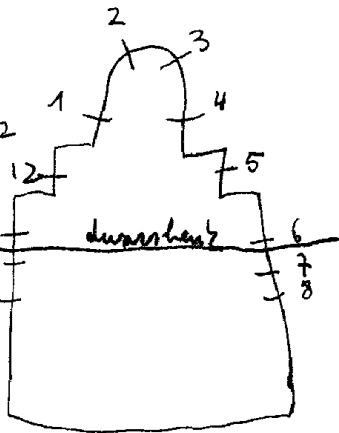

RAMILLIES, St. Hubertuskerk

I. Kristus Koning

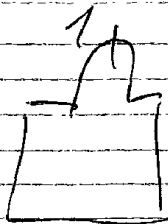

glasman met geteerd of gehantelem vree 19. eeuw 2000

RAMILLIER-Huppaye, St. Jan Baptistkerk

- Acht glas-in-loodramen

I.H.Familie te Nazareth

2.OLV.van Lourdes verschijnt aan Bernardette

- Vermoedelijk van een Franse glazenier

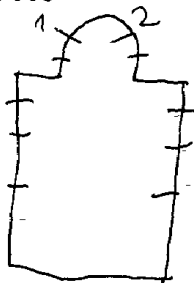

RAVELS-

WEELDE, St. Jan Baptistkerk

Tarmhout

1930-1931. Yoors

1. L. Engel.
R. St. Petrus.
2. L. St. Johannes evangelist.
R. St. Jan baptist.
3. L. Christus koning.
R. O.L.V.
4. L. St. Jozef.
R. St. Maria Magdalena.
5. L. St. Paulus.
R. Engel.
6. L. St. Thomas.
R. St. Cornelius.
7. L. St. Nicolas Poppelinus.
R. St. Michael.
8. L. St. Theresia. 1930.
R. St. Fransiscus.

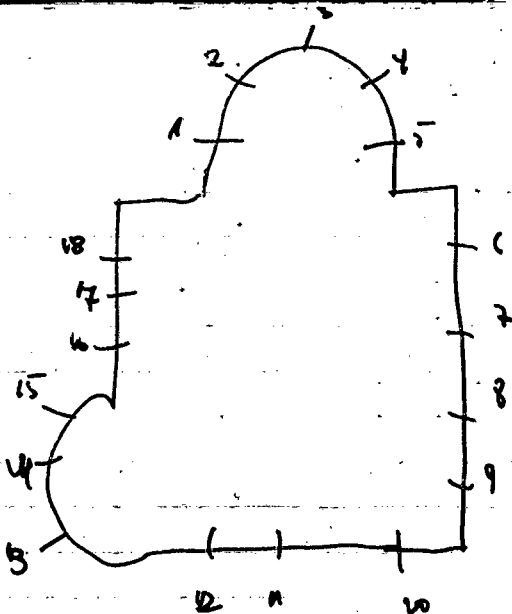

9.L.St.Cecilia.

R.St.Tarcisius.

10.Knienele biddende engel.

11.O.L.V.

12.Knielende biddende engel.

13-14-15.Engel.

16.L.St.Christofel.

R.St.Lutgardis.

17.L.St.Elisabeth.1931.

R.St.Ludivikus.

18.L.St.Pelagia.

R.St.Edardus.

Bibl

Denip Peeters : E Yans

RAVELS-

Tweehout

WEELDE, St. Michielskerk.

1939. Yoors. nr. 2-3-4.

1940. Asperslagh. nr. 7 tot 12.

1903. nr. I-5-6-13.

1. Christelijke symbolen.

2. L. St. Michael.

R. St. Helena.

3. De goede herder.

4. L. St. Juliana.

R. St. Leopold.

5. Christelijke symbolen.

6. L. St. Henrikus. 1903.

M. St. Poppelinus.

R. St. Johannes Baptista.

7. St. Doninikus en O.L.V. v/d. Rozenkrans.

8. St. Ida.

9. St. Petrus ontvangt de macht v/d. H. kerk.

10. St. Margaretha Maria à Lacoque.

11. St. Christoffel.

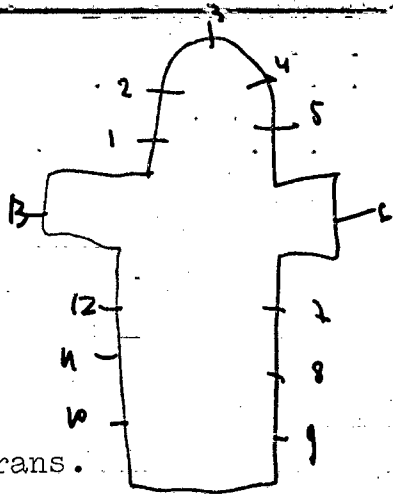

I2.St.Augustinus.

I3.L.St.Carolus.

M.O.L.V.ontvekt ontvangenis.-

R.St.Fransiscus.1903.

Bibliografie

Denijs Peeters: E Yorn = Nr. 2-3-4

1940 tot 1951. Crespin-Crickx.

- I. L. St. Valentinus. 1941.
- R. St. Nicolas Poppelinus.
- 2. L. St. Simon. 1941.
- R. St. St. Thaddeus.
- 3. L. St. Jacobus de meerdere.
- R. St. Filipus. 1941.
- 4. L. St. Petrus.
- R. St. Paulus. 1941.
- 5. L. O. L. V. 1941.
- R. St. Jozef.
- 6. L. St. Andreas. 1941.
- R. St. Johannes.
- 7. L. St. Barnabas.
- R. St. Matheus. 1941.
- 8. L. St. St. Jacobus de mindere.
- R. St. Thomas. 1941. Get.
- 9. St. Willebrordus. 1946.
- 10. St. Katerina. 1947.
- 11. St. Isidorius. 1947.
- 12. St. Barbara. 1951.
- R. St. Lucia.
- 13. L. St. Hubertus. 1949.
- R. St. Cornelius.
- 14. Doop van Christus. 1951.
- 15. Jezus en de Samaritaanse vrouw. 451
- 16. L. St. Juliana, van Cornillon. 1947.
- ~~R. St. Cornelia.~~
- 17. St. Henrikus. 1948.
- 18. St. Cecilia. 1947.

zie eigen archief
ontwerp tekening vers. berekenen

m. 5

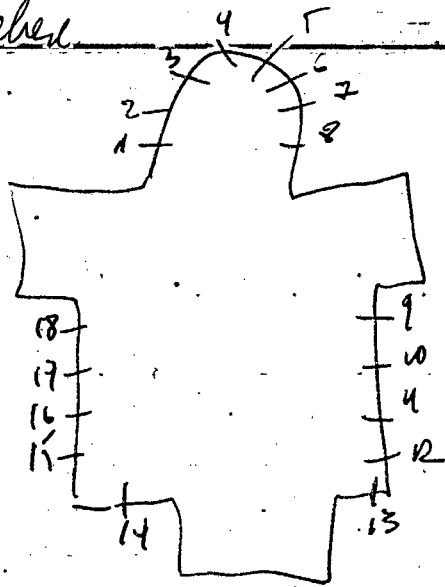

RAVELS-
WEELDE, O.L.V. v/d. H. Rozenkrans (Station).

Thunhorst

1935. E. Yoors.

Koor : 7 kleine raampjes met engelenfiguren

Bibliografie

Demp Peeters, E. Voor

RAVELS-
WEEELDE, E.P.v/d.H.Geest.

Turnhout

1955.Brabants glasbewerking bedrijf.

I.H.Geest.



Turnhout

RAVELS, St. Servatiuskerk.

1945. A. Annijs. nr. 3-4.

- St...
1. L. St. Servaas.
R. St. Franciscus Salesius.
 2. L. St. Victor.
R. St. Barbara.
 3. H. Familie te Nazareth.
 4. O. L. V. middelares

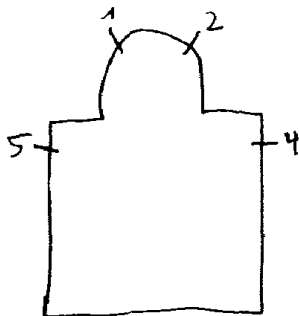

Turnhout

RAVELS-ENLD, St. Adriaenskerk.

1. O.L.V.
2. H. Hart van Jesus.
3. St. Jozef. 1803.
4. St. Cecilia.

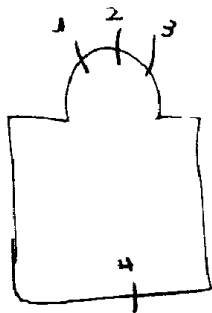

verschillen

REBECC-
QUENAST, St. Martinuskerk

B Tschire

Blauwain, nr. 1-2

Carpet (toegeschreven), nr. 3 tot I7

I/2. Dekoratief glas in lood, zonder symbolen, zonder schildering.
3 tot I7. Hedendaags glas-in-lood met edel antiek glas.

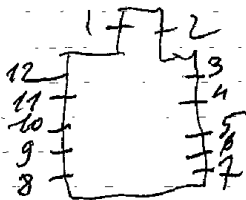

REBECQ, Gendarmerie (brigade de Rebecq)
-- Rue Carmentier-16 bis

1983. Giu Massinon

Inkom hal - gelijkvloers:

Glas-in-beton als decoratieve versiering met rood-blauw-
geen en groen, get. Giu Massinon

REBECQ-Quenast, St. Theresia en Mariakerk

I glas-in-betonversiering. (alleen enkele gekleurde blokken
glas

Tubise

REBECCO-ROGNON, St. Gerykerk

- 1890. STALINS-JANSSENS, nr. 1**
- 1875. nr. 2-4**
- 1867. nr. 3**
- nr. 5**

- 1. O.L.V. verschijnt aan Dominikus**
- 2. L. Petrus**
R. Theresia, 1875
- 3. Gaugeridus, 1867**
- 4. L. Engelbertus**
R. Lambertus, 1875
- 5. Dood van Jozef.**

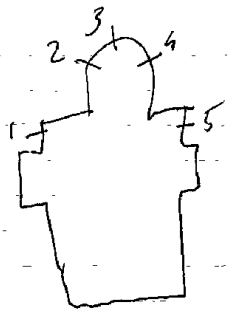

Bibliografie

Verslagen van de diocesaine kommissie van het aartsbisdom Mechelen
Deel I, blz. 41 = nr. I.

Tubise

REBECQ-ROGNON, E. Z. Augustinessen-Hospitalières
I Rue Docteur Colson

1907. G. HARRY-HINTZEN

1. H. Familie, get. 1907, Barry-Hintzen, Brussel.
2. O. L. V. v/d. rozenkrans verschijnt aan Dominikus.
3. Jesus in hof van Olijve.
4. H. Hart van Jesus verschijnt aan Maria Margaretha à Lacoque.
5. O. L. V. van Lourdes verschijnt aan Bernardette.
6. L. Ludovikus.
M. Augustinus.
R. Jan Berchmans.
7. H. Hart van Maria.
8. I. H. S.
9. H. Hart van Jesus, get. G. Barry-Hintzen, 1907.

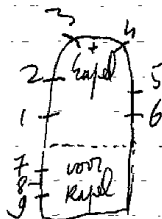

zeer mooie namen

RECHT, Kapel (in het centrum van de gemeente)

Sanket Vith

1. Lam Gods

2. Pelikaan

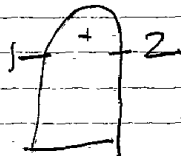

1960. M. De Groot

1. O. I. V. van Boom.

2. Barmhartige Samaritaan

3. Augustinus

4. Veronika

5. Drie wijze maagden

6. Elisabeth van Hongarije

7. Godelieve

8. Geboorte van Jezus

9. Jozef

10. Agnes

11. Engelen

12. Engelen

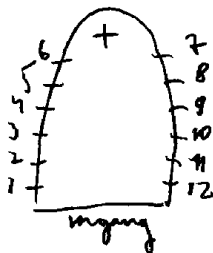

REET, Maria Magdalenakerk.

1895-1904. Stalins Janssens.

1. Maria Magdalena bij Kristus.] 1892
2. Kalvarie.
3. Kristus verschijnt aan Maria Magdalena.
4. H. Hart van Jezus. 1904.
5. O.L.V. onbevlekt ontvanging. 1904.] dwarsbeuk 2

Al de overige ramen zijn beschilderde ornamenten.
in afbeelden van 1864? = 10 ramen

Bibliografie:

Verslagen: diocesain comité Mechelen:
Deel II, blz. 57. = nr. 1 tot 3.

Provinciebestuur Antwerpen bundel 532/13

Hervellingen 1947 = S. Blockhuys

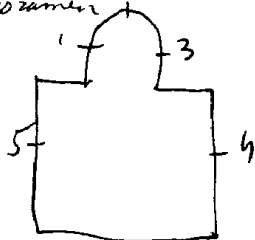

REKEM, Gemeentelijke basisschool
St. Pietersstraat 2

*Bechelen aan de
maas*

1943. Jan Huet

Traphal-overloop:

B.O.L.V. omringd door engelen

O. Vader - moeder - kinderen

Ploegende boer - soldaat - schaaapjes en bloemen.

get. Jan Huet, 1943.

Zeer mooi Raam

Bibliografie:

De post, nr. 1230-oktober 1972, blz. 46

Mechelen aan de Maas

REKEM, Kinderdorp-Molenberg "Preventorium O.L.V. ter denne"
Daalbroekstraat 120

1955. R. Daniels

Gang:

"Laat de kinderen tot mij komen", get. Roger Daniels, 1955
Sint-Truiden.

1952, ANNEESSENS, nr. ItotI6.

1. Wapenschild uit 1586.
2. O.L.V., get. Anneessens, 1952
3. Niklaas, get. Anneessens, 1952
4. Wapenschild uit 1679
5. Offer van Abraham en Isaak
v/h. paaslam
v/d. Eucharistie
get. Anneessens

Wapenschilden gevat in glas in lood

6. wapen van II50
7. " " II50
8. " " II63
9. " " I802
10. " " I832
11. " " I943
12. " " I779
13. " " I796
14. " " I658
15. " " II50

II6. Kristus als priester met symbool
van de pelikaan.

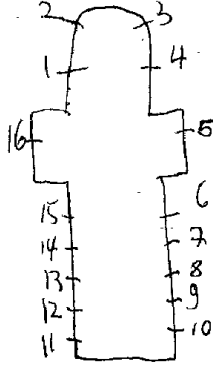

(Al de ramen zijn kleine notieven
gevat in glas in lood - bijna zonder
schildering en met Amerikaans glas).

1. Lektie onder de doornen

Ster der zee

Schoon als de maan

Uitverkoren als de zon

2. S. M.

3. S. J.

4. Cypres van Sionberg

Mirre

Balsam

Stad van Hod

5. Gesloten hof

Bron

Spiegel

Put van levend water

6. Moeder van Kristus

M.

Moeder der zaligheid

7. Maagd der maagden

M. = bid voor ons

Spiegel der rechtvaardigheid

8. Stoel der wijsheid

M.

Geestelijke roos

9. Toren van David

M.

Ivoren toren

10. Gulden huis

M

Ark des verbonds

II. Deur des hemels

M.

Morgendster

12. Spruit van Jesse

Ceder van de Libanon

Rozengaard van Jericho

Schoon als de olijfboom.

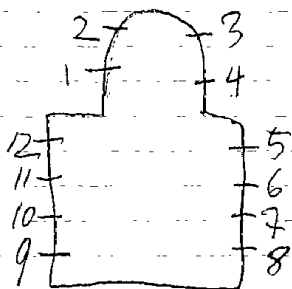

REMICOURT-Momalle, O.L.V.kerk

1898. Casier, nr. 6-7-8
nr. Itot 5

1. L. Marcus
R. Johannes
2. L. Paulus
R. Petrus
3. L. O.L.V.
R. Jozef
4. L. Anna
R. Joachim
5. L. Marcus
R. Lucas
6. L. Lambertus
R. Niklaas, 1899
7. Geboorte van Jezus
8. L. Georgius, 1899
R. Johannes Bathista

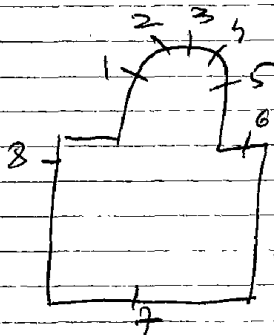

Bibliografie

Bulletin des commissions royales des arts et des monuments
1898, blz. 385 = nr. 6-7-8

ontwerp tekening, vers. Casier = nr. 8
Atelierboek Casier, nr. 6-7-8

Repertoire Photographique du mobilier desanc-
taires de Belgique, Prov. de Liege, Canton de
Waremmé, 1980, p. 74 = nr. 1 tot 8

REMICOURT, St. Jan de doperkerk

L

Warenne

Armand Romainville, nr. Itot26 (Holloigne-sur-Geer)

Itot26. Dekoratief glas in lood - zeer moderne ramen.

Loodverdeling is tekening - symbolen en schilderijen
komen voor maar sterk gedeformeerd.

Rijke kleurkompositie.

nr. I7 = get. Armand Romainville - Hollogne-sur-Geer.

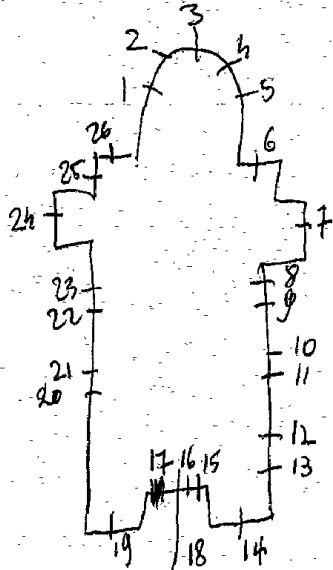

REMICOURT-

POUSSET, St. Lambertuskerk

luit

Waremme

Osterrath, nr. I-2-3

1.O.L.V.

2.Kalvarie

3.Lambertus

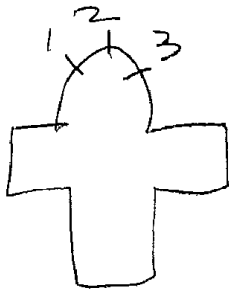

RENDEUX-Beffe, St. Lambertuskerk

1970. De Lodder=uitv./

ontw., nr. ItotI3

I.O.L.V. koningin (gestyleerd en met contouren weergegeven)
2 tot I3. Glas-in-lood (met katedraal glas - niets bijzonders).

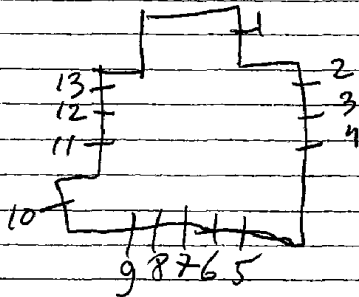

RENDEUX-Jupille, St. Remaclekerk

1977.L.M.Londot=ontw./

uitv.,nr.Itot8

Itot8. Dekoratief glas-in-lood. Alleen vorm en kleur zonder motieven of schildering.

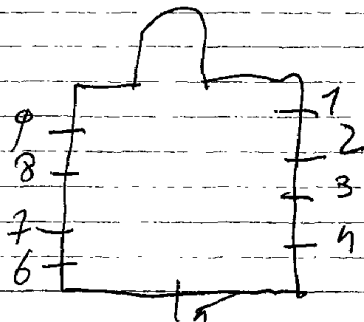

- I. L. Jozef
- R. O. L. V.
2. L. B. Salvator
- O. Baldwinus imperator
- R. B. Filipus *geb. San. Louche*
- O. Martinus
3. L. Hendrikus
- R. Johannes Baptista
4. B. L. Melchisedek
- R. Abraham *en / zoon*
- M. L. Symbool: Vis+broden
- M. Vermenigvuldiging der
- R. Symb. Pelikaan. broden
- O. Laatste avondmaal
5. B. Boodschap *geb. L. Hermann*
- M. Geboorte + wapenschilden.
- O. Kroning van O. L. V.
6. L. Arnoldi
- R. 1883 Paulina
7. L. Verbist-bisschop
- R. Lucia. 1874
8. L. B. Theresia van Lisieux
- O. Jozef *geb. 1886 S. Louche*
- R. B. Johannes
- O. Cornelius
9. B. L. Kalvarie
- R. Hemelvaart
- O. L. Paulina, Johanne, Augustus
- Aloysius = L. M.
- R. M. Anna en O. L. V. 1920.
- R. Melani, Arnold, Maria
10. Leopoldus. 1905.
11. Johanna van Valois. 1906.
12. Theresia van Lisieux

104

- I3. Johannes Baptista
I4. L. Johannes evangelist
M. Anna en O. L. V.
R. Katerina. I9I5.
I5. Spelend Kristuskind *naek engel + Maria 1933*
I6. Doop van Kristus. Vosch
I7. Martinus
I8. Cecilia met zingende engelen
I9. O. L. V. van Lourdes I9I6.
20. Kroning van O. L. V.
21. Boodschap. I9II
22. Opdracht van Kristus in de tempel
23. Jezus te Nazareth
24. Pieta. I930.
25. Kroning van O. L. V.
26. B. L. Aanbidding der koningen
R. Hemelvaart van Kristus
O. L. Jozef.
L. M. Jan Berchmans
R. M. Ivo
R. Margaretha
27. B. L. Justinianus
R. Franciscus Xaverius
O. L. Isidoor
R. Aloysius
28. Dominikus met O. L. V. van de
rozenkrans I874.
29. L. Karolus
R. Martinus

RETIE, E.Z. 3^o ordelingen - Kloosterstr. 30. Kapel

hol

Stalins-Janssens

1. L. Henrikus
R. Alfonsius
2. L. Ludovikus
R. Elisabeth
3. O. L. V. van de rozenkrans met Dominikus.
4. L. Johanne
R. Rochus
5. Katerina
6. Rosa
7. Agnes
8. Bonaventura
9. Cecillia
10. Barbara
11. Paulus
12. Petrus
13. Clotildis

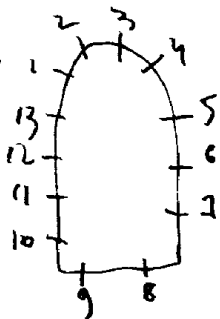

1937. J. HUET: nr. 1-2-5-6.
nr. 3-4.

1. Wonderbare vinding van het O.L.V. beeldje in de sneeuw.
2. Verdedeging tegen de rovers
3. O.L.V.
4. Anna
5. O.L.V. beeldje in de kapel gezet.
6. Bedevaart naar de kapel van O.L.V. ter Sneeuw.

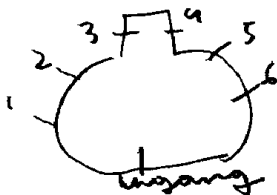

RETIE, Kasteel Baron Dufour - Kasteelstraat 6
nu: Dhr. Hermans tel. 014-377128

1908. E. Hertens - Brussel

Traphal - overloop naar 1ste verdieping:

B. Wapenschilden: L. Ste vrouw

R. Fam. Dufour

R. 2de vrouw

M. L. Maximiliaan van Oostenrijk

R. Maria van Bourgondië op jacht

O. Drie jachthonden, get. 1908. E. Hertens, Brussel

RETIE, St. Martinuskerk (vervolg 3)

Ia. B. Verloren zoon

M. Huwelijk

O. Doopsel

Ib. B. Watermolen en Mariadevotie

M. Zaaïen en oosten

O. Eerste kommunie

Ic. Eucharistie

M. Procestie

O. Laatste kommunie

De goede herder, get. J. Huet, 1961

5a. O. L. V. onbevlekt omringd door motieven uit de litanie,

o. a. Toren van David, Ivoren toren, Eeuwige bron, Gouden huis.

Provinciearchief Antwerpen - over Stalin 1906
deedname tentoonstelling
St. Truiden + Goudse Med.

I905 tot I920. Stalins: nr. 9-10-II-13-14-19-20-26.

I9II-30. STEYAERTS: nr. I2-22 tot 25-18-21

1933 VOSCH: nr. I5-16-17.

L. Hermans nr. 4-5.

1874. S. Louche nr. I-2-3-6-7-8-27-28-29.

1961 J. Huët, nr. 1 A-B-C-5A

Bibliografie:

Verslagen, ~~Am~~ocesain komité Mechelen: ~~Deel I, nr. 24~~ ~~Deel II, nr. 2420-2473-2667.~~

Deel III, nr. 24

Deel IV, nr. 3135

Lou' Van Bueroliet, Atelier S. Louche en Zonen - Beeld

1884, p. 115 = nr. 1-2-3-6-7-8-27-28-29

Antwerpen, Stadearchief - 2e klasse drukzels = nr. 1-2-3-6-7-8-27-28-29

Batix, 1934, nr. 14, p. 521 = nr. 15-16-17

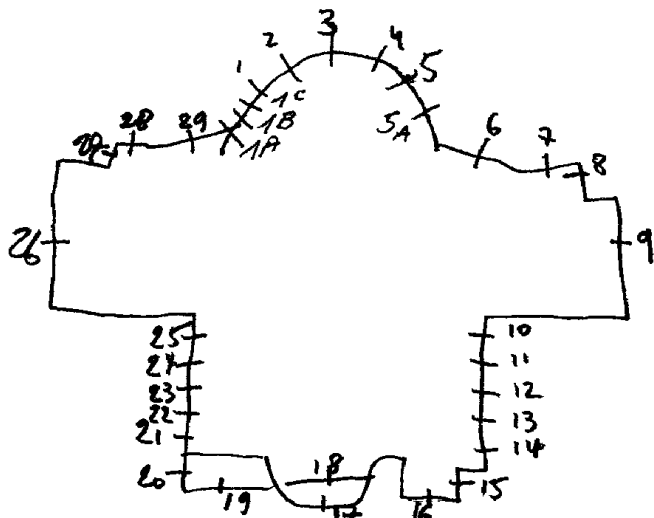

RETIE, Gemeentehuis

1973. Frans Van Vlodrop, nr. Itot 12

Raadzaal: 1ste verdiep

1. Het ploegen
2. Het maaien, get. 1973, Frans Van Vlodrop
3. Het St. Maartensvuur
4. Driekoningen
5. De watermolten
6. Sint-Pieterskapel
7. Kasteel Dufoir
8. Gemeentehuis te Retie

Kabinet van de burgemeester:

9. St. Martinus
10. Parochiekerk met de lindenboom
11. Kapel O.L.V. ter sneeuw - Werbeek
12. Kasteel Dufoir

Raadzaal

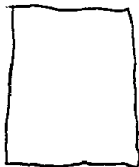

gang



kabinet van de
Burgemeester

R. COEME, nr. 5 tot 10
nr. 1 tot 4-II

- 1/2. Beschilderd glas in lood met ornamenten
- 3. (Ronsvenster) Lam Gods omringd door engeltjes
- 4/II. Glas-in-lood
- 5. L.O.L.V.

- R. Jozef, get. R. Coeme (Klein-Gelmen)
- 6. L. Bisschop
R. Bisschop
- 7. L. Marcus
R. Mattheus
- 8. L. Lucas
R. Johannes
- 9. L. Antonius
R. Genoveva
- 10. L. Petrus
P. Paulus

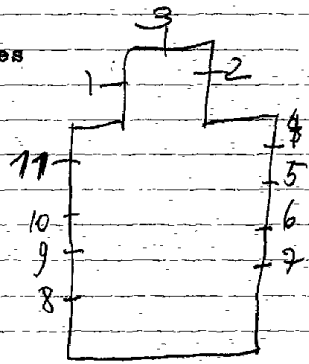

1954 CRICKX, nr. Itot 15.

1. Servaas
2. Verrijzenis van Kristus
3. Kalvarie, get. F. Crickx
4. Geboorte van Jesus (aanbidding der herders)
5. Jean Baptist de la Sales
6. Kristus
7. Dood van ~~Christus~~ Jozef
8. O.L.V.
9. Engel
10. Kristus, get. Crickx
11. Jan de dooper
12. Victor
13. O.L.V.
14. Opperpriester voor het huwelijk tussen:
15. Jozef

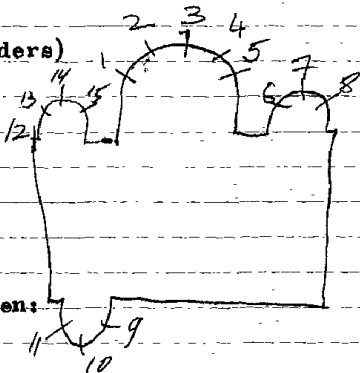

RIEM ST.
HERDEREN, St. Jan Baptistkerk

Vlijtingen

Orich

1. Hemelvaart van O.L.V.
2. Doop van Kristus

(movie moderne zinnen)

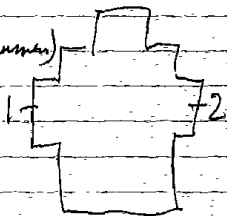

1925. PEENE-DE LODDER, nr. I-2-4-5-8 tot 15.

1905. BARDENHEWER, nr. 16-17.

L. VAN ESSEN, nr. 3. = (Roermond).

1. Servatius
2. Aanbidding der herders
get. Peene-De Lodder 1925
3. Kalvarie, get. L. Van Essen
4. Pinksteren 1925
5. Lambertus
6. H. Hart van Jezus verschijnt aan
Maria à Iacoue. ? nr. 6-7.
7. O. L. V. altijd durende bijstand
8. Zalig de barmhartigen
9. De verloren zoon
9. B. Zalig de zuivere van hart
9. De boodschap aan Maria
10. B. Zalig die vervolging lijden
10. Vlucht naar Egypte
11. Zalig de vreedzamen
10. H. Familie
12. Zalig de armen van geest
10. Roeping der apostelen
13. B. Zalig de nachtaoedige
10. Robers overvallen reizigers
14. B. Zalig de treurigen
10. H. Vrouwen bij het graf.
15. B. Zalig de rechtvaardigen
10. Aanbidding der koningen
16. H. Familie, 1909, get. Bardenhewer
17. Albanus, 1905.

Bibliografie:

Catalogue general par numeros d'ordre des cartons pour vitraux:

3223 = nr.2

3224 = nr.4

3273 = nr.8tot15.

3274 = nr.5

3275 = nr.1.

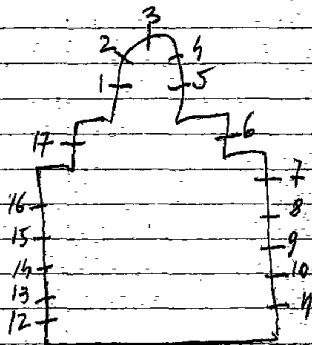

I/2. Beschilderd glas-in-lood met ornamenten

3. B. L. Theresia

R. Johannes

O. L. Valentinus

R. Julianus, 1904

4. B. L. Lambertus

R. Petrus

O. L. Stefanus

R. Franciscus

5. L. O. L. V.

R. Kristus Koning

6. B. L. Paulus

R. Hubertus

O. L. Antonius

R. Aloysius

7. B. L. Engel Michael

R. Mattheus

O. L. Maria Margaretha à Lacoque

R. Helena, 1904.

8/9. Beschilderd glas-in-lood met ornamenten

10. O. L. V. door de armen van Millem vereerd

get. Piron-Crickx, 1954

11. H. Lambertus in ballingschap te Stavel 1919

12. Marteldood van Stefanus, 1914

get. H. Heyden

13. H. Hubertus verzaakt aan het graaf-

schap, 1928

14. O. L. V. verschijnt aan Bernardette te

Lourdes, 1921

15. Doopsel door Filipus, get. H. Heyden-

Comblain-au-Pont

16. Vlucht naar Egypte, 1928

17. Servatius nitwikkend near Maastricht

zuid te Millem, get. J. Voth, 1935

RIEM ST.

MILLEN, St. Stefanuskerk

1954. PIRON-CRICKX, nr. 10

1914. H. HEYDEN, nr. 12-15

1935. J. VOSCH, nr. 17-18

A. STALINS, nr. 19

*(en nog vele andere glasmesters)
nr. 1 tot 9*

Tongeren

18. Een gezant overhandigt aan de H. Genoveva de brief van Paus Urbanus, 1920 - J.J.W. Vosch-Brussel
19. Verering van het H. Hart van Jesus en omringd door muciserende engelen, get. A. Stalins
20. Wonderbare omarming van Lutgardus, 1921.
21. L. Boom van goed en kwaad
 L.M. Pastoor van ars, 1935 *Gin de ladder*
 R.M. Pater Paquey *herstelde dit naam*
 R. Lam Gods *m. 1957*

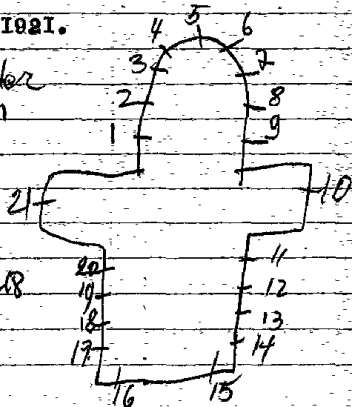

Batic, 1934, m. 14, P. 541 = m. 17-18
 Reklamedrukseriel atelier J. Vosch, m. 17-18

1929. OSTERRATH, nr. Itot9

1. Ambrosius, 1929.
2. Augustinus, 1929
3. Juliana
4. Petrus
5. Martijus
6. Paulus
7. Barbara
8. Thomas van Aquino
9. Elisabeth, get. J. Osterrath.

Zey mooie samen met
grote verscheidenheid
van schildering

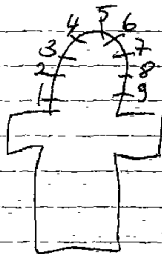
Bibliografie:

Bulletin des commissions royales des arts et des monuments.
1923, blz. 29 = nr. Itot9.

hege, musee d'art religieux et d'art moran = ontwerptekeningen
nr. Itot9

R I E M S T -
ZICHEM-ZUSSEN-BOLDER, Zichem, St. Pieterskerk

Vlijtingen

1. Petrus
2. O.L.V.
3. Josef, 1926
4. Paulus
5. Mattias
6. Simon
7. Thadeus
8. Jacobus min.
9. Mattheus
10. Thomas
11. Jan de dooper
12. Bartholomeus
13. Filipus
14. Johannes
15. Jacobus mayor
16. Andreas

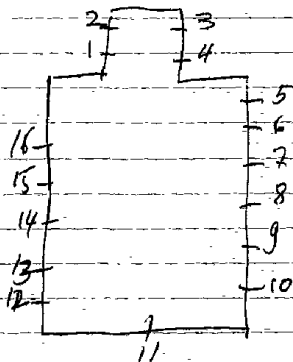

~~RIEMST-~~
~~VAN-MEER~~, Meer, kerk (meer oude kloosterkerk)

Vlijtingen

1. O.L.V. verschijnt aan Bernardette te Lourdes

2. L. Lam Gods

R. Pelikaan

3. H. Hart van Jezus verschijnt aan Maria Margaretha à Lacoque

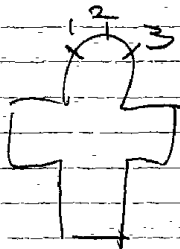

1. Pelikaan
2. Lam Gods
3. O.L.V. schenkt de rozenkrans aan Dominikus
4. Kalvarie
5. H. Hart van Jezus verschijnt aan Marie Margaretha à Lacoque
6. Engel
7. Pelikaan
8. Beschilderd glas in lood met ornamenten
9. Katerina, 1910
10. Lambertus, 1910
11. Engel Michael, 1910
12. Os = sym. Lucas
13. Leeuw → sym. Marcus
14. Hubertus, 1910
15. Barbara, 1910
16. Antonius, 1910
17. Beschilderd glas in lood met ornamenten

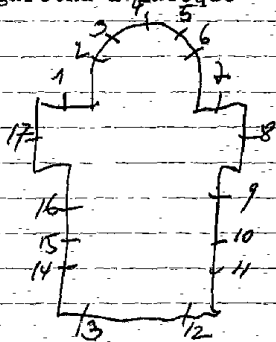

RIEMST
MEMBRUGGE, St. Hubertuskerk

Vlijtingen

1872? Leopold PLUYS

1975. IVO BAKE LANTS, nr. 2-3

I. Top: H. Geest

St. Hubertus, get. Leopold Pluys, 1872. -nr. 19????? wat betekend nr. 19

2-3. modern glas in lood.

Al de andere ramen in de kerk ingekleed
en een beetje in betere staat gebracht

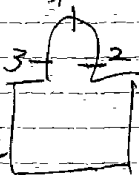

bezoekt in 1974

RIEMST-
KANNE, kapel (in barokstijl - ten midden van het dorp)

Vlijtingen

Adellijke wapenschilden gevat in glas-in-lood, 17^e eeuw

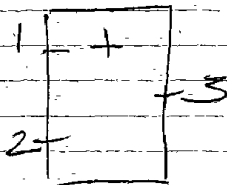

RIEM ST-
GENOELSOLDEREN, St. Martinuskerk

Vlijtingen

1907. ? nr. 1-2-5-6
 ? nr. 3-4

1968 IVD BAKELANTZ

1. Johannes (medaillons gevat in glas in lood)
2. Marcus, 1907. " " " " "
3. Kroning van O.L.V.
4. Hemelvaart van O.L.V.
5. Lucas " " " " "
6. Mattheus " " " " "

Bibliografie:

V.A.B. Gids, 1966, blz. 255

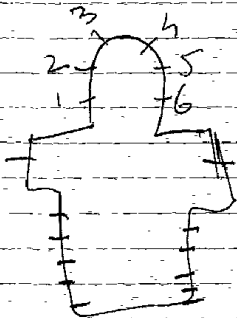

RIEMST, Gemeentelijke O. Bibliotheek, Paenhuisstraat 13

1994 . D. Damiaens

Decoratief glas-in-lood als koepelversiering.

~~RIJKEVORSEL~~
RIJKEVORSEL, St. Willebrorduskerk.

Hoogstraten

1955. Piron-Crickx: nr. I2 tot I8.
1958. Huet: nr. I tot II-I9 tot 30.

I. Tekst: ik ben de verrijzenis en het leven, wie in mij gelooft al sterft, hijz ook zal leven.

2. Graflegging

3. Pieta

4. Kalvarie

5. Berouw

6. Liefde

7. Kruiseging

8. Kristus wordt ondaan van zijn klederen

9. Kristus vakt een derde maal onder het kruis

10. kruisdraging

11. I2 musiserende engelen. 1956

12. Zondvloed. get. Piron

13. Ark van Noë

14. Lam Gods

15. H. Geest. get. uitv. Crickx

- 16.Hert
- 17.Water vloeit uit de rots
- 18.Morgendlicht
- 19.Kristus valt een 2^omaal
- 20.Doek Veronika
- 21.Simeon helpt Kristus
- 22.Kristus ontmoet zijn moeder
- 23.Hoop
- 24.Geloof
- 25.Kristus valt onder zijn kruis
- 26.Kristus neemt zijn kruis op
- 27.Gekroonde kristus
- 28.Tekst:al wie mijn leerling wilt
zijn,verloochene zich zelf,neme
zijn kruis op en volgt mij
- 29.St.Willebrordus
- 30.St.Lucia

Bibliografie:

VLAANDEREN, 1971, nr 117, blz 30 = nr. 1 tot 11-1975
 J.Lammerij, Gids voor Hoogstraten, 1966, blz. 91 = blz 12

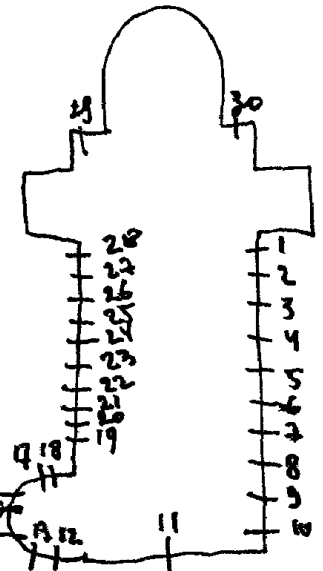

Hoogstraten

RIJKEVORSEL-BEERSE: St. Jozefkerk.

Ladon: nr. I-2-3.

Grossé: nr. 4. (sakrastie ↗).

1968 Hertellingen

I. B. Bruiloft van Cana

O. Offer van Melchisedek.

2. B. Kalvarie

O. Offer van Isaak en Abraham.

3. Kroning van O.L.V.

Sakrastie:

4. Cecilia.

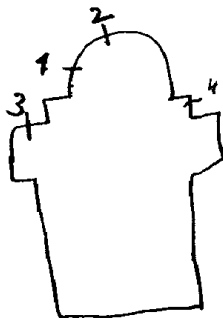

alles in zeer slechte staat - er kunnen nog vele bijkomen.

BILZEN-Mopertingen, St. Katerinakerk

1948

Van Hevele, nr. 4

Piron-Crickx, nr. I-2-3-5-6-7-I2 tot I6-2I-22.

~~Coenme~~ ? nr. 8 tot II-~~14~~ tot 20

(kleine motieven gevat in glas-i-n-lood)

1. Chiro

2. Pelikaan

3. I.H.S.

4. L. Offer van Melchisedeck

M. Laatste avondmaal

R. Offer van Abraham

5. Uitreiking van de Eucharistie

6. Aanbiddend volk.

7. Top: St. Pietersbasiliek te Rome

I. Zending door Kristus, get. Piron-Crickx

8 tot II-I7 tot 20. Decoratief glas-in-lood.

I2. Doop van Kristus

I3. Bruiloft van Cana

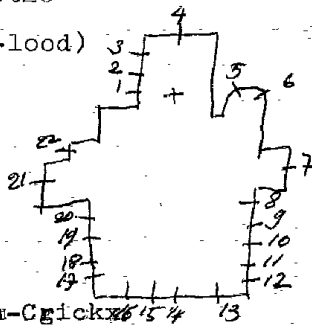

- 14. Muziekinstrumenten
- 15. Cecilia
- 16. Muziekinstrumenten
- 17 tot 20. Dekoratief glas-in-lood
- 21. Top: Drievuldigheid
 - L. Boodschap aan Maria
 - R. Geboorte van Jezus
- 22. Katerina

RIXENSART, St. Sixsiuskerk

1998. Jean De~~hris~~^{hris} Moerman

I. Decoratief glas-in-lood, geen onderwerp
Loodverdeling is tekening die blanderen uitbeelden.
get. Jean Dehris Moerman, 1998

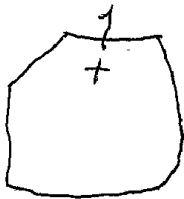

J.P. Blanpain

GENVAL-MAUBROUX, St. Petruskerk

1939. W. LADON

1. Engel met vuur
2. Engel met een lam
3. Engel met een kelk
4. Engel met een brood
5. Engel met pelikaan
6. Engel met korenhalmen
7. Bekering van augustus, get. W. Ladon, Namur
8. Augustinus, get. W. Ladon, Namur, 1939
9. Doopsel van Augustinus
10. L. Intrede in het klooster
M. Theresia en O.L.V.
R. In haar cel

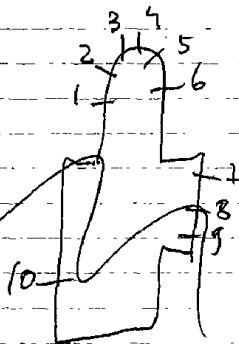

RIXENSART-Bourgeois, Franciscus-Xaveriuskerk

1958. Jean Slagmulder, nr. Itot 19

1. Zingende koorknappen van Bourgeois, 1957
2. Franciscus van Assisi
3. Ecce Homo
4. Rita
5. Paus Pius X
6. In naam van de vader
7. Jean-Marie Vianny
8. Hemelvaart van Maria
9. Hemelvaart van Jezus
10. In naam van de vader, Adem en Eva
11. et du fils-verrezen Kristus
12. et du Saint Esprit-Pinksteren
13. Maria Goretti
14. Bernardette
15. Dominique Savio, get. J. Slagmulder
16. Theresia van het kind Jezus
17. Kindje Jezus van Praag
18. Antonius van Padua, get. J. Slagmulder
19. De hoedschap aan Maria, 1958

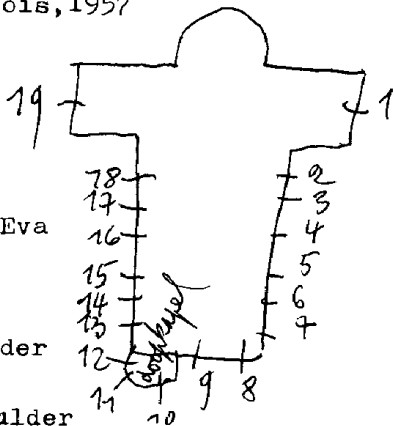

Archief bisdom Mechelen. = fotodocumentatie

RIXENSART, H. Kruiskerk

1938. VOSCH, nr. 4-II-I4-20

Ganton, nr. 1-2-3-5 tot 10-13-15 tot 19

1958 J. Slagmulder, nr 19

1. Verrijzenis van Jezus
2. Jezus kruisdood
3. Jezus in de hof van olijve
4. Adelijk wapenschild
5. Instelling van de eucharistie
6. Aanstelling van Petrus
7. Voetwassing door Maria Magdalena
8. Genezing van een blinde
9. Barmhartige samaritaan
10. Opwekking van Lazarus
11. Jezus de kindervriend
12. Lam Gods
13. Doop van Jezus

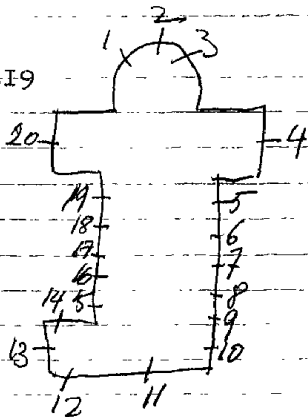

14. Hert drinkt aan de bron van levend water, get. Vosch, 1938
15. Wonderbare visvangst
16. H. Familie te Nazareth
17. Vlucht naar Egypte

verbonden en naar het kasteel De Merode
Rue Avenue de Merode 40

18. Geboorte van Jezus

19. Boodschap aan Maria

20. Kruisbeeldvorm als versiering

- Repertoire Photographique du mobilier des
sanctuaires de Belgique, Nord de Brabant, Canton
de Wavre, 1925, p. 60 = n. 19
- Revue mondiale, 1924, n. 130, p. 11

RIXENSART-Genval, St. Petruskerk

juif

1939. LADON W., nr. 4
COLPAERT, nr. 1-2-3 = F.P.
De Vuyst, nr. 5

1. L. Engel met 3 nagels
R. Engel met het Lam Gods
2. L. Engel met kelk
R. Engel met broden
3. L. Engel met pelikaan
R. Engel met roede
4. L. Biecht

M. Augustinus, get. W. Ladon-Namur, 1939
R. Doopsel

5. L. Karmelitessen in het klooster, get. V. De Vuyst en cie
110 Rue de Brabant - Brussel

M.O.L.V. verschijnt aan Theresia van Lisieux
Pauselijk wapen - Wapen van de Karmel
R. Karmelites in haar cel.

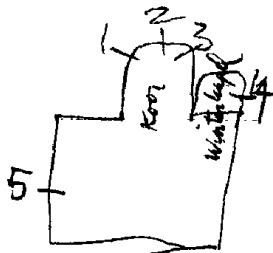

RIXANSART, Ferme du Froidmont 5, Dominicains

Kloosterkapel:

Itot5. Decoratief glas-in-lood. Geen schildering. Alleen de loodverdeling is tekening en vormgeving. Mengeling van allerlei geel soorten glas. Zeer decoratief.

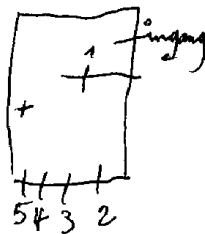

RIXENSART, Begraafplaats, Rue de l'institut 23

Medaillons gevat in glas-in-lood

Portretten van een adellijke Familie Nieuwenhuys

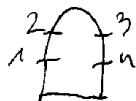

- 1. zoon
- 2. moeder
- 3. dochter
- 4. vader

ROCHEFORT, Cisterciens, Abbaye N.D. de Saint-Remy

1954. Van de Chapelle I, nr. 1 tot 6

Klooster, Iste verdieping-traphal:

I.O.L.V. verschijnt aan Bernardette te Lourdes, get. 1954,
Van de Chapelle

Abtskapel:

2.O.L.V. (roosvenster)

3.L.Monnik (toegangdeur)
R.Monnik



Kleine Kloosterkapel:

4.5. Kleine oude fragmenten beschilderd glas gevat in glas-
in lood.

Toegangspoord van het klooster:

(grisaille-schildering op geel glas)

6.O.L.V. verschijnt aan Bernardus

I. Wapenschild omring door beschilderde ornamenten, gevat in glas in lood.

2. H. Mart van Jezus omringd door twee engelen die kruis, doornekroon en een vaandel dragen.

3. Twee adellijke wapens en een oorkonde, 1876.

4. L. Matheus

R. Johannes

O. adellijke wapens

5. L. Benedikta

R. Milleribus

O. Adellijke wapens

6. L. Marcus

R. Lucas

O. Adellijke wapens

7. L. Ghislennus

R. Anna

8. L. Franciscus Assisi

R. Clothildis

9. L. Graflegging

R. Pieta, get. J. Dobbelaere, 1906

10. L. Kalvarie, get. J. Dobbelaere, 1906

R. Jezus aan het kruis genageld.

11. L. Jezus ontgaan van zijn klederen.

R. Jezus valt 3^o maal onder het kruis.

12. Jezus ontmoet de M. Vrouwen, get.

J. Dobbelaere, 1906.

13. Jezus valt 2^o maal onder het kruis

14. L. Veronikadoek

R. Simon helpt het kruis dragen

15. L. Jezus ontmoet zijn moeder

R. Jezus valt 1^o maal onder het kruis.

1876. H. DOBELAERE, nr. 1 tot 6.

1905. J. DOBELAERE, nr. 7 tot 12

1931. A. DE LODDER-PEENE, nr. 16

nr. 13 hermaakt in 1946

(*meunier = Henegouwan*)

was ontmerkt van meunier 14-15-17-18

*Chrysomant
v. 1946*

16. L. Jezus neemt zijn kruis op.] 1405
 R. Jezus bespot, get. A. De Lodder-Peene - 1931 is hermaakt
17. L. Nicolaas
 R. Helena } 1405
18. L. Georges
 R. Issabella }

Bibliografie:

- Bulletin des commissions royales des arts et des monuments
 1880, blz. 495 = nr. 1 tot 6, vermeld speciaal de bestaande
 glasramen samen met de muurschild-
 deringen gemaakt in 1880.
- Catalogue general par numeros d'ordre des cartons pour vitraux
 1705 = speciaal over de muurschilderingen van 1880 in
 het koor. (bij het bezoeken der kerk in 1972 waren
 zij door een grijze verf overschilderd).
 Voorstelling van de kerkvaders.

Bibliografie:

Catalogue general par numeros d'ordre des cartons pour vitraux

2050-2051 = nr. 18

2052-2053 = nr. 8

2054-2055 = nr. 7

2056-2057 = nr. 17

2061-2062 = nr. 9 tot 16. = 1906

3617 = nr. 16 = hermaking door A. De Lodder-Peene-1931

Repertoire Photographique du mobilier des sanctuaires
de Belgique, Prov. de Namur, Canton de Walcourt, 1977
p. 47 = nr 7 tot 12 - 14-15-17-18

~~ROMAINVILLE AP.~~

~~1861. THOMMEN-Oudler, Driekoningkerk~~

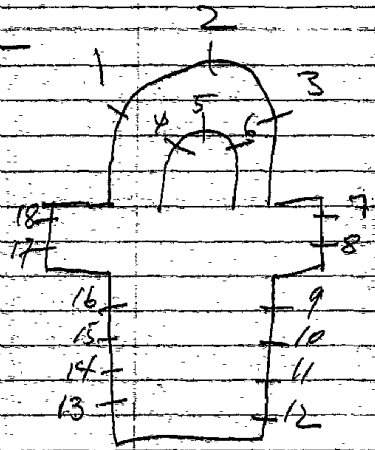

ROCHEFORT-Wavreille, St. Pieterskerk

1990. L.M. Londot=ontw./Carpet=uitv., nr. Itot9

Itot9. Hedendaags glas-in-lood. Zonder schildering of symbolen.

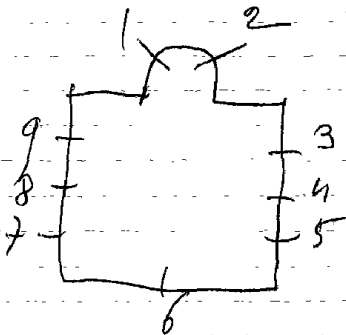

ROCHEFORT-Forzee, St. Petruskerk

1945. F. Crickx=uitv./Louis Jules=ontw., nr. Itot9

1. O.L.V. verschijnt aan Bernardette te Lourdes
2. H. Hart van Jezus verschijnt aan Margaretha Maria à Lacoque.
3. De parochianen vereren O.L.V. van Beauraing, get. Crickx=
Louis Jules=ontw.
4. Antonius zegent de ezel
5. De marteling van St. Walhere te Hastiere
6. H. Geest (90% vernield in 1987)
7. De marteling van de H. Monon te Nassogne
8. Mirakel van Willebrordus (80% vernield)
9. Mirakel van Urele (80% vernield)

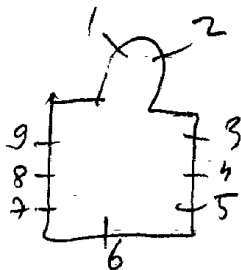

ROCHEFORT-Frandeux-Mont Gauthier, St. Bartholomeuskerk

1954. Lendot, nr. I

(roosvenster-koor)

I. Decoratief glas-in-lood. Geen schildering. Alleen vorm en kleur.

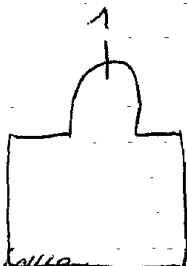

Bibliografie:

Art d'église, 1961, nr. 116, p. 76 = , r. I

Repertoire Photographique du
mobilier des sanctuaires de Belgique,
Prov. de Namur, Canton de Rochefort, 1977, p. 38 = nr

REMY KERK

ROCHEFORT-Montgauthier, St. Bartholomeuskerk

1988. LONDOT=ontw./Carpet=uitv., nr. ItotII

ItotII. Modern glas-in-lood
nr. 5=get. 1988, Londot-Carpet

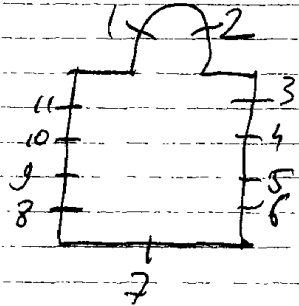

ROCHEFORT, Theresiakerk

Peene-De Lodder - Brugge, nr. ItotI5

15

ItotI5. Eenvoudig glas-in-lood. Get. nr. Peene-De Lodder.

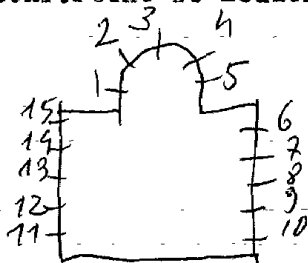

ROCHEFORT-Eprave, St. Martinuskerk

1936, Vosch, nr. Itot8

1. Monstrans, get. Vosch, 1936
2. Lam Gods, get. Vosch, 1936
3. Johannes evangelist, 1936
4. Maria (boodschap-deel), adelijk wapenschild
5. Petrus, 1936
6. Theresia van Lisieux, 1956, get. Vosch
7. Kristus Koning, 1936
8. Engel Rafael, get? Vosch, 1936

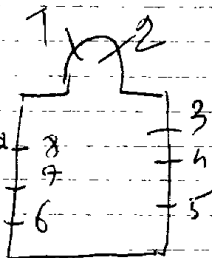

ROCHEFORT-Belvaux, St. Laurentiuskerk

I.O.L.V.

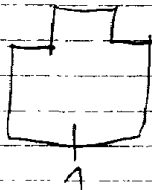

ROCHEFORT-Buissonville, St. Laurentiuskerk, nr. Itot5

J. Colpaert, nr. Itot5

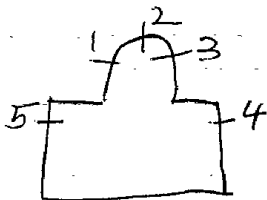

1. B. Laurentius
O. Taf. marteldood van Laurentius.
2. B. O. L. V. koningin
O. Maria met kind en Jozef
3. B. Willebrordus
O. Willebrordus als missionaris, get. J. Colpaert
4. Top: Gemeentewapen St. Hubert
B. Hubertus als bisschop
O. Taf. Roeping van Hubertus door het hertewonder
5. Top: 3 engelen
B. Antonius van Padua met het kind Jezus
L. Antonius met volgelingen
R. Antonius met een overledenen.

Repertoire Photographique du mobilier
des sanctuaires de Belgique, Prov. de Namur,
Canton de Rochefort, 1977, p. 20 = n. 4

ROCHEFORT-Havrenne, St. Lambertuskerk

I. Decoratief glas-in-lood, zonder schildering of symbolen

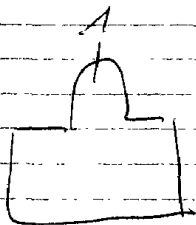

Styl Lm Gondok

ROCHEFORT-Ava-et-Auffr, St

ROCHEFORT-Lessive, St. Margeritekerk

1. Kelk met hostie

2. Lam met kelk

3 tot 10. Engel met opschrift. Ieder opschrift vermeld een tekst over de acht zaligheden.

Cirkelvorm als omtrek. Mooi van schildering en kompositie.

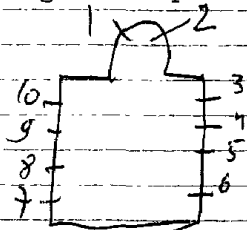

Mayer, nr. Itot6 = Comp. Kon. institut religieuse kunst,
Munchem

1. Top: 2 engelen met wapenschild

B. L. Muciserende engel

M. Jozef

R. Muciserende engel

O. H. Familie

2. Top: 2 engelen met wapenschild - Karmel

B. L. Muciserende engel

M. Johannes van het kruis

R. Muciserende engel

O. Kristus verschijnt aan Johannes van het kruis

get. Mayer, Comp. Kon. institut van religieuse kunst

3. Geschilderde floramotieven

4. Chiro-O. V. erronf geschilderde floramotieven

5. Top: 2 engelen met wapenschild

B. L. Muciserende engel

M. Theresia van Avila

R. Muciserende engel

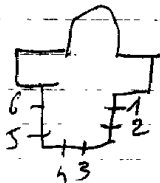

Vervolg:

5.O.Tafereel met edelman en 2 kinderen

6.Top:top:2engelen met wapenschild

B.L.Muciserende engel

M.O.L.V.Koningin

R.Muciserende engelen

O.O.L.V.Koningin verschijnt aan Abraham met vlammend
zwaard

ROCHEFORT, Kapel N.D. de Lorette, Rue Tillieux

Devroye J., nr. I-2

Brussels architect die goede relaties
onderhield met de abdij. Reeds overleden

I. B.O.L.V. met kind

O. Huis van Loretti opgenomen door engelen

2. Boedschap aan Maria

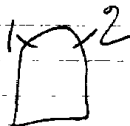

Archief - abdij:

nr. 1379 := ontwerptekening - ontwerptekening, get. J. Devroye

13. L. Odilia
 L. M. Anna
 R. M. Desiratus
 R. Vitalis
 14. L. Apollonia *Doopkapel*
 L. M. Ivo
 R. M. O. L. V.
 R. Regina, 1890
 15. Beschielderd glas in lood
 16. L. Victor
 L. M. O. L. V. onbevelekt
 R. M. Karolus Borromeus
 R. Rosalia, 1913
 17. ~~Louis~~, 1923 *SHERMES*
 18. B. H. Drievoudigheid + *Musicae Remota Anglica*
 O. L. ~~Paulus en een bisschop~~ *Witman*
 L. M. Gregorius en Antonius *bedenkt*
 R. M. David en Cecilia *Hermes*
 R. Joris en Martha, 1912 *Anna*
 19. L. Franciscus Xaverius
 L. M. Eugenius
 R. M. Apollonia
 R. Augustinus, 1912
 20. L. Ivo
 L. M. Virginia
 R. M. Henrikus
 R. Renildis, 1912
 21. L. Valerius
 L. M. Antonius
 R. M. Camilius
 R. Julia, ~~1890~~
 22. ~~L. Petrus~~ *Doop van Petrus*
 H. Paulus *OR theofieling van Johannes* 1923

23. Vier tafereelen uit het leven van

Karolus Borromeus

24. L. Kristus geeft een palmtak aan een heilige.

R. Kristus geeft een hostie aan een vrouwelijke heilige.

25. Top: O. L. V. zes symbolen uit de li-

tanie van O. L. V.

(van links naar rechts)

B. Petrus

Anna

Johannes Kristomos

Cortina

Jozef

Coleta

O. Desideratus

Adolfus

Jan de dooper

Julia

Ludovikus

Sidonius, 1887.

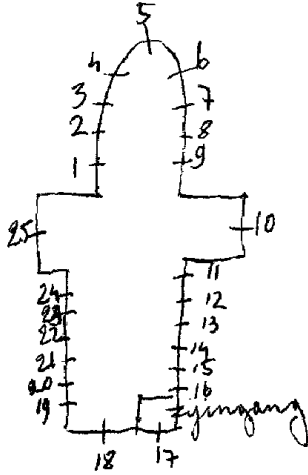

1887. ~~1887~~ ^{Verhaeyen} Itot15-2Itot25. ~~van diegen~~ ^{de Bethune of Cozier}
 1912. ^{Carver} I6tot20 ^{de Munchalen} ~~Santon~~

I. (van links naar rechts)

Doopsel door een paus

Kristus en petrus

Onthoofding

Ruiter te paard, 1886

2. Norbertus

Anna

Franciscus Sales

Johannes de evangelist, 1893

3. B. L. Filips

M. H. H. art van Jesus

R. Sabina

0. L. Theresia

M. Johannes evangelist

R. Ivo,

Adelijk wapen

4. B. L. Karolus Borremeus

M. Cornelius

R. Hubertus

0. L. Ferdinandus

M. Eugenia

R. Disedarus

drie adelijke wapens

5. B. L. O. L. V.

M. Salvator Mundi

R. Josef

0. L. Maximiliaan

M. Hermes

R. Agnes

drie adelijke wapens

6. B. L. Johannes evangelist

M. Petrus

R. BARBARA

O. L. Evangelist
 1893
 1890

7. B. L. Thomas van Aquino
M. Goede herder
R. Johannes Nepomacenus

M. L. Amadus
M. Karolus Borromeus
R. Amadus
O. L. Wonderbare visvangst

M. Laatste avondmaal
R. Pinksteren
8. L. Antonius

L. M. Pruximartus
R. M. Paus Leo
R. Romanus

9. L.) vier taferelen uit
L. M. } het leven van een
R. M. } heiligen, 1886.
R.)

10. (van links naar rechts)
Amadus
Franciscus

Julia
Donatius
Augustinus
Sophia
Eugenia

Jan de dooper, 1887.
11. L. Vlucht naar Egypte
R. H. Familia / 1888

12. L. Jesus geneest een blinde
L. M. Alexander, 1888
R. M. Anelberga

R. Jesus geneest de kreupelen

Bibliografie

P. Bergmans - Notice sur la vie et les travaux de J. Casier - Bulletin de l'academie royale l'archeologie de Belgique, 1926 blz 120
Leuven, Kadoc, nr 1 tot 5-21 tot 25 nr 1 tot 15-21 tot 25

ontwerp tekeningen - verz. Casier = wr. 11-17-18-22
Atelierboek - Casier - wr. 1 tot 25

Livre d'ordre de la vinerie, II 701 = 18-19-20
III 62 = wr 17-22

RONSE, Rust en verzorgingstehuis, Cammeland 59

Inkomhal-gelijkvloerz: (glasraam in lichtbak)

I."tax" gevat in volle kleuren-zonder schildering



RONSE, O.C.N.W. "De Linde", Dr. O. Delghuststraat 62
(vroeger klooster en hospitaal)

1926. Ladon, nr. Itot I2

2000. Jan Leenknecht, nr. I2

Kapel:

I. O. L. V.

2. Kristus Koning

3. Jozef

4. Eligius

5. Lucas

6. Macharius

7. Barbara

8. Benediktus

9. Michael

10. Johannes

11. Anna en Maria

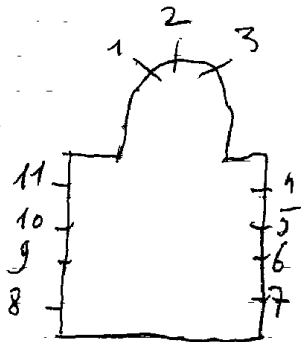

Gang (glasraam in lichtbak) verplaatst van de kapel

I2. Ephrem en Modest

Achter-tuin: Glasconstruities "Geborgenheid"

Biographie National, deel 33, p.425 =nr. ItotI~~2~~

Jan Leenknecht, De glazen verbeelding, 2003, p.100 =nr. I3

1937. Ganton, nr. Itot 20

1. Engel met Latijns opschrift
2. Leerlingen van Emmaus
3. Engel bij Abraham
4. Mozes met de koperen slang
5. Abraham en Isaak
6. Genadestoel
7. Offer van Abraham
8. Paasoffer bij de Joden
9. Tocht doorheen de woestijn
10. Jezus de kindervriend
11. Engel met Latijns opschrift
12. Wapenschild van Bisschop Delebeque
13. O.L.V. met kind, gekroond
14. Wapenschild van bisschop Coppieters
15. Elisabeth
16. Jozef Calas sanctus
17. Theresia van het kind Jezus

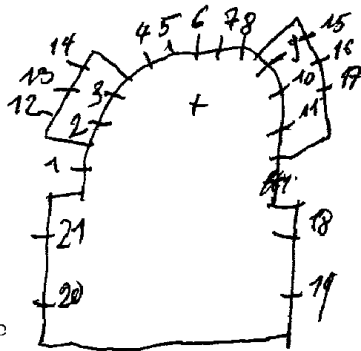

- 18. Matheus evg. 1936
- 19. Marcus evg. 1937
- 20. Lucas ecg.
- 21. Marcus evg.

Biographie Nationale, deel 33, p.359 = nr. Itot2I

RONSE, Stedelijke museum "Hoge Mote", De Biesestraat 2

Jan Leenknecht

Twee glasconstructies in voortuin

RONSE, Hemelvaartkerk (protestanse kerk van België)
Bredestaat 82

200I. Jan Leenknecht, nr. Itot5

(herlood en met nieuwe motieven verwerkt)

100 jaar geschiedenis protestanse kerk te Ronse
teksten met kontourschildering-volle kleuren, rood, geel,
blauw. Lichte kleuren met katedraal glas. Zeer sober.

Itot4. Decoratief glas-in-lood met rechte lijnen.

5. Solingendorp, evangelische gemeenten

Wapenschild 1903

Brug, evangelisch huis, hedendaags gebouw, gemeentewapen

Protestanse kerk 27-12-1969, gemeentewapen Ronse

get. Jan Leenknecht, 200I

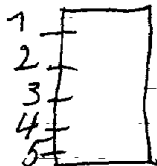

Jan Leenknecht, De glazen verbeelding, 2003, p. 100

- LADON, n. 41-42-43 - n. 1 tot 17
 1897. CASIER, nr. 1 tot 10 - 18-21 tot 25-41-42-43.
 1914. GANTON-DEFION, nr. ~~1-10-11-12-13-14-15-16-17-18-19-20-26~~ tot 32-37 tot 40.
 1897 S. COUCKE, n. 33 tot 36

Bibliografie Bulletin des commissions royales des arts et des monuments, 1913, blz. 448 = nr. 26 tot 32.

- KUNST, 1899, nr. 21, p. 161 = nr. 33 tot 36
 ontwerp tekening - verz. Casier = nr. 23-24-25
 Atelierboek Casier
 Biographique Nat. deel 33, p. 425 = n. 11 tot 17 - 41-42-43
 Biographique Nat. deel 33, p. 359 = n. 19-20-26 tot 32-37 tot 40

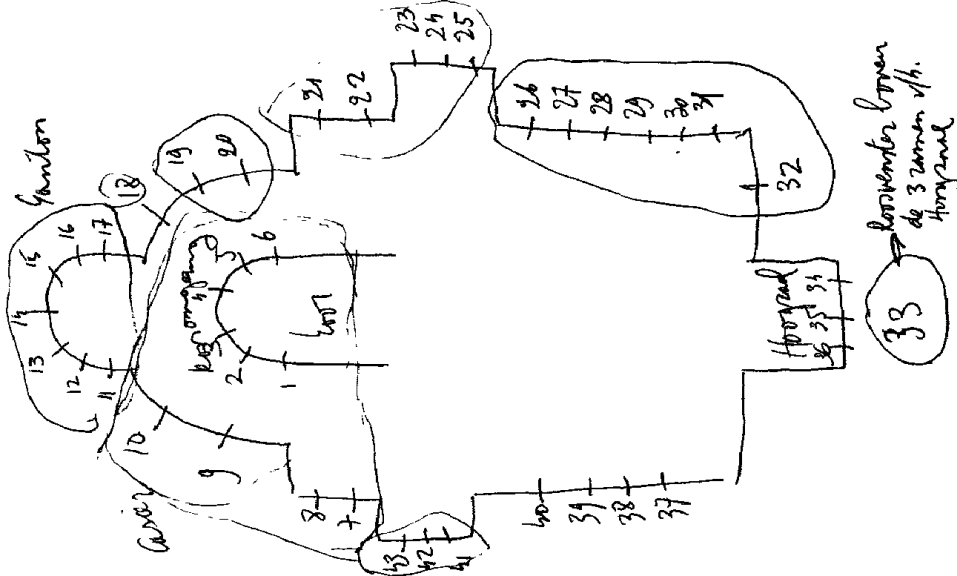

RONSE, St. Pieterskerk

2006. Meyvaert=ontw./Mesdagh=uitv., nr. I-2

1. Samen op weg, get. Meyvaert-Mesdagh

2. Heer redt mij, get. Meyvaert-Mesdagh

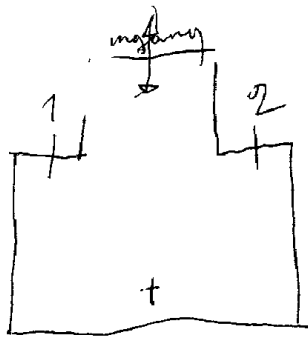

1. Johannes evangelist.
2. Petrus
3. Salvator mundi
4. O. L. V.
5. Paulus
6. Jacobus Major
7. Twee engelen met toren van David
Aanbidding der herders
Boodschap
Opvoeding van Maria in de tempel
8. Twee engelen
O. L. V. van Lourdes
Kroning van O. L. V.
Hemelvaart
9. L. Elisabeth
M. Karolus Magnus
R. Johanna de Chantal
10. L. Filipus
M. Emanuel
R. Julia, 1897.
11. Juliana
12. Petrus, 1927
13. Johannes, 1927
14. H. Hart van Jezus
15. Thomas van Aquino
16. Paulus
17. Johannes de dooper
18. L. Vetavianus
19. M. Jozef
R. Ivo, 1897.
19. L. Hortensia
M. MELANIA
R. CECILIA

20. L. Judocus
M. Felix
R. Serafina
21. Twee engelen met lelie
Dood van Jozef
H. Familie
Huwelijk van Jozef en Maria
22. Engelen
Drie taferelen uit het leven
van Sylvie
23. B. Koning David ^{Salvator mundi}
M. Arsenius ^{Jozef}
O. Audomarus
24. B. L. O. L. V.
R. Jozef
M. L. Vitalis
R. Felix Sales
O. L. Victor
R. Paus Leo
Twee engelen met banderol, 1896
25. B. Melanie
M. Cyrilis
O. Octavius
26. L. Salemon abigail
M. Aanbidding der koningen
R. Koning David ontvangt de
koningin van Sabe, 1914
27. L. Mozes met de stene tafels
M. Jezus onderwijst in de tempel, 1914
R. Baltasar spelt de les aan koning David
28. L. Mozes slaat water uit de rots
^{Dood van Burtus}
R. Rahman Elvens, 1914

De Klijpe,

RONSE, O.L.V. van Altijddurende bijstand

1990. Jan Leenknecht, nr. 24

1961. Albert SAMAIN, nr. 1 tot 4 - 1 tot 20 - 21 - 22. = i de xherber van al de glazen
nr. 5 tot 10 - 23. Inimhen van foet marechal

1 tot 4 - 1 tot 20 - 21 - 22. Dekoratief glas in lood, zonder schildering
Loodverdeling is tekening.

nr. 2 = get. Albert Samain, 1961 - i de xherber

5. Hemelvaart van O.L.V.

6. Geboorte van Jezus

7. Bezoek van Maria aan Elisabeth

8. Boodschap

9. Anna, Maria, Jezus

23. Daniel in de leeuwkuil

24. Abstract motief in Roosvormig glasraam

Jan Leenknecht, De glazen verbeelding, 2003, P 100 = nr. 24

Krantenkuisje maart 1990 = m. 24

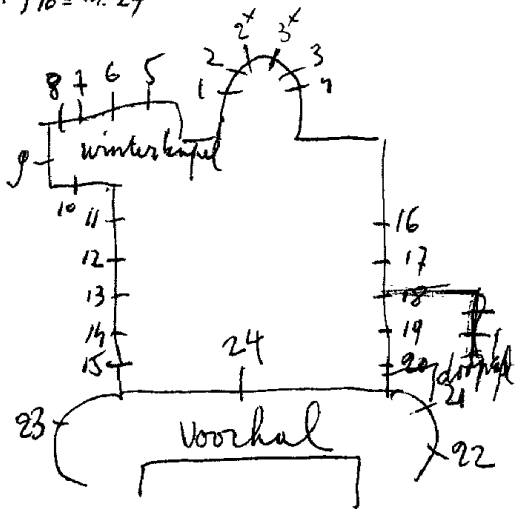

RONSE, Zusters van barmhartigheid - kliniek
Hogere luchtstraat 6

2de verdiep

1957. COEME, nr. ItotI3

2003. Jan Leenknecht, nr. I2

1. Broden en vissen

2. Lucas, get. Ri Coeme, St. Truiden

3. Mattheu, get. Ri Coeme, St. Truiden

4. Johannes

5. Marcus

6. Twee pauwen aan de bron

7. Pelikaan - druiventrossen - korenhalmen

8. O.L.V. altijddurende bijstand - hulp der kristenen

9. Stefaan Modest Glorieux - stichter der congregatie

10. Elisabeth van Hongarije

11. Jozef beschermer der zieken

12. Lam Gods - druiventrossen - korenhalmen

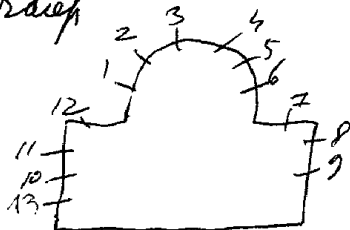

Bibliografie:

Toerisme Oost-Vlaanderen, p.28 = nr. ItotI2

Vlaanderen, nr. II7, p.21 = nr. ItotI2

Jan Leenknecht, De glazen verbeelding, 2003, p.10=nr. I3

Nieuwe inkomhal:

14. Kosmos, get. Jan Leenknecht, 2003 (moblieke constructie)

Glazen doorgang:

15. werken van barmhartigheid in 7 tafereelen

Iste verdiep:

16. in lichtbak: glasraam met engelenkopjes ~~14~~. 13

29. L. Nathan verwittigd David
 M. Voetwssing van Kristus door
 Maria Magdalena
 R. Jonas verwittigd de inwoners
 van Ninive
30. L. Isaak verkoopt zijn recht
 met linzensoep
 M. Jezus de kindervriend
 R. Jacob wonde gezelfd.
31. L. Mozes met het brandend braambos
 M. Kristus verheerlijking op de berg
 Tabot.
- R. Visioen van Jacob, 1914, get.
 Ganton-Defion
32. L. Augustinus
- R. Monika, get. C. Ganton-Defoin
33. (Kroosvenster)
 M. Kalvarie
 Errond: B. Kruisdraging
 R. Pieta
 Graflegging
 O. Opdracht in de tempel
 L. Vlucht naar Egypte
 Huwelijk Maria en Jozef
34. Top: O. L. V. koningin
 B. L. Kind Jezus verschijnt aan
 R. Maria Magdalena à Lacoque
 M. L. Predeking
 R. Engel verschijnt aan Johannes evang.
 O. L. Voorspelling van het laatste oordeel
 R. Laatste oordeel, 1896
35. Top: Salvator mundi
*B. G. Martinus helpt een arme man
 O. L. Kristus beooght van martinus
 R. Dood van martinus - 1897*

36. Top: Jozef
B.L. Dood van St. Andries
R. Rechters voor St. Andries
M. Veroordeling van vrouw. heilige
R. Onthoofding van vrouw. heilige
O.L. Huwelijk van Jozef en Maria
R. Cecilia, 1897.
37. L. Offer van Abel
M. Kristus ontoet zijn moeder
R. Machabee matris, 1914
38. L. Abraham offert zijn zoon
M. Kalvarie
R. Mozes en de slangen, 1914
39. L. Jonas
M. Ongelovige Thomas
R. Samoon, 1914
40. L. Enoch
M. Hemelvaart
R. Elias
41. B. Soldaten aan het graf van Kristus
M. Leonardus
O. Engel brengt een boodschap aan de
herders.
42. B. Verrijzenis van Kristus
M. Twee engelen met wapenschild
en banderol, 1901.
O. Gehoorte van Kristus
43. B. H. H. Vrouwen bij het graf.
M. Amelia
O. Drie koningen.

RONSE, Zusters van St. Vincentius, Ninoofsestraat 61

H. Van de Perre, nr. 1

Bureau van de overste: (kleine glasraampjes met ketting
I. Vincentius, get. H. Van de Perre gehangen).

Perre (30x40cm.)

2. Spinster, get. Nilo ? (30x40cm.)

RONSE, Kapel van de witte tak - Kapellestraat

1892. Verhaegen, nr. I
1903. Casier, nr. 2-3-4-6 tot 9
1960. M. Leenknecht, nr. 5

I. L. O. L. V. moeder Gods

R. Rochus, 1892

2. Antonius van Padua, 1903

3. Jan de dooper, 1907

4. Godelieve, 1911

5. Elisabeth, get. M. Leenknecht, 1960

6. Mauricius, 1922

7. Jozef

8. Margaretha Maria, 1905

9. Aloysius, van Gonzaga, 1900

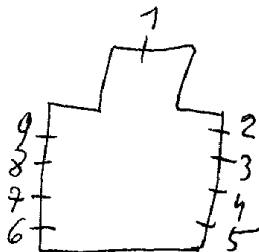

Bibliografie:

Livre d'ordre de la vitrerie, I, 31 = nr. 9

I, 99 = nr. 2

I, 170 = nr. 8

I, 200 = nr. 8

vervolg

Livre d'ordre de la vitrerie, II, 100 = nr. 4
III, 54 = nr. 6-7

Atelierboek Casier = nr. 2

Leuven, Kasloot, nr. 1

ROMSE, St. Antoniuscollege/nu: St. Mariacollege
De Gaullestraat 10

1958. Mortier, nr. 1 tot 13
nr. 14 tot 19

1. God de zoon
2. De goede herder
3. O.L.V. met kind
4. Jezus kruisdood
5. Verrijzenis van Jezus
6. Hemelvaart van Jezus
7. Credo
8. Pantocrator
9. Drievuldigheid
10. Vrouwelijke heilige
11. Biechteling
12. Laatste oordeel
13. Geloof, hoop, liefde
- 14 tot 19. Pinkstervlammen, geabstrageerde kompositie met
grisailleschildering

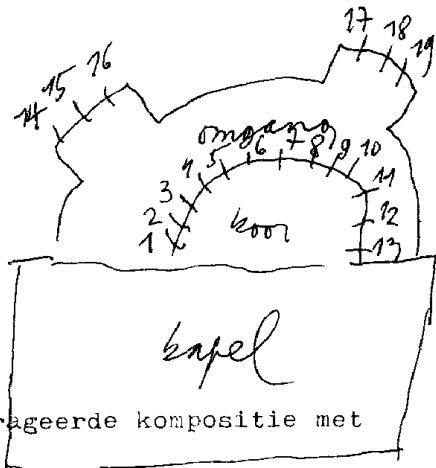

Diocesaine kommissie van het bisdom Gent, 28-3-1958, nr. I tot
I3

RONSE, Glorieux instituut, St. Pietersnieuwstraat 22

1948. M. Leenknecht, nr. 1-2

1908. A. Vincent, nr. 3

Technisch instituut:

Schoolgang:

1. Mej. De Poortere, get. 1948, M. Leenknecht

errond: weven, smeden, spinnen, naaiende weeskinderen

2. Stichter vader glorieux, get. 1948, Leenknecht

zusters van barmhartigheid verzorgen de zieken,

Glorieux bespreekt zijn plannen met de bisschop ³

de noodleidende mens

Kloosterkapel:

3. Top: wapenschild der congregatie

B. Engel met opschrift

Kristus koning

Maria

engel met opschrift, 1908

O. Broeder Glorieux ontvangt de kinderen, de broeders

doen barmhartige werken

4. kerkelijke wapenschilden get. A. Vincent



RONSE, stedelijk muziekkakademie, Zuidstraat 19

1959. Blainpain-Massnet/uitv.

Theodora/ontw

mejer; kedelyk zwembad

Traphal-overloop:

Glas-in-beton - kompositie met 2 figuren, kleurrijke opstelling, get. 1959, Blainpain-Massnet:uitv.

Theodora

RONSE, stedelijke bibliotheek, Eugeen Soudansquere

I970.A.Blondeel

Inkomhal - gelijkvloers:

Decoratief glas-in-lood met abstract motief. Een weinig
schildering

Vlaanderen, nr. II7, p.20

RONSE, E.P. Minderbroeders of St. Antoniuskerk
 Steenweg op Elzele 295

1. Franciscus en de vogels
2. Franciscus en Kristus' arm
3. Bloemen en ornamenten.
4. Korenhalmen
5. Druiventros
6. Lam Gods
7. Pelikaan
8. Franciscus en het Jezuskind
9. Franciscus en de vogels
10. Franciscus en de zieken
11. Franciscus predikt
12. Franciscus met Kristus omarming
13. Franciscus en Antonius
14. Franciscus met O.L.V. verschijning
15. Franciscus met de armen
16. Franciscus met de vissen.
17. Franciscus draagt Jezuskind

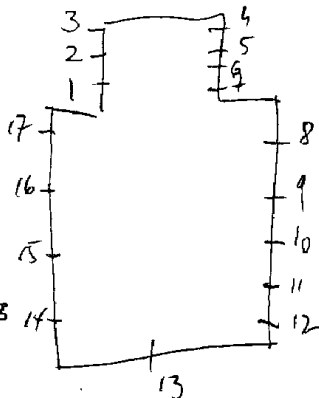

..RONSE,Rust en verzorgingstehuis,Cammeland 59

Inkomhal-gelijkvloers:(glasraam in lichtbak)

I."Pax" gevat in volle kleuren-zonder schildering

ROTSELAAR-

WEZEMAAL, St. Gerarduskapel - Gemeentepad (Steenweg op Leuven) ^{Aarschot}

1896. Grosse-De Herde

1. Gerardus als leraar, 1896.

2. L.O.L.V. 1896

R. Joanna de Valois

3. Vincentius, 1896, get. Grosse-De Herde

4. Gerardus

5. L. Jan de doppen

R. Franciscus van Assisi, 1896

6. Jan Berghmans

(genoteerd in maart 1968) weldra zal deze kapel afgebroken worden.

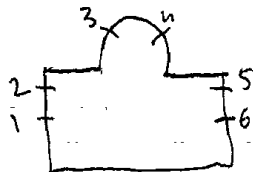

ROOSDAAL-Pamel, Rust en verzorgingstehuis "O.L.V. onbevlekt"
Gasthuisstraat 57

1992. Kunstatelier Nijs

Kapel:

1. Moeder en kind, get. B. Nijs, 1992

2. Immaculata = gerestaureerd - afkomstig uit de oude afge-
broken kapel = *Slooter huizen Verrezen Zaligmaker
Gasthuisstraat 18*

Het Volk, 1992

Roos DAAL
PAMEL, E.Z.V. d. Verrazen Zaligmaker - Gasthuisstraat 18
Sint Kruiken Linnik

1. H. Hart van Jezus

2. O.L.V. onbevlekt ontvangen

3. Alfonsius

4. Vincentius

5. Guilaamus

glasramen vernield of
verduwen

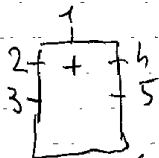

klooster volledig afgebroken - glasramen 2 werd nu geplaatst
in het nieuwe Rijk en verzorgings tehuis "O.L.V. onbevlekt"
genoteerd 2000

1901. H. HEYDENS (Ganshoren-Spontin)

- I. B. Martinus patroon der parochie
0. Twee tafereelen uit het leven
van St. Martinus, get. H. Heyden,
1901, Ganshoren
2. B. Marteling v/d. H. Blasius, get. H.
0. Twee taf. uit zijn leven, Heyden
3. B. Predekking van Franciscus, 1902
0. Twee taf. uit zijn leven, H. Heyden
4. B. Isidorus, get. 1902, H. Heyden,
0. Twee taf. uit zijn leven. Spontin)
5. B. Bekering v/d. H. Borgia, 1902, get.
0. Twee taf. zijn zijn leven, H. Heyden
6. Uitbeelding van: godlastering,
Kwaadspreken, dronkenschap,
geldzucht, onkuisheid
7. Het hemels feestmaal
8. L. Uitbeelding van het goed
R. Uitbeelding van het kwaad
9. B. Geneveva, get. 1901, H. Heyden
0. Twee taf. uit haar leven
10. B. Barbara, get. 1901, H. Heyden
0. Twee taf. uit haar leven
11. B. Elisabeth, get. H. Heyden, Ganshoren
0. Twee taf. uit haar leven, 1901.
12. O. L. V. schenkt de rozenkrans aan
Dominikus, get. 1901. H. Heydens, Ganshoren

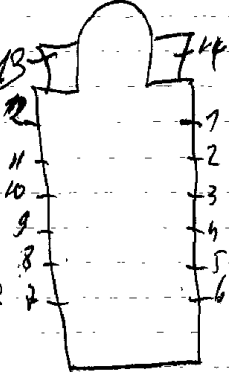

1983. E. Cousens, nr. 13/herstelde ook de bestaande ramen.

Marcel Laymaekers, de kerk van Strijtem, in "Brabant
april 1981, bls. 32 (met afbeeldingen)

zie eigen documentatie

Atelier Orcler herstelde

Winterkapel:

13. Waar men gaat langs Vlaamse wegen, get. E. Cousens, 1983

Eugene Peeters, L'Eglise Symbolique de Strijtem, in: Brabant
1973, nr. 3, p. 18 (met afbeeldingen)

- Foto repertorium vlb. menublaai vld. Belg. Beheerders,
Prov. Brabant, Kanton St. Kruiken-Lennik, 1981, p. 41 = n. 1 tot 12

14. Sakristie:

Gebroken brood, bloemen, korenhalmen, druiventrossen,
get. Kunstatelier Nijs, 1994

Bibl. Davidsfonds Bloeijs-Roosdaal 1994 = n. 14

PAMEL, St. Gaugericuskerk

ROOSDAAL-PAMEL,

1903, HOCHREITER EN GEYER, nr. 1-2-3.

ASPERSLAG, nr. 4 tot 9

1. B. Onthoofding van Paus Cornelius
0. Marteling van Gaugerius op de gloeiende rooster
2. B. Geboorte van Jezus
0. H. Familie te Nazareth
3. B. Taf. uit leven van Laurentius
0. Taf. uit leven van Vincentius
4. B. Twee vissen
- M. Hemelvaart van Kristus
0. Jezus de kindervriend
5. B. H. Geest
- M. Kalvarie
0. Vormsel
6. B. Arend
- M. Doop van Kristus
0. Ongelovige Thomas
7. B. Eten van het paaslam
- M. Uittocht van Egypte
8. B. Adam en Eva uit het paradijs
0. Ark van Noc
9. B. Tocht in de woestijn
0. Mozes slaat water uit de rots

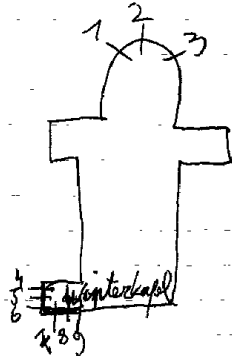

St. Kuzinten - Lennik

Bibliografie:

Verslagen:diocesaine kommissie van het aartsbisdom Mechelen
deel III,nr.2172 = nr.1-2-3.
nr.2245-1904.

Roos JAAL
PAMEL-Ledeberg, St. Appoloniakerk

St. Ruzinten Lennik

1943. STEYAERT, nr. 7-8-9.

BEECK, nr. I tot 6 - I0 tot I4.

I. O. L. V. Hemelvaart

2. glas in lood

3. Jozef, get. J. Beeck

4. Priesterschap

5. Vormsel

6. Doopsel

7. Maria en Jozef

8. Elisabeth en Joachim

9. Kristus ontmoet de wenende vrouwen

10. Biecht

11. Olijsel

12. Huwelijk

13. Appolonia

Sakristie:

I4. Eucharistie

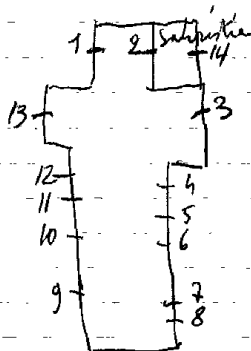

Bibliografie:

V.A.B.Gids 1966, blz. 634 = nr. 7-8-9.

ROOSDAAL-O.L.V.Lombeek, O.L.V.kerk

1908. nr. 1 tot 4
~~1952. Colpaert nr. 5-10~~
1952. Colpaert, nr. 6-9
1975. Huet, nr. 7-8

1. (roosvenster) M. Drievuldigheid
errond: 6 muciserende engelen
(van boven naar onder)
2. Jezus onderwijst in de tempel
Opdracht
Geboorte
Maria bezoekt Elisabeth
Boodschap aan Maria
3. Jezus kruisdood
Kruisdraging
Doornekroning
Geseling
In de hof van Olijve

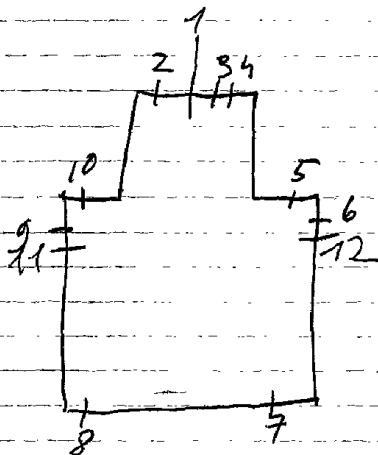

Archief atelier Colpaert - Rijksarchief Brussel
nr. 5679-10

4. Kroning van Maria
Tenhemel opneming
Pinksteren
Hemelvaart van Jezus
Verrijzenis van Jezus
5. (roosvenster) 7 taferelen uit het leven van Hubertus, 1952
6. Vormsel, get. J. Colpaert, 1953
7. Herinnering aan de Brabantse omwenteling onderleiding
van Vonck, get. Huet 1975
8. De stad Antwerpen als dank aan haar burgemeester Frans
Van Cauwelaert, o. a. O. L. V. katedraal, stadhuis, haven,
Vlaamse leeuw en stadswapen, 1964
9. Pieta, get. J. Colpaert, 1952
10. (roosvenster) M. Bruiloft van Cana, 1952
errond: H. Familie te Nazareth, Vlucht naar Egypte, Op-
dracht in de tempel, Geboorte van Jezus, Maria
bezoekt Elisabeth, Boodschap aan Maria.

Bibliografie

Koninklijk Besluit, 20-12-1908 = nr. 1 tot 4
Toerisme, 1975, nr 3. = nr. 7-8

1993.M.Nevens=ontw./Nijs^{I993}=uitvoering, nr.II-I2

II.Aanbidding der koningen, get.I993, M.Nevens=ontw./Nijs=ui

I2.Roeping van Hubertus, get.M.Nevens=ontw./Nijs=uitv.I993

Sp. Kruinten Lannik

BORCHTLOMBEEK, St. Franciscusinstituut - Kloosterstraat 2

LO STRAAT 177

ROOSDAAL

1959. O. Los, nr. 1 tot 20 = uitv.

1959. DE BRUYN Marc, nr. 1 tot 20. = ontw.

F. Kieckens, nr. 21

2de steekkaart

- Kapel:
- 11 tot 10. Decoratief glas in lood, zonder schildering.
- 11. Franciscus met de dieren
- 12. Franciscanessen
- 13. Kristus leidt een schip met kloosterzusters
- 14. Voetwassing van Kristus
- 15. L. L. van Emaus
- 16. Kruisdraging van Kristus
get. Marc De Bruyn, 1959, *Clas. uitv.*
- 17. Hemelvaart van Kristus
- 18. Genadestoel
- 19. Jezus de kindervriend.
- 20. O. L. V. onbevlekt ontvangenis

Taphal:

Natuurelementen met vogels, vissen, bloemen, planten, vuur en zon.

get. F. Kieckens *Christelijkheid of zchepping*

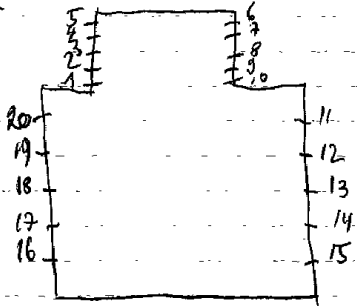

ROOSDAAL-Strijtem, Franciscanessen, Lostraat 177
klooster

1959.C.Los, nr. I

1ste Heelenaart

Inkomdeur-voorgevel:

nr. I.L.+R. Decoratief glas-in-lood als lijnenspel, verschillende kleuren en gekleurde schijven.

ROOSDAAL-Kattem, Onbevleekthart van Mariakerk

1992. Kunstatelier Nijs H. en D., nr. I-2

1. Jozef, get. Kunstatelier H. en D.

2. O.L.V. get. kunstatelier Nijs H. en D.

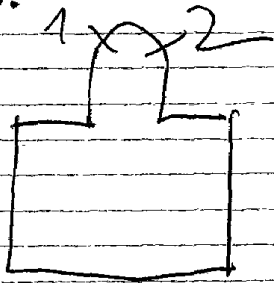

ROTSELAAR-

WERCHTER, St. Jan Baptistkerk

1900. FONTANA: nr. I-3.

1909. STEYAERT: nr. 4-II.

1923. GANTON: nr. 2-5 tot IO.

I. L. Johannes Evangelist, 1900.

R. Petrus.

2. Kalvarie. 1918.

3. L. Johannes de dooper

R. Katerina. 1891.

4. Onthoofding van Johannes de dooper. 1909

5. Opdracht in de tempel.

6. Vlucht naar Egypte.

7. Jezus onderwijst in de tempel.

8. Boodschap.

9. Maria bezoekt Elisabeth

10. Geboorte van Christus.

II. H. Familie. 1909.

Restauratie 1920 van Roelen

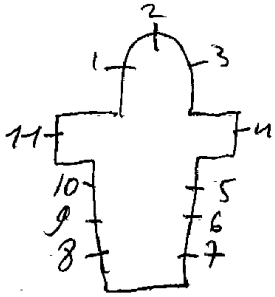

Bibliografie

Bulletin: des commissions royales des monuments: 1900, blz. 124=r. I

Verlagen: diocesaine kommissie van het aartsbisdom ^{1923, blz. 27=r. 2-5 tot 10} Mechelen.
deel III, nr. 1677=r. I.
deel III, nr. 3012, 3065=r. 4-II.

Foto repertorium v/h. meubilair vld. Belg. Bedehuisen
Prov. Brabant, kanton Haacht 1980, p. 32=nr. tot 11

1920 Van Roelen herstelde
O. Ganton herstelde

Itot9-I3-I9.

10-II-12

Itot9-I3totI9. Dekoratief glas in lood, zonder schildering of symbolen.
 Uitgezonderd nr. I en I5 zijn fragmenten verwerkt van
 vroegere bestaande ramen, die nu volledig verdwenen
 zijn; nr. I5 = fragment van Petrus.

10. Hubertus

11. Jan de dooper

12. Servaas

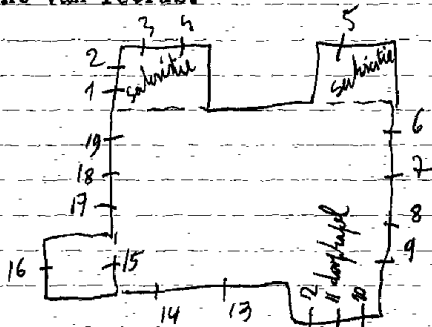

lx

ROUVROY-Dampricourt, St. Joriskerk

I972. Propst=ontw./Van Veerdeghem-Vosch=uitv., nr. Itot6

Itot6. Dekoratief glas-in-lood, zonder schildering of symbolen. Zeer mooi.

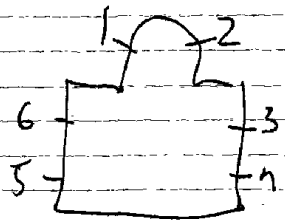

Repertoire Photographie du mobilier des sanc-
tuaires de Belgique, Prov. de Luxembourg, Canton de Virton
1980, p. 17 = nr. 1 tot 6

ROUVROY-Montquintin, St/Quintenkerk

1948. Probst=ontw./J. Vosch=uitv., nr. Itot8

1-2. Modern glas-in-lood (met hevige kleuren)

3. Scolastica

4. O.L.V. onbevlekt

5. Donaas, get. Probst-J. Vosch, 1948

6. Rochus

7. Quinten

8. Zes adellijke wapens

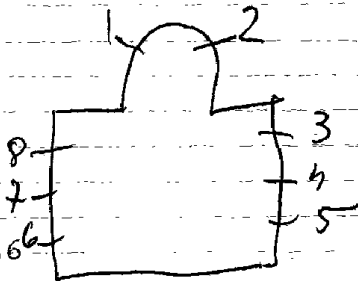

Bibliografie:

L'art d'eglise, 1950, nr. I, p. 56 = nr. 6

ROUVROY-Torgny, St. Martinuskerk

P. Breyer=ontw./Crickx=uitv., nr. ItotII

1. Jozef
2. Wonderbaar O.L.V. beeld
3. Kristus Koning
4. Martinus
5. Antonius
6. Theresia van het kind Jezus, get. Crickx=uitv./P. Breyer=ontw.
7. O.L.V. verschijnt aan Bernardette te Lourdes, ontw.
8. Martinus deelt zijn mantel
9. Franciscus en de vogeltjes
10. Engel Michael
- II. Jeanne d'ark

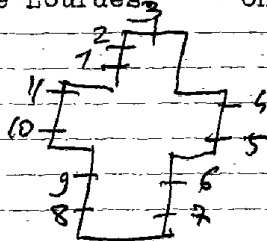

1969. A. CALDERS

1. Glas in lood

2. L. Lucas

R. Matheus

3. L. Kristus Koning

R. O. L. V., get. A. Calders

4. L. Johannes

R. Marcus

5. Glas in lood

6 tot 17. Dekoratief glas in lood, zonder schildering, loodverdeling is tekening en geen symboliek.

Bibliografie:

VLAANDEREN, nr. 117, blz. 81 - nr. 1 tot 17.

Deus ex machina, nr. 24 - 1982, nr. 1 tot 17

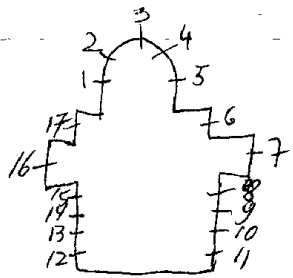

RUISELEDE, Kruiskerke, H. KruisverheffingkerkI. L. Wapen van Paus Pius XI

M.O.L.V. 1932

R. Wapenschild van Bisschop Lamiroy

2. L. Belgisch wapen

M. Jozef

R. Wapen van Ruiselede

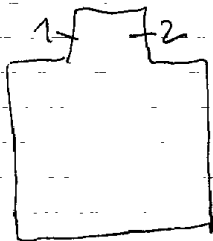

GROSSE, nr. 3-4 (voor 1933)

1. Kristus geeft de oppermacht der H.Kerk aan Petrus. 1868
2. Boodschap. 1877.
3. Kristus verschijnt aan Maria Margaretha à Lacoque.
4. O.L.V. van Lourdes.

Bibliografie

Bisdom Brugge, bisschoppelijk archief,
bundel 19 = nr. 1 tot 4

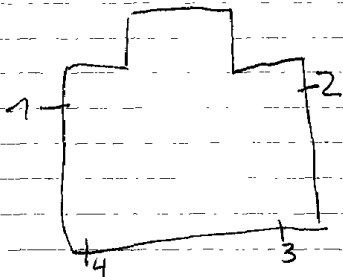

1937. PEENE-DE LODDER: nr. 1

~~De Gode Doreyn~~ ? nr. 5-6

nr. 3-4 =

nr. 2

De Gode Doreyn - Deseyn 1949

1. H. Hart van Jezus, 1937

2. Karolus Borromeus

3. Familiewapen De Roo

4. Twee engelen 1949

5. (roosvenster) L. God de zoon

M. God de H. Geest

R. God de Vader

6. O.L.V.

Bibliografie:

Catalogue general par numeros d'ordre des
cartons pour vitraux: 3723 = nr. I.

Libre memorialis 1887 = nr. 3-4

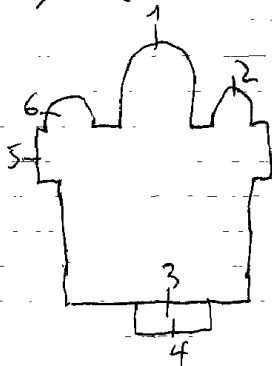

RUISELEDE, E.Z.v.O.L.V.v.7weeën - Bruggestraat 49

1938. Bressers.

Kloostergang

I. Regina Angelorium

2. Seraphim

3. Cherubin

4. Troni

5. Dominationes

6. Virtutes

7. Popestates

8. Principatus

9. Archingeli

10. Angeli

II. O.L.V.v.7weeën

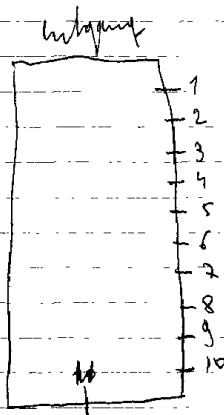

RUISELEDE, Doornkerke, Zusters van Liefde
Brugge steenweg 130

1983. Crul Leo, nr. Itot4

Kapel:

1. Petrus
2. Vincentius à Paulo, get. Leo Crul, 1983
3. Jozef
4. O.L.V. met kind

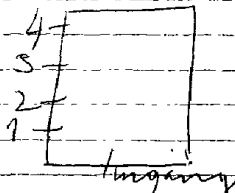

Inkomhal:

5. O.L.V. koningin met kind (afkomstig van Beernem, St. Andreas
kliniek - St. Andreaslaan - stond
in de kleine traphal.

RUMES, St. Petruskerk

~~1994~~ Ingried Meyvaert=ontw./Luc Mestdagh=uitv., nr. I-2-3
I897. Osterrath, nr. 4 tot I5

Bij de ramen nr. 8-I3 werden in 19~~88~~⁶² door Kappler uit
Lodelinsart figuren bijgezet.

~~1. Bruiloft van Cana, get. Meyvaert-Mestdagh~~

~~2. Emmausgangers, get. Meyvaert-Mestdagh~~

~~3. Petrus met sleutels, kaan en parochiekerk, get. Meyvaert-~~

~~4. Jozef~~

~~Mestdagh~~

~~5. Petrus~~

~~6 tot I5. Beschilderd glas-in-lood met ornamenten~~ In de mid-
denpand kunnen figuren voorkomen.

~~6. Opschrift: IO ramen gemaakt in I897 in opdracht van de
schenker.~~

~~8. O.L.V. van Lourdes, get. Kapper - Lodelinsart, I962.~~

~~I3. H. Hart van: Jezus, I937~~

Reklamedrukssel - atelier Mestdagh, 1986
nr. 1-2-3

Reklamedrukssel - atelier Osterrath,
nr. 4 tot 15

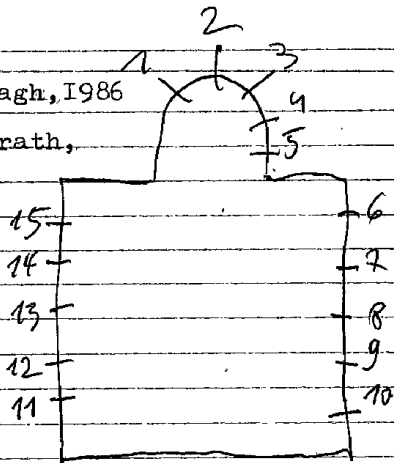

RUMES-Taintignies, Filles de Saint-Joseph
Rue de Florent 62

Vroeger: klooster paters Assumptiontisten
196 I. Massy et Lechantre, nr. Itot 10
Kapel:

1. Pater Augustinus
2. Jozef, get. Lechantre et Massy, 196 I
3. Paulus
4. Moeder Monica
5. Jan Berchmans
6. Theresia van Avila
7. Johannes evangelist
8. Petrus
9. Engel Michael
10. O.L.V. verrijzenis of Assumpta est

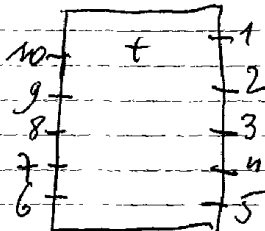

H Antoiny

RUMES-Taintignies, St. Amanduskerk

1905. Capronnier, nr. 1 tot 5 + 6 tot II - 13 tot 17.
I Camille Wijbo, nr. 12.

- 1. L. Gerardus Majella
R. Jan de doper
- 2. L. Eugenius
R. Jozef
- 3. L. H. Hart van Jezus
R. O. L. V. onbevlekt, 1904
- 4. L. Amandus
R. Aloysius
- 5. L. Theresia van Lisieux
R. Antonius van Padua
- 6 tot II - 13 tot 17. Beschilderd glas-in-lood met ornamenten.
12. B. Kroning van O. L. V.
O. Muciserende en zingende engelen, get. Camille Wijbo

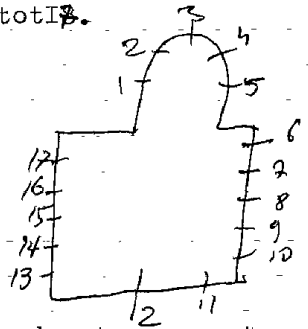

Bibliografie:

Bulletin des commissions royales des arts et des monuments
1905, blz. 40 = nr. 1 tot 5.

Bulletin des metiers d'arts, 1913, nr. 11, p. 384 = nr. 12
met afbeelding

Boom

RUMST: St. Pieterskerk

1888-89: Jean De Bethune: nr. 4-5-6-II-12-13. - *Verhaegen = wtr.*
Asperslagh: nr. 10.

I-2-3-7-8-9. glas in lood
met geschilderde ornament.

4. B. L. Jozef
R. O. L. V.

M. L. Stanislaus

R. Idesbaldus 1888

O. L./R. adellijke wapens.

5. B. L. H. Hart van Jezus

R. Petrus

M. L. Edmondus

R. Rumoldus 1889

O. L./R. adellijke wapens

6. B. L. Franciskus van A.

R. ~~B.~~ Edmundus

M. L. Adhemar Abt

R. Stefania 1888

O. L./R. adellijke wapens

10. De boodschap

11. Franciskus (50% vernield)

12. St. Jan Baptist (doopkapel)

13. B. O. L. V.

O. L. moeder anna

R. Monica

Bibl.

HELBIG; Le Baron Jean De Bethune. # 4-5-6-11-12-13
VERSLAGEN, comité diocésain Mechelen: 1936 nr 10

ontwerptekening verz. Casier = nr. 6
Atelierboek Casier
Leuven, Kadoz nr 4-5
Jan De Molayen, Arthur Verhaegen

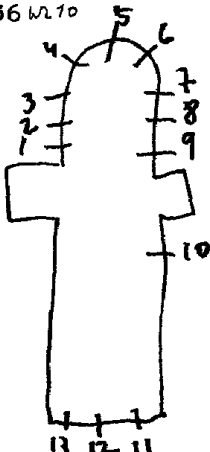

RUMST-

Borm

TERHAGEN, St. Jozefkerk.

1959. ~~W~~izette-Crickx.nr9. (In 1954. Volledige restauratie
(der bestaande glasramen).

G.Spreters. IO tot I7-~~xxxxx~~I8-I9-20.

1-7. 16-17
M 19127, 2 tot 8.

8-21.

- 1. H. Hart van Jezus.
- 2. L. St. Ludovicus.
R. St. Rosalia.
- 3. L. St. Petrus.
R. St. Lambertus.
- 4. L. O. L. V.
R. St. Jozef.
- 5. L. St. Ferdinandus.
R. St. Paulus.
- 6. L. St. Angela Polignensis.
R. St. Johannes Baptista.
- 7. H. Hart van Maria.
- 8. St. Jozef.

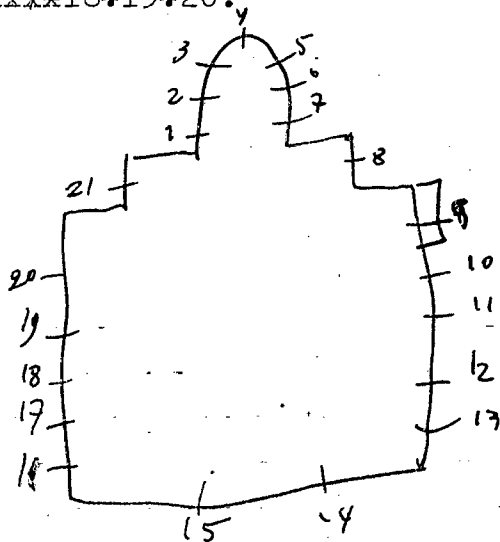

9. St. Jozef toegewijdt aan de parochie
10. De boodschap.
11. St. Petrus ontvangt de sleutels.
12. H. Hart en St. Margeretha Maria à
La coque.
13. H. Familie.
14. St. Cecilia.
15. St. Gregorius.
16. Jezus de kindervriend.
17. Jezus in de tempel.
18. L. St. Johannes Baptista.
R. St. Philomena.
19. Bruiloft van Cana.
20. O. L. V. verschijnt aan St. Theresia.
21. O. L. V. van Lourdes.

zie eigen documentatie.

Revue mondiale, 1924
n. 130, p. 11-17-18-19.
20

RUMST-VOSBERG:H.Familie.

in Wapen de kerk gelyking

- 1. J.H.S.
- 2. Liefde. (De ghy met de...)
- 3. Anker. (Anker)
- 4. H. Misoffer.
- 5. H. Eucharistie.
- 6. O.L.V.
- 7. H. Hart van Jezus.
- 8. Model verschild
- 9. Model verschild
- 10. M~~o~~kroon.

Alles is in glas-in lood - bevel en Amerikaanse glas
alleen maar 6-7 kost en schilderij voor.

ROESELARE, oud-kerkhof Groenestraat

Familiegraf - Ingels-Houdhoofd:
Hoeder Gods van altijddurende bijstand
V 4

ROESELARE, oud-kerkhof

Groenestraat

Familiegraf - Adolf Ingels Romanie-Ingels

L.Engel met banderol

R.Engel met banderol

M.Calvarie

W 2

ROESELARE, Oud-kerkhof Groenestraat

Familiegraf J. Beckmijn-Houthoofd: Moeder gods van de passie
W 7

ROESELARE-
OEKENE, St. Martinuskerk

Roeselare

1953. M. Martens

1. O.L.V. geeft de scapulier aan Simon Stock, get. M. Martens.

2. L. Cornelius

R. Ferdinandus

3. Bieta

4. L. Jan de doper

R. Jozef

5. St. Martinus, get. M. Martens, 1953.

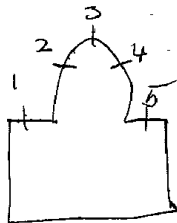

ROESELARE-Rumbeke, Tehuis "Onze kinderen" v.z.w.
Rodenbachstraat 23-25

1970 Van der Wegge, nr. Itot9

kapel:

1. Karel de goede. O. familiewapen.
2. Elisabeth, O. wapen van de congregatie
(van boven naar onder)

3. Twee engelen
Twee engelen met symbolen

4. Judaskus

Verraad van Petrus

Bespotting van Jezus

Haan

4. * Credo

Pilatus wast zijn handen in onschuld

Barabas

Geseling

Doornenkroning

Bespotting

Kruis met doek

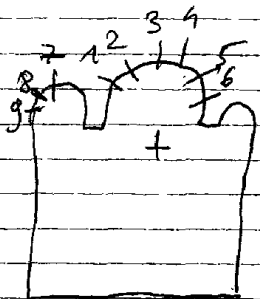

5. Jozef, O. Wapen van Rumbeke
6. Johannes Bergmans, O. Wapen van de prov. West-Vlaanderen.

O. L. V. kapel:

7. Verrijzenis van Jezus
Hemelvaart van Jezus
Pinksteren
Ten hemelopneming van Maria
Kroning van Maria
8. Hof van Olijve
Judaskus
Geseling
Kruisdraging
Kalvarie
9. Boodschap aan Maria
Maria bezoekt Elisabeth
Geboorte van Jezus
Opdracht in de tempel
H. Familie te Nazareth
Vinding van Jezus in de tempel.

1934, PEENE-DE LODDER

1. O.L.V. schenkt de rozenkrans aan Dominikus en omringd door engelen
2. Mirakel van de houtspaanders (leven van St. Godelieve) 1934.
3. Godelieve, maagd en martelares, 1934
4. Marteldood van Godelieve, get. 1934, Wed. Peene-De Lodder
5. Jozef omringd door engelen, get. 1934, Peene-De Lodder.

Bibliografie V.A. Bgids, 1966, blz. 673 = nr. 2-3-4

Catalogue general par numeros d'ordre des cartons pour vitraux:

3694 = nr. 3

3695 = nr. 2

3696 = nr. 4

3697 = nr. 1

3698 = nr. 5

Foto repertorium u/h. Membilair
v/d. Bela. Bedehusen, Prov. W.Ol.
Kantor Roeselare, 1977, n. 1105

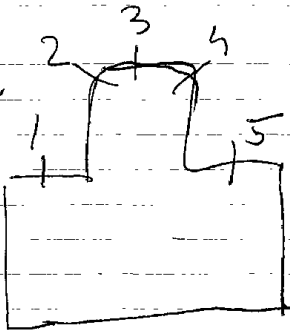

ROESELARE -

Roeselare

RUMBEKE, wijk^kapel v/d. St. Petrus en St. Pauluskerk
Moorseelse steenweg 75

1942. A. DE LODDER-PEENE, nr. Itot6

1. Pelikaan - broden - korenhalmen - adelijk wapen.
 2. Lan Gods - keuk - druiventros - wapen van bisschop La-
morios.
 3. Paulus
 4. Juliana
 5. Petrus
 6. L. Vincentius
- M. Jezus de kindervriend
R. Blasius, get. A. De Lodder-Peene (Brugge)

(losse raampjes die tegen glas-in-loodramen hangen)

7. Theresia (Roderburg)
8. Paulus
9. Petrus
10. Engel Michael

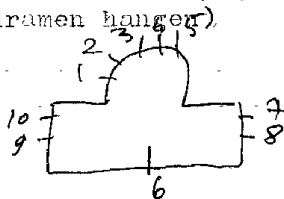

- 1. Top: drie engelen
Vier symbolen uit de litanie van O.L.V.
- 2. B. (van links naar rechts)
vier kerkeraren
M.O.L.V. geeft de rozenkrans aan
Dominikus, omringd door engelen
- 0. Isaias
David
Jesse
Salemon
- 3. Top: twee engelen
B. Beking van Paulus
- 0. Toewijding van de parochie aan
de H. Blasius, get. 1927, Peene-De Lodder
- 4. Top: God de vader
B. Kristus koning omringd door engelen
- 0. Lam Gods
- 5. Top: twee engelen
B. Jesus geeft de sleutels der H. Kerk
aan Petrus
- 0. Blasiusprocessie, 1927.
- 6. Jozef, patroon van de kerk
- 0. Kasteel en kerk van Rumbeke
- 7. Top: drie engelen
Vier symbolen over Jozef
- 8. Mozes slaat water uit de rots
- 9. Doop van Kristus, 1932
- 10. Waterbad van Bethsaida.

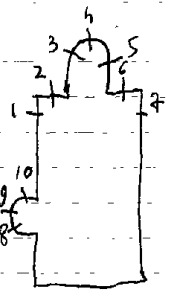

1927. PEENE-DE LODDER, nr. 1 tot 10.

Bibliografie:

-V.A.B. gids, 1966, blz. 672 = nr. 4

-Verslagen van de diosecaine kommissie van het bisdom Brugge
bundel 19 = nr. 1 tot 10.

-Catalogue general par numeros d'ordre des cartons pour vitraux:

3405 = nr. 3

3467 = nr. 6

3406 = nr. 5

3616 = nr. 1-7

3407 = nr. 4

3630 = nr. 9

3408 = nr. 5

3631 = nr. 8

3401 = nr. 2

3632 = nr. 10

Foto repertorium v/h, menublaai v/d, Belg. Beheerders
Prov. W.vl. kanton Roeselare, 1977, p. 35 - Nr. 1 tot 10

1992 Atelier M. Jeneve herstelde

ROESELARE-
RUMBEKE, Zilverberg, St. Henrikuskerk

Roeselare

C. Annijs-Dhont, nr. 4
met monogram  : nr. I-3.
nr. 2.

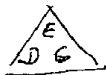

1. Heilige, get. met monogram: 
2. Bisschop
3. Heilige
4. Kruis en kelk (dekoratief glas in lood, zonder schildering)
get. C. Annijs-Dhont.

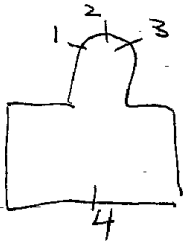

Roeselare -

Roeselare

RUMBEKE, E.Z. Benedictinesson v/h. Sacrament
Priorij St. Jozef - Bornstraat 50

Winterkapel:

Glas-in-beton, geen symbolen, alleen kleur.

ROESELARE-
RUMBEKE, Vijfwege - kasteel - steenweg op Moorsele

Kapel:

-Kalvarie, 1550

-Oude fragmenten van 1546

Bibliografie:

V.A.B.gids 1966, blz. 672.

HELBIG, De glasschilderkunst in België, deel II, met afbeelding.

ROESELARE -

RUMBEKE, Centrum voor land en tuinbouw - nijverheidstoelting
Ieperweg 87

1958. M. Anneessens

wahintraat 32 menen

Traphal: I^o verdieping

De veredeling van alle streek gewassen uit West-Vlaanderen
o.a. hop - vlas - tabak, enz.. (zeer mooi zwam)

ROESELARE, Grauwzusters-Franciscanessen
Nonnenstraat 3

I86 F. De Bethune, nr. I-2-3

I948. Jaap Speybroeck = ontw. }
A. De Lodder-Peene = uitv. } nr. 4 tot IO.

I. O. L. V. onbevlokt

2. Kroning van O. L. V.

3. Hemelvaart van O. L. V.

4. Zuiverheid - nederigheid - armoede, get. JS. = Jaap Spey-
broeck=ontwerp/A. De Lodder-Peene = uitvoering.

5. Stigmatisering van Franciscus, get. JS. I948, A. De Lodder-

6. Clara, get. JS. Peene

7. Elisabeth van Hongarije.

8. Ons leven zal een kruistocht zijn, get. JS. I948, A. De Lodder-

9. Laurentius, get. JS. I948. *zie notitie* Peene

IO. Antonius van Padua, get. JS. I948-A. De Lodder-Peene.

II. Jozef, get. SJ. I948 - De Lodder-Peene.

Bibliografie:

HELBIG:Baron Jean De Bethune = nr.I-2-3.

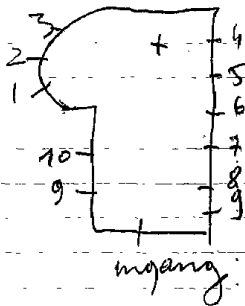

ROESELARE, Vincenthove, rust en verzorgingstehuis,
Dr. Belbekestraat 27

1998. Vernòmme=ontw./Kympers=ui.v., nr. I

Kapel of polyvalente zaal;

I. Kruis -geen schildering, tekening is loodverdeling.
alleen vorm en kleur.

ROESELARE? St. Jozefkerk

Ttot4. Engel - zeer mooi van tekening en kleur.
gestyleerde vormgeving.

5. St. Jozef o wapenschild Pius Pius XII

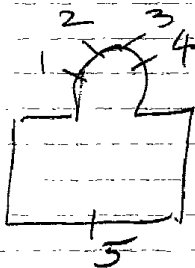

ROESELARE, Broeders van Liefde,
 St. Idesbaldusinstituut - De Zilten 52
 C. Van Nevele (toegeschreven) nr. Itot 25.

(wapenschilden gevat in glas-in-lood

1953

- 1. Deus charitas est.
- 2. Fides
- 3. Spes
- 4. Caritas
- 5 tot 12. Engelkopjes.
- 13. Obedientia.
- 14. Castitas
- 15. Paupertas
- 16. Institut Aegrorum cura
- 17. Paus Pius XII
- 18. Kanunnik P. S. Triest. 1953
- 19. Mgr. E. De Smedt
- 20. E. H. Vr. Wagner
- 21. Harp
- 22. Godelieve
- 23. Karel de Goede
- 24. Arnold
- 25. Idesbald

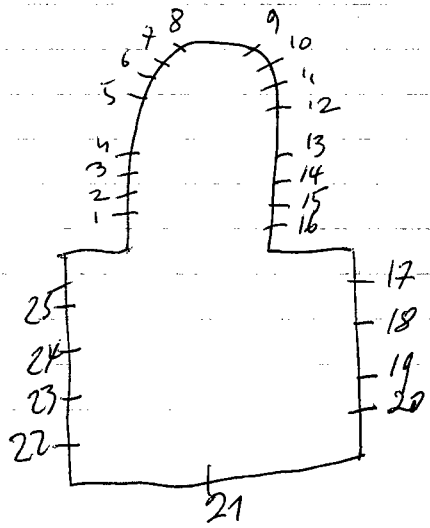

Broeder marcel Antennis, Iconografie van kammer
P.J. Triest, 2001, P. 298 = nr. 18

ROESELARE, Vrij technisch instituut
Zusters van Maria - Leenstraat 32

Glas-in-betonramen: fel van kleur en uitbeelding van sym.

1. Duif - krokodil - hert.

2. B. Kruis

O.L. hosties

R. Korenhalm.

3. Vogel - slang - vis.

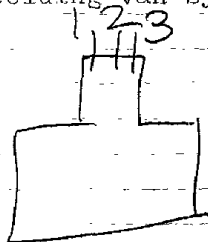

- I. B. L. Michael
- R. Jan de doper
- O. I. Abel
- R. Tartisius
2. B. L. Salvator mundi
- R. O. L. V.
- O. L. Stefaan
- R. Karolus Borromeus
3. B. L. Jozef
- R. Norbertus
- O. L. Melchisedeck
- R. Abraham
4. L. Hieronymus verschijnt aan
Franciscus Xaverius in 1535.
- R. Beking der Idëanen in 1545.
5. L. Franciscus Xaverius in Japan in 1549
- R. Dood van Franciscus Xaverius in 1552
6. Cecilia
7. Barbara
8. L. Dekreet van veelvuldige kommunie en
toewijding v. h. H. Hart aan gans de
wereld in 1899.
- R. Pius X stelt de eerste kommunie in
in 1910.
9. L. Voetwassing van Kristus door Maria
Magdalena.
- R. Doornekroning van Kristus, 1922
10. L. Laatste avondmaal, 1922, Defëan
- R. Jesus de kindervriend, get. Ganton-
11. L. Toewijding van de stad aan het H. Hart
- R. Toewijding van het huisgezin aan het
H. Hart, get. Ganton
12. R. Adam en Eva verward met het paard
- ↳ Broedschap aan Maria, 1922
13. R. Scheurte van Jeruz
- ↳ Kerwone 1922

Bibliografie:

Verslagen van de diocesaine commissie van het bisdom Brugge:
bundel 19 = nr. 1 tot 5 - 8 tot 13.

Foto repertorium van het meubilair vande
Belgisch Beheeren, Prov. W. Vl., Kantons
Roeselare, 1977, p. 29 = n. 1 tot 4

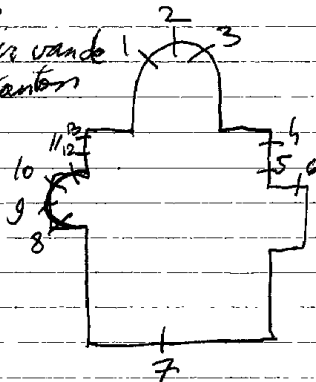

O. Cantor herstelde

ROESELARE, O.C.M.W. Stedelijk ziekenhuis - Brugse steenweg 90

1939. J. Desmet-Van Caillie, nr. I

Kapel:

I. Doop van Jezus

Er zijn nog 15 grote ramen met glas-in-lood. In art-deco-stijl. Uitgevoerd met katedraal glas. Van hetzelfde atelier.

verz. ontwerp tekening: Deruyttere-Desmet, nr. I.

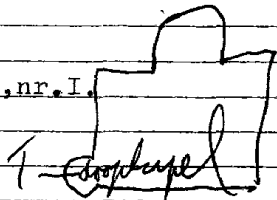

ROESELARE, O.L.V. kapel - Rondpunt: Meensesteenweg en Westlaan.

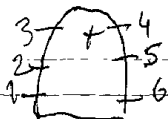

1. Ik kom de zieken verlichten.

2. Ik ben de moeder van God (tenhemel opneming van Maria).

3. Roeselare bevrijd op 8 september 1944 door Poolse soldaat

4. Matka Bosna Czestochowska = Poolse OLV. icoon.

5. Ik ben de maagd der armen = H. Familie te Nazareth.

6. Pieta = ik kom het lijden verzachten.

verschillende glazeniers werkzaam.

ROESELARE, Zusters van Liefde - Maria rustoord
Westlaan 123

1933. Peene-De Lodder, nr. 1 tot 7
De Bock, nr. 8 tot 11. *verdwijnen door
afbrand*

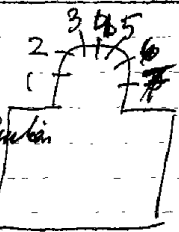

Kapel:

- 1. Lam Gods
- 2. Boom van Jesse. *Wortels van Jesse - zalontleeken*
- 3. Hand - *God de vader regent op de schaafshuid*
- 4. O.L.V. onbevlekt
- 5. Het alziend oog
- 6. Hemelse stad Jerusalem
- 7. Huis van God

Gang: 1^o verdieping: 80. O.L.V. met kind (Glas-in-beton) versiert met kleine motieven).

2^o " " 9 Timmerman - fluitspeler - mieziakkant
get. De Bock.

3^o verdieping: 108 kleine motiefjes.

4^o verdieping: 113 dansende figuurtjes.

Bibliografie:

Catalogue general par numeros d'ordre des cartons pour
vitraux, 3659 = nr. Itot?

ROESELARE, Missionarissen van het onbevlekt hart
H. Hartkliniek - Meneersteenweg 20

1989. De ladder

Kapel:

1. De aardse schepping.
2. Het lam Gods
3. H. Geest

N.B. Het zijn zeer mooie ramen van kleur en vormgeving.
Loodverdeling is tekening en uitbeelding.

Gestyleerd lijnenspel zonder schildering en modern-van
stijl.

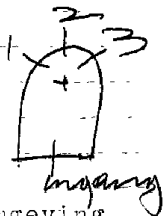

I959. Roderburg, nr. 6-7-8-9-II-14-15-16-17-20 tot 29. *leer more
ramen*
I926. Peene-De Lodder, nr. I tot 5-18-19.
? nr. 10-13

- I. B. Boodschap aan Maria
 - M. Maria in de tempel
 - O. Schepping van Adam en Eva
2. (van boven naar onder)
 - twee engelen
 - Genadestoel
 - O.L.V. hemelvaart
 - St. Pietersbasiliek te Rome
3. Kroning van O.L.V.
 - H. Kommunie van O.L.V.
 - Pieta
4. H. Hart van Jezus verschijnt aan Maria Margaretha à Lacoque, get. J. Peene-De Lodder
5. Top: H. Theresia van Lisieux bij de paus
 - O. O.L.V. verschijnt aan Theresia omringd door rozen en engelen - Venendekdoek

6. Allerlei taferelen uit het leven van Karel de goede.
7. I3taferelen uit het leven van Pastoor van Ars.
8. Uitbeelding van de litanie van O.L.V.
9. Allerlei eretitels van O.L.V.
 o. a. Koningin der engelen - patriarchen
 profeten - apostelen - martelaren
 belijders - maagden - heiligen.
 O.L.V. van de vrede - Rozenkrans -
 onbevlekt - gekroond. I959.
10. Wonderbare genezing door O.L.V. van Lourdes, I937.
11. Kroning van O.L.V. in de hemel, omringd door zingende en muciserende engelen.
12. Hemelvaart van O.L.V., omringd door de apostelen.
 Top: H. Drievuldigheid.
13. Doop van Kristus.
14. Allerlei eretitels over het moederschap van Maria, I957.
15. Allerlei eretitels over het maagschap van Maria, get. F. R. Roderburg I957.
16. Allerlei taferelen over het leven van de H. Theresia van Avila.
17. Allerlei taferelen over het leven van de H. Godelieve
18. I. B. O. L. V.
 M. Niklaas helpt de armen.
 O. Wapenschild.

18. (vervolg)

R.B.God de zoon en geest

M.Priester verheft de eucharistie

O.Mensen boeten in de hel.

19.O.L.V.van Lourdes verschijnt aan Bernardette.
(reeks wapenschilden gevat in glas in lood)

20.Vlaanderen

21.Roeselare

22. ? } allerlei voorstellingen van oude wapen-
schilden over Roeselare.

23. ?

24. ?

25. ?

26. ? B.K.? } wapenschilden over de plaatsen waar
men kerkelijk van afhing.

27.Doornik

28. ?

29.Ieper

Bibliografie:

-Catalogue general par numeros d'ordre des cartons pour

vitreaux: raam I = nr. 3347-3348-3349.

raam 2 = nr. 3326

raam 3 = nr. 3350-3351-3352

raam 4 = nr. 3261

raam 5 = nr. 3633

raam 8 = nr. 3633

raam 9 = nr. 3262

Fotorepertorium v/h. menbilain vld. 18
Belg. Beschueren, Prov. W.v.l. kanton
Rooselare, 1977, P. 24-41, 1-2-3-17-18

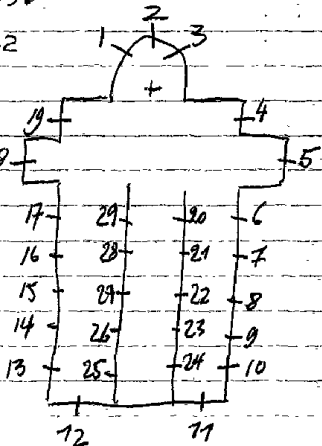

1963. K. Martens, nr. II tot 26
nr. I tot 10

Motieven uit de litanie van
O.L.V. - van B. naar O.

1. ~~XXXXXX~~ Lelie

gouden huis
toren van David
roos

2. Maria monogram
deur des heils
ster der zee
ark van Noe

3. Lelie
stoel van wijsheid
ivoren toren
drie lelies

4. Joods kandelaar
Hert

brood en vissen
leeuw

5. Boom
Lam Gods
Paasoffer
manna

6. koperen slang
Pelikaan

broden
ark des verbod
7. Druiventros en korenhalm
wierook

kélk

duif

8. Lelie

priesterschap

~~Bis~~ chopstaf

wapenschild

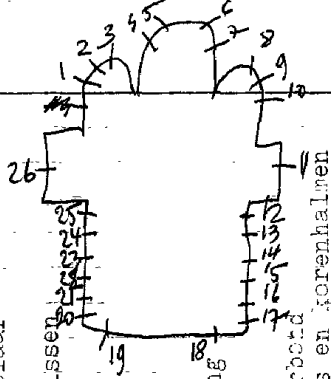

9.S.A. =St.Amandus
bisschopmeiter
deur des hemels
wapenschild

10.Lelie
boek
spons
wapenschild.

III tot 26. Dekoratief glas-in-lood - Alleen vorm en kleur =
zeer kleurrijk. Geen schildering, geen onderwerp of
symbolen. Een grote afwisseling in de loodverdeling
om vormgeving en tekening uit te beelden.

Foto repertorium v/h, meubilair, v/d, Belg. Bekerhuizen
Prot. W. vl. kanton Roeselare, 1977, P25 = M

ROESELARE, Armen Claren-Coletienen - Abdij O.L.V. ter engele
 Armen Clarenstraat 36

1922. Peene-De Lodder, nr. ItotI2.

1. L. Matigheid

R. Sterkte

1922

2. L. Rechtvaardigheid

R. Voorzichtigheid

3. Franciskus en de stigmata

1925

4. Kristus aan het kruis met vleugels

5. Franciscus op de berg Alverno

6. L. Geloof

R. Hoop

7. L. Liefde

R. Zuiverheid

1922

8. L. Gewillige armoede

R. Gehoorzaamheid

9. L. Zelig de armen van geest.

R. Zelig zijn de zachtmoedigen.

1925

10. L. Zelig zijn de droevigen.

R. Zelig zijn de hongerigen en de dorstigen naar de

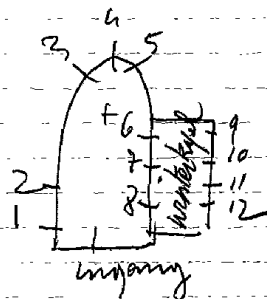

Rechtvaardigheid

- II. L. Zelig zijn de bermhertigen
- R. Zelig zijn de zuivere van herte
- 12. L. Zelig zijn de vreedzamen
- R. Zelig zijn die vervolging lijden om de rechtvaardig-

1925

Kloostergang: roosvenster versiert met glasfragmenten
 uit de vernielde ramen van de bloedkapel te
 Brugge. 1973

Bibliografie:

- Catalogue general par numeros d'ordre des cartons pour
 vitraux: 3119 = nr. 1-2-6-7-8
 3175 = nr. 3-4-5
 3211 = nr. 9 tot 12

ROESELARE-Beveren, H. Kruisverheffingkerk

1928. Peene-De Lodder, nr. I tot 4-6 tot IO.

Michel Martens, nr. 5

1989. Jan Leenknecht, nr. 13-15-22-24-25.
(I tot 4. Symbolen gevat in glas-in-lood)

1. Behoudenis der zieken.

2. De vlucht der zondaren.

3. Troosteres der bedrukten

4. Hulp der Kristenen.

5. Top: O. L. V. onbevlekt. *De schildering is in zeer slechte toestand.*

O. Boodschap aan Maria, get. M. Marten-Damme.

6. Germanus helpt de armen en de gevangenen.

7. Top: genadestoel

Aanbidding van het kruis, get. Peene-De Lodder, 1928.

8. Vinding van het kruis door Helena.

9. L. Donatius

R. Antonius abt.

IO. L. Godelieve

R. Theresia van het kind Jezus.

Bibliografie:

Catalogue general par numeros d'ordre des cartons pour vitraux:

- 3547 = raam I-2-3-4.
- 3549 = 6
- 3446 = 7
- 3548 = 8
- 3542-3543 = 9
- 3544-3545 = 10

- I-2-II tot 24. Glas-in-lood
- I3. Arend In deze ramen werden de
- I5. Stier boogvelden versierd met een
- 22. Leeuw een cirkelvormige raamope-
- 24. Engel ning met symbolen v/d. 4 evan-
- 25. Maria, moeder van de wereld.

Jan Leenkrecht, de glazen verbeelding

2003, p. 100, nr. 13-15-22-24-25

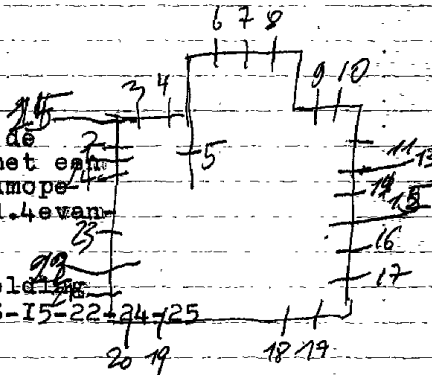

ROESELARE, klein-seminarie - Zuidstraat 27

1927, C. Annijs-D'Hondt (Brugg), nr. Itot - 7

H. Dobbelaere nr. 8 = (toegeschreven).

1962 M. Anneemans nr. 9 = uit Blairpain

1. Joris en de draak, 1927

2. O.L.V., 1927

3. Donatus, 1927

4. Jozef, get. C. Annijs-D'Hondt, Brugge

5. Thomas van Aquino, get. C. Annijs-D'Hondt, Brugge

6. Jan Bergmans, get. C. Annijs-D'Hondt

7. Wapenschild van een bisschop

8. Augustinus.

Nieuwe vleugel: 1962 - Michiel Anneemans 8

Traphal over gang de hoogte van het gebouw
versierd met een glas-in-beton = kleur,
geen symbolen of onderwerp.

uit Blairpain

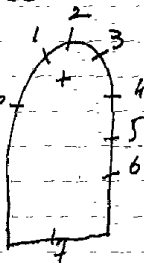



ROESELARE, E.Z.v/d.H.Vincentius - Burgerschool
Albrecht Rodenbachstraat 14

1924. Peene-De Lodder, nr. 1 tot 8

1. Vincentius à Paulo en de zieken.
2. O.L.V. van smarten.
3. Jezus ontmoet zijn moeder
4. Kalvarie
5. Jezus valt onder het kruis
6. Veroordeling van Jezus
7. Jezus in de hof van Olijve
8. Opdracht in de tempel.

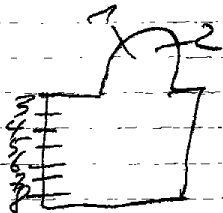

Bibliografie:

Catalogue general par numeros d'ordre des cartons pour
vitraux, nr. 3123 = nr. 1
3144A = nr. 2

ROESELARE, E.P. Redemptoristen - St. Alfonsiusstraat 42

1931 Roderburg, nr. Itot 16.

1. Jozef
2. H. Clement Hoffbrouwer
3. Gerardus
4. Neumann
5. Sarnelius
6. O.L.V. v. 7 smarten
7. Pampalon
8. Elisabeth
9. Caesar Spertelli
10. Godelieve
11. Stoger
12. Blasucci
13. Donders
14. Passerat
15. Alfonsius
16. O.L.V. v. altijd durende bijstand

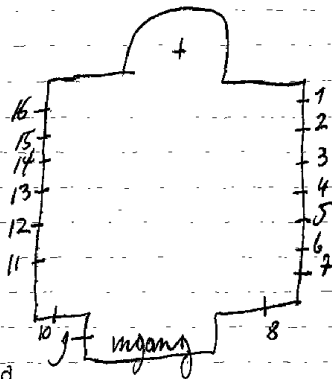

ROESELARE, Bisschoppelijk Lyceum - Grauwzusters-Francis-
canessen - Stokerijstraat 9 of *Barnum Lyceum*

1969. L. De Gheus

Schoolkapel:

I. Doorlopende horizontale strook gebrandschilderd glas op
wit effen figuurglas. Thema: zonnelied van St. Franciscus.

Er zijn wandkleden ontworpen door Cyriel Maertens.

*Gelykvloers: gang
8 voorzet ramen met het wapenschild
van de Franciscanen*

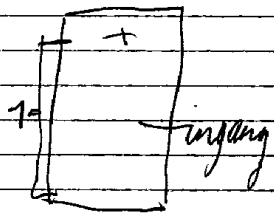

ROESELARE, Bank van Roeselare - Noordstraat 38

1954. F. Roderburg, nr. 1 tot 12

1970. Van der Weghe, nr. 13

Traphal: afd. directie bank: (n. art-decostijl)

1. Nijverheid met het logo van de bank. Gesymboliseerd door een monumentale figuur, waarvan de loodverdeling terzelfde tijd de tekening vormt.

L. Scheepvaart met wapenschild van West-Vlaanderen.

R. Fabrieken met wapenschild van Vlaanderen.

O. Stadswapen en de torens van Roeselare.

Traphal: afd. Boekhouding bank.

2. Gudrun, get. F. Roderburg (motief gevat in glas-in-lood).

Afdeling: hoofdboekhouding - Iste verdieping.

3. Brouwers

4. Mulders

5. Schilders

6. Drukkers

7. Timmerlieden

8. Smeden

9.Pottenbakkers

10.Toneel

11.Muziek

12.Tekstiel

Bureel:administratie buitenland

13.Glas-in-beton,1980.Van der Weghe

ROESELARE, School "De Hagewinde" (bijzonder onderwijs)
vroeger: vrije meisjesschool
Vikingstraat 37

1958. G. De Graeve, nr. I

~~Traphal-overloop 1ste verdieping:~~

~~I. O. L. V. van Fatima, get. G. De Graeve, 1958.~~

ROESELARE, St. Lutgardiskapel - Groenstraat

1982.M.Leenknecht, nr. I-2-3

1. Mystiek wonder met de adelaar, get. M. Leenknecht, 1982.

2. Mystieke omhelzing met Kristus aan het kruis.

3. Lutgardis, patrones van Vlaanderen. Torens van Diksmuide,
Roeselare, parochiekerk, Vlaamse leeuw, get. M. Leenknecht, 1982.

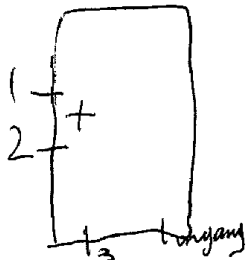

IVO,

ALS BYDRAGE TOT UW ONDERZOEK NAAR
DE NEBENTIENDE EN TWINTIGSTE EEUWSE
GLASSCHILDERSKUNST IN BELGIË, ENIGE
DOCUMENTATIE IN VERBAND MET

CAMILLE WYBO. (ROND 1926).

DE FOTO'S ZYN GENOMEN ^p IN
LAPLAIGNE, BRUNEHAUT, HENEGOUWEN.

APRIL 1993



MONIQUE

ROESELARE, Stadhuis

1967. Frans Van Immerseel

19 verdieping - hal: geplaatst in lichtbak

"Uit houwe trouwe wordt moerenland herboren" = tafereel
uit de Gudrunsaage van A. Rodenbach, get. Fr. Van Immerseel, 1967

Knack-Weekend, 1995, nr. 40, p. 65

ROESELARE, Huise Wiickhuuse - H. B. K. spaarbank
Henrik Conciensestraat 40

Overloop-traphal naar Iste verdieping:
Koepel: decoratieve en ornamentale versiering bestaande
uit g uirlandes met fruit en bloemen.
Gebruik van countour, grisaille en zilvergeel

Open monumentendag 2001, p. 86

1862. S. Coucke, I tot II - I5 tot I8 - 23

1906. J. E. T. Coucke, nr. I2 - 2I - 22 + 14

1938. Wittesbrood-Wijbo, nr. 20

1920. Fanton ???? , nr. I3 *vermoedelyk*~~Wittesbrood~~ *nr. I9*
Wittesbrood herhalde

I-2-3-4. Dekoratief geschilderde ornamenten.

5. (van boven naar onder)

L. Driekoningen

Besnijdenis

Aanbidding der herders

Geboorte van Jezus

Boodschap aan Maria

Roeping van Jozef

R. Opdracht in de tempel

Vlucht naar Egypte

Jezus onderwijst in de tempel

H. Familie te Nazareth.

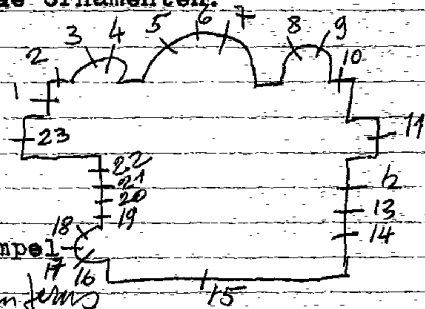
Diep van ~~Jezus~~ *Bekering van Jezus*

6. Top: Lam Gods

L. Genezing van een lamme
Predekking van Jezus
Jezus wandelt over het meer
Uitdrijving van de duivel
Jezus en de Samaritaanse vrouw
Bruiloft van Cana
R. Boetvaardige Maria Magdalena
Petrus slaat een oor af
Verschijning van Jezus
Verraad van Judas
Jezus en Martha
Jezus met het bovenkleed
get. S. Coucke, 1862

7. Top: Pelikaan

L. Hemelvaart van Jezus
Jezus geeft de sleutels aan Petrus
Verrijzenis van Jezus
Kalvarieberg
Bruiloft van Cana
Jezus jaagt de kooplieden uit de
tempel

R. Pinksteren

Genezing van een zieke
Verlossing van Petrus uit de ge-
vangenissen van Rome
Niklaas
Niklaas en 3 volgelingen
Martelingen

8-9-10. Dekoratieve geschilderde
ornamenten, get. 1869, S. Coucke

ROEULT-Thieu, St. Gerykerk

In Piroette = restauratie der glasmuren

1940 | Crickx, nr. 1 tot 4

1938. Laforet = ontw. / Van Cutsem = uitv., nr. 5 tot 12

1. Offer van Kain en Abel, 1940

2. Offer van Abraham en Isaak, 1940

3. Offer van Melchisedeck, get. Crickx

4. Engelen vereren het misoffer, get. Crickx

5. Jezus kruisdood

6. Verrijzenis van Jezus

7. In memoriam - de gestorven helden van de 1ste wereldoorlog, get. 1938, Laforet = ontw. / Van Cutsem = uitv.

8. Engel Michael

9. Bron van het eeuwig leven

10. Scheppingsdagen

11. Geboorte van Jezus

12. Doop van Jezus

zeer mooie glasmuren - integraal in foto's

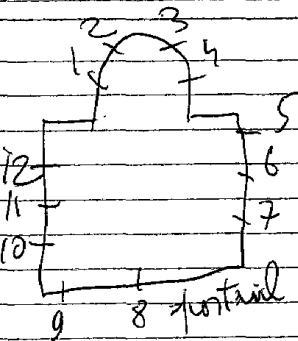

Interessant voor foto opnamen

ROUJLX, St. Niklaaskerk (vervolg)

- II. Top: Drieuldigheid - engelen dragen de lijdensinstrumenten
- I. Toren van Babel
- Ark van Noe
- Kain en Abel
- Adam en Eva uit het paradijs
- Geboorte van Eva
- L.M. Offer van Abraham
- Jozeef deelt almoezen uit
- Mozes slaat water uit de rots
- Het hemels manna
- Mozes krijgt de stene tafels
- R.M. Noning David
- Saul
- MOZES
- Druivendragers
- Ark van het verbond
- R. Gesloten hof
- Isaias
- Thobias
- Judas
- Herodes
- get. S. Coucke, 1880
- II. O.L.V. verschijnt aan Bernardette te Lourdes, get. J. E. T. Coucke, 1906
- II. Top: Kristus
- L. Vermenigvuldeging der broden
- Maria Magdalena wast de voeten van Jezus
- Job op de vuilhoop
- Orde van de Franciscanen
- R. Barmhartige Samaritaan
- Huwelijk van Jozeef en Maria
- Judaskus

GENEELING van Stekanus, 1920

14. TOP:Chiro

L.H.Nisoffer

Biecht

Vormsel

Huwelijk

R.Eucharistie zijn deze zaken zeer
vooruitstrevend

Olijfel

Doopsel

Priesterschap, 1931

15-16-18. Dekoratieve geschilderde
ornamenten.

17. Doop van Jezus met de symbolen
van de 4 evangelisten,
get.S. Coucke, 1867

19. Johannes zal Jezus dopen.

20. Top:Caritas

L. Barmhartige Samaritaan

Rebecca geeft te drinken

Abraham ontvangt de 3 jongelingen

Verlossing door Mozes

R. Zij die voorbij lopen

De weduwe te eten

Tobias helpt de armen

Tobias helpt de doden begraven

get. 1938, A. Wittebrood=ontw.

C. Wijbo=uitv.

1900

21. Dekoratieve geschilderde ornamenten

22. L. Niklaas

R. Norbertus, get. J. E. T. Coucke, 1908

~~ornamenten~~

ontworpen gemaakt
in 1924-1925

voor J. E. T. Coucke

23. Top: 4 evangelisten

2 ruiters die de tijd symboliseren

L. Verraad van Judas
Roeping van Paulus
Philippus
Stefanus
Petrus

L.M. Cornelius-Petrus
Barnabas-Salius
Predeking van Paulus
Paulus doopt
Paulus verbrand de boeken

R.M. Paulus bekeert
Paulus deelt aalmoezen uit
Paulus deelt aalmoezen uitit
Jacob
Paulus-Felix

R. Dood van Petrus - katacomben - Cecilia
Constantinus - Silvester, get. S. Coucke, 1880

Bibliografie:

Antwerpen, Stadsarchief - reklamedruksel, nr. 322-1880-1930-
18-999bis, nr. I tot II-15 tot 18-23

Lori Van Biervliet - Atelier S. Coucke en zonen,
zie: Blekorf, 1984, p. II 5 = nr. I tot II-
15 tot 18-23

Brasschaat, verz. Deruyttere-Desmet = ontwerptekening ge-
nr. 22 = maakt in 1908

nr. 14 = ontwerptekening gemaakt in 1925

Brugge, Bibliotheek van het provinciaal bestuur van W. VL.

ASA IO = nr. 14 = ontwerptekening gemaakt in 1924

nr. 22 = ontwerptekening gemaakt in 1907

Leuven, Kadox-archief = nr. 14 (321) - 12-22
275-318-320

ROEULX-Ville-sur-Haine, St. Lambertuskerk

Streulens, nr. ItotI2 (Carpet herstellde in 1983)

1. Donaas, get. Streulens - Rue Piers 107 Brussel
2. H. Hart van Jezus
3. O.L.V. van Salette
4. Petrus, get. Streulens - Rue Piers 107 Brussel
- 5 tot I2. Glas-in-lood versiert met kleine ornamentmotieven.

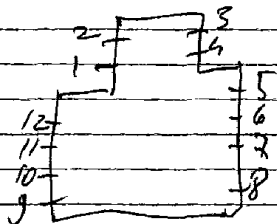

Soignies

ROEULX-Mignault, St. Martinuskerk

1887. nr. I-2
nr. 3-4-13-14

1931. Wijs, nr. 6 tot 12.

- | | | |
|---|----|---|
| 1. Simon, 1887. 4 wapenschild <i>Anne-marie de Baudry</i> | 14 | 3 |
| 2. Emerentienne, 1887. <i>Wapenschild</i> " | 13 | 4 |
| 3. Barbara | 12 | 5 |
| 4. Martinus | 11 | 7 |
| 5. Kristoffel, get. J. Wijs-Brussel | 10 | 8 |
| 6. Isidorus | 9 | |
7. H. Hart van Jezus verschijnt aan Maria Margaretha à la coque.
8. Doop van Kristus
9. Kristus bij de Samaritaanse vrouw
10. Theresia van Lisieux, 1931.
11. De goede herder, 1931
12. Engel Michael, 1931.
13. O. L. V. van Lourdes,
14. Victor
-

In 1973 Kerstelde Carpet

Repertoire Photographique du mobilier des sanctuaires
de Belgique, Prov. de Hainaut, Canton de Roerlt
1980, p. 27 = n. 1-2

- 1952 (Peene) De Lodder.
1. Top: Johanneshoofd
 - L. Symbol-keik
 - R. Naam Johannes
 2. Top: Isaias
 - B. Geboorte van Johannes
 - B. Twee tafereelen v/e neerhof
 3. Top: God de vader
 - B. Doop van Kristus 1934
 - B. Twee adellijke wapens
 4. Top: Jeremias
 - B. Onthoofding van Johannes
 - O. L. Beeld v/d. oude kerk
 - R. Beeld v/d. Nieuwe kerk
 5. Top: Jam Gods
 - L. Boetekleed van Johannes
 - R. Bijl. aan een boom.
 6. O. L. V. hemelvaart, 1952,
Peene-De Lodder

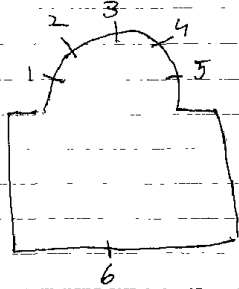

Bibliografie

Catalogue general: par numeros d'ordre des cartons pour vitreaux:

3665 = nr. 2-3-4.

Foto repertorium v/h. Membrilair v/d. Belg. Bedehuisen
1976, P30 = nr 5

1. Mattheus
2. Johannes
3. B. Geboorte van Jezus
4. O. Adam en Eva uit het paradijs verjaagt.
4. B. Kalvarie
- O. Offer van Abraham en Isaak
5. Drievuldigheid (roosvenster)
6. B. Graflegging van Jezus
- O. Jonas en de walvis
7. Marcus
8. Lucas

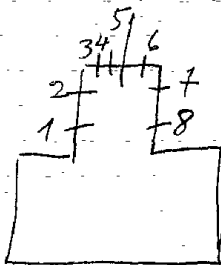

Bibliografie:

Zeer mooie schildering - lynovering

Archief van het bisdom Brugge, bundel I9 = nr. Itot8

1935. J. Jacquart, nr. Itot 13. (Zilverstraat - Brugge)

- (Kleine medaillons gevat in glas
in lood).
1. Monika
 2. H. Hart van Jesus
 3. Juliana
 4. Doorstoken hart
 5. L. Kelk
R. Druiventros
 6. L. Kalvarie
R. Altaar
 7. L. Twee herten aan de bron
R. Vis en broden
 8. L. R. X.
 9. A. M. R.
 9. L. Lam Gods
R. Pelikaan
 10. L. Manna
R. Kopere slang, get. J. Jacquart
 11. L. Offertafel O.T.
R. Offertafel N.T.
 12. Sym. drievaldigheid
 13. Sym. H. Geest.

Overloop:

Glas in lood met kruisen in Amerikaans glas.

Voorgevel - zolderverdieping:

(roosvenster) Theresia van Avila, 1926.

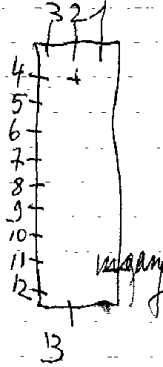

Rottruyk

SAINTE-ODE

TILLET, Rechrival, St. Martinuskerk

lux

Silvret

1952. Rocher, nr. Itot9

1. Boodschap aan Maria

2. Geboorte van Jezus

3. Jezus predikt in de tempel

4. Geseling

5. Verrijzenis van Kristus, get. Rocher, 1952.

(allerlei kleine motiefjes gevat in glas-in-lood)

6. Druiventros, rozen, kan, glas, brood, zon, appel en peer, vuur

7. haan, boek, vaas, wierook.

8. Twee duiven

9. Sikkel, blad, boek, maan, hamer en trektang, vissen.

Repertoire Photographique du mobilier des sanctuaires
de Belgique, Prov. de Luxembourg, Canton de Bastogne,
1976, p. 79 = n. 5

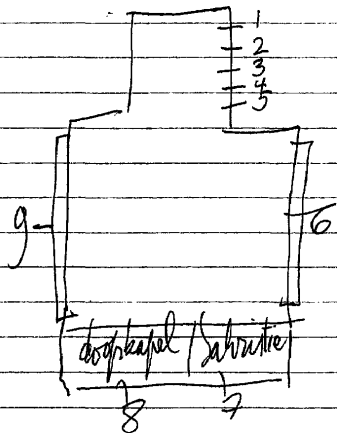

SAINTE-ODE,

TILLET-Magerotte, St. Isidoorkerk

lux

Silret

Crickx, nr. I-2

1. L. Cecilia

M.O.L.V. geeft rozen aan Theresia

R. Isidoor, get. F. Crickx

2. L. Hubertus

M. Kristus Koning

R. Elcöl

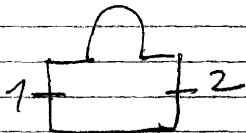

SAINTE-ODE

TILLET, St. Quintenkerk

lux

Secret

1969.M.ROCHER,nr.I-2-3

I-2-3. Dekoratief glas-in-lood, zonder schildering of motieven. Alleen vorm en kleur. Zeer grote ramen.

Repertoire photographique du mobilier
des sanctuaires de Belgique, prov. de
Luxembourg, canton de Bastogne, 1976,
p. 80, nr. I-2-3

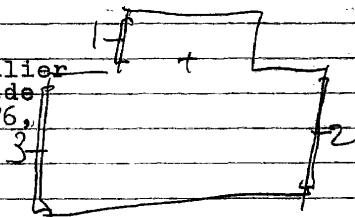

SAINTE-ODE-Lavacherie, St. Aubinkerker

~~1965. L.M. Londot=ontw./De Ledder=uitv., nr. Itot9~~

~~Itot9. Dekoratief glas-in-lood. Geen schildering, alleen vorm en kleur. Geen symbolen.~~

Repertoire Photographique du mobilier
des sanctuaires de Belgique, Prov. de luxem
bourg, Canton de Saint-Hubert, 1980, p. 24

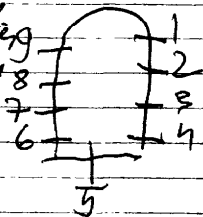

SAINTE-ODE-Hoelmont, St. Lambertuskerk

1990. L.M. Londot=ontw./Carpet=uitv., nr. I-2

1. Huis van God-Deur des hemels, get. L.M. Londot=ontw.
Carpet=uitv. 1989

2. O.L.V. beschermster tegen de gevaren van de zevenkoppige
draak, get. L.M. Londot=ontw./Carpet=uitv. 1992

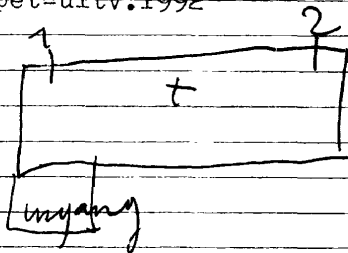

SAINT-GHISLAIN, St. Kristoffelkerk

TERTRE

1962. Piron-Crickx, nr. I5-I6
Vosch, nr. I3
1939. H. Coppejans, nr. II
1899. De Passe, nr. 7-I0-I4
O. Condez, nr. 9
1891. nr. Itet5
1913. nr. 6-I2
nr. 8

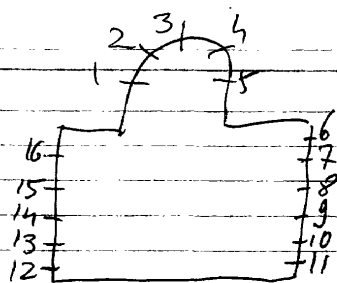

- I-5. Glas-in-lood met geschilderde ornamenten
2. L. Ferdinandus, 1891
R. Jan de doper
3. H. Hart van Jezus verschijnt aan Margaretha Maria à l'acq 1891
4. L. Joris, 1891
R. Ludovikus
6. Jozef met het kind Jezus, 1913
7. Glas-in-lood met geschilderde ornamenten
8. Antonius
9. Kristoffel, get. O. Condez, Liege
10. Simeon, get. J. De Passe-Brussel-Rue Persil (85% vernield)

- I1. Doop van Jezus, get. H. Coppejans, 1939
- I2. Bisschop, 1914
- I3. Jeanne d'arc, get. J. Vosch
- I4. Katerina, get. De Passe, 1899
- I5. O.L.V. van altijdurende bijstand, get. Piron-Crickx, 1962
- I6. O.L.V. verschijnt aan Bernardette te Lourdes

Bibliografie:

Reklamedruksel atelier Chrickx, nr. I5-I6

SAINT-Ghislain-Douvrain, St. Elooikerk

1930.Crickx, nr. I-2

nr. 3 tot 10 *Munchien Bosch*

1. H. Hart van Jezus, 1930

2. Elooï, 1930

3. O.L.V. verschijnt aan Bernardette te Lourdes

4. Opdracht van Maria in de tempel

5. Huwelijk van Maria en Jozef

6. Boodschap aan Maria

7. Geboorte van Jezus

8. H. Familie

9. Pieta

10. Maria tenhemel opgenomen

Bibliografie:

Reklamedruksel atelier Crickx, =nr. I-2

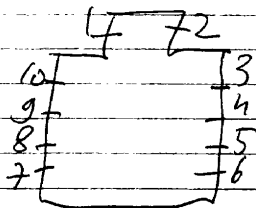

SAINT-GHISLAIN, St. Ghislain en Martinuskerk

1968. Spinette Ch., nr. ItotI2=ontw.

Lechantre et Massy, nr. ItotI2=uitv.

ItotI2. Dekoratief glas-in-lood zonder schildering -
vooruitstrevend van vormgeving, geen of weinig sym.
nr. I2? get. Spinette=ontw./Lechantre Massy=uitv. 1968

Woolie zamen

Bibliografie:

Hainaut Toerisme, nr. I6I, okt. 1973, nr. ItotI2

P. Piron. P. 1242

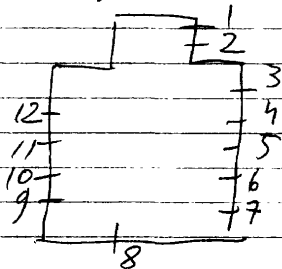

SAINT-GHISLAIN-Hautrage-Etat, H. Hartkerk

Crickx, nr. Itot28

1. B. Barbara
O. Engel
2. B. H. Hart van Jezus
O. Engel
3. B. O. L. V. onbevlekt
O. Engel
4. B. Jozef
O. Engel
5. Kelk en hostie
6. Wijnpers
7. Geestelijk vat
8. Deur des hemels
9. Morgendster
10. Mystieke roos
11. Mariamonogram
12. Spiegel
13. Deur des hemels

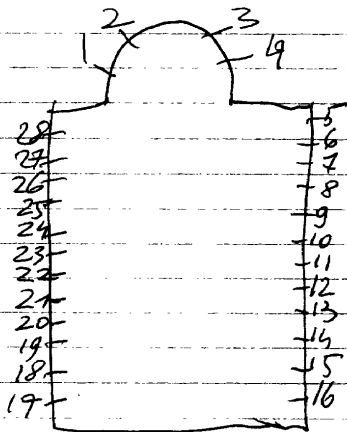

Atelier Crickx herstelde

14. I.H.S.
15. Ark des verbond
16. Stoel van wijsheid
17. Ladder, lans en spons
18. Kraaiende haan
19. Kleed en dobbelstenen
20. Veronicadoek
21. Dertig zilverlingen
22. I.H.S.
23. Toren van David
24. Geselkolom en roede
25. Brandende toorsen
26. Zwaard en roede
27. Lam Gods
28. Pelikaan

Bibliografie:

Reklamedruksel atelier Crickx, nr. Itot28

SAINT-Hubert, St. Hubertuskerk

MAJERUS

nr. Itot25

I540-I547=Luiks

nr.26 =

Itot25. Dekoratief glas-in-lood, zonder schildering of symbolen.

nr.26. Patroonheilige met schenker en wapenschilden.

~~XIXe eeuw~~ D'adolphe Schauenburg ± Lambertus.

Herstel in 1970 = atelier P.Hilt - Bertrix + Petrus

Corpus vitriari

Repertoire Photographique du mobilier des sanctuaires de Belgique, Prov. de Luxembourg, Canton de Saint-Hubert, 1980, p. 52 = n. 26

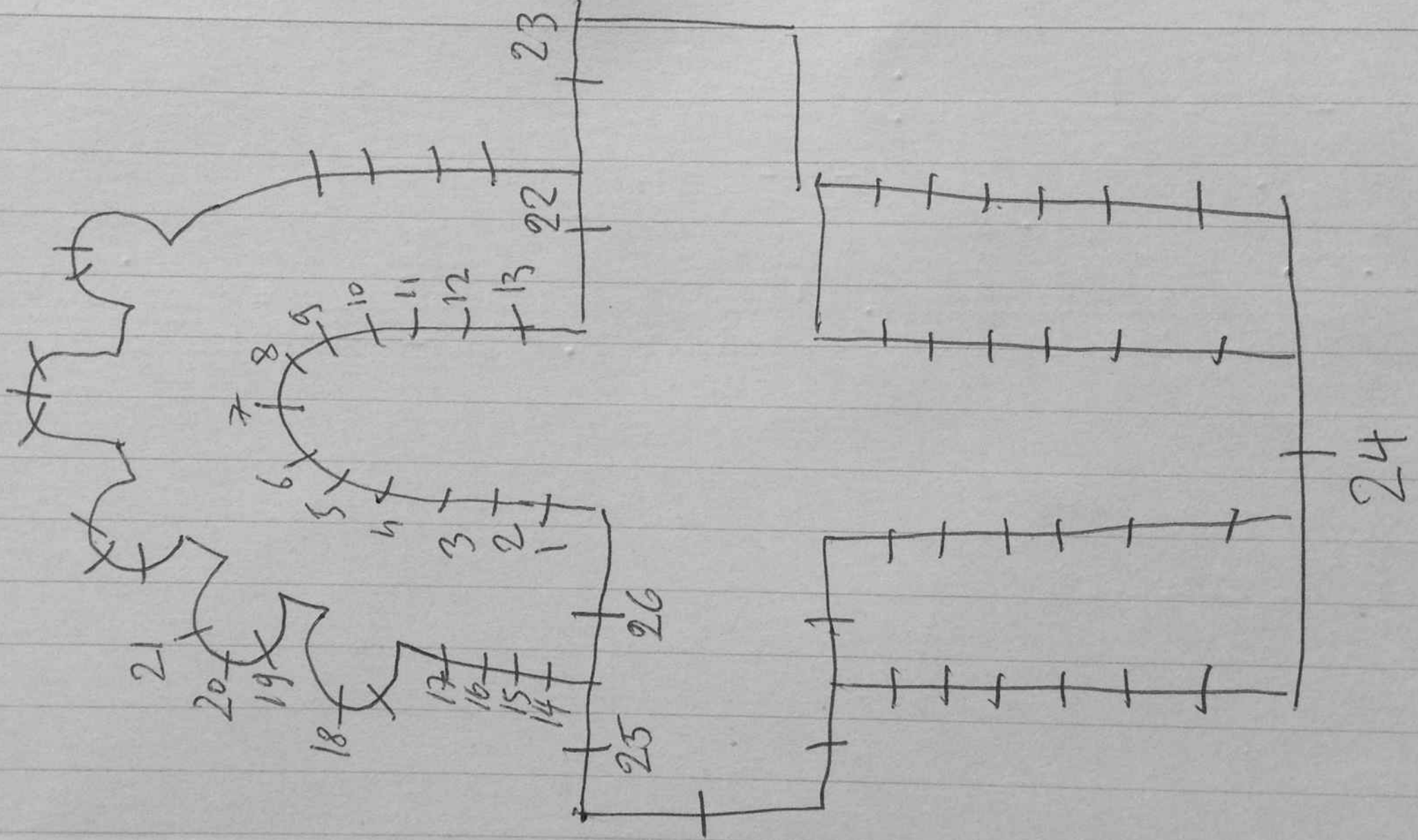

SAINT-HUBERT, Soeurs Notre-Dame - Rue Saint-Gilles 39

nr. I-3 (ontworpen door een zuster vande
congregatie)

nr. 2

1. Zusters die het onderwijs verzorgen.
2. Wapenschild van de congregatie
3. Zusters die zieke mensen verzorgen.

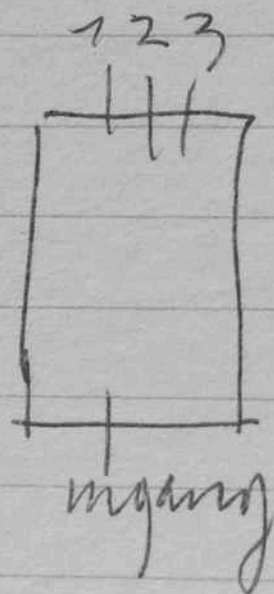

SAINT-HUBERT, Benedictines-monastere N.D.d'Hurtibise

1938. J. VOSCH, nr. Itot2I

- I. Beregisius
2. Remigius
3. Hubertus
4. Willebordus
5. Theodoric
6. Michael
7. Jozef
8. Petrus
9. Abraham
10. Koning David, get. J. Vosch, 1938
11. Paulus Dakas, get. J. Vosch
12. Jan de doper
13. Jeanne d'ark
14. Opportuna, get. J. Vosch
15. Radegundis
16. Benediktus
17. Cecilia

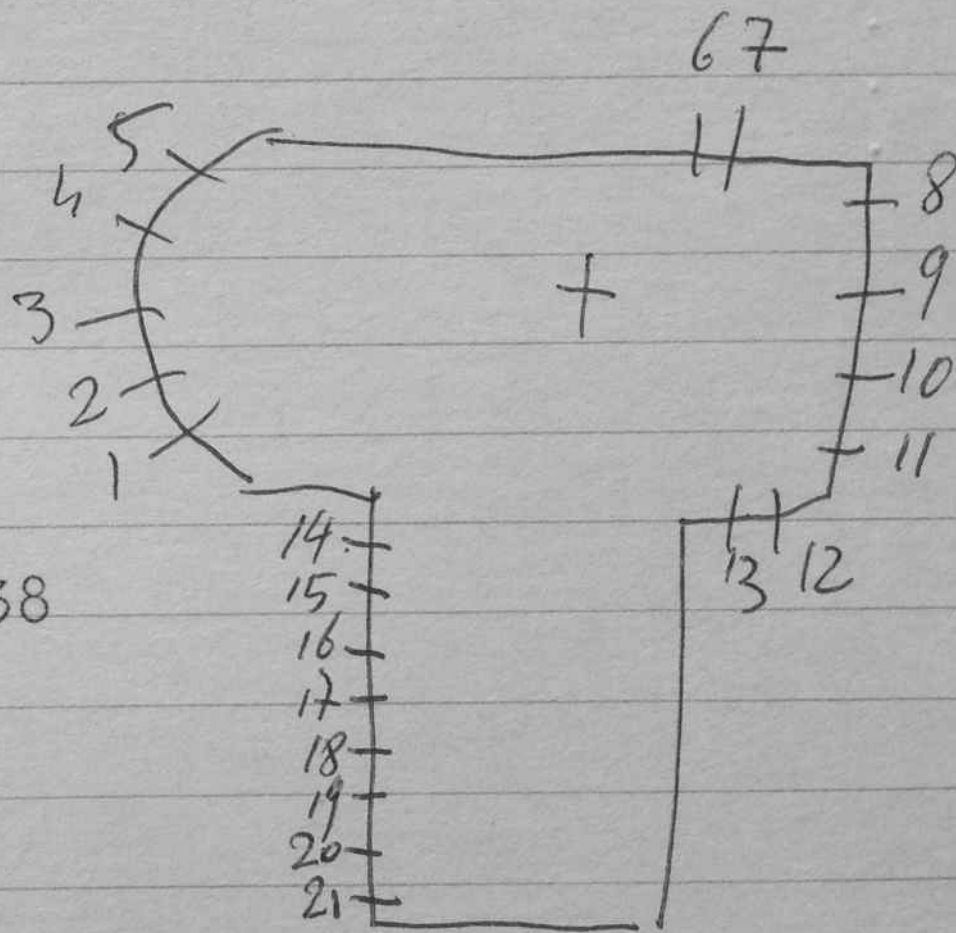

I8. Nonrecuso Laborem

I9. Gertrudis

20. Mugo

2I. Gregorius

SAINT-HUBERT, Institut St. Joseph - Rue des neuf courtils₂₁

Rue Redoute 43

1966. Steger

Ingang (technische vakschool)

I. St. Jozef omringd door: hubertus
studenten
ouders, get. Steger, 1966

SAINT-HUBERT, Hotel-restaurant "Le Cor de chasse"
Avenue Nestor Martin 3

1988. Huguette Liegeois=ontw./Carpet=uitv.

Restaurant:

Glas-in-lood met decoratieve motieven en zandstraal-
toepassingen.

1928. CRICKX, nr. 1-5

1909. BARY-Hintzen, nr 2-3-4-6 tot 19

Atelier Crickx herstelde

1. K. Hart van Jezus verschijnt aan Margaretha Maria à Lacoque

2. Geboorte van Jezus

3. Kalvarie

4. Verrijzenis van Jezus, get. Bary-Hintzen

5. O.L.V. verschijnt aan Bernardette te Lourdes

6. Veronikadoek

7. Geselkolom met doornekroon

8. Engel met banderol

9. Zwaard en knots

10. Kruishout en lanzen

11. Engel met banderol

12. Elooi

13. Engel met banderol

14. Doop van Jezus

15. Anker en kruis

16. Kelk en hostie

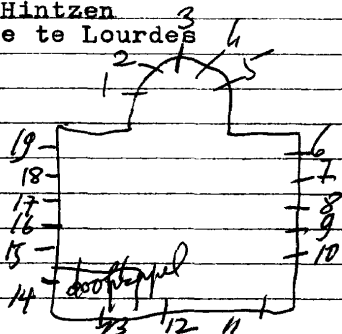

I7. Engel met banderol

I8. Lam Gods

I9. Pelikaan

Bibliografie:

Reklamedruksel atelier Crickx, nr. I-5

Bulletin des commissions royale des arts et des monuments

1909, blz. 100 = nr. ~~1-5~~ 2-3-4-6 tot 19

1928, blz. 26 = nr. I-5

Repertoire photographique du mobilier des sanctuaires de Belgique, Prov. de Luxembourg, Canton de Saint-Hubert, 1980, p. 22 = nr. 1 tot 19

SAINT-HUBERT-Awenne, St. Martinuskerk

1904. nr. I-2
1981. Londot-Carpet, nr. 1-8-9-10
Steyaert, nr. 4 tot 7 - II tot I4
nr. I5

1960 Steyer Simon, nr. 3

I.H. Hart van Jezus verschijnt aan Margaretha Maria alacoque
2. Verering van het H. Sacrament door Julijana van Gordinon;
3. Offer van Abraham en Isaak
4 tot 7 - II tot I4. Beschilderd glas-in-lood met ornamenten,
nr. I3 get. Steyaert.
8-9-10. Dekoratief glas-in-lood, alleen vorm en kleur, get.
1981. Londot=ontw./Carpet=uitv. = nr. 8
15. Opdracht van Jezus in de tempel.

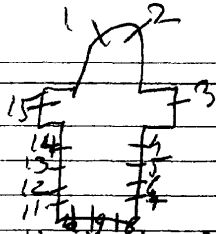

1904

1904

Atelier Ouchy herstelde = nr. 1-2-4 tot 7-11 tot 15

dupliques

Repertoire Photographique des sanctuaires
de Belgique, Prov. de Luxembourg, Canton de Marche
en Famenne, 1977, p. 14 = n. 13

Capronnier, nr. 2 tot II = (vermoedelijk)
nr. I-I2

(alle ramen bestaan uit beschilderd glas-in-lood met ornamenten, met in het midden een ovaal waarin een grisaille-schildering voorkomt).

1. Offer van Melchisedeck
2. Kontour en grisaille verdwenen
3. Kristus in glorie
4. Kalvarie
5. Pinksteren
6. Emmausgangers
7. Jezus verschijning
8. Kroning van Maria
9. Dominikus krijgt de rozenkrans van O.L.V.
10. Jezus emmanuel
11. Geboorte van Jezus
12. Vermenigvuldeging van broden en vissen

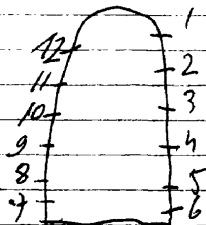

Schildering in zeer slechte toestand

Bibliografie

Biografie Nationale, 3^o Ideel, p. 167=nr. 2 tot II

SAINT-HUBERT-Vesqueville, O.L.V.kerk

1940.Crespin-Crickx, nr. Itot I 7

- I. B. Hemelvaart van Jezus
O. Verrijzenis van Jezus, get. Crespin
2. B. Kruisafneming van Jezus
M. Kruisdraging
O. Doornekroning
3. B. Hof van Olijven
O. Jezus geeft de sleutels der H. Kerk aan Petrus, get.
Crickx
4. Jozef
- 5-6. Zes taferelen uit het leven van St. Eloi
7. Franciscus van Assisi
8. Camillus van Cellis, get. Crespin-Crickx
9. Engel Michael
10. Twee muciserende engelen
11. Jan de doper
12. Engel
13. Bernardette
14. Theresia van het kind Jezus

I5. B. Maria bezoekt Elisabeth

M. Geboorte

O. Boodschap aan Maria

I6. B. Kalvarie

M. Pinksteren

O. Tenhemel opneming van Maria

I7. Anna, 1940

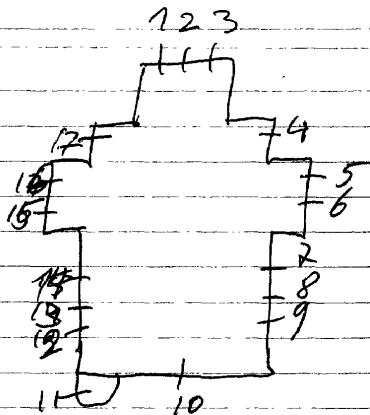

SAINT-NICOLAS-Montegnee, H. Familiekerk

1906. Osterrath, nr. 1 tot 6 + 8 tot 17 }
 Guisti, nr. 18-19
 nr. 7

1928

1. Johannes
2. Mattheus
3. B.H. Familie te Nazareth
 O. Geboorte van Jezus
4. B. Doed van Jozef
 O. Vlucht naar Egypte
 Bisschoppelijk Wapen
5. Lucas
6. Marcus
7. Kindje Jezus van Praag
- 8 tot 17. Glas-in-lood-verdelingen
18. Zonnebloem in een deur
19. Roos

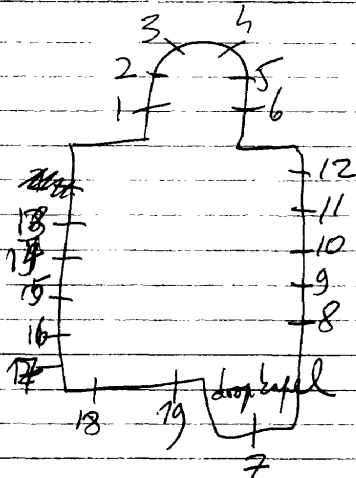

Bibliografie:

Liege, musee de l'arts relisieux et d'arts mosan

1906 - nr. 1 tot 6 ontwerptekeningen

1928 - nr. 8 tot 17 ontwerptekeningen

1928. OSTERRATH, nr. 6 tot 28
 Crickx, nr. 1 tot 5

1. Lam Gods
2. Pelikaan
3. Driekoningen
4. Geboorte van Jezus
5. Aanbidding der herders
6. Zieken en noodlijdenden
7. Franciscus deelt broden uit
8. Zieken mensen, 1928
9. Michael
10. Hubertus
11. Lambertus
12. Helena
13. Expeaitus
14. O.L.V. van Lourdes
15. Engel
16. O.L.V. onbevlekt

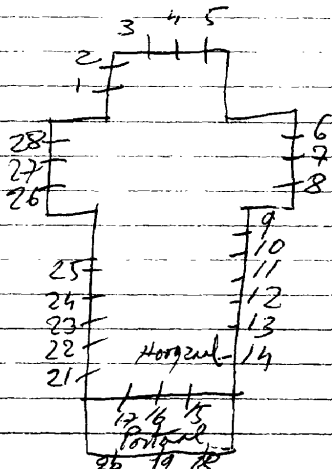

17. Engel
18. Petrus, 1943
19. Augustinus
20. Albertus
21. Katerina
22. Jan de dooper
23. O.L.V. toevlucht der soldaten
24. Jezus de kindervriend
25. Jaenne d'arc
26. Huwelijk van Jozef met Maria
27. H. Familie te Nazareth
28. Dood van Jozef

Bibliografie:

reklamedruksel atelier Crickx = nr. 1 tot 5

reklamedruksel atelier Osterrath-1937-47 = nr. 6 tot 28

SAINT-NICOLAS, Institut Sacre Coeur - Rue Francisco Ferrer

1953. Osterrath

Ingang: glas-in-beton

SANKT-VITH-Recht, Mariakapelle, Hunnerplatz

1. Lam Bots gevat in glas-in-lood
2. Pelikaan gevat in glas-in-lood



-ville

N

~~SAMBRE~~-SAMBRE, La Sarthe, St. Barbarakerk

1913. GANTON, nr. I-2-3

- 1. B. Verschijning van O.L.V.
 - M. Welriekende bloemen
 - O. Bernarette te Lourdes bij de bron.
- 2. B. H. Hart van Jezus
 - M. Lam Gods
 - O. Kalvarie, get. Ganton-Defoin
- 3. B. Laatste oordeel
 - O. Hemelvaart van Jezus

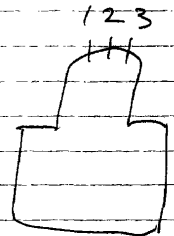

Bibliografie:

Bulletin des commissions royales des arts et des monuments
1913, blz. 54 = nr. I-2-3.

SANKT VITH-Wommersweilen, St. Willebrorduskerk

G. Spreiters, nr. Itot I9

- I (roosvenster) engelmotieven
2. H. Hart van Jezus verschijnt aan Margaretha Maria à la-coque
- 3-6. Glas-in-lood
4. L. Antonius abt
R. Juliana
5. L. Apollonia
R. Antonius van Padua
7. O. L. V. geeft de rozenkrans aan Dominicus
8. Glas-in-lood
9. Isidoor - engelen doen zijn werk wanneer hij bidt
- 10-II-I3. Glas-in-lood
- I2. (roosvenster) met floramotieven
- I4. L. Joachim
R. Anna
- I5. Willebrorus zegent het water uit de bron
- I6. Willebrordus zegent de heidense metsers en steenkappers

- I7. Willebrordus zegent en doopt een pasgeboren kind
I8. Willebrordus zegent de zieken
I9. (roosvenster) met floramotieven

Revue mondiale, 1924, nr. 130, p. II = nr. I tot I9

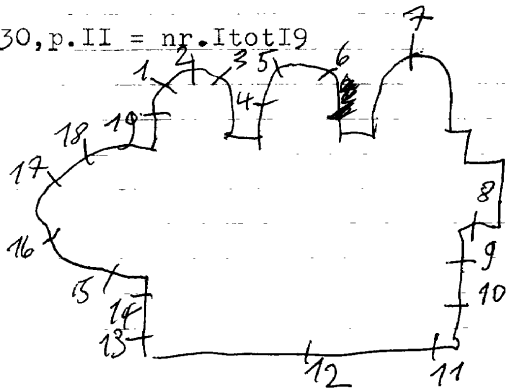

Sankt Vith-Rodt, St. Corneliuskerk

1 tot 7. De kleine en ronde koorvenstertjes zijn allemaal met decoratief glas-in-lood zonder motieven versierd.

8 tot 19. Decoratief glas-in-lood, zonder schildering of motieven. Hedendaagse vormgeving.

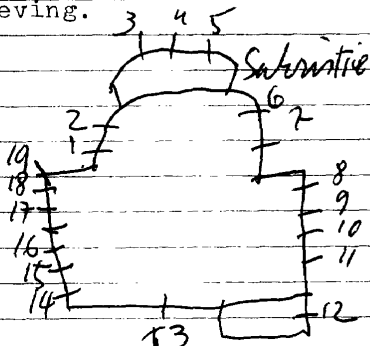

kerk volledig vernieuwd 1980

Sankt Vith-Lommersweilen-Galhausen, H. Familiekapel, Dorf

I96I.

nr. 3 tot 8

I899.

nr. 1-2

1. Jozef als timmerman met Jezusking

2. O.L.V. onbevlekt ontvangenis

3. L. Wilhelmus

R. Niklaas

4. L. Bonifasius

R. Willebrordus

5. Decoratief glas-in-lood met muziekinstrument als motief, I96I

6. Decoratief glas-in-lood met orgel als motief, I96I

7. L. Joachim

R. Anna

8. L. Paulus

R. Petrus

9. Chvromotief

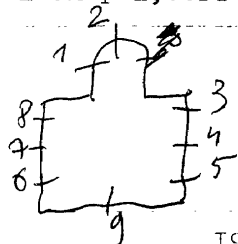

Repertoire photographique du mobilier des sanctuaires de
Belgique, prov. de Liege, canton Sankt Vith, 1977
p.30 = nr. I-2

SANKT Vith-Crombach, St. Antonius eremijtkerk

nr. ItotI7.

ItotI7. Decoratief-glas-in-lood. Loodverdeling is tekening en vormgeving. Geen schildering. Zeer mooie kleuren met edel antick glas en selenium.

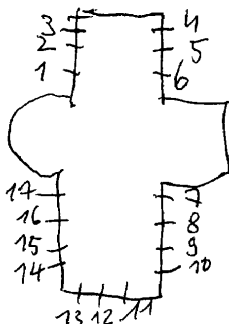

nr.ItotI9

ItotI9.Decoratief glas-in-lood.Loodverdeling is tekening.
Geen schildering.Idem zoals in Crombach

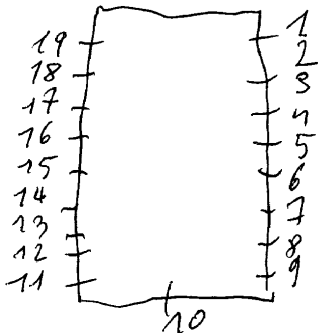

ville

N

~~LESSE~~-SAMBRE-Les Alloux, O.L.V.kerk

1900 J. VOSCH, nr. 1-2-3

1. Twee taf. leven van vr. heilige, get. J. Vosch, 1915

2. B. Kroning van O.L.V.

O. Boodschap aan Maria, 1924

3. B. Antonius

O. predekt voor de vissen, 1918.

123

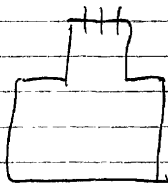

Reklamedrukkel Atelier J. Vosch, nr. 1-2-3

Repertoire Photographique du mobilier des
sanctuaires de Belgique, Province de Namur, Canton
de Fosses-la-ville, 1980, p. 77 = N° 1-2-3

~~SAUPE~~ ILLE-Auvelais, St. Victorkerk

1968. Y. Gerard en L. Perot = ontwerp)
Lechantre et Massy = uitvoering) nr. 20 tot 21 + 24 lichttramen

1969. Busine, nr. 1 tot 19. en Boulman

Er zijn 24 lichttramen met decoratief glas-in-lood, zonder symbolen.

1 tot 19. Decoratief glas-in-lood - zonder symbolen.

20. Mozes met taferelen uit het oud-testament.

21. Kalvarie, get. 1968 - ontw. = Y. Gerard en L. Perot
uitw. Lechantre et Massy - Doornik

Bibliografie

Lambelin, André, L. Busine, monographie de l'art Wallon, 2, 1984, P. 48
zie eigen documentatie - fotocopies, 47, 20, 21

Repertoire Photographique des
mobiliers des sanctuaires de Belgique,
Prov. de Namur, Canton de Fernel-la-Ville,
1980, p. 19 = n° 20-21

Luc Engen, Heiligas
in Belgien, n. 384

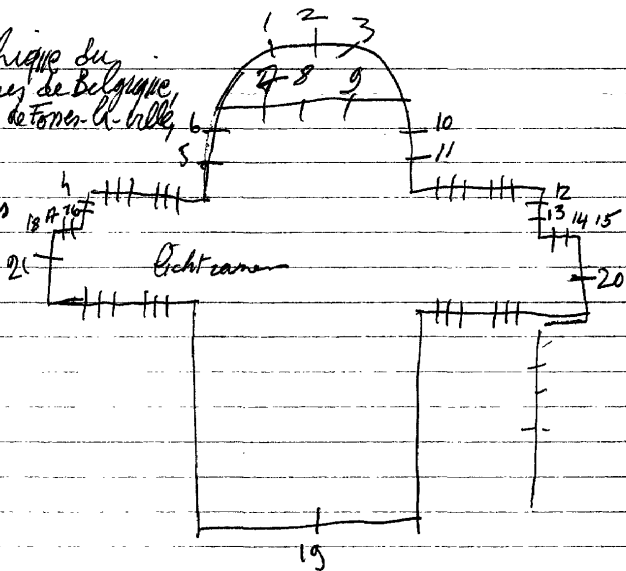

N

~~SAMBRE~~ SAMBRE-Tamines, St. Martinuskerk

Ladon, nr. 5 tot 12 = Namur

Vorsch [nr. 1 tot 4
nr. 14 tot 22
1945. Grichx, nr. 13

- 1. Dyonysius
- 2. H. Hart van Jezus verschijnt aan Maria Margaretha à Lacoque
- 3. Begga bij de Paus
- 4. Paulus
- 5. O.L.V. geeft de capulier aan Simon Stock, get. Ladon, Namur
- 6. Jan Baptist de la Salles
- 7. Norbertus
- 8. Lodewijk van Gonzaga
- 9. Vincentius à Paulo
- 10. Augustinus
- 11. Pastoor van Ars
- 12. Don Bosco
- 13. Kalvarie - In memoriumraam 1^o + 2^o wereldoorlog 1945
- 14. Elisabeth
- 15. Rolande
- 16. Adele

Atelier Carpet herstelde in 1973

- 17. Cecilia
- 18. Benediktus
- 19. Anna
- 20. Maria Magdalena
- 21. Katerina
- 22. O.L.V. geeft de rozenkrans aan Dominikus

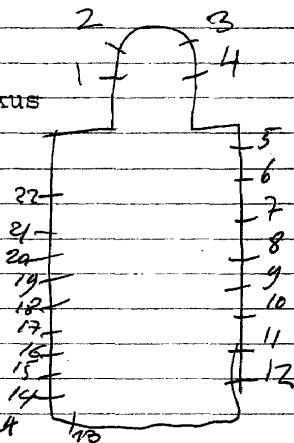

Reclamebureau Atelier Voch, n. 1 tot 4
14 tot 24

SANKT WITHE-Wallerode, St. Wendelinuskerk

L

Sankt Vith

1945. J. VOSCH, nr. Itot7

(Het zijn allemaal kleine ronde medaillons, gewat in beschilderd glas-in-lood met ornamenten).

1. Wendelinus, get. J. Vosch, 1945

2. H. Hart van Jezus

3. M. Hart van Maria

4. Antonius

5.-6. Beschilderd glas-in-lood met ornamenten

7. Barbara, get. J. Vosch, 1945, Brussel

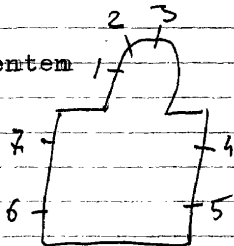

1. Pastoor van Arts
2. Ongelovige Thomas
3. Engel
4. Kristus Koning, get. Goosse, Brussel
5. Engel, get. Goosse, Brussel
6. H. Olijfel
7. Priesterschap
8. O.L.V./d. scapulier 1753
9. O.L.V./d. Rozenkrans
10. Aldegondis
11. L. Boodschap
12. L. Geboorte
13. L. Opdracht in de tempel
14. L. Jesus in de tempel
15. L. Jesus in de olijfhof
16. Wapenschild
17. L. Kristus Koning
18. Wapenschild
19. L. Kalvarie
20. R. Verrijzenis van Kristus
21. L. Hemelvaart van Kristus
22. R. Pinksteren
23. Hemelvaart van O.L.V.
24. Kroning van O.L.V.
25. Boodschap aan O.L.V. 1753
26. Hubertus, hersteld in 1948

GOOSSE, nr. Itot7 - Itot18
nr. 8-9-10-19-20-21

medaillons gerat
in glas-in-lood

Repertoire photographique du mobilier
des sanctuaires de Belgique

Prov. de Liège Canton Saint-Vith

1977, p. 46 = 17, 8-9-10-19-20-21

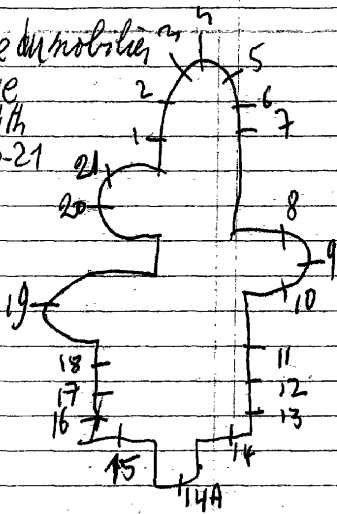

SANKT VITH-Neundorf, Moeder van barmhartigheidkerk

1970. Ar. Romainville, nr. Itot8

Itot8. Decoratief glas-in-lood, geen schildering, alleen vorm en kleur.

nr. 5 = get. 1970. Ar. Romainville, Geer

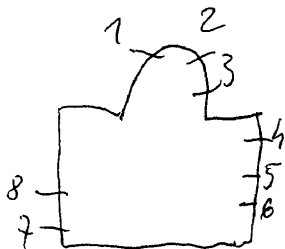

SANCT VITH-Neidingen, St. Antonius van Paduakerk

1993.EMIJR - Lux.,nr.Itot⁶

1-2.Glas-in-lood

3.Jozef, get.Emijr, 1993

4-5.Glas-in-lood

6.Engel Michael, get.1993, Emijr.Lux.

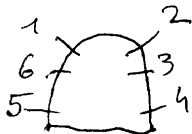

SANKT-VITH, St. Victorkerk

Itot65. Dekoratief glas-in-lood. Geen symbolen of schilder-
ing. Loodverdeling en kleurkomposities zijn weinig
bijzonders.

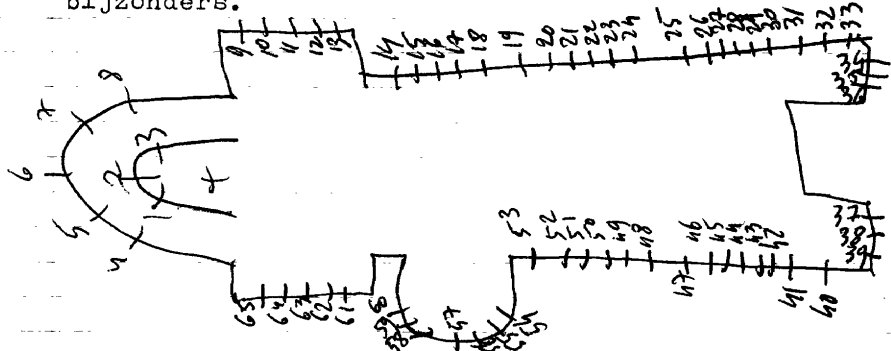

SANKT-Vith, Mackenbach, St. Laurentiuskerk

I957.A.Blank, nr. I-2-3

I-2-3. Dekoratief glas-in-lood, zonder schildering of mo-
tieven.



zeer mooi

SANKT VITH, St. Jozefhospitaal - Augustinerinnen
 Klosterstraas 7-9

Crickx=uitv./G. Monzee=ontw., nr. I tot I4
 Osterrath, nr. I5 tot I8

Kapel: (in ieder raam draagt een engel een symbool met opschrift.

- 1. Overtuiging
- 2. Lijden
- 3. Gebed
- 4. Caritas
- 5. Godsloon
- 6. Deemoedigheid
- 7. Gehoorzaamheid
- 8. Goedheid
- 9. Zuiverheid
- 10. Liefde
- 11. Os
- 12. Leeuw
- 13. Arend
- 14. Engel

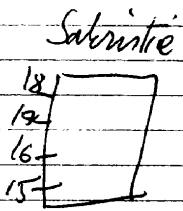
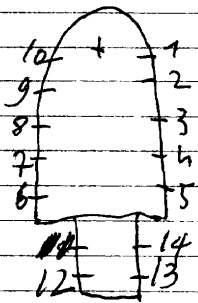

Sakristie:

I5. Geselkolom

I6. Kruis

I7. Veronikadoek

I8. Open graf

Liege, musée d'art religieux et art mosan =ontwerptekening
nr. I5 tot I8.

^N
SAMBREVILLE-Velaine, St. Martinuskerk

1894. J. Vosch, nr. I-2-3

1. B. L. Franciscus Xaverius
R. Jozef, get. J. Vosch, 1894

O. L. Joris
R. Martinus

2. B. L. H. Hart van Jezus
R. H. Hart van Maria

O. L. Barbara
R. Hubertus

3. B. L. Franciscus van Assisi
R. Rochus

O. L. Cecilia
R. Theresia, 1894

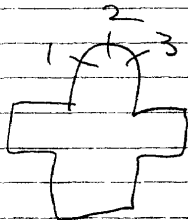

gedest 1977 is deze kerk in
volledig verval, en gesloten
voor het publiek - zal vermoedelijk
afgebroken worden
bevocht in november 1982

Reklame d'interiel Ateliers J. Vosch, nr. 1-2-3
Repertoire photographique du mobilier des ame-
ublements de Belgique, Prov. de Namur, Canton de Gem-
bloux, 1973, p. 52 = nr. 1-2-3

Boon

SCHELLE, St. Petrus en Pauluskerk

I902. J. VOSCH: nr. I tot 5 - 8 tot I2.

I959. LECHANTRE-MASSY: nr. 6-7. of 1983

- I. L. Katerina.
- R. Appolonia.
2. L. Theresia.
- R. Johanna.
3. L. Juliana.
- R. Barbara.
4. L. Petronilla.
- R. Lucia. get. J. V.
5. H. Familie. J. VOSCH. I902.
- 6; H. Hart van Jezus. I959.
7. O. L. V. van Fatima. get. I959.
8. H. Familie. get. J. Vosch. I902.
9. Johannes Baptista. I902.
- R. Johannes evangelist.
- IO. L. Thomas.
- R. Mathias.
- II. L. Gerogius.
- R. Aloysius Gonzaga.
- I2. L. Antonius.
- R. Franciscus.

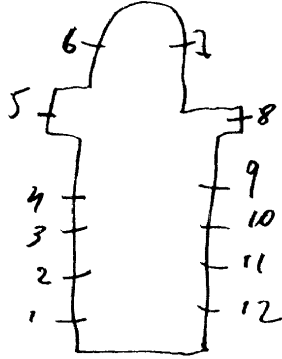

Bibliografie:

Verslagen, diocesain comité Mechelen.
deel III, nr. 1981-1989=ramen van Vosch.

SCHELLE, Gemeentehuis

Herman WOUTERS

Grote hal - gelijkvloers:

Glas in beton met: de nijverheid van Schelle, 1970.

Bibliografie:

De autotoerist, 24^o jg. - nr. 14 - 24 juni 1971, blz. 789 (vlg. nr. 39)
VLAANDEREN, 1971, nr. 117, blz. 46

1948. L. Osterrath. A. Bio Eley = mist tot 6

Symbolen der H. Sakramenten.

1. H. Mis.
2. Priesterschap.
3. H. Oliesel.
4. Doopsel.
5. Lavende kerk (2 herten).
6. Symbolen der 4 evangelisten.
7. Vormsel.
8. Biecht.
9. Huwelijk.
10. Eucharistie.

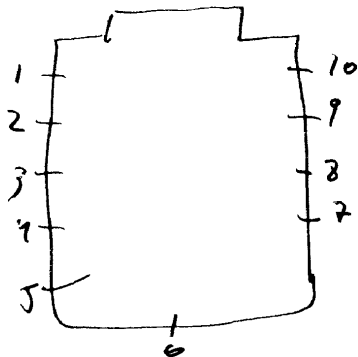

archief prov. bestuur Antwerpen bundel 449-3

namen ontworpen door abdij van maredons in 1941

uitvoering door L. Osterrath-J. Boilley

In 1945 door het oorlogsgeweld vernield

In 1948 via dezelfde personen door L. Osterrath-Boilley hermaakt

1946 Crespin-Crickx

1. B. God de vader

0. Twee engelen, get. Crespin

2. Hemelvaart van O.L.V.

3. B. God de zoon

0. Twee engelen, get. Crickx



Foto repertorium v/h, meubilair v/d. Belg. Bedehuisen, Prov.
Brabant, Kanton Diest, 1980, P. 112 = n. 1-2-3

Boek gekocht in 2005

SCHERPENHEUVEL-ZICHEM, Averbode, Premonstranzers,
Norbertijnenabdij

O.L.V.-boskapel (buiten de abdijsmuren)

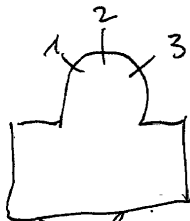
1932. Osterrath, nr. Itot 4

1. Jozef.
2-3. Muciserende engel.
4. Gummarus

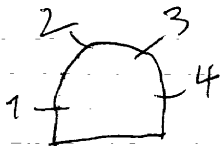

Liege, musée d'art religieux et d'art mosan, bezitten de
glasraamontwerptekeningen.

Pastorie: Deur : B. abdijswapen van Averbode

O. wapenschild van Premonstree
Atelier Saint-Laurent Vitrae

1896. HOCHREYTER en GEYER, nr. I-2-3

1986 4. minjauw. metdagh nr. 4 tot II.

1. O. L. V. v. seven smarten
2. H. Hart van Jesus verschint aan
Maria Margaretha à la coque
0. Wapenschild, get. 1896

Hochreyer en Geyer

3. Johannes evangelist
4. L. Katerina
- R. Barbara
5. L. Rochus
- R. Jan Bergmans
6. L. Theresia
- R. Brigitta
7. Y. Petrus
8. Paulus
9. L. Petricus
- R. Franciscus Xaverius
10. L. Anna
- R. Helena
11. L. Franciscus Salesius
- R. Jacobus

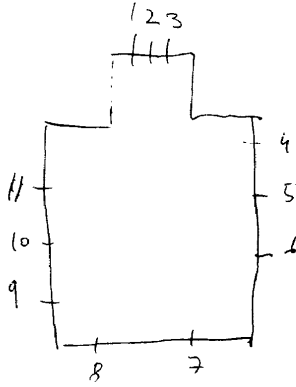

SCHER PENNEVEL-ZICHEM-
MESSELBROEK, St. Michielskerk

Averbode

1. L. Leonardus

R. Jozef

2. L. H. Drievuldigheid

R.

3. L. Norbertus

R. Augustinus

Toegeschreven aan Ganton



SCHERPENHEUVEL-
ZICHEM, H. Hart en St. Antoniuskerk

Averbode

Dekoratief glas in lood, zonder schildering of symbolen
Alleen vorm en kleur

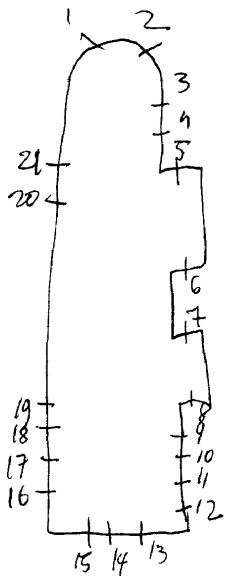

SCHERPENHEUVEL
ZICHEM, St. Eustachiuskerk

1960. Colpaert (herstelling) nr. 2
Duez O.S.B.: nr. I-374

1. Verheerlijking van O.L.V., get. Duez O.S.B.
2. Kalvarie, 1387 (herstelling in 1960, Colpaert)
3. L. Augustinus met taferelen uit zijn leven
M. Eustachius met taferelen uit zijn leven
R. Victorius met taferelen uit zijn leven, get. Duez
4. H. Geest. *restaurantie 1869. J. B. Capronnier
1960 Colpaert*



Bibliografie

V.A.B.gids 1966, blz. 878 = nr. 2

A. Van der Boom: De kunst der glazeniers in Europa, blz. 170 = nr. 2

Fotorepertorium v/h. munitair vld. Belg. Bekehusen, Prov. Brabant
Kanton Diet, 1980,

SCHERPENHEUVEL-ZICHEM, Averbode, St. Jan de dooperkerk

2003. Ateliers Saint-Laurent Vitrea, s.a. te Dotton

1. Sint-Jan als kluizenaar omringd doorbijenreeten, lam gods,
harpinstrument, 2003.

deels met grisailleschildering, deel zuiver gls.

Bibliografie:

Heemkring Averbode-Scherpenheuvel-Zichem, 29ste. j. g. 2003, nr 3

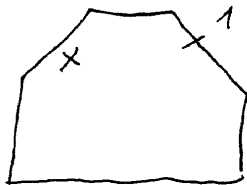

SCHERPENHEUVEL-ZICHEM, Testelt, St. Pieterskerk

I9I7. A. Stalins, nr. Itot7

1. L. Dymfna
R. Apollonia
2. L. Petrus
R. Norbertus
3. L. Vrouw die het bloed van Kristus opvangt met een kelk.
M. Genadestoel
R. Rechtvaardigheid, get. A. Stalings, I9I7
4. L. Adrianus
R. Jacobus
5. L. Bonaventura
R. Ludovicus
6. L. Jan Bergmans
R. Verenus
7. L. Jozef
R. Ernastius

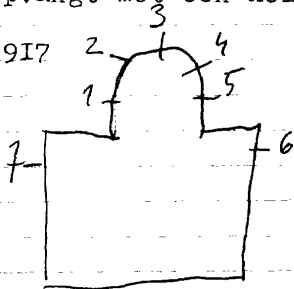

SCHERPENHEUVEL-ZICHEM, O.L.V. Basiliek

1860. Samuel Coucke, nr. 1 tot 6

- 1. Jozefskapel
1. Aartsbisschop Albrecht knielt voor het O.L.V. beeltje van Scherpenheuvel. Patroonheilige.
- 2. Aartshertogin Isabella beschermd door haar patronnes offert in 1606 een kleedje en manteltje aan het genadebeeldje St. Jan Bergmanskapel
- 3. Kardinaal Fabius op het vredescongres van Munster in 1650 op bezoek de Oratoriaan en schrijver Oliverius Waterloop.
- 4. St. Antoniuskapel:
In 1617 beloofde de Spaanse Koning Philips II, de honderste penning van de Oost-indische vloot voor de opbouw van de kerk Uitgebeeld met een schip en het genadebeeld van Scherpenheuvel.
- 5. H. Hartkapel:
Aartsbisschop Mathias Hovius die de stenen kapel in 1604 wijdde. Patroonheilige.
- 6. Architect Coeberger toont aan Philips II de plannen voor de lantaarntop die de koepel moet bekronen. St. Barbarakapel.

Kapellenkrans:

In alle ramen zijn (in het toaal 43) medaillons gevat met wit glas.

7.M.O.L.V.

Errond: 8 medaillons over ontstaene wonderen tijdens bedevaarten Antwerpen, 1825/Lichtaard, 1818/Lier, 1817/Breda, 1804/Westerlo, 1818/Tielen, 1819/.

8.M.Oude kapel.

errond: Borgerhout, 1612/Tienen, 1637/Mechelen, 1645/Roermond 1634/Londen, 1634/Turnhout, 1682/.

9.M.Wonderbare boom.

Errond: Scherpenheuvel, 1200/Zichem, 1514/Ierland, 1598/.

10.M.O.L.V.van Antwerpen.

Errond: Brussel, 1602/Meerhout, 1603/Ekeren, 1604/Antwerpen. 1603/Brugge, 1604/Lucerre, 1604/.

11.M.O.L.V.Basiliek.

Errond: Brugge, 1711/Wenen, 1739/Brussel, 1736/Scherpenheuvel, 1741/Maastricht, 1790/Keulen, 1789/.

12.M.O.L.V.van Scherpenheuvel.

Errond: Koningshooikt, 1828/Moortsel, 1833/Oelegem, 1811/

SCHERPENHEUVEL-Zichem, O.L.V. basiliek (vervolg)

I2. (vervolg) Herentals, I829/Leuvel, I836/Sint-Stevens wolu-
wel, I843/
I3. Engelen.

I86 I. Samuel Coucke, nr. 7 tot I3. - (medaillons)

Restauraties:
- Crickx
- I994. Deneve

Sedert I946 berusten de
ontwerptekeningen der glasramen
in het kerkarchief = zie A. Lantin

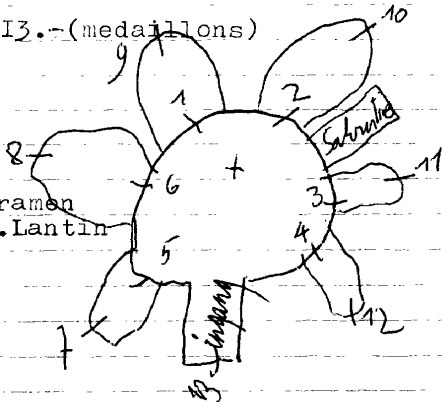

Bibliografie:

Lori Van Biervliet, atelier S. Coucke en zonen - Biekerf,
1984, p. 115 = nr. Itot13

Kunst, 1899, nr. 21, p. 161 = nr. Itot13

Fotorepertorium van het meubilair van de Belgische bedehuizen, prov. Limburg, Kanton Diest, 1980, p. 99 = nr. Itot13

A. Lantin, Scherpenheuvel, oord van vrede, Retie, 1971 = Iror13

SCHILDE-

's Gravenwezel: Godshuis, kerkstraat 61.

§ ransbant

1952. Crispin-Calders.

1. Adam en Eva-Geboorte van Chr.-Hemelvaart van O.I.V.-
H. Kommunie.
2. H. Drievuldigheid-kalvarie-Siksen-vereniging rond het
H. Hart.
3. Adam en Eva verjaagt uit het paradijs-verrijzenis van
Christus-aanbidding van het lam-voorstelling van de
H. Kerk.

Bibl. Katalogus Prov. lutt. kunst-gesamen in de prov. Antwerpen nr. 8
1555.
verslagen diocesaine kommissie van monumenten 1952.



SCHILDE-

's Gravenwezel:Pentionaat-Oudaen 72.

bronsbeek

1919.

1926.Steyaert,Schaerbeek.nr.1-3.

1.a.St.Jozef Calasantius-b.St.Jozef.

2.St.Philipus-b.St.karolus.

3.Engelbewaarder-b.St.Katherina.



SCHILDE -

S Gravenwezel, St. Katherinakerk.

Brusschaert

1930. Steyaert, Brussel: nr. I-5. (Schaerbeek)

1901. Stalins-Janssens: nr. 2-3-4.

1. O.L.V.-St. Jozef. 1930.

2. a. H. Hiëronymus - b. H. Gregorius.

3. a. H. Hart - b. O.L.V.

4. a. H. Augustinus - b. H. Ambrosius.

5. St. Katherina.

Bibliografie:
Verlagen: ~~St. P. ...~~ Comité diocésain des monuments III, n. 1848-1860.

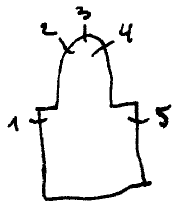

SCHILDE, St. Guibertuskerk

1995. H. Wouters, nr. I4 tot I8

1931. Steyaert, nr. I tot 4-6 tot II-13.

1923. A. Stalins, nr. 5-12

1. Top: Vis-hoeksteen

B. 6 heiligen

O. Groep heiligen

2. Top: Lam Gods

B. L.O.L.V.

M. Jezus met ~~keik~~ in de hand

R. Johannes

O. L. Gabriel

M. Michael

R. Rafael

3. Top: Waterbron-vaas

B. 6 apostelen

O. Paus, kardinaal, Afrikaan, Indiaan, Chinees

4? 2 taf. leven van Jan Bergmans

5. Top; 2 engelen

H. Hart van Jezus verschijnt aan Margaretha Maria à Lacoque

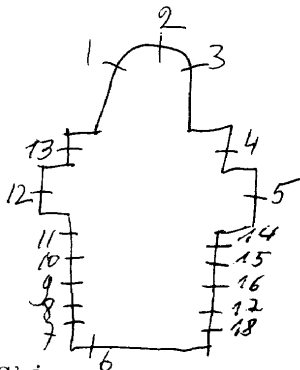

5. (vervolg)
Henricus-Anna
errond: Lam Gods, pelikaan, leeuw, slang, tafel met de toon-
broden, hemels manna. Get. A. Stalins, 1923.
6. L.O.V.V.
R. Theresia van het kind Jezus
7. L. Kristoffel
R. Lucia
8. L. Guibertus
R. Apollonia
9. L. Jacobus
R. Cornelius
10. L. Augustinus
R. Monica, 1931
11. L. Andreas, 1931
R. Petrus
12. Top: engelen
B.O.L.V. verschijnt aan Bernardette te Lourdes.
O. Emilius, Eugenius, get. A. Stalins, 1924
in medaillon (Mathilde, Georges, Maria, Eugenius, Guibertus
Joanna van valois.

SCHILDE, Rusthuis der paters van Scheut
Brasschaatsebaan 126

Jos Beeck, nr. 2

Kapel: (roosvenster)

I. m. H. Hart van Jezus omringd door engelen

erond: 8 medaillons: Pelikaan, leeuw, arend, kelk en hostie,
monstrans, engel, os, Lam Gods.

Ontspanningszaal:

(glasraam met een ketting opgehangen)

2. Tijl, Lamme goedzak, Twee duifjes, kerk, zon
get. Jos Beeck

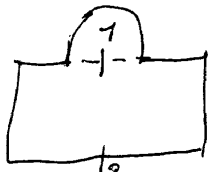

Gang 10. ontspanningszaal

13. Boodschap aan Maria.

Verslagen van de diocesaine kommissie van het aartsbisdom
Mechelen, deel 3, nr. 1753 = nr. 5

deel 4, nr. 3307 = 12

Bulletin des commissions royales des arts et des monument
1930-blz. 8 = nr. 1-2-3

Kon. besluit van 21-1-1931 = nr. 1-2-3

Kerk en Leven, nr. 90, 15 mei 1996, p. 12 = nr. 14 tot 18

- I4. Doopsel, get. H. Wouters, 1995
- I5. Eucharistie, get. H. Wouters, 1995
- I6. Priesterschap, get. H. Wouters, 1995
- I7. Biecht of vergeving, get. H. Wouters, 1995
- I8. Zending of Pinksteren, get. H. Wouters, 1995

SCHILDE, O.L.V. ten hemelopgenomenkerk

1972. Baston, nr. 1 *glas-in-beton*
nr. 2 tot 12

1. Bruiloft van Cana (glas-in-beton), 1972.

2 tot 12. Decoratief-glas-in-lood met abstracte *week en doopkafel* motieven.

13. Wapenschilden van Schilde-bergen - 25 jaar Dominicanen.
in komhal

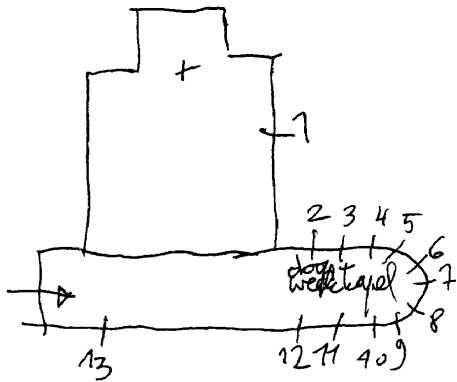

SCHILDE, O.L.V. ten hemel opgenomen kerk.

Zandhoven

1. Zuiverheid
2. Vrij van zonden
3. Erfgenaam des hemels. I957.
4. Lid van de kerk. I957
5. Kristen merkteken. I957
6. Kind Gods
7. Heiligmakende genade. I957
8. Goddelijke deugden. I957
9. Redelijke deugden. I957
10. 7 gaven der heiligen. I957

II. Redding Gods

12. De onbevleete
13. Geboorte
14. Boodschap
15. Hemelvaart van O.K.L.V. I957
- 16 tot 27. Dekoratief glas in lood, I957
zonder schildering, loodverdeling is tekening.

1966. Dirk Slabbinck: nr. 16 tot 27.
1957-57. M. De Groot: nr. 1 tot 14.

er nog bij

kerk volledig uitgebouwd
en vernieuwd in 1972

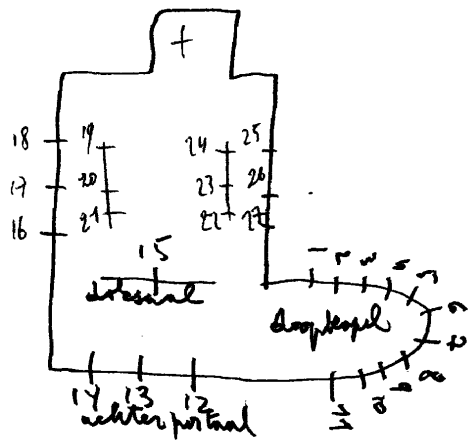

SCHOTEN, Withof - Papegaardekenstraat

St. Jozefkerk, Bloemendaal

1949. M. De Groot

1. B. L. Lutgardis

R. Godelieve

O. Kroning van O. L. V., get. M. De Groot

fragmenten verwerkt van Agnes en Cecilia

2. B. L. Zacharias

R. Isaias

O. Boodschap, get. M. De Groot

fragmenten verwerkt met Adam en Eva verjaagt uit het Paradijs

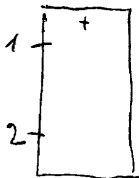

Bibliografie:

De Vlaamse linie, nr. 26, 25 maart 1949, blz. 6 - met afbeeldingen.

SCHOTEN, Restaurant "Ten Wijngaarde", Bredabaan

Frans Van Immerseel

(glasraam geplaatst in een lichtbak

-Boerenleven, wijnbouw, ploegen en oosten.
get. Fr. Van Immerseel

Mortier Herman, Frans Van Immerseel, 1975, p. 182

1. Top: Lam Gods
Dekoratief glas in lood, 1965
2. Adam en Eva, 1967
3. Kalvarie, 1967
4. Vrijzenis der mensheid, 1967
5. Top: ster
Dekoratief glas in lood, 1965
6. Zeven verken van barmhartigheid, 1967
7. Aanbidding der koningen, 1967
8. Predekking van Kristus op het meer,
get. M. De groot, 1965
9. Bruiloft van Cans, 1965
10. De zending der apostelen, 1966
11. Glas in lood met medaillon - O.L.V?
van Antwerpen, stichting van het bisdom
Wouters, 1964
12. Steniging van St. Stefanus, 1964, Wouters
13. Glas in lood
14. Doop van Kristus, 1967
15. Glas in lood, 1967
16. Profeet, 1966
17. Paaslam, 1966
18. Jan de Doper, 1966
19. Hemelvaart van O.L.V., 1965, Wouters
20. Tafereelen uit het leven van O.L.V.
Wouters, 1967.

1904. STALINS JANSSENS, nr. 1 (fragment)

1964. JAN WOUTERS, nr. 1 TOT 76-11 tot 15-19-20.

1965. M. DE GROOT, nr. 8-9-10-16-17-18.

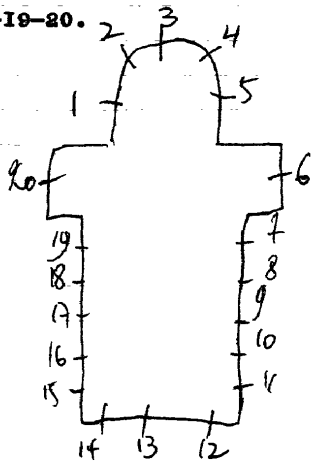

SCHOTEN, Kasteel van Schoten - kultureel centrum
Kasteeldreef 61

Kapel:

1. Top: monstrans met gestyleerde bloemen

(symbolen gevat in vierlobbige medaillons)

L. Lelie, druiventros, kelk, oog, doornekroon, nagels, duif,
hoeksteen, zevenarmige kandelaar, tien geboden, godslamp,
symbolen van Lucas en Johannes.

R. I. H. S., ark, I. H. S., Alga omega, Lam Gods, korenaren, kelk
met duif, I. H. S. met doornekroon, Panes angeloris, St. Pie-
tersbasiliek, symbolen van Marus en Matheus.

2. Top: kelk met hostie omringd met gestyleerde bloemen.

(symbolen gevat in vierlobbige medaillons)

L. Kruik, kruik met hostie, wierookvat met hostie, wierook-
vat met kroon en schrijn, oog van god, knielende engelen,
symbolen van de drievuldigheid (patris, filius, spiritus)
kruik met schotel, Lam gods met de 7 zegels, boek, mon-
strans, abstinentia (kruik en broden), je juniun (vissen).

R. buidel met geldstukken, koker met teerlingen, doorstoken hart, schip, I.H.S. met kroon en lelie, druivelaar, kelk met hostie, anker met hostie, oremus (open boek), kelk met 2 duiven, flagellatio (geseling), eleemosyna (geldbuidel),

Deze 2 glasramen bestaan uit oorspronkelijke delen (88x +1900 = stijl Stalins en nieuwe delen als gevolg van restauratie na de 2de wereldoorlog.

SCHOTEN, ~~Den Horst (Lapeberg)~~ St. Philippuskerk

Itot15. Dekoratief glas in lood, geen schildering, alleen vorm en kleur.

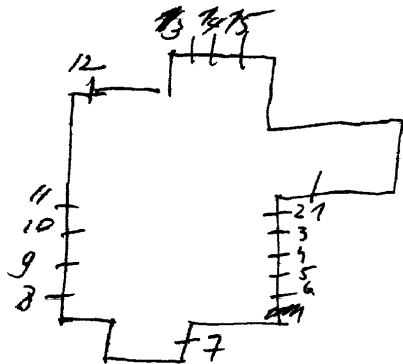

SCHOTEN, Benedictinessen, Priory Regina Pacis
St. Amelbergalei 35 Tel. 03-6584468

2003. J. Caen nr. 1
1967. H. Wauters, nr. 2

Doorgang van klooster naar kapel:
Inkomdeur:

1. Levenslijn naar het oneindige, 2003
2. Glas-in-beton, get. 1967, Herman Wauters - Stella Maris

zie: brochure tentoonstelling J. Caen

SCHOTEN, H. Familiekerk

1983. Ivo Bakelants, nr. I-2-3

1995. nr. 4 tot 39

1. Broden en druiventrossen

2. Korenk~~almen~~ en wijn

3. Alfa en ommege

4 tot 39. Decotief-glas-in-lood, bestaande uit edel-antiek-
glas en lood van 8mm. breedte. Geen schildering.

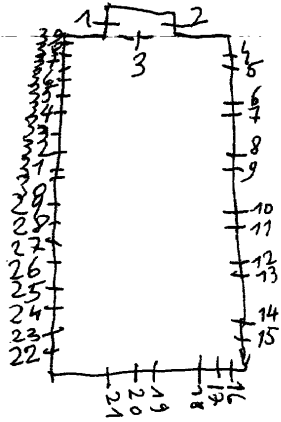

SCHOTEN:kerk O.L.V.van aller heiligen.

toespraak

1954 .Van Hoeck Luc,Goerle-Tilburg(Nederland)
vanaf 1983.Ivo Bakelants,nr.2tot12

I.O.L.V.aller heiligen.

- 2.Boodschap aan Maria,get.1983
- 3.Geboorte van Jezus,get.1984
- 4.Opdracht in de tempel,get.1987
- 5.Bruiloft van Cana,get.1986
- 6.Petrus,get.1982
- 7.De goede herder,get.1982
- 8.Franciscus,get.1982
- 9.Maria bij de gekruisigde Jezus,get.1987
- 10.Pieta,get.1987
- 11.Nederdaling van de H.Geest,get.1986
- 12.Tenhemel opneming van Maria

SENEFFE-Petit Rooulx, St. Martinuskerk

nr. 1
Crickx-Piron, nr. 2
1942. nr. 3

1. Geboorte van Jezus
 2. Verrijzenis van Jezus, get. Piron-Crickx
 3. L. Johannes evangelist
- R. Margaretha Maria à lacoque, 1942

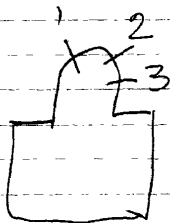

SENEFFE-Familleureux, St. Bartholomeuskerk

1921. C. dybo, nr. 4 tot 7

1939. Ganton-Defoin, nr. ~~11 tot 15~~ 16-18

1966. nr. 11 tot 15-19 tot 23

1-2-3-8-9-10-17. Beschilderd glas-in-lood met ornamenten.
Ieder raam heeft een ander motief

4. B. Engel met opschrift

O. Bij het graf van een overleden kind, 1925

5. Wonderbaar O.L.V. beeld in glorie

O. 3 engelen met opschrift, 1921

6. (roosvenster)

B. Drievuldigheid

O. Kroon gedragen door 2 engelen, 1921

7. B. Engel met opschrift

O. Wonderbare genezing, 1929

(motieven gevat in glas-in-lood)

11. Altaar, kruis, kaars, boek, 1966

12. Lam Gods

13. Kruis, bloeddruppels, lelie

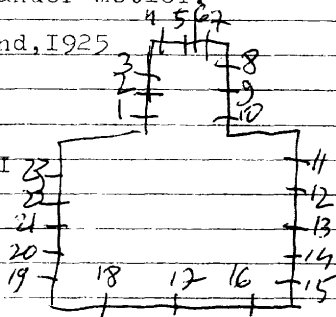

14. H. Geest, vormeling bij de bisschop
15. Doopsel, kruik
16. Doop van Jezus, get. Ganton-Defoin, 1938
17. Beschilderd glas-in-lood met ornamenten
18. Paus zegent Theresia van Lisieux, get. Ganton-Defoin, 1939
(motieven gevat in glas-in-lood)
19. Duif, kruis, 1967
20. Verrijzenis van Jezus, 1967
21. Martinus, 1967
22. Huwelijk,
23. H. Olie

Bibliografie:

- Bulletin des commissions royales des arts et des monument,
1938, blz. 225=r. 16
1939, blz. 72=r. 18
1928, blz. 401=r. 4 tot 7

SENEFFE-Feluy, St. Aldegondiskerk

1879. nr. 1 tot 4

1975. CARPET, nr. 5 tot 15

1. Jezus onderwijst in de tempel, 1879

2. Opdracht in de tempel, 1878

3. Aanbidding der herders

4. Huwelijk van Maria en Jozef

5 tot 15. Glas-in-lood met kleine medaillons ieder beeldend
een wapenschild. nr. 9-10 zijn get. M. Carpet, 1975.

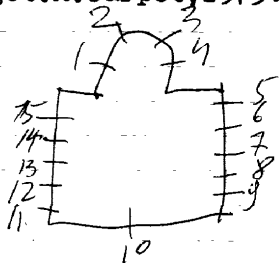

Atelier crichx herstelde

SENEFFE-Arquennes, kapel N.D.de bon conseil
Rue de bon conseil 60

VERHAEGEN
1880. ~~1880~~, nr. 2-3
nr. I

1. Huwelijk van Maria en Jozef
2. L.O.L.V. koningin
R. Jozef, 1880
3. L.H. Hart van Jezus verschijnt aan Margaretha
R. Maria à lacoque, 1880

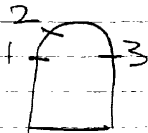

Leuven, Kador, nr. 2-3

SENEFFE-Arquennes, O.L.V.kerk

1945, Crespin-Crickx, nr. Itot5-9-IO-I4
1965. Weemaes, nr. 6-7-8-II-I2-I3

1. Kroning van Maria, get. Crickx-Crespin
o. Eleoi, Rochus, Hubertus, Theresia van Lisieux,
Sebastiaan, bisschop. *Christa*
2. Kristus Koning in verheerlijking door het volk.
3. Pieta, get. Crespin-Crickx
O. Mensen in het hellevuur.
4. Opdracht in de tempel
o. Offer van Abraham, get. Crickx-Crespin
5. B. Muciserende engelen
M. Geboorte van Jezus
O. Adam en Eva uit het paradijs, get. Crickx-Crespin
6. Adam en Eva, get. M. Weemaes, 1961
7. Laatste avondmaal, get. M. Weemaes, 1966
8. Barmhartige Samaritaan, get. M. Weemaes, 1966
9. Doop van Jezus, get. Crickx-Crespin
10. Jezus en de Samaritaanse vrouw

Interessant voor fotoopnamen

- II. Bruiloft van Cana
- I2. Jezus de kindervriend, get. Weemaes, 1965
- I3. Jezus laat zich dopen in de Jordaan
- I4. Top: engel
 - L. Kalvarieberg
 - Maria bezoekt Elisabeth
 - Opvoeding van Maria in de tempel
 - R. Tenhemel opneming van Maria
 - Geboorte van Jezus
 - Boodschap aan Maria, get. Crickx

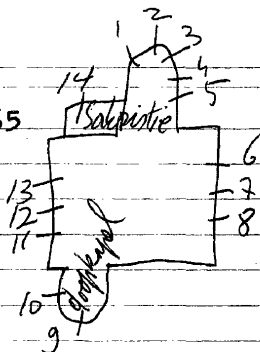

Bibliografie:

HONTOY Mariette, Stained glasswork, Brussel, 1949, p. I2 = r. I

Repertoire Photographique du mobilier des sanctuaires de Belgique, (met afbeelding)
Prov. de Namant, Canton de Seneffe, 1977, p. 18 = n. 1-3-4-5

SENEFFE, St. Quinten en Julattekerk

1969. Carpet=uitv./Taf Wallet=uitw., nr. 1 tot 7

1968. Carpet, nr. 8 tot 52

1. Jean Baptist van Sales

2. Maria, get. Taf Wallet, 1968

3. Jezus aan het kruis

4. Johannes

5. Petrus

6. Marteldood van St. Quinten

7. Processie met het wonderbare beeldje van O.L.V. van Senef

8 tot 52. Glas-in-loodramen hoofdzakelijk met wit en geel gla

nr. 52 get. Carpet-1968

Rene Dalemans, Tussen twee werelden, P. 104 = nr. 1 tot 7

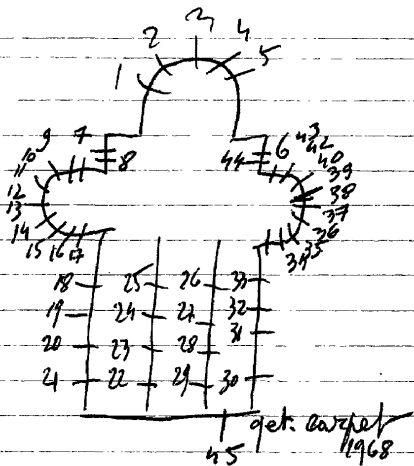

SENEFFE-Feluy, Dominicaines - Rue Victor Rousseau 2

Crickx

Raam boven de ingang: I.Pieta, get.Crickx

Seraing

SERAING-Val Saint Lambert, St. Lambertuskerk

1946. ~~1947~~ Mainfroy, nr. Itot I 8

(glas-in-beton ramen)

- 1. Barbara
- 2. Laurentius
- 3. Kristus
- 4. O.L.V.
- 5. Jozef
- 6. Ellooi
- 7. Gesloten hof, get. 1946; H.V.
- 8. Verrijzenis
- 9. Verraad van Petrus
- 10. H.Kerk
- 11. H.Geeft
- 12. Laatste oordeel
- 13. Hemelvaart van Kristus
- 14. Zegevierende kerk
- 15. Lijdende kerk
- 16. Boodschap
- 17. Eucharistie
- 18. Zegening van de H. Geest.

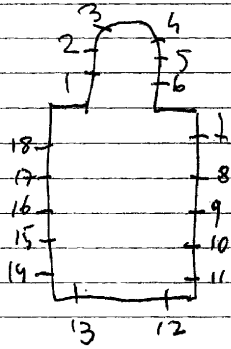

zie: eigen documentatie

Reperoire Photographique du mobilier des sanctuaires
de Belgique, 1979, P. 33 = nr 1 tot 18

SERAING, Funerarium "Georis" - Rue du Pairay 86

1985. Carpet

Gedachteniskapel:

I. Dekoratief glas-in-lood zonder schildering of symbolen,
get. M. Carpet, 1985

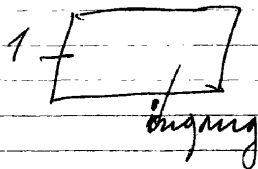

SERAING, Funerarium "Georis" - Boulevard Galilé IO4

1973. Carpet

Gedachteniskapen:

1.2.3. Dekoratief glas-in-lood zonder schildering of symbolen. Alleen vorm en kleur.

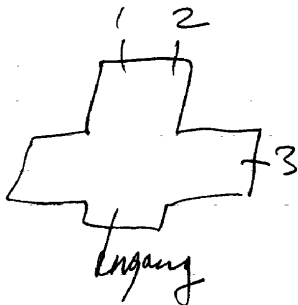

SERAING, Croix Rouge - Rue Chapuis 133

1951. Crickx=uitv./Monzee=ontw.

Vergaderzaal:

I. Geschilderd glas-in-lood met grisaille.

M. Een man geholpen door het rode kruis.

O. 7 wapenschilden, get. Crickx=uitv./Monzee=ontw. 1951.

2-3. Twee wapenschilden, gevat in glas-in-lood.

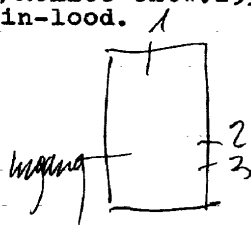

SERAIN Chatgienne, St. Leonarduskerk

1944. Crickx, nr. 2 tot 35

1944. J. Osterrath-Biolley, nr. I

Volgens "Reperoire" zijn alle namen van Osterrath-Biolley

I. Top: I. H. S.-Kroon-Wereldbol

Jezus aan het kruis met de 2 moordenaars. Aan het kruis staan Maria, Johannes en Magdalena, get. Osterrath-Biolley

2. H. Familie te Nazareth, 1944

3. Dood van Jozef, 1944

4. Maria bezoekt Elisabeth, 1944

5. Geboorte van Jezus, 1944

6. Opdracht van Jezus in de tempel, 1944

7. Bruiloft van Cana, 1945

8. Jezus de kindervriend, 1945

9. Jezus en de Samaritaanse vrouw, 1944

10. Roeping van Petrus, 1945

11. Boetvaardige Maria Magdalena

12. Jezus bedaat de storm, 1944

13. Jezus in de hof van olijve, 1944

14. Verrijzenis van Jezus, 1944

15. Hemelvaart van Jezus, 1944

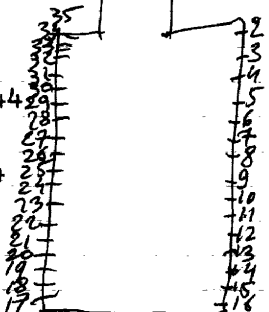

Reklamedrukkerij Atelier Osterrath, twee uren om foto's

Repertoire Photographique du mobilier des sanctuaires de la Région
Belgique, Province de Liège, Cantons Seraing, 1979, p 34 = n. 1 tot 35

16. Pinksteren
17. Lambertus
18. H. Hart van Maria
19. Leonardus
20. Doopsel, 1944
21. Rita
22. Biecht, 1945
23. De goede herder, 1945
24. Barmhartige Samaritaan, 1945
25. Hongerige spijzen, 1945
26. Geloof, 1945
27. Toedienen van het H. Olijfsel, 1944
28. Het huwelijk, 1944
29. Priesterschap, 1944
30. De zieken verzorgen, 1944
31. De biecht, 1944
32. H. Kommunie, 1944
33. Het vormsel, 1944
34. Kroning van Maria, 1944
35. Boodschap aan Maria

In 1977 herontdekte kerstet

SILLY-Fouleng, St. Clemenskerk

Crickx, nr. ItotIO

1. Benediktus
2. Anna
3. Jozef
4. Theresia
5. Karolus Borremeus
6. O.L.V.
7. Elloi
8. Jeanne d'arc
9. H. Hart van Jezus
10. Margaretha Maria à lacoque

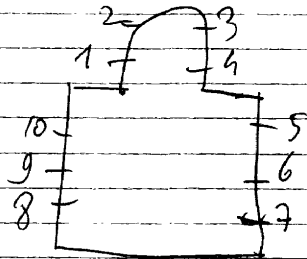

Bibliografie:

Reklamedruksel atelier Crickx, nr. ItotIO

SILLY-Thoricourt, O.L.V. van Lourdeskapel

nr. Itot5

Itot4. Glas-in-lood met geschilderde ornamenten.

5. O.L.V. verschijnt aan Bernardette te Lourdes.

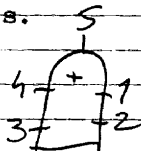

SILLY-Thoricourt, O.L.V.kerk

1909. B. Bardenhewer, nr. 5 tot 8 - II tot I4

1972. R. Coppe, nr. 9

1961. Lechantre-Massy, nr. 10

nr. I tot 4

1. Jozef + portretten van Mattheus-Lucas-Marcus-Johannes
adelijk wapen

2. O.L.V.koningin Petrus-Paulus-Johannes-Jacobus
adelijk wapen

3. Barbara Thomas-Andreas-Philippus-Bartho-
lomeus-adelijk wapen

4. Niklaas Mathias-Thaddeus-Simeon-Jaco-
bus min.-adelijk wapen

5 tot 8 - II tot I4. Glas-in-lood met geschilderde ornamenten,
nr. 8 - II. get. B. Bardenheuer, 1909.

9. Doop van Jezus, get. Coppe

10. Eduardus, get. Lechantre-Massy, 1961

In 1982 herstelde Carpet

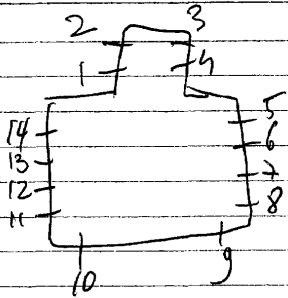

SILLY-Gondregnies, St. Gerykerk

Crickx-Piron, nr. I-2

nr. 3 tot 8

1. Verrijzenis van Jezus, get. Piron-Crickx
2. Jezus geeft de sleutels der H. Kerk aan Petrus
3. Gery
4. O.L.V. verschijnt aan Bernardette te Lourdes
- 5 tot 8. Beschilderd glas-in-lood met ornamenten.

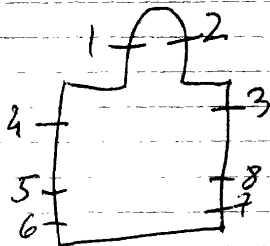

SILLY-Hoves, St. Mauricekerk

I950.O.GANTON, nr. Itot6

I980.CARPET, nr. 7totI2

ItotI2.Glas-in-loodverdelingen

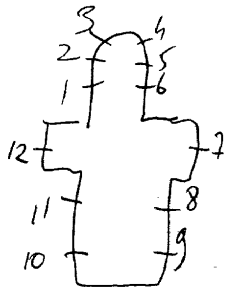

Reklamedrukssel Carpet, nr. 7totI2

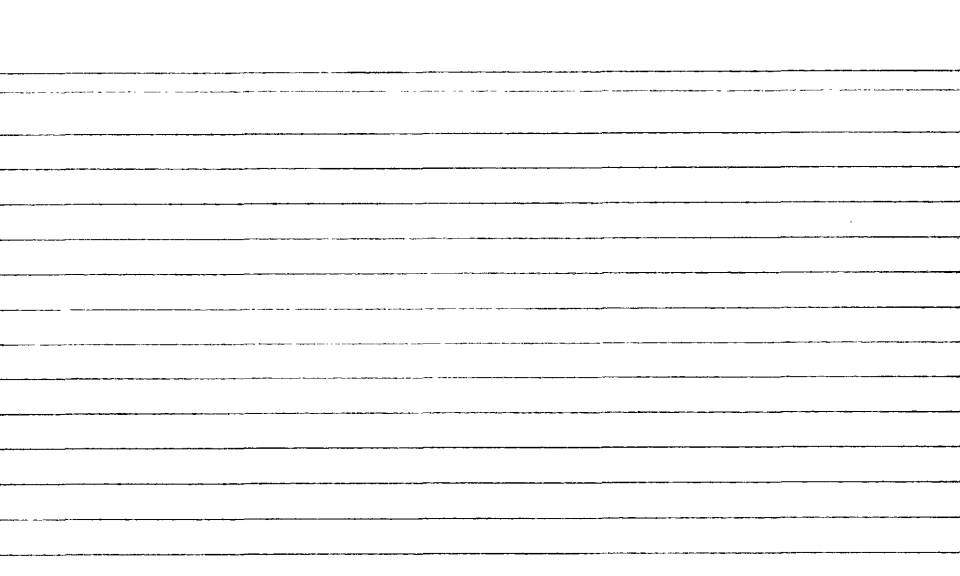

SILLY-Graty, St. Michielskerk

- 1955. J. Vosch, nr. I-5
- 1875. Bazin-Latteux, nr. 2-3-4-9
- 1957. Crickx-Piron, nr. 7
nr. 6-8

- 1. Jozef, get. J. Vosch, 1955
- 2. Aanbidding der herders, get. Bazin-Latteux, 1875
- 3. B. Joris
- M. Lam Gods
- O. Boodschap aan Maria, get. Mesnie-St. Firmin-Oise
- 4. Kalvarieberg
- 5. Veronica, get. J. Vosch, 1955
- 6. Sedes saepinsis
- 7. Doop van Jezus, get. Crickx(Piron) 1957
- 8. O.L.V.
- 9. Adelijk wapen

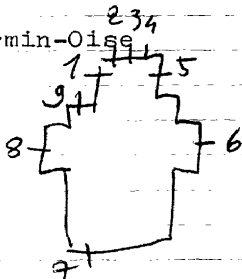

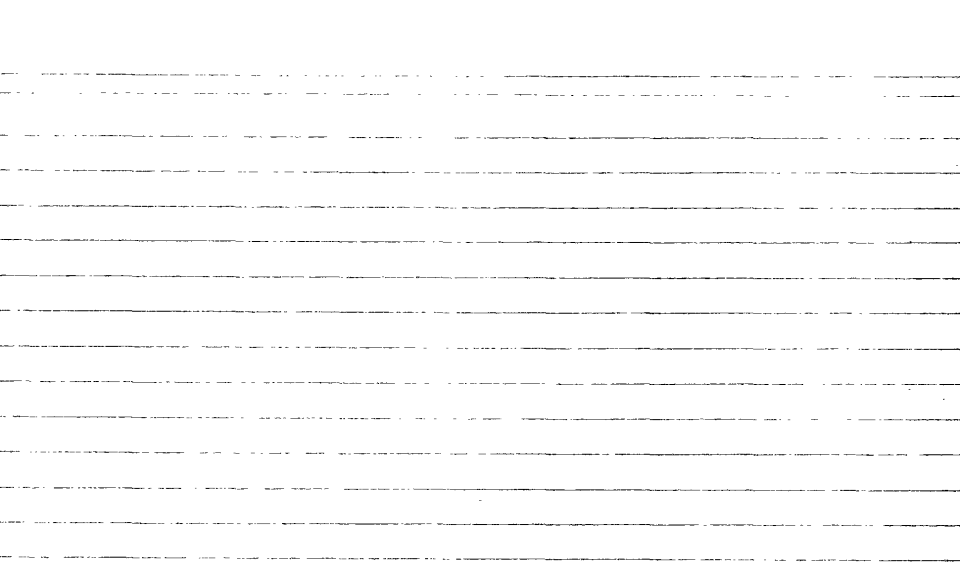

SILLY-Bassylly, O.L.V. kerk

1920. nr. 6-7-8

1960. Lechantre-Massy, nr. 5

Ganton-~~de~~foin nr. I tot 4
nr. II

1. Marcus

2. Johannes

3. Matheus

4. Lucas

5. Doop van Jezus, get. Lechantre-Massy

6. L. Engel Michael

R. Jeanne d'arc

7.-8. Beschilder glas-in-lood met ornamenten, 1920

9-10. Glas-in-lood

II. Tenhemel opneming van Maria.

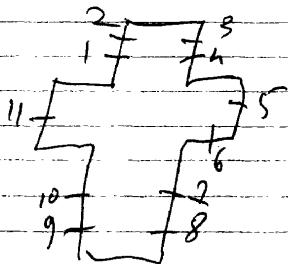

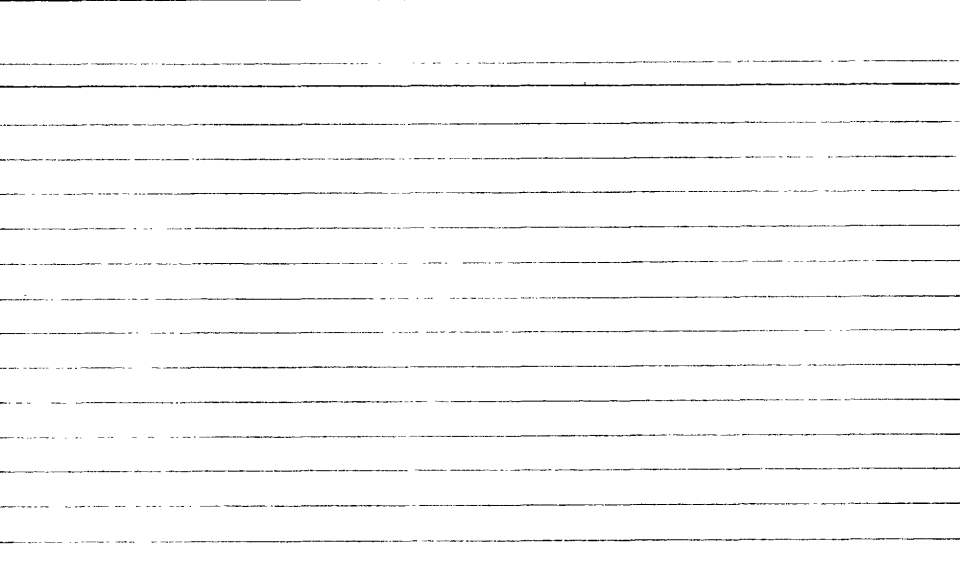

1960. Lechantre et Massy, nr. Itot4

? nr. 5-7

? nr. 6

1. Boodschap aan O.L.V.

2. Bezoeking van Maria aan Elisabeht, 1960.

3. H. Familie te Nazareth, get. Lechantre et Massy (Doornik)

4. Jezus onderwijst in de tempel

5. Jozef - de schenker en zijn vrouw

6. Duif

7. O.L.V. Hemelvaart, 1950.

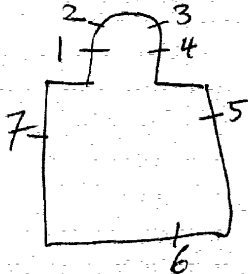

SINT-AMANDUS-

OPPUURS, St. Johannes en Amanduskerk

1947-48. C. CLAES, St. Truiden.

1. Jozef.
2. Antonius.
3. Isidoor. 1948.
4. Michael.
5. Kristus Koning. 1947.
6. Barbara.
7. Lucia.
8. Elisabeth. 1948.
9. Theresia v/h. Kind Jezus.
10. O.L.V.

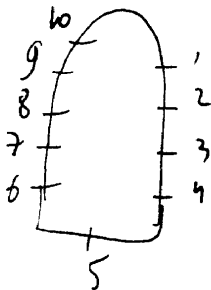

Kunnen te bezichtigen

- I. Jozef. get. J. Beeck-F. Goosens.
2. Amandus. get.
3. Kristus en L.L. van Emaüs. get.
4. Kalvarie.
5. Kristus Koning.
6. Herdenkings glasraam. I952.
7. Cornelius. get.
8. Adam en Eva verjaagd uit het
paradijs.
9. Boodschap.
10. Bezoek Maria en Elisabeth.
11. Geboorte.
12. Opdracht in de tempel.
13. Jezus onderwijst in de tempel.
14. ~~Herdenking van de Dood~~ *Herdenking van de Dood*
15. Geseling van Kristus. I942. *Olyf*
16. David.
17. ~~De Koning in het wit~~ *De Koning in het wit*
18. Ontmoeting der H. Vrouwen.
19. Kalvarie.
20. Verrijzenis van kristus.
21. Hemelvaart van Kristus.
22. Pinksteren.
23. Hemelvaart van O.L.V.
24. Kroning van O.L.V.
25. Boom van Jessie.

*M. de Vries 1-6 m. 14-17
Pruis*

Griex herstelde de ladan samen

1952.BEECK:nr.1 tot 7-25.

1942.Ladon:nr.8 tot 23. ^{15-16-18 tot 24.} Volgens de pastoor: tussen 1930-35

1976. M. De Groot. nr. 14-17 gemaakt misschien door de zoon.

Bibliografie:

Jan Hallez: Bijdragen tot de geschiedenis van St.Amands.
Blz. I57-I58.

Bulletin, commissions royales des monuments: 1914, blz. 55.

VLAANDEREN, 1971, nr. II7, blz. 20 = nr. I tot 7-25. ^{veel}

K.B. van 21-5-1914 = 8 tot 13-15-16-18 tot 24

Biographie Nat. 33-P. 425 =
nr. 8 tot 13-15-16-18 tot 24

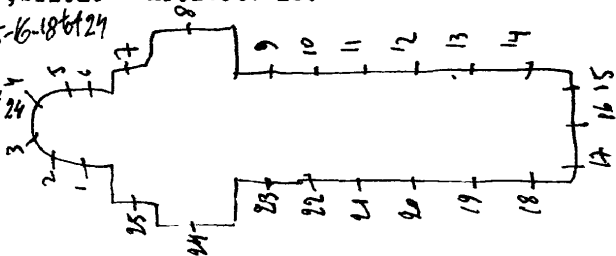

ST.AMANDS, Godshuis - Hekkestraat 9 kapel.

Pluys

1880. Pluys (alles maar toegeschreven, nog niet zeker).

I. St. Amands.



SINT GENESIUS RODE, Gemeentehuis

1974. Timmermans=uitv. - Mevr. Konings-Haot=ontw.

Traphal: nr. I Lucht en licht. *geb*
Dekoratief glas in lood, zonder schildering.
Loodverdeling is tekening en vormgeving
Zeer mooie kleurcompositie

SINT-GENESIUS-RODE, Paters Oblaten - Steenweg op Waterloo

1958.

nr. Itot24
nr. 25

Kapel:

Itot24. Decoratief glas-in-lood, geen schildering, loodverdeling is tekening en kompositie. Donkere kleuren.
25. O.L.V. in orante houding

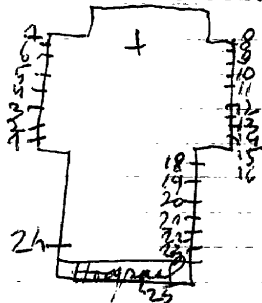

SINT GENESIUS RODE, St. Genesiuskerk

Alseberg

1. Ludovikus
2. Genesius, 1901
3. Andrea
4. Vlucht naar Egypte, 1873
5. Elisabeth, 1893
6. Hubertus, 1893
7. Josef, 1897
8. Cecilia, 1895
9. Juliana van Valios, 1895
10. Anna, 1896
11. Pieta, get. J. Vosch, 1920.
12. Doop van Kristus
13. L. Petrus
R. Paulus
14. L. Engel
R. Engel
15. Tabernakel van God, get. Crickx
16. Glas in lood
17. Margaretha, 1898
18. Helena, 1896
19. Johannes, 1894
20. O. L. V. 1894
21. Katerina, 1894
22. Ludovikus, 1893
23. Boodschap aan Maria, 1874

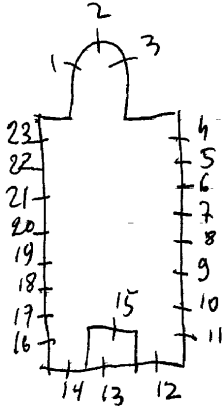

1951. CRICKX, nr. 14-15

1920. J. VOSCH, nr. 11

1901. STEYAERT, nr. 1-2-3 ?

1893. nr. 5 tot 10 - 17 tot 22

1873. nr. 4-23

nr. 12

nr. 13

Bibliografie:

Verslagen van de diocesaine commissie van het aartsbisdom Mechelen
deel III, nr. 1765 = nr. 1-2-3. (de stijl van de glasramen
doet me twifelen).

Reklamedruivel Atelier J. Vosch, nr. 11

Bulletin-comité archeologie du Brabant, deel I, 1870, p. 44 = nr. 12-13

12-13

SINT GENESIUS RODE, St. Barbarakerk
De Hoek

Alsenberg

- 1. O.L.V., 1900.
- 2. Jesus, 1900.
- 3. Josef, 1900.



Alseberg

SINT GENESIUS RODE, Kerk van O.L.V. oorzaak van onze blijdschap.

Tripopulerenlaan

Asperslagh = ontw. J. Vosch = uitv., nr. 1 tot 10.

- I. B. O. L. V.
- O. Spiegel van wijsheid
- B. Moeder Gods
- O. Zuivere maagd
- B. Boodschap aan Maria
- O. Gloririjke maagd
- B. Geboorte van Jezus
- O. Sedes Saepaensis
- B. Zegevierende maagd
- O. Toren van David
- B. Geestelijk vat
- O. Onbevleete maagd
- B. Goddelijke maagd
- O. Ivoren toren
- B. Eerbiedwaardig vat
- O. Altijddurende maagd
- B. Engel, get. J. Vosch = uitv.
- O. Twee vissen, Asperslagh = ontw.
- B. Zegende Kristus
- O. Arend

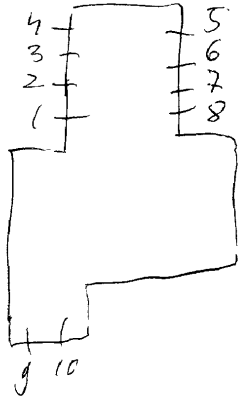

Alseberg

SINT GENESIUS RODE, E.Z.v.O.L.V.v.7 weeen
Kloosterweg I

- 1.H.Hart van Jezus verschijnt aan Maria Margaretha à Lacoq
- 2.O.L.V. verschijnt aan Dominikus.
- 3.Pieta.
- 4.O.L.V. verschijnt aan 3 kinderen.
- 5.Geboorte van Jezus.

Er zijn nog 19 ramen met beschilderd glas in lood met ornamenten.

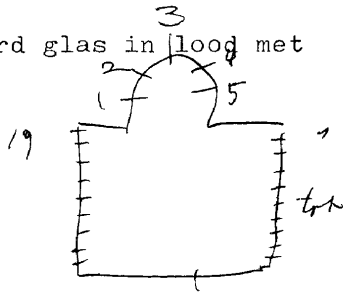

Alzemborg

SINT GENESIUS RODE, E.Z. van de retraite, Boswijdelaan 9

nr. Soeurs Notre Dame de la Justice

F.Crickx= uitv. - O.Piron=ontw., nr. ItotI4.

ItotI4. Dekoratief glas in lood, geen schildering, geen onderwerp. Alleen vorm en kleur. Loodverdeling is tekening der vormen. 5 zeer mooie ramen).

nr. I4. = get. Crickx-Piron.

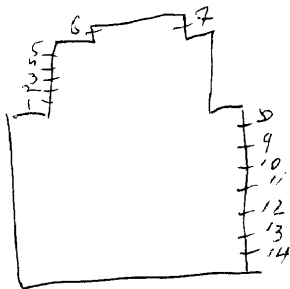

SINT-GILLIS-WAAS-

St. Gillis waas

DE KLINGE , O.L.V.Hemelvaartkerk

- I.O.L.V.I929
- 2.Jozef.I925
- 3.Antonius
- 4.Franciscus Xaverius
- 5.Aloyius
- 6.Vincentius
- 7.Cornelius
- 8.Aartsengel Michael
- 9.Aartsengel Rafaël
- IO.Godelieve
- II.Theresia
- I2.Barbara
- I3.Goede herder
- I4.Kristus koning.

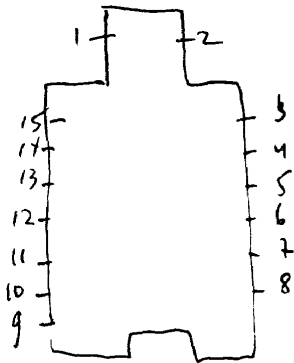

ST. GILLES-WAAS
MEERDONK, St. Corneliuskerk

St. Gilleswaas

Ganton-Defoin, nr. 3 tot 13

1910. J. NICLAUS, Gent. nr. 1-2

1. Cordula. get. J. Niclaus, Gent.

2. Petrus. J. Niclaus, Gent.

3. L. Franciscus

M. Lam Gods

R. Carolus

4. Coleta

5. Isidoor

6. Antonius

7. Cornelius

8. Barbara

9. ~~Joseph~~ 13

10. H. Familie

11. Wivina

12. Monika.

M.O.L.V.

R. Augustinus.

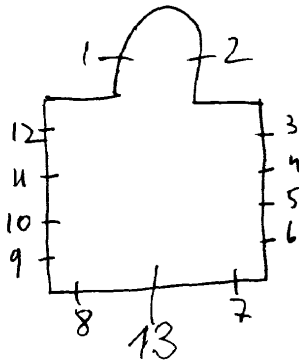

Bibliografie:

Bulletin des commissions royales: I910, blz. 403. *l. 11st B*

SINT-GILLIS-WAAS-
SINT PAUWELS, ST. Pauwelskerk

Sint Gillis Waas

1925. *Confessio d' yustien* nr. I-2-3.
1954. DE LOGRE: nr. 4



1. B. Dood van Petrus
0. Verlossing van Petrus uit de gevangenis.
2. B. H. Familie
0. Dood van Petrus. 1925
3. B. Dood van Paulus
0. Paulus predikt onder het volk
4. Hulderaam aan Mgr. Bermijn, Bisschop in China. 1954.

Bibliografie:

Verslagen diocesaine commissie van het bisdom Gent: 25-6-1954. nr. 4
*Foto repertorium v/h, memoraire v. Belg. Beheerders
Prov. Ovl, Kantoor St. Nikolaas, I, 1981, P. 20 = n. 1-2-3*

SINT-GILLIS-WAAG

St. Gillis waag

DE KLINGE, E.Z. Barmhartigheid van Ronse - Kapel

St. Gillisstraat 20 of Hulststraat 36

1974, M. VERNIMME, M. 1-2 int. Geloude

Van boven naar onder.

- I.L. Spons
- Speer
- Kleed
- Geselroede
- R. Hamer en tang
- Kruis en haan
- Geselmateriaal
- Doornekroon en nagels

- 2.L. Deur des hemels
- Mystieke roos
- Geestelijk vat
- Ivoren toren
- R. Spiegel der wijheid
- Ark des verbonds
- Morgendster
- Lelie der zuiverheid

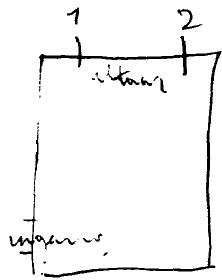

1957. DE MOOR, m. 1 tot 7

Alle motieven zijn gevat in glas-in-lood.

- 1. Broden en vissen
- 2. Eucharistie
- 3. Doopsel
- 4. Vormsel. 1957
- 5. Priesterschap
- 6. Olijfel
- 7. Huwelijk

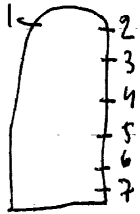

SINT-KATERINA-WAVER-
O.L.V.WAVER, O.L.V.kerk.

- I. Vermentguldiging der broden.
2. Kristus met de L.L.van Emaüs.
3. Laatste avondmaal.
4. Vermentguldiging der vissen.
5. B. Kristus in hof van Olijve.
O. L. Augustinus.
R. Gregorius.
6. B. Dorne(gekroonde Kristus).
O. L. Lukas
R. Johannes
7. B. Kalvarie
O. L. O. L. V.
R. Jozef
8. B. Geseling van kristus.
O. L. Mattheus.
R. Marcus.
9. B. Opdracht in de tempel.
O. L. Hieronymus.
R. Ambrosius.
10. B. Hemelvaart van Kristus.
O. L. Agnes.
M. Boemenmotieven.
R. Antonius.
11. Kroning van O. L. V. I943. get. J. J. B.
12. Hemelvaart van O. L. V. I942. get.
13. Pinkstereen. I943.
14. Hemelvaart van Kristus. I942. get.
15. Kalvarie. I943. get.
16. B. Koning David vereerd de muziek
O. L. Gregorius.
R. David van Menevia.
17. B. Cecilie bespeelt het orgel.
O. L. Egnētius van Ant.
R. Philemon.

kechelen 2

18. I. B. L. Asa

L. M. O. L. V. met Jezus.

R. M. Abias.

B. M. L. Ozias

L. O. Ezechias

M. David

R. Ioram

R. O. Ozo

O. M. L. Roboam

L. M. Josaphat

M. Salomon

R. Joathan

R. D. ~~Rehobam~~ Sadoc

O. L. Adam

M. Jessie

R. Eva

R. B. L. B. Begga

M. Kristus Koning

R. Lutgardis

B. M. L. Jan Berchmans

L. M. Albertus van Leuven

M. Rumoldus

R. Guido van Anderlecht.

R. M. Lambertus

O. M. L. Lucia

L. O. Paulus

M. Johannes

R. Antonius

R. O. Petrus.

O. L. Jan de dooper

M. Lam Gods.

R. Hieronymus.

19. B. Kristus draagt zijn kruis.

O. Kristus bespot. J. J. B. 1942.

20. B. Geseling van Kristus.

SINT. KATERINA-WAVER
O.L.V. WAVER, O.L.V. kerk

Bechelen N
2

20. O. Hof van Olijve. J.J.B. 1942
21. Jezus onderwijst in de tempel. get. 1942
22. Opdracht in de tempel. get. 1942
23. Geboorte. get. 1942
24. Bezoek Maria aan Elisabeth. get. 1942.
25. Boodschap. get. 1941.
26. B. Koning van O.L.V.
O.L. Pater
M. Bloemenmotief.
R. Pater.

~~J. J. B. - JACOBS. 1941-42-43. (glasramen van Jacobs, fruit en dieren)~~
~~griek nr. 1 tot 9-~~

27. O.L.V. verschijnt aan Dominikus.

opnieuw ha lijken; Bary moet in 1941 glasramen geplaatst hebben

1942. JACOBS, nr. II tot I5-I9 tot 25-27

1921 ~~...~~ nr. I tot 9-I6-I7-I8

1922 J. Coenens

Brief 18-12-98 - Mario Baedé
nr. 10-26.

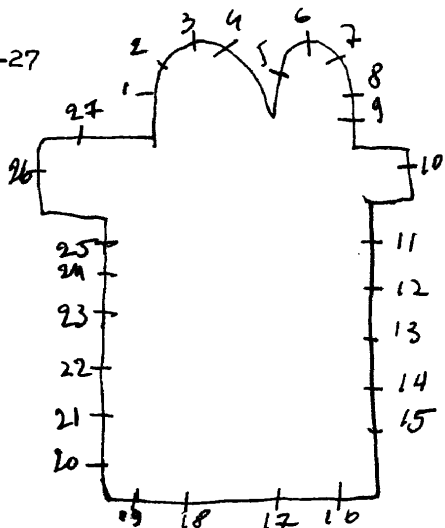

SINT-KARELIJNE-WAVER, St. Katerinakerk

1994. J. Geerts, nr. 3
1995. B. Tiebos, nr. 4

Itot4. Decoratief glas-in-lood, zonder schildering.
Loodverdeling is tekening en vormgeving

- 1.2. get. P.D.G.
- 3. get. J. Geerts, 94
- 4. get. B. Tiebos, 95

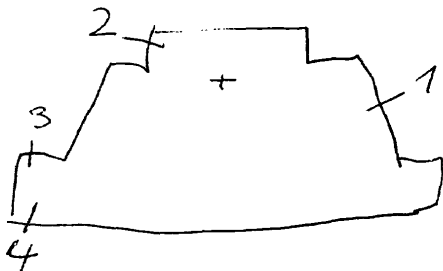

zie doc. bij Tiebos: *glasraam*

SINT-KATELIJNE-WAVER

nechelen N

ST.KATELIJNE WAVER, St. Jozefseminarie Ijzerenveld I39.

1935. COLPAERT: nr. I.

CRESPIN-COLPAERT: nr. 2 tot II.

- 1. H. Drieuldigheid. 1935, get.
- 2. L. David.
- M. Jan de dooper.
- R. Isaias.
- 3. L. Joannes Chrysostomus.
- M. Karolus Berremeus.
- R. Franciscus Salesius.
- 4. L. Johannes Vianney.
- M. Vincentius a Paulo.
- R. Laurentius.
- 5. L. Katerina.
- M. Juliana.
- R. Elisabeth.
- 6. Drie zingende engelen.
- 7. Drie musiserende engelen.
- 8. L. Jan Van Ruysbroeck.
- M. Franciscus Assisi
- R. Jan Berchmans. Crespin-C
- 9. L. Lambertus.
- M. Rumoldus.
- R. Albertus van Leuven.
- 10. L. Thomas van Aquino.
- M. Augustinus.
- R. Hieronymus.
- II. L. Paulus.
- M. Petrus.
- R? Johannes evangelist.

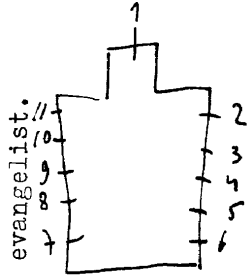

S. KATELIJNE WEVER, O.L.V. van Smartenkerk
E.P. Passionisten, Berlaarbaan 141A.

mechelen N

L. LECOMPTE.

1. Opvoeding van Maria in de tempel.
 2. Boodschap
 3. Aanbidding der herders.
 4. L. Doornekroon.
M. Kruis.
R. Roede.
 5. L. Martelpaal.
M. I. H. S.
R. Geblindt doek.
 6. L. Haan.
M. Kruis.
R. Hand.
 7. Opdracht in de tempel.
get. L. Lecompte-Brussel.
 8. B. Kalvarie omringd door Pas-
sionisten.
O. Adam en Eva.
 9. Kroning van O. L. V.
 10. L. Ketting.
M. Kruis.
R. Zwaard en knuppels.
 11. L. Nachtlamp.
M. I. H. S.
R. Beker.
 12. L. Olijftak.
M. Kruis.
R. Geldbeurs met zilverlingen.
- Ramen: 4-5-6-10-II-12 zijn ver-
sierd met symbolen en onderaan alle
allerlei teksten in verband met
deze symbolen.

Pastoor De Ruyter Gilbert
van OLV van Smarthenkerk

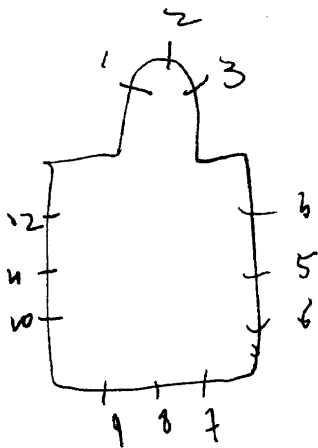

SINT-KATELIJNE-WAVER ^X ~~WAVERS~~ # Familie
O.L.V.WAVER, godshuis - dopp 46

Mechelen V

I942.Jacobs:nr.3.

I906.Henri de Roni:nr.I-2-4.

- 1.Lucia
- 2.Jan de doper
- 3.H.Familie
- 4.Rombouts



Bibliografie:

Verslagen, comité diocesain Mechelen:deel III, nr.2706.
nr.I-2-4.

afbeelding in documentatie

- I. Boodschap.
- 2. Geboorte.
- 3. Opdracht in de tempel.
- 4. Hemelvaart van O.L.V.
- 5. Vlucht naar Egypte.
- 6. Jezus onderwijst in de tempel
- 7. Bruiloft van Canan
- 8. Barmhartige Samaritaan.
- 9. Verloren zoon.
- 10. Hemel voorstelling.
- 11. Pinksteren.
- 12. Kristus en L.L. van Emaüs.
- 13. Verrijzenis van Kristus.
- 14. L. Angela.
- M.** Augustinus.
- R. Ursula.
- 15. Geeft aan de keizer wat hem
- 16. Samaritaanse vrouw. toekomt.
- 17. Wonderbare visvangst.
- 18. Kristus in hof van Olijve.
- 19. vijf wijze en vijf dwaze maagden
- 20. Petrus geneest de zieke.
- 21. Jezus de kindervriend.
- 22. kroning van O.L.V.
- 23. Kristus met Martha en Maria.
- 24. Top. H. Drievuldigheid.
- L. Engel-Kristus-Arend-Hert.
- R. Leeuw-Stier-Lijdende kristus-Hert

L.B. Pinksteren.

kleine engelfiguurtjes met een sleutel, kruis, boek in de hand.

B.M. Maria legioen.

O.M. Werken v/d. orde: = onderwijs-
verzorging der zieke-missie.

O. Boodschap.

tus

R.B. ~~HEMELVAART~~ Hemelvaart v. Kris-
kleine engelfiguurtjes met:
vuur-anker-zwaard in de hand.

B.M. Eucharistie.

O.M. Olijsel, doopsel, priester-
schap, huwelijk, vormsel.

O. Pieta. HUET 1960.

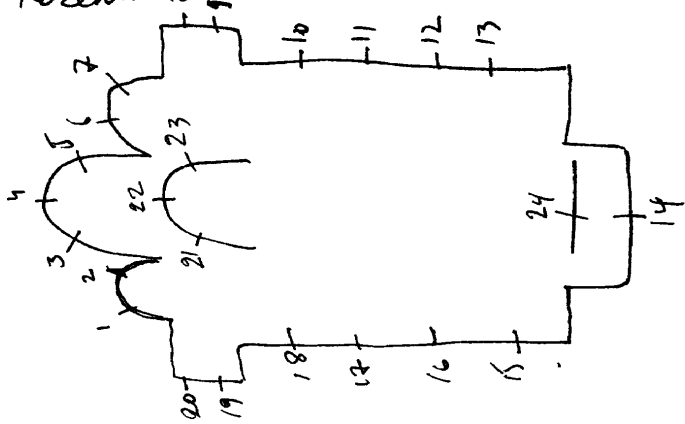

ST. KATELIJNE WEVER, St. Augustinuskerk (Elzenstraat).

Albertstraat

1892. Stalins Janssens: nr. 1 tot 5.

1954. *vermoedelyk J. van den Broeck?* nr. 6

1. O. Marcus.

2. B. Jozef.

O. Johannes.

3. B. H. Hart van Jezus.

O. Lam Gods.

4. B. Augustinus.

O. Mattheus.

5. O. Lucas.

6. O. L. V.

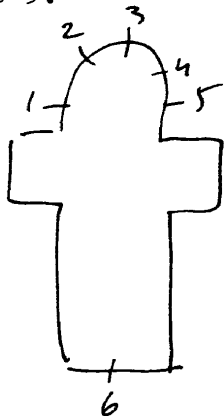

SINT-LAURENS
WATERVLIET, O.L.V. Hemelvaartkerk

1910, DOBBELAERE, nr. ~~Itot~~ 7-8-9
1956. G. DE LODDER, nr. Itot 5-10-16-17-18.
L02, nr. IItot 15.

- 1. Offer van Abraham
- 2. Laatste avondmaal
- 3. H. Drieuldigheid
- 4. Vermenigvuldeging
- 5. Offer van Kain en Abel
- 6. Petrus, get. G. De Lodder 1956
- 7. L. Graflegging
M. Pieta 1910
- 8. L. Veronika
- 9. L. Josef en Maria
- 10. B. Kristus draagt zijn kruis
R. H. Vrouwen 1910
- 11. Doodslag van Kain, get. Los
- 12. Vermenigvuldeging van broden en wisselen
M. St. Pietersbasiliek
- 13. Kalvarie, get. Los
- 14. L. L. v. Emaus, get. Los
- 15. B. O. L. V. Hemelvaart omringd door engelen
O. L. Edelvrouw
- 16. Offer van Abraham, get. Los
- 17. H. Hart van Kristus
R. Edelman
- 18. Paulus
A. Juliana
R. Inparadis, get. G. de Lodder
1956

Kaprijke

Bibliografie:

Catalogue general par numeros d'ordre des cartons pour vitraux:

nr.7 = 2484

nr.8 = 2483

nr.9 = 2482

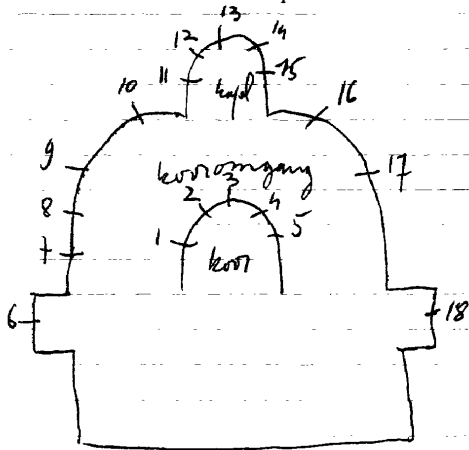

SINT-LAUREIS-

SINT JAN in EREMO, E.Z. van Maria - Moerstraat 2

kaprijke

I-2. Lelie's gevat in glas in lood



SINT LAUREINS, St. Laurentiuskerk

~~1888. SAM COUCKE, nr. 3-4-5-7 tot II.~~
1888. SAM COUCKE, nr. 3-4-5-7 tot II.

1905. J. DOBBELAERE, nr. I-2-6.-12-13

1943. nr. 14-15-16

1. Laurentius bij de romeinse keizer, get. J. Dobbelaere-*Mos*
2. L. Henricus
3. L. Aloyius in de gloeiende oven, get. J. Dobbelaere, 1905
4. L. Mathias
5. L. Aloyius, get. Sam. Coucke, 1890
6. L. Franciscus Xaverius
7. L. Mater Dolorosa
8. L. Theresia, 1889
9. L. Augustinus
10. R. Paus Leo get. Sam. Coucke, 1888
11. H. Hart van Jezus wehschijnt aan Maria Margaretha à Lacoque get. J. Dobbelaere, 1905
12. L. Theodorus, get. Sam Coucke en R. Emilius zonen, 1888
13. L. Karolus Borremeus, get. Sam R. Petrus Coucke en zonen, 1888
14. L. Johannes de dooper, get. Sam R. Ludovica Snucke en zonen, 1888
15. L. Eduardus

L. M. Antonius van Padua

R. M. Laurentius

R. M. Jozef, get. Coucke en zonen

R. Franciscus van Assisi 1892

16. L. Vrouwelijke heilige met

zwaard en palm in de hand

M. Genezing van een kind door Blazius

R. Karolus Bomms, get. Sam Coucke en

zonen, 1892

17. O. L. V. geeft het kleed aan de Karmelorde

18. O. L. V. geeft de vorentrens aan Dominikus

1907

Eekelo

Koninklijk besluit van 26 november 1906 = nr. 1-2

14. De roeping van Petrus, 1943

15. H. Familie, 1944

16. Paus Leo geeft het bevel de oorlog te eindigen, 1944

Bibliografie:

Bulletin des commissions royales des arts et monuments

1897, blz. 57 = nr. 10-11

1904, blz. 104 = nr. 1-2

1906, blz. 60 = nr. 6

Catalogue general par numeros d'ordre des
cartons pour vitraux: nr. 1 - 2065-2066

nr. 2 - 2067

nr. 13 - 2221-2222

Leuven, Kadooc-archief = nr. 8-10 (172-173)

Foto repertorium v/h. Membrilair v/d Belg.

Beheersuren Prov. O.v.l. kanton Edele,

1977, p. 62 = nr. 1 tot 5-7 tot 13

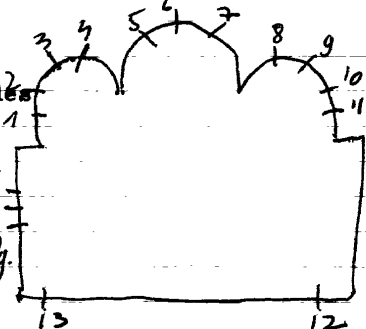

SINT-LAUREINS

SINT MARGRIETJE, St. Margriettekerk

kaprijke

1900. J. DOBBELAERE, nr. I tot 5-12

nr. 6 tot II *Stijl Cofejans*

I. (roosvenster) H. Drievuldigheid omringd door engelkopjes.

2. Serafide

3. Margriette

4. Gerardus majella, get. Dobbelaere, 1900

5. Jozef

6. Joachim

7. O.L.V. onbevlekt

8. Anna

9. Petrus

10. Kristus Koning

11. Paulus, get. 1929

12. O.L.V. van Lourdes

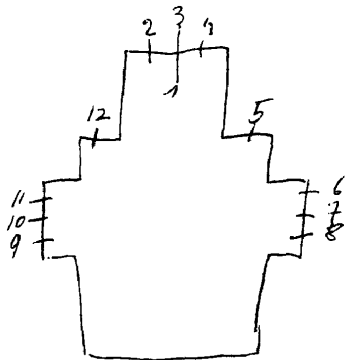

Bibliografie:

Catalogue general par numeros d'ordre des cartons pour vitraux

nr.2 = I508

nr.3 = I507

nr.4 = I509

nr.I2 = I400

2456 en 2457 zijn niet ingevoerd, 1402

~~SINT-NIKLAAS~~ - LAUREINS-
WATERLAND-oudENMAN, St. Nikolaaskerk

kaprijke

GANTON, nr. 1-2-3-10. + 4-9

Dobbeluere nr 6-7
7 m. 5-8

1. Laatste avondmaal, 1925

2. H. Hart van Jezus verschijnt aan Maria Margaretha & Lacoque
gedateerd 1962 = zijn in dat jaar misschien hersteld.

3. Wonder met de esel, 1922

4. Petrus

5. H. Familie

6. Henrikus, 1900 geh. I. Dobbeluere 1900

7. Niklaas, 1927 geh. I. Dobbeluere 1900

8. O.L.V. Middelaes

9. Ludovikus

10. O.L.V. van Lourdes

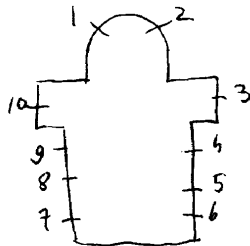

Bibliografie:

Bulletin des commissions royales des monuments et des arts
1927, blz. 309 = nr. 1-2-3-10.

Catalogue general par numeros d'ordre des cartons
pour vitraux = 1488 = nr 7
1489 = nr 6

SINT-LIEVENS-HOUTEM -
LETTERHOUTEM, H. Kruisverheffingkerk

Herzels

1899. LADON, nr. I-2-3 (toegeschreven)

1. Cecilia
2. H. Hart van Jezus
3. Jozef
4. Jozef
5. O. L. V.
6. Gregorius

(al de glasramen zijn in de loop der jaren aangepast geworden aan nieuwe omstandigheden)

Bibliografie:

Bulletin des commissions royales des arts et monuments
1899, blz. 396 = nr. I-2-3.

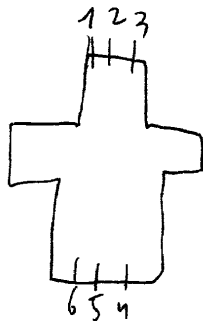

SINT NIKLAAS, Sint Jan de doperkerk

1977. Ria Hendrix, nr. Itot6

weekkapel:

1. Uw vrouw zal U een zoon schenken.
2. Maria groette Elisabeth.
3. Johannes zal hij heten
4. Bekeert U het rijk is nabij, get. Ria Hendrix, 1977.
5. Jezus liet zich door Johannes dopen?
6. Zijn hoofd werd binnengebracht.

Bibliografie:

Gazet van Antwerpen, 21-9-1978, p. 22
Het rijk der vrouw, 1978, nr. 31, p. 79

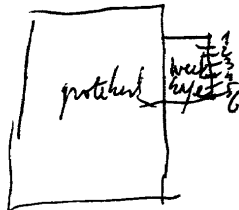

Antwerpen in 1978 tentoongesteld op retrospectieve Paire Hendrix. kunstschilder

SINT NIKLAAS, Don Boscokerk

Staf Pijl, nr. I-2-3

koor: (onderaan 3 kleine raamkens - zeer mooi

1. Monstrans
2. Drie kruisen-golgota
3. Hemels manna

Bibliografie:

De autotoerist, 1968, nr. 15, p. 843, nr. I-2-3

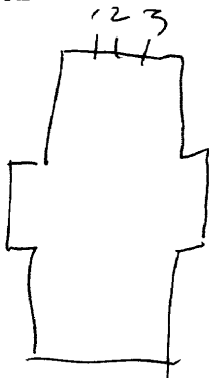

SINT-NIKLAAS, Kerkhof - Stedelijke Begraafplaats Tereken
Tereken

Grafkapel:-Thielemans-Thielman(J - West - I680)

1. Gestyleerde bloemen. gevat in glas-in-lood.
2. Pieta
3. Gestyleerde bloemen gevat in glas-in-lood.

Open Monumentendag Sint-Niklaas, 10 september 2000, p.13b

~~SINT-NIKLAAS~~ -

SINAI, E.Z. van Maria Eerhersteld van Rome - Dorpstraat

Sint-Niklaus
9

I. B. Engelen

O. Paus

Dominikus

Antonius

2. B. God de vader

M. Eucharistie

O. H. Hart van Kristus

Doornekroon.

3. B. Engelen.

O. Aanbidding en verering voor onze schulden.

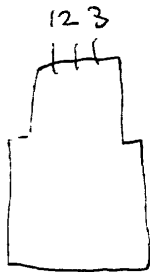

- I. L. Petrus
- R. Paulus
- 2. L. Hieronymus
- R. Franciscus
- 3. L. O. L. V.
- M. Kris tus Koning
- R. Jozef.
- Top: La m Gods
- 4. L. Antonius
- R. Ja n Berchmans
- 5. L. Theresia
- R. Coleta
- 6. Glas s in lood ont. Pauwels
- 7. L. Vincentius à Paulo. 1959 uit. Mortier
- R. Eucharistisch leven. 1959 ont De Roec
- uitv. R. D'Haen
- 8. L. Andreass S. Pijl, 1963.
- R. Jan Berchmans. S. Pijl, 1964.
- 9. *glas in lood*
- 10. *glas in lood*
- II. Top: Veronika. S. Pijl
- L. Elisabeth va n Hongarije
- M. Cecilia
- R. Barbara
- 12. L. O. L. V. v/d. Verlossing
- R. Oodracht in de tunnel. 1955
- 13. L. Geboorte van Jezus . 1955
- R. Bezoek Elisabeth. 1955
- 14. I. Verlossing der mensheid.
- R. Kristus redt Petrus uit het meer.
- 15. L. Engel Michaël
- R. Scholastico. 1936
- 16. I. O. L. V. Roodsche p
- R. *anna - get H. Lippens - 1934*

1934. H. COPPEJANS: nr. 3-12 tot 16. (nr. 12-13 zijn hernieuwd in 1955)

nr. 1-2-4-5-11.

1963. S. PIJL: nr. 8-11 tot 17-18-19

1959. Pauwels-Mortier: nr. 7, L.

1959. R. De Roeck-R. D'Haen: nr. 7, R.

nr 11: namen afkomstig uit de oude
zijel.

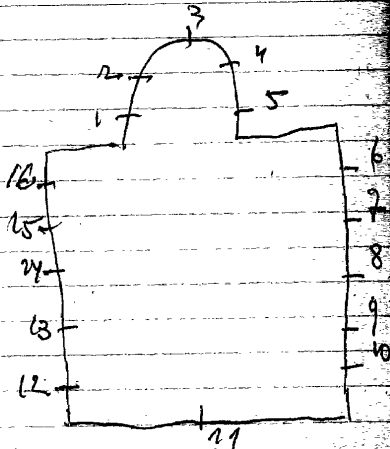

Kunnen er nog bijkomen

SINT NIKLAAS, E.Z.v/d. H. Filipus Nerijs - Valkstraat 54

Spinhuus

Itot5. beschilderd glas-in-lood

6. Antonius. 1875

7. B. Anna

O. Juliana van Morst Cornillon. 1850

8. H. Hart van Jezus. 1876

9. B. Helena. 1875

O. Maria Magdalena à Lacoque

10. Ivo. 1875

Itot15. Beschilderd glas in lood

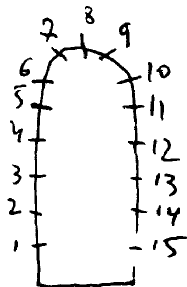

SINT NIKLAAS, E.Z. Augustinessen (wit-geel kruis) A.S.S. t. 2 6
ka pel

1963. Staf Pijl

Met licht uitdragend door de verpleegkunde (dekoratief glas in
lood).
Zeer modern -

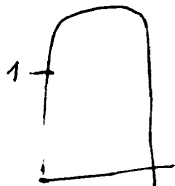

Bibliografie:

VLAANDEREN, 1971, nr. 117, blz. 37

Gont Niklaas

SINT NIKLAAS, E; Z; Jozefiennen van St. Niklaas - Britsomstraat 15

- 1. B. O. L. V. van zeven smarten.
 - 0. Opdracht in de tempel
- 2. B. Vlucht naar Egypte.
 - 0. Jezus in de tempel.
- 3. B. Kruisdraging van Kristus.
 - 0. Kalvarie.
- 4. B? Kruisafneming.
 - 0. Begravenis van Kristus.
- 5. Dood van Jozef.

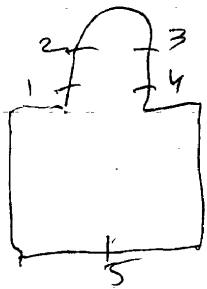

Nieuwe kloosterkapel:

17. Boom = geïnspireerd op de naam van het instituut -
"Berkenboom", get. S. Pijl, 1990.

Recreatiezaal: (losse glasraampjes met ketting opgehangen)

18. Drievuldigheid, get. Pijl

19. O.L.V. get. Pijl

20. Franciscus van Assisi

21. Jozef

22. Amelberga

23. Jezuskand van Praag

} verschillende glazeniers

} van dezelfde

Bibliografie

- Vlaanderen, nr 117, p. 37 = nr. 8-11
Toerisme oost-vlaanderen, p. 33 = nr 8-11
De autotoerist, nr. 15, 1968, p. 842 = nr 8-11
Kwintensen & Jg., 1955, nr. 1 = p. 19 = nr. 17

SINT-Niklaas, Zwartzusters van de H. Philippus Neri,
Lamstraat 2

1979. Staf Pijl, nr. Itot9

Kapel:

(Op wit edel antiek glas-in-lood, een groot en een klein kruis in dominerend blauw glas), ~~1-3 tot 8~~ I-3 tot 8.

2. Rond venster met een variatie van rood naar oranje op wit edel antiek glas.

Hal-gelijkvloers:

9. Glas-in-beton: blauwe achtergrond met groen

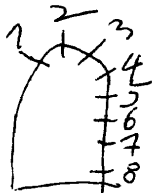

SINT NIKLAAS, E. Z. Karmelitessen - Veldstraat 2

1961. STAF PIJL

Inkomhal:

links 1. Theresia van Avila. 1961, S. Pijl

rechts 2. Sint Jan van het kruis. S. Pijl, 1961.

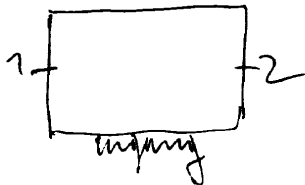

SINT-NIKLAAS, Br. Hieronymieten - klooster - Pschatriesch
instituut, Dalstraat 84

2

1989. Staf Pijl, nr. Itot6
1939. Cesar Van Hevele, nr. 7

Kapel: (Dekoratief glas-in-lood. Geen schildering. Alleen
vorm en kleur. Loodverdeling is tekening).

I. Jeugd

2. Wezen, get. St. Pijl, 1989

3. Zieken *Ter gelegenheid van het 150 jaar bestaan*

4. Veritate) wapenspreuk conragatie

5. Opere et) St. boek van Johannes

6. Diligamus)

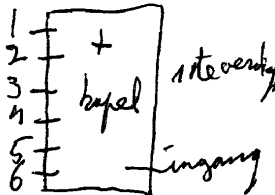

Wintertuin-wandelgang:

7. B. L. Biddende engel *Ter gelegenheid van het*
M. O. E. V. met kind *100 jaar bestaan*
R. Biddende engel

O. L. vader Theodorus = Iste alg. overste, get. C. Van Hevele
M. Hieronymus emilianus = patroon verlaten jeugd. 1939

7.O.R.vader Timotheus met leerlingen
onderaan van L.naar r.=gemeentewapens waar de broeders
verbijven; St.Niklaas
Beveren
Borgloon
Evergem
Hieronymus Emilianus
Stekene
Maldegem
Bisschop Coppieters van Gent
Lokeren

Bibliografie:

De autotoerist, 2Iste jg.nr.15, 13 juni 1968, p.843=nr.1tot6
Vlaanderen, nr.117, p.37 =nr.1tot6

Openmonumenten dag 1993, P.48 = nr. 1 tot 7

SINT-NIKLAAS, Br. Hieronymieten - instituut O.L.V. onbevlekt
Nieuwstraat 75

1937. De Bruyne Albest, n. 1 tot 16

Refter: glasramen in art-decostijl, bestaande uit verschil-
lende glassoorten. Loodverdeling is tekening. 1937

- 1. L. Waakzaamheid
R. Kuisheid
- 2. Inkomdeur met versiering
- 3. L. Nederigheid
R. Wijsheid
- 4. Deur met versiering
- 5. L. Standvastigheid
R. Werkzaamheid
- 6. L. Vaderlandsliefde
R. Eendracht
- 7. L. Zachtmoedigheid
R. Gerechtigheid
- 8. L. Matigheid
R. Voorzichtigheid

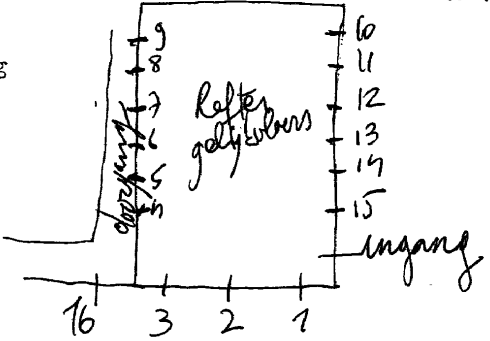

- 9.L.Gebed
R.Liefde
- 10.L.Geloof
R.Hoop
- 11.Deur met versiering
- 12.L.Godsdienst
R.Opvoeding
- 13.L.Kracht
R.Gedult
- 14.~~O~~.Edelmoedigheid
R.Liefdadigheid
- 15.L.Oprechtheid
R.Vriendschap

Doorgang naast refter:

- 16.L.Diligamus opere et veritate-wapenschild congregatie.
R.Wapenschild Hieronymus Emillianus.

Open Monumentendag, 1993, p.48 = nr. 1 tot 16

SINT-NIKLAAS-Belsele, St. Andreas en Ghislenuskerk

Itot ~~II~~ bezitten gewoon glas-in-lood
Raam 4. bovenlicht: wapenschild Jan Van Steenlandt, 1531
Raam 5. bovenlicht: wapenschild Raas van Bracle

Fotorepertorium v/h. Meubilair v/d. Belg. Bedehuizen, prov.
O.Vl., kanton Sint-Niklaas II, 1959, p. 16

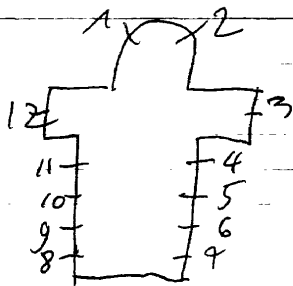

SINT-NIKLAAS

NIEUWERKE-Waas, E.Z.v/d. Verrezen Kristus - Hospitaal

Pastoriestraat 52

St. Gillis Waas

I.O.L.V.

2. Barbara

(niet veel bijzonder)



SINT-NIKLAAS

BELSELE, rusthuis voor priesters

^{Sint N. Elias}
minderbeden

Franciscanhuys, Stationstraat 197

1932.

1. L. Johannes de dooper

R. Jozef. 1932

2. L. Kristus koning

R. O. L. V. 1932

3. L. Bavo. 1932

R. Livinus.



Sint Nikolaas

SINT NIKLAAS, Bisschoppelijke normaalschool - Kasteelstraat 8

1934.E.Yeors.nr.I

1948.S.Pijl.nr.2

Gang gelijkvloers: I.O.L.V.

Kapel: koor: laat de kinderen tot mij komen.

Bibliografie:

DENIJS PEETERS: E.Yeors: nr.I.

eigen dokumentatie (brief van II-2-1965: nr.2.

De Autotoerist; 21 jg - nr. 15 - 13 juni 1968 - blz. 843 = M.2

[

BEISELE, St. Jobkerk
SINT NIKLAAS-Pruiselle
1910. Dobbelaere, m. tot 7

Pruiselle

Sint Niklaas

1. L. Opdracht in de tempel.
R. N. Familie. 1910.

2. L. Juliana
R. Alfonsius

3. L. Norbertus
R. Johannes

4. L. Kristus als priester 1412
R. O. L. V.

5. L. Karolus Borromeus
R. Thomas van Aqiuno

6. L. Weneeslaus
R. Liduvikus

7. Staferelen uit het leven van St. Job. 1910.

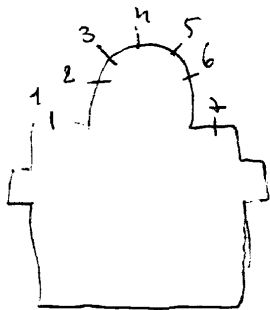

Hugo D'Haen herstelde in 1957

Bibliografie

Catalogue general par numeros d'ordre des cartons pour vitraux:

nr.1 = 2610-2611

nr.2 = 2791-2792

nr.3 = 2785-2786

nr.4 = 2783-2784

nr.5 = 2787-2788

nr.6 = 2789-2790

nr.7 = 2612

Foto repertorium v/h, meubilair v.d. Belg. Bedehuisen, Prov.
Bedehuisen, Prov. ovl, Kanton Sint-Niklaas II, 1979
p. 19 = nr. 1-7

1. L. Anna en Maria
M.C.I.V. met Kind Jezus
R. Jozef
2. B. Katerina 1884.
O. L. Gevangene van Katerina
M. Boodschap aan Katerina
R. Onthoofding van Katerina
3. 3. L. Moses
M. Salvator mundi
R. Katerina
4. Franciscus met de volgeltjes
1934. A. Van Doorne
5. Camilius, 1931
6. Godelieve, get. A. Van Doorne
7. Karolus Borromeus, 1931, A. Van Doorne
8. Isidoor, 1931
9. Heléna, 1931
10. Bavo, 1931, A. Van Doorne
11. Hippolytus, 1932, A. Van Doorne
12. Theresia, Peene De Lodder
13. Andreas, 1931, Peene De Lodder
14. Jan Berchaens, 1931, A. Van Doorne
15. Moeder Anna, 1931, A. Van Doorne
16. Antonius, 1931
17. Barbara, 1931
18. Theresia van het kind Jezus, 1931
A. Van Doorne
19. Jozef, 1931, A. Van Doorne
20. Kristus Koning, 1931.
21. O. L. V., 1931.

1883. Capronnier nr. 1-2-3.

1931. A. Van Doorne: nr. 4-6-7-10-11-14-15-18-19.

1931. Peene-De Lodder: nr. 5-8-9-12-13-16-17-20-21.

Bibliografie:

Verslagen: diocesaine kommissie van het bisdom Gent: maart 1869.

Catalogue de la collection de cartons de vitraux peints de la succession de J. B. Capronnier à Bruxelles, 1892, blz. 74 = nr. 1-2-3.

Catalogue general par numeros d'ordre des cartons pour vitraux:

3572 = nr. 5

3574 = nr. 8-9-16-17.

3570 = nr. 20

3571 = nr. 21

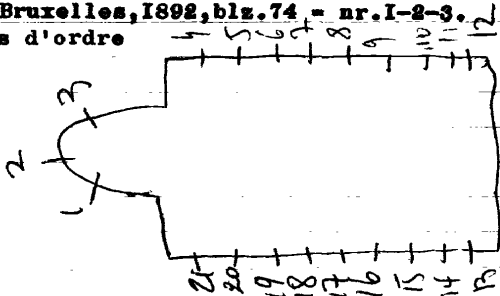

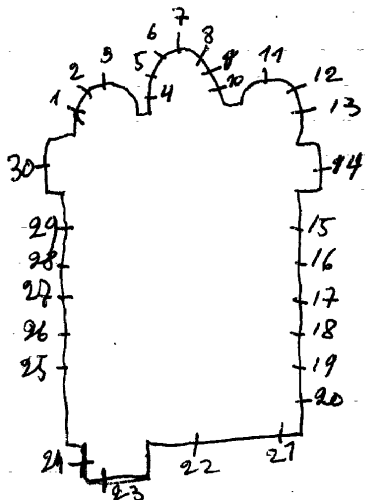

Bibliografie

Biographie National, 32 deel, p. 678 = m 15130

SINT-NIKLAAS, St. Theresia-hulpkerk
Kleine Hemelinkstraat

1951. L.C. Crespin=ontw./F. Crickx=uitv., nr. 1

I.O.L.V. koningin omringd door 2 engelen, get. L.C. Crespin=
ontw./F. Crickx=uitv. 1951

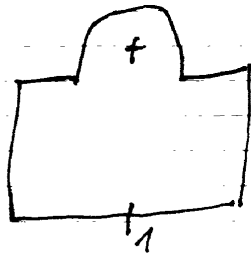

SINT-NIKLAAS, kwartier "Westakkers"=militair domein
Grote baan III kapel=burgerlijk domein

1956.L.Hubrechts,nr.I-2-3 Brugge,St.Kruis

1.Martinus

2.Jezus aan het kruis, get.Huybrechts, St.Kruis-Brugge

3.Barbara

Toegangsdeur: L.+R.

4.L.engel

M.Kelk

R.engel

5.Glas-in-lood met banderol

6.Glas-in-lood met banderol

4.Glasraam in lichtbak: bestaand glasraam afkomstig uit een
andere plaats

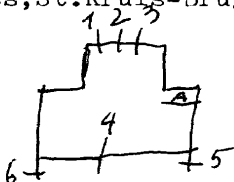

Dirk Van Duyse, Kapellen in Beveren, 1995

of H. Hartbeek

II

1927. H. Coppeja ns.

1. Pelikaan.
2. Lam Gods.
3. L. Eransciscus ontvangt de stigmata
M.B.O.L.V.
O. Boedscha p
R.B. Antonius get. H. Coppejans-1927

O. Kristus verschijnt van Antonius.

4. Zonnebloemen (glassin-lood met boven een klein motief in dekora-
tief glas in lood. Zo is dit voor al de ramen)
5. Bijen
6. Margritten
7. Vissen
- 8 tot 13. zonnenbloemen
14. Doodskop.
15. Vissen
16. Margritten
17. Pelikaan
18. Zonnebloemen

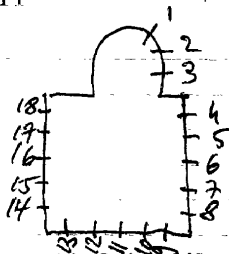

SINT-Niklaas-Puivelde, O.L.V. boskapel, Sinaaiwegel
of: O.L.V. bijstandkapel

1925. (stijl - Peene-De Lodder), nr. I-2-3

1. Engel met septer, lans en roede
2. O.L.V. altijdurende bijstand
3. Engel met kruis

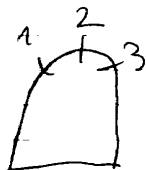

Kerk en leven, 30 april 1997, p. 8 = Langs Vlaamse wegen

SINT-NIKLAAS, Bibliotheek + archief, Hendrik Heymanplein 3

1980 S. Pijl,

Overloop-2de verdieping:

Decoratief glas-in-lood. Kompositie van allerlei blauwe
kleuren, get. S. Pijl

SINT-NIKLAAS, Volkshuis, Vermorgenstraat II

1927. E. Vereycken=ont.
F. De Block=uitv.

Gelijkvloers-gelagzaal:

I. De toekomst - arbeid adel, get. E. Vereycken=ontw./F. De
Block=uitv.

Open monumentendag 2000, p.58

Monument en tijd - uitg. Sint-Niklaas, p.18

SINT-NIKLAAS, Stedelijke academie voor schone kunsten
Boonhemstraat 13

1967. Staf Pijl

Overloop Iste verdieping:

Allerlei motieven in verband met de tekenkunst, de schilder-
kunst. Passer, winkelhaak, lat, enz. Omgeven door een
dekoratieve boord.

Bibliografie:

De autotoerist - 21ste jg. nr. 15, 13 juni 1968, p. 843

SINT-NIKLAAS, Cremerie François, Ankerstraat 14

Traphal naar Iste verdieping:

O.L.V. met kind omlijst met ornamenten

SINT NIKLAAS, Station - NMBS.

1971. Van de Perre=ontw./Mestdag=uitv.

inkomh~~en~~:

De stad, get. Van de Perre=ontw. 1971
Mestdag=uitv.

Sint N. Glas

SINT NIKLAAS, St. Jozefkerk

vanaf 1891. STALINS JANSSENS: nr. 4 tot 10-15-16-17-21-25 tot 30.
vanaf 1907. STALINS en zoon: nr. 1-2-3-18-19-20-22.
nr. 11-12-13-23-24

- 1. L. drie kinderen (Fides, Spes, Caritas)
R. Sophia. 1910
- 2. L. Ferdinandus
- R. Scholastiek
- 3. Beschilderd glas in lood
- 4. B. Boedshap
- 0. Intrede van Maria in de tempel
- 5. B. Maria bezoekt Elisabeth
- 0. De geboorte
- 6. B. Hemelvaart van O. L. V.
- 0. Pieta. get. Stalins Janssens
- 7. B. H. Drievuldigheid
- 0. Opdracht in de tempel
- 8. B. Jozef
- 0. Dood van Jozef
- 9. B. H. Familie
- 0. Jezus onderwijst in de tempel
- 10. B. Huwelijk van Jozef en Maria
- 0. Engel bij Jozef
- 11. L. Engel
- R. Engel
- 12. L. Moeder Gods
- R. Emilia
- 13. L. Wilhelmus
- R. Karolus Borromeus
- 14. L. B. Antonius verering
- 0. Antonius brengt een dode terug tot leven.
- R. B. Antonius predikt de armoede
- 0. Antonius predikt voor de vissen

15. Jozef vertelt zijn dromen. 1897
16. Jozef verkocht door zijn broeders. 1899
17. Jozef verklaart de dromen van een bakker en schenker. 1902
18. Jozef verklaart de dromen van de Pharao. 1907
19. Jozef onderkoning van Egypte. 1907
20. Kristus in hof van Olijve
21. Verrijzenis van Kristus. 1898
22. Top: drie engelen
 - L. Cecilia omringd door 4 muciserende engelen
 - R. David omringd door 4 muciserende engelen. 1909
23. Doop van Kristus
24. Barbara
25. Egyptenaren kopen bij Jozef graan. 1907, Stalins en Zoon
26. De beker in de graanzak van Benjamin gevonden
27. Jozef door zijn broeders erkent. 1901
28. Jozef ziet zijn vader Jacob weer. 1899
29. De stervende Jacob zegent Jozef's kinderen
30. Top: twee engelen
 - 4. taf uit het leven van Godelieve van Gestel 1891

E.Z.

Sint Niklaas

SINT NIKLAAS, O.I.V. van Presentatie - pl~~az~~antstraat 23

1. Boetvaardige Maria Magdalena bij Kristus.
2. Joris
3. Engel Michae l
4. Jezus zegend de kinderen
5. Jezus onderwijst in de tempel
6. Engel Ra fael bij Jona s
7. O.I.V. verschijnt aan St. Bernardus.
8. I°kommunie van St. Louis van Gonzaga.

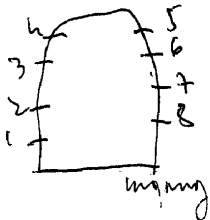

Filipus Neriüs kapel:

1. Liefde (symbool)

2. Hoop (symbool)

3. Geloof (symbool)

4, 5, 6. fragmenten van glasramen

gevat in glas in lood

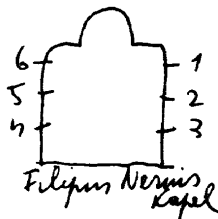

Traphal:

links: 7. Filipus Neriüs deelt giften uit aan de armen

rechts: 8. Filipus Neriüs bezoekt de zieken.

St. Jozef kapel:

9. Karolus Borromeus

10. Franciscus van Assisi

(de overige ramen zijn gevat met glas in lood).

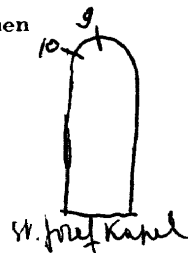

SINT NIKLAAS, E.Z. Jozefienen - Molekens 8

Stalins en zoon

1. H. Familie

2. Doop van Kristus

3. Aanbidding der Herders

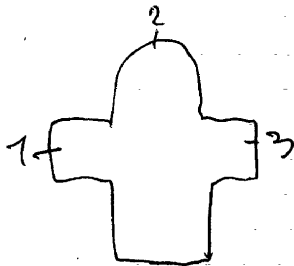

SINT NIKLAAS, Rusthuis "Het Hof" - Hofstraat 134

1988. Staf Pijl, nr. I-2-3

Kapel: Decoratief glas-in-lood. Tekening is loodverdeling en vormgeving. Geen schildering.

I. Licht

2. Boom des levens

3. B. Bloem

M. Kruis

O. Bloem

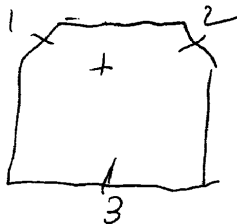

Mooie namen

St. V. Elans

SINT NIKLAAS, Stadhuis

1967. G. Staes, nr. 2-3

1929. C. GANTON-DEFIGNON, Gent
Trappenhuis

I. Herdenkingsraam voor mgr. Stillemans, Bisschop van Gent

B. De kerken van St. Niklaas

M. L. Wapen van België

M. Wapen van St. Niklaas

R. Wapen van Oost-Vlaanderen

O. L. Beschermers van de werkmans

M. Mgr. Stillemans-portret

R. Bevorderaar van het vakonderwijs

get. 1929, C. Ganton-Defoin, Gent.

Zijgangen - Iste verdieping.

Rechts: 2. L. Koning Nobel - Sint-Niklaas 750 jaar bestaan

M. Reinaert - get. ged. 1967 (monogram G.S.)

R. Schaaap en beer

Links: 3. L. Allerlei motieven - Sint-Niklaas 750 jaar bestaan

M. Gebouw v/h. stadhuis - vorm en kleur

R. Decoratieve vlakverdeling. Tekening is loodverdeling. Hier en daar wat grisailleschildering.

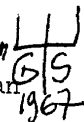
monogram 

Bibl.

Toerisme oost-Vlaanderen, p.31 = m1
Vlaggen in het land van Beveren, 1987, p.120

Sint Nikolaas

SJINT NIKLAAS, Ka pel : O.L.V. van Hal - Tereecken 18

Ruifmans H. Hart

1899. Stelling Henssens

- 1. O.L.V. van Hal
- 2. Kindje Jezus. 1899
- 3. Jozef.

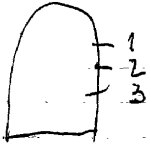

SINT-NIKLAAS, Belsele, Gemeentehuis

1968. Staf Pijl

Traphal - overloop Iste verdieping:

M. Belsele onder een boom

L.+R. Reinaertfiguren (zeer kleurrijk. Grafische schildering)

Bibliografie:

De Autotoerist, 21ste jg., nr. 15, 13-6-1968 = met kleurafbeeld.
nr. 16, 25-7-1968

SINT-Maria Horebeke, protestansekerk van Horebeke,
Korzele 39



- I. Top: Geboorte van Jezus
- L. Doop van Jezus
- R. Jezus in de hof van Olijve
- 2. Top: Hemelvaart van Jezus
- L. Jezus kruisdood
- R. Verrijzenis van Jezus

(vermoedelijk van een Engelse glazenier)
Geschonken door John Wilford in 1875 wonende te Temse

Veel grisaille en glasglazuren. Hier en daar veel zilvergeel

SINT LIEVENS-HOUTEM, St. Michielskerk

1995. De Vogelaere Lut, nr. 4

1. B. Livinus geneest een blinde jonge

O. L. Johannes

R. O. L. V. onbevlekt

2. B. H. Hart van Jexus verschijnt aan Maria Margaretha a Lacoque

O. L. Engel Michael

R. Kristus Koning

3. B. Marteldood van Livinus

O. L. Emerentiara

R. Karolus Borremeus.

4. St. Lievens, 1995 (rond raampje-hoogzaal)

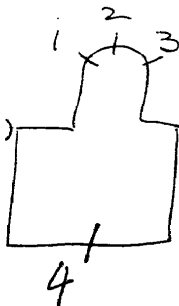

SINT-LIEVENS-HOUTEM-
ZONNEGEM, St. Stefanuskerk

~~Heerde~~

1. Kruis

2. Anker

3. Doornegekroond hart.

) 3 kleine ronde vensterkens, hoog
) boven in de koorabsis.



1954.M.DE GROOT

1. B. Engelen
0. Hert
2. B. Druiven
0. Kelk, get. M. De Groot
3. B. Engelen
0. Hert
4. Engelen die het Lam Gods vereren
5. God de vader, als schepper, get.
6. Jesus Kristus, get.
7. Boodschap aan Maria, get.
8. Geboorte van Jesus, get.
9. Doornekroning, get.
10. Kalvarie
11. Graflegging van Kristus, get.
12. Verlossing der zielen, get.
13. Verrijzenis van Kristus
14. Hemelvaart van Kristus
15. Zit aan de rechterhand, get.
16. Laatste oordeel, get. M. De Groot.

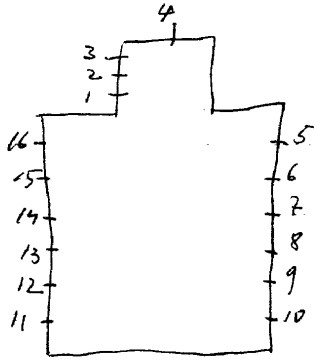



SINT-LIEVENS-HOUTEM-
BAVEGEM, St. omkomerekerk
SINT-LIEVENS-HOUTEM

Wetteren

1910. Ganton

1. Omkomere
2. H. Hart van Jezus
3. Karolus Borromeus

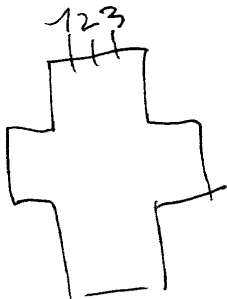

Ganton herstellde

SINT-MARTEN-LATEM, St. Martinuskerk

1972 Demoor, nr. 1-2-3

H. Van de Perre=ontw./Joelle d'Alsace=uitv. nr. 6 tot 10

1992 H. Van de Perre=ontw./Mestdagh=uitv. nr. 4-5-6-11 tot 17

I-2-3. Glas-in-lood. = 1972 Demoor

4. Laatste avondmaal

5. Pieta

6. Kruisafneming van Jezus

7. Alfa-omega.

8. Jozef

9. Geboorte van Jezus, get. H. Van de Perre=ontw.

Joelle d'Alsace=uitv.

10. O.L.V.

11. Kelk met korenhalmen

12. Verering van het lam omringd door alle heiligen

13. Hemelvaart van Jezus

14. Maria bezoekt Elisabeth

15. Doop van Jezus, get. H. Van de Perre=ontw./Mestdagh=uitv.

16. O.L.V. met het kind Jezus

17. Boodschap aan Maria

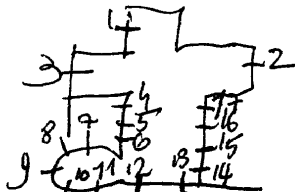

1996

1991 Atelier m. Deneve herstelde

Reklamedruksel 1986-atelier Mestdagh, nr. 4-5-6-II tot I7

KERK EN LEVEN, 25-3-1988, p. 16 = nr. 4-5-6-11 tot 17

Objectief, 2de jg, juni 1981, nr. 3, p. 27 = nr. 4 met afbeelding

SINT-MARTENS-LATEM-Deurle, St. Aldegondiskerk

De Moor, nr. I

I. Aldegondis (klein glasraampje geplaatst aan de voorgevel)

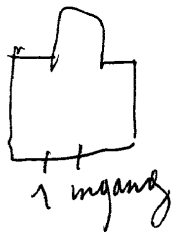

SINT-MARTENS-Latem, Kerkhof, Latemstraat

1991. Grussemeier, nr. I-2

Ontmoetingscentrum-ingang v/h.kerkhof:

I.2. Decoratief glas-in-lood in smalle en hoge ramen L.+R.
volledig abstrakt, allerlei soorten glas met vooral
opaline glas, allerlei loodbreedte.

Glasvelder, 1996, nr. 5, p. 22-23

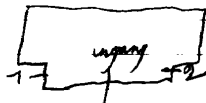

1908.

nr. 1

1950. De Loore-Crickx: nr. 2 tot II.

I. B. Hemelvaart van O. L. V.
O. O. L. V. verschijnt aan
Dominikus. 1908.

2. Theresia

3. Jozef

4. Helena. get. De Loore-Crickx

5. B. Twee engelen

M. Moeder Godz

0. Boodschap

6. Kalvarie

7. B. Twee engelen

M. Johannes

0. Ongelovige Thomas

8. Jan Berchmans. get. De Loore-

9. Egidius Crickx

10. Joris

II. Taferelen uit het leven

van de H. Rochus. Get. De Loore-

B. Taferelen uit het Crickx

leven van Antogius van Padus

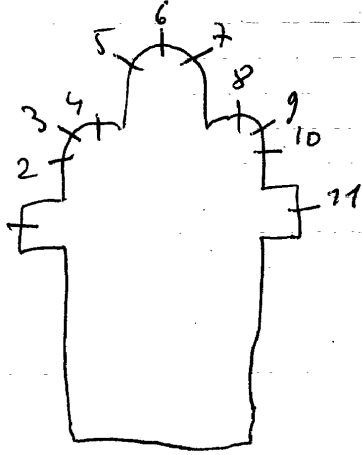

Atelier Cricx herstelde

Bibliografie

Verslagen: diocesaine kommissie van het bisdom Gent:

~~24xx2x1948~~
22612-1950 } nr. II.

G. N. Elias

1. Onthoofding van St. Barbara 1898. Comere Capronnier.
2. Veroordeling van theodorik
3. Lucia
4. H. Familie. 1898, Comere Capronnier
5. Ons toekome Uw rijk. 1955.
ontw. De Loore/uitv. Crickx
6. Ave Maria. get.
7. Jozef. get.
8. Pius X. get.
9. H. Drievuldiging omringd door de
Waslandse missievrienden. get.
10. tot 13. Glas in lood
14. Doop van Kristus.
15. L. Engel
M. Petrus ontvangt de kerksleutels
R. Engel
16. van links naar rechts:
 1. Tiberius
 2. Adrianns
 3. Engel
 4. Cecilia
 5. Paus Gregorius
 6. Mauritius. 1899
17. O. L. V. verlossing der wereld
18. Pieta. 1898.
19. tot 22. glas in lood.
23. B. L. Engel. 1897. Comere-Capronnier
M. O. L. V. v/d. Rozenkrans verschijnt
aan Dominikus.
R. Engel
0. van links naar rechts:
 1. Eulalia
 2. Antonius v. Padua

1897.COMERE CAPRONNIER:nr.1tot4-I4totI8-23 ~~4-18-23~~

1955.CRICKX-DE LOORE:nr.5tot9.

Bibliografie:

Bulletin ~~Royaux~~ Commissions Royales des monuments et arts:

1897,blz.80:nr.23.

1898,blz.64:nr.16.

Verslagen:diocesaine commissie van het bisdom Gent:

13-5-1955:nr.5tot9.

Foto repertorium vsh. meubilair dd. Belg. Beheersers, Prov. ovl.
kanton Sint-Niklaas II, 1979,
P.55 = n. 14-18-23

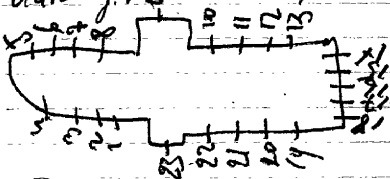

Anna-ou mama
Henrikus
Coleta

Sint Niklaas

SINT NIKLAAS, Kapel v/h. Klein Seminarie - Kollegestraat 31.

1957. De Loore: nr. I.

1958. Hendrickx: nr. 2-3-4-5.

I.O.L.V. troosteres der zieken. 1957.

2. Johannes Berchmans. 1958, get.

3. Godelieve. 1958, get.

4. Karelus Boremeus. 1958, get.

5. Lutgardis. 1958, get.

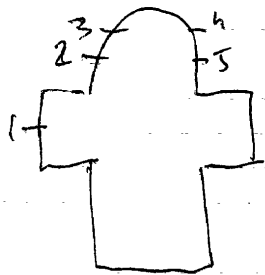

Sa kristie:

Den Besce , 1947

Bibliografie:

Verslaggen: diocesaine kommissie van het biddom Gent:

5-4-1957=nr. I.

24-12-1957) =nr. 2 tot 5.

31-1-1958)

Katalogus - Retrospectieve - Jos Hendrickx, 1972, blz 63.

Es kunnen nog vele dhykome...

SINT NIKLAAS, O.L.V. kerk

1882 Stalins Janssens., nr. I-2 (deels=taferelen)

I.L.B. Marcus

O. Engel Michael bij een biddende paus

R.B. Johannes

O.O.L.V. verschijnt bij een zeegevecht

2.L.B. Matheus

O.O.L.V.

R.B. Lucas . Get. Stalins janssens

O. Afkondiging van het dogma van O.L.V. onbevlekt ontvangenis.

3. Adelijk wapen

(al de overige ramen zijn beschilderd glads in lood.)

4 tot 9. Glas-in-lood met beschilderde ornamenten

I88I. R. Berns, nr. 4 tot 9

I847. Cunier-Laroche, nr. I-2 (deels)=4 evangelisten

J. Bernaert, nr. 3?

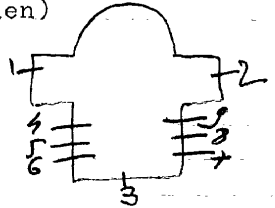

Bibliografie

- Journal des Beaux-arts, 1866, nr. 6, p. 41 = nr. 4 tot 9
- De toerist, 1947, nr. 10, p. 110 = nr. 1 tot 9
- O'Kelly, Notice sur la peinture sur verre en Belgique, 1859
p. 40 = nr. 1-2 = samenwerking met Cunier
- Kerkarchief O.L.V. kerk-SINT-NIKLAAS, = , r. 1 tot 9
- Fotorepertorium v/h. Inventaris v/d. Belg. Bedehuisen,
Prov. Ovl., Kanton Sint-Niklaas II, 1979, p. 44
- ↳ Lagne, L'exposition des arts industriels de Bruxelles,
1874 = m. 3

SINT-NIKLAAS -
NIEUWERKE-WAAS, O.L.V. kerk Ten Bos

St. Gillis Waas

16 17 18

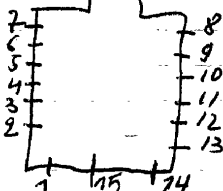

1911-12. DOBBELAERE, *matr. zie andere zijde*

1. O.L.V. van Lourdes. 1912
2. Vlucht naar Egypte. 1912
3. Aanbidding der herders. 1912
4. Huwelijk van Jozef en Maria. 1912
5. Boodschap. 1912
6. Jozef, Maria, Anna. 1911
7. Verschijning van O.L.V. aan een herder. 1911, Dobbelaere
8. H. Familie. 1911
9. Jezus predikt in de tempel. 1912, Dobbelaere
10. Kristus ontmoet de H. Vrouwen. 1912
11. De verrezen Kristus verschijnt aan de H. Vrouwen. 1912, Dobbelaere
12. Dood van O.L.V. 1912
13. Kroning van O.L.V. 1912
14. O.L.V. verschijnt aan Dominikus. 1912
15. O.L.V. met kind *(Boven de inkom deur)*
16. Wapenschild O.L.V. met kind, gevat in decoratief glas-in-lood
17. Kristus Koning

bibliografie

Catalogue general par numeros d'ordre des cartons pour vitraux:

| | |
|-------------|--------------|
| 2681 = nr.8 | 2765 = nr.9 |
| 2682 = nr.6 | 2766 = nr.10 |
| 2683 = nr.7 | 2767 = nr.11 |
| 2661 = nr.5 | 2768 = nr.12 |
| 2762 = nr.4 | 2769 = nr.13 |
| 2763 = nr.3 | 2771 = nr.14 |
| 2764 = nr.2 | 2772 = nr.1 |

— Foto repertorium v.h. meubilair
v.d. Belg. Bedehuisen, Prov.
o.v. kanton Sint-Niklaas,
1979 p.29 = nr. 7-14-7
— Daniel Grumian, Liber Memo-
rialis Nieuwkerken, 1294-1994
p.142 = R.1 tot 14-16-17-18

18. Wapenschild met St. Niklaas gevat in decoratie glas-in-lood, get. atelier Joelle d'alsace-uitv./Dominique Van de Walle=ontw., 1988

1949. Sander Wynants, nr. 17

1988. Joelle D'alsace, nr. 16-18=uitv.

1988. Dominique Van de Walle, nr. 16-18=ontw.

1958. Roger D'Haen, nr. 15

1. Boodschap. 1963.
2. H. Familie. 1964.
3. Jezus in de tempel. 1963.
4. Verrijzenis.
5. Palmzonda g. 1962. S. Pijl.
6. Ecce Homo. 1962. S. Pijl
7. Mozes ontvangt de 10 geboden. 1947.
8. Doop van Kristus (in 5 kleine ramen)
9. Kristus Koning. 1948
10. St. Kristoffel. 1950-S. Wijnants
(in 5 kleine ramen)

1950. S. Wijnants: nr. 8-9-10.
vanaf: 1957: S. Pijl nr. 1 tot 7 tot 17

Bibliografie:

Verslagen, diocesaine kommissie van
het bis dom Gent: 14-I-1948)

16-I-1948) = nr. 9.

19-10-1956, nr. 7

24-3-1961, nr. 4-5-6

16-9-1961, nr. 4-5-6

28-12-1962, nr. 1-2-3

Zie pers. dokumentatie: brief van :
5-9-1962 = alle ramen.

In auto toerist: 27 jg - nr. 15 - 13 families
bls. 843 - tot 7

Kunnen uop veel lykome,

VLAANDEREN, 1971, nr. 117, blz. 37 - nr. 1 tot 7

Foto repertorium v/h. meubilair v/d. Belg.
Behehuuren, Prov. Ovl, kanton Sint-Niklaas,
II, 1979, p. 40 = n. 8-9-10

- 11. Knielend vragen om verzoening en verzoening
- 12. Geroepen, bevestigend, bevoegd, aanvaard
- 13. Genade in het licht
- 14. Ik ben het leven
- 15. Gezegend in de geest
- 16. Gekroond is trouw
- 17. Bijstand met de genade van de geest

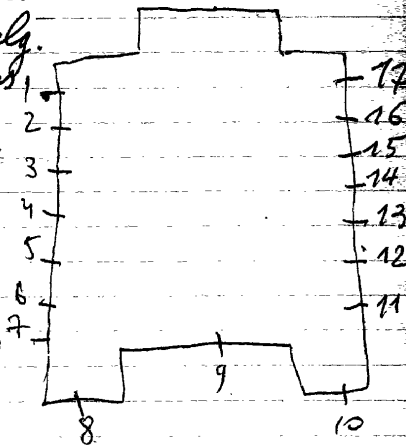

1949. M. DE GROOT: nr. 9-3-4-II.

1957. 6 tot 10-12 tot 16. = De LOORE
nr. 1-5.

1932. YOORS: nr. 17.

I. V. Jacobus min.

M. Filippus

R. Bartholomeus

2. V. Engel

M. O. V. W. onbevlekt ontvengenissen

R. Engel, M. De Groot.

3. R. V. Offer van Abraham

M. Kalvarie

R. Offer van Melchisedek

O. Laatste avondmaal. De Groot

4. R. V. Godsvrucht

M. Viefde, 1040, M. De Groot

R. Arbeid

O. Viering der overste door de
studanten.

5. V. R. Engel

O. Johannes evangelist

M. B. Engel Michael

M. Petrus

O. Theodorus

R. R. Engel

O. Mattheus

6. V. Nikolaas, 1957.

R. Revu

7. J. Tekst

R. Tekst

8. J. Gerulfus, 1957

R. Dominikus Sairo

9. V. R. Tekst

10. J. Godelieve.

R. Margaretha à Laocoe

II. Cecilia, 1949. M. De Groot

12. L. Amandus

R. Paus Paus

Open Monumentendag 1993, P. 48 = in stof 17

13. L. R. Tekst.
14. L. Isidoor. 1957
R. van Berchmans
15. L. R. Tekst
16. L. Petrus. 1957
R. Pa ulus.

Jaco ng-hall
Kristus Koningraam

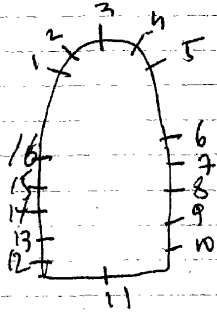

1901. J. DOBBELAERE

1. L. Jozef
R. Maria

2. H. Hart van Jezus verschijnt aan Maria Margaretha à la coque
get. J. Dobbelaere, 1901.

3. L. Laurentius
R. Franciscus van Assisi.

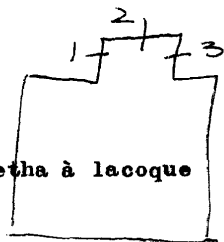

Bibliografie:

Catalogue general par numeros d'ordre des cartons pour vitraux:

nr. 1 = 1605-1606

nr. 3 = 1607-1608

SINT PIETERS-LEEUEW, St. Stefaankerk

- 1-2-3-4. Muciserende engelen.
5. Veerle
6. Leopoldus
7. Balduinus, get. Michiels
8. Etheldritha
9. Vincentius-Dentelis-Landrij
10. Renildis
11. Bavo, get. Spreters
12. Gevecht met de draak
13. Landbouwers op het veld
14. Karel de Goede
15. Amelberga
16. Mandelbertus-Waudru-Adelbertus
17. Hubertus
18. Albertus, get. Rudolfle Strebelle
19. Elisabeth, get. J. J. Vosch
20. Goedele, get. ontw. G. M. Baltus
uitv. Osterrath, 1935.

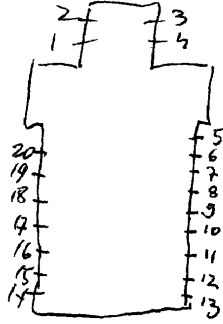

Sint Pieters-leeuw

alle namen zijn uitgeleverd in 1935

MICHIELS, nr. 6-7-8

SPRETERS, nr. ~~11-12~~

VOSCH, nr. 19.

STREBELLE, nr. 18. - 14-15-17 - 1 tot 4

BALTUS-OSTERRATH, nr. 20. - 9-16

Sprekers = intw } = nr. 2-5-10-11
Van Norem = ontw }

Foto repertorium v/h. membilaire v/d. Belg. Bedehuis
Prov. Brabant, kanton Halle, 1933, p. 49 = nr. 1 tot 20

Peperius landes
Beleggen
Gerechtsdier = ontw. Gouche
intw. Pottal

Bij de heropbouw van de
kerk werden deze namen
niet meer gebruikt

Bibliografie

Architecture et urbanisme, 1935, 55 pp. Plz 193 =
(met afbeeldingen) nr. 5-10-11

Foto's op het kon. Instituut. Grootpatrimonium 6551713 = nr. 9-16-20

SINT-PIETERSLEEUEW-Negenmanneke, Sociaal centrum-Negenmanneke
St. Stevenstraat 62

1994. Maurice Nevens

Gelijkvloers-vergaderzaal:

Geplaatst in lichtbak, Maurice Nevens, 1994

van B. naar O.: Gemeentewapen van Sint-Pietersleeuw

Kasteel en park met rozenverzameling

Rozenmuseum

Watertoren

Allerlei kastelen en oude huizen

get. 1994, Maurice Nevens

gebruik van vaal contour en grissaille

fölklore inslag

SINT-PIETERS LEEUW-Sint-Laureis-Berchem, St. Laureiskerk

1901. J. Dobbelaere, nr. 1-2-3

1. L. Jozef

R. Maria

2. H. Hart van Jezus verschijnt aan Margaretha Maria à la
coque, get. 1901, J. Dobbelaere

3. L. Laureis

R. Franciscus van Assisi

De andere ramen zijn allemaal glas-in-lood

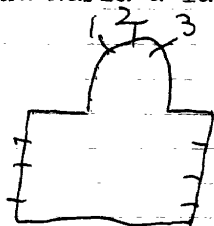

SINT-PIETERS LEEUW, Paters van Scheut
Klein Groot-Bijgaardestraat 27a

kapel: (glasramen met kleurverniss op grote glazen platen
geschilderd).

1. Druiven en korenhalmen als symbolen van de eucharistie
(zeer kleurrijk en decoratief)
2. Decoratief glas-in-lood met wapenschild Congregatie van
Scheut + tekst: "cor unum et anima una"



SINT-PIETERS-LEEUEW, Zusters van de H. Antonius
Rusthuis voor oudere zusters
Garenstraat I

I982.M.De Bruyn=ontw./Erik De Grom=uitv.,nr.I tot 4

Kapel-gelijkvloers:

~~I tot 4~~.Dekoratief glas-in-lood,zonder schildering.Loodverdeling is tekening en vormgeving.Gebruik van lichte kleuren.Symboliek geïnspireerd op het zonneliied of hooglied van St.Franciscus.

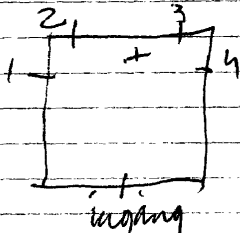

SINT-PIETERS-LEEUEW, Zusters van de H. Antonius
Rusthuis Sint-Antonius, Julius Sermon-
straat 17

1955. J. B. Jacobs, nr. 1-2

J. B. Jacobs = aanpassing en restauratie: nr. 5-1941

nr. 6.-1943

nr. 3 tot 10

nr. 7-8.-1944

1. L. Wierokende engelen (evangelisten verborgen door ver-
R. Muciserende engel bouwing)

2. L. Muciserende engel

R. Wierokende engelen idem

3. B. L. Augustinus

R. Bisschop

O. L. Antonius

R. Cecilia

4. B. L. Franciscus de Borgea

R. Dominicus

O. L. Agnes

R. Franciscus van Assisi

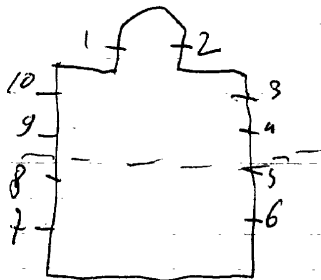

5. B.L. Gertrudis - hersteld in 1941

R. Theresia van Avila

O. L. Anna

R. Stanislas Kostka

6. B.L. Petrus - hersteld in 1943

R. Paulus

O. L. Helena

R. Godelieve

7. B.L. Firminus - hersteld in 1944

R. Julius

O. L. Melanie

R. Alena

8. B.L. Norbertus - hersteld in 1944

R. Hubertus

O. L. Gudula

R. Waldetrudis

9. B.L. Juliana

R. Joanna de Chantal

O. L. Elisabeth

R. Alfonsius de Liguore

10. B.L. H. Hart van Maria
R. H. Hart van Jezus
O. I. Karolus Borromeus
R. Ignatius

Bibliografie - eigen dokumentatie

SINT-PIETERS-LEEUEW-Oudenaken, St. Pieterskerk

1. Marcus
2. Johannes
3. Kristus Koning
4. Matheus
5. Lucas



I. B. L. Mattheus

R. Lucas

0. L. Petrus, get. Ch. Champigneulle

R. Cornelius (Bar-le-duc)

2. B. L. Marus 1901

R. Lucas

0. Kristus bedaat de storm.

3. B. Kristus op de berg Tabor 1901

0. Blijde intrede te Jerusalem

4. B. L. Johannes 1901

R. Mathias

0. Ongelovige Thomas

5. B. L. Johannes

R. Marcus

0. L. Paulus, get. Champigneulle

R. Rochus

6. B. L. Ambrosius 1902

Gregorius

Hieronymus

R. Augustinus

0. L. Wonderbare visvangst

R. Kristus redt Petrus

7. B. L. Gregorius 1902

Aphanasius

Basilius

Johannes Christostomos

0. L. Kristus geeft de sleutels der

H. Kerk aan Patrus

R. Verlossing van Petrus door de

engel, get. J. Dobbelaere, 1902.

8. Wonderbare kruisplanting, 1907

9. Cecilia onringd door micerende Engelen

10. OLV schenkt de kerstbrans aan Dominicus 1909

Bibliografie:

Verslagen, diocesaine kommissie van het aartsbisdom Mechelen

Deel II, blz. 244 = nr. 2

Deel III, blz. 1833 = nr. 3-4

nr. 2149 = nr. 10

nr. 2858 = nr. 8

Deel IV, nr. 3224 = nr. 9

Bulletin, des commissions royales des arts et des monuments

1873, blz. 188 = zes ramen in de zijbeuk (glas-in-lood door

1874, blz. 241 = " " " " " " " " Henriionnet)

1899, blz. 160 = nr. 2

1900, blz. 222 = nr. 3

1902, blz. 72 = nr. 6-7

1905, blz. 86 = nr. 10

1907, blz. 303 = nr. 8

1912, blz. 195 = nr. 9

Catalogue general, par numeros d'ordre des cartons pour vitraux:

nr. 2 = 1599-662

nr. 3 = 663

nr. 4 = 1599-592

nr. 6 = 1625-701-702

nr. 7 = 1625-703-704

nr. 8 = 2187

nr. 9 = 2887

nr. 10 = 2473

CHAMPIGNEUILLE, nr. 1-5.

DOBBELAERE, nr. 2-3-4-6 tot 10.

HENRIONNET, nr. (12 zijbeukramen met glas-in-lood) = *beschilderd, 1874*

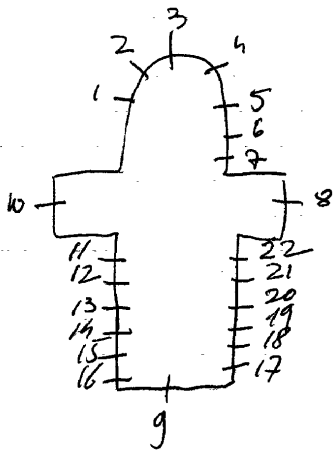

Bibliografie

- KB. 13-1-1902 = m. 6-7
KB. 23-12-1904 = m. 8-10
KB. 1-9-1905
KB. 18-10-1908 = 9

SINT-PIETERS-LEEUEW, Rozenmuseum-Colema - G.CC.Colema
Jozef De Pauwstraat 25

2002. Maurice Nevens

Jachtpaviljoen Gelijkvloers-inkomhal

Bloeiende rozenkaars als versiering bij ieder raam.
zeer decoratief over gans de oppervlakte
weinig contourschildering, geen grisaille
De achtergrond bestaat uit licht-geel-antiek glas

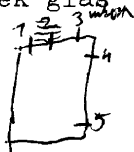

1896. BARDENHEYER, nr. 1-2-3.

(van B. naar O.)

1. Jesus onderwijst in de tempel
Opdracht
Geboorte
Bezoeking aan Elisabeth
Boodschap aan Maria, 1896.
2. Doornekroning
Pelikaan
Veronikadoek
Kalvarie
Jesus in hof van Olijve
Geseling, get. Bardenheyer.
3. Kroning van O. L. V.
Maria ten hemel
Pinksteren
Hemelvaart van Kristus
Ve rrijzenis van Kristus
4. Jan Van Ruisbroek, 1932.
5. Petrus, 1928
6. Jan van Ruisbroek, 1928
7. Monika
8. Bartholomeus
9. Simeon
10. Bisschop
11. Jan de doppe r
12. Jacobus, 1932
13. Thadeeus,
14. Andreas, 1932
15. Paulus, 1930.
16. H. Hart van Jesus, 1927
17. O. L. V. van Lourdes
18. H. Familie te Nazareth, 1932.

Bibliografie:

Verslagen van de diocesaine kommissie van het aartsbisdom Mechelen
deel II, blz. 120 = nr. 1-2-3.

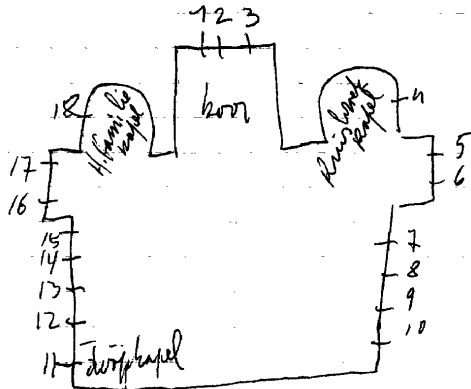

SINT-PIETERS-LEEUW,
VLEZENBEEK, O.L.V. kerk

Sint Pieters-leeuw

1946. LAFORET-ROTTA, nr. I-4-5.

I. O.L.V. en aanbiddende parochianen, 1946.

2. God de Vader en engelen

3. Aanbidding der koningen.

4. Toewijding aan Kristus Koning, get. uitv. L. Rotta
ontw. M. Laforet

5. Hemelvaart van O.L.V.

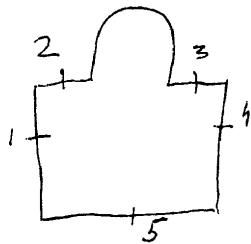

SINT PIETERS-LEEUEW, (zuin), St. Lutgardiskerk

Sint Pieters Leeuw

1966, Jacques LOIRE (Chartres-Frankrijk). of 1967

Glas in beton. Een uitbeelding van symbolen.

geometrisch abstract

glas in beton

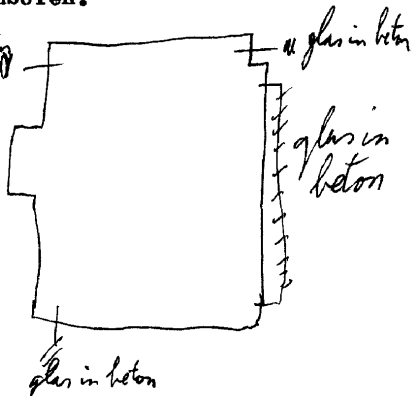

Françoise Perrot "Le vitrail Français contemporain
Porain" 1884, p. 106

Foto repertorium v/h. membres v/d. Belg. Beheerders,
Prov. Brabant, kanton Halle, 1983, P. 47 =

St. Truiden

SINT TRUIDEN-Bewingen, St. Lambertuskerk

1928, Crickx, nr. 3-4-5-9-II.

1869. ? nr. 8

? nr. 10

? nr. I-2

2004 Vos. *Hertelde en vernieuwd het lood*

I-2. Adelijk wapen als medaillonm gevat in glas in lood.

3. H. Hart van Jezus verschijnt aan Maria Margaretha à la-

4. Kalvarie, 1948 coque.

5. O.L.V. van Lourdes

6-7. Adelijk wapenschilden gevat in glas in lood

8. Lambertus ~~marke~~ (uitgesnede figuur gevat in glas in lood

9. Vijf muciserende engelen I869

10. Boedschapa aan Maria

11. Hubertus (uitgesnede figuur gevat in glas in lood).

Glaserier Vorherlodge het
glas-in-lood

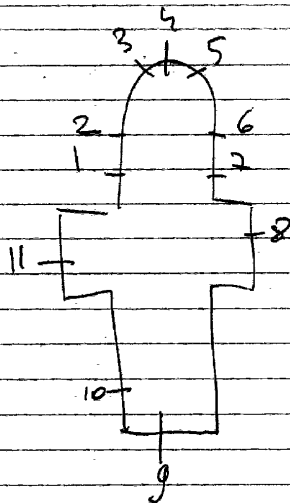

SINT-TRUIDEN-Wildereren, O.L.V. kerk

Crickx, nr. 4 tot 7

1909. nr. 1-2

1925 nr. 3-8

1. H. Hart van Jezus verschijnt aan Margaretha Maria à Lacoq ¹⁹⁰⁹

2. O.L.V. geeft de rozenkrans aan Dominikus, 1909

3. Norbertus

4. Alfonsius

5. Helena

6. Theresia van het kind Jezus

7. Anna en Maria

8. Franciscus van Assisi

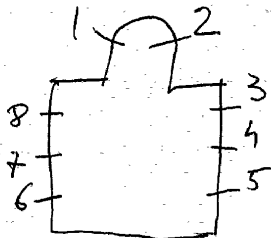

Bibliografie:

Reklamedruksel Crickx, nr. 4 tot 7

Fotorepertorium v/h. menublaai v/d. Belg.

Bedehuizen, Prov. Limburg, Kanton Sint-Truiden 1977, P28, n3

1902? BARDENHEWER, nr. 3

1922. BARY, nr. I-2.

Atelier Cricx herstelde

1. B. twee taf. uit het heven van een TAVO man. heilige, 1922

2. B. Hemelvaart van Kristus

O. L. L. van Emaus

3. B. Geneveva bouwdt een kerk

O. Roeping van Geneveva

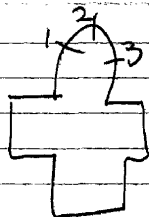

Bibliografie:

Bulletin des commissions royales des arts et des monuments

1902, blz. 330 = nr. 3

1922, blz. 334 = nr. I-2.

Foto referatuum, v/h. Membelair v/d. Belg. Bedehuis,
Prov. Limburg, kanton Sint-Truiden, 1977, P. 76 = nr. 3

Open Monumentendag Vlaanderen, 2006, P. 40 = nr.

1927. PEENE-DE LODDER, nr. I-2-II-12.

1928. Ouchx, nr. 3 tot 10

1. Juliana van Cornillon
2. Eva van Martinus, get. Peene-De Lodder
3. Ophangen aan de eik van een O.L.V. beeldje in 1636
4. Eerste mirakelen bij het beeldje
5. Ferdinand van Beieren bezoekt Kortenbos
6. De Blockierre, kanselier van de Prins-bisschop van Luik draagt de H. Mis op.
7. Eerste steenlegging van de kerk
8. Wijding van de kerk in 1648
9. O.L.V. van Kortenbos, patronnes van Limburg in 1873
10. Kroning van het mirakuleuze beeld in 1873
11. Thomas van Aquino
12. Norbertus

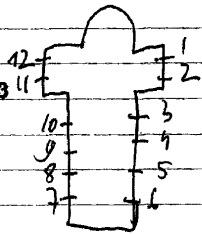

Bibliografie:

Catalogue general par numeros d'ordre des cartons pour vitraux.

3418 = nr. I^a

3419 = nr. II

3420 = nr. I

3421 = nr. 2

V.A.B.gids, 1966, blz. 487 - nr. 8 tot 10.

Reklame drukwerk Buchx 1937-47 = nr. 3 tot 10

SINT TRUIDEN-Schuurhoven, St. Jacobskerk

1926. Crickx, nr. Itot IO (~~teegeschreven~~).

(het zijn grote medaillins die gevat zijn in glas in lood)

1. Antonius

2. Johannes

3. Jezus de kindervriend

4. I.H.S.

5. O.L.V. geeft de rozenkrans aan Dominikus

6. Theresia van Lisieux

7. Jacobus, 1927

8. O.L.V. van Scherpenheuvel

9. S.M. 1927

10. H. Hart van Jezus verschijnt aan Maria Margaretha à
Iacoque, 1926.

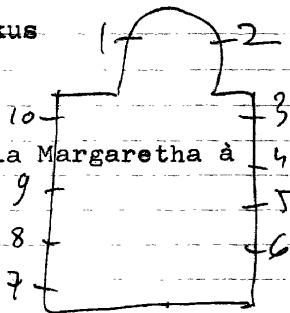

SINT-TRUIDEN MUSEUM der Vlaamse Minderbroeders ^{z.}
MECHELEN, E.P. Minderbroeders - Carmelietenstraat 4.

1952. J. Beeck. Nr. I tot 9 - 17 tot 22.

1957-58. T. Cloem, St. Truiden. Nr. II-16 = *Wito*

1877 - ~~18~~ *Pluys* nr 12-13-14-15 (toegeschreven)
nr.

Itot9. Glas-in-lood met abstracte religieuze motieven.

10. St. Antonius.

Dood van St. Antonius.

Zegening met het H. sacrament.

St. Antonius als prediker.

St. Antonius met kindje Jezus.

12. St. Antonius en de armen. 1957.

-12. Religie der broeders v/d. 3^o regel van St. Franciscus.

13. Wapenschild van een overste.

14. Wapenschild van Cruf de Cruce.

15. Congregatie der zusters v/d. 3^o regel van St. Franciscus

16. St. Franciscus krijgt de stygmata. 1950.

17 tot 20. Glas-in-lood met abstracte religieuze motieven.

Handwritten notes at the bottom of the page, partially illegible.

Bibliografie

VLAANDEREN, 1971, nr. II 7, bls. 21 - nr. II-16

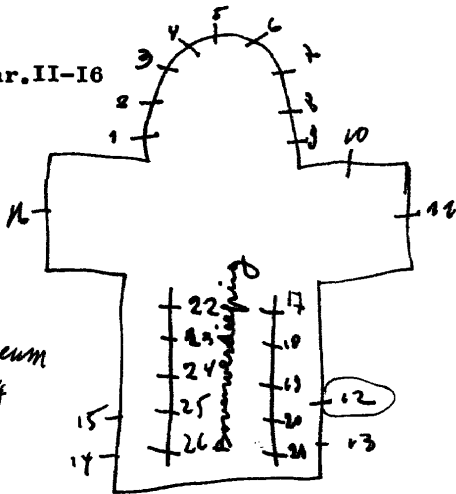

Verhuut naar Sint Truiden, Museum
der Vlaamse minderheden, 2004
beneder verdieping

SINT-Truiden, Museum der Vlaamse Minderbroeders
Capucinessenstraat I

1957. Geroen De Bruyker: ontwerp-kartontekening
1958. Cloem = uitvoering

Benedenzaal:

Religie der broeders van de 3^o regel van Franciscus,
ontwerp: Geroen De Bruyker/uitv. Cloem=
Stond vanaf 1957 in de kloosterkapel der Minderbroeders
te Mechelen. Verhuist naar het Vlaamse museum der
Minderbroeders te Sint-Truiden in 2004.

Glasraam in lichtbak:

Thema: Franciscus stuurt zijn medebroeders op bekeringsstoc

SINT-TRUIDEN-Wildereren-Duras, Kapel van het H. Hart
Gedachteniskapel gevallie zoon
Duraslaan

1930. Streulen, nr. Itot4 = vermoedelijk ??
1992. P. Wilmots = restauratie

Itot4. Vier heiligen figuren met een krijgshaftig uiterlijk

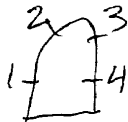

I. Top:duif

L. twee adellijke wapens van de plaatselijke kasteelheer.
R.

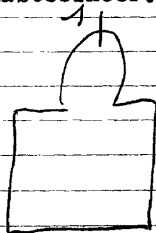

St. Truiden

BRUSTEM, St. Laurentiuskerk

SINT-TRUIDEN

Jos Knaepen, nr. Itot8

1995. Beinsbergen, nr. 9-10-II

Itot8. Dekoratief glas in lood - zonder schildering -
zonder symbolen - alleen vorm en kleur.

Zeer mooi en decoratief.

Weekkapel: 9. Genoveva

10. Bertilia

11. Eutropia

Bibliografie:

VLAANDEREN, nr. 117, blz. 30 = nr. Itot8

JET, 3^o jg. nr. 16, 1973, blz. 3 = nr. Itot 8

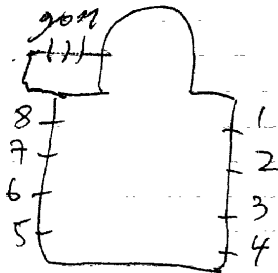

AALST, O.L.V. onbevleektkerk

ST. Truiden

SINT TRUIDEN

1922. PEENE-DE LODDER, nr. 1-2-3

1956. G. DE LODDER, nr. 4 tot 7 + herstellde nr. 1-2-3

1. H. Hart van Jesus verschijnt aan Maria Margaretha à Lacoque

2. H. Vrouwen bij ~~kerkgraf~~ kalvarie

3. L. L. van Emaus

4. L. Lutgardis

R. Christina

5. L. Trudo

R. Libertus

6. L. Marcus

R. Mattheus

7. L. Lucas

R. Johannes

Bibliografie:

Catalogue general par numeros d'ordre des cartons pour vitraux

3087 = nr. 1

3358 = nr. 2

3359 = nr. 3

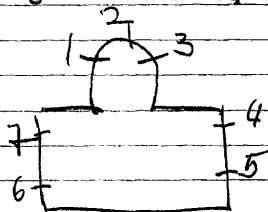

SINT-TRUIDEN-Velm, St. Martinuskerk

1893. VERHAEGEN, nr. 2-4
1913. ~~VERHAEGEN~~, nr. 1-3-5 tot 7

DEVUYST

1. O.L.V. verschijnt aan Bernardette te Lourdes

2. De goede herder

3. Lanssteek, 1912

4. Karolus Borromeus, 1893

5. Jozef met Jezuskind

6. H. Hart van Jezus verschijnt aan Margaretha Maria alacoque

7. O.L.V. geeft de rozenkrans aan Dominikus

Bibliografie:

Atelierboek Casier, nr. 2-4

Leuven, Kadoc, nr. 2-4

Bulletin des Commissions Royales d'arts et d'archéologie
1912, 26^e nr. 1-3-5-6-7

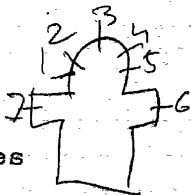

1904. Jeurumen maakte 9 glas-in-lood

1946. Camiel Claes herstelde

1986. Jos Knaepen herstelde

Foto repertorium v/h. meubelair v/d. Bely, Bedehuisen
Prov. Limburg, kanton Sint-Truiden, 1977, P74 = nr. 3

SINT6TRUIDEN, Gorseem, OLV. Hemelvaartkerk

1. Petrus
2. Johannes
3. Lucas
4. 5. Glas-in-lood
6. Marcus
7. Matheus
8. Petrus

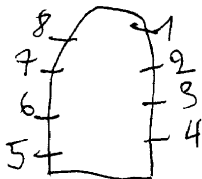

SINT-Truiden, Groot-Gelmen, St. Martinuskerk

1. Martinus geroepen door de H. Geest
2. Martinus deelt zijn mantel met de bedelaar
3. Als bisschop gewijdt voor het bisdom van Tours

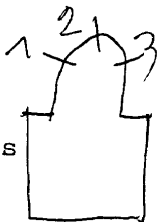

SINT TRUIDEN, St. Augustinus en Ritakerk

1953. Ostwald Fritsch = ontw.
 Roger Daniels = uitv. nr. Itot 7

1. Hubertus
2. Augustinus en Monika
3. Christina de wonderbare
4. Lutgardus
5. O.L.V. van goede raad
6. Benignus, get. Ostwald Fritsch-Daniels
7. Hulp aan de noodlijdende

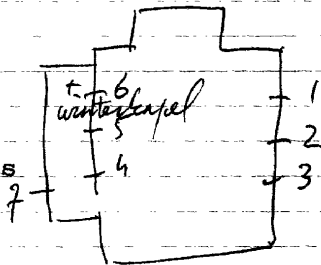
Bibliografie:

VAB. Gids 1966, blz. 733 - nr. Itot 7.

Foto repertorium v/h, meubilair v/d. Belg. Bedekkingen
 Prov. Limburg, Kantoor Sint-Truiden 1977, P. 58 =
 nr. Itot 7

wagen naar Pater Frans Guypers - Franciscan te St. Truiden
of deken Andre Schotmans Tel. 011- 68237

SINT-Bruiden-Runkelen, St. Andrieskerk

nr. I-2
nr. 3 tot 8

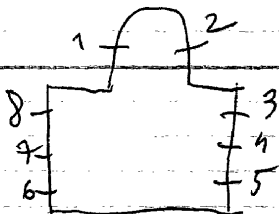

1. Lam Godes

2. Pelikaan

3 tot 8. Decoratief glas-in-lood, zonder schildering, geensymbolen. Hetzelfde loodbreedte=lood 8.

Achtergrond met een meningeling van geelachtige lichtte tinten.

SINT TRUIDEN, St. Maartenkerk

- I. B. Kristus vercheijning
0. Maatenn geeft zijn mantel
aan een arme
2. B. Kroning als bisschop
0. Doop van Maarten
3. B. Graflegging van Kristus
0. H. Vrouwen
4. B. Verrijzenis van Kristus, 1892
0. Kristus en Maria Magdalena
5. B. Wonder met de arend
0. Maarten en de ~~maxim~~ koning
6. B. Maarten met een schip op reis
0. Dood van Maartens
7. 0. L. V., 1889
8. Petrus
9. Paulus
10. Andreas
11. Bartholomeus
12. Jacobus mayor
13. Johannes
14. Antonius
15. Franciscus Assisi
16. 0. L. V. redding in alle nood
get. Cam. Claes, 1946.
- 17/18. Beschilderd glas in lood
19. Trudo, get. Cam. Claes, St. Truiden
20. Veronikadoek
21. Johannes de dooper
22. Katerina Labore
23. Maarten, get. G. Smit, St. Truiden
- 24/25. Beschilderd glas in lood
26. ~~NON~~ BOSCO, 1946
27. PHILIPUS
28. JACOBUS minor

OSTERRATH

1892. ~~nr.~~ nr. Itot 7-14-15-20-21-22-33-34-35.

1902. LADO nr. 8 tot 13-27 tot 32.

1946. CLAES CAM: nr. 16-19-26.

SMIT G.: nr. 23.

Bibliografie

Bulletin des commissions royales
des arts et des monuments:

1891, blz. II = r. Itot 7-35.

1896, blz. 43.

merstem Theo, mit Licht geboren p. 147-
nr. 8 tot 13-27 tot 32

- 29. Thomas
- 30. Mattheus, 1902
- 31. Thaddeus
- 32. Simon
- 33. Joachim
- 34. Anna
- 35. Jozef

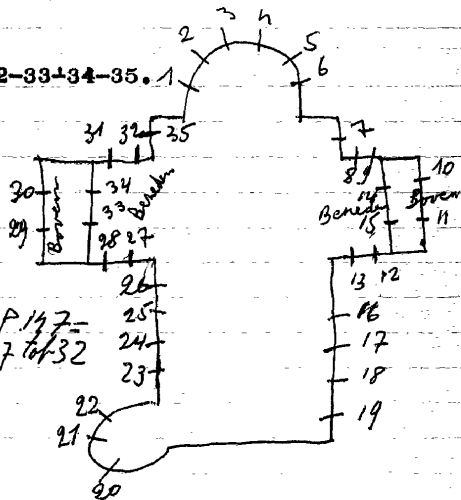

Sint Truiden

SINT TRUIDEN.-Melveren, Goddelijke zaligmakerkerk

1. H. Hart van Jezus

2. H. Hart van Maria

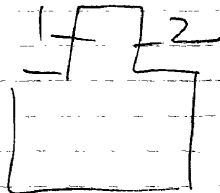

SINT TRUIDEN, Broeders van Liefde - Ziekerenweg 15

1962 QOEUME, nr. ItotI2

1. H. Hart van Jezus
2. O.L.V.
3. J.ozef en kind Jezus
4. Servaas
5. Antonius
6. Hubertus
7. Jan Bergmans
8. Paulus
9. Camillus de Sillis
10. Rochus
11. Vincentius
12. ~~Bisschop~~

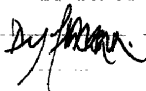
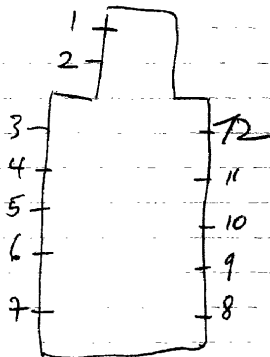
Bibliografie:

VLAANDEREN, nr. II7, blz. 21 = nr. ItotI2.

Broeder Marcel Anteunis, Iconografie Kanunnik P.J. Triest,
p. 348 = nr. ItotI8.

Communitieitskapel: I3. Kanunnik Triest
I4. Wapenschild van de congregatie
Spreekkamer: I5. Lelie=zuiverheid
Recreatiekamer: I6. Waterlelie =naastenliefde
I7. Bonnebloem =geloof
I8. Abstrakt motief)glas-in-lood.

SINT TRUIDEN, St. Pieterskerk + St. Nikolauskerk

1902. J. CASIER, nr. 1 tot 5.
1985. Paul Wilmoots, nr. 6-7-8
2005. Warner Bergmans, nr. 9 tot 13

- 1. B. Bruiloft van Cana
- M. Geboorte
- O. Boodschap
- 2. B. Palmzondag
- M. Johannes en Jezus
- O. Vermenigvuldeging van broden en vissen
- 3. B. Kalvarie
- M. Geseling
- O. Laatste avondmaal
- 4. B. Kristus geeft de sleutels der Kerk aan Petrus
- M. Ongelovige Thomas
- O. Verrijzenis van Kristus
- 5. Doot van Petrus
- M. Predeking van Petrus
- O. Petrus bevrijd door een engel

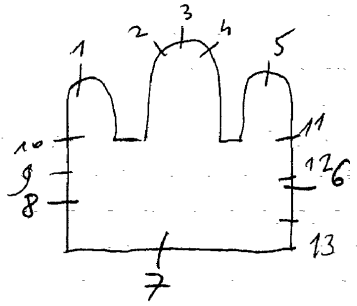

Bibliografie

Bulletin des commissions royales des arts et monuments
1902, blz. 166 = Itot5.

P. Bergmans - Notice sur la vie et les travaux de J. Lanier - Bulletin de
l'Académie royale d'archéologie de Belgique, 1926, blz. 166
nr. 1 tot 5

ontwerp tekening - versz Casier = nr 1-3

Atelierboek Casier = nr 1-3

Livre d'ordre de la vitrerie, I, 75-112 = nr 1 tot 5

6. Paus Johannes-Paulus II bezoekt Vlaanderen. Wapenschilder
van Leuven, Ieper, Mechelen, Antwerpen, Brussel, Gent, get.
Paul Wilmots, 1985.

7. Gij zijt Petrus

8. Petrus patroon van deze kerk, bid voor ons, get. P. Wilmots

9. Tot 13. Hedendaagse glas-in-lood

SINT TRUIDEN, Klein Seminarie - Diestse straat I

CRICKX-CRESPIN

I. KALVARIE, get. Crickx-Crespin.

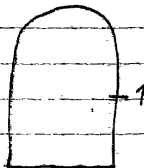

in de 3 andere ramen waren vroeger ook nog ramen van Crickx-Crespin

1950. CRICKX-CRESPIN, nr. I tot 6.

Kerk

1. Bisschop beschermt de naakte Franciscus, get. Crickx-Crespin.
2. De paus bekrachtigd de regel van Franciscus, get.
3. Lodewijk en Elisabeth, oprichters van de 3^o orde, get.
4. 3. Kleding ~~van~~ van de H. Clara, get.
5. Franciscus ontvangt de stigmata, get.
6. Dood van Franciscus.

Kapel (achter de kerk)

7. Leonardus van Portumauritio
8. Johannes van Kapistralis

Kloosterpand (naast de kerk)

9. Wapenschild "Jahan Van Vorssen", 1668 (gevat in glas in lood).
10. Wapenschild "De Amplissimus", 1656
11. H. Familie (Johannes, Jezus, O.L.V., Elisabeth)
Wapenschild "Maria Van Schoer" 1656

12) WAPENSCHILD "van een Bisschop"
Wapenschild van Joannes Simons 1658

13. Wapenschild "Monseur Melon" 1626
14. Wapenschild Hendrik Schwerts
Wapenschild Nicolaas van Creft
15. Oorkonde
16. Wapenschild Hendrik Van Staden
Wapenschild Gilis Vaes
17. Wapen van Stevoort
Wapenschild Jan van Meldert
18. Wapenschild Herman van Mettecoven
Wapenschild "Kristoffel Hendrick Alden" 1649
19. Bisschoppelijk wapen
Wapenschild Lambrecht van Stapel
20. Wapenschild Rafaël van Dormael
Wapenschild Willem Princen
21. O.L.V. (19°E.)

zie Helbig Glaschilderkunst in Belgie II, blz 66 = nr. 2597 = nr. 15
nr. 2598 = nr. 9 t + 14-16 t + 20

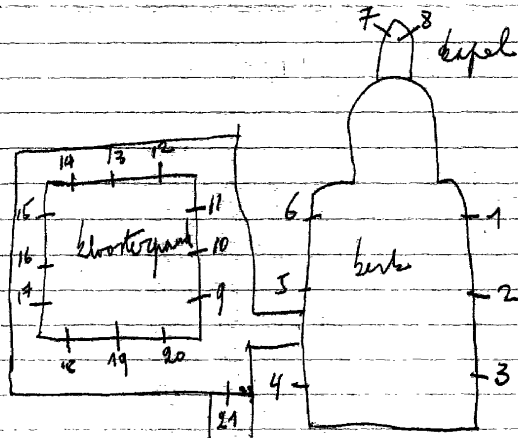

SINT-Truiden-Gelinden, St. Quintenkerk

1956. DANIELS R. , nr. Itot9

in 1958 = nr. 4-8

1965 = nr. 1-2-3-5-6-7-9

1. Jezus in de hof van Olijven
2. Twee engelen dragen de symbolen (kelk, broden) van de eucharistie.
3. Kom en volgt mij.
4. Verloren zoon, get. R. Daniels, 1956
5. Heer laat ons bidden.
6. Doop van Jezus, get. Daniels
7. Barmhartige Samaritaan.
8. Heer, ik ben niet waardig.
9. Bruiloft van Cana

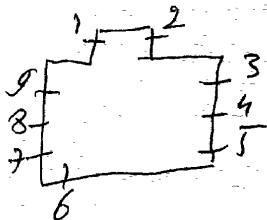

Bibliografie:

Tentoonstellingskataloog - Jonge Antwerpse kunst, 1954,
Antwerpen, nr. 4-8

Brief van 29-9-1990

Foto repertorium v/h. menblaai v/d. Belg. Bedehuisen
Prov. Hamburg, Kanton Sint-Truiden, 1977, P-33=
nr. 1-2-3-5-6-7

SINT-TRUIDEN-Engelmanshove, St. Jan Baptistkerk

nr. I tot 9 - II tot 26.

Cam. Claes, nr. IO

I-5. Glas-in-lood versiert³ met medaillons per raam.
Iedere medaillons is versiert met een monogram.

2. Anna

3. H. Hart van Jezus

4. Jan de dooper

6 tot 9. Glas-in-lood met medaillons

IO. Eduardus, get; Cam. Claes - Molenstraat 2I Sint-Truiden

II tot 26. Glas-in-lood met medaillons

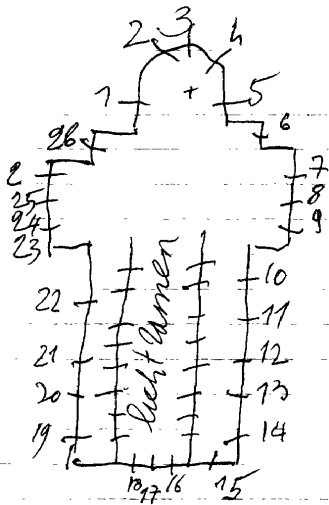

St. Truidens

SINT TRUIDEN, St. Annakliniek - Stenaertberg 3

Zwartster- Augustijnen

Kapel:

I. Doornegekroond hart gevat in glas in lood

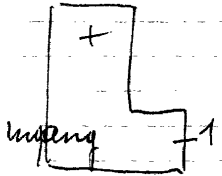

SINT TRUIDEN, E.Z. Ursulinen - Naamse straat 5

1968. Jos Knaepen=ontw.
Rik Verelst=uitv. nr. I-2.
Cam. Claes, nr. 3

Kapel:

1. De verrezen Kristus, get. 1968, Rik Verst-Jos Knaepen
(zeer kleurrijk)
2. Dekoratief glas in lood met alleen wit-mat-glas en verschillende breedte van lood, get. Jos Knaepen-Borgloom.

Inkomhal:

3. De boodschap aan Maria, get. Cam. Claes, St. Truiden.

Bibliografie:

- VLAANDEREN, nr. II7, blz. 30 = nr. I-2
JET, 3^o jg. nr. I6-1973, blz. 3 = nr. I-2
DE NIEUWE GAZET, 22 juli 1970, blz. III = nr. I-2.

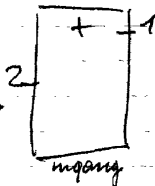

St. Truiden

SINT TRUIDEN, E. Z. Arme Claren-Coletienen, Diesterstraat 66

1965. R. Goeume, nr. Itot4

1. Engel met druiven en korenhalmen.

2-3-4. In ieder raam zijn muciserende engelen voorgesteld.

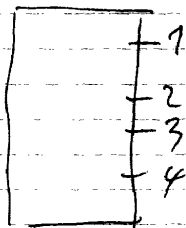

St. Truiden

SINT TRUIDEN, St. Jozefkliniek - Diestersteenweg 80

Kapel:

1. (zeer groot raam) Dekoratief glas in lood - geen schildering - ~~geen~~ boodverdeling is tekening met de voorstelling van een hand met een vlam.
2. (glas in beton) zeer kleurrijk - geen symbolen.

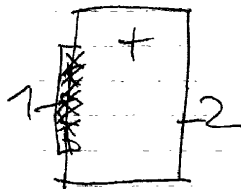

SINT-Truiden, O.C.M.W. Rusthuis "t Meiland"
Hasseltse steenweg 74

1966. ontw. H. Duchateau/uitv. Pol Wilmots, nr. I-2-3

Traphal: I. Dekoratief glas-in-lood met grisailleschildering

Kapel: 2-3. Decoratief glas-in-lood waarvan de loodverdeling
een geabstrageerde tekening vormd.
get. H. Duchateau=ontw.

Atelier Pol Wilmots=uitv. 1966 - nr. 2-3
Houtstraat 57 Sint-Truiden

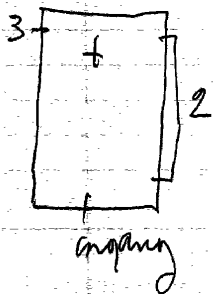

St. Truiden

OC.M.W.

SINT TRUIDEN, tehuis voor bejaarden "'t meiland" COO
Hasseltsesteenweg 74

1966. Hugo Duchateau = ontw. nr. I-2
Pol Wilmots = uitv.
Ri Qoeume, nr. 3

Kapel:

I-2. Dekoratief glas in lood - vorm en kleur - geen schil-
dering of symbolen. De tekening is loodverdeling.
nr. 2 = get. 1966. Hugo Duchateau = ontw.
Pol Wilmots = uit. - Houtstraat 57 St. Trui-
den.

Traphal: + I2M.H.

~~nr. 3~~ Dekoratief glas in lood - loodverdeling is vorm
en kleur - hier enndaar schildering met grisaille
geen motieven of symbolen - alleen schaduw.
get. R. Qoeume - St. Truiden.

Bibliografie:

VLAANDEREN, nr. II7, blz. 27-48 = nr. I-2

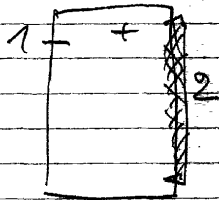

SINT-Truiden, Zusters van het H. Graf
Plankstraat 7

Coeme

kloosterkapel: eenvoudige glas-in-loodversieringen zonder
schildering of symbolen.

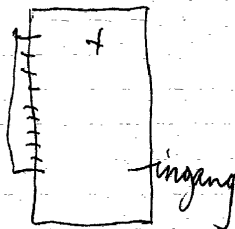

D. Van der Cruysse, RiCoeme, 1980

SINT-TRUIDEN, Opzoekingsstation van Gorsum
De Brede akker 3

1964. R. Daniels

In II onregelmatige raamopeningen wordt *glas-in-beton* glas-in-lood aangebracht, versiert met motieven o.a. insekten, kevers, larven, enz. Het siert de voorgevel.

Zie brief van 29 juli 1990

1961. R. DANIELS, nr. 1 tot 6-9 tot 12.

1861 tot 1881. J. DE BETHUNE, nr. 7-8-~~10~~-17-18-19.

1910. BARDENIEWER, nr. 14.

Verhaegen, nr. 13-~~4~~

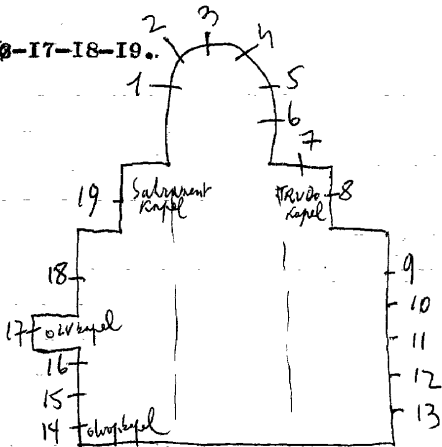

Bibliografie

HELBIG, Baron Jean De Bethune, nr. 7-8-13-17-18-19.

V.A.B. gids 1966 = nr. 1 tot 6.

BULLETIN, des commissions royales des arts et monuments

1910, blz. 402 = nr. 14

Katalogus 1954 Antwerpen, jonge Limburgse kunst =
nr. 1 tot 6 - 9 tot 12

ontwerptekeningen - vers. Casier = nr. 13-7

Leuven, Kadoc, nr. 13 = (1879)

Fotorepertorium v/h. Meubilair v/d. Belg. Bedehuisen
Prov. Limburg, kanton Sint-Truiden, 1977, p. 71 = nr.
nr. 1 tot 6 - 9 tot 12

17. M. B. O. L. V. en Elisabeth
M. Zacharias-Jozef
M. Geboorte van Kristus
Joël-Amos

O. Aanbidding der koningen
M. R. B. Vlucht naar Egypte
Jonas-Tobias
M. Jezus predikt in de tempel
Duchéal-Paim
O. Kalvarie
R. B. Dood van Jozef
twee profeten
M. Dood van O. L. V.
twee pre-figuren
O. Kroning van O. L. V. 1865.

18. Top: engelen omringen het Lam Gods

L. B. Barbera
O. Albertus
L. M. B. Augustinus
O. Aloysius
M. B. Norbertus
O. Theresia van Avila
R. M. B. Thomas van Aquino
O. Franciscus Assisi 1863
R. B. Non met Ielie
O. Bernardus (doornekroon met 3 nagels)

19. Top: L. Pelikaan

M. Kelk
R. Lam Gods
L. B. Offer van Abe 1
M. OFFER VAN MELCHISEDECK
OFFER VAN ABRAHAM
OFFER VAN PAVS GREGORIUS

I9.L.M.B. God verschijnt aan Abraham

in brandende braambos.

M. Mozes verandert stok in slang

Vermenigvuldeging der broden

O. Daling van het manna.

M. B. Wonder op de bruiloft van Cana

M. Hemelvaart van Kristus

Laatste avondmaal

O. Kalvarie

R. M. B. Piëta

M. Johannes de dooper

Verrijzenis van Kristus

O. Opdracht in de tempel

R. B. Kristus met L. L. v. Emaus

**M. Kristus verschijnt aan de apostelen
Pinksteren**

O. Monstrans, 1861.

1. Drie engelen
2. Vele heiligen welke alle gericht zijn naar raam 3.
3. B. Verering en kroning van O. L. V.
0. Pausen Pius XII en Johannes XXIV
4. Vele heiligen welke alle gericht zijn naar raam 3.
5. drie engelen
6. drie engelen
7. Top: L. engel
M. genadestoel
R. Engel
- L. B. Petrus
M. Ludovikus
0. Guphemia
- L. M. B. Paulus
M. Helena
0. Andreas
- M. B. Lutgardis
M. Pilipus
0. Wilhelmus
- R. M. B. Franciscus Xaverius
M. Nicolas
0. Johannes evangelist
- R. B. Christine
M. Franciscus Assisi, 1863
0. Margaretha Maria
8. Top: L. O. L. V.
M. Kalvarie
R. Johannes
0. Boom van Jesse, 1869

9. Trudo bescherm ons (de familie)
Onderaan ambachtelijke wapens

I. Beenhouwers

2. Brouwers

3. Bakkers

4. Smeders

5. Kleermakers

6. Pelsmakers

7. Schoenmakers

8. Merciers

9. Timmerlieden

10. Ververs

11. Veters

12. Wevers

10. De schepping door God de vader
get. R. Daniëls, 1961, St. Truiden

11. Kalvarie

12. Laatste avondmaal

13. L. Petrus

R. Gulielmus, 1881

14. B. Doop van Kristus

0. Doop van een kind, 1910

15. (~~meet-neg-komen~~) glas in lood

16. (~~meet-neg-komen~~) glas in lood

17. Top: engelen en bloemen

L. B. Engel verwittigd Joachim

M. Mozes-David

M. Joachim en Anna

Elias-Ezechiël

0. Geboorte van O.L.V.

L.M.B. Opvoeding van O.L.V. in de tempel

SAMUEL-JEREMIAS

M. H. V. W. E. L. Y. K. van OLV

2 Profieuen

b BoedSCHAP and v

SINT-TRUIDEN, Bisschoppelijk dokumentatiecentrum
Dietse straat I

1947.R.Daniels, nr. Itot4
medaillons gevat in glas-in-lood.

Onthaal: 1. St. Trudo
2. St. Niklaas
3. Jan Bergmans
4. Bisschop, get. R.D. 1947

Zie brief van 29 juli 1990

SINT-TRUIDEN, Tuinbouwschool van O.L.V.
Diestersteenweg 146

1964.R.Daniels, nr. I
Fr. Van Immerseel, nr. 2-4
1991.M.Nevens, nr. 3-5

Secretariaat: 1. Glas-in-beton, 1964, R. Daniels
Traphal-trap: 2. Nele, get. Fr. Van Immerseel
3. Ijsheiligen: L. Pancratius
M; Servatius, get. M. Nevens, 1991
r. Bonifatius
4. Tijl, ~~nr. 2~~ get. Fr. Van Immerseel
Tuinopstelling: rond glas-in-beton met O.L.V. bas-relief
5. O.L.V. met kind, korenaar, k. a. j. symbool

Maurice Nevens, (chronografie) 1992, nr. 3-5

SINT-TRUIDEN, Tuinbouwschool van O.L.V.
Diestersteenweg 146

Kloosterkapel:

(5 ramen in lichtkasten, afkomstig uit de kapel der broeders
Brussel, Huidevettersstraat 181-nu:broederlijk delen)

- I.-stekels, doornen, pijn
-bloemen, vreugde
-bliksem, god loven
-symbolen drievuldigheid, get.M.Nevens
-regendruppels, genaderegen

(motieven gevat in glas-in-lood) gemaakt in 1950/1

2. Alfa omega
3. Wierookvat
4. Kelk en hostie
5. Duif
6. Anker
7. Geselkolom
8. Sleutels en tiara
9. Lelie
10. Kaars en 2 duifjes

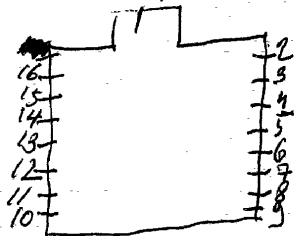

II. Twee handen met hostie

I2. Kruis

I3. Kelk

I4. Pelikaan

I5. Chiro

I6. Duif (H. Geest)

Gelijkvloers: refter: (losse fragmenten met een ketting
opgehangen)

I7. Kristuskop

I8. Vrouwenkoppen

I9. Vrouwenkoppen

) vermoedelijk van Colpaert-Brussel

) kleine fragmenten afkomstig van de af-
gebroken Ursulaschool te Zaventem

SINT-TRUIDEN, Opzoekingsstation van Gorsum
De Brede akker 3

1964. R. Daniels

In II onregelmatige raamopeningen wordt ^{glas-in-Beton} glas-in-lood aan-
gebracht, versiert met motieven o.a. insekten, kevers, larven,
enz. Het siert de voorgevel.

Zie brief van 29 juli 1990

SIVRY-RANCE-Sautin, O.L.V.kerk

1912.Grosse, nr. Itot12

1. Augustinus, get. Grosse
2. Drievuldigheid
3. Karolus Borremeus, 1900
4. Hubertus, get. Grosse
5. Jozef
6. Gistemus
7. Mauritius van Agaume, 1910
8. Jan de dooper
9. Antonius van Padua
10. Helena
11. Katerina van Alexander, 1912
12. Anna
13. Koningin van de vrede, 1912

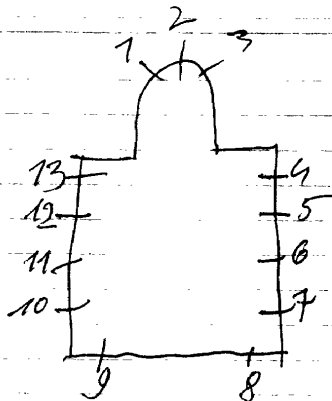

Repertorium Photographique du mobilier des sanctuaires de Belgique, prov. de Hainaut, canton de Beaumont, 1977, p.42, nr. Itot13

SPURVY-
RANCE, St. Aldegondiskerk

H

Beaumont

1963. LECHANTRE en MASSY

I. Vermenigvuldeging van broden en vissen
get. Lechantre en Massy, 1963

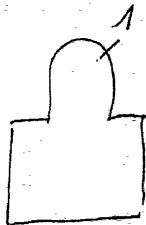

1922, GANTON, nr. Itot 14.

1. B. Pelikaan
- M.L.L.v. Emaus
0. Engel
2. B. Genadestoel
- M.O.L.V. onbevlekt
0. Engel
3. B. Lam Gods
- M. Slachten het paaslam
0. Engel
4. L. Dood van Jozef
- R. Kroning van O.L.V.
5. L. Hemelvaart van O.L.V.
- R. Pinksteren
6. L. Hemelvaart van Kristus
- R. Verrijzenis
7. L. Kalvarie
- R. Jezus on het kruis genageld
8. H. Hart van Jezus verschijnt aan Maria Magdalena à Lacoque
9. O.L.V. geeft de sluier aan Simon Stock
10. David
11. L. Kroning van Jezus
- R. Geseling van Jezus
12. L. Jezus in hof van Olijve
- R. Jezus onderwijst in de tempel
13. L. Opdracht in de tempel
- R. Geboorte van Jezus
14. L. Bezoek Maria aan Elisabeth
- R. Boodschap aan Maria

*Deer moede zinnen - ietwaak
in jeugdend stiel*

Bibliografie:

Bulletin des commissions royales des arts et des monuments
1922, blz. 332 = nr. ItotI4

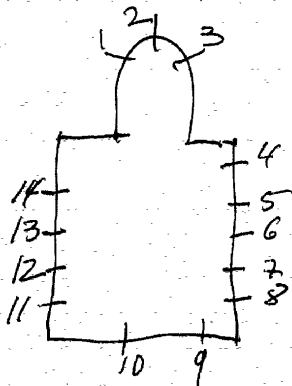

O. Ganton herstelde

SIVRY-RANCE-Grandrieu, St. Quintenkerk

1930. GANTON, nr. 2-3

CRICKX, nr. 1-4

nr. 5-7-8-10

nr. 6-9

1. Paus Pius X, get. Crickx
2. Walbert, 1930, get. Ganton
3. Aldegondis
4. Dominicus Savio, get. Crickx
5. Verrijzenis van Jezus
6. Jezus kruisdood als genadestoel
7. Jezus in de hof van olijve
8. H. Familie te Nazareth
9. Geboorte van Jezus
10. Boodschap aan Maria

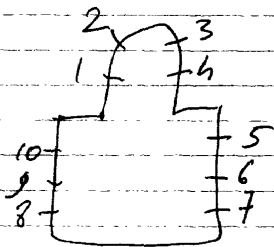

Bibliografie:

Reklamedruksel atelier Crickx, nr. 1-4

SIVRY-RANCE-
MONTBLIART, O.L.V. kerk

H

Beaumont

1958 MASSY et LECHANTRE, nr. Itot II

- I. Anna
2. Kristus koning
3. O.L.V. onbevlekt
4. Joachim
5. Elooi
6. Ghislain
7. Benoit, get. Massy et Lechantre, Doornik
8. Engel Michael
9. Margaretha van Cortona
10. Brigitta
- II. Rita

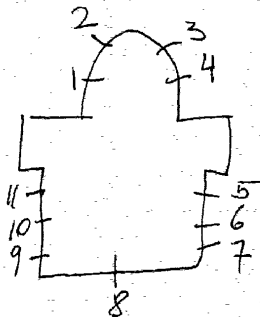

SOIGNIES, St. Vincentiuskerk

1. Vincentius *Waldetrudis* ~~van oude Rome~~ 17^e eeuw?
 2. ~~Christus~~ met 2 heiligen
 3. Tafereelen uit het leven van de schenker
 4. Tafereelen uit het leven van de schenker
 5. H. Hart van Jezus verschi jnt aan Maria Margaretha à la-coque, 1852.
 6. L. L. v. Emaus
 7. Laatste avondmaal
 8. Tafereelen uit het leven van de schenker, 1863.
 9. Twee wapenschilden gevat in glas in lood
- } gemaakt antiek,
1863

In 1988 herstelde Carpet

Repertoire Photographique Au mobilier
des sanctuaires de Belgique, Parc de
Hainaut Canton de Solyngies, 1979,
P. 70 = M. 1-2

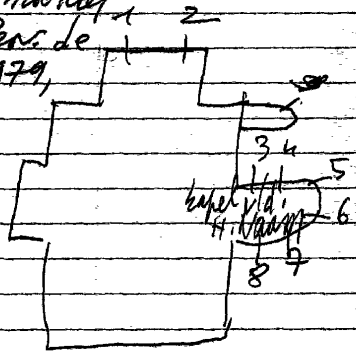

SOIGNIES-La Gage, H. Hartkerk

1896. Richart, nr. I-2-3

1938. Crickx, nr. 4

1. O.L.V. onbevlekt, get. E. Richart, Nancy, 1896

2. H. Hart van Jezus, get. E. Richart, 1896

3. Jozef, get. E. Richart, 1896

4. Huwelijk van Maria en Jozef, get. Crickx, 1938

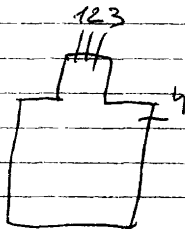

Bibliografie:

reklamedruksel Crickx, nr. 4

SOIGNIES-Neufvilles, St. Niklaaskerk

E. Richard, nr. Itot 5

1931. J. Vosch, nr. II

nr. 6-15

nr. 7-14

nr. 12

I. Paulus

2. O.L.V. get. E. Richard, Nancy

3. Laatste avondmaal, get. E. Richard, Nancy

4. Jozef, get. E. Richard, Nancy

5. Petrus, get. E. Richard, Nancy

6. Elodi

7. Lodewijk

8-9-10. Beschilderd glas-in-lood, 1888

II. Theresia van Lisieux, get. J. Vosch, 1931

12. Boodschap aan Maria

13. Beschilderd glas-in-lood

14. O.L.V. koningin

15. Niklaas

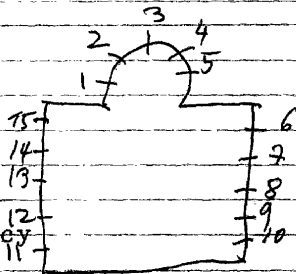

In 1968 herstelde Mary-Lechantre
In 1977 herstelde Carpet
In 1986 herstelde 100 Bakelant

Reklamedrukwerk Atelier S. Vosch, 4271

SOIGNIES-Neufvilles, Soeurs de la Charité
Grand Chemin 61

E. Richard, nr. Itot IO

Itot IO. Geschilderd glas-in-lood met ornamenten
(dezelfde motieven als in de parochiekerk)

In het koor zijn 3 glasramen met figuren, doch de heden-
daagse kapelinrichting verhinderen het zicht.

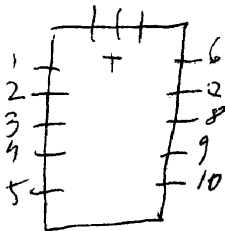

SOIGNIES-Carrieres, O.L.V. onbevleete ontvangeniskerk

nr. Itot5

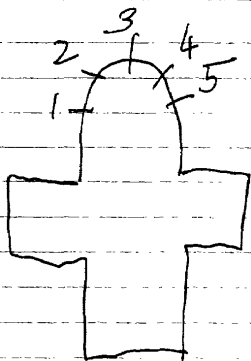

(van boven naar onder)

1. Geselkolom met roede
Engel met opschrift
Veronikadoek
2. Kelk met hostie
Engel met opschrift
Pelikaan
3. H. Geest
O.L.V. onbevleete ontvangenis
Waterbron
4. H. Hart doorstoken met zwaard
Engel met opschrift
Lam zittend op het boek met de 7 zegels
5. Hamer met trektang
Engel met opschrift
Spons, lans, ladder (lijdensinstrumenten)

SOIGNIES-Casteau, O.L.V. kerk

J.M. Geron, nr. 5 tot 13

Atelier Saint Laurent
Vitrerie
nr. 1 tot 4

1. Beschilderd glas-in-lood met ornamenten + adelijk wapen
2. Geboorte van Jezus
3. H. Familie
4. Beschilderd glas-in-lood met ornamenten
- 5 tot 13. Dekoratief glas-in-lood zonder schildering.

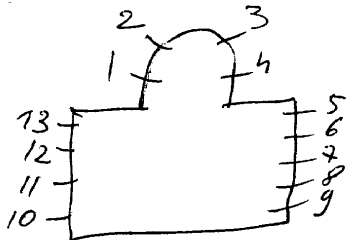

SOIGNIES

H

Soignies

HORRUES, St. Martinuskerk

1967 - A. Blank, nr. I-2-3

1. Elooi
2. Martinus, get. A. Blank
3. Vincentius van Soignies

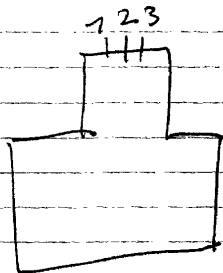

Hainaut Toerisme, nr. 761, okt. 1973 = nr. 1-2-3

SOIGNIES-Naast, St. Martinuskerk

1957. Busine-Boulmant, nr. Itot7-9totI4

1913. Bary en Hintsen, nr. 8

nr. Itot7-9totI4.

Dekoratief glas-in-lood met een grissaille schildering
als versiering (volledig abstrakt) geen symbolen.

8. Jan de doper.

Bibliografie:

A. Gamblin, Z. Busine - monographies de l'art Wallon

, ~~nr. 161~~ deel II, 1984, p. 48 =

nr. Itot7-9totI4

Hainaut Toerisme, nr. 161, okt. 1973 = nr. Itot7-9totI4

Bulletin des commissions royales des arts et des monument

1913, blz. 402 = nr. 8

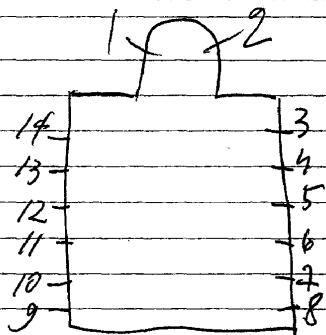

SOIGNIES-Thieusies, St. Petruskerk

1873 Van der Poorten, nr. 10

1870. Leveque de Beauvais, nr. Itot 4-~~10~~-12

1918. Ganton-Defoin, nr. 5-6-7-9-11

1955. M. Martens, nr. 8

1. Vlucht naar Egypte, get. Leveque de Beauvais, 1870
2. Driekhoek met oog
3. Boodschap aan Maria, get. Leveque de Beauvais, 1870
4. H. Hart van Jezus + adelijk wapen
5. Paulus + adelijk wapen
6. Valeria + adelijk wapen, get. Cam. Ganton-Defoin
7. Ghislenus + adelijk wapen
8. Godelieve + adelijk wapen, get. M. Martens, 1955
9. Julius + adelijk wapen
10. Paus Leon + 9 adelijke wapens, 1873
11. Petrus + adelijk wapen, 1918
12. H. Hart van Maria + adelijk wapen

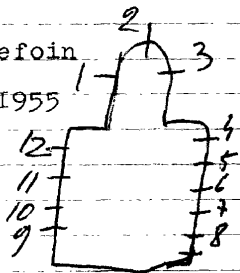

In 1981 Herstelde carpet

Bibliografie

Hainaut Toerisme, nr. 161, okt. 1973=nr. 8

Repertoire Photographique du mobilier des
sanctuaires de Belgique, Prov. de Hainaut, Canton
de Mons I, 1982, P. 100 = n. 1-2-3-10

1913. Casier, nr. Itot4

1913. Osterrath, nr. 6-6-8-17-18

Spreters, nr. 7-9-~~11-12~~ tot I6

1. Beschilderd glas-in-lood met ornamenten, 1913

2. Top: 2 engelen

L.O.L.V.

M. Kind Jezus

R. Jozef, 1913

3. Top: 2 engelen

L. Joachim

M. O.L.V. onbevlekt

R. Anna, 1913

4. Beschilderd glas-in-lood met ornamenten, 1913

5. Doed van Franciscus Xaverius met taferelen uit zijn leven

6. Johannes, get. Osterrath

7. H. Hart van Jezus verschijnt aan Margaretha Maria à

Lacoue, get. Spreters-Brussel

8. Eugenius, get. Osterrath 1913

9. Profet Elie op de berg Karmel

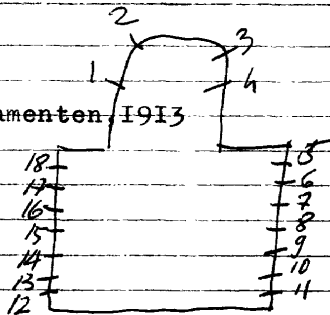

Repertoire Photographique du mobilier des sanctuaires
de Belgique, Prov. de Namur, Canton de Gembloux, 1973, p. 53 =
n. 16/18

- I0. Dood van Mauricius
- I1. O.L.V. verschijnt aan Bernardette te Lourdes
- I2. O.L.V. omringd door St. Stanislas, Jan Bergmans en Louis de Gonzaga, get. Spreters-Brussel.
- I3. Marteldood van Jeanne d'ark, get. Spreters
- I4. H.H. Harten van Jezus en Maria
- I5. Barbara
- I6. Joris, get. Spreters
- I7. Antonius, get. Osterrath
- I8. Top: muciserende engelen } 1912
Marteldood van Katerina }

Bibliografie:

- Atelierboek Casier, nr. 1 tot 4
- Liege, musée d'art religieux et d'art mosan, nr. 8-17-18 =
zie: brief van C. Spreters d.d. 20 oktober 1933 ontwerptekeningen
- Reklamedruksel Osterrath, nr. 5-6-8-17-18

Livre d'ordre de la vitrerie II, nr. 117 = n. 1 tot 4
Revue mondiale, 1924, n. 130, p. 11 = R 7-9 tot 16

1905. Bardenhewer, nr. 1 (6 tot 12 = toegeschreven)

1887. nr. 2-3

1901. nr. 4

nr. 5

Opereken over de visies

1. Theresia van Avila, get. Bardenhewer-Brussel, 1905

2. O.L.V. + adelijk wapen, 1887

3. Jozef + adelijk wapen, 1887

4. Petrus, 1901

5. Kristushoofd geetst in rood glas

Beschilderd glas-in-lood met ornamenten - in het midden een klein medaillon.

6. Boodschap aan Maria

7. Maria bezoekt Elisabeth

8. Geboorte van Jezus

9. Verheerlijking van Kristus

10. Jezus kruisdood

11. Aanbidding der koningen

12. Verrijzenis van Jezus

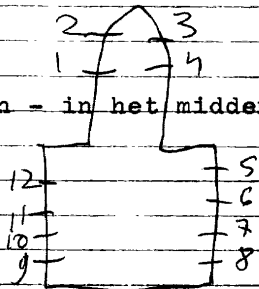

Repertoire Photographique du molles des jonctionnaires
de Belgique, Prov. de Namur, Canton de Gembloux, 1973,
P. 56 = m. 1 tot 12

SOMME-LEUZE-Heure, O.L.V.kerk

Osterrath, nr. 3-4-I2-I3
nr. I-2-5 tot II

I-2-5 tot II. Glas-in-lood met moderne vormgeving.

3. L. Hubertus

R. Rochus

4. L. Franciscus van Assisi

R. Vincentius à Paulo

I2. L.O.L.V. verschijnt aan Bernardette te Lourdes

R. H. Hart van Jezus verschijnt aan Margaretha Maria à

I3. L. Martinus

Lacoque

R. Lambertus

Bibliografie:

Reklamedruksel atelier Osterrath, nr. 3-4-I2-I3

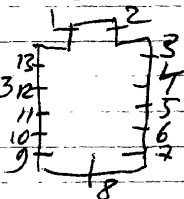

SOMME-Leuze, St. Remigiuskerk

N

Crickx, nr. Itot6

1. Petrus
2. Johannes
3. Jacobus de meerdere
4. Andreas
5. Philippus
6. Bartholomeus

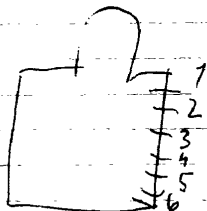

Bibliografie:

Reklamedruksel atelier Crickx, nr. Itot6

SOMME-LEUZE-Noiseux, O.L.V.kerk

1912.

nr. ItotI6

1. Pinksteren
2. O.L.V. onbevlekt ontvangenis
3. Tenhemel opneming van Maria, 1875
4. Hemelvaart van Jezus
5. Verrijzenis van Jezus
6. Jezus kruisdood
7. Jezus ontmoet zijn moeder
8. Doornekroning
9. Geseling
10. Jezus in de hof van olijve
11. Jezus predikt in de tempel
12. Opdracht in de tempel
13. Geboorte van Jezus
14. Maria bezoekt Eligabeth
15. Boodschap aan Maria, 1912
16. O.L.V. verschijnt aan Bernardette te Lourdes

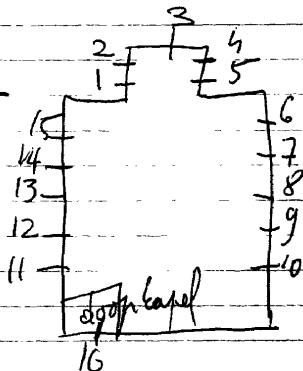

In 1983 herstelde Carpet

Repertoire Photographique du mobilier des an-
tiques de Belgique, Prov. de Namur, Canton de
Walcourt, 1977, P. 43 = n. 4

SOMME-Leuze-Waillet, St. Petruskerk

1856. J. B. Capronnier, nr. I-2

1. Petrus

2. B.O.L.V. onbevlekt, get. J. B. Capronnier, 1856

O. Ludovikus knielend

omringd door 17 wapenschilden

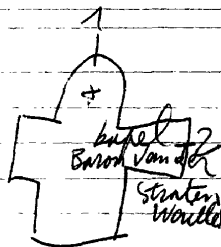

Bibliografie:

Levy-Capronnier, Histoire sur la peinture sur verre en Europe et spécialement en Belgique, 1860, blz. 250 = nr. I-2

Repertoire Photographique des mobiliers des paroisses de Belgique, Prov. de Namur, Canton de Walcourt 1977, p. 57 = nr. I-2

SOMME-LEUZE-Nettine, St. Martinuskerk

ontwerp A. Thiery
uitvoering

(kleine medaillons gevat in glas-in-lood)=niets bijzonder

1. B. Leeuw

M. Anker

O. (verdwenen)

and 19de

2. B. Lelie

M. Kroon

O. Roos

3. B. Adelijk wapen

M. Wapenschild

O. Labeure vive

4. B. Zwaard

M. S. M.

O. Zwaard

Deur: 5. = 4 ex. x nr. 2

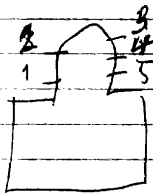

Bibliografie

Arca loaniensis, 1980-91, Mawitz Smeyers - Armand Thierry
1868-1935 +

SPRIMONT-Chanxhe, De naam van Jezuskerk

1955.Osterrath,nr.Itot5/De Gerardon=ontw.

1. Theresia De Gerardon=ontw./Osterrath=uitv.

2. Barbara O. Tafereel van steenontgicing

3. OLV. obevlekt O. tareel van merkwaardige historische ge-
1943 bouwen

4. Engel brengt een dode soldaat o. Belgisch wapenschild

5. Laat de kinderen tot mij komen, get. Atelier Osterrath

Folder atelier Osterrath, nr. Itot5

Liege, musee d'art religieux, nr.

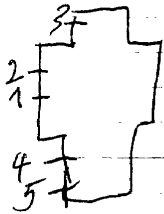

~~SPRIMONT~~
ROUVREUX-Florzeé, St. Petruskerk

L

Sprimont

1920. PEENE-DE LODDER, nr. I

1938. J. OSTERRATH, nr. 2 tot 10. = *uit J. De Geradon = ontwerp*

1968 *Pirotte - alle namen gerestaureerd*

1. Top: Lam Gods

L.O.L.V.

M.H. Hart van Jezus verschijnt aan Maria Margaretha à Lacoque

R. Jozef

0. drie adellijke wapens

2. Kristus geeft het oppergezag van zijn kerk aan Petrus, get. 1938,

J. Osterrath - gerestaureerd in 1968 door Pirotte.

3. Joris

4. Jozef

5. Antonius, get. J. Osterrath

6. Kelk

7. Andreas, get. J. Osterrath, 1939

8. Augustinus, 1939

Mo. Monika

9. Boodschap aan O.L.V., 1938

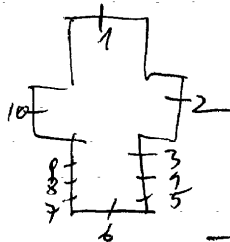

Bibliografie:

Catalogue general par numeros d'ordre des cartons pour vitraux
3043-3044-3045-3046 = nr. I

Ramen nr 1-2-10 werden in 1978 uit de kerk
verwydent. De kerke wordt verbouwd.

Reklamedrukwerk Osterrath 1937-47 = 2 tot 10
hier, musee d'art religieux et d'art moran = ontwerp tekeningen
nr 2 tot 10

1980. Gilbert-Pirotte, nr. Itot I6.

I9 Dambiermont Mary, nr. I7.

Kruisweg, glasramen geplaatst in lichtbakken: ^{nr.} 38

1. Laatste avondmaal

2. I. Jezus ter dood veroordeelt, get. Gilbert-Pirotte, 1980

3. II. Jezus neemt zijn kruis op, get. Gildert-Pirotte

4. III. Jezus valt voor de 1ste keer, get. Gilbert-Pirotte

5. IV. Jezus ontmoet zijn moeder, get. Gilbert-Pirotte

6. V. Jezus draagt zijn kruis, get. Gilbert-Pirotte, 1980

7. VI. Veronica droogt de tranen van Jezus

8. VII. Jezus valt voor de 2de maal

9. VIII. Jezus ontmoet de H. Vrouwen

10. IX. Jezus valt voor de 3de maal

11. X. Jezus wordt van zijn klederen berooft, get. Gilbert

12. XI. Jezus wordt aan het kruis genageld, get. Gildert

13. XII. Jezus sterft op het kruis

14. XIII. Jezus wordt van het kruis genomen

15. XIV. Jezus wordt in het graf gelegd, get. Gildert

16. Jezus is verrezen, get. Gilbert-Pirotte

0;L;V; kapel van de boodschap: 32

17

17.De boodschap aan Maria, get.Dambiermont Mary

Kapel van het H.Sacrament: 5

18tot27.Decoratief glas-in-lood,loodverdeling vormt de tekening.Uitbeelding vooral vlammen met veel rood en geel glas.

28.Kristus aan het kruis

Kapel,maagd der armen: 24

29.OLV.van Banneux

30.OLV.verschijnt aan een kind

31.OLV.verschijnt aan een moeder

32.OLV.in heerlijking

St.Michielskapel: 36

33.St.Michaels, get.Hubert-Felix, Maastricht

34.Berglandschap met kapel - R.Hondorf, get.L.Jamin=ontw./

35.R.Hondorf

Hubert-Felix

SPRIMONT-Louveigne, Onthaalhuis
Soeurs de la l'Enfance
Route de la Sapiniere 26

1956 .M.Dambiermont=ont./Helaerts=uitv.Brussel, Itot22.

1.Symbool evangelist Marcus

2.Symbool evangelist Johannes

3.Symbool evangelist Arend

4.Symbool evangelist leeuw

5.Kruis opneming van Jezus, get.M.Dambiermont/Helaerts, brus

6.Kruisafneming

7.Kruisdood, get.M.Dambiermont/Helaerts, Brussel, 1956

8.Jezus op het kruis genageld, get.Dambiermont/Helaerts

9.Gevangenneming van Jezus

10.Jezus draagt zijn kruis, get?Dambiermont

11.Jezus ontmoet de H.H.Vrouwen, get.Dambiermont, 1956

12.Jezus valt onder het kruis, get.Dambiermont, 1956

13.Vrouw Veronica reinigt Jezus aangezicht, get.Dambiermont

14.Jezus neemt zijn kruis op, get.Dambiermont/Helaerts, 1956

15.Jezus ontmoet zijn moeder, get.Dambiermont/Helaerts

16.Simeon neemt het kruis over

17. Geseling van Jezus, get. Dambiermont/Helaerts, 1957
~~18. Jezus voor Pilatus~~
 19. Glas-in-lood met hevige kleuren
 20. Inkomdeur: glas-in-lood met hevige kleuren
 21. De opdracht in de tempel, get. Dambiermont/Helaerts
 22. Bovenlicht portaal: glas-in-lood met hevige kleuren

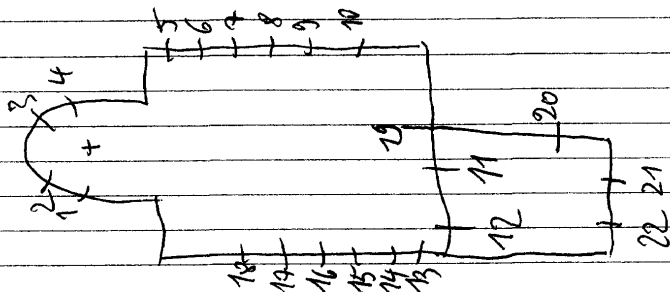

SPRIMONT-Gomzee-Andorimont, O.L.V. geboortekerk

1986. J.M. Pirotte, nr. Itot II

- I. Boodschap aan Maria, 1986
2. O.L.V. onbevleert, 1986
3. Opdracht in de tempel, get. J.M. Pirotte, 1986
4. Vlucht naar Egypte, 1996
5. Jezus tussen de kerkleraren, 1996
6. Bruiloft van Cana, 1996
7. 8. Gewoon wit glas
9. Huwelijke van Jozef en Maria, 1997
10. H. Familie, 1997
- II. Kindje Jezus met Jozef en Maria, 1997

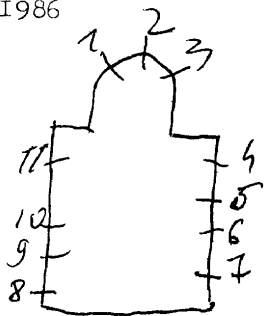

zie documentatie folder

SPRIMONT-Banneux, Home de la pauvre home,
Route de Theux 85

1987. M. Nevens

Jeugdcentrum, Iste verdiep

De loodverdeling is tekening en compositie. Zeer kleurrijk
Alle glazen zijn met grisaille behandeld
Abstrakke kompositie, get. M. Nevens, 1987

Monografie M. Nevens

L. Jamin, nr. 33 tot 38 = ontw.
Hubert-Felix, nr. 33 tot 38 = uitv.

ST. Michielskapel (vervolg)

36

36. Boslandschap met gele ster.

37. Marteldood met gele ster

38. Mons. Garganus, get. L. Jamin = ontw / Hubert-Felix. uitv.

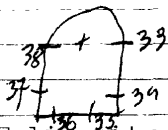

SPRIMONT-Banneux, Franciscaines, Home de la Vierge des
pauvres, Kapel Saint-Charles-le-bon,
Home de la Vierge des Pauvres,
Rue de sFauwes 58

1956. Dambiermont=ont./F. Helaers, nr. Itot?

1. OLV. van Banneux, OLV. verschijnt in een boom en omringd
door vogels

2. Graaf steunt en helpt een oude en arme vrouw, get. 1956,
Mary Dambiermont=ontw./F. Helaers=uitv.

3. Barmhartige Samaritaan

4. Bloemenruiker *monogramme 'M'*

5. O.L.V. met kind, get. 1956, Dambiermont=ontw./Helaers=uitv.

6. L. van Jemmaus, get. 1956, Dambiermont=ontw./Helaers=uitv.

7. Twee kinderen bij een bron, OLV. verschijnt, 1956, Dambier
mont=ontw./Helaers=uitv.

Paul Caso, Le Bestiaire de Mary Dambiermont, 1956, p. 103=nr.
Itot?

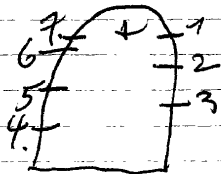

SPRIMONT, Banneux Notre-Dame, OLVLHeiligdom,
nr. 24, kapel OLV. Maria Middelaes

M. Dambiermont=ontw.)
Hubert en Felix, Maastricht=uitv.) nr. Itot 8

1. Top: H. Geest

Levensboom, vallende bladeren. Geen schildering, alleen
vorm en kleur.

2. 3. 4. 5. 6. 7. Opgaande loodverdeling, Gamma van gele, blauwe
get. M. Dambiermont=ontw.

Hubert en Felix, Maastricht

8. Top: H. Geest, levensboom, vallende bladeren

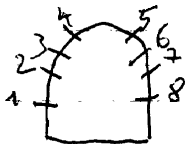

SPRIMONT, Banneux Notre-Dame, Regina Pacis,
Rue de la Sapaniere 56

1. Boodschap aan Maria
2. Geboorte van Jezus
3. Simeon met kind Jezus
4. Verrijzenis van Jezus
5. Nederdaling van de H. Geest
6. Ten hemel opneming van Maria
7. De aarde richt zich tot de wereld
8. De kroning van Maria
9. Het lam op het boek

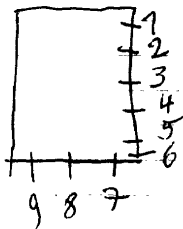

1945 Oterath, nr. 1 tot 11

- I. Hubertus 1947
2. Antonius 1947
3. Niklaas 1945
4. O.L.V. van Banneux, 1944
5. Theresia van het kind Jezus 1945
6. Jan de doper 1947
7. Juliana (boven inkompoort), 1947
8. H. Geest (hoogzaal- roosvenster)
9. Gerardus
10. H. Hart van Jezus
11. Jozef

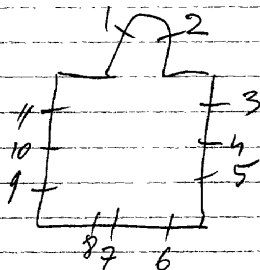

hege, mure d'art religieux et d'art moral-entwepthavijg
 Reliëndrukkel Oterath 1937/47 = nr. 1 tot 11

Sprimont

SPRIMONT-Lincé, St. Annakerk

1. Boodschap
2. Doop van Kristus
3. H. Hart van Jezus verschijnt aan Maria Margertha à lacoque
4. Jezus de kindervriend
5. Kalvarie - In memorium I° wereldoorlog
6. Jezus geeft de sleutels der H. Kerk aan Petrus
7. O.L.V. van Lourdes
8. Instelling van de Eucharistie voor de kinderen door Pius X

glasramen hersteld in 1944 door Ortemath

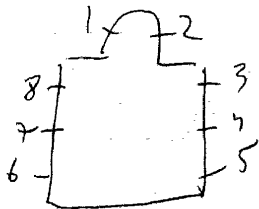

L

Aynaille

SPRIMONT-Louweigne, St. Remacklekerk

1935. J. OSTERRATH, nr. ItotI4

- I. Lam Gods
- 2. Druiventros
- 3. Korenhalmem
- 4. Pelikaan
- 5. Petrus
- 6. Johannes
- 7. H. Hart van Jezus
- 8. Jozef
- 9. Remakle, get. J. Osterrath - Luik
- 10. Hubertus
- 11. Bernardus
- 12. H. Hart van Jezus
- 13. Albertus de grote
- 14. Paulus, 1935

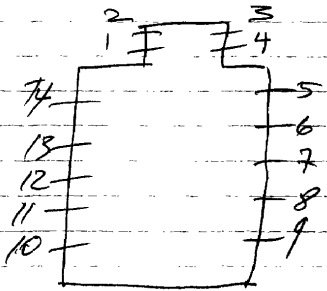

SPRIMONT, St. Martinuskerk

7970 De Gerardon=ontw./atelier Osterrath, nr. Itot 10

(Alleramen bezitten beschilderd glas-in-lood met in het midden een medaillon)

1. H. Hart van Jezus
O. Adelijk wapenschild
2. H. Art van Maria
O. Adelijk wapenschild
3. Engel Michael
4. Don Bosco
5. Jozef
6. Franciscus van Assisè
7. Pastoor van Ars
8. Rita
9. Petrus
10. Eucharistie

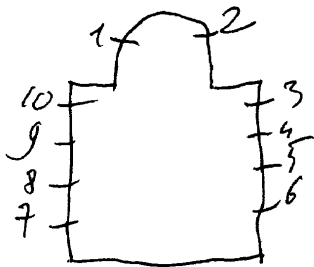

SPRIMONT-Dolembreux, St. Jozefkerk

1. Lavré
2. OLV. de la mere
3. H. Familie
4. Elisabeth
5. Beschilderd glas-in-lood
6. Flambert
7. OLV. Geeft de rozenkrans aan Dominikus
8. Hubertus
9. Laurentius
- 10.

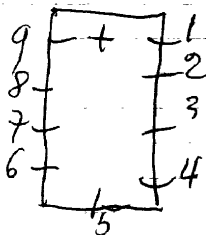

SPA-Crepe, St. Jozefkerk

L

Spa

1930 Oosterrath, w. 1 tot 8

1. Karolus-Borremeus
2. H. Hart van Jezus
3. Jozef
4. Elisabeth, 1930.
5. Angela
6. Ambrosius, 1930.
7. Theresia van het kind Jezus
8. O.L.V. onbevlekt ontvangenis.

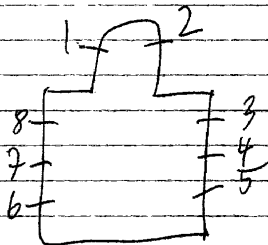

kege, musee d'art religieux et d'art moran-ontwerptekeningen
w. 1 tot 8

Dobbelaere

- | | | |
|-----------------------------------|------|--|
| 1. Remackle | 1887 | |
| 2. O.L.V. | | |
| 3. Kaltharie | | |
| 4. Johannes | | |
| 5. Lambertus | | |
| 6. Monogram S.J. | 1898 | |
| 7. St. Josef | | |
| 8. Monogram S.J. | | |
| 9. Franciscus Xaverius | 1884 | |
| 10. Rochus | | |
| 11. Augustinus | 1899 | |
| 12. Vincentius | | |
| 13. O.L.V. Lourdes | 1896 | |
| 14. Antonius | | |
| 15. Jan de dooper | 1887 | |
| 16. Petrus | | |
| 17. Herman | 1900 | |
| 18. Mathildis | | |
| 19. Gerardus Majella | 1887 | |
| 20. Muciserende engel | | |
| 21. L. Cecilia | 1887 | |
| R. David | | |
| 22. Muciserende engel | 1900 | |
| 23. Rafael | | |
| 24. Alfred | 1900 | |
| 25. Robert | | |
| 26. Lucas | 1898 | |
| 27. Vedasus | | |
| 28. Aloysius | 1898 | |
| 29. O.L.V. verschijnt in een boom | | |
| 30. Jacobus | | |
| 31. Anna | | |

Bibliografie:

-Catalogue general par numeros d'ordre des cartons pour vitraux:

| | | |
|-----------------|--------------------|--------------|
| I47 = nr.3 | I261 = nr.13 | I522 = nr.26 |
| I021 = nr.2 | I262 = nr.12 | I523 = nr.25 |
| I022 = nr.4 | I263 = nr.14 | I524 = nr.18 |
| I023 = nr.5 | I371 = nr.28 | I525 = nr.17 |
| I024 = nr.1 | I372 = nr.29 | I526 = nr.24 |
| I025 = nr.21 | I373 = nr.11 | I527 = nr.19 |
| I026 = nr.21 | I375 = nr.34-35-36 | I528 = nr.23 |
| I027 = nr.20-22 | I376 = nr.6-7-8 | |
| I028 = nr.9 | I414 = nr.31 | |
| I029 = nr.32 | I415 = nr.30 | |
| I030 = nr.15 | I416 = nr.27 | |
| I031 = nr.10 | I521 = nr.16 | |

-Bulletin des commissions royales des arts et des monuments: I886, blz. 341 = nr. 1 tot 5

I889, blz. I6-II5

I890, blz. I3 = nr. I6 tot I9-23 tot 26.

I895, blz. 183 = nr. 12-13-14

32. Juliana
33. Margaretha & Lacoque
34. Ave Maria
35. O.L.V.
36. Ave Maria

1887
1898

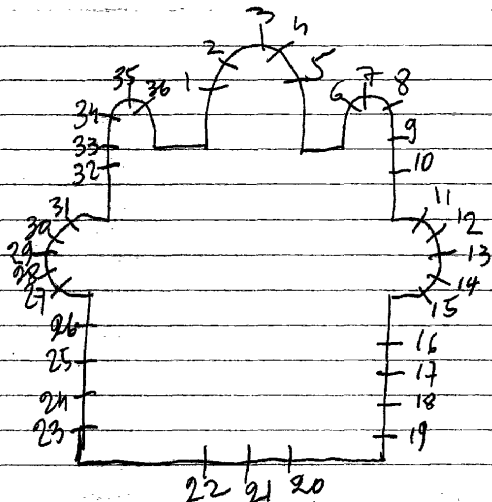

SPA-Winamplanche, St. Andrekerk

nr. I-2
nr. 3 tot 8

1. Remackle (glasraam met ketting opgehangen)
2. Lambertus (glasraam met ketting opgehangen)

Beschilderd glas-in-lood met florameven en gebruik van zeer veel zilverageel. Uitbeelding in medaillonvorm.

3. Symbool-Lucas
4. Symbool-Marcus
5. Kelk
6. Symbool-Johannes
7. Lam Gods
8. Symbool-Mattheus

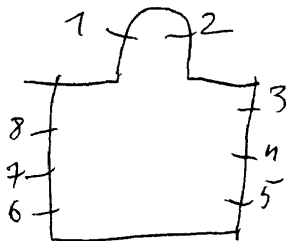

SPA, E.P. Servites - Rue Adolfe Bastin 7

L

Spa

Rue Roger 2

1961 A. Blank, nr 1 tot 10

- 1. Kalvarie
- 2. De zeven stichters
- 3. Jezus ontmoet de H. Vrouwen
- 4. Kristus in de hof van Olijve
- 5. St. Peregrin
- 6. Vlucht naar Egypte
- 7. Opdracht in de tempel
- 8. Pieta
- 9. Vissen (inkomdeur)
- 10. Graflegging.

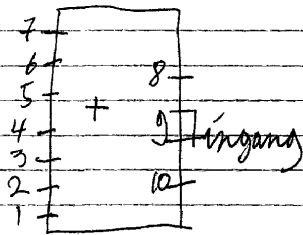

Zeer mooie figuratieve glasramen. Geen kleuren - de loodverdeling is tekening. De effecten bestaan uit een schakering van wit naar grijs en een beetje hier een daar wat geel. Het karakter van het glas speelt een grote rol in de versiering en de uitbeelding.

SPA, Filles de la Croix - instituut St. Michel
Rue Albin Body 51

L ga

Kapel:

Itot5. Dekoratief glas-in-lood - zeer mooie moderne vormen
en kleurschakeringen - geen schildering of symbolen.

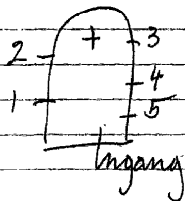

SPIERE - HELKYN -

SPIERE, Kasteel van Del Fosse et d'Espierres
Jacquet Bosstraat 52

1880. S. Coucke, nr. I-2

Kapel:

I. L. Adolfus

M. H. Hart van Jezus

R. Theresia van Lisieux

onderaan 3 adellijke wapens, get. S. Coucke, 1880

2. O. L. V. van smarten

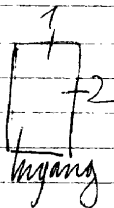

Bibliografie:

Lori Van Biervliet - Atelier S. Coucke en zonen, in:
Biekorf, 1984, p. 115 = nr. I-2

Antwerpen, Stadsarchief, reklamedruksel, nr. 322 (1880-1930)
I8-999bis = nr. I-2

SPIERE-HELKVA-
SPIERE, H. Hart van Jezuskerk

Anelgem

1935. PEENE-De Lodder, nr. Itot6

1. Engel Michael
2. Top: H. Hart van Jesus
Zegenvierende engelen
3. Top: God de vader
Kalvarie
4. H. Hart van Maria
Zegenvierende engelen
5. B. Josef
M. Engel met de eucharstie
OLVagevuur, ~~gat~~
6. Doop van Kristus, ~~geb. Wegl. Peene-De Lodder~~

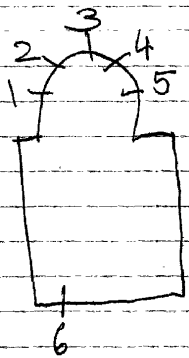

Bibliografie:

- Catalogue general par numeros d'ordre des cartons pour vitraux
- 3699 = nr. Itot5
 - 3700 = nr. 6

~~STABROEK~~
STABROEK: Godshuis, Cuypers, Laageind 62².

91
E. E. E.

I907. De Buck.

1. St. Ludovicus.
2. St. Eduardus.
3. St. Paulina.



STABROEK, Clarissen, Oud-broek 8

Ontvangsthal: (zware en ingewikkelde loodverdeling)

- 1. decoratief-glas-lood - vis
- 2. decoratief-glas-in-lood - kruis

Deze glasramen zijn afkomstig uit het klooster - Lamorinierestraat 260 Antwerpen

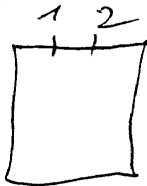

STABROEK-Hoevenen, O.L.V.kerk

2000. De Rijck Wannes, nr. 3

I972. Baston, nr. I-2

I-2. Losse decoratieve motieven die geabstrageerd zijn en verwerkt in glas-in-lood. Hier en daar wat schildering met grisaille, veel zilvergeel.

3. Abstrakte kompositie, mooi kleuren-spel.

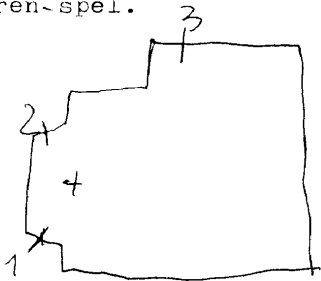

~~ADRIANUS~~
STABROEK, St. Katherinakerk.

1905

1871-99-1900-1905 Stalins-Janssens.

- I. A. H. Hart van Maria.
- B. St. Jozef.
- 3. A. St. Elisabeth.
- B. St. Franciscus.
- 2. St. Paulina.
- St. Petrus.
- 4. A. St. Joannes de Chantal.
- B. St. Guilielmus.
- 5. A. Leven v/d. H. Angelina.
- a. St. Gregorius. 1903
- b. St. Hieronymus.
- B. Onthoefding v/d. H. Angelina.
- a. St. Ambrosius.
- b. St. Augustinus. get. 1899.
- 6. A. St. Celestina. 1905
- B. St. Theodora. 29-I-1900.
- 7. H. Petrus. 1905
- B. St. Ferdinandus. 23-8-1871.
- 8. A. H. Hart van Jezus.
- B. Ontferm ōnzer.
- 9. A. St. Gregorius. 1905
- B. St. Antonius.
- 10. A. Aanbidding der herders. 1905
 - a. St. Mattheus.
 - b. St. Joannes.
 - B. Hemelvaart van Christus.
 - a. St. Marcus. 1905.
 - B. St. Lucas.
- II. A. St. Franciscus van Assisi.
- B. St. Johannes.
- 12. A. St. Jacobus.
- B. St. Jozef.
- 13. A. St. Anna.
- B. St. Cornelius.

Elias Van Stalvoez: Gerch. van Stalvoez

blz. 333

verslagen, Comité diocésain des comités:

Deel III: nr. 2157-2424-2503
+ 1903 + 1905

Bulletin des Commissions Royales des monuments

1904 blz. 16

1905 blz. 226 = 5 Ramen

zie R. 14.

Hier is van het eerst Stalins alleen
vermeld.

Revue de l'art chrétien, 1905, P. 215

K.B. 9-4-1904 = nr. 3

K.B. 26-10-1905 = nr. 6 tot 10

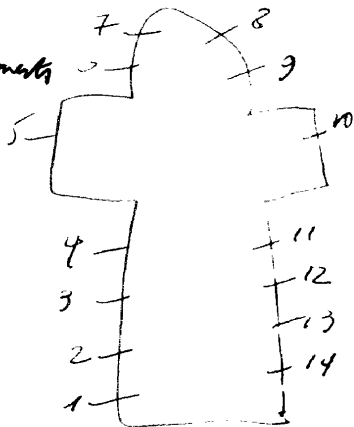

STADEN-

WEST-ROZEBEKE, St. Davokerk

Rozelvaere

1924. Annijs-Dhont, Brugge :nr. I-2-6.

1. L. Philips de Goede

R. Margaretha van York

2. Wonderbaar beeld van O.L.V. van West-Rozebeke.
get. Annijs-Dont

3-4-5. Dekoratief glas-in-lood versiert met rozenmotieven

6. Dood van Jozef, get. Annijs-Dhont-Brugge, 1924.

(over moede)

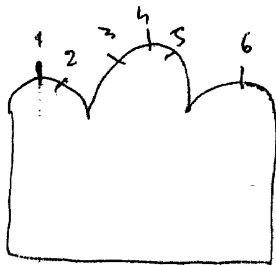

STADEN, O.C.M.W., rustoord Sint-Jan, Hospitaalstraat I

P.Franchoo, 1996, nr. I

kapel

I.Doop van Jezus, 1996, get.Franchoo

STADEN, Rustoord C.O.O. (vroeger E.Z. Maricolen)
Ieperstraat 95

Torhout

Annijs - De Smet

I.O.L.V.

S.M. Kristus aan het kruis

R. Johannes geb. Annijs - De Smet

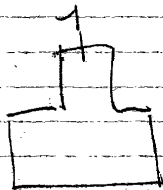

Nu is de kapel afgebroken en de zomen bevinden zich op het Witthof te Gits of het Instituut Dominiek Savio, afd. Kasteel. = (zetel van het bestuur) 1979 genoteerd.

STADENQVijfwegen, St. Eligiuskerk

Torhout

1963. Leenknecht

1. Eloi, get. Leenknecht

2. Barbara, 1963

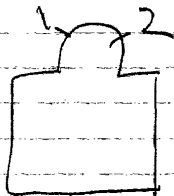

Bibliografie

Vlaanderen, nr. 130 - 2199 - December 1972, blz. 435
Foto repertorium v/h. meubilair v/d. Belg. Bedehuisen
Proc. W. K., Anton Leper I, 1978 F 25-11-2

STADEN-

OOST-NIEUWKERKE, O.L.V. kerk

Roeselare

1928. PEENE-DELODDER, nr. 2 tot 6

1946. A. DE LODDER-PEENE, nr. I-7-II.

I. Jozef, get. A. De Lodder-Peene

errond: wapenschilden van: Paus Pius XII - Ieper - Vlaanderen - West-Vlaanderen.

2. O.L.V. v/d. Rozenkrans, 1928.

3. B.L. Karel de goede

M. Goedelieve

R. Chrysilius

O. 3 engelen met passieinstrumenten

4. B.L. O.L.V.

M.H. Drievuldigheid

R. Paus Clements

O. 3 engelen ~~met~~ passieinstrumenten, get. J. Peene-De Lodder

5. B.L. Melchisedeck

M. Abraham

R. Abel

O. 3 engelen met passieinstrumenten

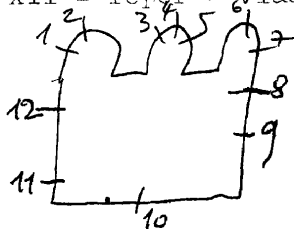

6. Brigida

7. Don Bosco, get. A. De Lodder-Peene, 1946, Brugge.

Bibliografie:

Catalogue general par numeros d'ordre des cartons pour
vitraux, 3444 - nr.4

3337-3338-3339 - nr.3

3340-3341-3342 - nr.5

3343 - engelen met passieinstrumenten

3384 - nr.2

3385 - nr.6

STADEN-Oost-Nieuwkerke, O.L.V.Kerk

1994.Franchoo, nr.8 tot IO-I2

8.Leerlingen van Emmaus, get.Franchoo, 1994

9.Geseling van Jezus

top:Logo van het H.Gaar

10.Franciscus van Assisi, kartontekening Van Walleghem
uitv.Franchoo

11.top:zon, maan, vlammend kruis

12.Brigida en aanroepingen

12.Brood en wissel vermenigvuldiging, Pelikaan, druiven en
korenhalmen.

STAVELOT?museum in de historische abdijgebouwen

1987. Blank = ontwerp

J.M. Pirotte = uitvoering

Abdijtoren: St. Remackle, 1987

In het museum is het ontwerptekening tentoon gesteld.

STAVELOT, Chapelle Saint-Laurent, Rue de Jhes

1931. Osterrath-Biolley, nr. Itot6

1. Laurentius, 1931

2. Wapenschild gevat beschilderd glas-in-lood, ornamenten

3. Wapenschild gevat beschilderd glas-in-lood, ornamenten

4. Medaillon met opschriften, beschilderd glas-in-lood

5. Wapenschild gevat beschilderd glas-in-lood, ornamenten

6. Wapenschild ST*adelijk wapen, beschilderde ornamenten

restauratie uit gevoers in 1944

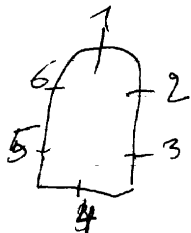

Repertoire photographique du mobilier des sanctuaires de
Belgique, prov. de Liege, canton de Stavelot, 1977, p. 53 = nr. I
tot6

STAVELOT, St. Sebastiaankerk

S. Coucke, nr. Itot5

1. Remakle
2. Cecilia
3. Lambertus
4. Aloysius
5. Elisabeth van Hongarije

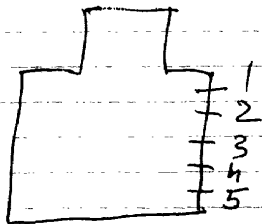

Bibliografie:

Kunst, 1899, nr. 21, p. 161 = nr. Itot5

Lori Van Biervliet, atelier S. Coucke en zonen, zie:

Biekorf, 1984, p. 115 = nr. Itot5

Antwerpen, Stadsarchief - Reklamedruksels, nr. 322 (1880-1930)

18-999bis = nr. Itot5

STAVELOT-Wavreumont, Benedictins - monastere St.-Remacle

1951. Paul Duez, nr. Itot 5

Kleine O.L.V. kapel - glas-in-beton

1. Huis van David

2. Bloem

3. Ivoren toren

4. Bloem

5. Gouden huis

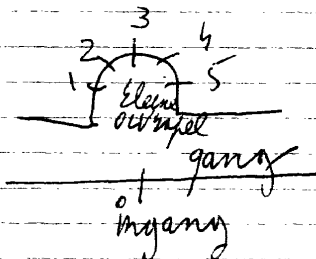

STAVELOT-Coo, St. Andrekerk

1934. Osterrath, nr. ItotIO
1947. Restauratie, nr. ItotIO

1. Roeping der apostelen
2. Kinderen ontvangen de eucharistie
3. Pastoor van Ars als biechtpastoor
4. Bisschop dient het vormsel toe
5. Priester doopt een kind
6. H. Geest (roosvenster)
7. Huwelijk. 1934. Restauratie, 1947
8. Plechtige kommunie, 1934. Restauratie 1947
9. H. Olie
10. Remacle, 1934. Restauratie 1947

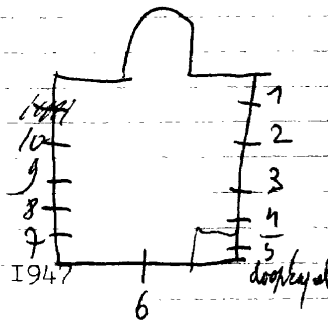

Liege, Musée d'art religieux et d'art Mosan=ontwerptekening
raam nr.6

STAVELOT-Francheville, St. Felixkerk

1. Felix
2. Hubertus
3. Remakle
4. Lodewijk
5. Lambertus
6. Lucia

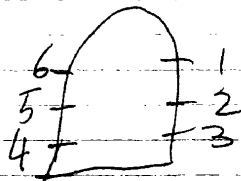

STAVELOT-

FRANCORCHAMPS-Ster, St. Joriskerk

L

Stavelot

(kleine medaillons gevat in glas-in-lood)

1. Brood en vissen

2. Pelikaan

3. Matheus

4. Joris

5. Joannes

6. Marcus

7. Isidoor

8. Lucas

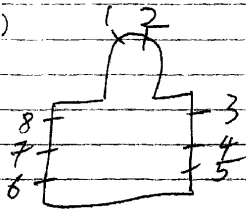

STREKKERSZEEL-Humelgem, St. Katerinakerk

1897. Stalins-Janssens: nr. 7 1-2-3-5 tot 8 (hersteld door ~~doich~~)
1945. Crickx: nr. 4
1914 Barry, nr. 1-2-3-5-6-8

1. L. Anna

R. Kristus

2. Kristus met de L.L. van Emaus. 1914, hersteld in 1923.

3. L.O.L.V.

R. Antonius

4. David. 1945, Crickx

5. Jozef

6. Jan de dooper

7. Franciscus Xaverius, 1897, hersteld door Crickx

8. Top: L.H. Geest

R. God de Vader

O.L. Kalberie

M. Aanbidding van het volk

R. Adam en Eva

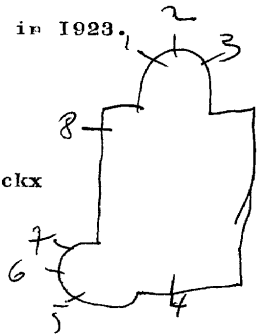

Bibliografie

Bulletin, des commissions royales des monuments:
1888, blz. 316, nr. 7.

STEEN OKKERZEEL

MELSBROEK, E.Z. Ursulinen van Tildenk (ouderlinge gesticht)
Van Heylenstraat 14

nlvande

1875. Leveque de Beauvais

1. Stichting van de orde der Ursulinen

2. Taf. leven van H. Ursula, get. 1875 - Leveque de Beauvais

3. Marteldood van de H. Ursula

4. H. Familie te Nazareth

5. Beedschap aan Maria

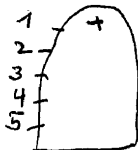

Steenbreef-kelstroek^B

Wep linen van Tildonk

10 rimen

2006 Ineyvaert-kesdaegh
voorlopig nog niet geplaatst

Begin van oktober 2006 is
het werk volledig gedaan

St Martinuskerk kelstroek

B

STEENOKKERZEEL-Perk, St. Niklaaskerk

I887. VERHAEGEN, nr. I tot I2

- I. L. Gospel
R. O. L. V.
- 2. L. Kristus Koning
R. Niklaas
- 3. L. Adolfus
R. Margaretha Abre
O. 2 wapenschilden.

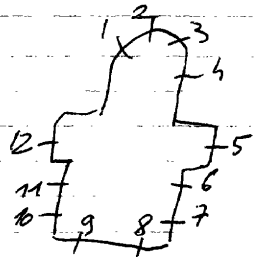

4 tot I2. Beschilderd glas-in-lood met ornamenten.

Bibliografie:

Gent, verzameling Casier - ontwerp-tekening nr. 48 = nr. 2
Atelierboek Casier

leuven, kadoc, nr. 1 tot 4

STEENOKERSZEEI, St. Rumolduskerk

1861. J. Fr. Pluys: nr. 3
 1886. L. Pluys: nr. 1-2-4-5.
 1924.

1. L. Petrus
R. O. L. V.
2. L. Jan de dooper
R. Franciscus. 1886
3. L. Rumoldus. J. Fr. Pluys, 1861
R. Bernardus
4. L. Priester met een kelk in de hand
R. Anna. L. Pluys. 1886
5. L. Vrouw met duif in de hand
R. (alleen het hoofd te zien) 1886.
6. O. L. V.
Hemelvaart van Kristus
(het grootste gedeelte is vernield)
7. B. H. Drievuldigheid
O. L. Rumoldus. 1924
R. Pharaonis of verke

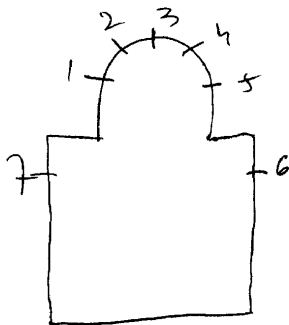

(alle glasramen zijn in zeer
 slechte toestand)

Bibliografie

In 1952 herstelde Jacobs de glasramen

Exposition nationale, peinture sur verre, 1880. = nr. 3.

Foto repertorium v/h. meubelair, vld. Belg. Bedehuisen,
Prov. Brabant, kanton Zaventem, 1980, p. 40 = nr. 7

STEENOKKERZEEL -
MELSBROEK, St. Martinuskerk

Vilvonde

Fentana - 1892

I. Filipus, 1892

Bibliografie

verslagen van de diocesaine commissie van het aartsbisdom Mechelen
deel I, blz. 118.



STEKENE -

KLEIN SINAAI, E.Z.v.7weeën - ~~Kapelstraat~~ 15 Kapel

Parnerministertz St N. 21ms

1927. Grossé.

Ladon

I. Pieta.

Biographie Nationale, deel 33, p 425

Archief Vernimme



STEKEKE
EELIN SINAÄI, O.I.V. Werk

Dr. N. de laan

1887. De Bethune.

1. Constantijns.
2. L. Alfred.
M.O.L.V. onbevlekt ontvangen.
H. Idalia.
3. Barbara.

Bibliografie:
Helbig: Baron De Bethune.

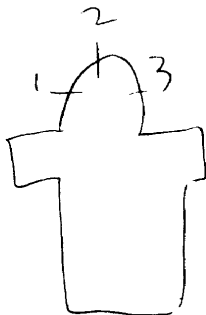

1957. I. HUYBRECHTS

1. Eerlijkheid
2. Werkzaamheid
3. Strijdvaardigheid
4. Tekst: "zegen van God, en zijn werk, over ons lot en ons volk"
5. Huwelijk. 1957, get. Huybrechts
6. Licht der wijsheid
7. Schip-symbool van O.L.V. bijstand
8. Jan Berchuans
9. Paus Pius X
10. Tekst "weest voorspraak en tolk"
11. Tekst: "Bij de heer voor ons volk"
12. Maria Soretti
13. Lutgard
14. Godelieve
15. De goede herder

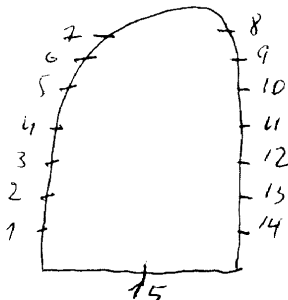

Sint Gillis Wans

STEKENE, Hellestraat - E.Z.v/h.H.Hart van Maria - Hellestr.173

I957.HUYBRECHT

I.Hert lest haar dorst aan de bron van het levende water

2.L.Chiro

R.Lelie

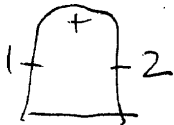

STEKENE, E.Br. Hieronymieten -
Kapel

St. Andreas ^{ep. Gillis Wang} ~~Instituut~~
~~H. Hart v. Jezus.~~
Nieuwmarkt 15

1880. Stalins-Janssens, nr. I-2-3

1. B. Engel. *met opschrift*
O.O.L.V. koningin
2. B. God de Vader en Geest.
O.H. Hart van Jezus.
3. B. Engel. *met opschrift*
O. Jozef.

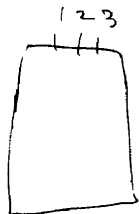

STEKENE, Gemeentehuis

1974. G. Staes=ontw./A. Calders=uitv., nr. I
1993. GRUSSEMAYER, nr. 2

Raadzaal: -2de verdieping

1. Wapenschild gemeente Stekene

Het verleden leeft in ons

Allerlei beroepen en ambachten (klompenmakers, sigarenmakers, wevers)

Gelijkvloer-trapzaal:

2. Decoratief glas-in-lood. Geabstrageerde versiering, get.

1993. Grussemer.

Bibliografie:

Glashelder, 1996, nr. 5, p. 22-23, nr. 2

Tentoonstellingcatalogoog A. Calders, nr. I

STEKENE, E.Z/Vincentius - Rustoord
Godshuis
Kerkstraat-14

St. Ellis waas

Graven!

- 1.O.L.V.
- 2.Kalvarie.
- 3.Johannes.



STOUMONT, St. Hubertuskerk

1948. Artes-Jacquemart, nr. Itot5 +glas-in-lood

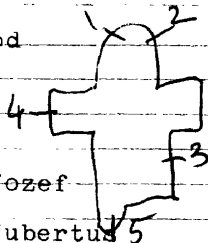

1. O.L.V. met kind, get. Artes-Jacquemart

2. Verloren zoon

3. Roosvenster m. Jozef

errond: 6 taferelen leven van Jozef

4. Roosvenster: m. Hubertus

errond: 6 taferelen leven van Hubertus

5. Doop van Jezus

Er zijn 14 glas-in-loodlichtramen.

Liege, musée d'art religieux et d'art Mosan=ontwerptekening

STOUMONT-Rahier, St. Pauluskerk

Osterrath, nr. Itot7

1. Jozef
2. Kristus Koning
3. Hubertus
4. Bernardette
5. Lambertus
6. O.L.V. Koningin
7. Paulus

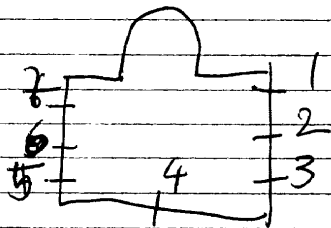

Liege, Musée d'art religieux et d'art Mosan=ontwerptekening
nr. Itot7

Reklamedruksel atelier Osterrath, 1937-47.=nr. Itot7

STOUMONT-Tarnom, St. Rochuskapelk - baan N633 - huis 30

motieven gevat in glas-in-lood

1. Kruis, kaars, kelk, boek
2. Symbolen v/h. huwelijk
3. Kelk met hostie
4. H. Geest
5. Kruis
6. Bron
7. Twee sleutels
8. Kruis tussen slingerplant

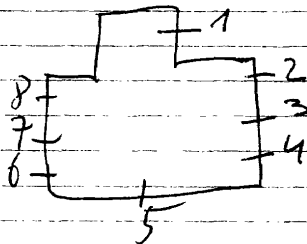

luk

TELLIN, kapel notre-dame de Haurt, dreve de notre-dame
-Gruyfont de Haurt

- 1. O.L.V. van de vrede, 1944, omringd door 2 engelen.
- 2. Koningin van de martelaren, 1945
Gevallen soldaten in de slag van Bure, 2 engelen. 1945
- 3. Jezus kruisdood, 1943
- 4. Boodschap van Maria
- 5. Geboorte van Jezus
- 6. Kroning van Maria in de hemel

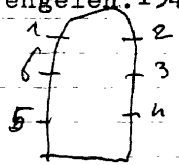

lux

TELLIN, St. Lambertuskerk

- 1. Jezus kruisdood
- 2. Opdracht van kind Maria in de tempel
- 3. Geseling van Jezus
- 4. Verrijzenis van Jezus
- 5. Pinksteren
- 6. Boodschap aan Maria
- 7. Geboorte van Jezus
- 8. Vlucht naar Egypte
- 9. H. Familie te Nazareth

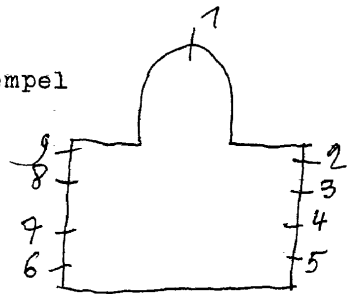

TELLIN-Bure, Assumptionisten, college d'Alzon

lux

Rue de Han 200

1967. Van de Capelle, nr. ItotI2=uitvoering

Charles Destree=ontwerp, nr. ItotI2

kapel:

ItotI0. Decoratief glas-in-lood zonder schildering.

Zeer kleurrijk en dezelfde loodbreedte

II. De zonde

I2. De verrijzenis

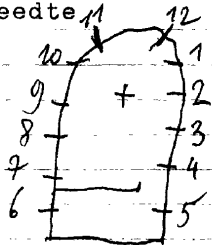

TELLIN-Grupont, St. Deniskerk

1954. J. Vosch, nr. Itot I2

(decoratief beschilderd glas-in-lood -
schildering met veel grissaille)

nr. 2 = get. J. Vosch

nr. 3 = top: Lam Gods

centraal zijn vooral gele en oranje kleuren.

ontrek met blauw en gaars glas

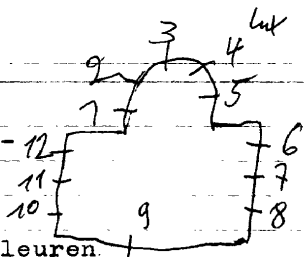

1. Boodschap aan Maria
2. De geboorte van Jezus
- 3 tot 7. Glas-in-lood indeling met brede boord van geschilderde motieven met zilverageem

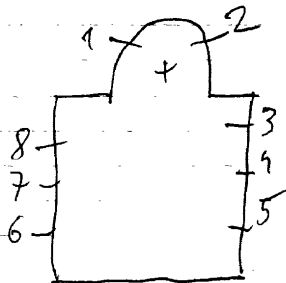

TELLIN

TELLIN-Resteigne, O.L.V.kerk

1920.

nr. 1-2-3

nr. 4-II

nr. 5-10

nr. 6 tot 9

1. L. Mattheus

R. Lucas

2. Top: hand

Kroning van Maria

3. L. Johannes

R. Marcus

4. Top: H. Geest met sym. 4 evangelisten

Hemelvaart van Jezus 1920

5. L. B. Verrijzenis van Jezus

O. Jonas en de walvis

R. B. Kalvarieberg

O. Offer van Abraham en Isaak

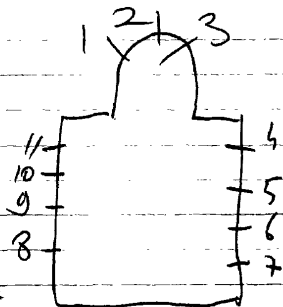

Atelier Orich herstelde

6. L. B. Jezus ontmoet zijn moeder
O. Bijbels tafereel
R. B. Geseling van Jezus
O. Bijbels tafereel
7. L. B. Doornekroning
O. Bijbels tafereel
R. B. Jezus in de hof van olijve
O. Abrham en Isaak
8. L. B. Boodschap aan Maria
O. Bijbels tafereel
R. B. Maria bezoekt Elisabeth
O. Bijbels tafereel
9. L. B. Geboorte van Jezus
O. Bijbels tafereel
R. B. Opdracht in de tempel
O. Bijbels tafereel
10. L. B. Jezus onderwijst in de tempel
O. Bijbels figuur
R. B. Pinksteren
O. Mozes met de stene tafels

II. Tenhemelopneming en kroning
van Maria. 1920

*Repertoire Photographique du moli-
lier des architectures de Belgique par. de
Namur, Canton de Walcourt, 1977, p. 44-
n. 4-11*

TEMSE-Cauwenberg, H. Hartkerk

1975. A en J. Meersman

1. Kristus toont zijn wonden aan het volk. De gelovigen aanhoren hem. Tafereel in eigentijds glas-in-lood. Geen schildering.

2-3-4. Eigentijds en decoratief glas-in-lood.

5. H. Hart van Jezus als symbool van de verlossing. Zeer groot tafereel aangevuld met eigentijds glas-in-lood.

6 tot 10. Eigentijds glas-in-lood.

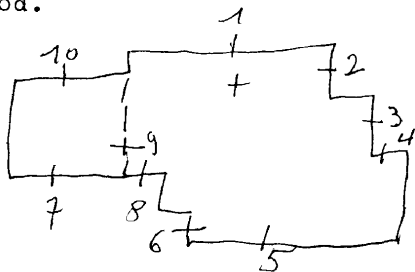

TE. SE, Hollebeke , Kristus Koningkerk

1962. H. Pauwels, Hasselt=ontwerp.

De Reek, Maastricht=uitvoering.

1. Laatste avond maal. get. Pauwels-De Reek.
2. O.L.V. van de rozenkrans en de volksverering.
3. Aelberga
4. L. Petrus
R. Paulus
5. Jozef ooringd door: Leo XIII, Pius XI, Johannes XXIII.
6. L. Godelieve van Gistel
R. Lutgardis
7. Kristus Koning. Get. Pauwels-De Reek.
8. H. Geest.

Bibliografie:

Verslagen: diocesane commissie, Gent:
22-6-1962./14-9-1962.

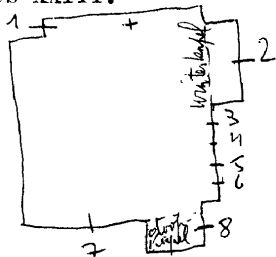

TE. SE, Velle, St. Jozefkerk

Tenise

1. G. I. V.

2. Kind Jezus

3. Jozef. 1927

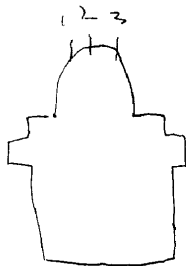

TEMSE-Tielrode, St. Jozefheiligdom of kapel
St. Jozefstraat 32

1990. Paul De Bruyne, nr. Itot 13.

- I. Maria, moeder der H. Kerk
2. Elooi, 1991
3. Eucharistie
4. Biecht
5. Huwelijk
6. Portretten van Pater Damiaan, Priester Poppe, Zuster Mola
7. Jozef
8. Petrus en Paulus
9. H. Familie
10. Doopsel
11. Vormsel
12. H. Olijfsel
13. Priesterschap

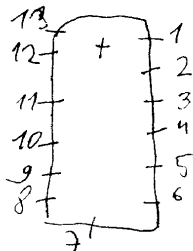

E.H. Jozef Temmerman, Sint-Jozefheiligdom te Tielrode,
nr. Itot 13.

Temple

TEUSE, O.L.V. kerk

Vanaf 1890. Statins Janssens.

- 1. Kristus verschijnt aan Maria
Margaretha à Iacoque. 1902.
- 2. Boodschap.
- 3. Maria bezoekt Elisabeth
- 4. Aanbidding der herders
- 5. Aanbidding der koningen
- 6. Jezus onderwijst in de tempel
- 7. Kristus verschijnt aan O.L.V.
- 8. Kroning en hemelvaart van O.L.V.
- 9. Kristus predikt voor het volk 1890
- 10. Verrijzenis van Kristus
- 11. Petrus predikt voor het volk. 1890
- 12. B.H. Amelberga.

C. van links naar rechts:

- Willebrordus, Berthildis,
- Wobrecht, Reynildis, Landrada
- Gudulis, Waldetrudis, Aldegondis,
- Begga, Gertrudis, Rodien, Ida,
- Peperus.

- 13. Dood van Amelberga.
- 14. Volksverering voor Amelberga.
- 15. Het wonder met Amelberga het
het schrijfn.

16. Amelberga op een ezel gezeten.
 17. ~~Vaerdel met haar broeder.~~ *pygeling*

- 18. Tafereel uit haar leven.
- 19. O.L.V. verschijnt aan Dominicus
- 20. L. Carolus Borromeus
- R. Albertus
- 21. L. Leopoldus
- R. Clothildis

- 22. Joanna
- R. Theresia

Foto repertorium y/h. meublaire v.d.
Bely. Bedehuzen, Prov. O.v.l.,
kanton Sint-Niklaas, I, 1981,
p. 29 = n. 12-17

Biographic National, 32 te deel
blz. 678 = m 1 tot 22

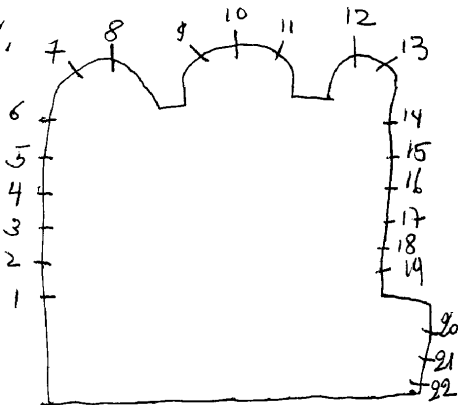

TEMSE-
ELVERSELE, St. Margarethakerk

Hamme

1879. nr. I-2-3-5-6-7.

1895. Jos Casier nr. 4.

1. L. Alfonsius

R. Margaretha

R. Petrus

2. L. Kornelius

R. Blasius

3. Kristus verschijnt aan Maria Margaretha à Lacoque

4. L. Jezus en Maria

R. Jozef. 1895

5. O. L. V. van Lourdes

6. L. Johannes

R. Joanna

7. L. Franciscus Salesius

R. Barbara

R. Jozef

Atelierboek Casier, nr. 4
ontwerp tekening - vers. Casier = nr. 4

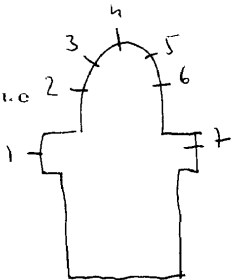

Bibliografie

Bulletin:des commissions royales des monuments,1879,blz.167=R.I-7.

Temple
ELVERSELE, O.L.V.kapel - Pontweg

1899.L.PLUYS:nr.2 tot 10.

1955.Annie RIGELLE:nr.1.

1.L.O.L.V.van smarten

R.O.L.V.met kind Jezus.get.Année Rigelle,1955.

2.Ludovina,get.L.Pluyts,1899.

4
5
3.Dekoratief glas in lood.

5.Lambertus,get.L.Pluyts

2.Amilia,get.L.Pluyts,1899.

6.Cecilia,get.L.Pluyts,

7.Bibiana,get.L.Pluyts

8.Dekoratief glas in lood

9.Karolus Borromeus

10.Magdalena

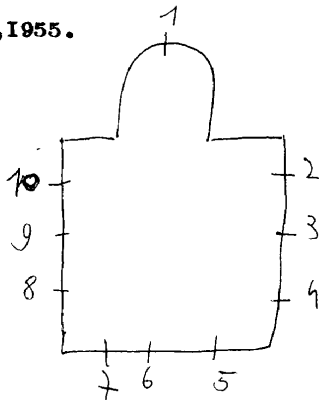

TEMSE -
TIELRODE, St. Petruskerk

Temse

1909. Dobbelaere, m. 1 foto

1. O. I. V. verschijnt aan Dominikus.
2. Opvoeding van Maria in de tempel.
3. B. L. Paulus
R. Petrus
0. L. Gregorius
R. Ambrosius
4. B. L. Marcus
R. Lucas
0. Jezus onderwijst in de tempel.
5. B. H. Drievuldigheid.
0. Laatste avondmaal.
6. B. L. Johannes
R. Mattheus
0. Petrus ontvangt de sleutels der H. Kerk, 1907.
7. B. L. Augustinus
R. Hieronymus
0. L. Jozef
R. Hieronymus

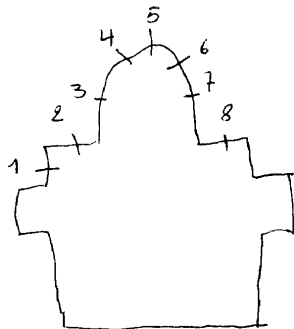

Bibliografie

Bulletin; des commissions royales des monuments: 1909, blz. 14-16 tot 8

Catalogue general: par numeros d'ordre des cartons pour vitraux:

nr. 1 = 2350

nr. 2 = 2352

nr. 3 = 2343

nr. 4 = 2347

nr. 5 = 2346-2348

nr. 6 = 2342-2349

nr. 7 = 2341-2344-2345

nr. 8 = 2351

*Fotorepertorium v/h. meubilair v/d. Belg. Bedehuisen, Prov.
Orl, Kanton Hamme, 1980, p. 27 = nr. 1 tot 7*

TEMSE-

STEENDORP, St. Jan Evangelistkerk

Temse

1954... De Doore=ontwerp
C. Van Nevele=uitvoering.

- I. Engel, 1954.
- 2. Engel.
- 3. Heilvaart van G.L.V. 1954.
- 4. Kalvarie.
- 5. Heilvaart van Kristus.
- 6. Engel get. ... De Doore - C. Van Nevele.
- 7. Engel.
- 8. B. Matheus
C. Lucas
- 9. D. Drievuldigheid.
- 10. B. Marcus
C. Johannes
- 11. B. Godelieve van Gistel.
C. Don Bosco. get. C. Van Nevele

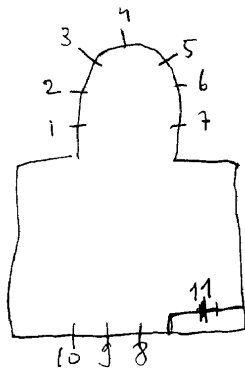

Bibliografie

Verslagen: diocesaine commissie van het bisdom Gent:
9-10-1953/14-5-1954.

Ternse

TELSE, E.Z.v/d.H.Vincentius à Paulo - Pastoor Boelstraat I.

1900.Dobbelaere

1.O.I.V.

2.Kalvarie

3.Johannes. Dobbelaere, 1900.

Bibliografie:

Catalogue general: par numeros d'ordre des
cartons pour vitraux: ~~2086~~ 2086 = nr. I-3.

2085 = nr. 2



TENNEVILLE
CHAMPLON, St. Remaclekerk

lux

laroche

1938. F. BOLDINI, nr. Itot9

1. L. Eligius

R. Hubertus

2. St. Remacles als metsier, get. F. Boldini (Namur)

3. St. Remacles bij de bron.

4. Remacles en Hadelin

5. De wonderen van St. Remacles

6. Kroning van O.L.V.

7. Pieta

8. Vlucht naar Egypte

9. Boedschap aan Maria, get. F. Boldini, 1938-Namur.

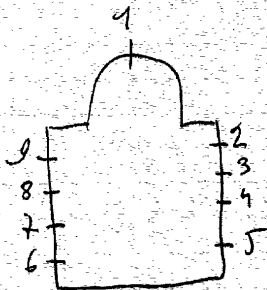

Repertoire Photographique des mobiliers des
sanctuaires de Belgique, Prov. de Luxembourg, Canton
de Laroche, 1975, p. 22 = nr. 1 tot 9

TENNEVILLE-Laneuvulle-au-bois, St. Valerekerk

Itot6. Eenvoudig glas-in-lood

7. Doopkapel. Symbool van het doopsel

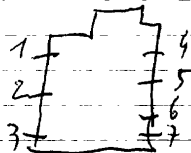

lax

TENNEVILLE, O.L.V. van Beaurainkerk

1956. Casci = ontwerp / J. Colpaert = uitvoer

I.H. Driezijdigheid

2. Decoratief glas-in-lood (roosvenster)

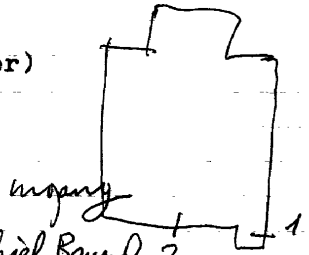

Archief atelier Colpaert - Rijksarchief Brussel
nr. 1-2

TELLEVILLE-Erneville, O.L.V. kerk

lux

4955 Londot, nr. Itot8

nr. 9-10-II

Itot8. Dekoratief glas-in-lood met hevige kleuren. Geen symbolen. Loodverdeling maakt het lijnenspel.

9. Gregorius

10. Kalvarie

II. Franciscus

Bibliografie:

Art d'eglase, 1961, nr. II6, p. 76 = nr. Itot8

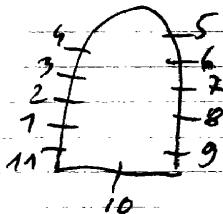

TENNEVILLE Converserie 23 - St. Hubertuskapel

1904. Osterrath, nr. I

1. (roosvenster) ornamentale schilderijen

2 tot 7. Glas-in-lood

Liege, musee d'art religieux, glasraamontwerptekening

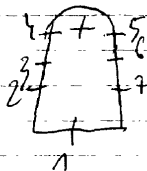

TENNEVILLE-Erneuville, St. Petruskerk

lnx

nr. Itot8 = *styl Carpet?*
nr. 9-10-II

- Itot8. Dekoratief glas-in-lood, zonder symbolen of schilderi
9. Franciscus van Assisi ng.
10. Jezus kruisdood
II. Paus Gregorius

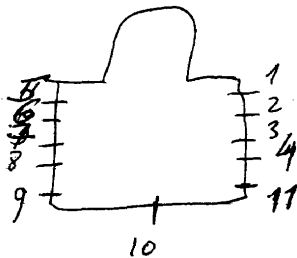

TERNAT-Sint-Katerina-Lombeek, Zwartzusters-Augustinessen,
Meersstraat 4; St. Carolusinsti
tuut

1948. Jean-Baptist Jacobs, nr. I-2-3

(glasramen afkomstig uit het afgebroken oude klooster uit
Sint-Katerina-Lombeek)

Kapel: Iste verdieping:

1. Karolus-Borremeus, get. J.B.J. 1948

2. Katerina van Sienna.

3. Franciscus-Xaverius, get. J.B.J. 1948

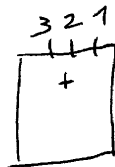

GRAZEN, O.LV.kerk

Zoutleem

- 1.O.L.V.
- 2.Augustinus
- 3.heilige
- 4.Jacobus
- 5.Heilige
- 6.Norbertus
- 7.Heilige
- 8.Heilige
- 9.Heilige
- 10.Heilige

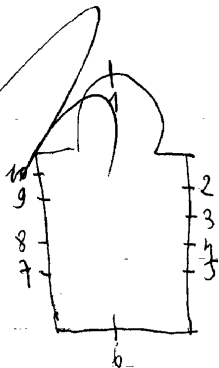

1894. Bardenhewer

1. tot 4. Beschilderde ornamenten gevat in glas in lood

5. Rochus

6. Katerina

7. O.L.V.

8. Jozef

9. Glas-in-Beton

Griex Herstelde de ramen

Bibliografie:

Verslagen, diocesaïne kommissie van het aartsbisdom Mechelen

Deel I, blz. 192-208

zie ook blz. 223 voor Grosse-De Herde (ontwerpen)

Deel III, ~~nr.~~ nr. 2814 - 1907 voor Osterrath " "

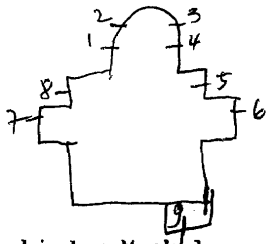

TERNAT
SINT KATERINA LOMBEEK, St. Jozefkerk

Arre

Bosstraat

1961. Crickx - Crespin, w, 1 tot 6

1. Paulus
2. Petrus
3. O.L.V.
4. Jozef
5. Katerina
6. Elisabeth

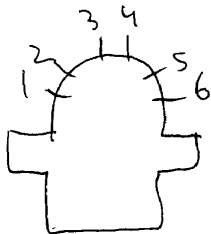

Atelier Crickx Herstelde

Terra

WAMBEEK, St. Remigiuskerk

1926. Crickx

1. L.L. van Ematts, 1926

2. Bruiloft van Cana, 1926

St. Kruiken - Lennik

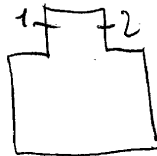

1949. J.B. JACOBS, m. 1 1/2 13

1. Joannes cord.
2. Franciscus Salesius
3. Carolus Borromeus
4. Augustinus
5. Jozef
6. Sedes Sapiensis
7. Maria en Anna
8. B. Geboorte van Jezus
9. O.H. Familie te Nazareth
10. Ursula
11. Jeanne d'ark
12. Agnes
13. Theresia v/h. kind Jezus

Traphal: school

13. O; 1; V. onbevlekt ontvangenis *gek*
 J.B. 1945

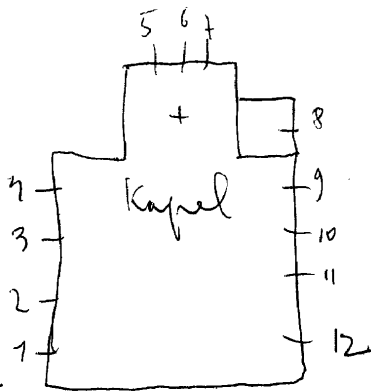

Beringen

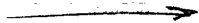

TESSENDERLO-St. Maartenkerk

1942. YOORS-MESTDAGH (1. uitw. = 1938)
2. = 1936

Coppesans

Coppesans

- 1. B. Profeten
- 0. Volksmensen
- 2. B. Ouderlingen
- 0. Evengelisten
- 3. Verheerlijking van het H. Hart van Jezus door het volk en door engelen.
- 4. B. O. L. V. met enkele apostelen
- 0. Volksmensen (o. a. herders)
- 5. B. Vier apostelen
- 0. Bisschoppen, man en een vrouw
- 6. L. Twee engelen met de St. Pieters basiek van Rome in de handen
- R. Jozef
- 7. H. Familie *1949*
- 8. Eucharistie, bron van liefde, *1936*
- 9. Hongeringe spijzen *1949*
- 10. Dorstige laven *1949*
- 11. Martinus *1949*
- 12. Verering van de moeders Gods *1949*
- 13. Doden begraven, get. ontw. E. Yoors
uitw. = Mestdagh (na de ramp van 29-1-1942)
- 14. Gevangenen bezoeken
- 15. Vrcemdelingen herbergen
- 16. Zœeken troosten
- 17. Naakten kleden
- 18. O. L. V. van Lourdes
- 19. Kinderen vereren O. L. V.

Bibliografie

Fotorepertorium v/h. menbilair vld. Belg. Bedehung
Prov. Limburg, kanton Beringen, 1977, p. 42-43
26+19

Denijs Peeters: Eugeen Yoors
VAB.gids, 1966, blz. 754

In het Geels stadsarchief bevinden
er foto's van de kerken
(Gasthuisstraat 5 Geel)

o.a. - St. Jozef
- Doopv. fernis (voorlopig niet
gevonden in
de kerk)

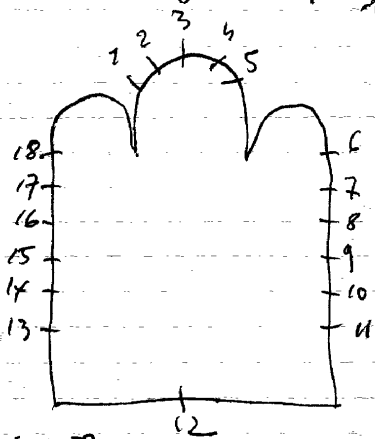

Loois cultuur lexicon, 1986, p. 205

- Yoors Gipejans = 5 koorramen in 1958
- Yoors-mestdach = 12 zilverramen in 1948 + 1960

TESSENDERLO-Hulst, O.I.V. onbevlekt ontvangeniskerk

Beringen

1951. CRICKX-Crespin

I.H. Hart van Jezus omringd door 5 engelenkopjes (roosvenster)

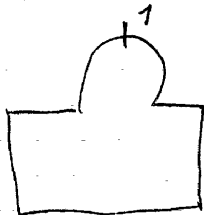

IIb.O.L.V.

~~12~~ Verrezen Kristus, get. Nevens

13. Pinksteren

14. Arbeid en godsdienst

15. Gertrudis, get. Nevens, 1974

*In Nevens = monografie 1992 (met kleurfoto's), nr. 12-13
Gazet van Antwerpen, 1-8-1985 = nr. 1 tot 15*

Anne

TERNAT, St. Gertrudiskerk

- 1883. H. DOBBELAERE, nr. Itot 6-8-9
- 1904. J. DOBBELAERE, nr. ~~1216~~ 1215
- 1897. J. CASIER, nr. 7.
- 1974. M. NEVENS, nr. II tot I5

- I. L. Angela 1426 ~~1877~~
- M. Elisabeth 1425 ~~1877~~
- R. Ursula
- 2. L. Jozef = 1256
- M. Ernestus
- R. Joannes
- 3. L. Pepinus 1258
- M. Gertrudis = 1255 - 1896
- R. Iduberga
- 4. L. Theobaldus 1257
- M. Marie
- R. Albertus 1259
- 5. L. Foillanus 1422
- M. Amandus 1423
- R. Albanus 1424
- 6. L. Gudula 1428
- M. Germana 1427
- R. Lutgardis

7. Top: Lam Gods, Pelikaan
 Ark des verbonds, boeken der wijsheid
 (van links naar rechts)

- Juliana
- Jonannes
- II. Hart van Jezus
- Norbertus
- Thomas van Aquino
- 8. (van links naar rechts)
- B. Henricus

Maria
 Jozef,
~~1873~~ 1873

0. Vier maicerende engelen = 2336] 1908

9. Doop van Kristus

1894

10. L. Victor

M. Anna

R. Antonius, get. J. Dobbelaere, 1904.

Bibliografie:

Bulletin, des commissions royales des arts et des monuments

1894, blz. II = nr. I tot 6.

1897, blz. 29 = nr. 7.

Catalogue general, par numeros d'ordre des
cartons pour vitraux: nr 1 = I426-I425

nr 2 = I256

nr 3 = I258-I255

nr 4 = I257-I252

nr 5 = I422-I423-I424

nr 6 = I428-I427

nr 7 = 403

Rijk der Vrouw, nr. 52, 1977, nr. II tot I5

ontwerp tekening verz. Casier = nr 7 / Atelierboek Casier = nr. 7

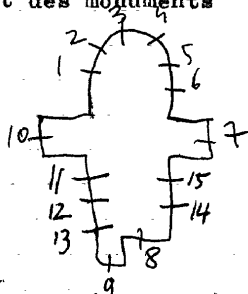

TERVUREN, St. Jan evangelistkerk

1953. Margo Weemaes, nr. 2I-2Ia

1951 Crespin-Crickx: nr. 2-3.

1961 Piron-Crickx: nr. 4-5-10-12-13-15.

1962 Van Noten-Crickx: nr. I.

1954 Hízette-Crickx: nr. 6-7-8-9-14-17-18-19-20.

1948 Colpaert: nr. II

I. B. Maria Marga retha à lacque

O. Franciscus van Assisi, get. ontv. Van Noten - uitv. Crickx (moei modern raem)

2. Top: engelen

B. O. L. V. onbevlekt ontvangenis

M. Kalvarie

O. L. Jena en de walvis

M. Ongelovige Thomas

R. Kristus, get. Crespin-Crickx

1950

3. Top: engelen.

B. Hubertus ala bisschop

M. Hubertus ala knaap

O. Hubertus bekering, get. Crespin-Crickx 1951

1994 Atelier m. Geneve herstelde

4. Topkerk met druiventrossen
B. Offer van Kain en Abel
M. Onthechting der aardse goederen
door een edel man
O. Offer van Abraham, get. Piron-Crickx
5. Top: Pelikaan
B. Het manna in de woestijn
M. Mozes slaat water uit de rots
O. Kluisenaar gevoed door vogels
get. Piron-Crickx
6. Top: engelenkopjes
B. Ark des verbonds
M. L. L. van Emmaus
O. Vermeningvuldeging der broden
get. Hizette-Crickx
7. Top: engelenkopjes
B. Ontvangt de H. Geest
M. Vermsel
O. Doopsel, get. Hizette-Crickx
8. B. Hemelvaart van Kristus
M. L. Ongeleevige Thomas
B. De goede herder
O. Petrus ontvangt de sleutels der H. Kerk
van Kristus, get. Hizette-Crickx, 1954
9. Top: engelenkopjes
B. Priesterschap
M. Havelijk
O. Olijfel, get. Hizette-Crickx
10. Pinksteren, get. Piron-Crickx
11. Diep van Kristus, get. Jacques Colpaert, 1948
12. Gedede, get. Piron-Crickx, 1961 BARBARA
13. Joris, get. Piron-Crickx
14. OLV met kind Jerns, get. Hizette-Crickx
15. Kristus verschijnt aan Petrus, get. Piron-Crickx

16. Glas in lood

17. Top: engelkopjes

B. Wonder van cana

M. Dood van Jozef

O. H. Familie te Nazareth, get. Hizette-Crickx

18. B. Koning van O.L.V.

M. Dood van O.L.V.

O. Kristus verschijnt aan O.L.V.
get. Hizette-Crickx, 1954.

19. Top: engelkopjes

B. Jesus onderwijst in de tempel

M. Opdracht in de tempel

O. Boedschap, get. Hizette-Crickx

20. Top: engelkopjes

B. Huwelijk van Maria en Jozef

M. Opveeding van Maria

O. Verloving van Maria, get. Hizette-Crickx

21. Kristusfiguur of graflegging omringd door 7 engelen.

21a. De goede herder, get. Margo Weemaes, 1955

BIBLIOGRAFIE

I.E. DAVIDTS. *Geschiedenis van de*

Parochie Teruren en de V. fonteyn.

blz 143 = A. 2-3

blz ~~144~~ = R 1-4 tot 21

W. van, 1961 = nr. 12-13

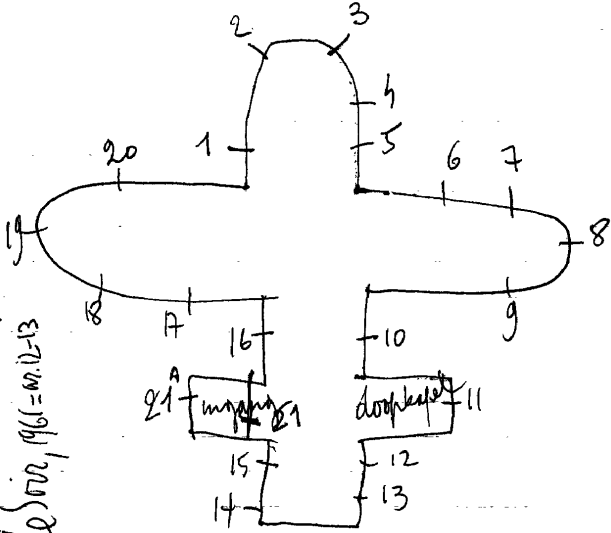

TERVUREN, Kasteel van Stolberg - vroeger: Zusters v/d.H. ^B
~~Familie en Schoolkolonie. Te koop gesteld in 1994~~
Herkenbergstraat 12

Kapel: (mooie vroeg 19de eeuwse ramen met Franse inslag)

1. B. Vincentius bezoekt de zieke.
O. Stigmatisering van Franciscus van Assisi;
Twee adellijke wapens.
2. Jezuskind verschijnt aan Antonius B.
O. Engel prikt met een pijl in het Hart van Theresia van Avila.
3. Doorne gekroonde man op zijn sterfbed.
4. B. Taferel uit het leven van Dominikus - bij de paus.
O. O.L.V. geeft de regel aan Dominikus.
5. B. Taferel uit het leven van ~~de Heilige~~ ^{9 zusters van de Robiano - Stolberg} - doornekroon.
O. Kloosterlinge gekroon met doornekroon.
Twee adellijke wapenschilden.

Hermonherstelde in 1982

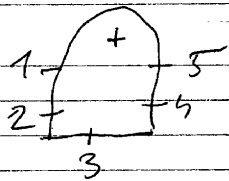

TER VUREN=
DUISBURG St. Katerinakerk

overige

1900, HET Conche (alle ramen in de kerk)

1. L. Katerina

R. Barbara. 1900. (slechte toestand)

2. St. Katerina

(Alde overige ramen zijn beschilderd glas in lood - het raam aan de overzijde van de dwarsbeuk is volledig vernield)

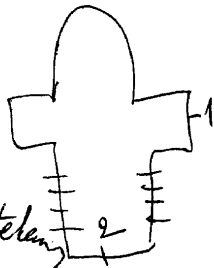

Brandaak, verz. deruyttere-Desmet-ontwerp telan

TERVUREN, Koninklijk museum voor midden-afrika
~~Leuvense steenweg 13~~

MASSINON

Atelier Massinon, nr. Ttot5

Gelijkvloers: cafetaria-kijkend naar de binnentuin.
glasramen met ketting opgehangen.
Decoratieve omlijsting met afrikaans motief.

- 1. Olifant
- 2. Zebra
- 3. Helmmasker van de Luba-Kongo.
- 4. Neger-jongenshoogd, get. Atelier Massinon
- 5. Masker

TERVUREN, H. Hartcollege, Albertlaan I

1980. Nevens

Traphal-overloop:

Gaven van het H. Hart of vruchtbaar onderwijs, get. Nevens,
1980

Kuntabelier Nys herstelde in 1992 de glas-in-loodramen

TERVUREN-Moorsel, St. Jozefkerk

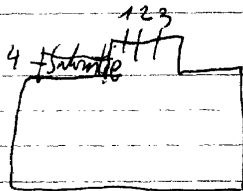

I.O.L.V.

2. Jezus als jongeling

3. Jozef

Sakristie: 4. L.O.L.V. (glasraampaneel afkomstig uit een
R. Jozef groter raam. Erg beschadigd).

Stijl Casier

TERVUREN, St. Jan Baptistkerk

3

1985. José De Middelmeer, nr. 22

Broeder Isidoor - glasraam in lichtbak in R. Dwarsbeuk
vooral grisailleschildering

TERVUREN, Gemeentehuis - Brusselse steenweg

1992. José De Middelmeer

Glasraam in lichtbak - bureau van de burgemeester

M. gemeentewapen

errond: Tervuren, Brabant, België, Europa met de 12 sterren

get. 1992; José De Middelmeer

glasraam in lichtbak

TESSENDERLO, Calodar, Staatsbaan 22

Baston

Betegeld en beletterd, met glazuur geschilderd gevelpaneel met de firmanaam "Calodar" op de gevel aangebracht - richting "Antwerpen" naar "Hasselt" autobaan, afrit nr.25, op het grondgebied Tessengerlo.

TESSENDERLO, Broeders van Liefde, Stationstraat 38

1950.C.Van Hevele, nr. Itot9

1. L. Maria

M. Jezus kruisdood

R. Johannes

2. (motieven gevat in glas-in-lood)

L. Kelk en kaars

R. Hostie en chiro

3. L. H. Geest

R. Drievuldigheid

4. L. Monstrans en kroon

R. Doornengekroond hart

5. L. Doornenkroon

R. H. Geest

6. D. Boom en slang

R. Palmen

7. L. Geboorte van Jezus

R. I. H. C.

8. L. Drie kronen

R. Kaars en ster

9. L. Kroon, chiro, palmen

R. Broden en vissen

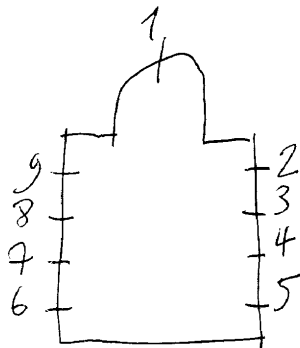

TESSENDERLO, Pius X college (klooster)
Stationstraat 125

1967. Timmermans (inde beton gegriift)

Kapel: Iste verdieping: blok "C"

Glas-in-beton -kleurensymboliek geloof=blouw

hoop=groen

Liefde=rood

gelijmde glazen op glasblokken

Pater Van Landegem = Tel. 013-670398

THEUX, Soeurs de Saint-Vincent de Gijzegem
nu: tehuis voor oude lieden - Ayryfagne 8
of Centre Chaty Fontaine

kapel:

- 1. Hart van Jezus (Bethune of Verhaeghe stijl)
- 2-7. Beschilderd glas-in-lood met ornamentversieringen
- 3 tot 6. Glas-in-lood met hevige kleuren. Alles herlood.

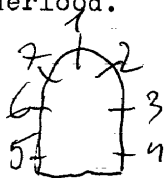

THEUX-Hodbomont, kapel huisnummer 24

1883. Mayers en Co (atelier in Munchen en Londen)

1. Kalvarie, 1883

2. Wapenschilden van de adellijke familie "De Pinto"

Acht ramen met decoratieve motieven gevat in glas-in-lood

Repertoire photographique de mobilier des sanctuaires de Belgique, prov. de Liege, canton de Spa, 1976, p. 36

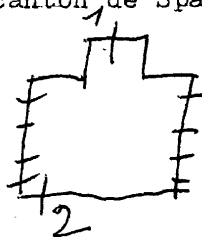

THEUX-Becco, St. Elooikerk

I. L. Theresia

R. Katerina

2. L. O. L. V.

R. Jozef

3. L. Karolus Borremeus

R. Franciscus van Assisi

4-5-6-9-10-11. Beschilderd glas-in-lood met ornamentale versiering

7. O. L. V. verschijnt te Lourdes aan Bernardette

8. Magdalena

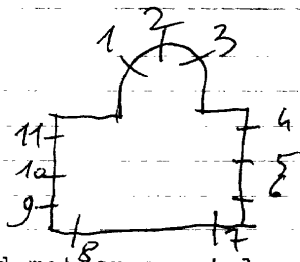

THEUX-Jehanster, St. Rochuskerk

Osterrath, nr. Itot 4-10-II

1943. De Gerardon, nr. 3-2-10-II=ontw.

1967. Blank, nr. 5 tot 9

I. Lambertus

2. O.L.V. verschijnt aan Bernardette te Lourdes 1945

3. Jezus de kindervriend 1943

4. O.L.V. van de rozenkrans

5. B. Boodschap aan Maria

M. Geboorte van Jezus

O. Vlucht naar Egypte

6 tot 8. Glas-in-lood

9. B. Doop van Jezus

M. Bekoring van Jezus

O. Gevangeneming van Jezus

10. Jezus redt Petrus uit de golven

II. Instelling van de Eucharistie of laatste avondmael

adelijk wapenschild

1943

leerlingen van Emma

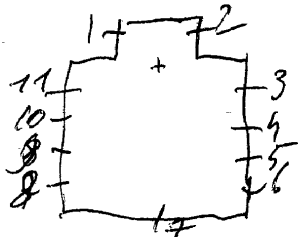

Reklamedruksel atelier Osterrath, nr. 2-3-IO-II
Liege, musee religieux et l'art Mosan=ontwerptekeningen,
nr. 3-4-II

THEUX-Oneux, St. Joriskerk

1925. Osterrath, nr. Itot8

- 1-2. Beschilderd glas-in-lood met ornamentale versieringen
3. H. Hart van Jezus verschijnt aan Margaretha Maria à la co-
4. Jozef
5. Hubertus
6. Lambertus
7. O.L.V. bijstand
8. Joris

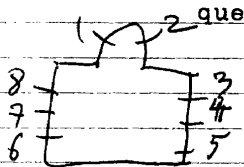

Liege, musée l'art religieux et l'art mosain=ontwerpteke-
ning, nr. I-2-4

Repertoire Photo graphique du mobilier des églises
de Belgique, Prov. de Liège, Canton de Spa, 1976, p. 29

THEUX-Juslenville, St. Augustinuskerk

L

Spa

1888. Osterrath, nr. 1 tot 4

1. Augustinus
2. Hieronymus
3. Gregorius
4. Theresia

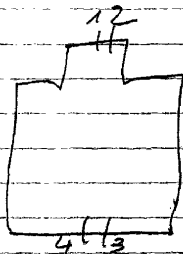

Bibliografie:

Bulletin des commissions royales des arts et des monuments
1888 blz. 136 : nr. 1-2.

Repertoire photographique du mobilier de Belgique, Prov. de Liège, Canton
de Spa, 1926, p. 36 = m. 1 tot 4

THEUX-Polleur, O.L.V.kerk

1907.Ladon,nr.1-2-3

- 1.Top:kalk en hostie
L.Bisschop *Remacle*
R.Jacobus de meerdere
- 2.Top:gouden huis
L.Kroning van Maria
R.God de vader
- 3.Top: Pelikaan
L.Dionysius of *materna*
R.Bisschop *Lambertus*

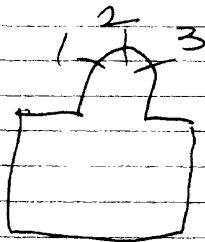

Biographie nationale, deel 33, p.425 =nr.1-2-3

Bulletin des commissions royales des arts et des monuments,
1907, p.106 =nr.1-2-3

Repertoire photographique du mobilier des églises
de Belgique, Prov. de Liège, Canton de Verviers II, 1980
p.40 =nr.1-2-3

THIEUX, Instituut St. Rochus - Marche I4

L

Spa

I.H.Hart van Jezus verschijnt aan Vincentius, 1885 (roosven-
ster)

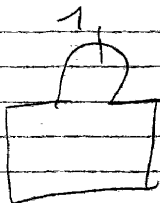

THEUX, St. Niklaaskapel - Place de Marche 2

1954. Arte Luc, nr. Itot8

1. Het gezin komt naar de kapel, get. Arte Luc
2. Het gezin verdient het dagelijks brood, get. Arte Luc
3. Gelukkig de rechtvaardigen - Jozef
4. Gelukkig de zachtmoedigen - Franciscus, get. Arte Luc
5. Gelukkig de eenvoudigen - Maria Goretti, 1954
6. Gelukkig de vervolgdten - pastoor van Ars
7. Gelukkig de treurenden - Germaine, get. Arte Luc
8. Gelukkig de barmhartigen - Vincentius

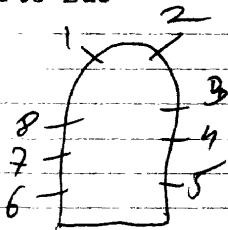

THEUX-St.Hermes en Alexanderkerk

1885, Osterrath, nr. I-2-3

glas-in-lood=4 tot 9-II tot I3

1-3. Beschilderd glas-in-lood met ornamenten

2. L. Hermes

M. Verrezen Kristus

4 tot 9 - II tot I3. Glas-in-lood

10. Veronikadoek

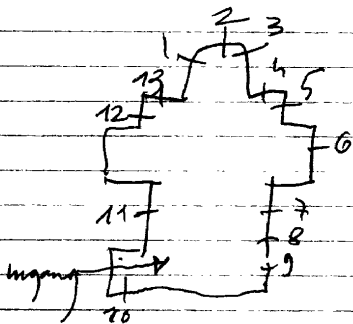

Bulletin des commissions royales des arts et des monument
1885, blz. 227 =nr. 1-2-3

Howe

THIMISTER, St. Antoniuskerk

1937 - J. Osterrath nr. ItotII

(In Perotte = Aeg Restaurant v/d. glesinnen)

- 1. Antonius verzaakt aan de aardse geneogens *+ wapenschilden*
- 2. Onthoofding van de H. Barbara *+ wapenschilden 1937*
- 3. H. Hart van Jezus verschijnt aan Maria Margaretha à la coque.
- 4. Kalvarie
- 5. Eucharistie, 1937.
- 6. H. Familie
- 7. Roeping der apostelen
- 8. Barmhartige Samaritaan
- 9. Jezus en de Samaritaanse vrouw.
- 10. Voetwassing van Maria Magdalena
- II. Verschijning van O.L.V. te Lourdes

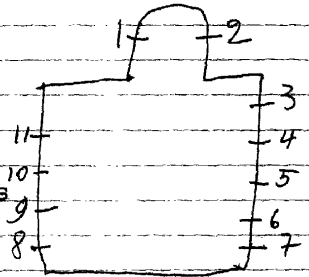

Bibliografie:

Bulletin des commissions royales des arts et des monuments
1937, blz. 45 = nr. 1 tot II

Repertoire Photographique du mobilier des sanctuaires de
Belgique, Par de Neige, Canton de Herve, P. 45 = nr. 1-2

THIMISTER-CLERMONT-Elaute, St. Rochuskerk

Osterrath, nr. ItotIO

1. Jozef
2. Rochus
3. Alfonsius Ligore
4. Gerardus Majella
5. Simon
- 6-7. Beschilderd glas-in-lood met ornamenten
8. Leonardus
9. Franciscus Xaverius
10. Frederik

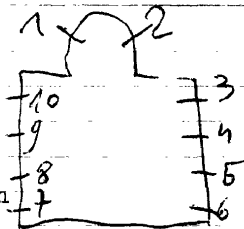

Reklamedrukwerk atelier Osterrath, nr. ItotIO

THIMESTER-CLERMONT-La Minerie, St. Petruskerk

I942.Osterrath, nr. ItotI2

ItotI2.Glas-in-lood ramen zonder schildering. Alleen de omtrekboorden zijn versiert in art-decostijl

-Reklamedruksel atelier Osterrath, 1937-1947

-Liege, musee d'art religieux et d'art
mosan-glasraamontwerptekeningen

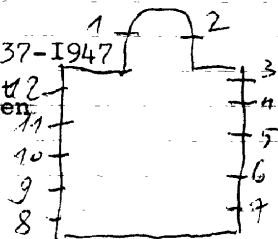

THIMESTER-Clermont, Filles de la croix, Rue de Befve 185

2de helft 19de eeuw

Kapel:

I.H.Familie

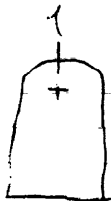

THUIN-Ragnies, St. Martinuskerk

1895. Louis Struys, nr. I-2-3

1963. Massy-Lechantre, nr. 4

1. L. Bisschop

R. Soldaten in uitrusting

onderaan: bisschoppelijk en adelijkwapenschilden

2. L. Adelijke familie

R. St. Anna ten drieën

onderaan: 2 adelijke wapenschilden

3. Top: floraversiering in boogveld

L. Adelijke militairen

M. Martinus

R. Edelvrouw

onderaan 2 adelijke wapenschilden

4. Kroning van Maria

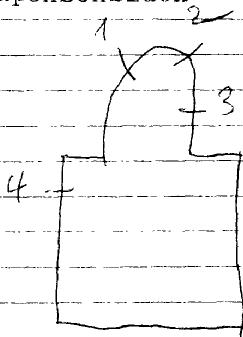

Repertoire photographique du mobilier des sanctuaires de
Belgique, prov. de Hainaut, canton de Thuin, 1976,
p. 42, nr. I-2

THUIN, Hotel de Ville, Grand'Rue 36

I. Glas-in-loodglasraam in art-nouveaustijl. (voorgevel)

(kort geleden herlood en vergroot met gele katedraalglas)

THUIN-Aulne-Gozee, Soeur de Notre Dame,
institut de netre dame, Grand'Rue 68

nr. ItotII = vermoedelijk Frans

- 1. O.L.V. met kind
- 2. H. Hart van Jezus
- 3. Jozef

4 tot II. Glas-in-lood uit de periode van ± 1870

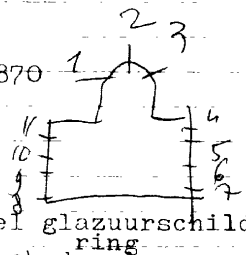

Zeer mooie glasramen uit +1870 met zeer veel glazuurschilderij
Gebouw moet dringend gerestaureerd worden, ook de glasramen

THUIN-Biesme-sous-Thuin, St. Martinuskerk

nr. ItotI5

(medaillons gevat in glas-in-lood)

1. I.H.S.-Lelies
2. H. Geest-vurige tongen
3. MR.-Lelies
4. Pelikaan
5. Zeilschip-ecclessia
6. Duif-pax
7. Gevouwen priesterhanden
8. Schelp en water
9. Doop van Jezus
10. ~~Theresia~~ Theresia van Lisieux
11. Kelk
12. Kroon - I.H.S.
13. Kelk en duifjes
14. ~~And met broden~~
15. Lam Gods

*volledig gerechuldend
taferel*

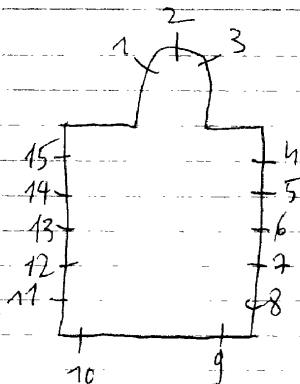

THUIN

H

Thuin

THUIN-Ville basse, O.L.V.kerk

J.B. Capronnier, nr. 5 tot 13.

J. Bosch, nr. 1 tot 4

1. L. Camilius

M.O.L.V. du val

R. Elisabeth

2. Koning van O.L.V.

3. Dood van O.L.V.

4. L. Gregorius

M. Rochus

R. Theresia

5 tot 13. Beschilderd glas-in-lood met ornamenten.

Bibliografie: Atelier Oriché herstelde

Catalogue de la collection de cartons de vitraux peints de la succession de J.B. Capronnier à Bruxelles, 1892, blz. 51 =

Reklamedruksel Atelier J. Bosch, nr. 1 tot 4

nr. 5 tot 13.

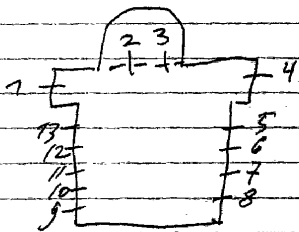

THUIN-Thuillies, Kapel d'ossogne

1976. Carpet

5 gewoon glas-in-loodramen

THUIN-

H

Thiun

THUIN-Ville haute, H. Maagdkerk

1892. J. B. Capronnier, nr. 3-5

1909. Coucke, nr. 1-6

ladon nr. 2-5.

1. O. L. V. van Lourdes, 1909.

2. Vincentius, 1918.

3. O. L. V. get. J. B. Capronnier, 1892.

4. Jozef

5. Augustinus, 1921.

6. H. Hart van Jezus verschijnt aan Maria Margaretha à Lacoque, 1909.

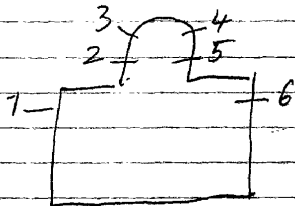

Bibliografie:

Catalogue de la collection de cartons de vitraux peints de la succession de J. B. Capronnier à Bruxelles, 1892, blz. 51 = nr. 3-4

Bulletin des commissions royales des arts et des monuments 1910, blz. 74 = nr. 1-6.

Brugge - Bibliotheek v. b. Prov. Bestuur van West-Vlaanderen
= nr. 1-6.

Biographie Nationale, deel 33, p. 425 = nr. 2-5
Louvain, Kador-archief, nr 1-6 = (228-229)

THUILLIES, O.L.V. kerk

H

Thuin

Ganton, nr. Itot 15

1. Offer van Isaak en Abraham
2. Kristus in de hof van Olijve
3. Kristus verheft de kelk
4. Melchisedek, get. Ganton.
5. Jozef
6. Johannes
7. Antonius, get. C. Ganton-Defoin
8. Theresia
9. Eligius
10. Jan de dooper
11. Vincentius à Paulo, get. C. Ganton
12. Cecilia
13. Kristoffel
14. JAN VAN VIANNY
15. OLV

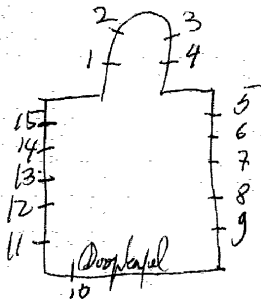

In 1972 herstelde Carpet

THUIN-

DONSTIENNES, St. Etiennekerk

H

Thuin

1. Offer van Abraham en Isaak
2. L.L.v. Emaus
3. O.L.V.
4. O.L.V.v. 7 smarten
5. Jan van Vianny
6. Kind Jesus
7. Bernardette
8. Benoit

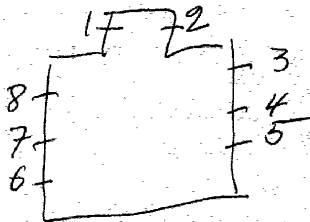

Tielt

TIELT, E.Z. van Maria van Pittem - Ieperstraat 34

1962. Michel Martens, nr. I-2 (en ook de andere ramen)

I.O.L.V. hemelvaart, get. M. Martens

 = monogram get.

2. Kroning van O.L.V., get. M. Martens

Im de ramen van de zijmuur en op verschillende andere plaatsen in dit klooster kan men "dekoratief glas in lood, zonder schildering of symbolen" bewonderen.

Bibliografie:

VAB. Glas 1966, blz. 760 = nr. I-2.

Wet-Vlaanderen, nr. 73, 1964, P. 66 =
= over Cynel Maertens

nr. I-2

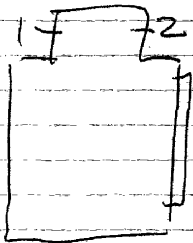

volledig glas

TELT, St. Jozefruustoord - COO - E.Z.v.Liefde van Roeselare
Deken Darreslaam I7

1892. J. Dobbelaere, nr. 1 tot 5

1959. Beseyn-Desander, nr. 6-7.

Kapel:

1. Top: caritas
Vincentius à Paulo
2. Theresia, 1892.
3. Top: kalvarie
O.O.L.V.
M. Kind Jezus
R. Jozef
4. Margaretha
5. Top: Paciencia
Camillius de Cellis

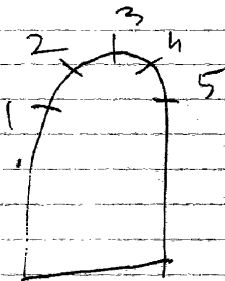

Gang naar kapel:

6. Gelle - O.L.V. der bedrukten - distel

Inkomhal:

7. Engel, anno 1959.

Bibliografie:

Catalogue general par numeros d'ordre des cartons pour

vitreaux: II07 = nr.4

II08 = nr.3

II09 = nr.2

TIELT, Zusters van de H. Familie - Hulstplein

1986. Koen Dewaele

Klooster (nursing)

Kapel: 2 glas-in-betonramen

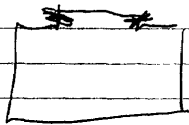

Zeer mooi van kleur
geen symbolen
smal en hoog

TIELT, Stadhuis - administratieve diensten

inter-

1955. D'Haeyer-Deseyn

Gelijkvloers: - *INKOM HAL*

| | |
|------|--------------------------------------|
| -B. | De stad, het volk en het land dienen |
| M.L. | wapenschild de stad Tielt |
| R. | " " Vlaanderen |
| O.L. | " " België - <i>BELGIE</i> |
| R. | " " West-Vlaanderen |

TIELT, Zusters van het geloof - Noviciaatshuis
Stationstraat 40

1979. M. ANNEESSENS

Kapel: 3 Dekoratief glas-in-lood - zonder schildering of
symbolen.

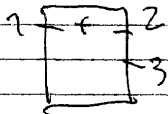

TIELT, Zusters van het geloof - Sint-Jozefinstituut
Oude Stationstraat 75

1985. M. Anneessens

kapel: (nieuwe - de vorige heeft men afgebroken)

4 ramen met decoratief glas-in-lood - zonder symbolen of schildering. Alleen vorm en kleur.

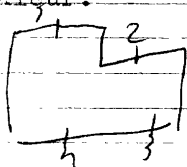

Bibliografie:

I. Bakelants, deel A - met kleurafbeelding

Tielt

TIELT, Religieuzen van de H. Familie
H. Familie instituut - Hulst 28
Roderburg, nr. 1 tot 5

1. B. Engelen
M. Jezus te Bethania
O. E. Z. Maria Jozefha onderwijst de kinderen
2. B. Engelen
M. Samaritaanse vrouw
O. Jezus onderwijst in de tempel
Engelen
3. Lam Gods
M. Jezus de kindervriend
O. Engelen
4. B. Engelen
de 5 wijze en de 5 dwaze maagden
M. H. Familie
O. Engelen
5. B. Engelen
M. Uittocht van de Egyptenaren
O. Profeet

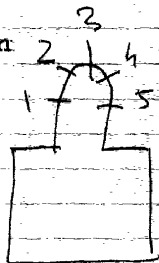

Leer movie namen

Bibliografie:

Zie artikels van I3-2-1928 = nr. 3

Tuelt

TIELT, E.Z.v.O.L.V. Presentatie - St. Andreaskliniek
Kromwalstraat II

whr

1955 Deseyn =ontw - A.D'Haeyer = uitv. ,nr.I tot 4 & 7 tot II
nr. 5-6

1980. Dingenmans herman=ontw./Mortelmans=uitv.,nr. I3

- 1. Opvoeding van Maria in de tempel
- 2. Laatste avondmaal, get. Deseyn-A.D'Haeyer(atelier)
- 3. Dood van Andreas
- 4. O.L.V. van Lourdes verschijnt aan Bernardette
get. Deseyn - A.D'haeyer-Oudenaarde-uitv.
- 5. 6. Beschilderd glas in lood met ornamenten.
- 7. Engel Michael
- 8. Verrijzenis van Kristus
- 9. Barmhartige Samaritaan
- 10. Dood van Jozef
- II. III. Hart van Jezus verschijnt aan Maria Margaretha à la
coque.

Polyvalente zaal of kapel:

- 13. Dekoratief glas-in-lood, zonder schildering of symbolen
(lijnspeel met contrasten in de kleur)

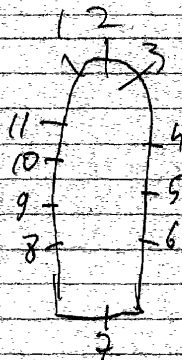

Tielt

TIELT, O.L.V. kerk

1942. VAN NEVELE, nr. 1-2

1950. DESEYN-DESANDER, nr. 3-4-5

1955. VAN DE WEGHE, nr. 6 tot 10.

1. Henricus

2. Remigius, get. Van Nevele, 1942

3.4.5. engel *misererende engelen*

6. Uittocht van Adam en Eva uit het paradijs

7. Geboorte van Jezus *tijdelijk niet zichtbaar*

8. Doop van Jezus

9. Kruisiging van Jezus *door houte wand.*

10. Pinksteren

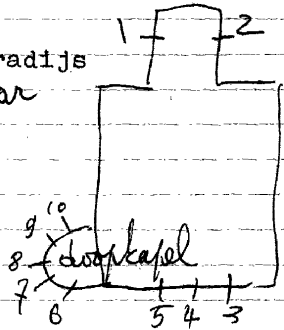

Bibliografie:

VAB.Gids 1966, blz. 759 = nr. 3 tot 10.

Brief van Pastoor (eigen dokumentatie)

Foto repertorium v/h. meubilair v/d. Belg. Bedehuisen
Prov. W.vl. kanton Tielst 1974, p 28-42 tot 10

TIELT, St. Pieterkerk

Vanaf 1953. Max Weisse: nr. 1 tot 6-13-14-15-17 tot 21-28-29-30.
 1950-53. C. Van Hevele: nr. 7-8-9-11-16-22 tot 27.
 1951. Leonce Huybrecht; nr. 10-12. (sterfjaar) St. Kruis-Brugge

Bibliografie

~~KAN.~~ JOZEF BRIJS: De kunstwerken in de St. Pieterskerk te
 Tielt, blz. 18 tot 27. (alle ramen).

J. VLIEGEN: Balans der moderne Limburgse wand en glas-
 schilderkunst, blz. 145 = nr. 1-2-3. p. 138

*Photo repertorium v/h. meubilair v/d. Belg. Bedehuisen, Prov.
 W. v.l., kanton Tielt, 1974, p. 30 = nr. 1 tot 30*

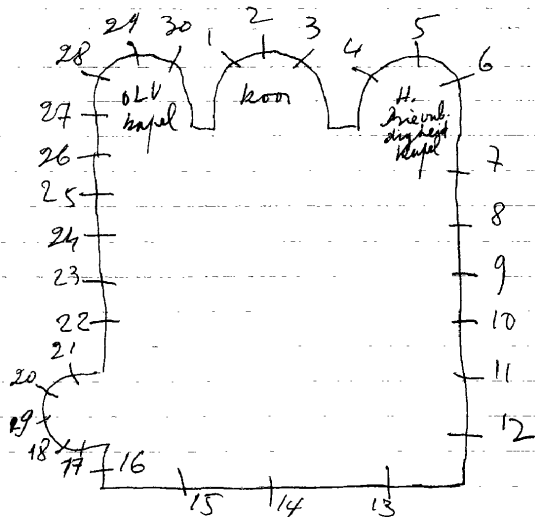

1. Vermeignuldeging van Brøden en vissen. I953, Max Weiss.
2. Kristus geeft de sleutels der H. Kerk aan Petrus. I953, Max W.
3. Dood van Petrus. I953, Max Weiss
4. Niklaas van Tolentijn bij een zieke strevende vrouw. I953, get
5. Niklas van Tolentijn als won-derdoener. I953, Max Weiss.
6. H. Familie, Max ~~XXXXXXXX~~ weiss
7. Godelieve. I953
8. Eligius. I953
9. Anna. I953
10. Amandus. I951
11. Idesbaldus. I953
12. Ritta de Cassia. I951
13. Opgang der gelukzaligen
14. Top: H. Geest + 2 engelen
B. L. Heiligen
M. God de vader en de zoon
R. Heiligen
O. L. O. L. V.
M. Musicerende engelen. I954
R. Johannes de dooper, Max Weiss
15. Verwerping der verdoemden. I954, get
16. Cecilia. I950
17. Engel
18. Doop van Kristus
19. H. Geest
20. Kristus Verrijzenis
21. Engel
22. Paus Leo. I950
23. Franciscus Salesanus. I950
24. Maria Margaretha à Iacoque. I950
25. Theresia. I950

1 alv

26. Johannes Vianny. 1950
27. Jozef. 1950
28. Maria bezoekt Elisabeth. 1963 get
29. Aanbidding der koningen. 1963 get
30. Kroning van O.L.V. 1953, get.

TIELT, E.Z.v/h. geloof van Tielt - St. Jozefinstituut
Oude Stationstraat 75

1945. Deseyn-Desander, nr. Itot II

Buiten gelovig en
Zonder bestemming

- I. H. Olijfel + 4 kleine symbolen als omringende versiering
van de glas in lood aanpassing.
2. Offer van Melchisedek + 4 kleine symbolen " " "
3. Huwelijk van Maria met Jozef + 4 kleine symbolen " " "
4. Geboorte van Jezus
5. Verrijzen van Jezus
6. Pinksteren, get. Desander-Deseyn
7. Doop van Kristus + 4 kleine symbolen " " " "
8. Vreemdelingen herbergen + 4 kleine symbolen " " "
9. Eucharistie + 4 symbolen " " " "
10. Verloren zoon

geroeteerd in 1992

Gang:
II. i wafel van Tielt
M het klooster
R Prov. Oost-Vlaanderen

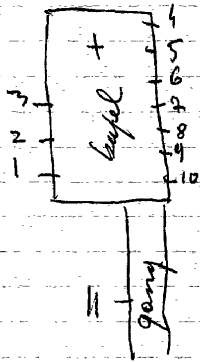

Jozef Casier, nr. 1 tot 7

1963 Tack-Westerduin, nr. 8 tot 16. *zeer mooie ramen*

Kapel:

1. Coleta
2. Vincentius à Paulo
3. Jozef
4. Salvator mundi
5. O.L.V.
6. Henrikus
7. Edmondus

Kloostergang:

8. Doden begraven
9. Vreemdelingen herbergen
10. Zieken verzorgen
11. Gevangenen verlossen
12. Jozef

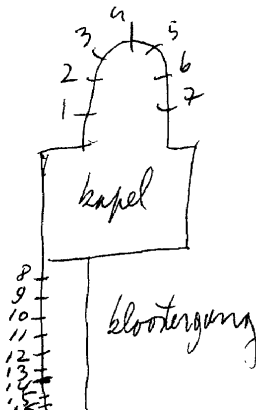

I3. Vincentius

I4. Naakten kleden

I5. Dorstige laven, get. Luc Tack=ontw.

Cor. Westerduin=uitv.

I6. Hongerige spijzen.

TIELT
1911. J. E. T. COUCKE, nr. I tot 7-9 tot 10-12 tot 15.
1973. NEVENS, nr. 8-11. 18 tot 61

1. Juliana, get. J. E. T. Coucke, 1911
2. H. Hart van Jesus. 1911
3. Maria Margaretha & Jacoq. 1911
4. (roosvenster) 1911
5. M. St. Martinus 1911
6. Errone: werken van Barmhartigheid
7. Vincentius, get. 1911.
8. L. Geschrokken soldaten
9. R. Verrijzenis van Kristus, 1910.
10. Lucas, 1911.
11. H. Geest, get. Nevens, 1973.
12. Matthæus, get. J. E. T. Coucke, 1911.
13. Marcus, 1911.
14. Korenhalm en druiventrossen
get. Nevens, 1973.
15. Johannes, 1911.
16. Kristus in hof van olijve
get. J. E. T. Coucke, 1912.
17. Slapende apostelen.
18. Franciscus van Assisi, 1911.
19. L. O. L. V. geeft de rozenkrans aan
Dominikus.
M. O. L. V. hemelvaart
R. O. L. V. geeft het ordekleed aan
Simon Stock.
20. Beschilderd glas in lood met
Ornamenten.

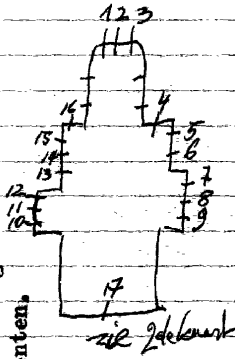

Bibliografie:

Bulletin des commissions royales des arts et des monuments
1912, blz. 15 = nr. 1 tot 7-9-10-12 tot 17.

Archief van het bisdom Brugge, bundel 10 = nr. 1 tot 7-9-10-12 tot 17.

Brugge, Bibliotheek v/h. Prov. Bestuur van West-Vlaanderen,
nr. 1 tot 7-9-10-12 tot 17.

Leuven, Kador-archief = nr. 1 tot 7-9-10-12 tot 17 (41 tot 48-118)

Middenbeuk: Lichtvensters gevuld met motieven gevat in glas in-lood.

18. Zwaard en ster

19. Lam Gods

20. O.L.V. met kind

21. Broden en karafwijn

22. Cecilia (1958-1977)

23. God ziet mij

24. Kelk en hostie

25. Kapellentje

26. Pelikaan

27. Evangelieboek

Lichtramen koor: wapenschilden gevat in glas-in-lood)

28. Aartsele

29. Tielt

30. Ministrado

31. Paas Paulus Vt

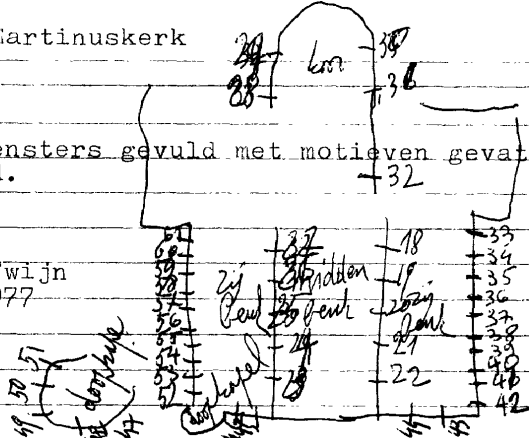

32. Uitbeelding van wonderbaar O.L.V. beeldje (in lichtbak)

Zijbeuk:

33-34. Pinkstervoorstelling, get. Nevens

35. Zalig die vrede stichten (man+brouw)

36. Zalig de armen van geest (geboorte v/e. kind)

37. Zalig de barmhartigen, get. Nevens

38. Zalig de zachtmoedigen, get. Nevens

39. Volhardin, = Paus Paulus VI, get. Nevens

40. Durf = mjr. Cardijn, get. Nevens

41. Schuld bewustzijn, 1984

42. Schuldgevoel, 1984, get. Nevens

Voorgevel

43. Geloof, 1977, get. Nevens

44. Hoop, get. Nevens

45. Liefde, get. Nevens

46. Berouw, get. Nevens

Doopkapel (nu: rouwkapel)

47-48-50-51. Dekoratief glas-in-lood, zonder symbolen

49. Verrezen Meer

zijbeuk:

52. Verzoening, 1984, get. Nevens

53. Belijdenis, (verloren zoon)

54. Liefde (Lutgardis)

55. Trouw (Godelieve)

56. Zalig de zuivere = Damiaan, get. Nevens

57. Zalig die treuren = Moeder Theresia, get. Nevens

58. Zalig die hongeren, 1983

59. Zalig de vervolgdten = pater Kolbe, 1983

60-61. H. Geest.

Maurice Nevens = monografie

TIELT-
SCHUIVERSKAPELLE, O.L.V. kerk

Tielt

A. Vincent, Brugge 1897.

1. L. L. van Emaus, get. A. Vincent, 1897, Brugge

2. H. Familie te Nazareth, get. A. Vincent, 1897



Foto repertorium v.h. meubelair v.d. Belg. Bedehuisen
Prov. W. vl., kanton Tielst, 1974, p. 27- m. 1-2

TIELT, O.L.V. van de Stoktkapel - Oude Stationstraat ^{Tielt}
111

1949. Desander - Deseyn, nr. Itot4

1. Volksverering voor O.L.V. van de stok
2. De vrijwaring tegen de pest.
3. Bouwtoelating voor de kapel, get. Desander-Deseyn, 1949
4. De volledig herstelde kapel in 1949.

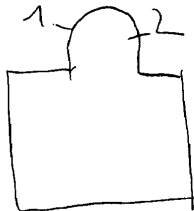
Bibliografie:

VAB. Gids 1966, blz. 759 = nr. Itot4.

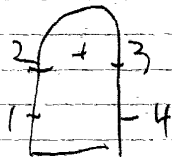

TIELT, E.Z. Passionistinnen - Blekerijstraat 22

Tielt

M. Nevens, nr. Itet3

I.L. Wapen van de Passionisten

R. Doornekroon - trektang - dobbelstenen, get. M. Nevens.

2/3. Decoratief glas in lood, zonder schildering of symbolen

Alleen vorm en kleur - de loodverdeling is tekening.

Zeer mooi van kleur.

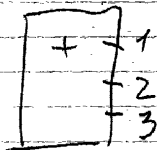

Maurice Nevens, 1993 (monografie)

Tielt

TIELT, St. Jozefkollege - Kortrijkstraat 59

1905. J. DOBBELAERE, nr. 1 tot 7

- 1. Huwelijk van Jozef en Maria
- 2. Geboorte van Jezus
- 3. Aanbidding der koningen
- 4. Opdracht in de tempel
- 5. Vlucht naar Egypte
- 6. Jezus onderwijst in de tempel
- 7. H. Familie te Nazareth, get. J. Dobbelaere, 1905, Brugge

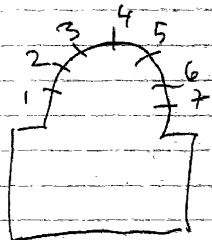

Bibliografie:

Catalogue general par numeros d'ordre des cartons pour

- vitraux: 2010 - nr. 2
- 2011 - nr. 3
- 2012 - nr. 1
- 2013 - nr. 4
- 2014 - nr. 5
- 2015 - nr. 7
- 2016 - nr. 6

TIELT-WINGE -

HOUWAERT, St. Denijskerk

arschof

1877. A. BERGES: nr. 8

I. Kristus. 1936

2. H. Hart van Marie

3. H. Hart van Jezus

4. O. L. V. onbevlekt ontvangenis

5. Hemelvaart van Kristus

6. Jezus onderwijst in de tempel

7. Hemelvaart van Kristus

8. Verrijzenis van Kristus. 1877, A. Berges-Toulouse

9. Graffegging van Kristus

10. H. Hart van Jezus. 1935

II. Pieta

12. Kruisafneming.

13. Kalverie

14. Ontmoeting met de H. Vrouwen

15. Pdschap

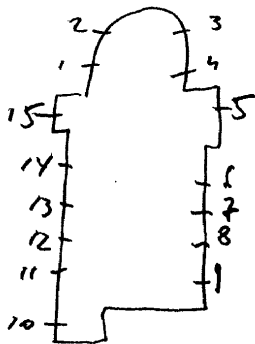

TIELT-Winge, St. Joriskerk

1947. CHARLIER J., nr. 1-2-3

1. Joris

2. Barbara

3. O.L.V. van Lourdes, 1947

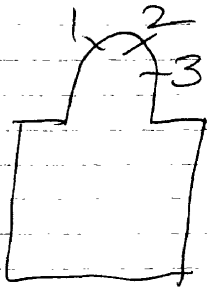

TIELT-Winge, Kiezegem, St. Pieterskerk

I. B. L. Norbertus

R. Jozef

O. Wapenschild Abt van Grimbergen-bisschop

R. Bischoppelijk wapenschild, 1899

2. B. L. Augustinus

R. Godefridus

O. L. Doornengekroond hart

R. Doorstoken hart

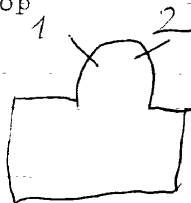

1923. nr. 1 tot 4-9

1932. nr. 5 tot 8

1. O.L.V.v. Lourdes verschijnt aan de H. Bernardette

2. Martinus geeft zijn mantel aan de armen

3. L. Romanus

R. Cecilia, 1919

4. H. Hart van Maria, 1923

5. Martinus, 1932

6. Antonius, 1932

7. Franciscus, 1932

8. Jezus en Jozef, 1933

9. H. Hart van Jezus, 1923

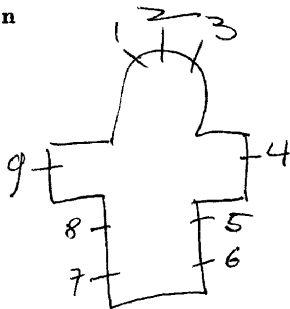

MOLENBEEK-Wersbeek, St. Quirinuskerk

1916. L. Hermans, nr. 1-2-3

Crespin-Crickx, nr. 4 tot 12.

1. L. Reymundis
 R. Ludovikus, 1916
 2. L. H. Hart van Jezus
 R. H. Hart van Maria, 1918
 3. L. Quirinus
 (Tienen)
 R. Elice, 1916, get. L. Hermans
 4. D. L. V. Hemelvaart, get.
 Crespin-Crickx
 5. Donatus
 6. Antonius Abt
 7. Rochus
 8. Jan de dooper
 9. Lucia
 10. Katerina
 11. Barbara
 12. Hemelvaart van Jezus

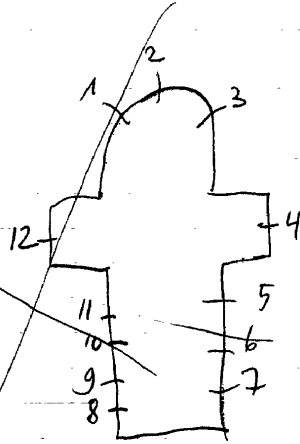

1910. G. BARY en W. HINTZEN, nr. 4-10.
1931 J. Vorch nr. 5 tot 9 - II tot 16
nr. 1-2-3

1. O.L.V. geeft de rozenkrans aan Dominikus
2. H. Hart van Jezus verschijnt aan Maria Margaretha à Lacoque.
3. Het mirakel van St. Roghus.
4. L. Enieliana
M. Geboorte van Jezus
R. Ludovikus, 1910.
5. H. Familie te Nazareth, 1931.
6. Bruiloft van Cana
7. Pieta
8. Pinksteren
9. Dood van Maria
10. Hemelvaart van O.L.V. get. G. Bary en W. Hintzen, 1910, Koekelberg.
11. Mozes en de kopere slang.
12. Opvoeding van Maria in de tempel, 1934
13. Huwelijk van Maria en Jozef

- I4. Boodschap aan Maria, 1931
I5. Bezoek van Maria aan Elisabeth
I6. Het mirakel van O.L.V. van Tiel.

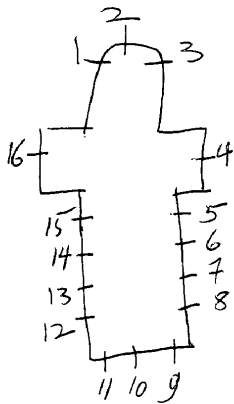

Reklamedrukssel Atelier (Vorch,
nr. 5 tot 9 - 12 tot 16

Atelier Crix heerstelde

Tienen

TJENEN, Grimde, St. Pieterskerk

1950. HERMENS

1. Pieter

2. Kristus Koning. Hermens, 1950

3. Engele

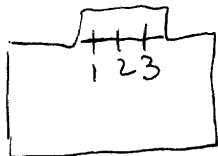

TIENEN-
OPLINTER, St. Genovevakerk

Oplinter

CALDERS-WANTE, nr. Itot5 = Uitv.-ontw.

1. Aanbidding der herders, 1954.

2. B. L. Lodewijk

R. Genoveva

0. Kind Genoveva bij de bisschop

3. Kalvarie, 1948

4. O. L. wapenschild van Paus Pius XII

R. wapenschild van Kard. Van Roey, get. Wante=ontw. Calders=uitv.

4. B. L. Lucia

R. Jan Bergmans

0. Taf. leven van Genoveva

5. Verrijzenis van Kristus, get. 1953

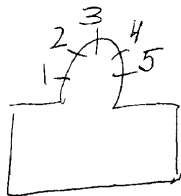

Bibliografie:

TIENEN-Grimde, Oude St. Pieterskerk - Pastoriestraat

1922. O. Diericks=ontw./J. Wijss=uitv., nr. 1 tot 7

1934. M. Langaskens=ontw./F. P. Colpaert=uitv., nr. 8 tot ~~10 tot 15~~

Kerk gebruikt als begraafplaats van gevallen soldaten uit de 1ste wereldoorlog - Necropool.

1. 2. Mannelijke alligorisches figuren. + ^{4 5}

3. L. Vrouwen dragen het Belg. vaandel

M. Biddende alligorisches figuur = ^{België} verheffing tot ^{Kerk} 2

R. Mannen dragen het Congolese vaandel ^{Kongo}

6. Sym. figuur = de macht

7. de kracht

8. het verzet en verraad

9. de hoop

10. de herinnering

11. de oorlog

12. de voorvader

13. de soldaat

14. de held

15. de burgers

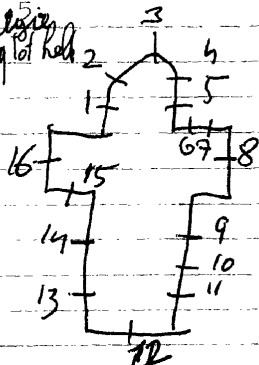

16. Pax. Een burger, een priester en de soldaat zijn geknield voor de godin "vrede", get. M. Langaskens=ontw. 1934
F.F. Colpaert=uitv.

voor 1934 - stond glasnaam "Vrede" ontwerp. Omer Dierckx
uitv.: Jan Wynn

Bibliografie:

Luc Enger, Het glas in België, p. 332, nr. ItotI6

Van Overstraeten, Gids voor Vlaanderen, 1960, p. 763, nr. ItotI6

Foto repertorium H. menbilaer. Vd. Belg. Bedehuren
Prov. Brabant Kant. Tienen, 1980, p. 106 = nr. 16'
Interbellum, 2000, nr. 20-1 = beschrijving van alle namen.

TIENEN, Zusters Passionisten - Aarschotsteenweg 3

1977.M.Nevens, nr. I-2

Gelijkvloers - inkomhal:

I. Engel verschijnt met het conragatie wapenschild aan de stichteres.

L. Kinderen van alles rassen en volkeren krijgen onderwijs en opvoeding van de conragatie. get.M.Nevens 197

Iste verdieping - kapel:

L.L.H.Paulis van het kruis=stichter met druivenranken, get.M.Nevens.

R.O.L.V.v/d.Congragatie, get.M.Nevens

TIENEN, H. Hartziekenhuis - Kliniekstraat 45

1978. Massinon, nr. I-2-3 = restauratie van bestaand glasraam
in 1980

Glijkvloers - onthaal:
1. Glas-in-beton

Traphalraam doorlopend op verschillende verdiepingen:
2. Glas-in-beton.

Kapel op kinderafdeling:

3. Laat de kleinen tot mij komen. 19de eeuws glasraam af-
komstig uit een ander gebouw. Gerestaureerd door Massinon
in 1980.

TIENEN, Stadsinfo (dienst voor toerisme)

Grote Markt 4

A. Stels

(glasraam in lichtbak)

I. Historische gebouwen uit Tienen, get. A. Stels

TIENEN, Koninklijk Atheneum - Gilainstraat 70

1950. A. Stels, nr. Ttot4

Trappenhuis-gelijklvloers: (motieven gevat in glas-in-lood)

1. L. Stevin Simon - wiskunde

R. Erasmus - klassieken

2. Het geheim verzet - Salus Patriae suprenales, get. A. Stels

3. L. Philipus de goede - geschiedenis

R. Maerlant - letterkunde

Iste verdieping

4. L. Lassus - muziek

R. Rubens - kunsten

Cataloog retrospectieve A. Stels - 1980 Tienen Sted. Museum
nr. Itot4

Vlaanderen, II7, p. 38, nr. Itot4

zeer mooie ramen

gelijvloers

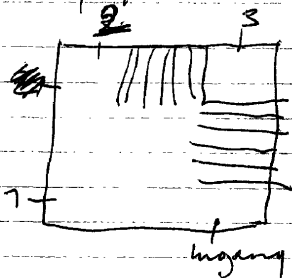

1ste verdieping

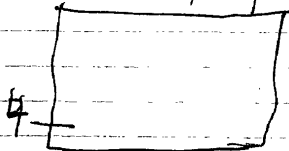

TIENEN-

1924. G. BORREMANUS - F. DEMAL, w. 1-2-3

I. B. L. Barbara 1983. A. Stels, nr. Itot I 71
R. Hieronymus 1988. P. Wilmots, nr. 18-19

O. L. Lodewijk

R. Begga

2. B. L. O. L. V.

R. Jozef

O. L. Paus Gregorius

R. Laurentius

3. B. L. Anna

R. Petrus

O. L. Johannes

R. Niklaas

II. Magnificat

2. Paus wapenschild: Johannes-Paulus

3. O. L. V. van de Vrede, 1983

4. Jozef

5. Verrijzenis

6. Petrus

In 1950 Herte

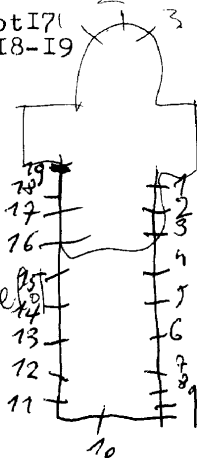

7. Antonius
- Cornelius 8.
9. De zeven gaven van de H. Geest
10. Hand = God de vader
11. Maria Magdalena
12. Jan Berchmans
13. Broeder Mutien Marie
14. Cecilia
15. Gillis
16. Rita, 1987
17. Hubertus, 1987
18. Pater Damiaan, get. Paul Wilmots
19. Franciscus van Assisi, 1988



Tienen, Stadsarchief - 1992-I056F , ~~www~~ontwerptekeningen
nr. 1-2-5-6-9 tot 14.

TIENEN-Hakendover, Goddelijke zaligmakerkerk

1933. C. Ganton-Defoin, nr. 1 tot 6

1954

nr. 7

1. B. Aanbidding der herders

O. H. Familie te Nazareth, get. C. Ganton-Defoin

2. B. Jezus onderwijst het volk

O. Jezus geneest een blinde

3. B. Jezus op het kruis

O. Laaste avondmaal, get. C. Ganton-Defoin

4. B. Verrijzenis van Jezus

O. Roeping van Petrus, 1933

5. B. Hemelvaart van Jezus

O. Pinksteren

6. Laatste oordeel

7. In memoriumglasraam van 1ste en 2de wereldoorlog +

namen en wapenschilden.

1954

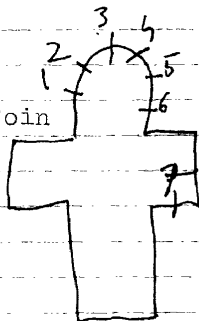

Bibliografie

Biographie Nationale, deel 33, p. 359=nr. Itot6

Foto repertorium v/h. Membelair Jd. Belg. Bedehuisen, Prov.
Brabant, Van Trenen, 1980 = nr. Itot6

TIENEN, Stadhuis - Grote Markt 3

1952. Hermans, nr. I

Pol Wilmots/H. Duchateau, nr. 2 (Houtstraat 57 St. Truiden)

Gelijkvloers: in lichtbak

I. Wapenschild van de stad Tienen, get. Hermans, 1952

Iste verdieping - overloop-traphal: (in lichtbak)

2. Wapenschilden van de stad Tienen en het 4de regiment
lansiers. Op de achtergrond Tiense historische gebouwen.
get. Atelier: Pol Wilmots en Hugo Duchateau - Houtstraat
57 Sint-Truiden.

Tienen

TIENEN-

BOS, St. Odulfuskerk

TIENEN

1905. LADON, nr. I-2-3

1. Odulfus

2. B. Genadestoel, 1906

O.L.L.v. Emaus

3. Libertus, 1905.

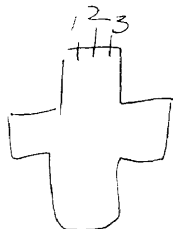

Bibliografie:

Verlagen van de diocesaine kommissie van het aartsbisdom Mechelen

Deel III, nr. 2388 = nr. I-2-3

Bulletin des commissions royales des arts et des monuments

1905, blz. 62 = nr. I-2-3.

Biographie nationale, deel 33, p. 425 = nr. 1-2-3

Foto repertorium v/h. 'meubilair v/d. Belg. Bedchamber',
Prov. Brabant, kanton Tienen, 1980, p. 105 = nr. 1-2-3

TIENEN -
GOETSENHOVEN, Grauwzusters van Tienen - Gemeenteplaats 20

J. HERMANS, nr. 3 tot 6.

1898. *Osterrath* nr. 1-2

Kapel:

1. Franciscus van Assisi
2. Elisabeth van Hongarije

Ridderzaal:

3. L. Jonkvrouw
R. Ridder
4. Venetie (zicht van deze stad met gondels)
5. L. Riddervrouw
R. Edelknaap, gett. J. Hermans-Tienen.
6. Venetie

(stijf Louche?)
4/2 stonden vroeger nog meer
aan in de kapel - doch zijn
vernield door de oorlog

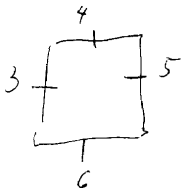

fiège, musée d'art religieux et d'art mozan = ontwerp tekening
Reklame & rubriek atelier Osterrath, nr. 1-2
nr. 1-2

1947. J. HUET, nr. 1 tot 9

1951. HERMANS, nr. 10 tot 21-23 tot 26 (+ lichtramen)

1955. OSTERATH=uitv/CHANSIMONS=ontw., nr. 22

1. Geseling van Kristus
2. Doornekroning
3. Kristus krijgt zijn kruis
4. De verlossing van het kruis
5. Kristus' bloed als offer voor eucharistie.
6. Het onbloedig offer door de priester, get. J. Huet, 1947-48.
7. Werken van barmhartigheid
8. Hemelvaart en verlossing
9. Het feest van de dwaze en wijze maagden.
(van boven naar onder)
10. O.L.V. altijddurende bijstand
Adam en Eva ¹⁹⁵¹
Engel Gabriel
11. Geboorte van Jezus
H. Familie te Nazareth
L.L. van Emaus ¹⁹⁵¹
Huwelijk van Maria en Jozef
Pieta
Pinksteren
12. Kroning van O.L.V. ¹⁹⁵¹
Hemelvaart van Maria
Dood van Maria
13. Opdracht in de tempel
14. Vlucht naar Egypte
15. Vinding in de tempel
16. Doop van Kristus
17. Jezus verjaagd de kooplieden uit de tempel ¹⁹⁵¹
18. Jezus de kindervriend
19. Barmhartige Samaritanen

Tienen

20. Lijdende Kristus

B. Samaritaanse vrouw

O. Overspelige vrouw

(van boven naar onder)

21. Boodschap

Geboorte van Jezus

H. Familie te Nazareth

Bruiloft van Cana

Kalvarie

Pieta, get. J. Hermans, 1951

22. (roosvenster)

Pinksteren, get. ontw. Chansons (Chartres)
uitv. Osterrath, 1955.

23. H. Hart van Jezus verschijnt aan Maria

Margareth à Lacoque

Wonder met Lutgardis

Gertrudis wonder

Johannes en Jezus

24. Jezus-Maria-Martha

25. Opwekking van Kasarus

26. Jezus bedaat de storm 1951

27. De goede herder

28. Verloochening van Petrus

29. Aanstelling van Petrus, tot hoofd

van de kerk

30. Vergiffenis van Maria Magdalena

31. Verloren zoon

32. Vermenigvulding van broden en vissen

33. De profeet Elias

34. (Van boven naar onder)

Bereiking

van gods

we herten met levend water

1951

35. H. Drievuldigheid

Onbloedig offer van Kristus

Boedig offer van Kristus

Druiven-Tarwe

36. I^o kommunie

Pelikaan

Jezus de kindervriend

Laatste avondmaal

1951

Er zijn 24 lichtramen die beglaast zijn met bloemen, engelen en
gevat in glas-in-lood, get. Hermans

Bibliografie:

Katalogua voor kunstambachten, 3-26 mei 1947-Antwerpen, blz. 26 = Itot 9

Gazet van Antwerpen, 25-10-1960 = nr. Itot 9

De post, nr. I230-okt. 1972, blz. 46 = nr. Itot 9.

*Fotorepertorium v.l.m. menublaas v.d. Belg. Bedekkersen,
Prov. Brabant, Kanton Tienen, 1980, P. 82 = nr. 1 tot 36*

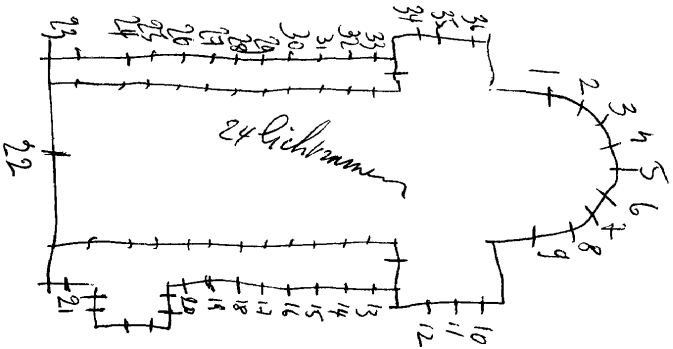

TIENEN

Tienen

KUMTICH, St. Egidiuskerk

1915. Huygens, nr. I (toegeschreven)

1918. L. Hermans, nr. 2 tot 9.

1. Gillis

2. O.L.V.v/d. Rozenkrans

3. Hubertus

4. Lambertus, 1908

5. O.L.V.v. Altijddurende bijstand, get. L. Hermans, Tienen.

6. Ludovikus

7. Quirinus, 1914

8. Augustinus

9. Franciscus Xaverius, get. L. Hermans, 1918

hersteld in 1962.

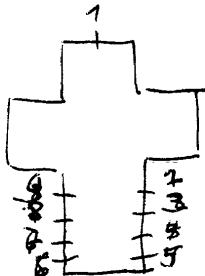

Bibliografie

Bulletin des commissions royales des arts et des monuments

1915, blz. 80 = nr. I.

Fotorepertorium v/h. meubliën v/d. Belg. Bede-
huizen, prov. Brabant,anton Tienen, 1980, p. 64 = 2 tof
9

TIENEN, St. Edwardusinstituut - Broeders Alexianen
Veldbornstraat 39

1889. L. Pluys, nr. I tot 9 - II - I4
1931. L. Hermans, nr. IO - I2 - I3 (oude ramen vervangen door
1984. nr. I5 nieuwen. Volledig naar Pluys
I. Karolus Borromeus, 1888 model).
2. Aloysius
3. Marie (boodschapfiguur)
4. H. Hart van Kristus Koning
5. Engel Gabriel (boodschapfiguur)
6. H. Hart van Maria, get. L. Pluys, 1889
7. Alexius, get. L. Pluys, 1889
8. Dymfna, get. L. Pluys, 1889
9. Augustinus, get. L. Pluys, 1889
10. Agatha, get. L. Hermans, 1931
II. Ludovikus, get. L. Pluys, 1889
I2. Elisabeth, get. L. Hermans, 1931
I3. Edwardus, get. L. Hermans, 1931
I4. Cecilia, get. L. Pluys, 1889

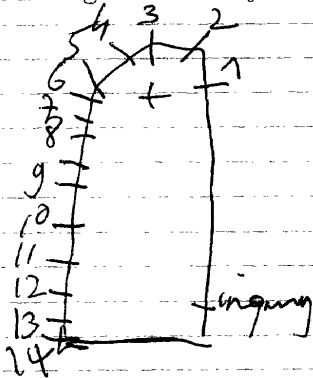

Reclamedruisfel Pluys, v. 1 tot 14

Onthaal-gelijkvloers -ingang kliniek
(glasraam in lichtbak)

15. Wapenschild van de congregatie "Caritas Christi urgent
nos - 1334-1984

TIENEN, Zusters v/d. Vereniging v/h. H. Hart
Inmatutatainstituut
O.L.V. Broedersstraat 2

J.F. Pluys, nr. I-2

Gelijkvloers: deur (medaillons gevat in glas-in-lood)
I.L. Ignatius
R. Franciscus van xaverius

Iste verdieping: deur (medaillon gevat on glas-in-lood)
2. wapenschild van de conragatie "Ah quil est bon - le
bon Dieu"

Bets, Histoire de la ville et des institutions de Tirlemont
p. 161 = nr. I-2 1860.

TIENEN, Kinderdagverblijf "Ooienvaarsnest" = deelschool
Inmaculatainstituut - O.L.V. broedersstr. 2 Tienen
Veldbornstraat 10

kapel: = nu (1994) turnzaal
10 ronde ramen versiert met beschilderd glas-in-lood met
ornamenten. Allen in zeer slecht toestand

Peutertuin - hal
O.L.V. v/h H. Hart omringd door ornamenten. In lichtbak.
(glasraam afkomstig uit de kapel)

TIENEN, Grauwzusters - Gilainstraat 104
oud-Kabbeeklooster

vermoedelijk L. Pluys

Kapel: 12 ramen met glas-in-lood versierd met medaillons
die het Maria monogram dragen.

1. Franciscus van Assisi

2. O.L.V. Koningin *ramen zijn niet gehandteerd*

3. Elisabeth van Hongarije

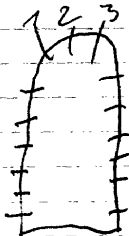

1994

TIENEN, Stedelijk museum Toreke - Grote Markt 6

Blainpain, nr. 2

Gelijkvloers: oud-glas in lichtbak (verworven in 1992 - afkomstig uit een voor-
1. 12 gemeentewapens, o.a. Aarschot, Diest, Geldenaken, Leuven, Maaseik, Mechelen, malig vrouwenklooster).
Montenaken, Peer, Sint-Truiden, Tienen, Turnhout, Zonhoven.

2. Glas-in-beton (verborgen achter een tijdelijke muur)

Iste verdieping:

3. Glas-in-beton (verborgen achter een tijdelijke muur)

1960. M. MARTENS, nr. I-2-3-19-20-25-26.

1912. J. CASIER, nr. 5-II.

1866. DE BETHUNE-VERHAEGEN, nr. 6 tot 10-14.

1944. CRICKX-CRESPIN, nr. 12-13.

1892. VERHAEGEN, nr. 15-16-17-28-29-30-31.

Bibliografie:

Leuven, Kador, nr. 6-7-15-16

V.A.B. Gids, 1966, blz. 763 = nr. I-2-3-6-7-8-9-12-13-14-19-20-25-26.

HELBIG, Baron Jean De Bethune = nr. 7-8-9-14.

BULLETIN des commissions royales des arts et des monuments

1863, blz. 173 = nr. 6

1877, blz. 661 = nr. 10.

1880, blz. 403 = nr. 31.

1891, blz. 181-197 = nr. 15-16-17-18.

1912, blz. 16 = nr. 5-II.

VERSLAGEN, diocesaine commissie van het aartsbisdom Mechelen

deel I, blz. 95, 1891 = nr. 15.

ontwerp/tekeningen verr. Casier = nr. 31-75-5

Atelierbael Casier = 5 tot 7-1-14 tot 17-28 tot 31

Foto reperstorium v/h, menubilai v/d. Belg. Bedehusen,
 Prov. Brabant, Kanton Tienen, 1980, p.96 = w. n. 16031

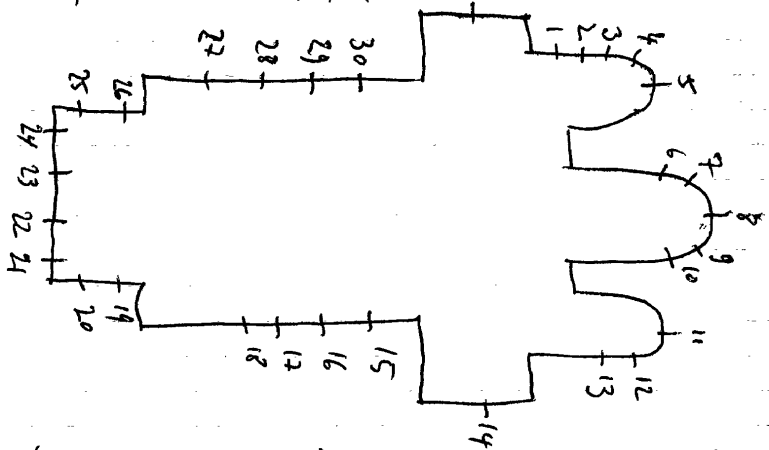

ontwerptekening verr. De Ceublaere = nr. 12

1. Servaes
 2. O. L. V. ten troost
 3. Petrus
 4. Glas in lood
 5. top: L. Pelikaan
 M. Twee engelen
 R. Lam Gods
 L. Offer van Isaak en Abraham
 L. M. Laatste avondmaal
 R. M. Verheiliging der broden
 R. Offer van Melchisedek
 6. B. L. Petrus
 M. Salvator Mundi
 R. Paulus
 M. L. Thomas
 M. Amandus
 R. Johannes de evangelist
B. L. Simon
 M. Dionysius
 R. Filipus
 7. B. L. Brigitta
 M. Arnoldus
 R. Donatus
 M. L. Appolonia
 M. Hubertus
 R. Dorothea
 O. L. Cecilia
 M. Thomas van Aquino
 R. Franciscus van Assisi
 8. B. L. Johannes de dooper
 M. ~~Gerardus~~ O. L. V.
 R. Jozef
 M. L. Joachim
 M. GERMANUS
 R. ANNA

1883

1883

8. O. L. Elisabeth

M. Servaes

REFerdinandus

9. B. L. Augustinus

M. Laurentius

R. Christinus

M. L. Gertrudis

M. Barbara

R. Lucia

B. L. Antonius van Padia, 1871

M. Pius IX

R. Franciscus Xaverius

10. B. L. Jacobus mayor

M. Vrouwelijke heilige

R. Andreas

M. L. Filipus

M. Martinus

R. Jacobus minor

O. L. Matthias

M. Norbertus

R. Simeon

11. L. Mozes en de koperen slang

L. M. Kalvarie

R. M. Pieta

R. Vinding v/h. Kruis door Helena

12. Margaretha, get. Crespin-Crickx, 1945.

13. Ludovikus, get. Crespin-Crickx, 1944.

14. Top: Kristus aan het kruis omgeven

door engelen die de lijdensin-

strumenten dragen.

(van links naar rechts)

B. Kristine

1866

R

I4. B. Kristine
Rumoldus
Anna
Ermelinde
Felicitas
Agatha
M. Sebastiaan
Eligius
Germanus
Albertus
Amandus
Rochus

0. Zes tafereelen uit het leven van
Germanus met 6 adellijke wapens.

I5. Heilige Julianus
Antonius *STAVISKAS KOSTKA*

Jan Bergmans
Helena

Heilige Jozef
Heilige, 1892, Franciscus Xaverius
I6. Theresia van Lisieux

Theodora
Petrus' 1892
vrouwelijke heilige
Mannelijke heilige
Vrouwelijke heilige

I7. Lodewijk

Anna
Petrus
Jozef
Rosa van Lima
Antonius van Padua

I8. Glas in lood

I9. *THEO SALD, 1966, get. M. MARTENS*

20. Kristina de wonderbare, M. Martens
21. Glas in lood
22. Konstantinus
23. Helena, 1897
24. Glas in lood
25. Beatrijs van Nazareth
26. Barthomeus van Tienen
 get. M. Martens,
27. Glas in lood
28. (van links naar rechts)
 heilige
 Cornelius
 Anna met ~~Joseph~~ Maria
 Joachim
 Elisabeth van Hongarije
 Johannes de dooper
29. Barbara
 Petrus
 O.L.V.
 Johannes de evangelist
 heilige
 heilige
30. Top: mucyserende engelen
 Gertrudis
 Antonius
 Barbara
 O.L.V.
 Johannes de dooper
 Dorethea, 1896
31. Top: symbolen uit de litanie van O.L.V.
 Bernardus

Katerina

*OLV
JOHANNES EVANGELIST
THEBESIA VAN AVILA*

M. Alfonsius

Brigitta

Eduardus

Lucia

Franciscus Sales

Dominikus

O. Zes taf. uit het leven van

Barhtolomeus van Tienen.

Zes adellijke wapens. 1880.

Von. Commissie van Monumenten, 28-2-1946, nr 3434B = nr. 12

TIENEN, O.L.V. ten Poelkerk

Charlier, nr 1 tot 9

1. Pinksteren
2. Jezus onderwijst in de tempel
3. Geboorte van Kristus
4. Ontmoeting van Maria en Elisabeth
5. Hemelvaart van O.L.V.
6. Boodschap aan O.L.V.
7. Opdracht in de tempel
8. O.L.V. van zeven smarten
9. Kroning van O.L.V.

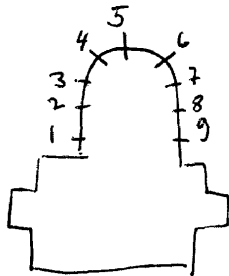

Maes Leuven Brandglas P. 152

TIENEN, Rijksadministratief centrum - Vrederecht

Goossensveinst

Massinon

Gerechtszaal:

4 glas-in-betonramen in ronde vorm. *of die een geheel vormen*

TINLOT6 Scry, St. Martinuskerk

1904. Osterrath, nr. 5 (historische ramen van 1559 en verwekt
in 1859 in deze kerk)

1. Top: Kristus Koning, 1559 - Osterrath 1859
OLV. met kind en Anna

2. Top: adellijk wapenschild

Jean de Blenen en Margaretha d'Emptinne met hun patroon-
heiligen Jean Baptist en Margaretha

Wapenschild Jean de Blenen

wapenschild Margaretha de Hemptine

3. Jezus kruisdood op kalvarie

4. Boodschap aan Maria

0. Twee medaillons - Maria en Elisabeth

- Aanbidding der koningen

5. Hemevaart van Jezus

Top: God de Vader - Osterrath 1904

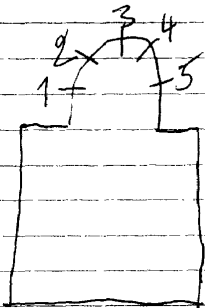

Bulletin des commissions royales des arts et des monument
1904-P.384=nr.1tot4

Repertoire photographique du mobilier des sanctuaires de
Belgique, prov. de Liege, Canton de Huy I, 1975,
p.15 =nr.1tot5

HELB16, de glasmalerkunst in Belgie p. 185 =nr. 1740

TINLOT-Soheit, St. Mauricekerk

1898. nr. I-2-3
1907. OSTERATH. nr. 4 tot II

(roosvensters in het koor)

- 1. Juliana + 4 wapenschilden.
- 2. Maurice + adelijk wapen en teksten, 1898.
- 3. Theresia + 2 wapenschilden en teksten, 1895
- 4. Theresia van Avila
- 5. Paus Leo, 1907
- 6. Remigius
- 7. Verrijzenis van Jezus
- 8. Maria Magdalena wast de voeten van Jezus
- 9. Jezus onderwijst in de tempel
- 10. Aanbidding der herders
- II. Opvoeding van Maria in de tempel

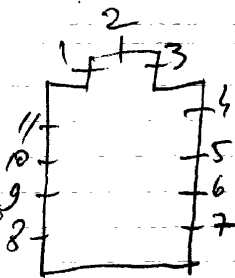

Repertoire Photographique du mobilier des
sanctuaires de Belgique, Prov. de Liege, Canton de
Huy, 1975. P. 94 = n. 70

TINLOT-Fraiture, St. Remaclekerk

1938.

NR. Itot9

1. Portretten van 8 heiligen en 4 evangelisten, 1938
2. Lambertus, 1938
3. Antonius, 1938
4. Jozef
5. Vrouwelijke heilige
6. Bisschop, 1938
7. Theresia van het kind Jezus, 1938
8. Lodewijk
9. O.L.V. van Lourdes

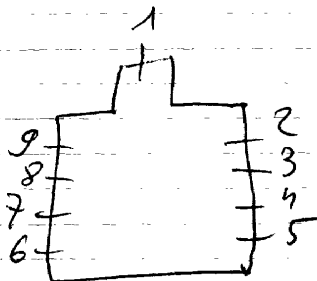

TINLOT-Seny, St. Petruskerk

1953. *Osterrath=uitw* nr. Itot28
1. De Fallouise=ontw

1. God de vader - Petrus omringd door bisschoppen van de katolieke kerk uit alle werelddelen.
2. Trudo omringd door de parochianen, 1953
3. Helpt de noodlijdenden
4. Ontevrede broer
5. Bekomt terug een goede gezondheid
6. Genezen van blindheid
7. Een vrouw wilde zelf een kapel bouwen
8. Verrijzenis van Jezus
9. Schepping van Adam
10. Adam en Eva uit het paradijs
- II. Ark van Noe
12. Mozes
13. Boodschap aan Maria
14. Geboorte van Jezus
15. Aanbedding der koningen

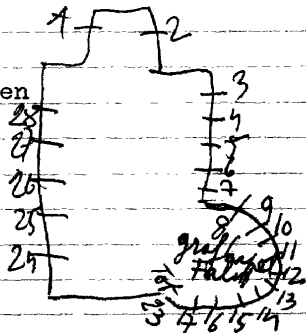

16. Doop van Jezus
17. Bruiloft van Cana
18. Laatste avondmaal
19. Jezus in hof van Olijven
20. Lanssteek
21. Hemelvaart van Jezus
22. Pinksteren
23. Opdracht in de tempel
24. Petrus zakt in het meer van Genezareth
25. Jezus geeft aan Petrus de sleutels der H. Kerk
26. Petrus predikt voor het volk
27. De verlossing van Petrus door een engel
28. Dood van Petrus

*legende, Musée d'art religieux et d'art mojan = ontwerp tekeningen
nr. 16-28*

TINTIGNY-

ROSSIGNOL, St. Niklaaskerk

lux

Citalle

1897. J. Vosch, nr. 1 tot 5 - 8 tot 14.

Crespin-Crickx, nr. 6-7.

1. De opvoeding van Maria in de tempel, 1897.

2. O.L.V. verschijnt te Lourdes aan Bernardette, 1897.

3. Simon Stock ontvangt van O.L.V. de scapulier, 1897.

4. Dominikus ontvangt van O.L.V. de rozenkrans, 1897.

5. O.L.V.

6. O.L.V. Hemelvaart

7. Verrijzenis van Kristus, get. Crespin-Crickx.

8. Niklaas, get. 1895, J. Vosch.

9. H. Familie, 1897.

10. Kristus geeft de sleutels der H. Kerk aan Petrus, 1893.

11. H. Hart van Jezus verschijnt aan Maria Margaretha à

Lacque, 1897.

12. H. Engelbewaarder, 1897

13. Doop van Kristus

14. David

Atelier Crickx herstelde
In 1983 herstelde Carpet

Reklamedruckerei Atelier S. Vordh,
nr. 1stot 5 - 8tot 14

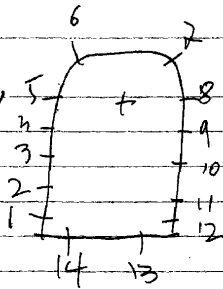

TINTIGNY-

lux

Etalle

BELLEFONTAINE, St. Petruskerk

TINTIGNY

1974 R. Coppe, nr. 1 tot 11

Dekoratief glas in lood - alleen vorm en kleur.
nr. I-2-3 daarbij nog versierd met symbolen:

1. Rozen

2. Kruis zeer mooie motieven

3. Rozen

4 tot II. Het glas in lood is versierd met fijne zachte
pastelkleuren.

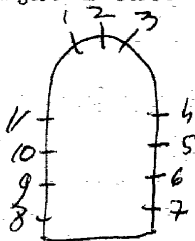

TINTIGNY-

SAINT VINCENT, St. Rochuskerk

lux

Stalle

1912. Bary en Hintzen, nr. 1 tot 13

1-2-3-13. Al de ramen zijn versierd met beschilderd glas in lood met ornamenten (ook de overige nummers).

4 tot 7-9 tot 12. In het top bij deze ramen zijn muciserende engelen voorgesteld.

8. Duif met I.H.S. en S.M.R.

Bibliografie:

Bulletin des commissions royales des arts et des monuments
1912, blz. 265 = nr. 1 tot 13.

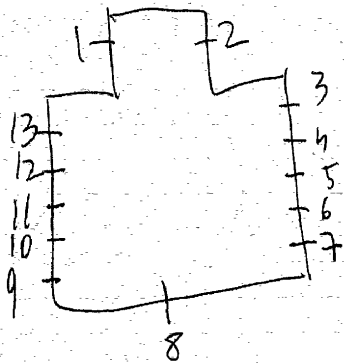

TINTIGNY-LahAge-Bellefontaine, St. Hubertuskerk

1877. Haussaire, nr. Itot 8

1. H. Hart van Jezus

2. Hubertus

3. Katerina

4. Benediktus

5. Elooi

6. Elisabeth

7. Jozef, get. 1877, Haussaire, Reims

8. H. Hart van Maria

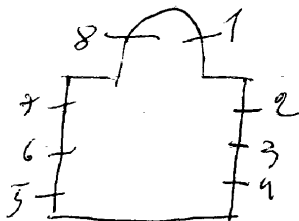

Madame Pousseur.

n° 105 rue de
gros caen.

Paris de Stentelkerk

TINTIGNY, Hemelvaartkerk

lux

Etalle

1923. J. Vosch, nr. 1 tot 14.

I. Top: 2 engelen:

Drievuldigheid - Lam Gods - Eucharistie

L. Vagevuur, 1924

R. Hel

2. Top: 2 engelen

Het rapen van het hemels manna, get. Vosch-Brussek, 1924

3. Hemelvaart van O.L.V., get. Vosch, 1924

4. Verrijzenis van Kristus, get. Vosch, 1923

5. H. Hart van Jezus verschijnt aan Maria Margaretha à la-coque, get. Vosch, 1923.

6. Vlucht naar Egypte, Get. Vosch

7. Jezus de kindervriend.

8. Weldoenster heeft zich voorgesteld in glasraam, get. Vosch

9. Doop van Kristus.

1924

10. Hemelvaart van Kristus, get. Vosch, 1923.

11. O.L.V.v. Lourdes verschijnt aan Bernardette, get. Vosch,

12. Kristus in hof van Olijve, get. Vosch, 1923
 13. H. Familie te Nazareth, get. Vosch, 1923
 14. Martelingen van Franciscus ~~van~~ Xaverius, get. Vosch, 1923.

Batic, 1934, n. 14, P. 541 = n. 15 + 14

Kelamedruzel Atelier, Vosch, n. 10 tot 14

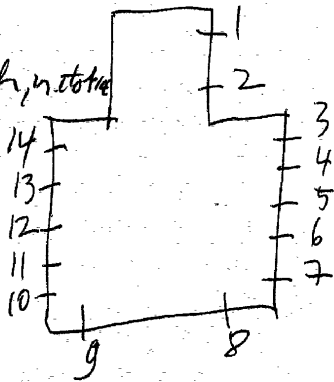

In 1984 Herstelde Carpet

Tongerren

TONGEREN, E.Z.v/d.H.H.Harten - Watertorenstraat 5

Crickx, nr. ItotI2.

Deze namen stonden waarschijnlijk vroeger op een andere plaats

- 1. B. Monstrans
O. Aanbidding der herders
- 2. B. Eeuwige bron
O. Opdracht in de tempel
- 3. B. Lam Gods
O. Vlucht naar Egypte
- 4. B. Hemels manna
O. H. Familie
- 5. B. Brood en wissen
O. Jezus onderwijst in de tempel
- 6/7. H. H. Harten
- 8. B. Ark des verbonds
O. Besnijdenis, get. F. Crickx
- 9. B. Hert drinkt aan de bron van eeuwig leven
O. Aanbidding der koningen, get. F. Crickx-Brussek
- 10. B. Kelk
O. H. Vrouwen

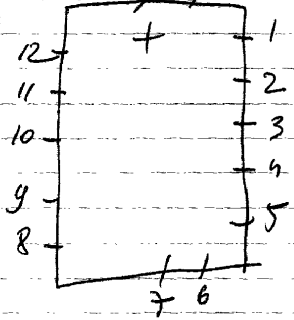

II. B. Pelikaam

O. I. H. S. - I. H. S.

12. B. H. Verbond

O. Boodschap aan Maria

Ontmeting, October 1994 p. 4 tot 13 = n. 1 tot 12.

TONGEREN—

BERG, St. Martinuskerk

TONGEREN

1869. J. F. PLUYS, nr. 3.

1873. Leopold PLUYS, nr. 1-2-4-5.

1. Hubertus, get. L. Pluys, nr. 12

2. Thomas van Aquino, get. L. Pluys, 1873

3. Martinus, get. J. F. Pluys, 1869.

4. Hieronimus, get. L. Pluys, 1873-nr. 14

5. Augustinus, get. L. Pluys, 1873-nr. 13

Tongerren

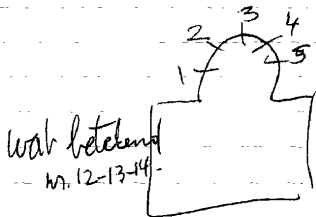

TONGEREN, St. Gilliskerk

I-2-3. Dekoratief glas in lood, zonder schildering of symbolen

Er moeten nog vele rassen geplant worden (genotend aug. 1971)

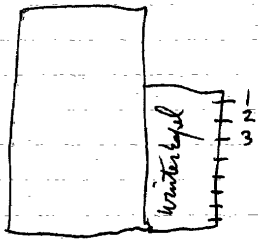

1. B. Jezus, Maria, Jozef
- M. H. Familie te Nazareth
0. Dood van David
2. B. Johannes doopt
- M. Doop van Kristus
0. Onthoofding van Johannes
3. B. Roeping van Lutgardis
- M. Wonder van Lutgard
0. Dood van Lutgardis
4. B.) taferelen uit het
- 0.) leven van Sint-
5. B.) Rochus
- 0.)
6. B.)
- 0.)
7. B. Huwelijk van Jozef en Maria *of zijn*
- M. Maria opvoeding in de tempel *nieuwe Frag-*
0. Maria en Anna *menten aand-*
8. B. Kroning van O. L. V. *kerig*
- M. ~~Koning van O. L. V.~~ dood van O. L. V.
0. ~~aanwijzing der schapen~~ Maria en Jezus
9. B. H. Hart van Jezus
- M. Laatste avondmaal
0. Jezus wijdt de schapen
10. B. Vrouwelijke heilige
- M. Vrouwelijke heilige
0. Hubertus
11. 0. L. V. alijdurende bijstand
12. B. Opdracht in de tempel
- M. Vlucht naar Egypte
13. B. Jezus ondervijst in de tempel
0. KRUISDRAGING
- 14 B. PIETA
0. GRAFLEGGING

Bibliografie:

Atelier Orich herstelde

Bulletin des commissions royales des arts et des monuments
1889, bl. 126

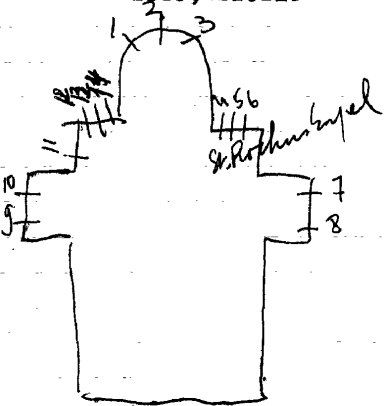

TONGEREN-Rutten, St. Martinuskerk

2006. Warner Berckmans, nr. 2-9-10-17
1870. nr. I
nr. 3 tot 8 • II-16

1. Jezus kruisdood
2. Wapenschild van Rutten
3. Top: twee adellijke wapenschilden
Bartholomeus
4. Beschilderd glas-in-lood met ornamenten
5. Top: twee adellijke wapenschilden
L. Evermarus
R. Martinus
6. Beschilderd glas-in-lood met ornamenten
7. Top: twee adellijke wapenschilden
Antonius

8. Paard met Neferite met pijl en boog (doopkapel)

9. OLV. kapel, OLV. onbevlekt

10. Beschilderd glas-in-lood met ornamenten

11. Top: Wapenschild

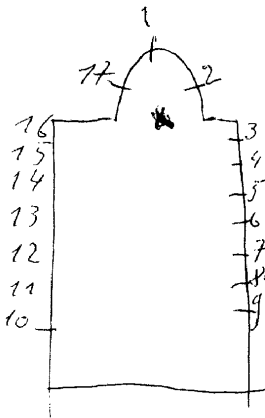

8. Beschilderd glas-in-lood met ornamenten
II. Top: wapenschild
I2. Ernestus
I3. Beschilderd glas-in-lood met ornamenten
I4. Top: adelijk wapenschild
L. Paus Alexander
R. Carolus Borremeus
15. Beschilderd glas-in-lood met ornamenten
I6. Top: twee wapenschilden
Jozef
I7. Wapenschild van het kasteel

Foto repertorium van het meubilair van de Belg. Bedehuizen,
Prov. Limburg, kanton Tongeren, 1976, p. 37=nr. I

TONGEREN-Sluisen, St. Servatiuskerk

J. M. Arotte Restauratie glasrinnen
Osterrath

1. L. Begga
R. Apollonia
2. Servatius
3. L. Johannes Vianus
R. Jan Bergmans
4. Antonius doet wonderen met de ezel
5. H. Hart van Jezus verschijnt aan Margaretha Maria à la coque
6. Dood van Jozef
7. Verschijning van Maria aan Bernardette te Lourdes
8. Marteldood van een bisschop met 2 volgelingen.
9. Boodschap aan Maria
10. O. L. V. koningin verschijnt aan Dominikus
11. Anna met Maria
12. Huwelijk van Jozef met Maria
13. Roeping van Hubertus door het hert
14. Kroning van Maria
15. Doop van Jezus
16. Maria bezoekt Elisabeth

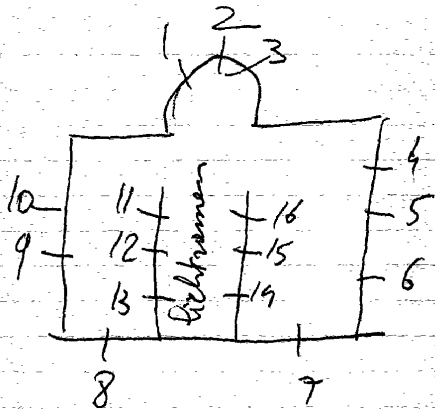

- I. L. Helerius van Tongeren
- M. Kristus verschijnt aan Maria
Margaretha à lacoque 1240
- R. Evergisus van Tongeren 1241
- get. J. B. Capronnier, 1890 1242
- 2. L. Filipus 1243
- L. M. Juliana
- M. Juliana schenkt haar hart
aan Kristus
- R. M. Kristina 1893
- R. Jacobus Minor, get. Comere-
Capronnier

3. L. Jozef
M. Onthoofding van vrouwelijke *Barbara*
heilige *BARBARA* 1893

- R. Valentin, get. Comere-Capronnier
- 4. B. Dood van Andreas *met de dw*
- 0. (van links naar rechts)
- 1. Karolus Borremeus
- 2. Franciscus Xaverius
- 3. Gertrudis
- 4. Jozef
- 5. Margaretha ¹⁸⁹²
- 6. Ludovikus, get. Comere-Capronnier
- 5. L. Karolus Borremeus
- M. Wonder van Hubertus
- R. Matheus, get. Comere-Capronnier, 1897
- 6. Top: L. Kristus als koning
- R. O. L. V. (omringd door engelen)

L. Norbertus *KAROL DE GROTE* en
M. Voorstelling van bisschoppen ~~en~~
~~edden~~ *Paul Leo III*
R. EMILIUS get. Comere-Capronnier, 1900

7. B. L. Kalvarie

R. Pieta

0. zes engele n die de passie-instrumenten dragen 1894

8. L. Alfonsius

M. O. L. V. schenkt de rozenkrans aan

Dominikus

R. Felicia, get. Comere-Capronnier, 1895

9. Wonder van Antonius met de ezel

get. Comere-Capronnier, 1896.

10. L. Engel

1237

M. Geboorte van Jezus

1236

R. Engel, get. J. B. Capronnier, 1890, 2, 3, 8

11. B. L. Julius

M. Kroning van O. L. V.

R. Konstancia

1892

0. Vier engelen, get. Comere-Capronnier

12. Top: Drievuldigheid

B. Versring en instelling van O. L. V.

van Tongeren en instelling van de kerkelijke overheid.

0. L. Isidoor

M. O. L. V. van Tongeren helpt en redt

de noodleidende.

R. Hypolitus. 1899.

13. L. Joris

M. O. L. V. get. Crickx-Crespin, 1951

R. Hubertus

14. L. Materius

M. O. L. V. 1548

R. Servaas

15. B. KALVARIE

0. 1. engelen
in adelaarshoofden
R. engel

16. L. Ambrosius
 M. Hieronymus
 Gregorius
 R. Karolus, 1548

17. L. Schenkster
 M. Margaretha
 O.L.V.
 R. Schenkster, 1548

1865 Vander Poorten, nr. 14 tot 17 - restauratie 11

1548. nr. 14-15-16-17.

1876 tot 1900. COMERE-CAPRONNIER: nr. 1 tot 11-12

1951. CRICKX-CRESPIN: nr. 13.

1890. J.B. Capronnier, nr. 1-10-

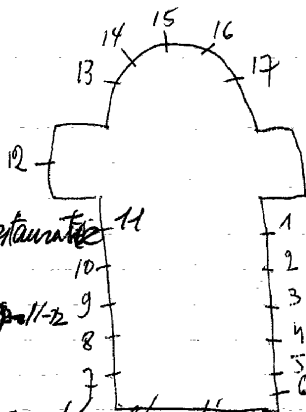

Koninklijke Limburg, Geschied- en oudheidkundig genootschap
 nr. 1 tot 11 - Tongerse Annalen - Glaramen, Tongerse Oude kerk
 door Marcel De Winter, Juni 1997, 11e jg. nr. 2

Bibliografie

HELBIG: de glasschilderkunst in België, blz. 193-nr. 1842 = n. 14
blz. 194-nr. 1843 = n. 17

V.A.B.gids 1966, blz. 767 = nr. 14 tot 17.

CATALOGUE de la collection de cartons de vitraux peints de la
succession de J.B. Capronnier, 1892 = nr. 1-10.

BULLETIN de commission royale d'art et monuments

1892, blz. 164 = nr. 4-11

1893, blz. 335 = nr. 2-3

1895, blz. 139 = nr. 8

1896, blz. 12 = nr. 9

1898, blz. 228

1899, blz. 186 } = nr. 12

bon communie v. monumenten, 11-1-1951, n. 3542 = n. 13

ontwerp tekenings verz. de Leukelaere = n. 13

- Foto repertorium v/h. Meubilair v/d. Belg. Bedehuisen, 1976

Prov. Limburg, kanton Tongeren, p. 51 = n. 14 tot 17

- R. Coppe bezit de karton tekeningen van Capronnier 1240 tot 1243

TONGEREN, kloosterpandkapel (o.L.V.kerk)

I.L.Schenker

M.Opdracht in de tempel

R.Schenkster

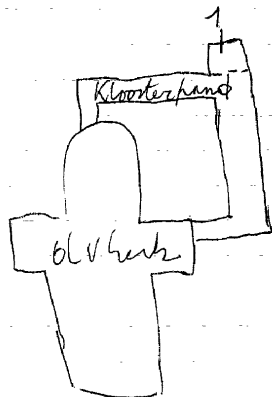

TONGEREN, O.C.M.W. - Vesalius ziekenhuis
oude benaming: St. Jacobusziekenhuis
Maastrichterstraat

1988. Vernimmen=ontwerp geïnspireerd op ^{G. Doré} oude gravuren, get.
Leo Crul=uitv. , nr. Itot7. arte-Grosse

Kapel: 2de verdieping - losse glasraampjes opgehangen
met ketting.

1. Berg Tabor, get. Arte-Grosse
2. Predeking van Jezus, get. Arte-Grosse
3. Doop van Jezus, get. Arte-Grosse
4. Geboorte van Jezus-aanbidding der herders, get. Arte-Grosse
5. Mozes toont de tien geboden aan de Joden, get. Arte-Grosse
6. Abraham en zijn zoon Isaak, get. Arte-Grosse
7. De Kristelijke ziekenzorg te Tongeren, get. Arte-Grosse.

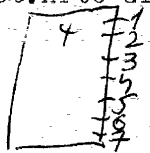

Bibliografie

V.A.B.gids, 1966, blz. 772 = nr. I-3-10-II-12-16 tot 19-21 tot 29-33-34-35.

De Autotoerist, 18^o jg. nr. 17, blz. 855 = nr. 16-17-18-19.

E.P.AMAND BUSSELS: het St. Lutgardisheiligdom te Tongeren VTB. nr. 53

blz. 13 = nr. 22-23-24-25-30-33-34-35.

blz. 14 = nr. 26-27-28-29-10-II-12.

blz. 15 = nr. I tot 9 - 19-20-21.

blz. 16 = nr. 13 tot 18.

Katalogus, retrospectieve - Jos Hendrickx, 1972, blz. 63.

1. Amandus, get. R. Daniels, 1954.
2. Lutgart, een priester omarmd door Kristus, ontw. Rik Verelst-uitv. W.
De Graeve, 1963.
3. E. Z. Amandina van Schakkelbroek
4. get. R. Daniels, 1957
5. E. P. Damiaan in de missies, R. Verelst ¹⁹⁶³
6. E. Br. Isidoor, get. R. Verelst ¹⁹⁶³
7. E. P. Valentinus, get. E. Yoors
8. Lutgart, patrones der roepingen
get. E. Yoors 1958
9. Jan Berchmans, patroon der Vlaamse
jeugd, get. E. Yoors 1958
10. G. Gezelle, get. E. Yoors 1957
11. Kristus met Lutgart, schutsvrouwe
van Vlaanderen, get. Yoors 1957
12. Prof. Jan Hendrik Borman, get. Yoors 1957
13. Lutgart, patrones der Dietse vrouwe-
lijke jeugd, get. E. Yoors 1958
14. De naamgenoten in Vlaanderen, 1958
get. E. Yoors
15. Hedendaags Vlaanderen biedt het
Lutgartheiligdome aan, aan de parochie
get. E. Yoors. ¹⁹⁵⁸ *ntw. Jan Wankens*
16. Thomas Van Cantimpré, get. Van de Perre,
17. Ruisbroeck, get. Jos Geraerts, 1965/1965
18. Godelieve van Gibbel, get. J. Geraerts, 1965
19. Aleydis van Schaarbeek, J. Geraerts,
20. Beatrijs, get. H. Van de Perre
21. Karel de Goede, get. M. Martens, 1957

22. Visiën van de bloedende bruidegom

get. J. Hendrickx, 1955

23. Visioen van de hartenwisseling

get. J. Hendrickx, 1955

24. het Kruisvisioen, get. J. Hendrickx, 1955

25. het arendvisioen, get. J. Hendrickx, 1955

26. Lutgart zingt "Veni Creator", 1954,

get. Jan Wouters

27. Lutgart ondersteunt door 2 engelen,

get. Jan Wouters, 1954

28. Stervende Lutgart, get. J. Wouters, 1954

29. Lutgart bekeert een roofridder, 1954

get. Jan Wouters

30. Verrezen Kristus, get. Jos Hendrickx

31. Bisschoppelijk wapen.

32. Bisschoppelijk wapen

33. Het visioen van het Lam, get. J. Hendrickx

34. Lutgart naar de Cistercienserorde, 1955

35. Lutgart de boetende orante, 1955.

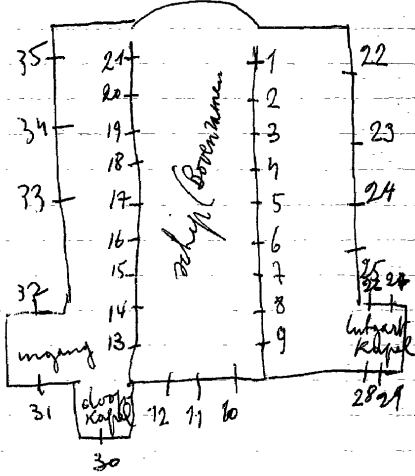

1954. JAN WOUTERS: nr. 26 tot 29.
 1955. JOS HENDRICKX: nr. 22 tot 25 - 30-33-34-35.
 1957. MICHEL MARTENS: nr. 21.
 1957. BAGIER DANIELS: nr. 1-3.
 1957. EUGEEEN YOORS: nr. 7 tot 15.
 1963. VERHELST-De GRAEVE: nr. 2-4-5-6.
 1965. JOS GERAERTS: nr. 16 tot 19.
 HARALD VAN DE PERRE: nr. 20.

Bibliografie:

- Denijs Peeters: "J. Wouters" - uit reeks "Kunstenaars van Heden"
 deel I, 1958, blz. 35-36 = nr. 26 tot 29.
 Jong Kultuurleven, 2^o jg. nr. 1, 1958, blz. 27 = nr. 22-23-24-25-33-34-35.
 Katalogus: tentoonstelling "De generatie van 1900" Antwerpen
 blz. 88 = nr. 22-23-24-25-33-34-35.
 Gits: het nationaal heiligdom van St. Lutgart te Tongeren, 1963.
 nr. 1-3 tot 15-21 tot 30-33-34-35.

VLAANDEREN, 1971, nr. 117, blz. 47 = nr. 26 tot 29
 SINT LUTGART, 7^o jg. nr. 2-20 tot 1963, blz. 20 tot 27 = nr. 24-5-6-7-15

TONGEREN.-Rutten, O.L.V. van Lourdeskapel
Hagellindeweg of not straat

Tongerren

1. Theresia
2. Aldegonde
3. Leonardus
4. Margaretha

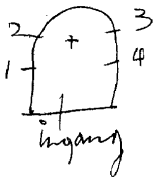

TONGEREN-Henis, St. Hubertuskerk

J. Ypermans, nr. 1-2-3-5 tot 15
nr. 4

1-2-3-5-6-7. Beschilderd glas-in-lood met geschilderde ornamenten.

8 tot 15. Beschilderd glas-in-lood met ornamenten. Bij het ronde vensterke bovenaan ieder raam, werden allerlei symbolen uitgebeeld, o. a.

- 8. Johannes
- 9. Mucas
- 10. Marcus
- 11. Matheus
- 12. Oog
- 13. Anker
- 14. Pelikaan
- 15. Lam Gods

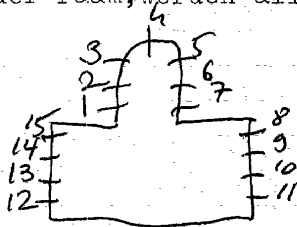

4. H. Hart van Jezus verschijnt aan Margaretha Maria à lacoque.

Het belang van Limburg, 3-3-1978, p. 9=nr. 1-2-3-5 tot 15

TONGEREN-
 S' Heren Elderen, St. Stefaankerk

Tongeren

- I. B. Opvoeding van Maria in de temple
- O. L. Engel verschijnt aan de herders
- M. C. L. V. onbevleekt ontvangenis
- R. Zacharias en Elisabeth. J. Fr. Pluys
1859
- 2. B. Boodschop
- O. L. Adelijk wapen
- A. Stefaan
- R. Schenker. 1539
- B. B. Aanbidding der herders
- O. L. Ludovikus
- M. Adelijk wapen
- R. Antonius. 1540. (zie postkaart)
- 4. B. Aanbidding der koningen
- C. L. Schenkster (Maria Magdalena de Hamak)
- A. Maria Magdalena
- R. Adelijk wapen.
- 5. B. Pinksteren
- C. adelijke wapens
- 6. B. Hemelvaart van O. L. V. 1859
- C. Adelijke wapens. 1540. J. Fr. Pluys (hersteld)
- 7. Twee adelijke wapens
- S. B. Et Vitam Evnam Amen
- O. Adelijke wapens
- 9. Ornamenten met druivenranken
- 10. L. Adelijk wapen
- R. Geboorte
- 11. L. Adelijk wapen
- R. Fides
- 12. L. Kalvarie
- R. Adelijk wapen



Foto repertorium v/h. meubilair v/d. Bely, Bedehuisen, Pruv.
Limburg, Canton Tongeren, 1976, p. 16 = nr. 1 tot 12

1859. J. Fr. Pluys: nr. 1.

[nr. 2 tot 6 herstellingen aan oude ramen.

1898-99. Osterrath: nr. 2-3-4. herstellingen aan oude ramen

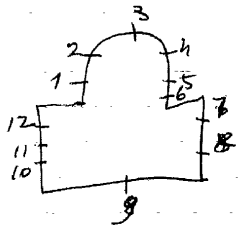
Bibliografie:

BIOGRAFIE NATIONALE, 17^e deel, 1903, blz. 838: nr. 1 tot 6.

EXPOSITION NATIONALE, Peinture sur verre, 1880: nr. 1 tot 6.

HELBIG, De glasschilderkunst in België: blz. 187, nr. 1763 = nr. 2

nr. 1767 = nr. 3

nr. 1764 = nr. 4

nr. 1765 = nr. 5

nr. 1766 = nr. 6

Reklamedrukfel L. Pluys, nr. 1

Reklamedrukfel Osterrath, nr. 2-3-4

BULLETIN, des commissions royales des monuments:

1898, blz. 384 = nr. 2-3. (herstelling der oude ramen).

1899, blz. 402 = nr. 4.

COMPTE THIERRY DE LIMBURG-STURUM: Guillaume de Croychievres de le
sage, 1942: blz. 5 = nr. 1 tot 6.

DE SEYN, Dictionnaire des communes Belges: deel II, blz. 381 = nr. 1 tot 6

TONGEREN, ^{Rutten} St. Evermaruskapel

lim
MOT STRAAT

Tongerren

1. Mattheus
2. Johannes
3. Lucas
4. Marcus

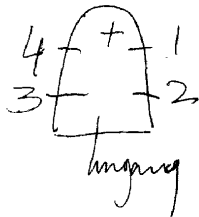

Tongerren

TONGEREN, E.Z. van Maria - St. Jan straat II

1963. J. Knaepen

Ingang kapel - boven de deur:

I.O.L.V. onbevlekt, get. J. Knaepen

Op verschillende deuren van het klooster heeft men de versiering van decoratief glas in lood, zonder schildering of symbolen. Alleen vorm en kleur.

TONGEREN, Zusters van Maria onbevleete ontvangenis
Sint-Jansstraat II

1963. J. Bullen (Overpelt), ontw., nr. Itot4
Knaepen, (Borgloon), uitv. nr. Itot4

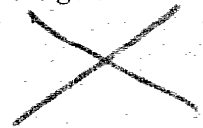

Inkompoort: 1. Dekoratief glas-in-lood (geel en blauw glas)
2. Dekoratief glas-in-lood (blauw met opaline gl.)
kapelingang: O.L.V. onbevleete ontvangenis, get. John Bullen
(Overpelt) - Jos Knaepen (Borgloon) = uitv.
zijingang: Dekoratief glas-in-lood (blauw met wit opaline)

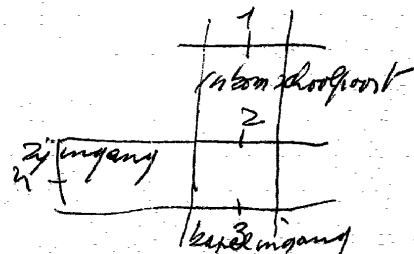

Tongeren

TONGEREN, E.Z. Salvatorianen - Kliniek COO
De Schierveldstraat 6

Huis Knaepen-Tongeren, nr. Itot4

Kapel:

(zeer kleine lotiefjes die gevat zijn in glas in lood)

1. Lutgardis
2. Paus Pius X
3. Bernardette
4. B. Kloosterzuster, get. Huis Knaepen-Tongeren
O.O.L.V.

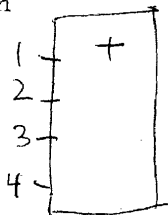

Tongereren

TONGEREN, O.L.V. kollege - St. Truidensteenweg 13

1954. DANIELS, nr. 2 tot 5
? nr. 1

- 1. H. Hart van Jezus
- 2. L. Jezus de kindervriend.
M. Laatste avondmaal
R. Hemelvaart van O.L.V. 1957.
- 3. L. Hemelvaart van Jezus
M. Pinksteren, get. Daniels, 1957, St. Truiden
R. Verrijzenis
- 4. L. Pieta, get. Daniels, 1955
M. Kalvarie
R. Kristus in de olijfhof
- 5. L. Vlucht naar Egypte, 1954
M. Geboorte van Jezus
R. Boodschap aan Maria, get. 1954

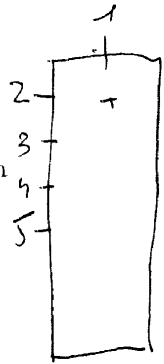

TONGEREN - Nerum, St. Servaaskerk

n

nr. 1-2-3

nr. 4 tot 15 vermoedelijk oosterrath

1. Lambertus
2. H. Hart van Jezus
3. Hubertus
4. Jozef
5. Kristoffel
6. Johannes
7. Hubertus
8. Nestor
9. Theresia
10. Lodewijk
11. Katerina
12. Alfonsius
13. Carolus
14. Pastoor van Arts
15. Maria

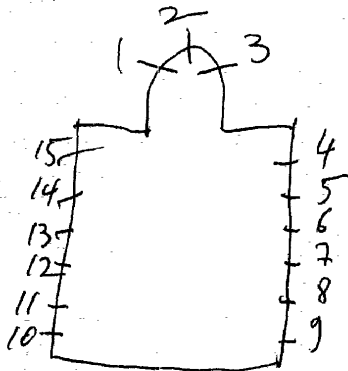

TONGEREN - Vreren, St. Medarduskerk

1. Andres
2. Petrus
3. Jacobus
4. Thomas
5. Philipus
6. Thadeus
7. Simon
8. Matheus
9. Jacobus mayor
10. Mathias
11. Bartholomeus
12. Johannes
13. Mozes slaat water uit de rots

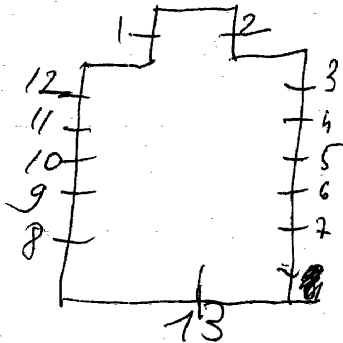

w. 13 = vermoedelijk O. terrath

TONGEREN-

MAL, II. Kruisvindingkerk

1908. Jeurinen n. 2 tot 13

1859. J.F. Pluys = ~~n. 2 tot 13~~ 1

I. Kalvarie

n. 2 tot 13 = glas in lood met beschilderde ornamenten

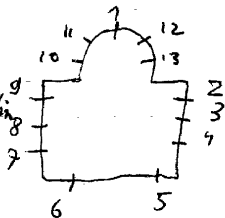
Bibliografie

LEVY: Histoire sur la peinture sur verre en Europe et Belgique

I^od, blz. 252

O'Kelly: Notice sur la peinture sur verre, blz. 21-31.

Koninklijk besluit 26 juni 1908 = n. 2 tot 13 (nr 20.926, art. 13)

Bulletin des commissions Royales des arts et des monuments,

1908, P. 32 = 2 tot 13

Foto repertorium v/h. menbilair v/d. Belg. Bedehuisen
Prov. Limburg, kanton Tongeren, 1976, P.32 = nr.1

TONGEREN-Nerem, St. Antoniuskapel - Neremstraat

1. Niklaas
2. Elisabeth
3. Gregorius
4. Franciscus van Assisi
5. Petrus
6. Jan Bergmans

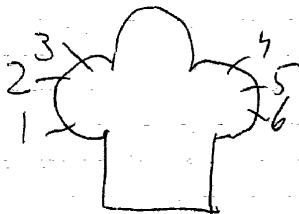

TONGEREN-Lauw, St. Pieterskerk

1986. J. Vos, nr. Itot 5 = restauratie

1. L. Lucas

R. Johannes, 1986, J. Vos, restauratie

2. Cecilia

R. Lucas

3. L. Soeder Gods

R. Jozef

4. L. Petrus

R. Paulus

5. L. Matheus

R. Marcus

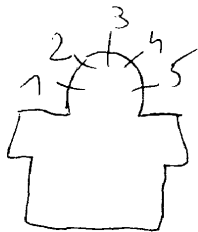

Tongerren

TONGEREN, Grauwzusters-Franciscanessen - St. Jozefruustoord
Wijngaardstraat I6

1968. ^{VONCK}~~Tongerren~~, nr. Itot4
Qoeume, nr. 5

Wapel:

Itot3. Glas in beton.

4. (in de deur) L. Dekoratief glas in lood - met symbolen en
R. schildering, get. J. Vonck, 1968.

Kloostergang:

5. St. Elisabeth van Thuringen

Bibliografie:

Vlaanderen, nr. II7, blz. 2I = nr. 5

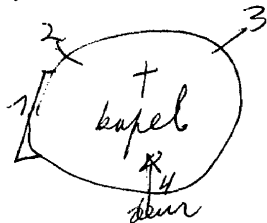

TONGEREN-
RIKSINGEN, St. Gertrudiskerk

Tongerren

Jacques B., nr. I

1. O. L. V. van de weg, get. Jacques B.
2. Hubertus (namaak glasraam en niet veel bijzonders).

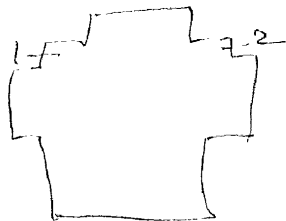

TONGEREN, Clarissen - Clarastraat I
kapel^Wijkstraat 100

1970. M. Nevens

kapel: glas-in-betonramen

1. Kristus aan het kruis - lansst~~ek~~. Omringd door de H. Vrouwen.
2. Geboorte van Jezus, l. aanbidding der herders
r. aanbidding ~~der~~ koningen

Ontmoeting met Felix - Maurice Nevens, 2002, P. 25

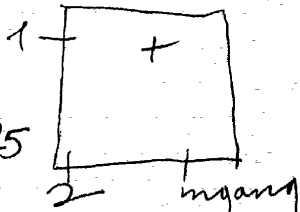

Bibliografie:

Gazet van Antwerpen, I-9-1978, p.26

Monografie Maurice Nevens, 1992

TONGEREN-
KONINKSEM, St. Servaaskerk

Tongerren

1947. Cam. Claes (St. Truiden) nr. 1-2

1. H. Hart van Maria

2. Kristus Koning, get. Cam. Claes, 1947, St. Truiden.

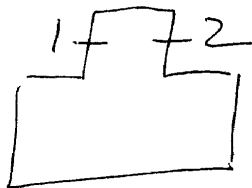

TORHOUT, St. Jozefarbeiderkerk

1994. Vernimm~~e~~^{ontw} / Hongerloot = ~~uitw~~

I.2.3. Decoratief glas-in-lood, loodverdeling is tekening en vormgeving. Geen schildering, zeer sober maar geweldig kleurrijk. *Zon*
Nieuwe moderne kerk

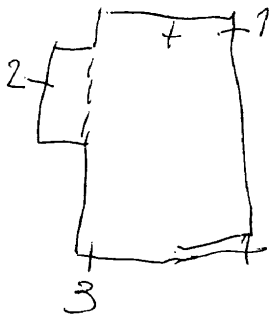

TORHOUT-Wijnedale, OLV. kapel, Fonteinpad

1. Boodschap aan Maria.
2. Genezing der zieken.
3. Troosteres der bedrukten.
4. Moeder van goede raad.
5. Hulp der Kristenen.
6. Geboorte van Jezus.

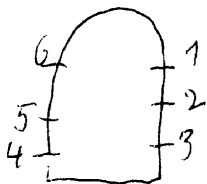

Itot6. zijn decoratieve medaillons gevat in glas-in-lood.

TORHOUT, Broeders van Daele

St. Jan Bergmansinstituut - Brugge straat 45/39

1956. Cam. Annijs D'Hont (Brugge)

1. Wapenschild van de orde, get. Cam. Annijs d'Hondt
2. Wapenschild, get. Cam. Annijs d'Hondt
3. Wapenschild, get. Cam. Annijs d'Hondt
4. Wapen van Torhout
5. Jezus
6. Jozef
7. Franciscus
8. Maria
9. Jan Berchmans
10. Vincentius à Paulo

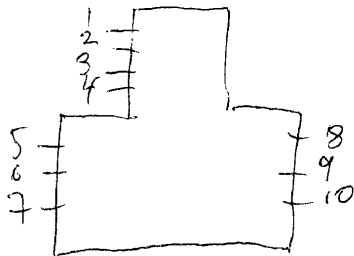

TORHOVT-
WIJNENDAAL, St. Jozef en Karel de Goedekerk

Torhont

1937. MARECHAL

1. Het volk in verering voor O.L.V. get. Marechal J. 1938, Brugge
2. Jozef
3. Engel
4. Engel
5. Karel de goede, get. J. Marechal, 1937
- 6 .H. Drievuldigheid (roosvenster)
7. St. Niklaas, get. J. Marechal, 1938



Foto repertorium vsh. menubilai vld. Belg. Bedehuren
Prov. W. vl., Canton Torhout, 1976, P 16 = m 1 tot 7

TORHOUT, Zusters van de H. Vincentius, Philips Van ~~8187000~~ Kleefstr. 5
Klooster Emmaus

1985. Mieke Verwaetermeulen

Huiskapel:

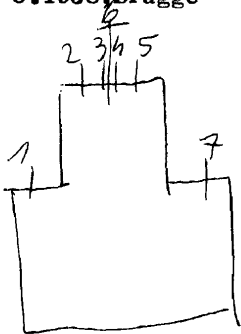
Emmausgangers, 1985

Zal eerdaags (2003) verkocht worden

Torhout

TORHOUT, St. Pieters bandenkerk

1960. J. Hendrickx: nr. I4-I5-I6.
1957. M. Martens: nr. I-2-12-13-17.
Slagmulders: nr. 3 tot 11.

- I. Engel } boods chap. get.
- 2. O.L.V. }
- 3. Glas in lood met symbolen
- 4. Roeping van Petrus
- 5. Wonderbare visvangst. get.
- 6. Kristus wandelt op het water.
- 7. Pinksteren. get.
- 8. I'wonder van Petrus
- 9. Bevrijding van Petrus
- 10. Dood van Petrus
- 11. Symbolen in glas en lood.
- 12. Rembert
- 13. Karel de Goede
- 14. taffleven van Achass
- 15. taf. leven van Achas
- 16. taf. leven van Achas
- 17. Jozef. 1957.

Bibliografie:

West-Vlaanderen: nr. 73, jr. 130 - 1964. blz. 54.
Gazet van Antwerpen: 1962.

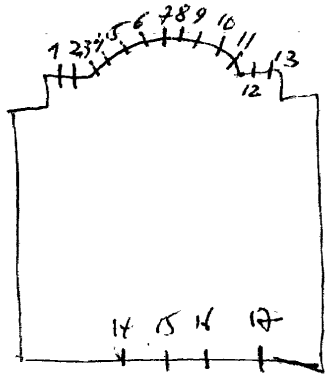

Bibliografie:

Katalogus, retrospectieve—Jos Hendrickx, 1972, blz. 63

TORHOUT, E.Z.v. Vincentius à Paulo
Spinneschoolstraat 12

Vermoedelijk zijn de glasramen van Jubbelaere

1. Laat de kinderen tot mij komen
2. St. Vincentius à Paulo.
3. Jezus onderwijst in de tempel

glasramen verhuist en herbruikt
in het nieuwe slooster
Via ductstraat 2

Raum: Jezus onderwijst in de tempel
is verdwenen

2002

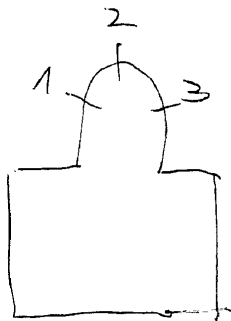

TORHOUT, Diocesaen centrum "Virgo Fidelis" - Groenhove
Bosdreef 5 + 3

1957.C.Maertens

Huiskapel van de directeur (Bosdreef 3)

- 1. Engel
- 2. Kruis
- 3. Vis en brood
- 4. Kristusomarming met Lutgardis

Grote kapel: Bosdreef 5 (meer glas dan muuroppervlakte)

Gans de kapel is versierd met glas-in-lood met een vrij originele en persoonlijke tekening. De kleuren zijn nogal hevig en zwaar.

Rekreatiezaal: I° verdieping. (1 raam)

Dekoratief glas-in-lood - geen thema - alleen vorm en kleur

Kleine kapel:
5. Augustinus (Zeer mooi raam)

huis kapel



grote kapel

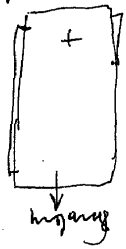

kleine kapel

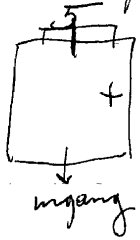

TORHOUT, Don Boscokerk

1997. Jan Leenknecht, nr. Itot5

(symbolische taferelen over het oud-testament)

- 1. Oud-Jerusalem of morgenster 1999
- 2. Nieuw-Jerusalem 2002
- 3. abstrakt motief
- 4. Breviarium Romanum, joh. 8; I2 2003
- 5. De schepping, 1997

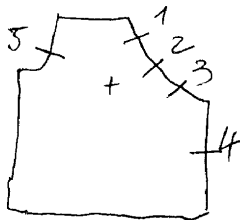

De Streekkrant, 5 juni 1997=nr. Itot5

Jan Leenknecht, De glazen verbeelding, 2003, p. 100

TORHOUT, E.P. Missionarissen van Scheut - *Ruithuis*
Brugge straat II *of 9*

1955. C. Van Walleghem

1991. Vernimme=ontw. / De Lodder=uitv. nr. 1-2-3.

Traphal: H. Theresia nieuwe plaats: Iste verdieping,
paneel met hoofd H. Theresia
en aanpassing met bestaande
fragmenten.

Kapel:

1. Plant die uit de aarden groeit, zon, scheut, landschap

2.3. Loodverdeling is tekoning en vormgeving. De kleurvorming
heeft een symbolische betekenis. Wapenschild van de
congregatie.



TORHOUT, Zusters van de H. Vincentius, Viaductstraat 2

(glasramen herbruikt met aanpassing)

afkomstig uit het afgebroken klooster-Spinneschoolstr. 12

zie steekkaart - Torhout, Zusters v/d. H. Vincentius,
Spinneschoolstraat 12

glasramen in lichtbakken - in 1972 opnieuw in gebruik

Inkom: -H. Vincentius à Paulo

Gang: -Jezus de kindervriend

vermoedelyk van J. Dobbelaere

TORHOUT, Kerk van Maria ten hemelopneming.

I988.M.MARTENS, nr. Itot4

I.2.3.⁴ Dekoratief glas-in-lood, zonder schildering of symbolen - alleen vorm en kleur.

Niets byzonders

Glashelder 1996, nr.7, p.3=nr. Itot4

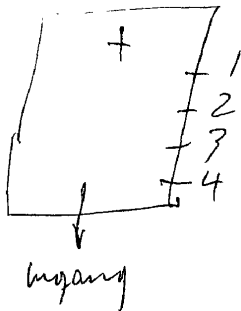

TORHOUT, St. Jozefinstituut-scholengroep Sint-Rembert
B.L.O. De Torrentjes, Bruggestraat 23

194 I. Roderburg, nr. I of Ladon ?

Hoofdingang: (herbruiken van oud-glasraam met aanpassing)
afkomstig uit de oude kapel, nadien studiezaal

I. L. B. Engel

M. Moeders met kinderen

O. Laat de

decoratief paneel met floramotief

M. B. Engel

M. Jezus de kindervriend - kleine tot

O. decoratief paneel met floramotieven

R. B. Engel

M. Moeders met kinderen - mij komen

O. decoratief paneel met floramotief

Zie: steekkaart - Torhout, St. Jozefinstituut (normaalschool)
Bruggestraat 27

TORHOUT, St. Jozefinstituut (normaalschool)
Brugge straat 27.

1897. CASIER, nr. 1 tot 5 = ~~taegeschreven~~

1941. RODERBURG, nr 6 = traphal.

nr. 7 = (oude kapel)

Kapel I

1. B. Aloysius
O. Godelieve
2. B. O. L. V.
O. Karel de goede
3. B. H. Hart van Jezus
O. Donatius
4. B. Jozef
O. Petrus
5. B. Gregorius
O. Cecilia

Traphal van de speelzaal:

6. Torens van Vlaanderen.

Atelierboek Casier, nr. 1 tot 5



oude kapel - nu
studie zaal

7. Laat de kinderen
tot mij komen, get.
Roderburg.

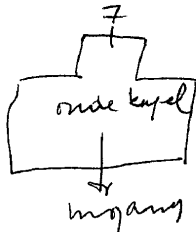

TORHOUT, St. Rembertziekenhuis

Zusters v/d. H. Vincentius - St. Rembertlaan 29

1983. M. Leenknecht, nr. Itot 13

kapel:

Itot 13. Zonnenlied van Franciscus van Assise. Uitgebeeld met symbolen. Ieder raam heeft een eigen kompositie. Geen schildering. De loodverdeling is ook de tekening. Zeer kleurrijk. Alle ramen zijn gehandtekend Leenknecht-Kluisbergen.

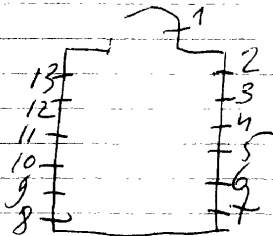

O.C.M.W.

Torhout

TORHOUT, E.Z. Maria Middelaes - rusthuis St. Augustinus
~~Aartrijkestraat~~ I KAREL De Goede laan

1957. Van de Weghe (St. Andries-Brugge) nr. I tot 5.

Kapel:

1. Jozef

2. Augustinus

3. Vincentius, get. Van de Weghe - St. Andries-Brugge

Traphal - linkervleugel:

4. Dekoratief glas-in-lood - zonder schildering of symbolen

Traphal - rechter vleugel:

5. Dekoratief glas-in-lood - zonder schildering of symbolen

Kapel
123
4
ingang

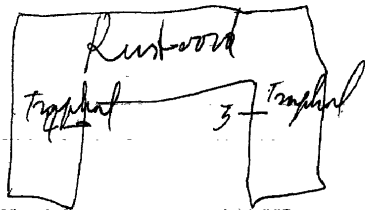

Townai

Templeuwe

BLANDAIN, St. Eleuterekerk

~~Tour 1-13~~ 4. Couche, mit 13

Al de ramen stellen taferelen voor uit het leven van Eleutere.

- 1. Taf. met het wonder
- 2. Doop van een edeldame
- 3. Verschijning van de engel
- 4. Doop van bekeerlingen
- 5. Wonder met de bedelaar
- 6. Marteldood met de stenen
- 7. Bij het sterfbed
- 8. taf. uit zijn leven
- 9. Eleutere als kind
- 10. als priester
- 11. bij de paus
- 12. als bisschop
- 13. op een ezel

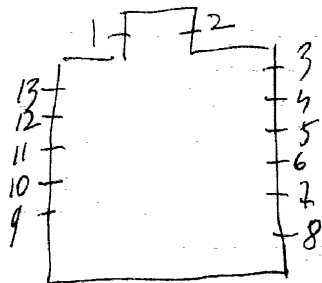

Wim Van Briel - Atelier J. Coucke en Zonen -
Bielor, 1989, p. 114 = 1 tot 13
Bronschaak, verz. Dermythre-dermet-antwerptekeningen

TOURNAI-

Templeuve

BLANDA IN, E.Z. Dalesiennes de la visitation
institut N.D. de la Merci - Rue Edm. Richard 2

Kapel:

1e-3. negen motieven uit de litatie van O.L.V. gevat in
glas-in-lood.

4. Franciscus Sales

5. B. Kalvarie, 1909

O. Uittocht van Adam en Eva uit het paradijs

6. Eleutere

Traphak:

7. L. Johanna

M.H. Hart van Jezus

R. Franciscus Salesanus

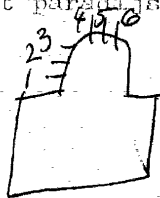

2 verschillende glazeniers

TOURNAMENT, H. Piatkerk

1906. J. Dobbelaere, nr. 71

1957 Crespin-Crickx, nr. 14 tot 15

Piron-Crickx, nr. 1 tot 10-19-20-21.
nr. 16-17-18.

1. Amandus: errond; 12 taf. uit het leven van Amandus
2. Eleuthere: errond: 5 taf. uit het leven van Eleuthere
3. Brice: errond: 5 taf. uit het leven van St. Brice
4. Dekoratief glas-in-lood
5. Quintens: errond: 3 taf. uit zijn leven
6. Chrisolius: errond 4 taf. uit zijn leven.
7. Elooi: errond: 10 taf. uit zijn leven
8. Top: de lanssteek

L. B. Kristus in de hof van Olijve

M. Kristus voor Pilatus

O. Judaskus

M. B. Doornekroning

M. Geseling

O. Bespoting

8. R. B. Veronikadoek

O. Simon helpt Jezus' kruis dragen.

9. H. Hart van Kristus verrijst uit het graf.

10. Twee wapenschilden

11. Top: H. Hart van Jezus

St. Rochus omring door de pestlijders
get. J. Dobbelaere, 1906.

12. De boodschap aan Maria, get. Crespin-Crickx, 1951.

13. Een wonderbaar Mariabeeld, get. Crespin-Crickx

14. O. L. V. v. Lourdes, get. Crespin-Crickx

15. Geboorte van Jezus, get. Crespin-Crickx, 1951.

16-17-18. Dekoratief glas-in-lood - zonder schildering of
symbolen - alleen vorm en kleur.

19. H. Piat: errond: 2 taf. uit haar leven

get. M. Leon = ontwerper

Piron = schilder

Crickx = uitvoerder

20. H. Piat bespreekt de vrede onder alle volkeren.

21. Elooi, bisschop van Reims.

Bibliografie:

Catalogue general par numeros d'ordre des cartons pour
vitraux - 752 = nr. II

Repertoire Photographique du mobilier des sanctuaires de
Belgique, Prov. de Hainaut, canton de Tournai II, 1982,
P. 142 = n. 11

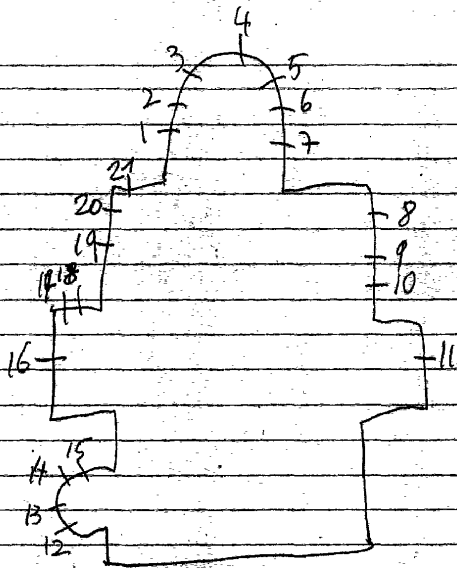

TOURNAI, E. P. Redemptoristen

6 Quai Notre Dame

1958 Mannen lechantre nr. 35 tot 42 = uitw / Pierre Choutet
Osterath Itot4-43, W

1955. LECHANTRE (M. Agostschreven) , nr. 51 tot 64 Franse Nationaliteit
5 tot 42-44 tot 50. vermoedelijk van een glazenier van

Itot4. (roosvensters) wapenschilden betreffende de orde
der redemptoristen.

5 tot 25-31-32-33. Beschilderd decoratief glas in lood met
motieven en symbolem.

26. Druivenpers en druiventrossen.

27. Vissen

28. Korenhalmem

29. Vuur

30. Water

34. Ik ben het licht van de wereld.

35 tot 42. = glas-in-beton = alleen vorm en kleur.

43. (roosvenster) M. Wapenschild van de orde.

errond:- in kleine cirkels = 12 apostelen

in grote cirkels = taf. uit het leven van Jezus.

54. Het koninkrijk der hemelen - est semblable à un filet sur la mer.

45. Kijk naar de vogels in de lucht.

46. Ik zal U mensenvissers maken.

47-48. Glas-in-beton.

49. Opgepast voor de slangen en de eenwoud der zwaluwen.

50. Ik zal U levend water geven.



TOURNAI-Saint Maur, St. Maurkerk

G. Huygens, nr. 162-3.

723

III

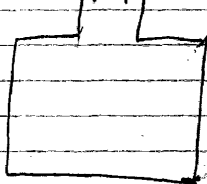

(van boven naar onder)

1. Adelijk wapen

O.L.V. ombevelekt

O.L.V. verlost de geketende

Jan de dooper

O.L.V. geeft de rozenkrans aan O.L.V.

2. Adelijk wapen

Pelikaan

III. Hart van Jezus verschijnt aan Maria Margaretha à La-

Lam Gods

coque.

II. Familie

Odomarus

TaF. uit leven van Dominikus = redt een medebroeder uit
het water.

3. Adelijk wapen

Theresia van het kind Jezus.

Katerina

Ludovikus

Dominikus beheerst de bliksem, onderricht een medezuster.

Bibliografie:

Zie brief G. Huygens = nr. I-2-3

TOURNAI-Rumillies, St. Maria Magdalenakerk

1957. E. Maton, nr. ItotIO

1-2. Wapenschild gevat in glas-in-lood.

3. Emmausgangers, 1957

4. Gezegend dit huis, 1957

5. Jezus zegent de gelovingen, 1957

6. Doop van Jezus, 1957

7. Jezus en de Samaritaanse vrouw, get. E. Maton, 1957

8. Jezus doopt zijn volgelingen, 1957

9. Dood van Jozef

10. Jezus en Maria Magdalena

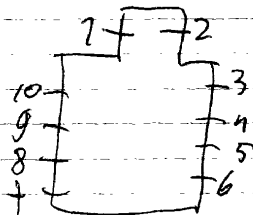

TOURNAI

TEPLEUVE, St. Etiennekerk

nr. Itot7

nr. 8

nr. 9

1. heilige

2. Petrus

3. O.L.V.

4. Jan de dooper

5. Jozef

6. Paulus

7. Amandus

8. Top: 2 adellijke wapens

De steneging van Eleutere

9. Top: 2 adellijke wapens

B. Hubertus en het wonder met het hert

O.L. Wijsheid

R. Sterkte

Templeuve
kerk afgebroken in 1998

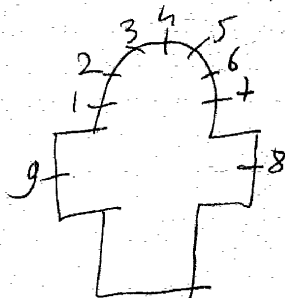

P. PIRON, P. 940 = Jean Mary - grammes in 1944

TOURNAI-La Tombe,O.L.V.kerk

1908.GANTON,nr. ~~1666~~ I-2-3

1.O.L.V.

Ark des verbonds,1908

2.H.Hart van Jezus

Lam Gods,1908

3.Jozef

Offerbroden,1908

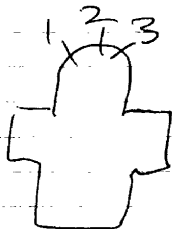

Bibliografie:

Bulletin des commissions royales des arts et des monuments

1909, blz. I4=nr. I-2-3

TOURNAI-Mont-Saint-Aubert, St. Aubertkerk

I tot IO. Gewoon glas-in-lood
II. Pieta

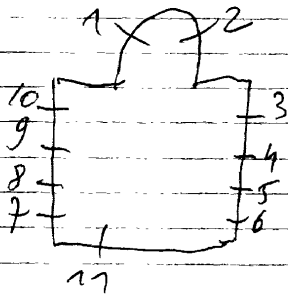

TOURNAI-Mourcourt, St. Petruskerk

1930. Cam. Wybo, nr. Itot I 2

1. Paulus
adelijk wapenschild
2. Kristus koning
3. O. L. V. onbevlekt
4. Petrus
5. Jozef, get. Cam. Wybo, 1930
6. Eligius, get. C. Wybo
7. Hilarius
8. Gerardus Majella
9. Glisenus
10. Isidorus
11. Laurentius
12. Theresia van Lisieux

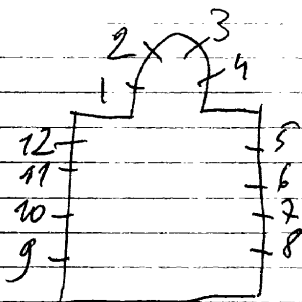

TOURNAI-Maulde, St. Thomaskerk

1926.C.WYBO, nr. I tot 5-7-8-9

nr. 6

nr. 10

nr. 11-12-13

nr. 14-15-16

1. De priester zegent de kinderen, get. C. Wybo, 1926

2. Tafereel leven van Martinis, get. C. Wybo, 1925

3. H. Hart van Jezus, 1922

4. Tafereel leven van St. Thomas, get. C. Wybo, 1925

5. Tafereel leven van St. Paulus, get. C. Wybo, 1927

6. O.L.V. met het kind Jezus als middelares

7. Huwelijk van Jezus en Maria, get. C. Wybo, 1922

8. Bruiloft van Cana, get. C. Wybo, 1922

9. Jozef

10. Dekoratief glas-in-lood (eenvoudig)

11. Doop van Jezus, 1911

12. Katerina

13. Apostel, 1911

14. Adelijk wapen, 1909 - Pia memorie arm. Viccom. de Maulde

15. Adelijk wapen, 1910

16. Adelijk wapen, 1910 - zijn gevat in glas-in-lood met
geschilderde ornamenten

Bulletin des commissions Royales des
arts et des monuments, 1921 - blz. 124-127-29
1924 - blz. 30-32
1924 - blz. 47-48

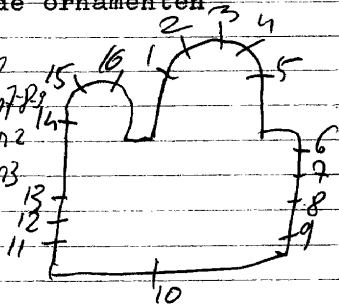

TOURNAI-Chercq, St. Andrieskerk

(alle ramen hebben glas-in-lood met in het midden een kruis via een andere kleur uitgebeeld. Centraal komt daar een tafereel van de kruisweg voor. Aan de voet van ieder kruis komt er een kruiswegnummer).

- I. Veronika reinigt het gelaat van Jezus (6)
2. Jezus valt voor de 2de maal onder het kruis (7)
3. Jezus ontmoet de H. Vrouwen (8)
4. Jezus valt voor de 3de maal onder het kruis (9)
5. Jezus ontdaan van zijn klederen (10)
6. Jezus op het kruis genageld -II)
7. Jezus kruisdood (12)
8. Pieta (13)
9. Graflegging (14)
10. Veroordeling door Pilatus (1)
- II. Kruisdraging (2)
12. Jezus valt voor de 1ste maal onder het kruis.
13. Jezus ontmoet zijn moeder (4)
14. Simeon neemt Jezuskruis over (5)

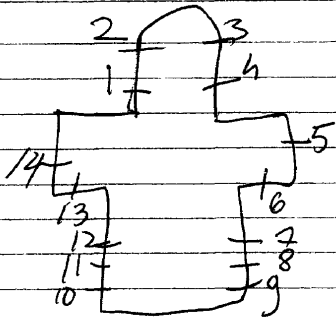

Gebruik van verschillende
 glassoorten - Er is schildering
 aanwezig, doch veel is bevestigd
 door het gebruik van aange-
 paste glassoorten
 Vermoedelijk Ganton

TOURNAI-Freidmond, St. Piatkerk

1939. C. Ganton-Defoin, nr. 3-4-5-10-II

1947. Massy-Lechantre, nr. 1-2-6 tot 9.

I-2-6-7. Gewoon glas-in-lood.

3. L.H. Hart van Jezus

R. Jan de dooper, get. C. Ganton-Defoin

4. L. Barmhartige Samaritaan

R. Jan de dooper, get. C. Ganton-Defoin

5. L. Marcus

R. Hilarius

6-7. Glas-in-lood

8. (boven de deur) Piat, 1947

9. Maria altijd durende bijstand, get. Massy-Lechantre, 1947

10. L. Jeanne d'arc

R. Margueritte, get. Ganton-Defoin

II. L. Juliana van Cornelon

R. O.L.V. van smarten, get. Gam. Ganton-Defoin

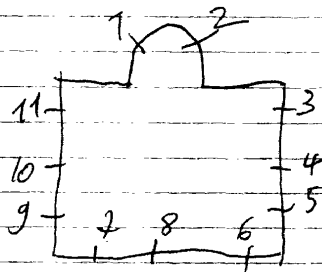

Bulletin des commissions royales des arts et de monuments,
1939, blz. 158 = nr. 3-4-5-10-II

TOURNAI, St. Lazarekerk.

1936. Gam. Wybo, nr. 1 tot 5
nr. 6 tot 13.

- 1. Lucas
- 2. Matheus, get. Gam. Wybo, 1936
- 3. Franciscus en Kristus
- 4. Johannes, get. Wybo
- 5. Marcus, get. Wybo
- 6. Lazare
- 7. Franciscus van Assisi
- 8. Antonius van Padua
- 9. Elooi
- 10. Theresia van het kind Jezus
- 11. Clara
- 12. H. Anna
- 13. O.L.V.

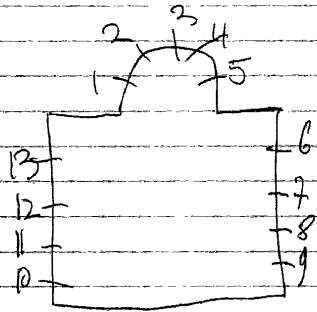

H

Tourmay

TOURNAY, Filles de la Sagresse - Chaussé de Renaix 196

Kapel

I. De boodschap aan Maria (tijdelijk achter een houtte wand
verborgen).

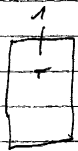

TOURNAI-Warchin, St. Martinuskerk

I9I3. Cam. Wybo, nr. I-2-3

I943. Massy-Lechantre, nr. 4 tot I4

I. Elooï

2. Jezus deelt de communie uit, I9I3

3. Martinus deelt zijn mantel met de bedelaar

4. Kristus koning

5. Jozef

6. Engel Michael, I943

7. Ghislain

8. Doop van Jezus, get. Massy-Lechantre, I944

9. Martinus deelt zijn mantel met de bedelaar

I0. Antonius, I943

I I. Theresia van Lisieux, I943

I3. Martha, I943

I3. Rita, I943

I4. O. L. V. Koningin, I943.

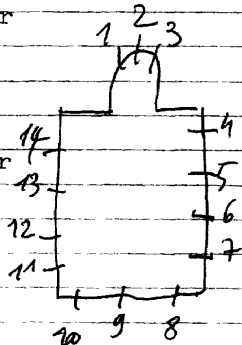

TROIS-Basse Bodeux, Ten hemel opneming van Mariakerk

1932.Osterrath,nr.Itot8

1.Jozef,1932

2.Alfonsius van Liguore

3.Joris

4.Maritinus deelt zijn mantel met een bedelaar

5.Eugenius

6.Antonius van Padua

7.Engel Michael

8.Louis de Gonzaga,1932

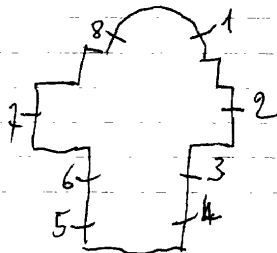

TOURNAI-Kain, Institut de S. Curé d'ars
Rue du Saulchoir 36

Crickx, nr. I

kapel: (nu 1987 = stapelhuis)

Dekoratief glas-in-lood met ^lbouw en ^arde kleuren.

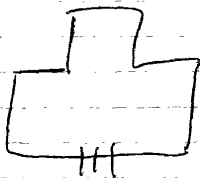

TOURNAI-Maulde, Kasteel - Rue de chateaux 4

Coucke, nr. Itot6

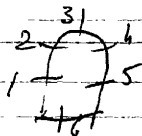

Kapel:

Itot6. Glas-in-lood met geschilderde ornamenten (in slechte staat)

Bibliografie:

ANTWERPEN, Stadsarchief, reklamedruksel, nr. 322 (1880-1930)
I8,999bis = nr. Itot6

Lori Van Biervliet, atelier S. Coucke en zonen, in: Biekerf,
1984, p. II5 = nr. Itot6

TOURNAI, Protestanse tempel - Rue Barre Saint-Brice 12
Romaanse woningen - Rue Barre Saint-Brice 14

Blanpain

Glaasdals gevat in beton en gegoten glasplaten.
Niets bijzonders

TOURNAI-Froyennes, St. Flooikerk

1950. Massy et Lechantre, nr. Itot I3

- I. Jesus deelt de communie uit
O. Pelikaan
2. Consecratie tijdens het H. Misoffer
O. Lam Gods, get. Massy et Lechantre, 1950
3. Aan de arbeiders van de parochie, get. Massy en Lechantre,
O. Hamer en kroon 1950
4. Kelk en hostie
5. Alfa en omega *kleine medaillons*
6. Twee ringen *graat in glas in lood*
7. Kruis (credo)
8. O. L. V. koningin
9. H. Hart en kruis
10. Doopsel
11. Huwelijk
12. H. Geest
13. O. L. V. verschijnt aan Bernardette te Lourdes. O. lelie

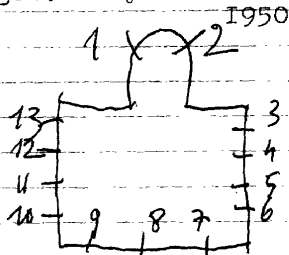

Cam. Wybo, nr. Itot 48

- 1-2-6-7. Beschilderd glas-in-lood met ornamenten.
3. Boodschap aan Maria
4. Drievuldigheid
5. Geboorte van Jezus, get. C. Wybo
8. Jezus in de hof van olijve
9. Verrijzenis van Jezus
10. Muciserende Cecilia
11. Paus Gregorius
12. H. Mis van Gregorius
13. Glas-in-lood
14. Dionysius
15. Remigius
16. Irenacius
17. Hilarius
18. Margaretha Maria à Lacoque
19. Bernardette
20. Franciscus Sales

21. Vincentius à Paulo
22. Johannes Viary
23. Benediktus Labré
24. tot 27. Dekoratief glas-in-lood zonder schildering-ge-
maakt door de leerlingen van de school.
28. (kleine medaillons gevat in glas-in-lood)
Paupertas - engelen dragen deze opschriften.
29. Pieta //
30. Passef //
31. Signum Fidel //
32. Abedienti //
33. Castitas //

34. Sumphorus
35. Broeder Salamon
36. Theresia van Lisieux
37. Jeanne d'arc
38. Bernardus
39. Martinus
40. Clodildis, get. Wybo
41. Geneveva
42. Michael

43. Ludovikus

44. Glas-in-lood

45. 3taf. leven van J. B. dela Sales

46. Jean Baptist dela Sales

47. 3taf. leven van J. B. dela Sales

48. H. Familie van Nazareth

49. Jezus de kindervriend

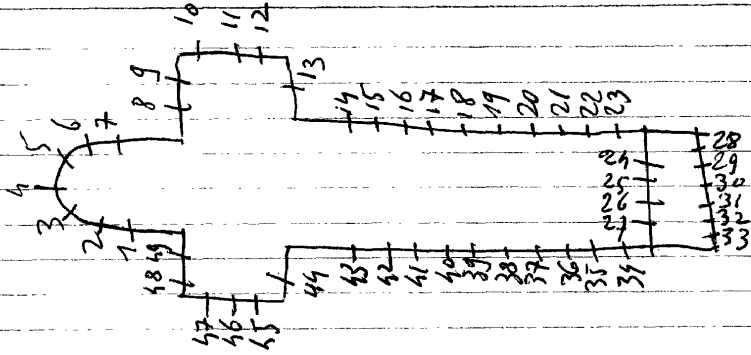

TOURNAI-

Templeuve

HERTAIN, St. Amanduskerk

1942. MASSY en LECHANTRE, nr. Itot8

- 1. O.L.V.
- 2. H. Hart van Jezus
- 3. Jozef
- 4. Hilarius
- 5. Ghislanus
- 6. Jeanne d'arc, get. Massy en Lechantre, 1942 - Doornik
- 7. Theresia
- 8. Anna

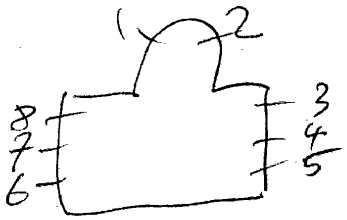

TOURNAI-

LAMAIN, St. Amanduskerk

Templeuwe

1943. MASSY en LECHANTRE, nr. 1 tot 6

1. Hemelvaart van Kristus, get. Massy en Lechantre, 1943
2. Verrijzenis van Kristus, 1943
3. Instelling van de eucharistie
4. Vermenigvuldeging van broden en vissen
5. Offer van Abraham
6. Kalvarie

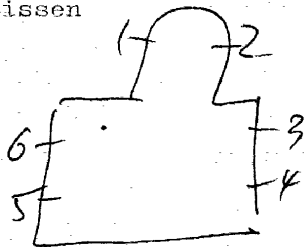

TOUR NAI-
ORCQ, St. Agathakerk

Tourney

1932. C. Wijbo, nr. Itot IO.

1. L. L. v. Emaus
2. Offer van Melchicedeck, get. C. Wijbo, 1932.
3. Agatha
4. Jozef
5. J. M. Viannes - pastoor van Ars
6. O. L. V. van alle genade
7. Theresia
8. O. L. V. van 7 smarten
9. H. Hart van Jezus
10. O. L. V. van Lourdes

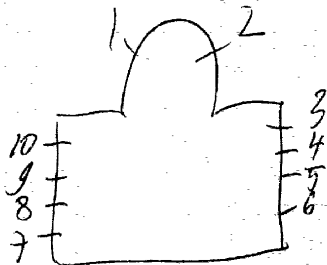

TOURNAY, Bisschoppelijk seminarie
28 Rue des Jezuiten

J.B. Capronnier, nr. I

I. Karolus Borromeus, get. Capronnier
~~er onder: roosvenster met ornamenten en latijnse teksten~~

Bibliografie:

Catalogue de la collection de cartons de vitraux peints
de la succession de J.B. Capronnier à Bruxelles
blz. 49 = nr. I

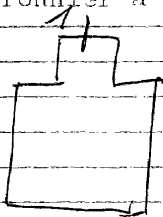

TOURNAI, Religieuses de Marie reparatrice
nu=I980 - provinciale school - 1 Chaussee de lillo

Hirs ????

Kapel:

1. Jozef, get. E. Hirs???
2. O.L.V. onbevlekt
3. Ignatius
4. Lodewijk van Frankrijk
5. Clothilde

(n.b. het is dezelfde stijl als de ramen in de kapel van
het O.L.V. kollege-Doornik).

Ingang-klooster:
51. Jozef

*1958 Maryn techanre = uitw./
Pierre Choulet = ontw. 42-51
tot 64*

Kloosteromgang: (wapenschilden van bisschoppen en pausen
gevat in glas-in-lood)

- 52. Fortiter et Suaviter
- 53. Dominus mihi adjutor
- 54. Bisschoppelijk wapen
- 55. Apostolus Jesu Christ
- 56. Fide et spiritu sancto
- 57. Obedientia et Pax
- 58. Opus Justitiae Pax
- 59. Pax Christus, in Regno Christus
- 60. Instaurere omnia in Christus
- 61. Pervia Coeli porta manes
- 62. Pauselijk wapen
- 63. Copiosa apud eum redemptio
- 64. Bisschoppelijk wapen

0

TOURNAMENT, Filles de la divine providence
Chausse de Renaux 26

- 1. Anna en Maria
- 2. H. Hart van Jezus verschijnt aan Maria Margaretha à laeque.
- 3. O.L.V.
- 4. Dood van Jozef
- 5. Vincentius

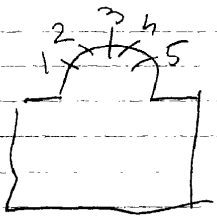

H
Tournay
TOURNAY, Filles de Jezus - Quai des Salines 28
ecole Jeanne d'arc

1964. Lussie Jacques, nr. 4 tot 5 = *ontw.* Massy Lechantre = uitv.

BIBLIOTEEK:

1. Roeping (taferelen uit het leven van Jeanne d'arc)
2. De strijd
3. De kroning te Reunis
4. De gevangenis
5. De verbranding

(in eigen dokumentatie zijn gekregen foto's aanwezig)

Zeer mooie namen

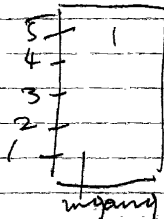

In 1969 winnaar schilderkunst v/d. Godecharleprijs

TOURNAY, Clinique St. George - Filles de Jezus
32 Quai St. Brice

Kapel:

1. Kalvarie (Kristus aan het kruis - het bloed druppelt uit de wonden - engelen verzamelen het bloed).

errond: (in kleine ronde paneeltjes - allerlei passie-

symbolen) o.a. geselkolom - roede

hamer - trektang

dobbelstenen

geldstukken

2. Onderdeel: symbolen van de 4 evangelisten

Bovendeel: decoratief glas-in-lood

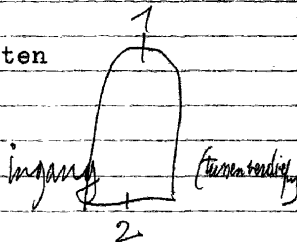

TOURNAI-Froyenne, Religieuses de la Sainte Union
Rue du Moulin I

Cam. Wijbo, nr. I tot ~~14~~ 4

1. Engel draagt een wapenschild met 2 doornen gekroonde haken met ~~zwaard doorstaken~~. In medaillenvorm en omringd met beschilderde ornamentale versieringen
 2. Emmausgangers
 3. Offer van Melchisedeck.
 4. Engel draagt een wapenschild met I.H.R. Omringd met ornamentale versieringen. In medaillonvorm.
- Er zijn nog 20 ramen met ornamentale versieringen.

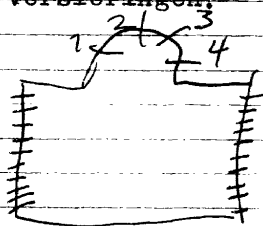

Gaston Lefebvre, Biografie Tournai, p. 281 = nt. Itot 24

TOURNAI-Marquain, St. Amanduskerk

1935.C.WYBO, nr. ItotI3

1. Kroning van Maria, get. C. Wybo, 1935
2. Verrijzenis van Jezus, get. C. Wybo, 1935
3. Kalvarie, get. C. Wybo, 1934
4. Geboorte van Jezus, get. C. Wybo, 1935
5. Boodschap aan Maria, get. C. Wybo, 1935
6. Amandus
7. Gislinus
- 8 tot II. Glas-in-lood met geschilderde ornamenten
12. Laurentius
13. Camilius

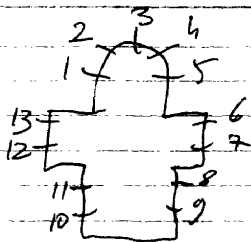

Vanaf 1852. Capronnier, nr. I tot 36-39-40-41-53
in 1869 herstelde nr. 39. oud raam van 1526
nr. 42 tot 49-54 tot 61 zijn oude ramen
hersteld door Capronnier in 1844.

1924. Cam. Wybo, nr. 37-38-~~77~~.
in 1936 herstelde nr. 39 = oud raam van 1526

1500 Arnold van Nijmegen en Henry de Campes, nr. 43 tot 49
Bibliografie: nr. 55 tot 61

HELBIG, De glasschilderkunst in België

nr. 780 = nr. 50

nr. 785 = nr. 43 tot 49 - nr. 44 = get. Arnold van Nijmegen
en Henry de Campes, 1500.

nr. 786 = nr. 55 tot 61 afbeelding met foto's

nr. 787 = nr. 51-52

nr. 788 = nr. 39 in Helbig deel III = afbeelding met foto

LEVY-CAPRONNIER, Histoire de la peinture sur verre en Europe
et Belgique, 1860, blz. 250 = I tot I7-26-27-28.

Repertoire photographique du mobilier⁵³ des sanctuaires
de Belgique, Prov. de Hainaut, Canton de Tournai, II, 1982 p. 104-
van 164 tot 112, uitgebracht informatie

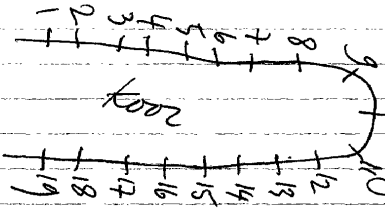
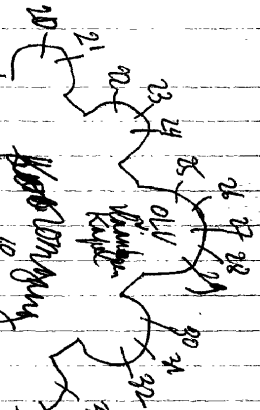
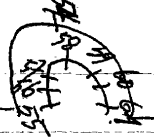

Wurzels

Kapaz. + 40
Wol.
anwendung

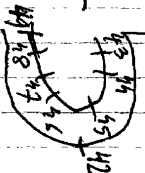

Schicht + Mylar

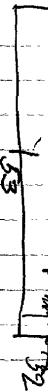

Carpet herstelde in 1989

- I. Top: wapenschild
L. Odon
R. Bernardus
2. Top: wapenschild
L. Eligius
R. Acharius
3. Top: wapenschild
L. Amandus
R. Medardus
4. Top: wapenschild
L. Eubertus
R. Chrisolius
5. Top: wapenschild
L. Augustinus
R. Jeronymus
6. Top: wapenschild
L. Lucas
R. Marcus
7. Top: wapenschild
L. Judas
R. Matheus
8. Top: wapenschild
L. Thomas
R. Philipus
9. Top: wapenschild
L. Jacobus mayor
R. Paulus
10. Top: wapenschild
L. O. L. V.
R. Kristus
- II. Top: wapenschild
L. Petrus, get. J. B. Capromier, I852
R. Amdreas
12. Top: wapenschild

12. (vervolg).

Top:: wapenschild

L. Jacobus minor

R. Johannes

13. Top:: wapenschild

L. Simon

R. Bartholomeus

14. Top:: wapenschild

L. Matheus

R. Stefanus, get. Capronnier

15. Top:: wapenschild

L. Gregorius

R. Ambrosius

16. Top:: wapenschild

L. Piat

R. Eleuthere

17. Top: wapenschild

L. Martinus, get. J. B. Capronnier, 1856

R. Remigius

18. Top: wapenschild

L. mumolius

R. Ursmarius

19. Top:: wapenschild

L. Karolus Borremeus

R. Lodewijk

Op het triforium van het hoge koor zijn er 19 kleine roosvenstertjes met beschierd glas in lood versierd met ornamenten.

20. Top:: wapenschild

2 engelen

18taferelen uit het leven van momolius

21. Top: L. wapenschild
 M. Gaetanus
 R. wapenschild
 2 engelen
 18 taferelen uit het leven van Gaetanus
22. Top: wapenschild
 2 engelen
 18 taferelen uit het leven van Piat
23. Top: L. wapenschild
 M. Henrikus
 R. wapenschild
 L. Victorines
 R. Lodewijk van Gonzaga
 18 taferelen uit het leven van Piat
24. Top: wapenschild
 2 engelen
 18 taferelen uit het leven van Chrysolius
- 25-29. Beschilderd glas-in-lood met ornamenten.
26. Top: wapenschild
 2 engelen
 12 taferelen uit het leven van O. L. V.
27. Top: wapenschild
 2 engelen
 12 taferelen uit het leven van O. L. V.
28. Top: wapenschild
 2 engelen
 12 taferelen uit het leven van O. L. V.

1854

30. Top: wapenschild
 2 engelen
 I8 taferelen uit het leven van Medardus
31. Top: wapenschild
 2 engelen
 I8 taferelen uit het leven van Medardus
32. Top: wapenschild
 L. Jan de dooper
 R. Engel Rafael
 I8 taferelen uit het leven van Eleuthere
33. Top: wapenschild
 I8 taferelen uit het leven van Eleuthere
34. Top: wapenschild
 2 engelen
 I8 taferelen uit het leven van Elooi
35. Top: 9 wapenschilden
 2 engelen
 I8 taferelen uit het leven van Elooi
36. Top: Antonius - Paulus
 L. Jozef
 M. Paulus, get. J. B. Capromier, I856
 R. Leopoldus
37. L. O. L. V.
 R. Jozef
38. L. B. Petrus 1911
 O. Eleuthere
 R. B. Paulus
 O. Piat, get. Cam. Wybo 1911

Medaillons
 gevat in
 glas-in-lood

39. M. O. L. V. middelaars

glasraam geschonken door
bisschop de Croy, 1525

Erromd.:

B. Adellijke en religieuze pers.
O. Boosdoeners, armen, zieken,
pestlijders en gebrekkigen.

Herstellingen: 1869. J. B. Capromnier
1936. C. Wybo.

40. Top: bisschoppelijk wapen

B. Kroning van O. L. V. in de he-
mel, omringd door engelen.

O. Bisschoppelijke afkondeging
van O. L. V. onbevlekt ontvan-
genis in 1839.

get. J. B. Capromnier, 1876.

41. Top: pauselijk wapen

B. L. engel

M. Kristus geeft de sleutels
der H. Kerk aan Petrus

R. Engel

O. Bisschoppelijke conferentie
in aanwezigheid van de paus
get. J. B. Capromnier, 1876.

42. Eleuthere

43. Gevecht tussen de broeders

Sigebert en Childeric

44. Vlucht van Chilperic, get. Arnold
van Nijmegen en Henry Me Campes
B. Het Bruggerrecht.

45. B. Het meet en weggerecht.

O. Bisschop Chrasmer ontvangt
Chilperic

46. B. Het recht op de wijm
 O. Koningin Fredegonde bereidt
 de moord op Sigebert voor.
47. B. Het marktrecht.
 O. De moord op Sigebert
48. B. Het recht op het bier
 O. Koning Chilperic verleent
 bisschop Chrasmer privilegieën
49. Bisschop Chrasmer neemt de eed-
 aflegging der magistratuur van de
 stad Doornik in ontvangst.
50. L. Katerina.
 R. Jan de doper
51. L. Johannes
 R. Koning Lodewijk van Frankrijk
52. L. Antonius
 R. Paulus
53. (groot roosvenster in het schip).
 M. O. L. V. *Verheerlyking*
 Erromd.: 12 engelkopjes + *scrifijnen*
 12 maanden + *4 zeirochen*
 12 profeten
54. Heilige
55. Kamunnik Letbert voor Simon de
 bisschop van Noyon *get. K. L. L. L. L.*
56. Onderhoud tussen kamunnik Letbert
 en St. Bernardus
57. B. Intocht van bisschop Anselmus
 te Doornik.
- O. Reis van Kamunnik Letbert naar
 Rome

58. B. Eed van de kasteleim.
 O. Ontvangst van kanunnik
 Lethert door de paus.
 get. 1844, J. B. Capromer-rest.
59. B. Eed van de magistraat.
 O. Voorstelling van Abt Anselmus
 aan de paus.
60. Wijding van Abt Anselmus als
 bisschop van Doornik.
61. Terugkeer uit Rome.

R Coppe bezit de kartontekeningen van
 Capromier 12-40-41 = 1040, 1041-
 1042-1043-1044-1045-
 1046-1047

Bibliografie:

Catalogue de la collection de cartons de vitraux peints
de la succession de J.-B. Capronnier à Bruxelles

1892, blz. 52 = I tot 10

blz. 54 = II tot 16

blz. 55 = 17-18-19-22-23-24

blz. 56 = 20-21-30 tot 33.

blz. 57 = 26-27-28-34-35

blz. 154 = 36-53-~~39~~-40-41

Bulletin des commissions royales des arts et des monuments

1871, blz. 341 = 26-27-28

1885, blz. 12 = 6 ramen

1889, blz. 15 = 1 raam

1924, blz. 213 = 37

1926, blz. 147 = 38

O'helly, Notice sur la peinture sur verre en Belgique
Paris, 1859, blz. 14 = 1 tot 36-39-40-41-53

Gaston Lefebvre, Biographie Tournai, P. 281 = nr. 37-38

TOURNAMENT, St. Niklaaskerk

1949. Massy et Lechantre, nr. 15

1903. J. Dobbelaere, nr. 5 tot 14

1914. C. Wijbo, nr. 4

nr. 1-2-3 zijn vernield

Raam 1-2-3 zijn volledig vernield.

4. Top: engelen

B. Dood van Jozef

5-6-7 = 1899

O. (van L. naar R.)

8-9-10 = 1903

Petrus

Marteldood van St. Niklaas

Paulus, get. C. Wijbo

5 tot 10. 18 tafereelen over het leven van St. Niklaas.

11. Boodschap aan Maria

1903

12. O. L. V. Hemelvaart

1903

13. Opdracht in de tempel

1903

14. Pinksteren

1904

15. Geboorte van Jezus, get. Massy et Lechantre, 1949.

Bibliografie:

Bulletin des commissions royales des arts et des monuments

1898, blz. 384 = nr. 5-6-7

1910, blz. 137)

1914, blz. 57) nr. 4

Catalogue general par numeros d'ordre des cartons pour

vitreaux, 765 = nr. 11

766 = nr. 12

767 = nr. 13

769 = nr. 14

905 = nr. 8-9-10

943-944 = nr. 5-6-7

Repertoire photographique
des mobiliers des sanctuaires
de Belgique, Prov. de Hainaut,
Canton de Tournai I, 1982, P. 95 = nr. 5 tot 15

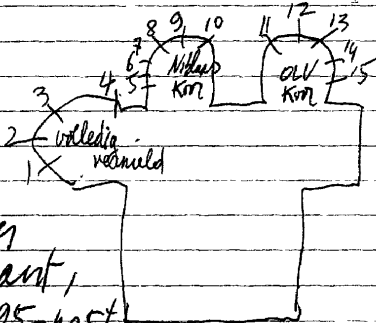

H

Tournay

TOURNAY, O.L.V.kollege - Rue des Augustin
(vroeger Jezuitenkollege)

1899. Hintzen, nr. Itot 19.
Cam. Wijbo, nr. Itot 10.

1. Zevangelisten
2. O.L.V.
3. H. Hart van Jezus.
4. Jozef
5. Zevangelisten
- 6 tot 10. 10 engelen met allerlei symbolen in de hand.
11. Anna
12. Ferdinandus
13. Katerina
14. Augustinus, 1899.
15. Jan Bergmans
16. Antonius, get. Restauration Hintzen
17. Franciscus Xaverius
18. Henrikus
19. Karolus Borromeus

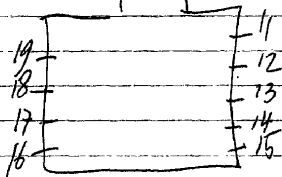
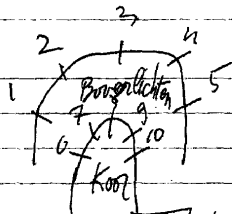

TOURNAI-Kain, College Notre-Dame de la Tombe
Paters Barnabites - Rue du Saulchoir 2

Ganton, nr. I (toegeschreven)

I. Maria tenhemel opneming omring door engelen

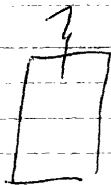

1947. Massy et Lechantre, nr. I-4

1921. Cam. Wijbo, nr. 2-3.

1. O.L.V. van Fatima, get. Massy et Lechantre, 1948.

2. Aloysius van Gonzaga

3. Bernardus

4. Geboorte van Jezus, get. Massy et Lechantre, 1947.

Bibliografie:

Bulletin des commissions royales des arts et des monuments
1921, blz. 124.

P. PIRON - P. 930 = ghesamen van Eliane maton (vriete vinden)

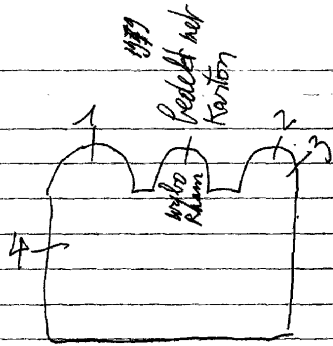

TOURNAI, St. Maria Magdalenakerk

1883. VERHAEGEN

(van boven naar onder)

1. Drie taferelen uit het leven van Maria Magdalena.

2. ~~Jezus en de Samaritaanse vrouw~~

Opwekking van Lazarus

Jezus kruisdood

Bij het lege graf

3. ~~Uitreiking van de H. Communie~~

Het gevecht tegen de draak

Emmausgangers

123

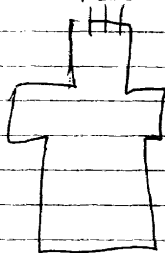

TOURNAI-Havinne, St. Amanduskerk

1934. Cam. Wybo, nr. Itot 16

- | | | | | | | | |
|--|----|---|---|---|---|---|----|
| 1. Hyppelite | 16 | 1 | 2 | 3 | 4 | 5 | 6 |
| 2. (ontbreekt) | 15 | | | | | | 7 |
| 3. Amandus | 14 | | | | | | 8 |
| 4. Jan de dooper | 13 | | | | | | 9 |
| 5. Antonius abt | 12 | | | | | | 10 |
| 6. H. Familie te Nazareth (I paneel ontbreekt) | | | | | | | 11 |
| 7. Franciscus van Assisi, 1941 | | | | | | | |
| 8. Jozef | | | | | | | |
| 9. Kristus Koning, 1938 | | | | | | | |
| 10. Koning Lodewijk van Frankrijk | | | | | | | |
| 11. O.L.V. koningin omringd door muciserende engelen, 1941 | | | | | | | |
| 12. Elisabeth van Hongarije, 1938 | | | | | | | |
| 13. Angela | | | | | | | |
| 14. O.L.V. van 7 smarten, 1937 | | | | | | | |
| 15. Josephina, 1934 | | | | | | | |
| 16. Kroning van O.L.V. get. Cam Wybo, 1937 | | | | | | | |

TOURNAY, O.L.V. Auxiliatricekerkerk

Itot7 Wgbo?
 8totII-14-15-16
 12-13

1. Aloysius de Gonzaga
2. Franciscus van Assisi
3. O.L.V.
4. H. Hart van Jezus
5. Jozef
6. Maria Magdalena
7. Ludovicus
8. Jezus ontmoet de H. Vrouwen
9. Kalvarie
10. Pieta
11. Graflegging van Kristus
12. Saulus
13. Cornelius
14. Opdracht in de tempel

15. Vlucht naar Egypte
16. H. Familie

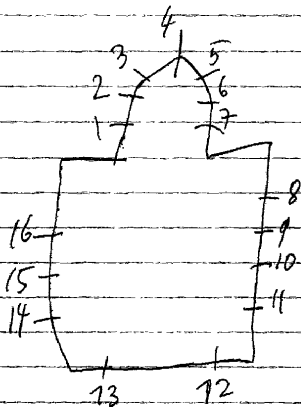

TOURNAMENT, O.L.V. de la Salettekerk

1929. Cam. Wijbo, nr. Itot 14.

(taferelen uit het leven van O.L.V. de la Salette)

1. De ouders volgen hun kinderen.
2. De kinderen bij O.L.V. de la Salette
3. O.L.V. de la Salette weent voor alle zonden op aarde.
4. Armen, zieken en kreupelen komen om genezing
5. Zusters van O.L.V. de la Salette komen de zieken bijstaan
6. O.L.V. de la Salette beschermster van alle kinderen.
7. O.L.V. de la Salette beschermster van alle armen mensen.

get. 1929 - Cam. Wybo.

8. " " " zegent de strijdende kerk.
9. " " " zegent de triomferende kerk.
10. " " " spreekt ten goede voor de lijdende kerk.
11. " " " helpt de blinden.
12. " " " helpt de missionairissen de heidenen bekeren.
13. " " " geeft vergiffenis aan alle kwaad.
14. " " " beschermt België en Frankrijk.

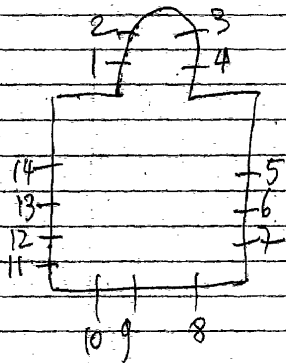

TOURNAI-Thimougies, St. Hilariuskerk

1957.

nr. 6 tot 9
nr. 1 tot 5-II-I2-I3
nr. 10

1. Aloysius
2. Hieronymus
- 3-4-5-II-I2-I3. Beschilderd glas-in-lood
- 6 tot 9. gewoon glas-in-lood, 1957
10. Hilarius

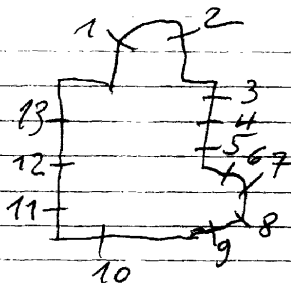

TOURNAI-Thimongies, St. Hilariuskerk

1957. ge

,nr. 6 tot 9

nr. 3-4-5-11-12-13

TOURNAI-Gaurain-Remecroix, St. Vaastkerk

1921. Cam. Wybo, nr. I-2

1. Engel met opschrift - wereldoorlog I

2. Engel met opschrift - wereldoorlog I, get. Cam. Wybo, 1921

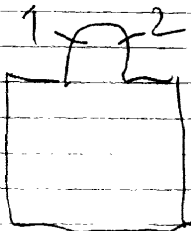

TOURNAI-Melles, O.L.V. kerk

I 960.

nr. 3-7-II

nr. I-2-4-5-6-8-9-10

I-2-4-5-6-8-9-10. Gewoon glas-in-lood
3. Jonge knaap ontvangt de communie
7. Dood van deze jongeling
II. Roeping door de katolieke aktie, 1960

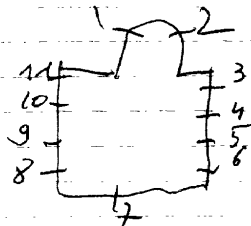

niets bijzonders

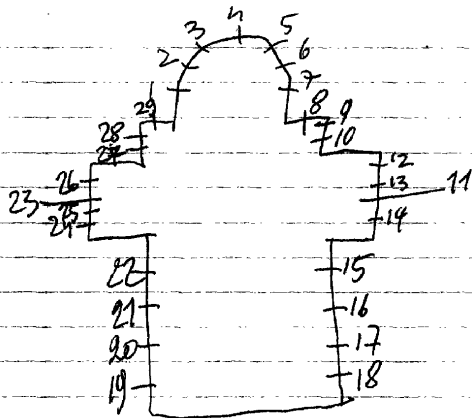

4. (vervolg)
- O. M. L. L. v. Emaus
R. Adelijk wapen
5. B. L. Jozef
M. Jacobus minor
R. Lazarus
M. L. Barbara
M. Karolus Borremeus
R. Thillo
- 1880
- O. L. Adelijk wapen
M. E. Olijsel
R. Adelijk wapen
6. B. L. Stefanus
M. Jacobus mayor
R. Barnabas
M. L. Franciscus van Assisi
M. Benediktus
R. Vincentius à Paulo
- O. L. Adelijk wapen
M. Kristus geeft de sleutels
der H. Kerk aan Petrus
R. Adelijk wapen
7. B. L. Joachim
M. Anna
R. Zacharias
M. L. Vincentius
M. Waldtrudis
R. Gummarus
- O. L. Adelijk wapen
M. Bruiloft van Cana
R. Adelijk wapen
8. L. Katerina
M. H. Hart van Jezus
R. Maria Magdalena

9. L. Petrus
R. Juliana
10. L. Rochus
R. Livinus
11. H. Geest (roosvenster).
12. Henricus
13. B. Appolonia
O. Marteldood van Appolonia
14. Paus Justius, 1881
15. Tafereelen uit het leven van
Jacobus
16. Koning David muciseerd
17. Franciscanessen bij de bisschop
18. O. L. V. geeft de rozenkrans aan
Dominikus
19. Engel bij Juliana
20. Ursula bij de bisschop
21. Stigmatisering van Franciscus, 1907.
22. H. Hart van Jezus verschijnt aan
Maria Margaretha à Lacoque, 1907.
23. (roosvenster)
M. O. L. V.
Erond: symbolen uit de Litanie van
O. L. V.
24. Arnolphus
25. B. O. L. V.
O. Adelijk wapen
26. Theresia
27. L. Kristina
R. Ludovikus
28. L. Victor
R. Theresia
29. L. Jozef
M. O. L. V.
R. Engel Gabriel of Anna.

TOURNAI, St. Jacobskerk

I874. De Bethune, nr. I tot I4-24 tot 29

I909. Casier, nr. I5 tot 23

Bibliografie:

Helbig: Baron Jean De Bethune, nr. I tot I4-24 tot 29.

Bulletin des commissions royales des arts et des monuments
I909, blz. I5 = nr. I5 tot 23.

ontwerp tekeningen voss. Casier = nr. 4-29

Atelierboek Casier = nr

livre d'ordre de la vitrierie, II, 23 = nr. 15 tot 23

Leuven, Kadoc, nr. 1 tot 14

I. B. L. Philipus
M. Jan de dooper
R. Paulus
M. L. Piatus
M. Remigiuss
R. Franciscus Xaverius
O. L. Adelijk wapen
M. Doop van Kristus
R. Adelijk wapen
2. B. L. Normalius
M. Mathias
R. Adadas
M. L. Amandus
M. Eligius
R. Amarius
O. L. Eduardus
M. Kristus en de apostelen
R. Paus Leo X
3. B. L. Maria Magdalena
M. Petrus
R. Jozef
M. L. Johannes apostel
M. Augustinus
R. Eluetherius
O. L. Adelijk wapen
M. Ongelovige Thomas
R. Engel
4. B. L. O. L. V.
M. H. Hart van Jezus
R. Johannes de evangelist.
M. L. Thomas
M. Norbertus
R. Juliana
O. L. Adelijk wapen

TOURNAI, St. Pauluskerk

Dekoratief glas-in-lood - zonder symbolen of schildering.
(mest mooi)

TOURNAI-Gaurain-Remecrois, St. Vaaskerk

1905. Van Nieuwenhove, nr. I-2

1984. L. Holvoet, nr. 3 tot 10 (samenvoeging van oud en nieuw)

1. H. Hart van Jezus, 1905

2. Jozef, 1905

3. Bisschop met kelk (get. Dumortier-Mestdag, Ponselet = architecten restaureerde de kerk in 1984)

4. Lodewijk van Frankrijk

5. Bisschop

6. Franciscus van Xaverius

7. Jan de dooper

8. Vrouwe ~~kunke~~ heiligex met kruis in de hand

9. Cecilia

10. Katerina van Siena

II. Lam Gods op het boek met de 7 zegels, get. L. Holvoet - 1984
herstelde - Wevelgem (Boven de deur)

3 tot II. Het zijn grote en oude medaillons vermoedelijk afkomstig uit het atelier Van Nieuwenhove-Brussel. Zij werden herbruikt en aangepast met verwerking met nieuw glas-in-lood. De ornamentale omlijsting is verdwenen. Het model van de 2 koorramen zal zich eertijds herhaald hebben bij al de andere ramen.

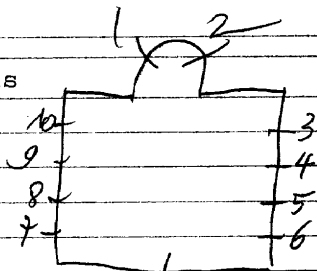

Bibliografie:

Bulletin des commissions royales des arts et des monuments
1905, blz. 14 = nr. I-2

TOURNAI-Esplechin, St. Martinuskerk

1885. Latteux-Bazin, nr. 4-7-8-II

1886. Maison Neret (Paris), nr. 3-I2

1906. Bardenhewer, nr. 6-9

1928. Cam. Wybo, nr. I-2-5-10

1. Kristus reikt de communie uit, get. C. Wybo, 1929

2. Engel reikt de communie uit, get. C. Wybo, 1928

3. Beschilderd glas-in-lood, get. Maison Neret, Paris, 1886

4. Wijding van Martinus

5. L. Ludovicus

M. Karolus Borromeus

R. Henricus, get. C. Wybo, 1932

6. Dobatius, get. Bordenhewer-Brussel,

7-8. Beschilderd glas-in-lood, get. Latteux-Bazin, 1885, Mesnil

9. Elisabeth van Hongerije

10. L. Victoria

M. Angela Merci

R. Katerina

II.H.Familie van Nazareth, get. Latteux-Basin, 1887, Mesnil-Saint-Firmin, (Oise)

I2. Beschilderd glas-in-lood, get. Maison Neret, Paris, 1886

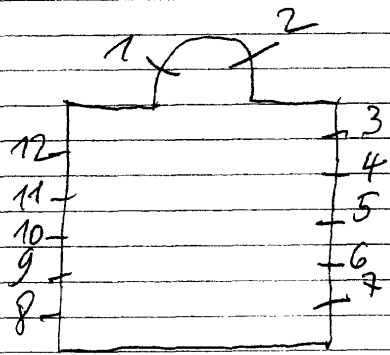

TOURNAI-Beclers, St. Petruskerk

1871 Bazin et ce., nr. 3 (Mesnil Saint-Firmin)

1928. Cam. Wybo, ne. 2-4-6-13

1938. Massy-Lechantre, nr. 7-8-9-10-11-12-14

1-5. Gewoon glas-in-lood.

2. L. Jan de dooper.

R. Franciscus sales, 1928

3. H. Hart van Jezus + adelijk wapenschild

get. Bazin et ce. 1871, Mesnil Saint-Firmin

4. L. Paulus

R. Felicitas

6. Top: engel

Kristus geeft de sleutels der H. Kerk aan Petrus,
get. Cam. Wybo, 1936

7. Kristus Koning, 1938

8. Geboorte van Jezus, 1938

9. Pastoor van Ars, 1938

10. H. Lodewijk, 1938

II. Engel Rafael bescherm de kinderen, 1938

I2. Franciscus Xaverius, 1938

I3. Top: L. Jeanne d'arc

R. Engel

Tenhemel opneming van Maria
get. Cam. Wybo, 1927

I4. Petrus (boven de deur)

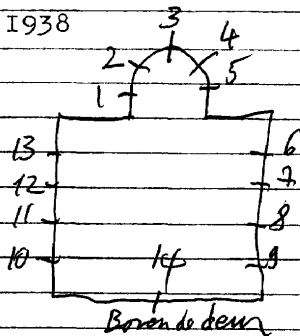

TOURNAI-Ere, St. Amanduskerk

1933. Cam. Wybo, nr. ItotIO

1. Top: pelikaan
Engel reikt de communie uit aan het volk.
2. Top: Lam Gods
Jezus reikt de communie uit, get. Cam. Wybo
3. Top: engel met opschrift
Franciscus van Assisi
4. Top: engel met opschrift
Augustinus
5. Top: engel met opschrift
Jozef
6. Top: engel met opschrift
Piatus
7. Top: engel met opschrift
Elisabeth
8. Engel met opschrift
Martinus

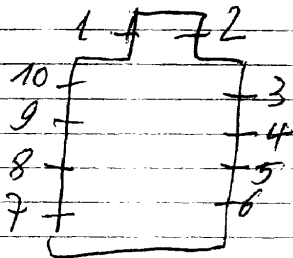

9.Top:engel met opschrift

Margaretha

10.Top:engel met opschrift

Franciscus van Sales

TOURNAI, St. Marguerittekerk

1890. Capronnier, nr. I tot 7-9 tot I3

1922. WYBO, nr. 8

1. Paulus, get. J. B. Capronnier, 1890 773

2. Petrus, get. J. B. Capronnier, 1890 774

3. Jozef, 1892

4. Margaretha, get. Capronnier, 1892

5. Antonius van Padua

6. Ludovikus, get. Capronnier, 1889 775

7. Franciscus Sales, get. Capronnier, 1890 776

8. Roeping van Jeanne d'arc, 1922

9. tot I2. Beschilderd glas-in-lood met ornamenten

I3. Aanbidding der koningen, get. J. B. Capronnier, 1888 770

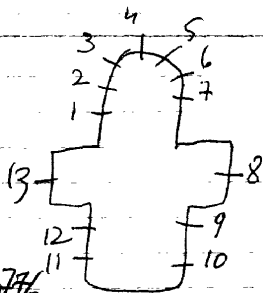

R. Coppe bezit de Kartontekeningen van Capronnier

Bibliografie:

Catalogue de la collection de cartons de vitraux peints
de la succession de J.B.Gaprennier à Bruxelles,
~~xxx~~ blz.45-46 = nr. Itot7

Bulletin des commissions royales des arts et des monuments
1929-blz.29 = nr.8

- I. Boodschap. 1913 (medaillon)
2. Franciscus Xaverius. 1913
3. Karolus Borromeus
4. Maria bezoekt Elisabeth. 1901.
5. E. P. Damiaan bij de melaatsen
6. 0. L. V. v. Scherpenheuvel. 1902
7. Kristus verschijnt aan Maria
Margaretha à Lacoque. 1913.
8. Dood van Jozef. 1914.
9. Franciscus ontvangt de stigmata. 1914.
10. 0. L. V. verschijnt aan Dominikus. 1914
11. H. Familie. 1914.
12. Laatste avondmaal. 1906.
13. 0. L. V. van Lourdes. 1901.
14. E. P. Damiaan ontvangt het missiekruis.

Handelt

vermeedelyc canton

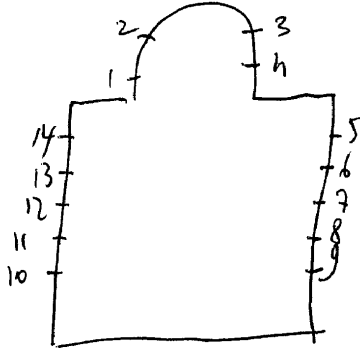

Maninon hersteller in 1975

TREMELD -
BAAL, St. Annakerk
TREMELD

Aarschot

1894. Leopold Pluys

1. Cornelius, get. L. Pluys

2. Anna, get. L. Pluys

3. O.L.V., get. L. Pluys

4. H. Hart van Jezus

5. Jozef, get. L. Pluys, 1894

6. Joachim, get. L. Pluys

7. Jan Berchmans, get. L. Pluys

Sekristie:

8. Medaillon gevat in glas in lood - St. Jozef, get. P. - 1894

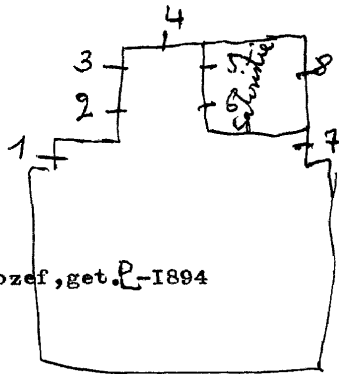

reklamedruksel L. Pluys

TROIS-Ponts, Wanne, St. Maria Magdalenakerk

1950-Osterrath-Biolley, nr. Itot9

1.2. Glas-in-lood

3. Tarciscus

4. Pieta - ter nagedachtenis-2de wereldoorlog

5. Lambertus

6. De goede herder

7. Maria Magdalena

8. Pastoor van Ars

9. Maria Goretti

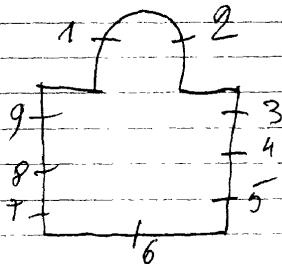

TROOZ-Prayon-Foret, St. Laurentiuskerk

1. L.H. Hart van Jezus
R.H. Hart van Maria

2. L. Laurentius
R. Leonardus, 1888

3. Top: engel
L. Dominicus ontvangt van O.L.V. de rozenkrans

4. 5. Beschilderd glas-in-lood met ornamenten

6. Top: top: Engel met doornenkroon in de hand

7. 8. Beschilderd glas-in-lood met ornamenten.

9. Geboorte van Jezus (vele stukken beschilderd gls vernield)

10. II. Beschilderd glas-in-lood met medaillons

Grissaille 80% verdwenen

*Simon helpt Jern
Doornen kroon*

12. Maria bezoek Elisabeth

13. Boodschap aan Maria (volledig gerestaureerd)

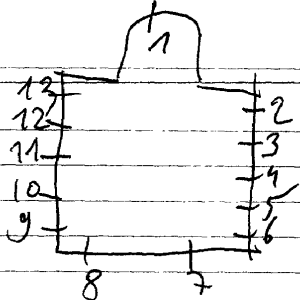

Repertoire photographie du mobilier des sanctuaires de
Belgique, prov. de Liège, canton de Fleron, 1980 =
nr. Itot 13, p. 42.

TROOZ-Kraipont, Kapel Sint-Alfres en Sint-Georges
Rue de Verviers 37

1936.

nr. I-2-3.

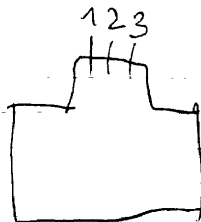

- 1. Georges
- 2. Monstrans, 1936
- 3. Alfred

Repertoire photographie du Mobilier des santctuaires de
Belgique, prov. de Liège, Canton de Fleron, 1980;
p. 36 = nr. I 6263

TROOZ-Fonds-de-Foret, St. Leonarduskerk

I.H.Hart van Jezus verschijnt aan Margaretha Maria à la
Coque, 1922.

2.O.L.V.verschijnt aan Bernardette te Lourdes, 1922.

TROOZ-Nessonvaux, St. Petruskerk

J.M. Perotte = linker zijbank glasramrestauratie

1. L. Evangelist Mattheus
R. Jacobus de meerdere
2. L. O.L.V. onbevleete ontvangenis
R. Jeanne de valois
3. L. H. Hart van Jezus
R. H. Hart van Maria
4. L. Hortensia
R. Jeanne de Chantal
5. Top: Lam Gods
L. Lucas
R. Thomas
6. Top: kelk
L. Philippus
R. Andreas
7. Top: Lam
L. Johannes
R. Mattheus

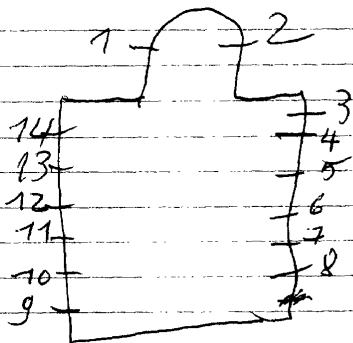

8. Top: oog
L. Agnes
R. Elisabeth van Hongarije
9. Top: oog
L. Veronique
R. Helena
10. Lam
L. Bartholomeus
R. Simon
11. Top: kelk
L. Barnabas
R. Marcus
12. Top: kelk
L. Paulus
R. Petrus
13. L. Henricus
R. Joris
14. L. Agnes
R. Elisabeth van Hongarije

TROOZ-Foret, St. Katerinakerk,

1944. Pirotte, nr. Itot4

1. Pieta, 1914

2. Barmhartige Samaritaan, 1944

3. Hedendaags glas-in-lood.

4. Hedendaags glas-in-lood.

Uitbeelding van een oorlogs
drama in 1944, in dat kleine
dorp.

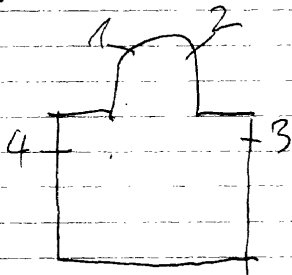

TROOZ-Fraipont, St. Gilliskerk.

1949. Osterrath, nr. I-2

1. Maria Magdalena wast de voeten van Jezus
2. O.L.V. van Banneux

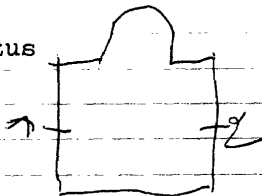

Liège, Musée d'art religieux et d'art Mosan, archief =
2 ontwerptekeningen - Osterrath, nr. I-2

TUBISE

Tulise

DISQUERQ, St. Martinuskerk

A. STREULENS, nr. 1

1945. MASSY - LECHANTRE, nr. 3-4.

1520 - *Bulankeschool* nr. 2 (oud raam ~~of van Ladon~~).

1. In memoriam raam aan de gevallen soldaten tijdens de oorlog.
get. A. Struelens, Rue Piers 107 - Brussel

2. B. Aanbidding der herders

M. L. Schenkster

R. Schenker

1860. Restauratie B. Cappanier, 1860

O. L. Twee adellijke wapens. (oud raam of van Ladon)

R.

3. B. Kalvarie, get. 1945, Massy-Lechantre

M. Twee engelen.

O. Twee adellijke wapens

4. B. Verrijzenis van Kristus

M. L. Samson

R. Jonas

O. Twee adellijke wapens



Repertoire Photographique du mobilier des sanctua-
res de Belgique, Prov. de Brabant, Canton de Tervise, 1976
P. 25 = Raum 2 = restaurant van Capronnier

TUBISE -
SAINTES, St. Renildiskerk

Tubise

1858. J. B. CAPRONNIER, nr. 2-3-4

1959. TIMMERMANS, nr. 5

SLAGMULDERS nr. 1-6

1. Juliana van Cornion met de monstrans, omringd door paterspengelen en bisschop.

2. Gondulfus, 1858, get. J. B. Capronnier

3. Renildis, get. J. B. Capronnier, 1858

4. Brimaldi, get. J. B. Capronnier, 1858

5. Kalvarie, get. Timmermans, 1959

6. Hemelvaart van O.L.V.

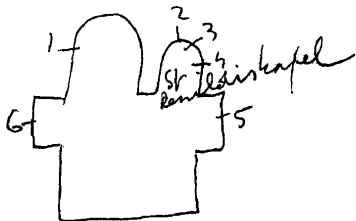

Bibliografie:

Catalogue des la collection de cartons de vitraux peints de la succession de J.B. Capronnier à Bruxelles, 1892, blz. 26 - nr. 2-3-4.

Repertoire Photographique du mobiliers des architectes de Belgique, Prov. de Brabant, Canton de Tubise, 1976
P. 22 - n. 2-3-4

R. Coppe bezit de karton tekeningen van Capronnier

329 = n. 2

330 = n. 3

331 = n. 4

TUBISE -
SAINTES-Wisbecq, St. Fiacrekerk

Tubise

1877. CHAMPIGNEULLE, DE C., nr. 1-2-3.
1968. LECHANTRE-MASSY, nr. 4.
nr. 5

1. Fiacre met soldaten, get. C. De Champagneulle, 1877
2. H. Hart van Jesus verschijnt aan Maria Margaretha à lacoque
3. Kristus en de Samaritaanse vrouw
4. Hemelvaart van Maria, get. Lechantre-Massy, Doornik, 1968.
5. Cecilia.



TUBISE-
CLABECQ, St. Jan de doperkerk

Tubise

ItotI2. Dekoratief glas in lood, zonder schildering, zonder symbolen.
nr.8 = get. 1964, Coul... Conlot. (was slecht leesbaar).
I3. Doop van Kristus.

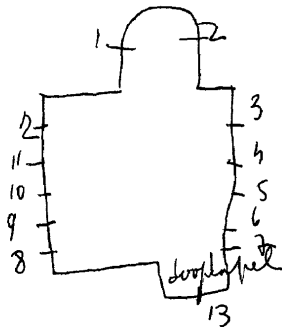

TUBISE, St. Gertrudiskerk

1969. Londot, nr. 1 tot 8 - 10 tot 13
nr. 9

- 1-2. Dekoratief glas-in-lood, met lichte tinten.
3-8-13. Dekoratief-glas-in-lood, met donkere kleuren, geen
symbolen of schildering. nr. 13 = get. L.M. Londot, 1969.
4 tot 7 - 10 - 11 - 12. Dekoratief glas-in-lood, met lichte tinten.
9. Ik ben de onbevleete ontvangenis.

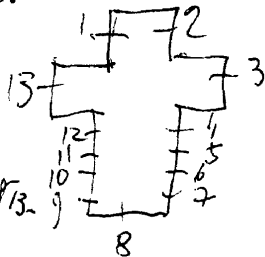

monografie Londot, 1978 = nr. 1 tot 8 - 10 tot 13

TUBISE-La Bruyere, Verrijzeniskerk

1957. M. Martens

Kerkingang:

Dekoratief glas-in-lood met symbolen die gevormd zijn door de loodverdeling. (kerk gebouwd in 1957).

L'art d'eglise, 1959, èè jg. nr. 107, p. 196

Fotorepertorium v/h. met ~~collabent~~ 1.
v.d. Belg. Bedehuisen, Prov. Antwerpen.
Kanton Turnhout, 1976, P. 34 = m
10-12-22-23

TURNHOUT? St. Pieterskerk.

1929-31. O. Huygens, Jette-Brussel. nr. 1-5-1.

1933-34-43. Ladon, Gent. nr. ~~2~~-3-6-~~1~~.

1918. Barry-Crickx. nr. 4.

1945. Crespin-Crickx. nr. 9-11.-7

1877-81. Levêque van Beauvais. nr. 10-12-~~21~~-2. 23

1883-84. Capronnier, Brussel. 15-33.

1879-78. ~~Grosse~~, Brugge. nr. 38 tot 47.

1903 Casier. nr. 21-27-34

1888. PLUYS L.: nr. 30.

1870-75. DE BETHUNE: nr. 25-26

1901. Mertens, nr. 14-28

K. B. 10-17-1934 = nr. 3-6

Biographie nationale, deel 33, P. 425 = nr. 3-6

Livre d'ordre de la Vbrerie I, 102 = nr. 21-27

Atelierboek annex = nr. 21-27-34

R. Coppe heeft de kartontekeningen van Capronnier 538-539-540
zie volgende kaartten

Harry de Koe, Gids voor glasramen in Turnhoutse kerken, 1993

Bibl.

ontwerp tekeningen, verr. Carier = nr. 21-34

J.E. Janssens: Turnhout, verleden en heden, II, blz. 70.

WELVAARTS: Geschiedenis van Corsendonck, blz. 85

J. LE ROY: Notitia Marchionatus, blz. 395.

J. SCHELLEKENS: Turnhout, hoofdstad der kempen, blz. 58.

Z.E.H. Deckers: ~~Tuynhuys~~ De kollegiale St. Pieterskerk te Turnhout, blz. 31.

Verslagen: commission royale des monument

1888 - blz. I29 = nr. 30

1934 - blz. I30 - nr. 3-6

Helbig: Le Baron de Bethune

Verslagen: Comité diocésain Machelen

Deel III: nr. 2025 = nr. 24-27

nr. 2402 = nr. 28 to 31

Deel V: 1943 = nr. 7-9 = II.

Catalogue de la collection

de cartons de vitraux peints

de la succession de J.B. Capronnier

à Bruxelles, 1892, blz. 35 = nr. 15-33.

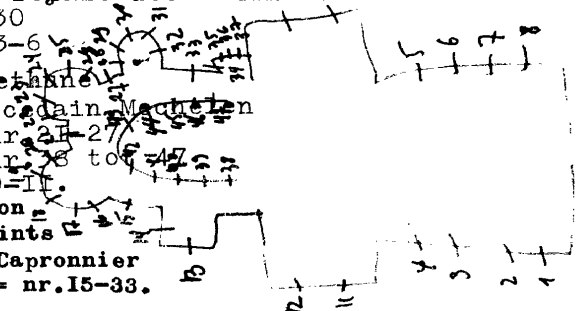

1. Doop van Chr. 1929-Huygens.
2. St. Augustinus. 1934-Ladon.
3. St. Theresia. 1934-Ladon.
4. Christus verschijnt aan:

H. Lodewijk.

H. Ferdinandus.

h. Elisabeth.

H. Xaverius.

H. Vincentius.

H. Augustinus.

onder: Mozes.

5. Wonder v/d. H. Hubertus 1929

6. St. Christofel, 1934-Ladon.

7. St. Jozef. 1943-~~_____~~.

c. H. Hart verschijnt aan getroffen soldaat. 1931-Huygens.

9. Stigmata van St. Franciscus

1945-Crespin-Brickx-Brussel.

10. R. Voorafbeelding v/h. H. Eucharistie

a. Offer van Abel. _____

b. Dankoffer van Noe na zondvloed.

c. Offer van Melchisedek.

d. Abraham offert zijn zoon.

e. Joden eten het waslaan.

f. Manna in de woestijn.

g. Toonbroden in de tempel.

h. Elias door een engel gesproken.

l. Eredienst v/h. Sacrament.

a. Laatste avondmaal.

b. Merlingen van Emmeus

c. H. Misoffer.

d. Lommunie aan een zieke.

e. St. Juliana ijvert voor het

H. Sacrament.

Turnhout 2

f. H. Thomas van Aquino.

I 877-Levêque van Beauvais.

II. Boodschap van Maria. I 945, Crespin-

I 2. A. De blijde mysteries:

1. Boodschap aan Maria.

2. Elisabeth bezoekt Maria.

3. De geboorte van Jezus.

4. Opdracht in de tempel.

5. Jezus onderwijzend in de tempel.

B. De droeveige mysteries:

1. Jezus in de hof van Olijven.

2. De geseling van Christus.

3. Doorne kroning.

4. Jezus draagt zijn kruis.

5. Lalvarie.

De glorrijke mysteries:

1. Verrijzenis.

2. Hemelvaart van Christus.

3. Sinksen.

4. Hemelvaart van Maria.

5. Kroning van O. L. V. in de hemel.

I 877-Levêque van Beauvais.

Boven: H. Drieuuldigheid.

I 3. Glas-in-lood.

I 4. H. Bernadette ontvangt de rozenkrans

I 5. B. H. Eucharistie gedragen door

engelen. I 683-Capronnier-Brussel

O. De aanbidding der wijzen.

I 6 tot I 9. Glas-in-lood.

20. Christus verschijnt aan St. Maria

à Lecoque.

21. B. Tu es Petrus. 1903 ~~de~~ *Comitè*

M. St. Marcus-St. Matheus.

St. Johannes-St. Lucas.

1948. Asperslagh, n. 1 tot 19

glasramen uit de kapelramen, genomen
deel, geplaatst in lichtplakken en
deels opgeliepen in kisten
kapelramen welke ⁱⁿ potyvalente ~~zijn~~

- I-2-3. Onbeschilderd glas
in-lood.
4. Doortocht Rode zee.
5. Laat de kinderen tot
mij komen.
6. Vermenigvuldiging broden
7. Boodschap aan G.L.V.
8. Kalvarie.
9. Christus toont zijn wonden
10. G.L.V. in majesteit-on-
ringt door engelen.
11. Opdracht in de tempel.
12. Boodschap.
13. Geboorte.
14. St. Aloisius als edelman.
15. St. Aloisius als novice.
16. St. Aloisius ~~xxx~~ veroepen
door het kruis.
- 17-18-19. Beschilderd glas-
in-lood.

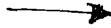
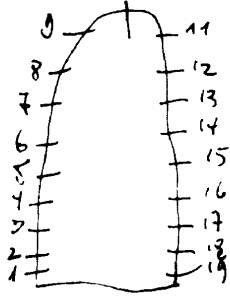

Pinksterkerk (speciaal voor het kollege gebouwd).

Er is: decoratief glas in lood, zonder schildering - JAN COBBAERT ~~1963~~.
glas in beton - A. BRESSERS, Gent (arch.) 1963

Bibliografie:

V.A.B. Gids, 1966, blz. 784 (Pinksterkerk)

ontwerp. A. Coche = Retrospectieve 1924-1977
katalogoog Tentoonstelling P. 8

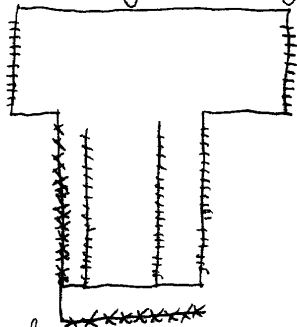

||||| glas in lood
xxxxx glas in beton

Hoofdgebouw: oude gastenkamer:

- I0. Boodschap aan Maria
- I1. Jezus kruisdood
- I2. Geboorte van Jezus
- I3. Pinksteren
- I4. Verrijzenis van Jezus
- I5. Kristus Koning

Losse hanger aan een raam:

- I6. Boodschap aan Maria *afkomstig uit verzameling Prof Mierberg.*
- I7.

In voorraadkelder: (ijdelijk opgeborgen)

- I8. Verschijning van O.L.V. aan Bernardette te Lourdes,
get. E. Mertens, 1899

TURNHOUT, H. Grafinstituut - afd. lager onderwijs
Apostolieke school = oude benaming
Apostoliekestraat

1899. E. MERTENS? nr. 18

1909. J. Dobbelaere, nr. 1-2-9
Stalins-Janssens, nr. 3 tot 8
Roderburg, nr. 10 tot 18

1. Jezuskind omringd door engelen en lelies (roosvenster)

2. L. B. J. De Britto, get. J. Dobbelaere, 1909

R. Petrus-Clavier

3. Glas-in-lood met geschilderde ornamenten

4. L. Johannes

R. Marcus

5-6. Glas-in-lood met geschilderde ornamenten

7. L. Lucas

R. Mattheus

8. Glas-in-lood met geschilderde ornamenten

9. L. Ignatius

R. Franciscus Xaverius

Ontwerptekening, verz. Bakelants, nr. 4

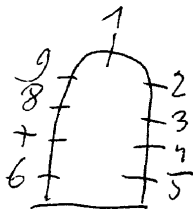

TURNHOUT, Begraafplaats Nazareth - Nazarethkapel
Steenweg op Merksplas

1873. L. Fluys

I. H. Familie met erboven God de vader en de H. Geest om-
ringd door engeltjes, get. Leopold Fluys, 1873



Harry De Kok, Gids voor glasramen in Turnhoutsekerken, p. 6

TURNHOUT, Mariakapel - Herentalse straat 6.

1898. STAMINS-JANSSENS;

1. Opdracht in de tempel. 1898.

2. Kroning van O.L.V. 1898. Stalins-Janssens.

3. Opvoeding van Maria in de tempel. 1898.

4. Boodschap.

5. Bezoek van Maria aan Elisabeth.

Bibliografie:

JANSSENS: Turnhout vroeger en nu.

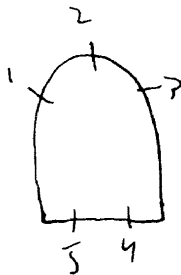

23. Doop van Jezus, get. Ontw. CeUlemans/Weygant=uitv.
 24. Muciserende engel, 1899
 25. Koning David
 26. Elisabeth, 1906
 27. Petrus, 1906
 28. Katerina, 1906
 29. Cecilia
 30. Elisabeth + sumbolen van liefde en geloof, get. Steyaert
 31. Martinus
 32. Tafereel uit leven van Ludovicus, 1916
 33. Jezus en de Samaritaanse vrouw.
 34. Gerardus Majella, get. Eliaers-Calders, 1911
 35. ~~Top: H. Drievuldigheid~~
 L. Muciserende engelen
 M.O.L.V. tenhemel opgenomen
 R. Muciserende engelen, get. Crickx, 1957
 36. ~~Tafereel uit leven van Antonius~~
 37. Engel Gabriel
 38. Jezus omarmt Franciscus

39.O.L.V.van Lourdes, get.A.Stalins, 1922

40.Johannes, get.Crickx

41.O.L.V.met Jezuskind verschijnt aan Theresia

42.H.Hart van Jezus

43-44-45.Dekoratief glas-in-lood, zonder symbolen of schildering.

Bibliografie: *louven, Kadoz-archief = nr.24-29 (147)*

Brasschaat, verz. Deruyttere-Desmet, nr.26-27-28=ontwerp tek.

Lori Van Biervliet, in: Biekorf-Atelier S.Coucke en zonen,
nr.26-27-28

Kunst, 1899, nr.21 # nr.26-27-28

Antwerpen, Stadsarchief-reklamedruksel-, nr.26-27-28

Janssens, Turnhout vroeger en heden, deel II, p.78

Catalogue general par numeros d'ordre des cartons pour
vitraux: nr.4 = 2161-2162-2163

nr.5 = 2164-2165-2166

nr.6 = 2167-2168-2169

Verslagen van de diocesaine kommissie van Mechelen
deel II-nr.2591

deel IV-nr.3158

Museum halijker

1. Top: kop van Kristus-koning
O. H. Hart van Jezus verschijnt aan Margaretha Maria à Lacoque, get. Grossé
2. B. kop van Jezus met doornekroon
O. Clara
3. ~~Top~~: B. kop van Jezuskind
O. Benediktus en Johannes, get. Grosse
4. B. Ontmoeting met de H. Vrouwen
M. Hof van Olijve, get. J. Dobbelaere, 1906.
O. Maria Magdalena wast de voeten van Jezus,
5. B. Jezus met Maria Magdalena
L. Lanssteek, get. J. Dobbelaere, 1906
O. Geboorte van Jezus
6. B. Ongelovige Thomas
M. Laatste avondmaal, get. J. Dobbelaere, 1906
O. Vermenigvuldeging van broden en vissen.
7. B. Kop van de Moeder Gods
O. Jezus met Johannes
8. B. Kop van Maria
O. Jezus redt Petrus uit het meer, 1927

9. B. Kop van Maria koningin
O.O.L.V. met Jezuskind verschijnt aan Theresia, get. Grossé
10. Augustinus, 1919
11. Andreas
12. B. H. Familie te Nazareth
O. Dood van Jozef
13. B. Hieronymus
O. Hieronymus als kluizenaar
14. B. Salvator Mundi
O. L. Muciserende engelen
M. H. Hart van Jezus
R. Muciserende engelen, get. Piron-Crickx, 1951
15. Jezus kruisdood met 2 herten aan de bron van levend water
16. Jezus als leraar.
17. Boodschap aan Maria, get. Vosch, 1936
18. Huwelijk van Maria en Jozef + symbolen van gerechtigheid
stoel van wijsheid, get. Steyaert, 1927
19. Lutgardis
20. Cecilia, get. Ganton-Defoin
21. L. Benediktus
R. Franciscus van Assisi, get. Asperslag, 1937
22. Bruiloft van Cana, get. Crickx, 1939

1927. Grosse, nr. 1-2-3-7-8-9-15-16-37-38
 1906. Dobbelaere, nr. 4-5-6
 1919. nr. 10 *Eliaerts*
 1937. Asperslagh, nr. 11
 1939. Crickx, nr. 12-13-19-22-36-40-41-42
 1951. Crickx-iron, nr. 14-35
 1899. S. Coucke, nr. 24-25-29
 1936. Asperslagh-Vosch, nr. 17-21
 1927. Steyaert, nr. 18-30
 1932. Ganton-Defoin, nr. 20
 weygant-Cellemans=ontw. nr. 23
 1906. Stalins, nr. 26-27-28-39
 1916. nr. 31-32 *Eliaerts*
 1911. Eliaers-Calders, nr. 33-34-10
 1965. Goossens, nr. 43-44-45

De volgende nummers komen uit de kerk van O. L. V. van
 Levendonk, nr. 1-2-3-7-8-9-15-16-24-25-29 = *Turnhout*

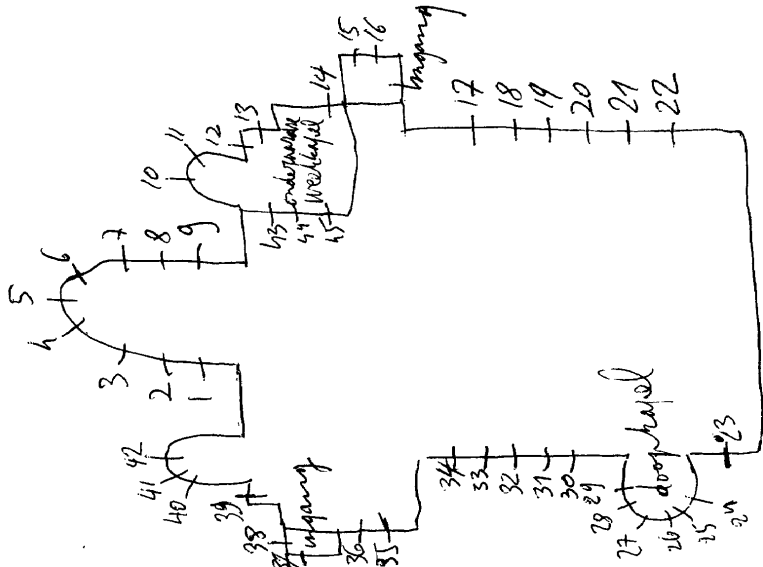

TURNFOUT, Iert Goddelijk land Jesus.

Tasenhout

1930-35. A. ianias. *ontw (1 tot 16)*

I. B. H. Drie vuldigheid.

0. Aren (oost).

Felikan.

Wijnpers.

2. B. Geboorte.

0. Aren (oost).

Brood en wijn.

Wijnpers.

3. Pasen.

4. Vasten.

5. Drie koningen.

6. Kerstmis. 1930

7. Advent.

8. kindje Jesus op stro omringd door engelen.

9. Bethelem.

M. Zingende knaap.

R. Jerusalem.

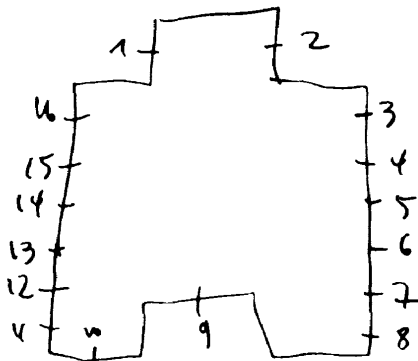

10. Wedergeboorte door het doopsel.
11. Aardsparadijs.
12. Sinksen.
13. H. Sacramentsdag.
14. O. L. V. Hemelvaartdag.
15. Allerheiligen.
16. Christus Koning.

Turnhout

TURNHOUT, Taxandria muzeum - Mermansstraat 27.

Dame met zicht op Antwerpen

H.Kruiskerk, Begijnhof-Turnhout

1873. De Craene, Antwerpen.

1. a. H. Grimoald, 1873.

b. H. Ansegisel.

2. a. H. Idelberga.

b. H. Pipinus.

3. H. Kruis onringd door begijntjes, 1878.?

4. a. H. Begga.

b. H. Gertrudis.

5. a. H. Pipinus II.

b. H. Plectrudis.

Atelier ouds herstelde in 1952
Hersteld door Casier in 1910

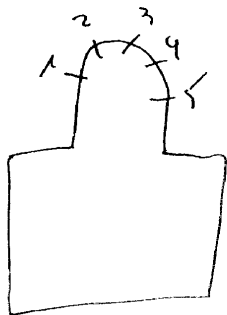

Bibliografie: geschiedenis van Correndone blz. 96.
J.E. Janssens: Tuinbouw is het verleden en
heden, blz. 50. = R1115
livre d'ordre de la vitrierie, II, 81 =
Herstelling Assier 1910
Welvaert, Geschiedenis van Correndone
1880, deel I, P. 96 = n. 1 tot 5

hersteld in 1952 door iemand uit Brussel

TURNHOUT, Gemeentehuis.

1961. Colpaert = uitvoering
E. Patoux = ontwerp.

Trapzaal tegenover de raadszaal.

1. Muziek
2. Toneel
3. Scheikunde. get. 1961.
4. Plastische kunsten

Op al de overige plaatsen zijn decoratieve versieringen in glas in lood. (zonder schildering).



Gids voor glanamen in Turnhoutse kerken, 1993

- 0. St. Gregorius--St. Ambrosius.
- St. Hieronymus--St. Augustinus.
- ~~1. St. ...~~
- ~~2. St. ...~~
- ~~3. St. ...~~
- ~~4. St. ...~~
- ~~5. St. ...~~
- ~~6. St. ...~~
- ~~7. St. ...~~
- ~~8. St. ...~~
- ~~9. St. ...~~
- ~~10. St. ...~~
- ~~11. St. ...~~
- ~~12. St. ...~~
- ~~13. St. ...~~
- ~~14. St. ...~~
- ~~15. St. ...~~
- ~~16. St. ...~~
- ~~17. St. ...~~
- ~~18. St. ...~~
- ~~19. St. ...~~
- 22. A. St. Franciscus. 1661-Levêque
- B. St. Walterus. van Beauvais.
- 23. A. St. Johannes de evangelist.
- B. St. Vincentius à Iaulo.
- 1661 Levêque van Beauvais.
- 24. kroning van Maria.
- 25. A. St. Carolus. 1875
- B. St. Barbara.
- 26. St. Theresia. A. 1870
- B. St. Fredericus.
- 27. B. St. Paulus. 1903. *Lanier*
- M. St. Benedictus--St. Norbertus.
- St. Bernadus--St. Franciscus.
- 0. St. Dominikus--St. Ignatius.
- St. Theresia--St. Alphonsius.
- 28. A. St. Antonius.
- B. St. Johannes.
- 29. Glas-in-lood. 9
- 30. A. *Mortuus de Valois*
- B. *Johanna de Valois*
- 31-32. Glas-in-lood.
- 33. B. Jerusalem. 1684-Cayronnier.
- 0. Opdracht in de tempel.
- 34. H. Familie.
- 35-36-37. Glas-in-lood.
- 38. Petrus en Andres bij het meer van
- Genezareth om Jezus te volgen. 1905
- 39. Jezus belooft van Petrus het opperherderschap.

1680.

Phuy

40. Jezus wandelt over het meer.
 41. Engel verlost Ietrus uit de ge-
 vangenis.
 42. Petrus kruisdood te Rome. 1679.
 43. Verheerlijking in de hemel A.D. 1879
 44. De onthoofding, van St. Barbara.
 45. De geseling van St. Barbara. 1878.
 46. St. Barbara wordt vervolgt om haar
 geloof.
 47. St. Barbara onderwezen in het
 Christelijk geloof.
 Van 38 tot 47=Coucke, Brugge.

Jori Van Biervliet, Atelier Coucke
 en zonen, Beekhof, 1884, P. 115 = nr. 38 tot
 KUNST, 1899, nr. 21, P. 161 = nr. 38 tot 47.
 Antwerpen, Stadarchief, reblame
 drukkers = nr. 38 tot 47

E. Van Autenboer, de dekenale
 Sint-Pieterskerk van Turnhout, 1973
 (zie ook A.V.B.)
 Kon. Commissie v. monumenten, 3-8-1943
 nr. 7032 B = nr. 7

De Vlaamse school, 1882, P. 19 = nr. 22-23
 ontwerp tekening voor de kerktoren van de
 Sint-Pieterskerk van Turnhout = nr. 7

TURNHOUT, St. Victorinstituut, Broeders van Liefde,
Kasteel Dreef 20

*alle medaillons werden vermoedelijk geschilderd
door Louis Aferslagh, nr. 1108*

Gelijkvloers, in verschillende spreekkamers
Medaillons gevat in glas-in-lood

1. Hieronymus L.

R. Kristoffel

2. L. Anna, Maria en Jezuskind. Op de achtergrond Jozef en

R. Opneming van Maria in de hemel en omringd d Joachim
door engelen

3. L. Evangelist Johannes

R. Veronicadoek met Petrus en Paulus

4. L. Pelikaan

R. Lam Gods

5. L. Anker - H. Hart - Kruis

R. Ree als heraldisch mitief in Turnhouts gemeentewapen

6.Karveel

7.Karvelen op zee

8.Motief uit schilderij van P.Breugel

TURNHOUT, St. Elisabethziekenhuis, Parklaan 29

1965. Fimmers Kallist

Ingang kapel - glasraam geplaatst in lichtbak
O.L.V. met kind gevat in glas-in-lood, get. Kallist Fimmers,
1965

Opdrachtgever was E.H. Verbiezen-Antwerpen

Turnhout

1

TURNHOUT, kerk O.L.V. Middelaars.

1931. L. Asperslagh.

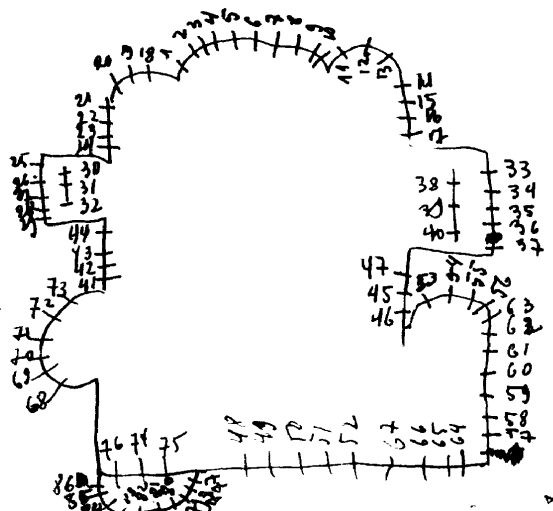

- I tot IO. Engelen figuren.
II-12-13. O. L. V. geeft het schapulier
aan Simon Stock ende rozenkrans
aan St. Dominicus.
I4. H. Epprim en Thomas van Aquino.
I5. H. Bernardinus van Siena en ~~ANSELMOUS~~
H. Cyrollus van Alexandrië.
I6. H. Louis Marie de Montfort en
I7. Alfonsius en St. Bernardus v. ~~Cherx~~
~~18-19-20. Sinksen.~~
2I. St. Johannes.
22. St. Lucas.
23. St. Marcus.
24. St. Matheus.
25. Symbolen van besloten hof.
26-27-28. De boodschap aan Maria.
29. Symbolen van besloten hof.
30. Geboorte van Christus.
3I. Aanbidding der herhders.
32. Aanbidding der koningen.
~~33. Symbolen en instrumenten van het~~
33. Symbolen en instrumenten van het
lijden van Christus.
34-35-36. kalvarie.
37. Lijdensinstrumenten van Christus.
38. Opdracht in de tempel.
39. O. L. V. met Anna.
40. Tempeldienaar met wasbekken.
4I. David en Salemon.
42. Isaias en Jeremias.
43. Geboorte van O. L. V. en vroedvrouw.
44. Maria's opdracht in de tempel.
45. Dood van Maria.
46. Hemelvaart van Maria.

- TURNHOUT, kerk O.L.V. Middelaars
47. kroning van Maria.
 48 tot 52. Maria als koningin tus-
 sen engelen.
 53-54. Glas-in-lood.
 55-56. Maria's middelaarschap tus-
 sen Jezus en de mensen.
 57. Opdracht in de tempel.
 58. Vlucht naar Egypte.
 59. Jezus in de tempel.
 60. O.L.V.-Jozef-Simeon.
 61. kalvarie.
 62. Afnemning van het kruis.
 63. H. Vrouwen.
 64. O.L.V. en de opbouw der kerk.
 65. O.L.V. van Lourdes.
 66. O.L.V. van Scherpenheuvel en
 van Vorselaar.
 67. Glas-in-lood.
 68 tot 73. Het leven van H. Theresia van
 van Lisieux (zie brief).
 74. Gods straf voor de slag.
 75. Adam en Eva uit het aards-para-
 dijs verjagd.
 76. Belofte van herstel.
 77-78. Vier stromen v/h. aards-paradijs
 79. St. Jan de Doper aan de Jordaan.
 80. Doop van Christus.
 81. Jezus's kruisdood is ons leven.
 82. Jezus verrijzenis.
 83. Jezus met Nikodemus.
 84. Hemelvaart van Christus.
 85. Visioen van Petrus.
 86. Het doopsel van Constantijn.

Turnhout 12

Deze namen kunnen eventueel uitgewerd zijn op het atelier
Vorsch (Bunnel) zie; Batic, 1934, R114, P. 541

Turnhout

TURNHOUT, Moederhuis, Korte Begijnenstraat, ⁵²⁴kapel.

1940-48. Jan Huet.

1. De geboorte. 1948.
2. De boodschap. 1940.
3. De doop van Christus. 1948.



TURNHOUT, Pinksterkerk palend aan het Jezueitencollège
Koningin Astridlaan 33

1963. Jan Cobbaert=ontw.

Antoon Catrie=ontwerp

Atelier Bressers-Gent=uitv.

Alle ramen zijn overdadig versiert met decoratief glas-in-lood en glas-in-beton. Geen symbolen, geen schildering.

Alleen vorm en kleur.

Bibliografie:

V.A.B. Gids, p. 784

Retropektieve tentoonstellingscatalogoog,
(1924-1977), p. 8 - Antoon Catrie

glas in beton wand

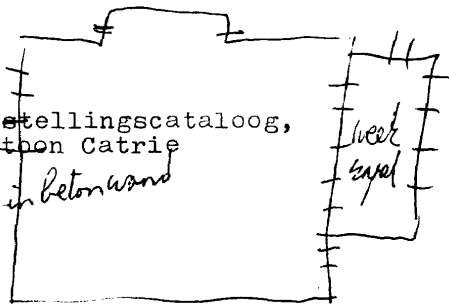

decoratief
glas-in-lood

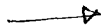

Glasramen geplaatst in lichtbakken - afkomstig uit de
St.Jozefcollegekapel. Deels geplaatst in lichtbakken en
~~deels opgeborgen in kisten~~

1948. Asperslag

Weekkapel:

- Brood en vissen
- geboorte van Jezus
- Boodschap aan Maria
- Opdracht in de tempel

Kelderverdieping-W.C.

- Kinderen

TURNHOUT, Gasthuissusters-Augustinessen St. Lucia rustoord
Herentalsestraat 64-66

1957.M.R.D.J.

Kapel:

1. Elisabeth van Hongarije, get. M.R.D.J., 1957

2. ~~B.H.~~ Hart van Maria

 O.L. Johanna

 R. Felisitas

3. Lucia



1966.F.Stels (Tienen) alle ramen.

Al de motieven zijn gevat in glas
in lood.

Centrale vleugel:

Traphal - overloop, I^overdieping:

L.Offeren = wie goed doet goed ont-
moet

Studie = rust roest

R.Arbeid = arbeid adelt

Genieten = in elk ding schuilt
fijne essentie.

overloop - 2^overdieping:

L.Reintje De Vos = Marieke Van

Nieuwweghen

Schilderkunst = beeldhouwkunst

R.Karel en de Elegast = Beatrijs

Muziek = Toneel

Linker vleugel:-

Traphal - overloop, I^overdieping:

Vuur - duif

Steenbok - Ram (dierenriemmotief)

Overloop - 2^overdieping:

Schorpioen - waterman, get.F.Stels, 1966

Kentaur - Twee vissen

Tienen

2^otraphal:

Overloop, I^overdieping:

Vis - Boom

Kreeft - Balans

Overloop - 2^overdieping:

Stier - leeuw

Tweelingen - waag

3°traphal:

Overloop - I°verdieping:

Wapenschil prov.Antwerpen - Turnhout

Antwerpen - Kempen, get.F.Stels-Tienen.

Overloop - 2°verdieping:

Oudheid - vroege middeleeuwen

Late middeleeuwen - nieuwe tijd

Bibliografie:

Vlaanderen, nr.II7, blz.38

Turnhout

TURNHOUT, dienstmaagden v/h.HH.Harten van Jezus en Maria
Kapel - Beekstraat 5.

1893.STALINS JANSSENS.

I.H.Familie.1893.

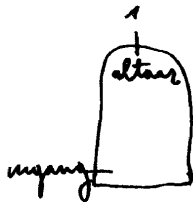

Turnhout

TURNHOUT: Theobalduskapel-St. Elisabethlaan 2

1934 F. Crickx, Brussel.

- 1. De geboorte.
- 2. De boodschap. 1934



Bibliografie: verslagen: comité diocesain des monuments
Bulletin des commissions Royales des monuments 1934 bl. 39

TURNHOUT, Kanunnikessen v/h.H.Graf, ~~Apoteekstr. 24~~ ^{Turnhout}

1958. E.Z. Maria Ange. I tot 5
1958. R. Daniels. 6
1958. E.Z. Augustinus ^{10 tot 25 + spreekkamer}
1958. E.Z. Maria Martha ^{7 tot 19}
1924. E. Yoors (trapzaal)
- I. De schepping.
2. De zondeval.
3. De belofte v/d. Messias.
4. Chr. met brood+wissen
5. Kalvarie.
6. Verrijzenis.
7. Looft zon en maan.
8. kinderen en mensen.
9. Planten en bloemen.
10. Engelen des heren.
11. Bliksem en vuur.
12. Heiligen en neder-
ingen van harte.
13. Offer en lijden.
14. Licht en duisteris.
15. Vogels des heren.
16. Jongelingen in de vuuroven
17. De visser.
18. Sneeuw en ijzel.
19. Looft priesters des heren
20. De boodschap.
21. St. Godelieve.
22. St. ~~Ludgeris~~. ^{H. Familie}
23. St. Johannes Bergmans.

~~XXXXXXXXXXXXXXXXXXXXXXXXXXXX~~

~~XXXXXXXXXXXX~~

24. ~~Max~~ Familie Theresia van Liseux ¹⁶³
25. Engelbewaarder. ¹⁹⁶³
Spreekkamer:
De geboorte van Kristus 1961.
Traphal: ^{maria martha}
St. Hohannes onder de Pinkstervlammen

Bibl. E. Yvon du Denis Peeters Artistenfonds, Kerkeluis, Antwerpen
1918.

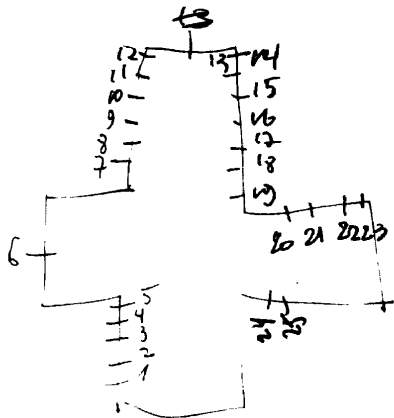

TURNHOUT, H. Grafinstituut - Basisschool - lagere school
Nijverheidstraat

1985. Paul De Buck=ontw./uitv. Mia Laurens en Nicole Eyskens
(studenten als deeltijds werk

Inkomhal:

-opvoeding en plastische vorming, get. 1985, P. De Buck=ontw.
Mia Laurens en Nicole
Eyskens=uitv.

Sterk gestyleerde vormgeving, dat de middenweg zoekt tussen
een erkenbare gesymboliseerde uitbeelding en een abstrakte
voorstelling. De grisaille als een aquarelleschildering
aangebracht. Felle kleurcontrasten.

Turnhout

TURNHOUT, Kerk E.P. Minderbroeders, Väterstraat 122.

*Nu' verbond voor huwelijke werkgavers en kinderleden
en andere verenigingen*

I900. Hertens, nr. I-2-3

I. B. Christus verschijnt aan St. Franciscus.

O. a. H. Bonaventura.

b. H. Loduvicus.

2. ~~Bh~~ Christus verschijnt aan H. Maria à Lacoque.

O. a. H. Petrus.

b. H. Johannes.

3. B. Kindje Jezus verschijnt aan St. Antonius.

O. a. H. Loduvius.

b. H. Elisabeth.

Bibliografie
Harry De Kock, Gids voor glasramen in Tarnhoutse kerken, P. 5 =
nr. 1-2-3

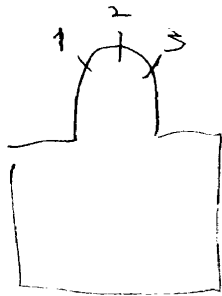

VAUX-Mr. SURE - Lecheret
JUSERET - Lecheret, St. Rochuskerk
of Sint-Jozefkapel

box

Silret

1968. J. Steger, nr. Itot II

Itot IO. Modern dekoratief-glas-in-lood - zonder schildering
zonder symbolen - alleen vorm en kleur.
Koorraam nr. I - is mooi - eenvoudig en sober van
kleur.

Repertoire photographique des sanctuaire de Belgique, prov.
de Luxembourg, canton de Bastonge, 1976, nr. Itot II

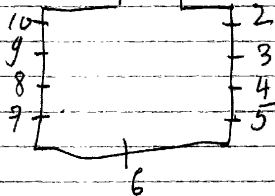

Vaux-sur-Sure - Assenois-Homprié ^{MX}
ASSENOIS, St. Quintenkerk
HOMPRIÉ ~~ST. MARTINUSKERK~~

Neufchâteau

1956. L. Londot, nr. I-2-3
1905. Osterrath, nr. 4-5-6-13-14
1930. Osterrath, nr. 7-8 tot 12.

1-2-3. Glas-in-lood met regelmatige verdeelingen en sober van kleur. (van hem zijn ook de fresco's in het koor)

4. Opwekking van Lazarus.

5. Opdracht in de tempel.

6. Theofilus

7. Geboorte van Jezus

8. De verlossing van Petrus door de engel.

9. Isidoor

10. Anna en Maria

11. Engel Michael

12. Boodschap aan Maria

13. Hubertus wonder

14. Elisabeth en Maria

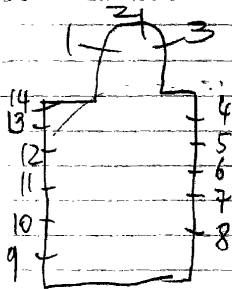

Reklamefolder (1937-1947) nr. 7-12

Bibliografie

Art d'eglise, 1960-28° jg. nr. II2-blz. 325 = nr. 1-2-3.

Bulletin des commissions royales des arts et des monuments

1905, blz. 352 = nr. 4-5-6-13-14

1930, blz. 280 = nr. 7 tot 12.

Repertoire Photographique des Sanctuaires de
Belgique Prov. de Luxembourg, Canton de Neufchateau, 1977
p. 15 = nr. 4

VAUX-M-SURE-
JUSERET-Bercheux, St. Martinuskerk

lux

Silvret

1. Jezus geneest een blinde
2. Jezus en de Samaritaanse vrouw
3. De verloren zoon

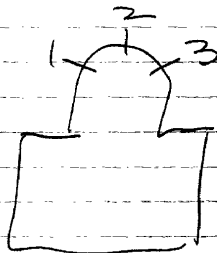

Zeer mooie oude 19^o Ramen - misschien Franse

VAUX-mr-Sure-
VAUX-les-Rosieres, St. Bernarduskerk

lux Gilbert

Itot8. Zeer mooi modern glas-in-lood- sober van kleur.
aanvonding van loodverdeling
zeer mooi

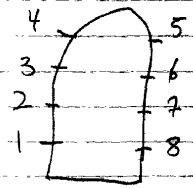

VERVIERS, St. Julienekerk

Bivolley

1930. OSTERRATHBOLLEIN, nr. Itot 36 (~~vermoedelijk~~)

J.M. Pirotte, alle namen herlood

Bibliografie:

- Bulletin royales des arts et des monuments
- Osterrath* 1913, blz. 54 - Iraam, Osterrath.
- Bivolley* 1929, blz. 235-nr. 23-24-25.
- 1930, blz. 39 -nr. 3-4-5.

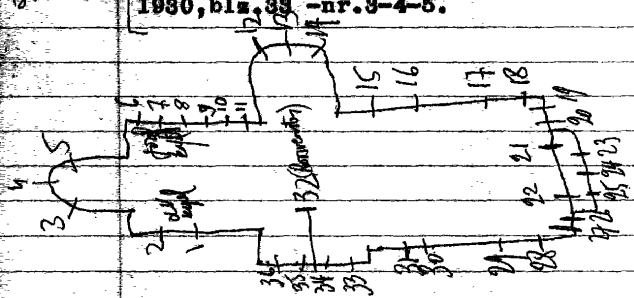

I. Taf. leven van St. Julienne
(dorstige laven)

2. Taf. leven van St. Julienne
(wonder van de rozen)

3. B. Muciserende engelen

0. O. Pastoor van de kerk

Petrus-Julienne, 1930.

4. Topsadelijk wapen

B. Lam Gods, 1930.

0. Wonder van Julienne met de monstrans

5. B. Muciserende engelen. 1930.

0. Heiligen van de omgeving in aanbidding.

6. Jezus de kindervriend

7. Ontvangen van de eucharistie

8. Magdalena wast de voeten van Kristus

9. Kristus als hovenier.

10. Theresia van Lisieux.

11. Volksverering voor Theresia.

12. B. Taf. leven van St. Julienne (met het H.
sacrament).

0. " " " " " "

13. B. " " " " " "

0. " " " " " "

14. B. " " " " " "

0. " " " " " "

15. Zalig de gelukzaligen want zij zullen -

16. het koninklijk van de hemel aanschouwen.

17. Zalig de vredelievende.

18. Zalig de hulpvaardigen, 1932.

19. Palmzondag.

20. Jubel door het volk voor Kristus.

21. De Synagoge.

22. *De Kerk*

VAUX-sur-Sûre, Hompre, St. Hubertuskerk

1968. De Lodder=uitv./

ontw., nr. 1-2-4 tot 7-9

J. Osterrath, nr. 4-8

1. Hubertus met 4 taferelen uit zijn leven.

2. O.L.V.

3. Paulus, get. J. Osterrath, Luik

4. Monon

5. Maurice

6. Martinus

7. Lambertus

8. Petrus

9. Maria Goretti

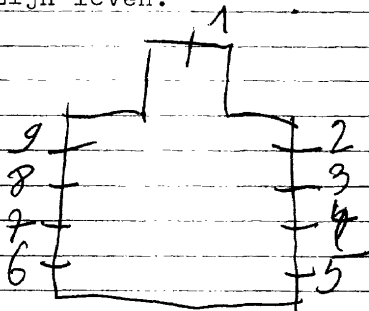

VAUX-sur-Sure-Morhet,
MORHET, St. Deniskerk

lux Silnet

Crick = winter } n. 1.
Busine = ontw }

I. Kalvarie (zeer zwaar en somber van kleur en tekening,
zwaar van grissailles schildering-Modern.)

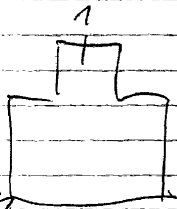

Repertoire Photographique du mobilier
des sanctuaires de Belgique, Prov. de Luxembourg, Canton de
Bastogne, 1976, p. 85 = n. 1
HAINAUT CING = n. 1

Vaux-sur-Sure - Moeder-Rosieres

lux Selnet

MORHET - Gare of Rosieres, ~~St. Theresiakerk~~
of St. Lambertuskerk?

1959 L.m. bondot, m. 1 tot 10

1. O.L.V. altijd durende bijstand
2. O.L.V. geeft rozen aan Theresia
3. H. Hart van Jezus
- (4 tot 10 zijn medaillons gevat in glas-in-lood)
4. Lam Gods
5. Kelk
6. Deur des hemels
7. Theresia
8. Toren van David
9. Ark des verbonds
10. Petrikaan

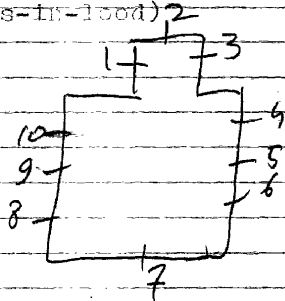

monografie bondot, 1978, m. 1 tot 10.

ItotI6. Decoratief glas-in-lood met grote glazen. Herhaling
in de loodverdeling.

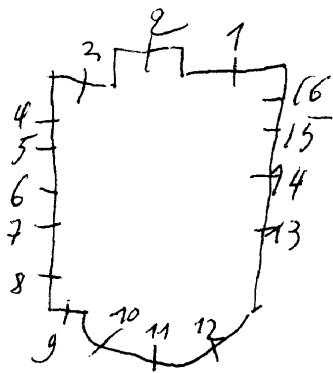

VAUX-sur-SURE, Chenogne, Sibret, St. Andrékerk

ItotII. Glas-in-lood, mengeling van witte en gele kathedraal

VAUX-sur-SURE, Remoinville-Hompré, St. Mauricekerk

A.B. alleen wit glas

1. God schiep hemel en aarde.
2. Adam en Eva in het paradijs (Renée Guillaime)
3. Hemelvaart van Jezus
4. Doop van Jezus
5. Boodschap aan Maria
6. Geboorte van Jezus
7. Maria op Kalvarie, bij het kruis
8. OLV. Koningin
9. Maurice

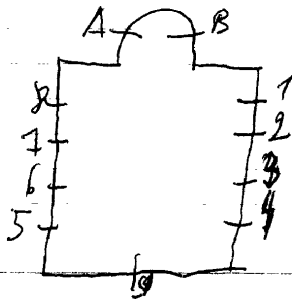

VAUX-sur-SURE-Sibret, St. Bricekerk

1. OLV. bijstand, hulp en bescherming onzer soldaten.

O. 3 nagels van Jezus kruisdood

2. Laat de kinderen tot mij komen

3. Ten hemelopneming van Maria

O. Gemeentelijk wapenschild

4. Jezus kruisdood

O. Pelikaan

5. Bergrede

O. Anker met 2 vissen

6. Jezus hemelvaart

O. Chiro

7. Roeping der apostellen

O. A.O.

8. Opdracht in de tempel

O. Bloemenkrans

9. Geboorte van Jezus

O. Iulias

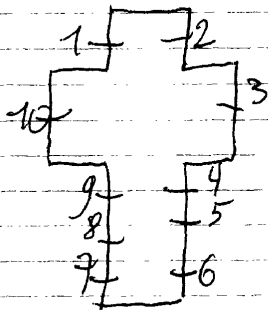

10. Boodschap aan Maria
(onderste paneel verdwenen)

1975. J.M. PIROTTTE, nr. 1-2-3-5 tot 14-16

Griekx, nr. 4-15 (zullen in 1989 verdwijnen)

1-2-3. Dekoratief glas-in-lood, zonder schildering of symbolen, get. J.M. Pirotte, 1975.

4. Kristus Koning

5. Jacobstrap

6. O.L.V. van genade

7. Reeping van Hubertus

8. Bloemen en vlinders

9-10. Dekoratief glas-in-lood

11. Vissen

12. Ermesende ~~HERAELINDE~~

13. Feesten en ambachten van het dorp

14. Geboorte van Maria

15. O.L.V. altijd durende bijstand

16. Dekoratief glas-in-lood

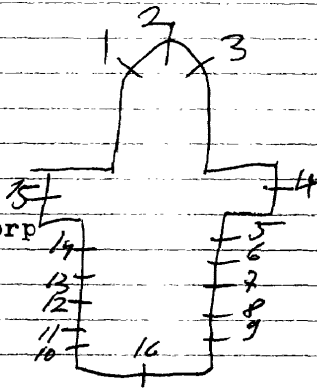

Curtin Rene = voorzitter kerkgemeel

Curtin Nives 13 6640 Vaux-sur-Sure
Tel. 061-26 6439

VERLAINE-Chapon-Seraing, St. Jan de doperkerk

I905. Reuter en Reichhart, nr. Itot I6

I. 2. 5. 6. Beschilderd glas-in-lood met ornamenten

3. L. Jozef

R. O. L. V. onbevlekt

4. L. H. Hart van Jezus

R. Jan. de doper

7 tot I7. Deze ramen zijn over gans de oppervlakte beschilderd met ornamenten. Zeer mooi en decoratief.

7. Top: engel

8. decoratief kruis

9. engel

I0. decoratief kruis

II. I2. I3. Glas-in-lood

I4. Decoratief kruis, get. Reuter en Reichhart, I905

I5. engel

I6. Decoratief kruis

I7. Engel

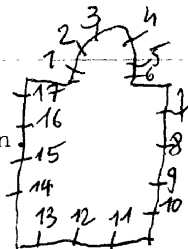

Repertoire photographie du mobiliere des sanctuaires de
Belgique, prov. de Liege, canton de Huy II, 1978,
p.25, nr. ItotI7.

Bulletin des commissions royales des arts et des monument,
1905, p.62=nr. ItotI7.

VERLAINE-Seraing-le-Chateau, St. Martinuskerk

Itot6. Beschilderd glas-in-lood met ornamenten.

7. H. Hart van Jezus - adelijk wapenschild.

8. H. Hart van Maria - adelijk wapenschild

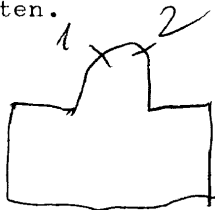

L

Saint Georges

VERLAINE, St. Remigiuserkerk

1939. Osterrath, mr. Itot 44. = uitv.

J. De Falloise = ontw.

- 1. Marcus
- 2. Jhannes
- 3. Doopsel
- 4. Blecht
- 5. Vermeel
- 6. Kristus
- 7. Priesterschap
- 8. Havelijk
- 9. Olijfel
- 10. Mattheus
- 11. Lucas
- 12. 13. Dekoratief beschilders glas-in-lood
- 14. Twee taf. leven van Remigiuser, get. J. De Falloise
- 15. Brigitte
- 16. Margaretha
- 17. Juliana

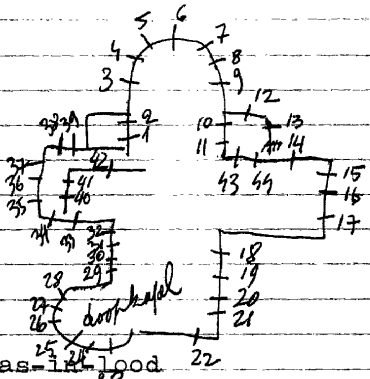

Atelier Osterrath, 1939.

118. Bartholomeus
119. Augustinus
20. Theresia
21. Antonius van Padua
22. O.L.V. van Fatima, 1939
23. Adam en Eva uit het paradijs verjaag
24. Offer van Abraham
25. Mozes tussen de golven
26. Doop van Kristus
27. Dood van Kristus
28. Vrijzetting van Kristus
29. Alfonsius
30. Lambertus
31. Donatius
32. Nikolaas
33. 34. Beschilderd glas-in-lood
35. Jozef
36. Kind Jezus
37. O.L.V.
38. Barbara
39. Petrus
40. B. Boodschap aan Maria, get. J. De Fall-
O.O.L.V. vertrapt de slang/loise -
atelier Osterrath, 1939
41. B. Kroming van O.L.V.
O.O.L.V. op kalvarie
42. twee taf. leven van Remigius
43. Paulus
44. Cecilia

Reklamefolder Osterrath (1927-1947)
nr. 1 tot 69

VERVIERS, O.L.V.kerk

N.D. Recollets

1980. A. Blank, nr. 14 tot 19

Pinotte = uitv.
1950-Crespin-Colpaert, nr. 1 tot 19 + Huzette

~~1950~~ Crespin-Crickx, nr. 10 tot 13. 4 6 1 = 1935

1. Kroning van O.L.V.

2. Pinksteren

3. Pieta, get. Crespin-Huzette-ontw. / Colpaert-uitv.

4. Kalvarie

5. H. Familie

6. Vlucht naar Egypte

7. Aanbidding der koningen

8. Ontmoeting Maria-Elisabeth.

9. Boodschap aan Maria

10. Geboorte van Jesus, get. Crespin

11. Bruiloft van Cana, get. Crespin

12. Boodschap aan Maria, get. Crespin-Crickx

13. O.L.V. Koningin, get. Crespin-Crickx 1935

14 tot 19. Decoratief glas-in-lood. Loodverdeling is tekening, geen schildering, moderne en hedendaagse vormgeving. Enkele lichte tinten.

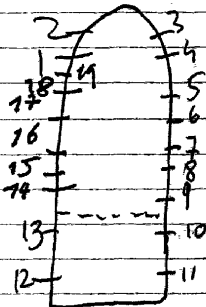

Repertoire photographique du mobilier des
sanctuaires de Belgique, Prov. de Liège, Canton de
Verviers, II, 1980, n. tot 13

VERVIERS-Stempert, St. Niklaaskerk

nr. 5 tot I5

Itot4. Glas-in-lood met dezelfde loodverdeling

Glas-in-lood met in het midden een medaillon:

5. Korenhalmen en druiventros
6. Geselkolom
7. Zeilboot
8. Boek met inktpot met pluim
9. IO. Glas-in-lood
- II. Lam Gods
- I2. Weegschaal
- I3. Twee ringen
- I4. Schaar, driehoek en naald
- I5. Brood en kruik

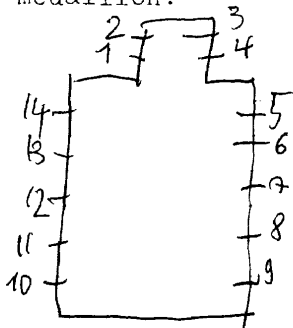

VERVIERS, E.P. Capucienen - 18 Rue du prince

1947. JACOBS (J.B.J.) nr. Itot 10.

1. Clara, get. J.B.J. 1947
2. Franciscus v. Assisi, get. 1947 - J.B.J.
3. B. Dunscoot, get. 1948 - J.B.J.
4. Antonius ontvangt het Jezuskind, get. 1949 - J.B.J.
5. Dood van Antonius, get. J.B.J. - 1949
6. Elisabeth, get. J.B.J. 1947
7. Ludovikus, get. J.B.J. - 1947
8. Antonius heppert in doodstrijd, get. J.B.J. - 1949
9. Antonius predikt voor de vissen, get. J.B.J. - 1949
10. Antonius, get. J.B.J. - 1948.

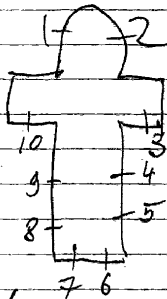

nr. 9 = karton tekening in eigen besit

1973 - zal kortelings afgebroken worden

1924, Cam. GANTON, nr. ItotI4.

Olivier GANTON, nr. I5tot2II-26.

?

nr. 22tot25.

I. Acht motieven uit de Iitanie van

O.L.V.

2. H.L. Engel Gabriel

R. Vintates

M. Doop van Kristus.

O.L. Maternus

R. Servatius

3. B.L. Gehadiel

R. Dominikus

M. Roeping van de apostelen

O.L. Amundus

R. Adelinus

4. B.L. Uriel

R. Thori

M. Wijding der apostelen

B.L. St. Eva

R. Lambertus

5. B.L. Michael

R. Serafien

M. Laatste avondmaal.

O.L. O.L.V.

R. Jozef

6. B.L. Scaltin

R. Cherbänn

M. Paus zegent zijn zendelingen

O.L. Remacklus

R. Juliana

7. B.L. Barachiel

R. Principatus

M. Bruiloft van Cana

O.L. Hubertus

R. Stefanus

8. B. L. Rafaël
R. Pascatas
M. H. Olijssel
O. L. Robertus
R. Urbanus
9. Acht motieven van de H. Familie.
10. Offer van Kain en Abel.
11. Offer van Abraham en Isaak.
12. Kalvarie
13. Offer van Melchisedeek.
14. Manna in de woestijn, get. Cam. Ganton-Defior
15. Vlucht naar Egypte.
16. B. Palla Sabatina van de Paus.
M. Paus geeft de regel.
O. O. L. V. verschijnt aan Antonius.
17. B. O. L. V.
M. Verlossing van de vrouw.
O. Schip in de storm.
18. B. (voerspellingen aan bijbelse = Engel Elie
M. figuren voor de verlossing).
O. get. Olievier Ganton.
19. (roosvenster-top) Jozef.
20. Lam Gods
21. Pelikaan
22. Gregorius
23. (roosvenster) God de vader.
24. David
25. L. Schenking der tafelen aan Mozes.
R. Roeping voor, boetvaardigheid.
26. Opdracht in de tempel, get. O. Ganton.

Bibliografie:

Bulletin des commissions royales des arts et des monuments
1924, blz. 211 - nr. 1 tot 14.

- Biographie Nationale, deel 33, p. 359 = nr. 1 tot 74

- Repertoire Photographique du mobilier des
sanctuaires de Belgique, Prov. de liege, Canton de
Verviers, II, 1980, p 52 = nr. 1 tot 18

- Het Volk, 8-12-1946 = nr. 1 tot 18

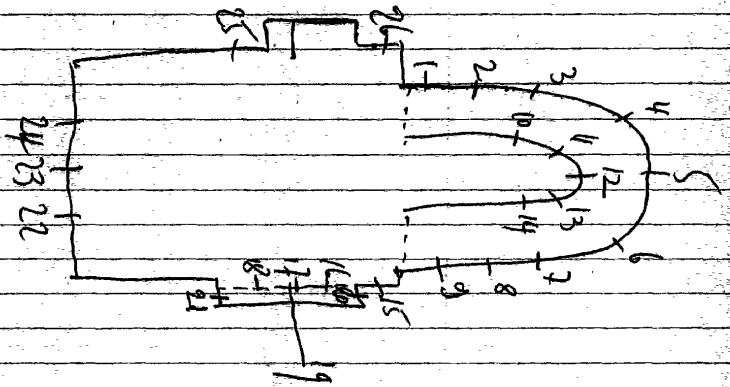

- I3. Top: engel
- B. L. Jeronimus
- R. Daniel
- M. L. Boodschap aan Maria
- R. Bezoek maria aan Elisabeth
- O. L. Profceet Isaïas
- R. Ezechiël
- I4. Top: engel
- B. L. Adam
- R. Abraham
- M. L. Geboorte van Jesus
- R. Vlucht naar Egypte
- O. L. Noë
- R. Jacob
- I5. Top: engel
- B. L. Petrus
- R. Johannes
- M. L. Kristus ontmoet de N. Vrouwen
- R. Pinksteren
- O. L. Paulus
- R. Andreas, 1912
- I6. Top: engel
- B. L. Laurentius
- R. Agges
- M. L. Dood van Maria
- R. Hemelvaart van Maria
- O. L. Cecilia
- R. Etienne
- I7. Top: engel
- B. L. Silvester
- R. Martinus
- M. L. Krooning v. O.L.V.
- R. Gedes Spanning
- o L. Nibelung
- o L. Burchard.

Repertoire Photographique du mobilier des
sanctuaires de Belgique, Prov. de Liège, Canton de Verviers

I, 1979 = M. 1
tot 19

18. Top: Engel
 L. B. L. L. van Erous
 O. Doop van Kristus
 R. B. Roeping der apostelen 1912
 O. Bruiloft van Cana
 19. Top: engel
 L. B. Samaritaanse vrouw 1912
 O. Boetvaardige Maria Magdalena
 R. B. Opwekking van Lazarus
 O. Jezus met 2 vrouwen

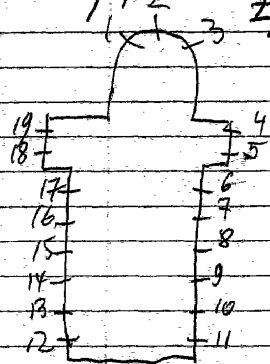

Reklamedrukkerij Ostrerath

1910, Ostrerath, nr 1 taf 19

1. Top: Pelikaan
 L. Matheus
 R. Johannes, 1910
2. Top: Lam Gods
 L. Kristus Koning
 R. O. L. V. onbevlekt, 1912
3. Top: kopere slang.
 L. Lucas
 R. Marcus
4. Top: engel
 L. B. Vermeiguldeging der broden
 O. Verlossing der zielen 1912
 R. B. Hemelvaart
 O. Verrijzenis van Kristus
5. Top: engel
 L. B. Bespoting van Kristus
 O. L. Avondmaal
 R. B. Kalvarie
 O. Jezus in hof van Olijve
6. Top: engel
 R. L. Augustinus
 R. Ambrosius
 M. Twee taf. leven v. Antonius
 O. L. Jeronimus
 R. Gregorius
7. Top: engel
 B. L. Petrus
 R. Jan de dooper
 M. Twee taf. Leven v. Antonius
 O. L. Margaretha
 R. Agatha

8. Top: engel

B. L. Franciscus Xaverius

R. Vincentius à Paulo

M. Twee taf. Leven v. Antonius

O. L. Elisabeth

R. Martinus

9. Top: engel

B. L. Johannes

R. Pascal

M. Twee taf. Leven v. Antonius

O. L. Jeanne d'arc

R. Raham?

10. Top: engel

B. L. Antonius eremijt

R. Franciscus v. Assisi

M. Twee taf. Leven v. Antonius

O. L. Jeronimus

R. Boeteling

II. Top: engel

B. L. O. L. V. onbevlekt

R. Jozef

M. Twee taf. Leven v. Antonius

O. L. Jan Berchmans

R. Theresia van Lisieux

12. Top: engel

B. L. Engel Michael

R. Engel Rafael

M. L. Engel brengt boodschap aan Zacharias

R. Maria opvoeding in de tempel

O. L. Engel

R. Engel

VERVIERS,kerkhof - Rue de la Cité

1915.of 1925.Charles Counhaye,nr.Itot5

Grafkapel van de Familie D'Olne d'arcent:

- 1.Geboorte van Jezus
- 2.Jezus in de hof van Olijve
- 3.Kalvarie
- 4.Pieta
- 5.Verrijzenis van Jezus

(5 cirkelvormige glasraampjes)

Bibliografie:

Pierre Puttemans - Charles Counhaye
in: Brabant,1981,p.10. - n.3

D'Olne Gisele
Avenue Nicolay 50
Hensy

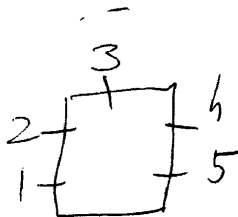

VERVIERS, Musee des beaux-arts, Rue Renier 17

I957.A.BLANK

Overloop-traphal:

Glas-in-betonraam

(zie eigen dokumentatie)

VERVIERS, Vredegerecht - Place du palais.

1. Beschilderd glas-in-lood met ornamenten en gemeentewapens van Herve en Abel.

2. Justitia.

3. Beschilderd glas-in-lood met ornamenten en gemeentewapens van Limburg en Dison.

1^o verdieping:

4. Gemeentewapen Herve - gevat in glas-in-lood.

| | | | | | | |
|----------|---|----------------|---|---|---|---|
| 5. | " | Spa | " | " | " | " |
| 6. | " | Stavelot | " | " | " | " |
| 7. Liège | " | Liege | " | " | " | " |
| 8. | " | Provincie Luik | " | " | " | " |
| 9. | " | Verviers | " | " | " | " |

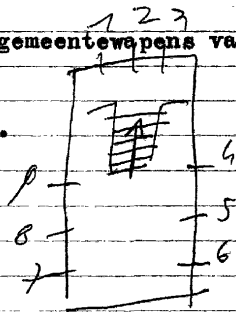

VERVIERS, E.P. Salesanen - Ecole technique Albert I
64 Rue des Allies

Kleine motieven gevat in glas-in-lood.

1. Timmerwerk.
2. Meubelwerk.
3. Don Bosco, 1931.
4. Machienebouw.
5. Tekenwerk.
6. Don Bosco en de Salesianenorde, 1931.

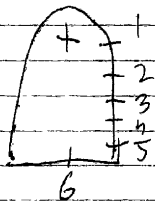

E. Leveque de Beauvais, nr. Itot 10.

- 1. Top: O. L. V.
- L. B. Pinksteren.
- M. Boodschap aan Maria
- O. Opvoeding van Maria in de tempel.
- R. B. Hehelvaart van O. L. V.
- M. Bezoek Maria aan Elisabeth.
- O. Anna en Maria, get. E. Leveque.
- 2. Top: H. Hart van Jezus verschijnt aan Maria Marg. & Iacoque.
- L. B. Kalvarie
- M. Laatste avondmaal
- O. Geboorte
- R. B. Verraad van Judas.
- M. Jezus in hof van Olijve.
- O. Verrijzenis van Kristus, get. E. Leveque de Beauvais.
- 3. Top: Jozef.
- L. B. Vinding van Jezus in de tempel.
- M. Vlucht naar Egypte.
- O. Huwelijk van Maria en Jozef.
- R. Dood van Jozef.
- M. H. Familie te Nazareth.
- O. Opdracht in de tempel.
- (in roosvenstertjes).
- 4. Franciscus Xaverius predikt.
- 5. " " " " voor de kindere
- 6. H. Martelaren van Japan.
- 7. Stanislas Kosta.
- 8. Alfonsius.
- 9. Dood van Franciscus Xaverius.
- 10. Marteldood van een Kenige.
- 11. Marteldood van Jean de Brito.

- I2. Pierre Calésius.
- I3. Jan Berchmans
- I4. Ignasius van Loyala
- I5. Pierre Chaner
- I6. Louis de Gonzaga.
- I7. Franciscus Hieronymus
- I8. Franciscus Borjia.
- I9. Ignatius sticht zijn orde.

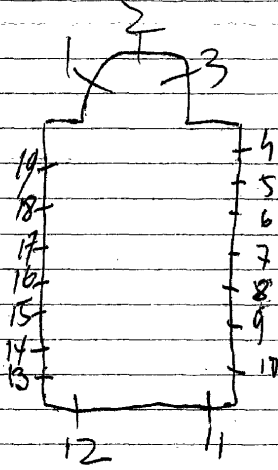

VERVIERS, O.L.V. altijddurende bijstandkerk

1980 A. Blank

(een volledige glaswand) decoratief glas-in-lood, zonder schildering
of tekening, zonder symbolen. Alleen vorm en kleur.

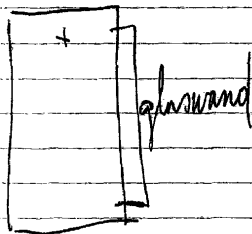

zie brief in eigen documentatie

VERVIERS, Eglise protestante - Rue de la grappe

I985. MAJERUS = ontw.
CARPET = uitv.

I. Dekoratief glas-in-lood

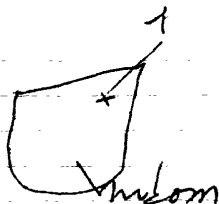

VERVIERS, St. Remacklekerk

I97I.COPPE=uitv./Liegeois=ontw., nr. ItotI4

ItotI4. Dekoratief glas-in-lood, zonder motieven of schildering. Eenvoudige structuur.

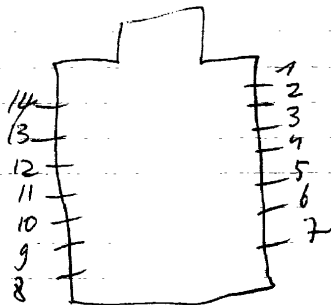

VERVIERS-Mangombroux, O.L.V. ontvangerkerk

J.M. Pirrotte - volledige herstelling der glazen

1963. Ar. Jacquemart, nr. 5 tot 17

Geron, nr. I-3-4-20-21-22

1. Eigentijds glas-in-lood
2. Druiventrossen en rozen in roosvenster
- 3.4. Eigentijds glas-in-lood
5. Eigentijds glas-in-lood
6. Boodschap aan Maria, get. Jacquemart, Tillf, 14-12-1963
7. Geboorte van Jezus
8. Jezus kruisdood
9. Verrijzenis van Jezus
- 9.a. Koning van Maria (roosvenster)
10. Vlucht naar Egypte, get. Jacquemart
11. Dood van Jozef, get. Jacquemart
12. Hedendaags gls-in-lood
13. Bruiloft van Cana
14. Maria en Elisabeth
- 15-16-17. Decoratief glas-in-lood. Vormgeving is 22 loodverdeli
- 18 tot 22. Hedendaags glas-in-lood.

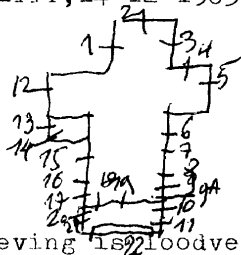

Eigen documentatie-Louis Jacquemart, nr. 17

J.M. GERON, Het Hedendaagse glasman. P₁₆₇ = n. 2

1872. S. Couche, nr. 1-2-3
 1868. Massey-Lechante, nr. 4 tot 15 + restauratie

1. Hubertus bendend tot bisschop, 1872.

2. B. Kroning van O.L.V.

0. Bekerling van Hubertus, 1892

3. Tafereel uit het leven van St. Hubertus:

+ glas in lood ramen met geschilderde ornamenten
 4 tot 15

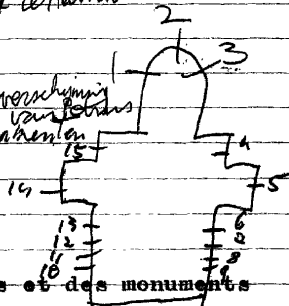

Bibliografie:

Bulletin des commissions royales des arts et des monuments

1871, blz. 341 = nr. 1-2-3

1878, blz. 398 = (dwarsboek = beschilderd glas in lood).

Lori Van Bieveliet. 4 telier S. Couche en zones, Bieboef 1984,
 P. 115 = nr. 1-2-3

Kunst, 1899, nr. 21, P. 161, = nr. 1-2-3

Antwerpen, Stadsarchief, Reklamekruiden, nr 1-2-3

Branchat, verz. Derruytere-Dermet = ontwerp tekeningen
Repertoire Photographique du mobilier des sanctuaires
de Belgique, Prov. de Liège, Canton de Verviers, II, 1980,
P. 47 = nr 1-2-3

1858. J. B. CAPRONNIER, nr. I-4.

1938. OSTERRATH, nr. 6-5-14

1. Elisabeth van Hongarije heijt de armen nensen.
2. Laatste avondmaal, 1927.
3. Eerste kommie, 1927.
4. Kristus geeft de sleutels van de H. Kerk aan Patrus, get. 1858
5. J. B. Capronnier.
6. O.L.V. onbevlekt onringd door II medaillons met motieven uit de litanie van O.B.V. *1939*
7. Kalkarie, 1938.
8. Kristus en de vredezoekers, 1943.
9. Barmhartigheid.
10. De bedrukten.
11. Vermenigvuldiging der broden, 1963.
12. Jezus en Johannes, 1955.
13. Jezus, de kindervriend, 1943.
14. Geboorte van Jezus.
15. Kristus koning, onringd door II medaillons: L. Theodorus-Justinus Gabriël-O.L.V.-Julius. *1936*
16. Elisabeth-Franciscus Xaverius
17. Joanna de Chantal-Paus Leo X-Anna.

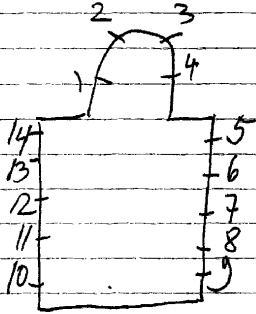

Bibliografie:

- Catalogue de la collection de cartons de vitraux peints de la succession de J.B. Capronnier à Bruxelles, 1892, blz. 63 - nr. 1-4.
- Bulletin des commissions royales des arts et des monuments, 1937, blz. 390 - nr. 6.

- Liege musee d'art religieux et d'art roman = ontwerp tekeningen
- Reklame d'uitstel ontwerf nr. 5-6-14

- Repertoire photographique du mobilier des sanctuaires
de Belgique, Prov. de liege, canton de Verviers, II, 1980,
P. 17 - m. 1 tot 14

Bibliografie:

Biographie Nationale, deel 33, p.425 = nr.2-3-4-6 tot 2I-24 tot 38
Bulletin des commissions royales des arts et des monuments
1899, blz. 13-396 = nr.2-3-4
1899, blz. 402 : nr.8-9-10-34-35-36

Repertoire Photographique du mobilier des sanctuaires
de Belgique, Prov. de liège, Canton de Verviers, II, 1980, p. 27 =
nr. 1 tot 38

VERVIERS-Lambermont, St. Bernarduskerk

1899. Ladon, nr. 2-3-4-6 tot 21-24 tot 36-37-38

vermoedelyk Oosterrath

nr. 1-5

nr. 22

nr. 23

1. Jezuskind verschijnt aan St. Antonius van Padua

2. Top: kelk

B. L. Andreas

R. Bartholomeus

O. L. Simeon

1899

R. Thadeus

3. Top: Pelikaan

B. L. Salvator mundi

R. O. L. V. koningin

M. L. Petrus

R. Paulus

1899

O. L. Johannes

R. Jacobus minor

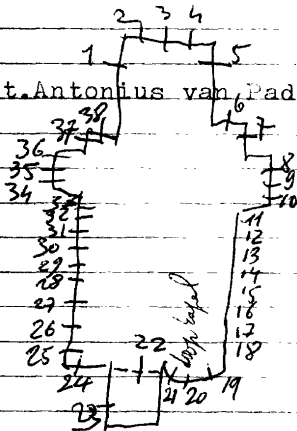

4. Top: offerbroden

B.L. Thomas

R. Jacobus Mayor

O.L. Philippus

R. Mattheus

5. Elisabeht van Hongarije helpt de arme mensen

6. Morgendster

7. Beschilderd glas-in-loodmet ornamenten.

8-9-10. Zeven taferelen uit het leven van Mauritiud

II tot 19. Beschilderd glas-in-loodmet ornamenten.

20. Jānde doper

22. Muciserende engelen

23. Bernardus veschijnt aan de parochiekerk en bij de gelovigen van Lambermont.

21-24 tot 33. Beschilderd glas-in-lood met ornamenten

34-35-36. Zeven taferelen uit het leven van Bernardus.

37. Beschilderd glas-in-lood met ornamenten

1900

38. Deur des hemels

VERVIERS-Petit-Rechain, St. Martinuskerk

1875. Leveque de Beauvais, nr. Itot 20

1. Onthoofding van Martinus
2. H. Mis van Martinus
3. ~~Mart~~ ~~door~~ ~~de~~ ~~dood~~ van Petrus
4. B. Marteling van Katerina
O. Wonder met de rozen en haar dood
5. B. Roeping van Martinus door het hert
O. Martinus als bisschop
6. B. Roeping van Petrus
O. Marteldood van Petrus
7. L. Victor tot roosvenster zeer mooi
R. Rosalie
O. Beschilderd glas-in-lood
- 8 tot 12-14 tot 18. Beschilderd glas-in-lood met ornamenten
13. Aloysius
B. Roosvenster met beschilderd glas-in-lood
19. L. Jvan
R. Berthe

20. ~~Lo~~Joris

R. Francine, get. Leveque de Beauvais, 1873

21. Theresia van Avila

Repertoire Photographique du mobilier des sanctuaires de
Belgique, prov. de Liege, canton de Verviers, 1975, p. 47 =
nr. Itot 21

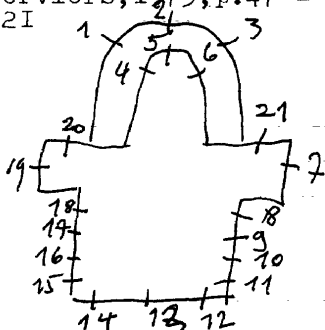

VERVIERS-Surdents(Stembert),St.Jan de doperkerk

Osterrath,nr.I

I.Jan de doper

Bibliografie:

Reklamedruksel atelier Osterrath,1937-1947 = nr.I

23. B. Keltarie.
 M. Geboorte van Jezus.
 O. De schepping.
24. B. Drieuldigheid
 B. M. Piksteren.
 M. Vrijkenis van Kristus.
 O. M. Verschijning van Kristus.
 O. Dood van Kristus.
 get. Osterrath-Bellus-Luik. *Bibley*
25. B. Drieuldigheid van het laatste
 oordeel - engel Michael.
 M. Verlossing van de zielen uit het
 vagevuur.
 O. Predekking van Petrus.
26. Bergrede.
 27. Kristus onderwijst zijn leerlingen.
 28. Zalig die geloven.
 29. O. L. V. geeft de rozenkrans aan Franciscus.
 30. Zalig de armen van geest.
 31. Stigmatisering van Franciscus.
 32. (roosvenster)
 M. Kristus-koning figuur.
 errond: de 8 sacramenten
33. Marcus.
 34. Mattheus.
 35. Johannes.
 36. Lucas.

*get. Debeure-Petit ?
 Een ook de zeken zijn*

Reklamedrukwerk Osterrath = nr. 1 tot 36

liege, musee d'art religieux et d'art mozan = ontwerptekeningen = nr. 1 tot 36

Repertoire Photographique du mobilier des
sanctuaires de Belgique, Prov. de liege, Canton de Verrier,
II, 1980, p. 44 = nr. 1 tot 36

~~Joden~~
Couvche, nr. 1 tot 7

- I. B. L. Juliana
- R. Clara
- O. L. Manna in de woestijn
- R. Engel voedt de blinde Tobias
- 2. B. L. Servatius
- R. Franciscus Assisi
- O. L. Offer van Melchisedeck
- R. Kristus en de Samaritaanse vrouw
- 3. B. L. Nicolaas
- R. Walburga
- O. L. Offer van Abraham
- R. Vermeignuldeging broden en vissen.
- 4. B. L. H. Hart van Jezus
- R. H. Hart van Maria
- O. L. Mozes met kruis en salng
- R. Kalvarie
- 5. B. L. Jozef
- R. Johannes Baptist
- O. L. Paasmaal bij de Joden
- R. Leerlingen van Emaus
- 6. B. L. Johannes evangelist
- R. Thomas van Aquino
- O. L. Bruiloft van Cana
- R. Jezus bij Maria Magdalena
- 7. B. L. Leonardus Michelius
- R. Nicolaas Pikius
- O. L. Ark des verbonds
- R. Joods hogepriester

*Bij de restauratie zijn alleen de voor-
stellingen gebruikt en gerat in glas in
lood.*

Bibliografie

Archief biddom Brugge: bundel 21 (Ladon - na de oorlog hersteld

Wri Van Bieveliet-Atelier S. Louche

en zonen - Biehof, 1984, P. 115 - nr. 1 tot 7

Antwerpen, Stadsarchief, Reclame-
drukserel = nr. 1 tot 7

door Wijbe)

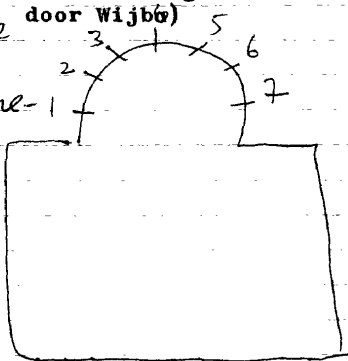

Na de oorlogsvernielingen
werden Fragmenten (Figuren)
aangevuld met glas-in-lood
nr. 1 tot 7

VEURNE, Vrij technisch instituut - Sint. Idesbald
- Ieperse steenweg 90

Veurne

1962. Van der Weghe - St. Andries-Brugge
Scheppingsverhaal

1. Schepping van zon, maan, sterren en vissen.
2. Schepping van de mens, dieren en vogels.
3. Zondeval.
4. Boodschap
5. Geboorte en doop van Kristus
6. Kalvarie en verrijzenis van Kristus
7. Roomse kerk en O.L.V. beschermster van de arbeid

N.B. Alles is weergegeven in decoratief glas in lood,
bijna zonder schildering.
Doorlopend raam over gans
de lengte.

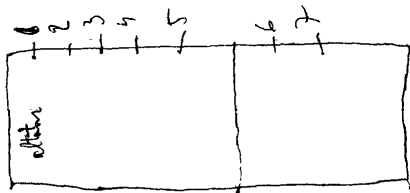

Veurne

VEURNE, O.L.V. onbevlekt ontvangeniskerk

1961. Cyriel Maertens

I. B. Achaz (van rechts naar links)

Jofam

Anna

O.L.V.

Joachim

Oziab

Joaz

0. Josias

Ezechias

Isaias

Jesse

David

Salamon

Josafat

2. L. Bernardus

R. Idesbaldus. get. C. Maertens

3. L. Nicolas

R. Norbertus. get. Monogram.

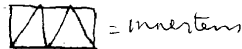
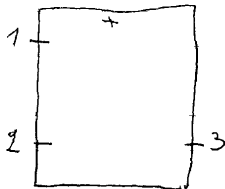

Bibliografie

West-Vlaanderen, nr. 73, 13^o jg. 1964, blz. 56. ⁶⁶ = 1-2-3
Art d'eglise, nr. 124, 31^o jg. blz. 338. R 1-2-3

~~VEURNE-~~
~~STEENKERKE~~
~~VEURNE~~

O.L.V. troost in noodkapel

Veurne
- steenweg op
Bulskamp

1958. Ivo Bakelants

- 1. Morgenster
- 2. Ster der zee

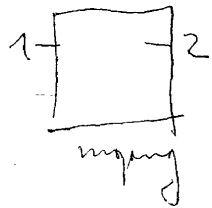

VEURNE-
STEENKERKE, St. Laurentiuskerk

Veurne

I. L. Engel
R. Engel
2. L. Engel
R. Engel

Kleine medaillons gevat in glas in lood

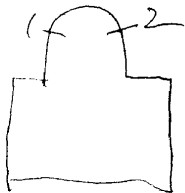

VEURNE -

HOUTEM, O.L.V.kerk

Veurne

I936. Peene: nr. 2 (+ A-B) *volledig vernield*
I96I. M. Martens: nr. I-3. *zie efgm. documentatie*

I.O.L.V.

2. L.O.L.V. I936 (slechte toestand)

R. Elisabeth

3. Sebastiaan, get. I96I, M. Martens

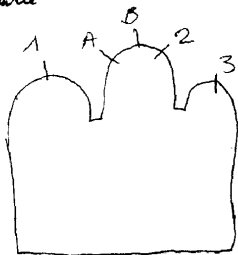

Kunnen nog in de kerk...

Bibliografie

Bulletin: des commissions royales des monuments
1935, blz. 160. nr. 2 (drie ramen waarvan 2 vernield)

Catalogue general par numeros d'ordre des cartons pour vitraux:
3715 = nr. 2

VEURNE, Zusters v/d. H. Vincentius
Vleeshouwersstraat 22

1975. Vernimme - uitw. De Lodder

Kapeldeur:

I. Dekoratief glas-in-lood - zonder schildering, alleen
vorm en kleur. Kruismotief als symbool.
Op de achtergrond: zon.

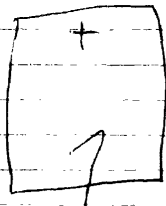

Veurne

~~VEURNE~~, Bisschoppelijk kollege - Karel Coggelaan 8

1962. Van der Weghe - St. Andries-Brugge

I/2/3/4. dekoratief glas in lood, zonder schildering.
Dekoratief spel van kleur en lood.

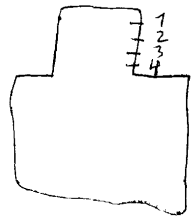

VEURNE-

WULVERINGEN, O.L.V.kerk

Veurne

1904.J.Dobbelaere

1.L.Desiderie)

R.Jacobus

2.L.Paus Leo

R.Lodewijk IX, get.J.Dobbelaere, 1904.

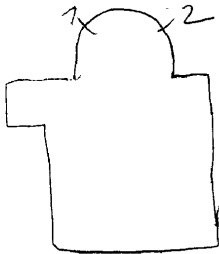

Bibliografie

Bulletin: des commissions royales des monuments

1903, blz. 438 = R. 1-2

Archief bisdom Brugge: bundel 22 = R. 1-2

Catalogue general, par numeros d'ordre des cartons pour vitraux:

R 1 = 854-856

R 2 = 853-855

K.B. 16-2-1904 = m. 1+2

Veurne

BOOITSHOEKE, St. Audomaruskerk

VEURNE

1923. C. Annijs-D'hont (Brugge), nr. Itot6

1. Moord op Godelieve.

2. Margaretha en de draak, get. C. Annijs-D'hont, 1923-Brugge.

3. Vlucht naar Egypte, get. C. Annijs-D'hont, 1923.

4. Maurus

5. Goewarus

6. Booishoeke beschermt door O.L.V., 1923.

Bibliografie:

Archief van het bisdom Brugge, bundel II = nr. Itot6.

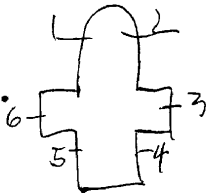

BULBKAMP, St. Berthinuskerk

VEURNE

1900-Casier, nr 1-2-3

1. L. Lodewijk IX

R. Juliana

2. L. O. L. V.

R. Jozef

3. L. Berthinus

R. Renatus

Veurne

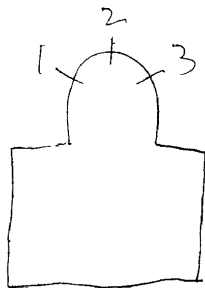

ontwerp tekening - vers. Casier = nr. 3

Atelierboek Casier, nr. 1-2-3

livre d'ordre de la vitrerie, I, 11 = nr. 1-2-3

VEURNE-
EGGEWAARTSKAPELLE, St. Jan onthoofdkerk

veurne

I. (roosvenster)
B. Brood en wijn
L. Lam Gods
R. Pelikaan.

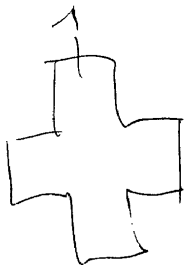

Alle ramen zijn versierd met
wapenschilden van personen
verbonden aan de balie

Van boven naar onder

I. L. Jacob Valcke

Roeland v. Zegherscappelle

Philips van Gistel

Willem van Coornhuysse

Robert van Corteville

Jan Boudens

R. Pieter van Watervliet

Gillis van den Clichhove

Jan de Brias

Jacob Zannequin

Jan de Wilde

Jan van Tone

2. L. Jacob van Briarde

Victor Mazin

Jacques Schijnckele

Philippe de Crombrugge

Jan Baptist Heve

Joris van Montmorency

R. Philippe van Hames

Frans van Wyckhuise

Jacob Spierinck

Leonard Schynkele

Jan Symoens

Philippe de Cerf

3. L. Ferdinand de Belver

Karel van den Broucke

Odet Littenhove

Jan de Brune

Adriaan Zannequin

Leurs van Hoeavingem

De CONTINI, Brussel, nr. 1 tot 6

1822. Peene-De Lodder, nr. 7 tot 11.

3.R. Frans de Schacht
Custaes de Thiennes
Jacques Lammers
Marcus Grimmyncck
Frans van de Walle
Jan Heinderyckx

4.L. Albrecht

O. zijn wapenschild
R. Isabella.get. De Contini
O. Wapenschild

5.L. Remi Aerlebout
Pieter van der Helle
Jacob Heurlebout
Leurs Coppieiers
Pieter de Doys

R. Alexander di Salmos
Theodoor Vertegans
Philips de Ruxas
Charles de Moucheron
Frans de Vigoureux
Henri Strabant

6.L. Pieter van der Meersch

Josse D'Acquet
Roeland Bernier
Frans Vermeesch
R. Karel de Latre
Ferdinand de Man
Jozef van Vossem
Karel de Latre

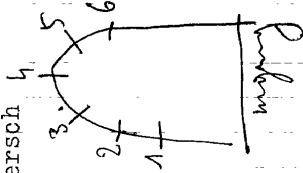

Zittingszaal: nr. 7 tot II. = motieven gevat in glas in lood.

bovendeel: het gemeentewapen van Veurne en het wapen van de provincie West-Vlaanderen, komen op dezelfde wijze in alle 5 ramen voor.

onderdeel: in alle ramen komen de namen van de 50 gemeenten voor, die onder de bevoegdheid van deze rechtbank vallen. (verschillende gemeenten zijn nu tot één gemeente samengevoegd). Alles geordend in cartouchen.

Bibliografie:

Catalogue general par numeros d'ordre des cartons pour vitraux
3085 = nr. 7 tot II.

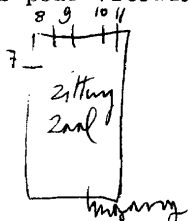

VEURNE -
AVEKAPELLE, St. Martinuskerk
VEURNE

1920. Ladon, nr. Itot 4.

1. O.L.V. schenkt de rozenkrans aan Dominikus.
2. L.H. Hart van Maria
R. H. Hart van Jezus
3. Kalvarie
4. Engel Michael.

Bibliografie:

Archief van het bisdom Brugge, bundel 10

Veurne



VEURNE-
VINKEM, St. Audomaruskerk

Vurne

1902. J. Dobbelaere
1. H. Hart van Maria
2. H. Hart van Jezus

Bibliografie:

Archief bisdom Brugge: bundel 21
Catalogue general: par numeros d'ordre des
cartons pour vitraux: I795 = 1
I794 = 2.

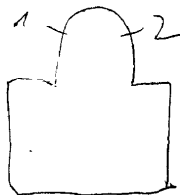

VEURNE, Rustoord ter Linden - Lindendreef I2

I957. Corn. Westerduin - *Dortende*

- I. O. L. V. van Vlaanderen
- 2. Jozef
- 3. De goede herder
- 4. Jan de doper
- 5. Maarten
- 6. Niklaas
- 7. Idesbaldus
- 8. Walburga. get. Corn. Westerd.
- 9. Mattheus
- IO. Marcus
- II. Lucas
- I2. Johannes
- I Zijkapel:
- I3. Geloof
- I4. Hoop
- I5. Liefde
- I6. Wijsheid
- I7. Verstand
- I8. Raad
- I9. Sterkte
- 20. Wetenschap
- 2I. Godsvrucht
- 22. Vreze Gods. corn. Westerduin

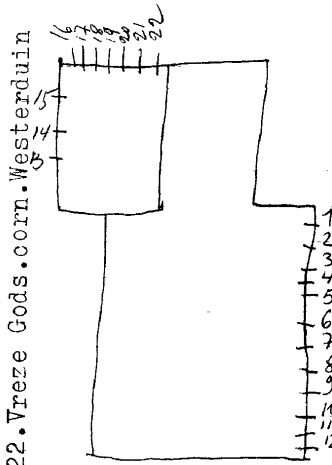

VEURNE, St. Walburgakerk

Veurne

I

I910. Ladon: nr. I5-20-25

Wijbo: nr. I-2-3- 9 tot I4 - I6 tot I9 - 2I tot 24.

Vösch: nr. 4 tot 8.

Bulletin: des commissions royales des monuments

I892, blz. 46I

I897, blz. I20

I906, blz. I6 = nr. I5-20-25. *Ladon*

I907, blz. I7 = nr. I3-I4-I6-I7-I8-I9. *wijbo*

I908, blz. 34

I910, blz. I2

I911, blz. I02

Archief bisdom Brugge: bundel 2I = nr. I tot II-I3 tot 206-25.

volgens deze gegevens = Ladon: nr. I tot II-I5-2025

Biographie Nationale, deel 33, P. 425 = n. 15-20-25
Ladon Lefebvre, Biographie Tournai, P. 281 = n. 1-2-3-9 tot 14-16 tot 19
21 tot 24

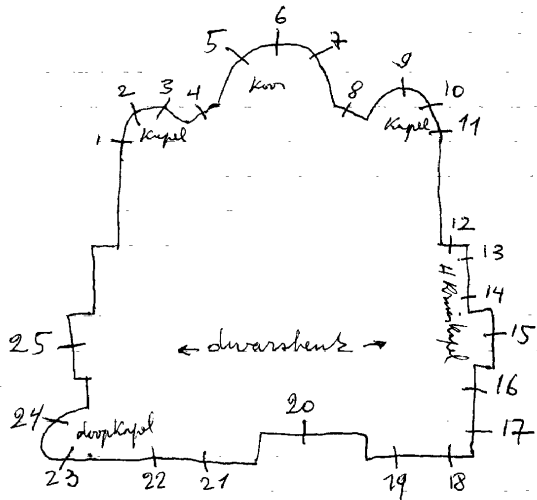

VEURNE, St. Walburgakerk

- I. B. H. Familie
- O. Opdracht in de tempel
2. B. Kristus ontmoet zijn moeder
- O. Op zoek naar Jezus
3. B. Dood van Jozef
- O. Pieta
4. Top: L. Musiërende engel
M. H. Familie
R. Musiërende engel
- L. B. Norbertus
- O. Wapenschild
- L. M. B. Zenolie
- O. taf. leven v. Zenolie
- R. M. B. Franciscus Assisi
- O. Franciscus predikt voorde
de vogels
- R. B. Jozef
- O. adelijk wapen
5. Top: goude huis. 1879.
- L. B. Jezus onderwijst in de tempel
- B. M. Vlucht naar Egypte
- M. Drie koningen
- O. M. Geboorte van Jezus
- O. Boodschap
- R. B. Bruiloft van Cana
- B. M. Opdracht in de tempel
- M. Aanbidding der koningen
- O. M. Aanbidding der herders
- O. Maria bezoekt Elisabeth
6. Top: Lelie (van boven naar onder)
- L. adelijk wapen
Pinksteren
Kristus geeft Petrus de opper-²
macht der H. Kerk.
Kristus verschijnt aan een aposte

6. L. Pieta

Kruisopneming

R. Adelijk wapen

Dood van O. L. V.

Hemelvaart van Kristus

Ongelovige Thomas

Verrijzenis van Kristus

O. L. V. van Smarten

7. Top: Stoel der wijsheid. 1879.

L. H. Anna-familie

Opname v. O. L. V. inde tempel

Huwelijk v. Joachim met Anna

Dood van Johannes de dooper

Verschijsning van O. L. V.

R. Huwelijk Jozef en Maria

Joachim, Anna en Maria

Geboorte van Maria

David en Salamon

Paaslam der Joden

8. Top: L. Musicerende engel

M. O. L. V. verschijnt aan Dominiku

R. Musicerende engel

L. B. Augustinus

O. Monika wuift afscheid

L. M. B. Donatius

O. Augustinus en kind Jezus

R. M. B. Helena

O. Helena met de kruisdoek

R. B. Appolonia

O. Verering v/h. H. Kruis door Helena

9. Top: Haan

B. Wonderbare visvangst

O. Kristus roept de vissen op.

10. Top: Tiara

B. Kristus geeft de oppermacht der

VIELSALM-Goronne, St. Luciakerk

A.Romainville, nr. ItotIO

Itot4. Hedendaags glas-in-loodverdeling. Mooi van vorm en kleur.

nr.2-3. Bezitten wapenschilden die herinneren aan de vorige ramen (met opschriften van de schenkers)
Zie J.Vosch

5. Donatius

6. Jozef, get. Ar. Romainville

7. Laurentius

8. Johannes

9. Lucia

10. Emardus

Repertoire photographique du mobilier des sanctuaires de Belgique, prov. de Luxembourg, canton de Vielsalm, 1973, p.14 = nr. ItotIO

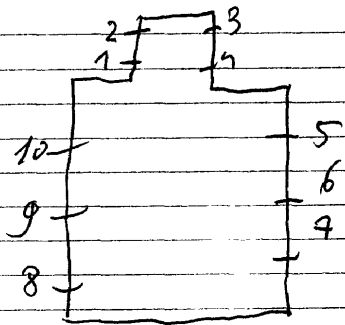

VIELSALM-Neuville, St. Isidoorkerk

1961. Desmet - ~~Van Gaille~~

ItotI5. Glas-in-lood *verspreid over ganz de kerke*

Brasschaat, verz. Deruyttere - ~~Kanx~~ Desmet = glasraamontwerp

VIELSALM-Regne, St. Benediktuskerk

I950. Crickx=uitv./Ghobert=ontw., nr. ItotI2

I. Wapenschild Paus Pius XII, get. Ghobert=ontw./Crickx=uitv.

2. Pelikaan, get.

3. Eucharistie, get.

4. Bisschoppelijk wapen, get.

5. Paulus, get.

6. Hubertus

7. Remaklus

8. Isidorus, get.

9. Maria Goretti, get.

10. Clemens

11. Benediktus

12. Petrus, get.

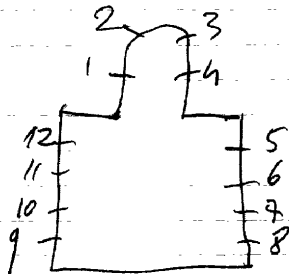

lx

VIELSALM-Ville-du-Bois, St. Donaaskerk

1957 Hizette=ontw./J.Desmet(Brugge)uitv., nr. ItotIO

- 1. Donatius
- 2. Kalvarie
- 3. Blasius
- 4. L. Petrus
R. Paulus
- 5. L. Remaklus
R. Martinus
- 6. L. Antonius
R. Aubinus
- 7. Doop van Jezus
- 8. L. Theresia
R. Barbara
- 9. L. Lucia
R. Cecilia
- 10. L. Elisabeth

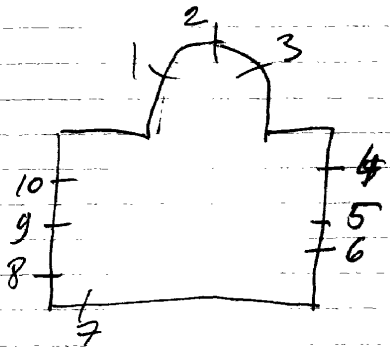

R.O.L.V., get. Hizette=ontw./J.Desmet(Brugge)uitv.

- Branchant, vers. Deruytere-De Smet = ontwerptekeningen
- Reklamedruksel - J. De Smet - ~~Van Gille~~, nr 2
- Repertoire Photographique du mobilier des sanctuaires
de Belgique, Prov. de Luxembourg, Canton de Vielsalm
1973, P 36 = nr. 1 tot 10

VIELSALM-Salm-Chateau, St. Servaaskerk

lx

Hizette-Crickx, nr. I-2

1. Servaas, get. Hizette-Crickx
2. Clemens, get. Hizette-Crickx

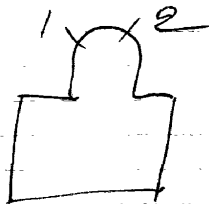

Laurentius

lux

VIELSALM-Grand-Halleux, St. ~~Antonius~~kerk

ItotI3. Hedendaags decoratief glas-in-lood. Geen symbolen of schildering. Alleen vorm en kleur.

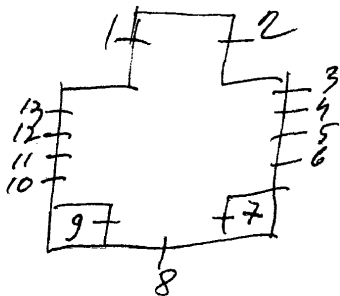

nr. Itot5

- 1-2. Beschilderd glas-in-lood met ornamenten
3. Opschrift met engel "Santa Maria" ora pro nobis"
Bloemen en dieren van het bos
4. Rozenhoedje met rozen ertussen gevlochten
5. Opschrift met engel "Ave Maria Gratia Plena"
Bloemen en dieren van het bos

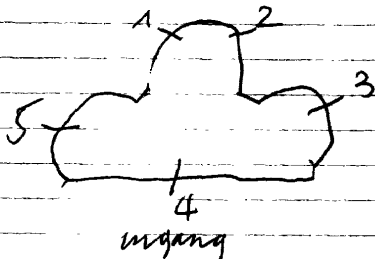

lux

VIELSALM-Commanster, St. Annakerk

Vermoedelijk Oosterra 1/2, nr 1-2
Vermoedelijk Anton-Belein = 3-4-5-6

- 1. Anna
- 2. Antonius van Padua
- 3. Hemelvaart van Jezus
- 4. Cecilia
- 5. Doop van Jezus (bovenste paneel bestaat nog - andere ver- vernield)
- 6. Kroning van Maria door de H. Drievuldigheid.

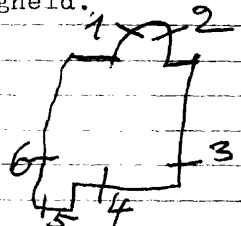

- IO. B. H. Kerk aan Petrus.
O. Kristus in hof van Olijve
- II. Top: Boot
B. Kruisdood van Petrus
O. Verlossing van Petrus uit de gevangenis.
- I2. Top: Wapen van Paus Pius XI
L. Petrus
M. Salvator Mundi
R. Theresia
Onderaan: adellijke wapens
- I3. Top: L. Engel
M. Roos
R. Engel
B. Verering van het kruis
O. L. Engel met de dobbelstenen
M. " " " doornekroon
R. " " " balsemkruik
- I4. Top: engel
B. Verering v/h. H. Kruis te Veurne
O. Engelen met spotpaal, zweep en palm.
- I5. Top: kruis.
L. Wapen van Veurne
R. Wapen van Ieper
O. L. Petrus
L. M. Andreas
R. M. Bartholomeus
R. Jozef
L. B. Overbrenging der H. Kruis-
reliëken door Robrecht van
Jeruzalem naar Veurne
M. L. Helena
M. Johannes
R. O. L. V.

- I5. L. M. O. Drie wapenschilden
R. B. Verheerlijking der re-
lieken van het H. Kruis
M. L. Willebrodus
M. Lodewijk
R. Maria Magdalena
O. Drie wapenschilden.
- I6. Top: engel met wapenschild
B. Kruisafneming
O. L. Engel met trektang en hamer
R. Engel met lijkwade
- I7. Top: L. Engel
M. Roos
R. Engel
B. Kalvarie
O. L. Engel met spons
M. Engel met nagels
R. Engel met lans
- I8. Top: L. Engel
M. Roos
R. Engel
B. Kristus ontmoet zijn moeder
O. L. Engel met schup
M. Engel met Veronikadoek
R. Engel met ladder
- I9. Top: L. Engel
M. Roos
R. Engel
B. Kristus aanvaart zijn kruis
O. L. Engel met opschrift--INRI
M. Engel met kruis
R. Engel met haan

20. Top: B. L. Wapen bisschop van Veurne
 M. Oud Veurne
 R. Pauselijk wapen
 O. L. O. Karél de Goede
 L. M. Bernardus
 R. M. portret v/e. Heilige
 R. portret v/e. Heilige
 L. B. Bernardus predikt in de
 St. Walburgakerk
 O. L. Antonius
 M. Gerardus
 R. Godélieve
 R. B. Aartshertogin Isabella
 bezoekt de relieken van
 de H. Idesbald
 O. L. Katerina
 M. Julius
 R. Appolonia
 21. Vier stromen van het paradijs
 22. Kristus geneest een zieke
 23. Doop van Kristus
 24. Bisschop doopt te Veurne
 25. Top: L. Wapen van Vlaanderen
 M. Reliekschrijn van Idesbald
 R. Wapen van Vlaanderen
 O. L. Livinus
 L. M. Gumarus
 R. M. Donatius
 R. Vedastius
 L. B. Overbrengen van Idesbaldus'
 relieken naar Veurne
 O. L. Willebrordus
 M. Walburga
 R. Wijnebaldus

25. R. B. Verering van Idesbaldus'
reliëken door het volk

O. L. Willebrordus

M. Richardus

R. Bonifasius

Veurne

VEURNE, E. Zwartzusters Augustinessen - Zwarte nonnenstraat
28

I863. S.A.B. nr. I tot 4. = Samuel Coucke - Brugge
I923. Peene-De Lødder, nr. 5-6-7

- I. Augustinus. I863 - S.A.B.
- 2. O.L.V. onbevlekt ontvanging. I863 - S.A.B.
- 3. Ursula. I863 - S.A.B. *1863*
- 4. Barbara. I863 - S.A.B. *1863*
- 5. H. Hart van Jezus en Maria (in roosvenster)

In het klooster:

- 6. H. Hart van Jezus verschijnt aan Maria Margaretha à lacoque, I923.
- 7. O.L.V. van Lourdes, I923

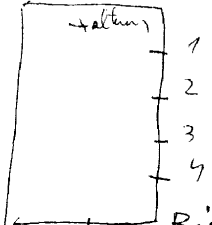

Bibliografie:

Catalogue general par numeros d'ordre des
cartons pour vitraux: 3067 = nr. 5
3103 = nr. 6-7

W. Van Biervliet - Atelier S. Conche en Zonen - L. he Bijboof
1884. P. 115 = nr. 1 tot 4

Antwerpen, Stadsarchief, Reklamedruksels = 10/14
in 1990 voerde Gui De Lodder herstellingen uit

Veurne

VEURNE, St. Augustinuskliniek - Ieperse steenweg 100

I96I. Corn. Westerduin.

I. L. Jozef. get. Corn. Westerduin (glas in beton met fra-)
M. Augustinus (menten gebrandschilderd glas.)
R.O.L.V.

2. Decoratief glas in lood, zonder schildering, get.

- 3. H. Geest
- 4. Ave Maria
- 5. Magnificat
- 6. Agnus Dei
- 7. Alleluia
- 8. Deo Gratias
- 9. Wees gegroet
- 10. Ecce Ancilla
- 11. Fiat
- 12. God is groot
- 13. Cor Jezu
- 14. Regina Coeli
- 15. Gaudemus

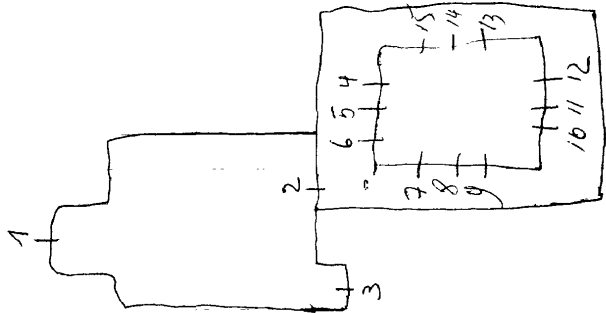

VIELSALM, Fernieres, OLV. Boskapel

1. Irisbloemen 1986
2. Zomerbloemen

Allerlei kleine glasfragmenten in verschillende kleuren
bijeengebracht, gelijk een mozaiek. Doorschijnende marmer.

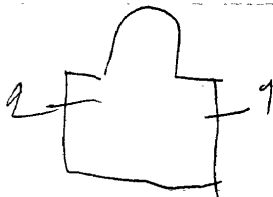

VIELSALM-Farnieres, Salesiens, institut Fernand Orban de
Xivry

1. Salesain Don Bosco bij zijn moeder en zuster in 1886
2. OLV. onder de bescherming van Paters en zusters Salesianen
wapenschild van de congregatie.
3. Het kasteel Grand-Halleux geschonken in 1929 aan de congregatie.
4. Glas-in-lood
5. Ferdinandis onder de hoede van OLV.
6. Ferdinandis, samen met zijn soldaten bidden om de overwinning tijdens de Slag van Heris
7. Ferdinandus als helt gesneuveld
8. H. Ferdinandus zegent en hept de noodlijdende. Zijn dode lichaam ongezonden terug gevonden

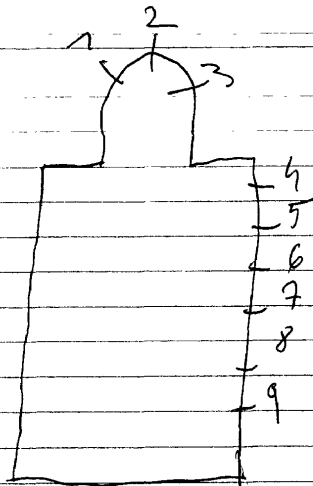

VILLERS-LA-VILLE
TILLY, St. Martinuskerk
VILLERS-LA-VILLE

Genappe

PIRON-CRICKX

1. Martinus, get. Piron-Crickx
2. Kristus verschijnt aan Juliana, get. Piron-Crickx
3. Verrijzenis van Kristus, get. Piron-Crickx
4. Hemelvaart van Kristus, get. Piron-Crickx
5. Pinksteren, get. Piron-Crickx
6. Hemelvaart van Maria, get. Piron-Crickx
7. Kroning van O.L.V. get. Piron-Crickx
8. Boodschap aan Maria, get. Piron-Crickx
9. Bezoek van Maria aan Elisabeth, get. Piron-Crickx
10. Geboorte van Jesus, get. Piron-Crickx
11. Opdracht in de tempel, get. Piron-Crickx
12. Jezus onderwijst in de tempel, get. Piron-Crickx

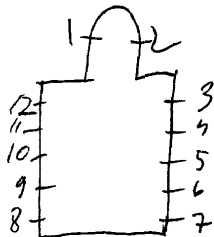

↑ Meer mooie zinnen

VILLERS-LA-VILLE-
MARBAIS-Marbisoux, O.L.V. kerk
VILLERS-LA-VILLE

Gemafte

I.O.L.V. (Bijzantijnse voorstelling.)



Carpet hersteld in 1973

VILLERS-~~LA~~-VILLE, O.L.V. bezoekingkerk

1960. CRICKX, nr. I-2-5 tot II-I5 Piron=ontw.

Grossé, nr. 3-4

1935 Crespin-Colpaert, nr. I2-I3-I4

1974. G. MASSINON, nr. I6-I7

1. Gertrudis
2. Lutgardis, get. Crickx
3. Abraham en Isaak, get. Grossé
4. Jezus geeft het offerbrood aan Johannes, get. Grossé
5. Norbertus, 1960
6. Juliana, 1960
7. Augustinus, get. Crickx
8. O.L.V. van Affiges, get. Crickx
9. Abdis Walburga
10. Vr. heilige
11. Willebrordus
- 12-I4. Wierokende engelen
13. Tenhemel opneming van Maria, get. Crespin-Colpaert

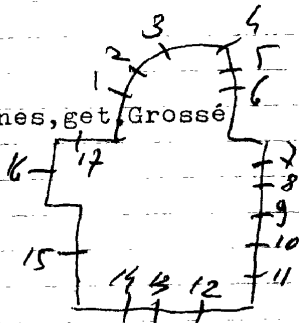

Atalier van Carpent herstelde in 1988

I5. Franciscus van Assisi

I6-I7. Glas-in-beton, get. Gui Massinon

Repertoire Photographique du mobilier des danc-
teuses de Belgique, Prov. de Brabant, Canton de
Nivelle, 1977, # 74 = n. 12-13-14

VILLERS-la-Ville, Mellery, St. Laurentiuskerk

1986. Vernimme=~~xxx~~.)
De Lodder=uitv.) nr.1 De Lodder herstelde ook nr.2

nr.2

1. Boodschap aan Maria, get. 1986. Vernimme=ontw./De Lodder=
2. St. Laurentius *midden 19de eeuw-* uitv.

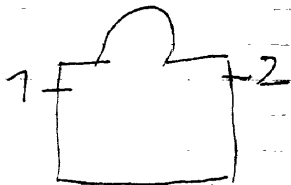

1894
1901
1894

1. O.L.V.

2. Kalvarie

3. Johannes

onderaan 6 medaillons

1. Pelikaan

2. Brood en vissen

3/4. Geschilderde ornamenten

5. Lam Gods

6. Wijnkruiken

| | | | | |
|---|---|---|---|---|
| 3 | 1 | 3 | 5 | 3 |
| 3 | 2 | 4 | 6 | 4 |

4. Top: Kruis

L. Anker

R. Kelk

5. Top: duif

L. Mand (God de vader)

R. Lam Gods 1912

Al de andere 10 ramen zijn glas-in-lood
met beschilderde ornamenten.

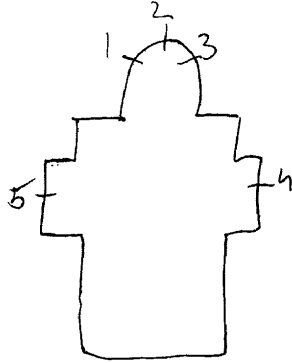

VILLERS-LA-VILLE -
MARBAIX, St. Martinuskerk

Genappe

VILLERS-LA-VILLE
J. DOBBELAERE

Bibliografie:

Catalogue general par numeros d'ordre des cartons pour vitraux:

1171 = nr.1-3

1604 = nr.2

2608 = nr.4

2718 = nr.5

Repestorie Photographique du mobilier des anc-
tilanes de Belgique, Prov. de Brabant, Canton de Nivelles,
1977, pp. 40 = nr. 1 tot 5

VILLERS-Le-BOUILLET-Vaux et Borset, St. Niklaaskerk

L

1937. Osterrath, nr. Itot II

1. Etienne
2. Lam Gods
3. Pelikaan
4. Karolus Borremeus
5. O.L.V. Middelaes
6. Niklaas
7. Lambertus
8. Teresia van Lisieux
9. Lodewijk van Frankrijk
10. Barbara
11. Kristus Koning

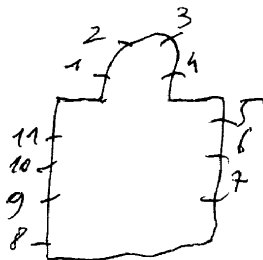

LIEGE, Musee d'art religieux et d'art Mosan, ontwerptekening,
raam: I en 3

VILLERS-LE-BOUILLET-Vieux-Walleffe, St. Lambertuskerk

1959 P. Victor=ontw./Calders=uitv., nr. I tot II

I. L. Hof van Olijve - doornekroning - Lambertus

M. Kristus aan het kruis - parochiekerk

R. Geseling - kruisdraging - O.L.V. get. Victor P.

2. Boodschap aan Maria, get. Victor-Calders, 1959

3. Maria bezoekt Elisabeth.

4. Geboorte van Jezus, get. Victor-Calders, 1959

5. Opdracht in de tempel, get. Victor-Calders.

6. Vinding van Jezus in de tempel, 1959.

7. Verrijzenis van Jezus

8. Hemelvaart van Jezus

9. Pinksteren

10. Maria tenhemel opneming

II. Kroning van Maria

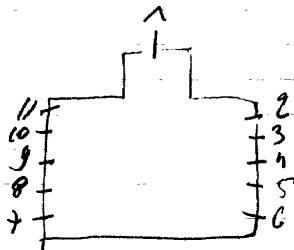

VILLERS-le-BOUILLET-Warnant-Dreye, St. Remykerk

I903. Osterrath, I-2

I. Top: H. Geest

B. L. H. Hart van Jezus verschijnt

R. aan Margaretha Maria à l'acoque

O. L. Juliana

R. Clara

2. Top: pelikaan

L. L. O. L. V. geeft de Rozenkrans aan

R. Dominicus

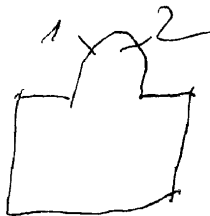

Repertoire photographie du mobilier du sanctuaires de
Belgique, prov. de Liege, canton de Huy II, 1978,
p. 107, nr. I-2

Reklamedruksel atelier Osterrath, nr. I-2

VILLERS-le-Bouillet, St. Martinuskerk

1958. A. Romainville, nr. 5 tot II
1946. nr. 1 tot 4

I. Glas-in-lood

2. Martinus

3. Engel Michael

4. O.L.V. beschermt onze parochie en een soldaat, 1940-1946

5. O.L.V. van Lourdes, get. A. Romainville, 1958, Hollange-sur-Gee

6. Cecilia

Maria Goretti 7

8. Martinus als bisschop

9. St. Guy (in het brandend vuur - O.L.V. verschijnt)

10. Paus Pius X

II. Bernardette

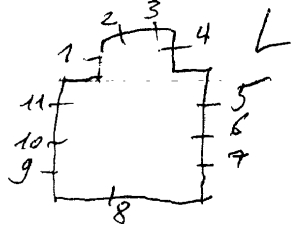

I958.A.Romainville,nr.5totII

VILLERS-Le-BOUILLET-Fize Fontaine, St. Lambertuskerk

L

1993.A.Guisti, nr. 2-3

1. L.O.L.V. onbevlekt
R.H. Hart van Jezus

(Midden 19de eeuwse schildering
met veel glazuur. Tjn van
afwerking.)



Kapel naast de kerk:

- 2. O.L.V. hulp der Kristenen, get. A. Guisti, 1993
- 3. Kristoffel, get. A. Guisti, 1993

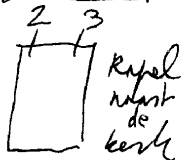

Kapel
naast
de
kerk

VILLERS-le-BOUILLET-Dreye, St. Petruskerk

L

1905. CIPPA Charles en cie (Huy), nr. Itot II = ontwerp + uitvoering
Franchioly: plaatsing

- H. Hart van Jezus I.
- 2. H. Hart van Maria
- 3. Anna
- 4. Barbara
- 5. Gerardus Majella
- 6. Petrus
- 7. Decoratief motief = ter ver-
- 8. Johannes
- 9. Elooï
- 10. Bègga
- 11. Jozef

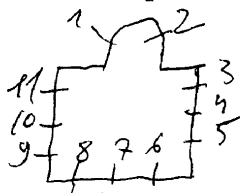

ving van een vernield paneel
Jacobus.

zeer mooi en fijn geschilderde kleine medaillons. Uitgevoerd met allerlei glazuren. De medaillons zijn gevat met glas-inlood.

Repertoire photographique du mobilier des sanctuaires de Belgique, canton de Huy II, 1978, p. 104 = nr. Itot II

PEUTIE, St. Martinuskerk
VIL VOORDE

Vilvoorde

1901. Hochreiter-Bardenhewer: nr. 3-4-5

= op nieuw vakeken

1932 Osterrath

nr. 1-2-6 tot 51.

1. Godsoog
2. Eucharistie
3. Rochus
4. Martinus
5. Leonardus
6. Pelikaan
7. Lam Gods
8. O.L.V., 1930
9. Jozef, 1939
10. Petrus, 1939
11. Paulus, 1939
12. Rumoldus
13. Gumarus, 1939
14. Laurentius
15. Hubertus, 1939
16. Camilia de Celly, 1939
17. Barbara, 1939
18. Cecilia omringd door 2 Heiligen
19. Nicolas, 1939
20. Antonius van Padua, 1939
21. Antonius abt, 1939
22. Jan Baptist de la sale
19. Vincentius, 1939
24. Jan Vianny
25. Theresia van het kind jezus
26. Jan Berchmans
27. Maria Margaretha à Lacoque, 1934
28. Tarciscius, 1939
29. Kristus met de kroon voor: 1933
30. O.L.V. 1933
31. Kalvarie, 1933
32. O.L.V. van Smarten, 1933

Benedictus
Franciscus

Bibliografie

Verslagen diocesaine kommissie van het aartsbisdom Mechelen
Deel III, nr. 1764 (vermeld dat Hochreiter en Bardenhewer
hun ontwerpen opnieuw moeten maken) 1901.

*liege, musee d'art religieux et d'art roman =
ontwerptekeningen = nr. 1-2-6 tot 51*

33. O.L.V. met Jezus, 1933
34. Opdracht in de tempel, 1933
35. Jezus geboorte, 1933
36. Jozef
37. Engel, 1933
38. Boodschap
39. Kristus
40. Jan de dooper, 1932
41. O.L.V. van smarten, 1932
42. Stervende, 1934
43. Boetvaardige, 1934
44. Ijver, 1934
45. Zuiverheid, 1934
46. Onthechting, 1933
47. Bedrukten, 1934
48. Gevangenen, 1934
49. Ontrouwen, 1933
50. Kreupelen, 1932
51. Flerecijn, 1933

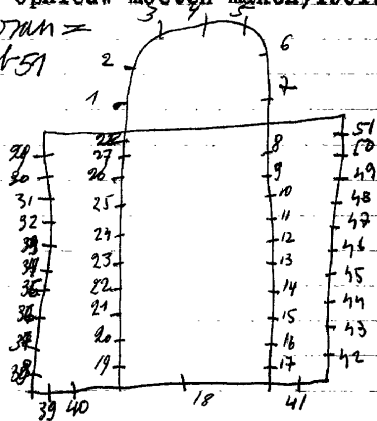

VILVOORDE, O.L.V. van goede hoop kerk

1. B. Swapenschilden

0. Gertrudis
(gans de oppervlakte is beschil-
derd met bloemornamenten)

2. B. L. Andreas

- M. Paulus
- R. Petrus
- B. M. L. Bartholomeus
- M. Filipus
- R. Jacobus mayor

0. M. Matheus

- M. Thomas
- R. Jacobus minor

0. L. Thadeus

- M. Simon

- R. Judas

3. B. L. God de Vader

- M. God de Geest

- R. God de Zoon

B. M. L. Michael

- M. O. L. V.

- R. Jozef

0. M. L. Johannes evangelist

- M. Johannes de doper

- R. Mattheus

0. L. Lucas

- M. Mozes

- R. Marcus

4. B. L. Josue

- M. Aron

- R. Amos

B. M. L. Zacharias

- M. Jozef
- R. SETH

1903. DOBBELAERE; nr. 1-5
 1923. STEYAERT; nr. 2-3-4-6
 1932. J. B. JACOBS; nr. 7-8-9.

4.0. M.L. David

M. Adam

R. Izaak

0. L. Jozef

M. Abraham

R. Melchisedeck

5. B. 3 wapenschilden

0. Cornelius

(gans de oppervlakte is beschilderd
met bloemornamenten)

Van links naar rechts

6. B. Ludovikus

Desideratus

Eduardus

Karolus Borremeus

B. M. Maagd

H. Hart van Jezus

H. Hart van Maria

Maagd

0. M. Engel Michael

Alderic

Elisabeth

Jozef

0. Sebastiaan

Maurits

Georges

Victor

7. B. Kroning van O.L.V.

0. Eva, get. J. B. Jacobs, 1932

Debora

Ruth

*Judith
Esther
Salamitis*

8.L.David

R.Cecilia, get. J.B.Jacobs

9. De priester wijdt deze kerk toe aan O.L.V. en Kristus
Het volk in aanbidding, get. J.B.Jacobs, 1933

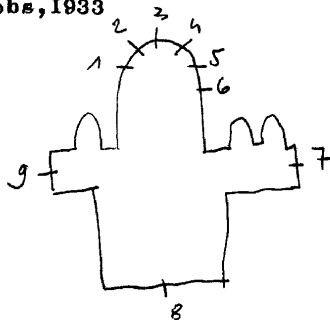

Bibliografie

Bulletin des commissions royales des arts et monuments

1923, blz. 336 = nr. 6

1932, blz. 147 = nr. 7-9

Verslagen, diocessine kommissie van het aartsbisdom Mechelen

Deel III, nr. 2050 = nr. I

R. m. Vanden Haute, Edw. Steyaert = m. 2-3-4-6

VILVOORDE, St. Jozefkerk

1966, Guy Massinon

Glas in betonramen, nr. 1 tot 6-13 tot 15 (er moeten nog veel bijkomen)

Bibliografie

De nieuwe gazet, 1341-1966, blz. 10.

BOUWKUNDE, nr. 58-nov. 1971-6° jg., blz. 14-20.

VLAANDEREN, 1971, nr. 117, blz. 35

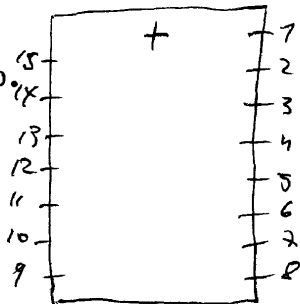

VILVOORDE, H. Hartkerk

Rederburg - 1927.

1. O.L.V.

2. H. Hart van Jezus

3. Jozef

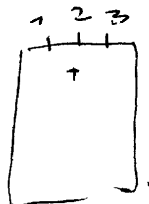

Bibliografie

artikel in een franstalig dagblad van 13-2-1928 over deze ramen

VERVIERS-Heusy, St. Hubertuskerk

1880.

nr. I-2-3

1. Top: engel
Roeping van Hubertus door een hert
2. Top; God de vader
Wijding van Hilbertus tot bisschop
3. Top: ~~Top~~: engel
Petrus geeft de sleutels aan Hubertus



Repertorium photographique du mobilier des sanctuaires de
Belgique, canton de Verviers, II, 1980, p. 20 = nr. I-3

VILVOORDE, Ursulinen, Fr. Rooseveltlaan 98

Kapel - nu turnzaal:

1. O.L.V.

2. H. Hart van Jezus

3. Jozef

± 1890 - er zijn ook minerschilderingen van ± 1900

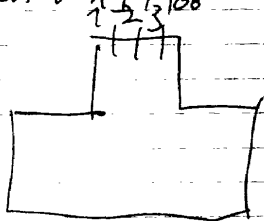

VILVOORDE-~~Peutie~~, Bibliotheek (oud-gemeentehuis)
Aarschotstraat 92

196 I. ~~Dessait~~=ontvoering

Roelants K. (architekt) ontw.

Overloop-traphal - Iste verdieping:

I. Wapenschild gemeente Peutie gevat in glas-in-lood.

(uitgevoerd in grissaille schildering met een weinig
zilvergeel).

VILVOORDE, Gemeentehuis - Grote Markt

1893.

Trapzaal-overloop - Iste verdieping:

1 Monumentale renaissance boog versiert met opschriften en plaats- en gemeentewapens. De namen van de toenmalige mandatarissen. In het midden: een mythologische vrouw draagt het wapenschild van Vilvoorde. Glasram gemaakt v/h ~~XXXXXX~~ ter gelegenheid van het bezoek Koning Leopold II in 1893.

Uitvoering: regelmatige vakjes van glas-in-lood. Beschilderd met kontour, grisaille en zilvergeel.

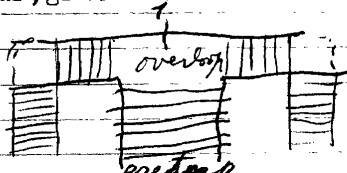

- Burelen: 29. Kristus bij Simeon de Fariseen = D. Bouts
30. Paasfeerst = Dierick Bouts
31. Ja de dooper als kind = Murillo
32. Agnes = Murillo
33. St. Antonius = Murillo
34. Paulus = Rembrandt
- Deur: wapenschild

1949.HElaerts (Brussel)

Het merendeel der ramen is in glas-in-lood versiert met medaillons, uitbeeldend meestal wapenschilden, portretten en opschriften.

Gelijkvloers: Deur: I.Brabant

raam: 2.wapenschild

zaal literatuur:3.Top:Brussel, Antwerpen, Brabant, schild

L.Prov.W.Antwerpen en opschriften

R.Prov.W.Limburg en opschriften

4.Top:vier gemeentewapenschilden

L.Prov.W.Oost-Vlaanderen

R.Wapen van Vlaanderen

Bovenlicht-aanbouw:(koepel gevat in 5 delen)

5tot9.Glas-in-lood met in het midden een tafereel.In ieder tafereel een Vlaamse spreuk.

Tussenraam:10.Rubensportret

II.Erasmusportret

Dubbel deur: I2. Drukker
I3. Afschrijver
I4. Boeken

Onthaal: I5. Vilvoordse gebouwen, get. Helaers, Brussel, 1949

Hoofdingang: I6. Wapen van Vilvoorde

Achtergevel: I7. Portret J. F. Willems

I8. Portret Jan Davids

I9. Guido Gezelle

20. August Vermeylen

Overloop Iste verdiep: 2I. Wapenschild Vilvoorde

Discotheek: 22. Kasteel van Vilvoorde + prov. W. Brabant

23. Kunst

24. Wijsheid en kennis

Iste verdieping: medaillons met afbeeldingen naar gekende
schilderijen.

Burelen: 25. Madonna met kind en schenker = Memlinck

26. H. Maagd met schenker en Antonius = Menlinck

27. H. Lucas schilderd de H. Maagd

28. H. Maagd met schenkers

VILVOORDE, Seca-administratief centrum
Mechelse steenweg 520

Suzanne Olieux=ontw.
Mestdagh=uitv.

Gelijkvloers-inkomhal:

~~Dekoratief glas-in-lood zonder schildering. Alleen vorm en
kleur. Drukke loodverdeling met rood, paars, bruine kleuren.
vermoedelijk: St. Joris en de draak.~~

reklamedrukssel atelier Mestdagh, 1986

VIROINVAL-Treignes, St. Valerie en Ruffinkerk

1938. J. Vosch, nr. 6 tot 13

1920. Spreters, nr. 3

1936 nr. 1-5
1921 nr. 2-4

1. Valerie, 1936

2. Johannes, 1921

3. B. God de vader

M. Jezus kruisdood

O. Onbloedig offer op het altaar

4. Jozef, 1921

5. Ruffin, 1938

6. H. Hart van Jezus verschijnt aan Margaretha Maria à l'ac-

7. L. Jonge vrouw

M. Barbara, 1938

R. Getroffen door de bliksem

8. L. Eloi als jongeling

M. bisschop

R. als ambachtsman, get. J. Vosch, 1938

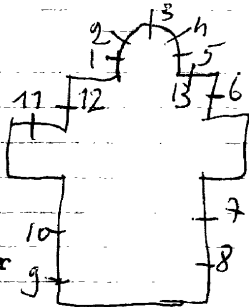

9. L. Kruisbeeld
M. Theresia van Lisieux
R. Woonhuis of klooster
10. L. Priester in gebed
M. O. L. V. koningin in glorie, 1938
R. Kinderen vereren O. L. V.
11. L. aan Bernardette te Lourdes
M. O. L. V. verschijnt
R. omgeving te Lourdes
12. H. Familie te Nazareth, 1919
13. Mirakel van Hubertus met het hert.

Bibliografie:

Bulletin des commissions royales des arts et des monuments
1920, p. 281 = nr. 3

Repertoire Photographique des mobiliers des sanctuaires de
Belgique, Prov. de Namur, Canton de Convin, 1978, p. 68 = nr. 12
Zie: Liefkens van G. Smetens dd 20 oktober 1933

VIROINVAL-Mazee, O.L.V. kerk

Sprekers, nr. Itot II. ??

1. Petrus, 1902
2. Lam Gods
3. Paulus
4. Top: engel
L. Deur des hemels
M.H. Hart van Jezus
R. Engel, ark des verbond.
5. Rochus, 1922
6. Soldaat gesneuveld op het slagveld 1918-19922
omringd door Maria en Jezus
7. Engelbewaarder beschermt onze kinderen.
8. Cecilia
9. Dood van Jozef, 1920
10. Ghislainus
11. L. Judas, ladder en trektang
M. Man van smarten
R. Beul, geselkolom

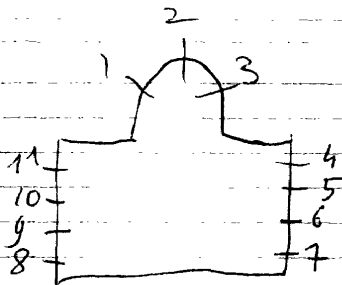

VIROINVAL-Dourbez, St. Servaeskerk

1. Servaes

2. H. Hart van Maria

3. H. Hart van Jezus

4. Jozef

VIRONVAL-Oignies en Thierache, St. Remigiuskerk

1921. STRUELENS, nr. 1 tot 6 - 8 tot 13

1987. LONDOT-Carpet, nr. 7

1. H. Hart van Jezus verschijnt aan Margaretha Maria alaquoqu

2. Roeping van Paulus

1917

3. Doop van Clovis, 1920

4. Onthoofding van Barbara, 1921

5. Joris, get. A. Struelens - Rue Piers 107 Brussel

6. Anna en Maria

7. ~~Dekoratief glas-in-lood-zonder schildering, get. Londot-~~

8. H. Familie te Nazareth

Carpet

9. Jonas en de walvis

10. Kroning van Jeanne d'arc, get. A. Struelens, 1921

11. Dood van Jozef

12. Jezus geeft de sleutels der H. Kerk aan Petrus

13. Kroning van O.L.V.

Carpet herstelde in 1987

Bibliografie:

Reklamedruksel atelier Carpet = nr.7

Repertoire Photographique du mobilier
des sanctuaires de Belgique, Prov. de Namur
Canton de Couvin, 1978, p. 55 = n° 1 tot 13

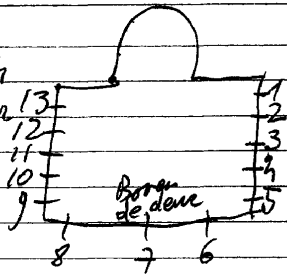

VIROINVAL-Le Mesnil, St. Martinuskerk

1924. A. Streulens, nr. I tot 4 - II
1939. nr. 5 tot 10.

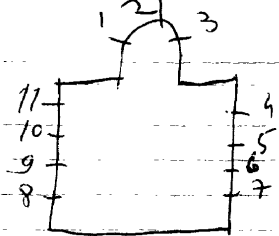

1. O.L.V. onbevlekt
2. Kristus koning
3. Jozef, get. A. Straelens, Rue Piers 107 Brussel)
4. Kristus geeft de sleutels der H. Kerk aan Petrus.
5. Reeping van Hubertus, 1937
6. Martinus deelt zijn mantel met een bedelaar.
7. O.L.V. met kind verschijnt aan Theresia van Lisieux.
8. de eerste kommunie uitgereikt en omringd door kinderen.
9. O.L.V. verschijnt aan Bernardette te Lourdes.
10. H. Familie te Nazareth

II. Boodschap aan Maria, get. A. Struelens

Repertoire Photographique du mobilier des sanctuaires de Belgique, Prov. de Namur, Canton de Couvin, 1978, p. 38 = n. 4 tot 11

VIRTON, College N.D. du Bonlieu - vroeger: St. Jozefcollege
Rue Chanoine Crousse 9

nr. I-2

nr. 3-4-5-8-II-I2

nr. 6-7-9

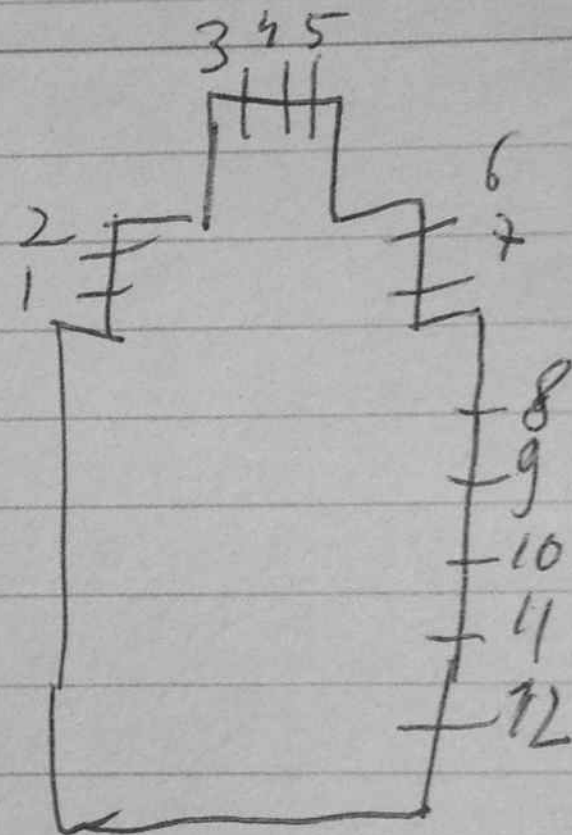

I. L. B. Boodschap aan Maria

O. Besnijdenis

M. B. O. L. V. onbevlekt

M. Adam en Eva uit het paradijs

O. Jezus kruisdood

R. B. Geboorte van Jezus

O. H. Mis van Gregorius

2. L. B. Muciserende engelen

O. O. L. V. geeft de rozenkrans aan Dominikus

M. B. God de vader

M. Tenhemel opneming van Maria

O. O. L. V. verschijnt aan Bernardette te Lourdes

R. B. Muciserende engelen

O. Afkondegging van het dogma van O. L. V. onbevlekt

Atelier Cricby herstelde

(van boven naar onder)

3. L. Kooplieden uit de tempel

Doop van Jezus

Vlucht naar Egypte

Aanbidding der herders

R. Jezus de kindervriend

Wonderbare visvangst

Jezus predikt in de tempel

Aanbidding der koningen

4. L. Offer van Melchisedek

Het hemels manna

Eten van het paaslam

Mozes slaat water uit de rots

Mozes en de koperen slang

Abraham en Isaak

R. Het misoffer

De eucharistie

Laatste avondmaal

Lanssteek

Jezus kruisdood

Kruiseging

5. L. Hemelvaart van Jezus

Verrijzenis van Jezus

Doornekroning

Palmzondag

R. Pinksteren

Jezus en Martha

Pieta

Judaskus

6. L. O. L. V.

M. Jezus kruisdood

R. Johannes

7. L. H. Mis van Gregorius

M. Emmausgangers

R. Eerste communie

8. L. B. H. Familie te Nazareth en Maria
 O. Huwelijk van Jozef en Maria
 M. B. Dood van Jozef
 O. Jozef gewekt door een engel
 R. B. Verering van Jozef
 O. Vlucht naar Egypte
 9. L. B. Stanislas Kotska
 O. Jan Berchmans
 M. B. Deur des hemels
 O. O. L. V. onbevlekt
 Toren van David
 Jozef van Calasanza
 R. B. Aloysius
 O. Jean Baptist de la Salle
 10. L. B. Jezuskind verschijnt aan
 Antonius
 O. Het wonder met de ezel
 M. B. Wonder van het zieke been
 O. Spreekt tegen de vissen
 R. B. Dood van Antonius
 O. Antonius volgelingen
 11. L. zes taferelen uit het leven
 M. van Laurentius
 R.
 12. L. Zeven taferelen uit het leven
 M. van Norbertus
 R.

Kollege ingang:

traphal: glas-in-beton met alleen
 een kleurenspeel

Batiz, 1934, m 14, p. 541

99
11 Vorsch

lx

VIRTON, St. Jozefkollege - nr: College N.D. du bon Bonlieu
Rue Chanoine Crousse

Blanpain

Hoofdingang-hal:

Glas-in-beton

VIRTON, Carmelites Dechaussius - nu: vluchthuis voor probleemgezinnen, Rue Arlon 66

M.T. Ganton, nr. 9 tot 14
nr. 1 tot 8

- I. Jezus de kindervriend
2. Paaszondag
3. Ontmoeting van Maria en Jezus tijdens de kruiswegtocht
4. Jezus kruisdood
5. Maria, Johannes, Martha en Nicodemus verlaten het gesloten graf.
6. Dominicus krijgt de rozenkrans van O.L.V.
7. Verschijning van Theresia van Lisieux
8. O.L.V. geeft Jezusking aan Antonius
9. Ornamentversieringen gevat in glas-in-lood=rozen
10. (roosvenster) M.H. Geest
(errond): B. Theresia van Lisieux, Johannes van het kruis, Theresia van Avila, 2 man. heiligen, O.L.V. verschijnt aan een kluizenaar, vrouwelijke religieuzen, Paus Gregorius, vrouwelijke heilige.
- II. Ornamentverieringen gevat in glas-in-lood=rozen

- I2. Top: Dominicus met de orderegel bij de paus
L. Kristus weent over de stad Jerusalem
R. Jezus de goede herder
- I3. Top: Teresia in aanbidding voor het kruis
L. Jezus met de Samaritaanse vrouw bij de waterput
R. Maria-Magdalena wast de voeten van Jezus
- I4. Top: O.L.V. verschijnt aan Simon Stock
L. Opwekking van Lazarus
R. Genezing door Jezus van de bloedvloeiende vrouw

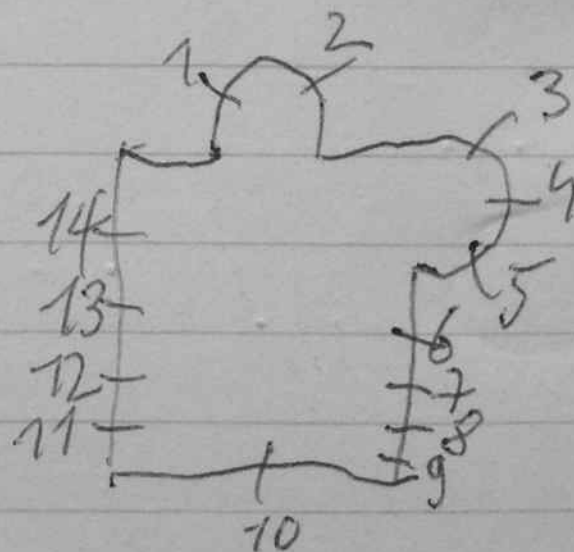

VIRTON, Saint-Mard, St. Medardkerk

lx

I922. CRICKX, nr. 5-6-I3-I4 (misschien verwant aan Bary)
I9I3. nr. I tot 4-7 tot I2-I5-I6-I7.

I. Top: Jan de dooper

L. Andreas

R. Johannes

2. Top: H. Familie

L. H. Hart van Maria

R. H. Hart van Jezus

3. Top: O. L. V.

L. Petrus

R. Paulus

4. Taf. leven van St. Medard, I9I3

5. Taf. leven van St. Medard 1924

6. H. Hart van Jezus verschijnt aan Margaretha Maria à Lacoq

7. H. Hart van Jezus verschijnt aan een gevallen soldaat.

8. Bisschopswijding van St. Medard

9. O. L. V. verschijnt aan Theresia van het kind Jezus

10. Tenhemel opneming van Maria

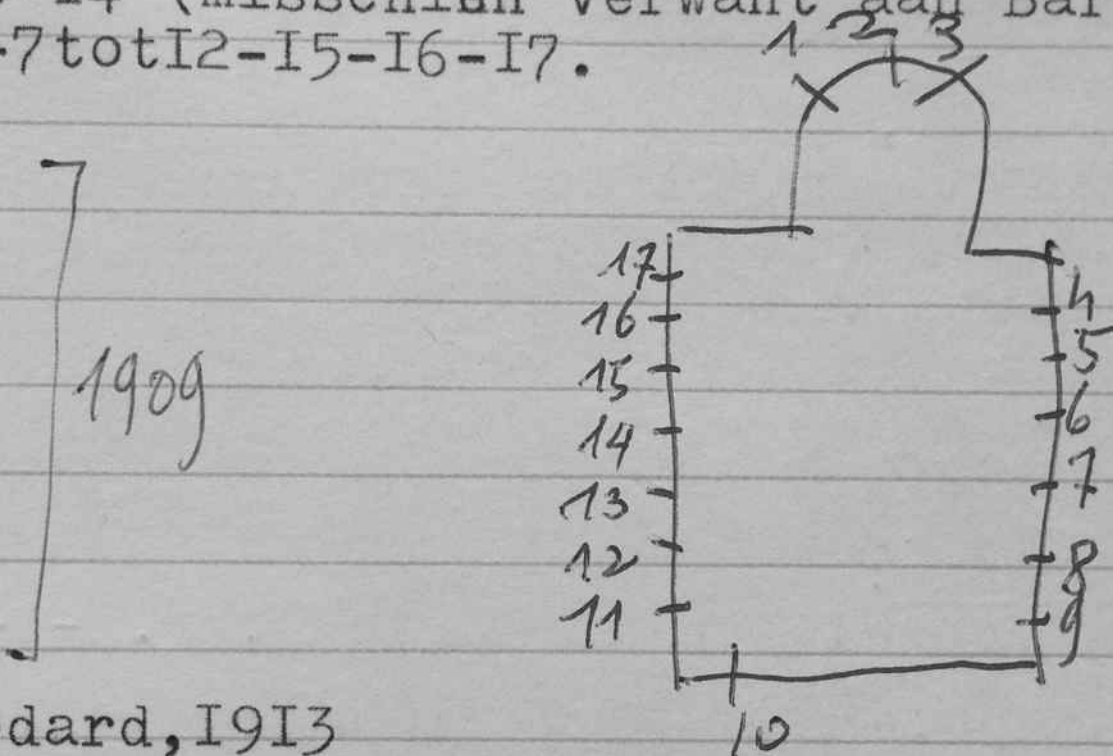

- I1. Boodschap aan Maria
- I2. Verschijning aan Kinderen
- I3. H. Familie, 1922
- I4. Dominikus krijgt de rozenkrans van O.L.V., 1922
- I5. Marteling van een vrouw
- I6. Elisabeth van Hongarije
- I7. Marteling van Apollonia, 1913

Bibliografie:

Reklamedruksel atelier Crickx, nr. 5-6-13-14

BION Jo. Saintmard et vieux-Virton - Notes historiques,
1969, P. 142 = nr. 5-6-13-14

VIRTON-Latour, St. Martinuskerk

ItotIO. Ieder raam bestaat uit gewapend glas beplakt met een abstrakte versiering bestaande uit glasmosaiek.
Geen versiering en geen uitbeelding.

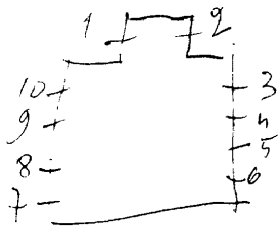

VIRTON-Ethe, St. Pieter en Pauluskerk

1970. De Lodder=uitv. / ontw. nr. I tot 4-13 tot 20
1931. Gebr. Ganton, nr. 5 tot II
nr. I 2

1./4. Glas-in-lood.

2. L. Ezechiel

R. Isaak

3. L. Jeremias

R. Daniel

5. Kristus omringd door 4 engelen die opschriften dragen,

6. 8. 10. Glas-in-lood versierd met in ieder paneel 1931.

bloemmotieven.

top: ark van Noë

7. Voetwassing door Maria Magdalena bij Jezus.

Adelijk wapenschild

9. Jezus leidt de schapen, 1932.

top: alfa-omega

- II. Stigmatisering van Franciscus van Assisi.
 12. Kristus Koning in heerlijkheid met H. Hart omringd door de dorpsgenoten, 1914.
 13. Boodschap aan Maria.
 14. 16. 18. 20. Glas-in-lood.
 15. Geboorte van Jezus
 17. Pieta
 19. Ten hemel opneming van Maria.

Bibliografie:

Bulletin des commissions royales des arts et des monuments, 1931, p. 28 = nr. 5 t. III

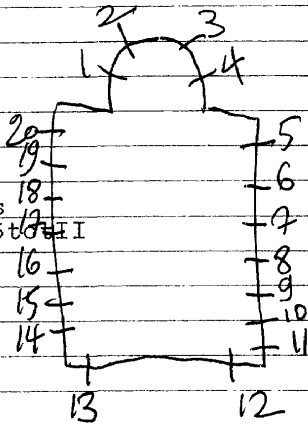

VIRTON-
BLEID, Sint-Remykerk
Sint-Remy

MARTINUS KERK N

lux Virton

1906. L. PLUYS

1. L. Remy

R. Antonius

2. L. Maria

R. Jozef met kind Jezus

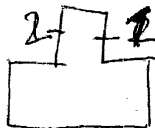

De overige ramen zijn in beschilderd glas in lood met ornamenten in slechte staat.

Bibliografie:

Ivo Bakelants: Het Mechels atelier Pluys.

Bulletin des commissions Royales des arts et des
monuments 1906, blz. 41

Repertoire Photographique du Mobilier des sanctuaires
de Belgique, Prov. de Luxembourg, Carton de Virton, 1980, P. 15 =
m. 1+2

VIRTON
BLEID, St. Martinuskerk
VIRTON

N

Virton

1927. OSTERRATH, nr. Itot

1. Jean Baptist de la salle
2. Henri, 1927
3. Jozef
4. H. Hart van Jezus
5. O.L.V.
6. Agnes
7. Magdalena, 1928
8. Anna, 1928
9. Cecilia

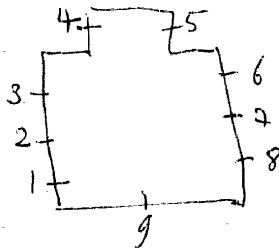

WISE-Sarolay, O.L.V. Hemelvaartkerk

Cam. Claes (St. Truiden), nr. Itot IO

1. L. Augustinus
R. Petrus
2. L. Paulus
R. Lambertus
3. ~~W.~~ O.L.V. moeder van Barmhartigheid, get. Camille Claes
Molenstraat Sint-Truiden
4. Agnes
5. Rochus
6. Jezus kruisdood
7. Doop van Jezus
8. Hubertus
9. Theresia van Lisieux
10. Franciscus van Sales

Al de andere ramen met streepjes aangeduidt is glas-in-lood
Geel katedraal glas bewerkt met grisaille en zilvergeel.
De loodverdeling is onregelmatig bestaande uit rechte lij-
nen.

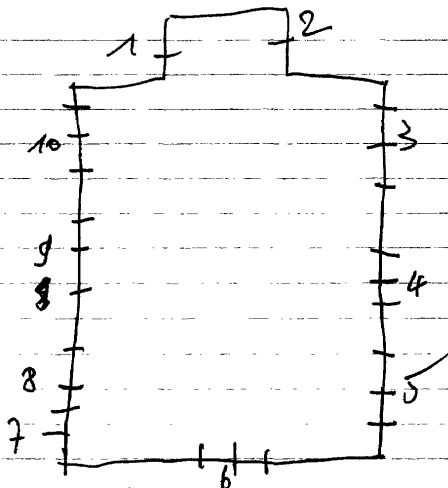

WISE-Cheratte(bas),O.L.V.kerk

I900.Hochreiter en Geyer,nr.Itot6

1.Anne

2.Valois de Jeanne,I899

3.Johannes de evangelist,I900

4.Margaretha,I900

5.O.L.V.koningin,I900

6.Joachim,I900

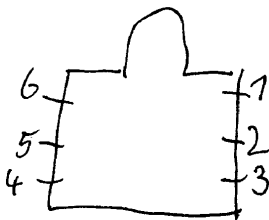

Reperoire photographique du mobilier des sanctuaires de Belgique,prov.de Liege,canton de Visé,I977,p.25 = nr.Itot6

WISE-Cheratte, St. Jozefkerk

*Cheratte - Haute
eglise de devant
- G. Pont*

L

Osterrath, nr. I

I.L.H. Familie te Naam
M. Jozef

R. Dood van Jozef

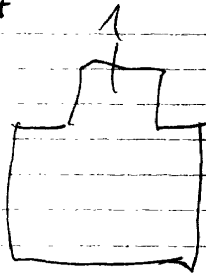

Reklamedruksel atelier Osterrath, nr. I

*Repertoire Photographique du mobilier des
sanctuaires de Belgique, Province de Liège, Canton de Vise
1977, P. 26 = n. 1*

L

WISE-Lanoye, St. Remykerk

I947. Artelux=uitv./R. Julin=ontw.)
L. Jacquemart=karton) nr. I

I.L.O.L.V.

M. Kristus aan het kruis

R. Johannes, get. Artelux=uitv./R. Julin=ontw.
L. Jacquemart=karton

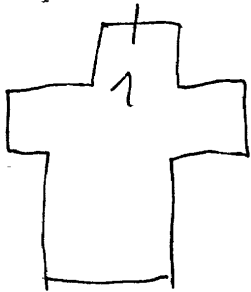

1943. J. De Gerardon=ontw./Osterrath=uitv., nr. 1 tot 9

1. Joris
2. Hubertus
3. Lambertus
4. Antonius
5. Jan de dooper
6. Albertus o. adelijk wapenschild
7. Engel Gabriel
8. Theresia van Lisieux
9. Anna en Maria

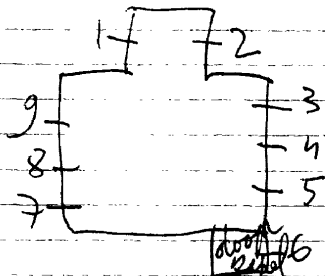

Liege, muséed'art religieux et d'art mosan=ontwerptekening
nr. 6

Reperoire Photographique des mobiliers des
sanctuaires de Belgique Prov. de liege, Canton de
Vervé, 1977, p.52 = n. 1 tot 9

VISE-

LIXHE, St. Lambertuskerk

L

Visé L

1965. Osterrath-Hizette, nr. I

I. Kalvarie

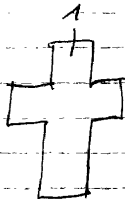

Repertoire Photographique du mobilier des sanctuaires
de Belgique, Prot. de Liège, Canton de Visé, 1977, p. 41 = nr. 7

L

Visé

- I-2. Gewoon glas.
- Begraving van relikken van
- 3. de H. Hadelinus omringd door bisschoppen en priesters.
- 4. Martinus + 7 wapenschilden.
- 5. Vier tafereelen uit het leven van O. L. V. van Loretti.
- 6. Joris; 1896. + 7 wapenschilden.
- 7. De Hadelinurelikken van Wiase komen bij de bisschop.
- 8. Hemelvaart van O. L. V., 1938.
- 9. Aanbidding der koningen, 1938.
- 10. Hadelinus voor de bisschop.
- 11. Hadelinus, parochiestichter.
- 12. Hadelinus
- 13. Franciscus.
- 14. E. God de vader + H. Geest.
- 15. O. Doop van Kristus.
- 15. B. God de zoon
- 16. O. Opdracht in de tempel.
- 16. Top: boodschap van Maria ^{de letteren} ~~der armen~~
- 17. I. V. andeldrager der armen
- 17. Monierbar O. L. V. beeld ver- schijnt aan de bisschop en vele kinderen.
- 17. V. andeldrager der arquebusiers. Bisschoppelijk en stadswapens get. Valaise Saive; *ontwor. Duchesnois*
- 17. B. Boodschap aan Marie
- 17. C. O. L. V. van Lourdes.

Atelier crickx herstelde

1896. De Contini, nr. 4-5-6.

1938. nr. 8-9

1945 L.C. Grespin nr. 3-7

1950. Crickx, nr. 10 tot 15-17-16-Grespin

1950 Valaire Saive, nr. 16. ontwerp.

Bibliografie:

Bulletin des commissions royales des arts et des monuments
1896, blz. 74 = nr. 4-5-6.

- liege, musée d'art religieux et d'art roman = ontwerp tekeningen
wordt restauratie in 1923- en 1952

- Reklamedruksel Osterrath

- Kon. commissie v. monumenten, 15-4-1950, nr. 7920 =

ontwerp tekening vers. de Leublaire = nr. 7

- Repertoire Photographique du mobilier des sanctuaires de Belgique
Prov. de liege, Canton de Vise, 1977, p. 66 = nr. 16 tot 17

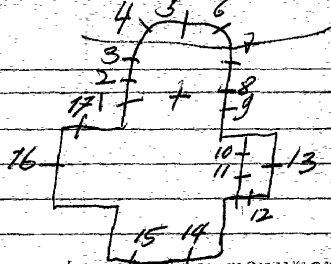

1949. J. B. Jacobs, nr. 2-3-4

1902. *Osterwath* nr. 1-5 tot 17.

1-5. Beschilderd glas-in-lood met ornamenten.

2. B. Geboorte van Jezus.

O. O. L. V. geeft de rozenkrans aan Dominikus.

3. Top: Pelikaan

B. Kalvarie

O. H. Hart van Jezus verschijnt aan Maria Margaretha à

Lacoeque, 1949, get. J. B. Jacobs.

4. B. H. Familie

O. Dood van Jozef.

6. Glas-in-lood.

7. L. Aloysius

M. Antonius (40% beschadigd).

R. Jan Bergmans.

8. Beschilderd glas-in-lood.

9. L. Remaelkes

R. Hadelinus

Reklamedruckel-Osterrath-102 1-5 tot 17

- I0. L. Lambertus
- I1. R. Hadelinus
- I2. L. Servatius
- I3. R. Materius
- I4. Gregorius
- I5. Top: Johannes
- I6. L. Paulus
- I7. M. Petrus
- I8. R. Johannes
- I9. Top: Lucas
- I10. L. Jacobus Major
- I11. M. Andreas
- I12. R. Philipus
- I13. Top: Marcus
- I14. L. Thomas
- I15. M. Bartholomeus
- I16. R. Matheus
- I17. Top: Mathias
- I18. L. Jacobus minor
- I19. M. Simon
- I20. R. Judas-Thadeus
- I21. Jezus de kindervriend, 1902.

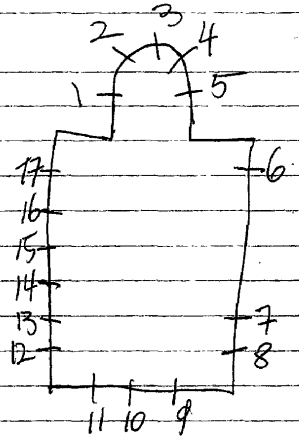

WISE-Argenteau, kapel "notre-dame au bois
Rue Wixhou 34

I86I. J.B. Capronnier, nr. ItotIO

I. Franciscus van Assisi, get. J.B. Capronnier, I86I
2. O.L.V.

3. Anna, get. J.B. Capronnier, I86I

4 tot 9. Zes ramen met beschilderd glas-in-loos

IO. Wapenschild van de familie Graaf de Mercy

Bibliografie:

Levy-Capronnier, Histoire de la peinture sur verre en
Europe et spécialement en Belgique,
I860, deel I, blz. 250 = nr. ItotIO

Catalogue de la collection de cartons de vitraux peints
de la succession de J.B. Capronnier à Bruxelles,
I892, blz. 62. = nr. ItotIO

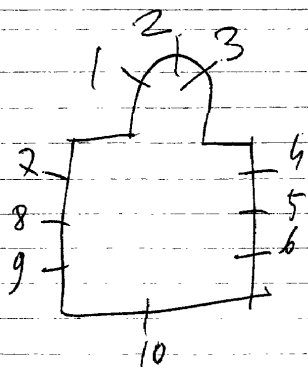

1957. L.M. Londot, nr. I-4-7-II-I3 tot 25.

1971. Coppe-Liegeois, nr. 2-3-5-6-8-9-I0-I2

1989. Carpet=uitv. nr. I3 tot 25.

I.O.L.V. van Luxemburg

4.O.L.V. tenhemel opgenomen, get. L.M. Londot, 1957

7. Doop van Jezus

II. Laurentius

2-3-5-6-8-9-I0-I2, Glas-in-loodversieringen

I3 tot 25. Bovenlichtramen met glas-in-loodversieringen.

Bibliografie:

Art d'église, 1960, 28° jg. nr. II2, P. 359=nr. 4

Monografie Londot, 1978 = nr. 1-4-7-11

Repertoire Photographique du mobilier des
sanctuaires de Belgique, Proce de Luxembourg

Cantate Virton, 1980, p. 54 = nr. 1-4-11

In 1988 leverte de Carpet

| | | | |
|----|----|----|---|
| 12 | 13 | 25 | 1 |
| 11 | 14 | 24 | 2 |
| 10 | 15 | 23 | 3 |
| 9 | 16 | 22 | 4 |
| 8 | 17 | 21 | 5 |
| 7 | 18 | 20 | 6 |

2

WISE-Argenteau, Kasteel Graaf de Mercy

1903. Maison Tamagne (Liege), nr. 1-2-3 = herstelling
nr. 4 tot 7

Kapel:

1. Zes adellijke wapens, 1737 familie Graaf de Mercy
2. Zes adellijke wapens Graaf de Mercy, get. Maison Tamagne
Liege, 1903
3. Zes adellijke wapens van de familie Graaf de Mercy
- 4 tot 7. Wapenschild gevat in glas-in-lood (na de 2^e wereldoorlog)

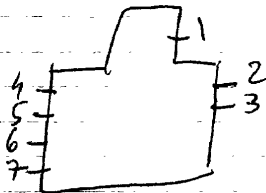

1
VISE-Richelle, Kerkhof

1996. J. Ronday jr., nr. Itot5 = heeft de glasramen gerestaureerd

Graffamieliekelder Van Zuyken:

1. Antonius van Padua

2. Franciscus

3. H. Hart van Jezus

4. O.L.V.

5. Jozef, get. J. Ronday jr., 1996, gerestaureerd

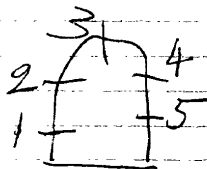

VLETEREN, West-Vleteren, St. Martinuskerk

1973. #: Mortier = restauratie

Herloden van alle ramen. Ieder raam heeft een andere
glas-in-loodverdeling.
Klaar en helder wit glas. Geen schildering

VLETEREN-

WEST-VLETEREN, abdij St. Sixtus

C. Van Walleghem, nr. 1 tot 8.

M. Martens, nr. 9 tot 13.

Kapel van het retraitsenhuis:

1. Lam Gods
2. Robrecht van Brugge
3. Lutgardis
4. Idesbald, get. C. Van Walleghem

Hal retraitsenhuis:

1. ~~Kruis~~ 5. B. Pelikaan
- Gelijkvloers
6. B. H. Hart

O. Griefoen, get. C. Van Walleghem

2° verdiep: 7. Kruis met 12 vlammen = pinkstersymbool

2° verdiep: 8. acht wapenschilden van de verschillende trapistenabdijen

Abdijkapel:

9 tot 12. Decoratief glas in lood, zonder schildering of symbolen

alleen vorm en kleur - horizontale en verticale loodverdeling
klooster gang naast de kerk = decoratief glas in lood

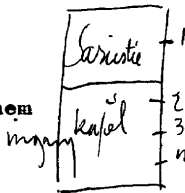

~~af~~ Poperinge

doorlopende Raam
fries

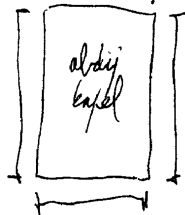

VLETEREN-

III

Papenunze

WOESTEN, St. Rictrudiskerk

1951. S. PIJL

1. L. Engel

M. Volksverenging van O.L.V. van smarten

R. Enge - l

2. L. Wapens van: Clemens XIV^o/De Wauraus/Ierland/Engel

M. Brigida, get. S. Pijl.

Wapen van België

R. Wapens van: Pius VI/Arberg/Kill-Dara/Engel.

3. L. Wapens van: Reninghe/Merville/In Charitas Christi/Engel

M. Rictrudis. 1951.

R. Wapens van: Marchiennes/Pa us Pius XII^o/engel

4. L. Wapens van: Terwanen/Brugge/Vlaanderen/Engel

M. Apollonia

Wapen van de provincie West-Vlaanderen

R. Wapens van: Ieper/Gent/Vlaanderen/engel

5. L. Belikaan

Maria Margaretha à Lacoque

M. H. Hart van Jezus

R. Wapen van Tongeren - St. kerk

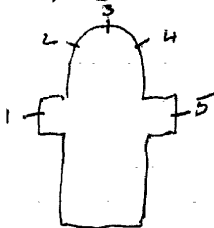

1925. Peene-De Lodder, nr. Itot 7.

1936. Roderburg, nr. 8-9.

1. Vijf symbolen van O.L.V.

2. Top: Knistus Koning met 3 engelen

L. Jan de dooper met schenker

M. Petrus met soldaat

R. Karolus Borremeus met een ridder, get. J. Peene De Lodder.

3. Top: lijdende Kristus

Aloysius biddend voor de kapel van O.L.V., get. Peene-De: Lodder, 1918??

4. Top: God de vader

Kroning van O.L.V. 1925

5. Offer van Melchisedeck, get. J. Peene-De Lodder

6. Kalvanie, get. J. Peene-De Lodder

7. Vermenigvuldeging der broden, get.

8. Top: pauselijk wapen

L. AMATIUS

R. ANTONIUS

9. Top: PAUSELYK WAPEN

R. KATERINA

R. BRIGIDA

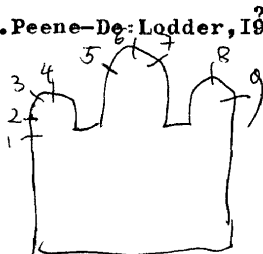

Bibliografie:

V.A.B.Gids 1966, blz. 6II = nr. 5-6-7

Archief van het bisdom Brugge, bundel 19 = nr. 2 tot 7.

Catalogue general par numeros d'ordre des cartons pour vitraux

3220 = nr. 4

3221 = nr. 6

3236 = nr. 5

3269 = nr. 2-3

1939. Roderburg. ???

1. L. B. Mahna

M. Lam

O. Ark

R. B. Broden

M. Pelikaan

O. Brood en vissen

2. L. B. Toren van David

M. Deur des hemels

O. Maria

2. R. B. Kelk M.

Huis

O. Schip

3. B. B. Mamer en trektang

M. Veronikadoek

O. Roede en geselkolom

3. B. B. Kleed en Hobbelstenen

M. Doornekroon en nagels

O. Kruis, lans en spons

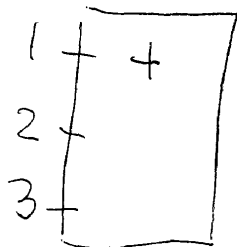

medaillons gevat in glas in lood

zie eigen brief van 1 september 1973

VOEREN-Sint-Pieters-Voeren, St. Pieterskerk

Romainville=ontw./Crickx=uitv., nr. Itot9

1. Paus Gregorius
2. Paulus
3. Petrus, get. Romainville=ontw./Crickx=uitv.
4. Wonderbare visvangst
5. Jezus geeft aan Petrus de sleutels der H. Kerk
6. Roeping der apostelen
7. Verraad van Petrus
8. Petrus bevrijdt door een engel
9. Kruisdood van Petrus

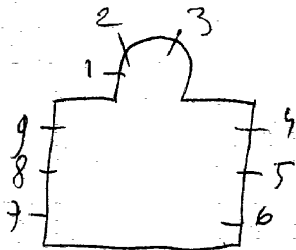

VOEREN-Teuven, St. Petruskerk

I886.

nr. ItotI9

- I.2.6.7. Beschilderd glas-in-lood met ornamenten.
3. H. Hart van Jezus verschijnt aan Margareth à lacoque.
4. O. Twee engelen verlossen Petrus uit de gevangenis, I886
O. Adelijk wapenschild.
4. Top: H. Hart
B. Jezus kruisdood
O. Abraham en Isaak
O. Twee adelijke wapenschilden
5. B. O. L. V. schenkt de rozenkrans aan Dominikus
O. L. Eugenia
R. Christina
O. Adelijk wapenschild, I886-opschrift.

Al de zijbeukramen hebben in het boogveld, kleine taferelen of portretten van heiligen. De ramen zelf zijn versiet met beschilderd glas-in-lood met ornamenten. (8totI9)

- 8. Niklaas
- 9. Guillelmus
- 10. Franciscus van sales
- 11. Aloysius van Gonzaga
- 12. Walterus
- 13. Elisabeth, 1885
- 14. Anna, 1885
- 15. Katerina, 1885
- 16. Paus Cestininus
- 17. Franciscus van Assisi
- 18. Evangelist Johannes
- 19. Leopold

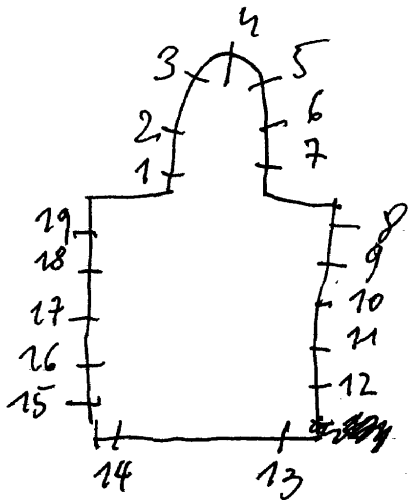

VOEREN-Remersdaal, St. Heribertuskerk

I880. Osterrath, nr. ~~www~~^a I. ItotI5.
I945. (restauratie in 1945)

I.a. Geboorte van Jezus met de aanbidding van koningen en
herders

Top: engelen

o. in 5, panelen met wapenschilden uit de prov. Luik.

ItotI5. Beschilderd glas-in-lood met ornamentale versiering

- Foto repertorium van het meubilair van de Belgische be-
dehuizen, prov. Limburg, kanton Sint-Martens-Voeren, 1975, p15
- Reklamedruksel atelier Osterrath 1937-1947. nr. ItotI5

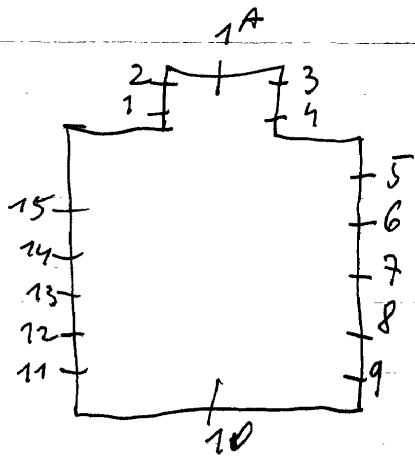

1901 J.E.T. Coucke, nr. 10-II
Jeurissen, nr. I tot 9-I2 tot I5

1. Kind Jezus met Antonius.
2. Engel verschijnt aan een kloosterzuster
3. L.H. Hart van Maria
M.H. Hart van Jozef
R. Jozef
4. L. Angela
R. Ursula
5. H. Kommunie van Lod. van Gonzaga
6. H. Hart van Jezus verschijnt aan Margaretha Maria alacoqu
7. Tafereel uit het leven van een bisschop
8. O.L.V. geeft de rozenkrans aan Dominikus
9. Wonderbare verschijning van Juliana, get. Jeurissen-Hassel
10. (roosvenster) H. Geest, 1901
11. Pelikaan, 1901

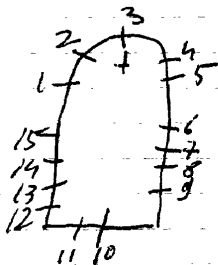

- I2. Onzichtbaar door verbouwing
- I3. O.L.V. geeft de scapulier aan Simon Stock
- I4. Tafereel van een bisschop
- I5. Visoëin van Lutgardis

Bibliografie:

Brasschaat, verz. Deruyttere-Desmat=ontwerptekening, nr. IO-II

VOEREN-S'Gravenvoeren, St. Lambertuskerk

1907. J.E.T. COUCKE, nr. I tot I4

1941. J. Desmet-Van Caillie herstelde al de ramen.

1. Jezus in de hof van Olijve, 1908

2. Geseling van Jezus, 1908

3. Doornekroning, 1908

4. Jezus ontmoet zijn moeder

5. Verrijzenis van Jezus, 1907

6. Hemelvaart van Jezus, 1905

7. Pinksteren, 1907

8. Tenhemel opneming van Maria, 1907

9. Kroning van Maria - herstelde al de ramen in 1941

10. Boodschap aan Maria atelier Jos Desmet-Van Caillie

11. Marie bezoekt Elisabeth, 1906

12. Geboorte van Jezus, 1906

13. Opdracht in de tempel, 1906

14. Jezus onderwijst in de tempel, 1906

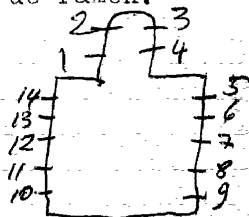

Bibliografie:

BRUGGE, Bibliotheek v/h.Prov.Bestuur v.W.VL.=nr.I-4-I3

VOEREN-Sint-Martens-voeren, Jeugdherberg.

1983. Lionet Holvoet, nr. I

Inkomhal:

I. Dekoratief glas-in-lood met een symbolistische figurale voorstelling. Geen Schildering. Geopende handen verwelkome man en vrouw en nodigen uit tot samenwerking.
get. 1983, Lionet Holvoet

VOEREN-Sint-Martens-Voeren, St. Martinuskerk

1923. J; De Fasse, nr. 1 tot 10

1. Martinus deelt zijn mantel met de bedelaar.

2. H. Familie

3. H. Martinus met kind Jezus, get. J. De Fasse, 1941, Brussel

4. O. adelijk wapenschild

5. Marcus, evangelist

6. Johannes, evangelist

7. Martinus als bisschop

8. Hubertus, 1923

9. Lucas, evangelist

10. Mattheüs, evangelist, 1923

11. O. L. V. onbevlekt ontvangen

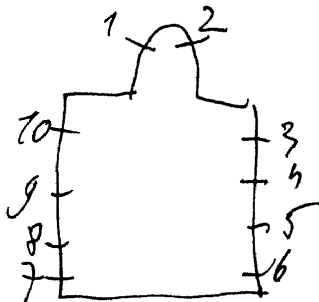

VOEREN-Koelingen, O.L.V.hemelvaartkerk

1908.Nicolas,nr.1tot13

1.5.7tot12.Beschilderd glas-in-lood met ornamenten.

2.Boodschap aan Maria

3.Kroning van Maria in de hemel,get.Nicolas - Roermont,1908

4.Kruisafneming of graflegging?get.Nicolas- Roermont,1908

6.Jozef

Helbig spreekt over oud glas in:

-De glasschilderkunst in België,nr.1576,p.172

-De autotoerist,28ste.jg.nr.6,p.258 - 13-3-1975

-Fotorepertorium van het meubilair van de Belgische be-
dehuizen,prv.Limburg,kanton Sint-Martens-Voeren,1975,
p.13

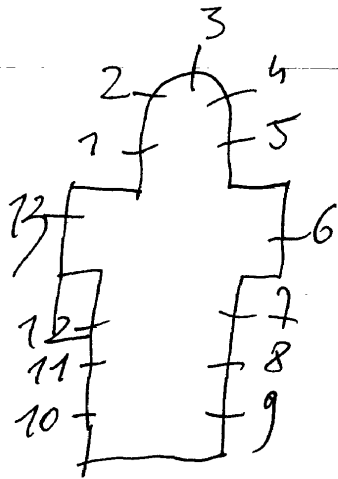

Herenthal

~~NOBELAAR~~, E.S.v/d.Chr.scholen-kerkt 10.

- 1914. Oosterroth.nr.I tot 10.
- 1936. L. Asperslach.nr.12-14.
- 1909 A. Charlier.nr.11-13.
- 1954. *De Aant Mark* nr.15-16.

5

- 1. B. L. St. Philipus.
- R. St. Jacobus de Meerdere.
- M. L. St. Jacobus de Mindere.
- R. St. Simon.
- O. L. ~~De Vervening~~ St. Paulus.
- R. St. Petrus.
- 2. B. De geboorte.
- L. De Goedschap.
- O. Eva.
- 3. B. Aanbidding der Koningen.
- M. Wonderbare visvangst.
- O. De vruchtbare wijngaart.
- 4. B. Vlucht naar Egypte.
- M. Jezus tussen de farizeiers.

Handwritten notes at the bottom right, including "11-13" and "14-15-16".

0. Paaslam der Joden.
 5. B. Doop van Christus.
 K. Lalvarie.
 0. Offer van Isaak.
 6. B. Christus ende Samaritaanse vrouw.
 K. Bruiloft van Cana.
 0. O. Mozes slaat water uit de rots.
 7. B. Christus bij de boetvaardige vrouw.
 K. Christus in hof van Olijven.
 0. ~~Verrijzenis van Christus.~~ *Verrijzenis van Christus.*
 8. B. ~~Verrijzenis van Christus.~~ *Verrijzenis van Christus.* hemel.
 K. Hemelvaart van Christus.
 0. Opneming van profeet Ezeiel in de
 9. B. L. St. Andreas.
 R. St. Johannes.
 K. L. St. Matheus.
 R. St. Bartholomeus.
 0. L. St. Thomas.
 R. St. Judas.
 10. Roosvenster. Kristus koning omringt
 door engelen die muziekinstrumente
 en de lijdensinstrumenten dragen.
 11. Jezus de kindervriend.
 12. De Emmaüsangers.
 13. Christus met Maria en Martha.
 14. St. Jozef Calasanz.
 15. De boodschap.
 16. St. Maria Margaretha & Jacoqne met
 Christus.

Zie eigen documentatie.

1962. Jos BEECK ¹ 1964

Pasca-kapel: (nieuwe moderne kapel in de tuin).

ItotI4. decoratief glas in lood; de tekening is loodverdeling, geen symbolen of een onderwerp.

I5tot28. zijn I4 kleine raampjes die mogelijk de kruisweg uitbeelden alleen decoratief glas in lood, zonder schildering. 4 ervan zijn glas in beton.

Bibliografie:

VLAANDEREN, nr. II7, blz. I9. =nr. Itot26.
Maurice Nevens (monografie-1992), nr. 30

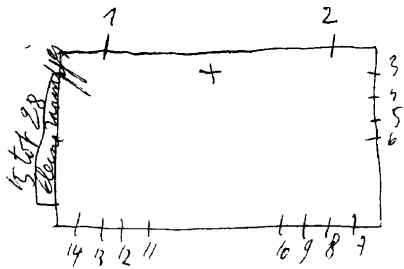

1962. Jos BEECK ³ ~ 1969

Pasca-kapel: (nieuwe moderne kapel in de tuin).

ItotI4. decoratief glas in lood; de tekening is loodverdeling, geen symbolen of een onderwerp.

I5tot28. zijn I4 kleine raampjes die mogelijk de kruisweg uitbeelden alleen decoratief glas in lood, zonder schildering. 4 ervan zijn glas in beton.

Bibliografie:

VLAANDEREN, nr. II7, blz. 19. =nr. Itot28
Maurice Nevens (monografie-1992), nr. 30

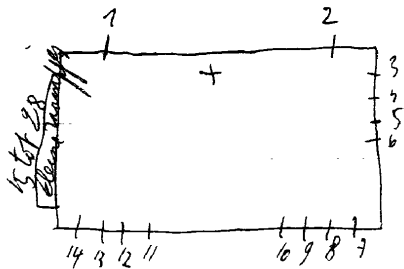

VORSELAAR, St. Pieterskerk

2000. J. Caen, nr. Itot4

1. Samenkomen
2. Vieren
3. Dienstbaarheid
4. Verkondiging

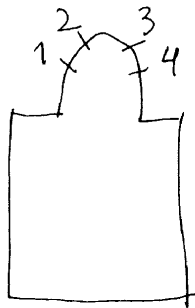

Gelegenheidsfolder inwijding

VORSELAAR/usters der kristelijke scholen, Berkenhoeve
Berkenheide 9

1971.J. Beeck, nr. Itot12

Kapel:

Itot12. Dekoratief glas-in-lood, alleen voor en kleur. Geen
schildering of symbolen.

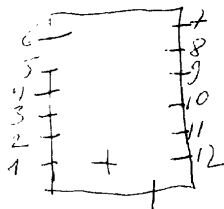

ingma
+

VOSSELAAR, O.L.V.kerk

I88I.STALINS-JANSSENS:nr.I-2.

I887.S.COUCKE:nr.3-4.

I.L.Petrus

R.Katerina.I88I.

O. 2taferelen met O.L.V.verering.

2.L.Jozef

R.Walterus.I88I.

O.Processie.

3.Kristus verschijnt aan Maria Margaretha à Iacoque.

S.Coucke - I887.

4.O.L.V.verschijnt van de H.Dominikus.

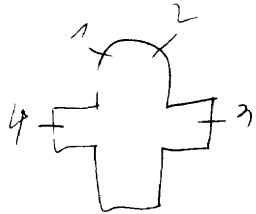

Turnhout

VOSSELAAR.E.Z.Kanunnikessen Bergakker 2 - Kapel

1961-64.E.Z.MARIA MARTHE:nr.I tot 5.

1964. E.Z.Maria Augustina:(spreekkamer).

1.Parabel van het mostaartzaadje.Get.Maria Martha 1961.

2.3.Dekoratief gla s in lood.

4.Laatste avondmaal. (alles zeer modern).

5.Symbol van de orde 1963.

Zes ramen met glas in lood motieven.

Spreekkamer!

6 decoratieve geschilderde bloemmotieven.1964.Maria-

Augustina

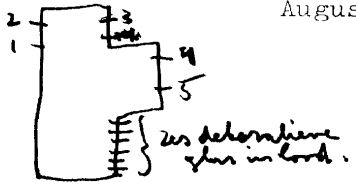

VRESSE-sur-Semois-Nafrature, St. Annakerk

1. H. Hart van Jezus verschijnt aan Margarethe maria alacoque (tafereel met beschilderd glas-in-lood met ornamenten)
2. OLV. verschijnt aan Bernardette (tafereel met beschilderd glas-in-lood met ornamenten).
3. Jezus de kindervriend
4. H. Familie te Nazareth.
5. Geboorte van Jezus.
6. Boodschap aan Maria.
7. Glas-in-lood.
8. Laatste avondmaal.
9. Jezus kruisdood.
10. Verrijzenis van Jezus
11. Hemelvaart van Jezus

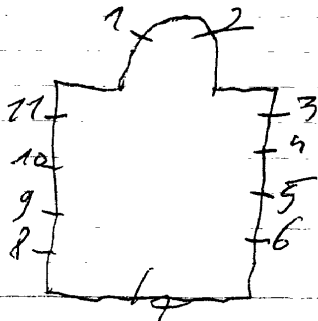

ice

N

VRESSE-sur-SEMOIS-Mouzaive, St. Maurkerk

1950. Crickx-Gilbert, nr. I-2

1. Franciscus, get. Crickx=uitv./Gilbert=ontw. 1949

2. Niklaas, get. Crickx-Gilbert, 1950

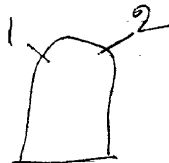

Repertoire Photographique du mobilier des sanctuaires
de Belgique, Prov. de Namur, Canton de Gedinne, 1977
p. 136 n. 4-2

VRESSE-sur-SEMOIS-Sugny, St. Martinuskerk

nr. 1-2
1957. Osterrath, nr. 3 tot 7-15 tot 19
nr. 8 tot 15

1. OLV. verschijnt aan Bernardette te Lourdes
2. Jezus verschijnt aan Margaretha Maria alacoque 1920
3. Jean-Baptist Vianny, pastoor van ars
4. Jozef beschermer van België
5. Kristus Koning
6. Martinus deelt zijn mantel met een bedelaar, get. Osterrath
7. Camillius de Lellis 1937
- 8 tot 14. Decoratief glas-in-lood
15. Jan de dooper
16. Anna onderwijst Maria
17. OLV. als bemiddelaar
18. OLV. verschijnt aan Theresia van Lisieux
19. H. Bernardette als kloosterlinge

Repertoire photographique du mobilier des sanctuaire de
Belgique, prov. de Luxembourg, canton, de Bouillon,
1973, p.30, nr. I-2

nr. 3 tot 7 - I tot I9

nr. 8 tot I4

Reclamefolder Osterrath, 1937-1947 = nr. I tot I9

Bulletin Royales, 1930, p.29 = nr. I tot I9

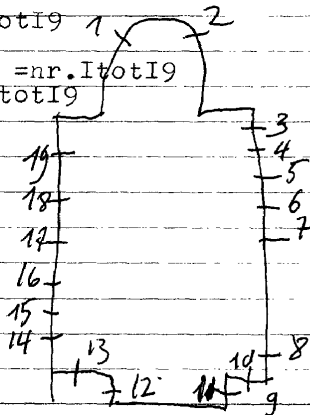

VRESSEsur-SEMOIS-Orgimont, Flachiskapel

1950. Eugene Yoors, nr. Itot6

1. Verrezen Kristus
2. Engel in gebed
3. Engel in gebed
4. H. Geest
5. Engel in gebed
6. Engel in gebed

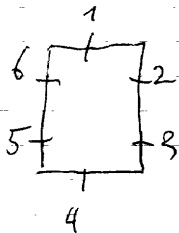

Denijs Peeters, Yoors
La Route du Maquis, p. 7

N

VRESSE-sur-SEMOIS-Alle, St. Maurkerk

1934.

nr. ItotIO

Beschilder glas-in-lood met ornamenten

2. Kalvarie, 1934

3. H. Hart van Jezus verschijnt aan Margaretha Maria à Laco-

4. Lucas, 1934

que, 1934

5. Marcus, 1934

6. Mattheus, 1934

7. Johannes, 1934

8. O. L. V. verschijnt aan Bernardette te Lourdes, 1934

9. Laatste avondmaal

10. Beschilderd glas-in-lood met ornamenten

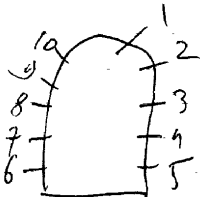

VRESSE-sur-SEMOIS, Laforet, St. Agathakerk

1. H. Hart van Jezus
2. Agatha
3. Hubertus
- 4-5. Glas-in-lood
6. In Memoriam "voor god en vaderland"
7. H. Familie
8. H. Hart van Maria

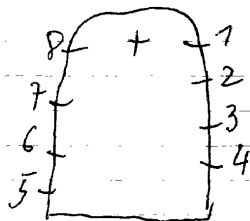

De zoldering heeft een frescoschildering van L.M. Londot

Repertorie photographique du mobilier des sanctuaires de Belgique, prov. de Namur, Canton de Gedinne, 1977, P.46, nr. Itot8

VRESSE-sur-SEMOIS-Fussemage, St. Hilariuskerk

nr. Itot? vermoedelyk een Franseglasener
nr. 8-9

1.2. Beschilderd glas-in-lood met ornamenten

3. Petrus

4. Kristus Koning

5. Paulus

6-7. Beschilderd glas-in-lood met ornamenten

8. Hilaire

9. OLV. onbevleete ontvangenis

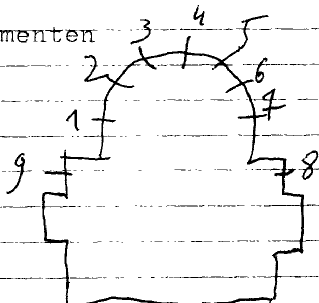

VRESSE-sur-SEMOIS, St. Lambertuskerk

1. Jezuskindje van Praag
2. H. Hart van Jezus
4. In Memoriam 1914-1918, soldaat vereerd O. L.V.
3. H. Sofia (gellof, hoop, liefde)
5. Agnes
6. H. Familie

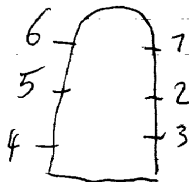

VRESSE-sur-SEMOIS-Membre, St. Piacrekerk

1900. H. Heijden, nr. I-2-3

1. Aanbidding der Herders, 1900

2. Kalvarie

3. H. Familie

4. (rooswenster) met 8 panelen met gestyleerde bloemen
midden: het alziende oog

Repertoire photographique du mobilier des sanctuaires de
Belgique, prov. de Namur, canton de Gedinne, 1977,,
p. 47, nr. Itot4

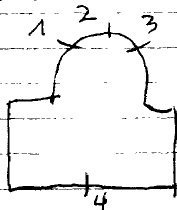

VRESSE-SUR-SEMOIS, Vresse, Bureau de Toerisme
Rue Albert Raty 83

Onthaal:

OLV. koningin omringd door 4 engelkopjes

(gebruik van verschillende kleur glazuren)

VRESSE-sur-SEMOIS-Orchimont, St. Martinuskerk

1953. A. Blank, nr I-2-3 = ontw.
Jacqueline Mart = uitv.

- 1. Engel
- 2. Engel
- 3. Engel

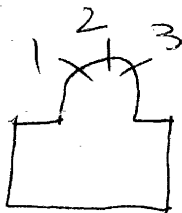

Reperstorie Photographique du mobilier des sanctuaires
de Belgique, Prov. de Namur, Canton de Gedinne, 1977
P. 41 = nr 1-2-3

Wylro
COPPE, nr. 4-5-7 tot 17-19-20.
nr. 1-2-3-6-18.

Yvoir

1. B. L. Ignasius
M. Boom van Jesse
R. Anna
M. Engelen
0. Paus-adel-volk
2. B. H. Drievuldigheid
M. Kroning van O. L. V. omringd
door muciserende engelen
0. engelen
L. Jozef
R. Bartholomeus
3. B. L. Judiht
M. David
R. Matthias
M. engelen
0. volk
4/5. Magnificat = decoratief glas
in lood met hier en daar wat
schildering (zeer modern)
6. B. De regel der Jezuitenorde neer-
gelegd bij de paus.
0. Jezuiten en de eucharistie, 1930.
7. Ter gelegenheid van de 100^e ver-
jaardag, 1945.
8. Decoratief glas in lood.
9. Pauselijk wapen
10/11. Decoratief glas in lood
12. L. Hoofd
R. Hoofd, get. R. Coppe
13/14. Decoratief glas in lood 1959
15. I. H. S. 1920. Verkort
glas in lood
16. DOORNEKROON
17. WAPENSCHILD
18. B. Kruis bedrukt de toon
0. Roeping der apostelen, 1931

Bibliografie:

Kunst en kunstambacht, 1966 = nr. 4-5-7 tot 17-19-20.

Gaston Lefebvre, Biographie Tournai, P. 289, nr. 1-2-3-6-18
1 2 3

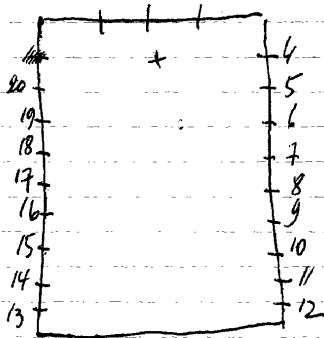

YVOIR-Evrehailles, St. Laurentiuskerk

1913. J.E.T. COUCKE, nr. ItotI4

1. O.L.V. altijd durende bijstand, get. J.E.T. Coucke, 1928
2. Laurentius, get. J.E.T. Coucke, 1928 of 1912=ontwerp
3. Hemelvaart van Jezus
4. Jezus geeft de sleutels der H.Kerk aan Petrus, 1912
5. Zijt gij mijn volgelingen (Jezus bij emmaus)
6. Verrijzenis van Jezus, get. Coucke, 1912
7. Jezus in de hof van Olijve, 1912
8. Emmausgangers (breken van het brood)
9. Ik volg U
10. Samaritaanse vrouw
11. Doop van Jezus, 1913
12. H. Familie te Nazareth, 1913
13. Geboorte van Jezus, 1912
14. Boodschap aan Maria

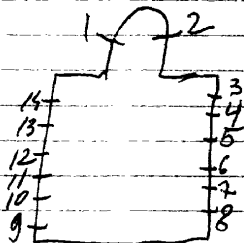

Brasschaat, verz. Derruyttere-Desmet, nr. I-2 = ontwerptekening
Brugge, bibliotheek v/h. prov. bestuur van West-Vlaanderen,
ASA 10 = nr. I tot I4 = ontwerptekeningen.

Leuven, Kadoc = dokumentatienota's, 4 = 203

I4 = 205

Repertoir Photographique des mobiliers des sanctuaires
de Belgique, Prov. de Namur, Canton de Dinant, 1978.
p. 78 = nr. 1 tot 15

YVOIR, St. Elooikerk

1950. O. Condez, nr. I-2

1951. Wijnants, nr. I5-I6

1893. nr. 3 tot I4

1950. Osterrath = I2 ramen (2 tot I4) Restauratie

1990. Carpet, nr. I tot I4 = restauratie

I. Geboorte van Jezus

2. Pieta, get. O. Condez, I95I

3. Ten Hemelopnaming van Maria

4. Karolus Borremeus, I893

5. Antonius van Padua, I893

6. Dominikus, I893

7. Alfred, I893

8. Cecilia, I893

9. Glas-ij-lood

I0. Melanie

II. Elisabeth van Hongarije

I2. Rosa van Lima

zeer mooi voor
foto's

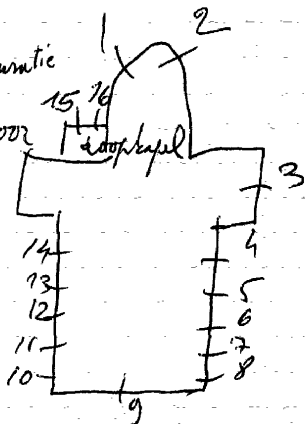

13. Theresia van Avila, 1893
14. O.L.V. van Lourdes, 1893
15. Boodschap aan Maria, get. Wijnants, Sint-Niklaas
16. Ten Hemelopnaming van Maria 1951

Repertoire Photographique du mobilier des sanctuaires
de Belgique, Prov. de Namur, Canton de Sivrant, 1978, p. 77 =
n. 16/16

ZANDHOVEN, Zwartzusters-Augustinessen
Rusthuis O.L.V. van Troost - Kapellebaan 1A

I962.L.Vingerhoets, nr. Itot6

Kapel:

1. Augustinus
2. Magdalena
3. H. Hart van Jezus
4. O.L.V. van troost
5. Jozef
6. Rosa van Lima, get. L.Vingerhoets

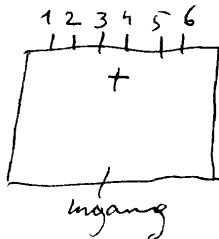

ZANDHOVEN-Fulderbos, iastorie - Dorp 52B

1985. An Kennis

Overloop - ~~M~~raphal

1. Kruis-korenhalmen-hostie

ZANDHOVEN-

Zandhoven

PULDERBOS Preventorium - St. Jozef.

1957. Timmermans

- 1. I. kleine klasronen met Christelijke oefenen.
- 2. P. Geest.
- 3. I. G. kleine klasronen met Christelijke oefenen.

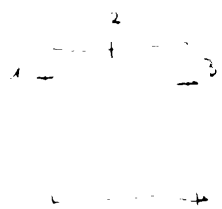

notor:

Het geheel is vorgekleed met grijzen kleuren - bijna geen schildering - geen schaduwwerking - lichte toezicht en uitgedrukt door verschillende dikte van lood - zeer decoratief, modern en vooruitstrevend van opvatting.

In deze zeer moderne Kapel komen de glasramen prachtig tot hun recht.

ZANDHOVEN, St. Amelbergakerk

1973. Calders A.

Alle ramen in deze kerk hebben gewoon glas-in-lood

Zie brief Calders

ZANDHOVEN-

Zandhoven

PULDERBOS Preventorium - St. Jozef.

1957. Timmermans

1. 18 kleine glasramen met Christelijke motieven.
2. H. Geest.
3. 18 kleine glasramen met Christelijke motieven.

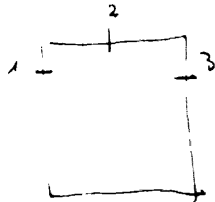

notas

Het geheel is vorgekleed met grijzen kleuren - bijna geen schildering -
geen schaduwwerking - lichte toezicht en uitgedrukt door
verschillende dikte van lood - zeer decoratief, modern en
voornuttrekend van opvatting.

In deze zeer moderne kapel komen de glasramen prachtig tot
hun recht.

WALHAIN-Nil Saint-Vincent, St. Vincentiuskerk

B

I868.VAN DER POORTEN, nr. Itot4 = vermoedelijk

I988.CARPET, nr. 5totI2

1. Laurentius

2. Hemelvaart van Jezus

3. Tenhemel opneming van Maria

4. Hubertus

5totI2. Gewoon glas-in-lood

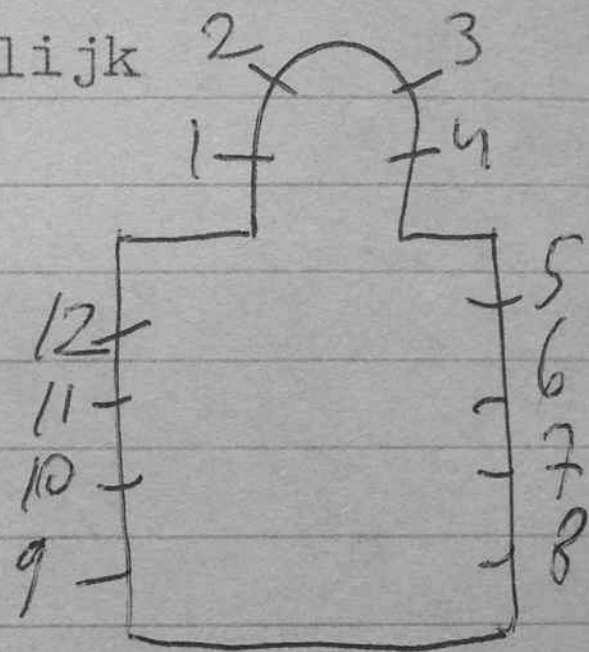

Bibliografie:

Bulletin des commissions royales des arts et des monuments

I868, blz. 552 = nr. Itot4 = toegeschreven aan Van
der Poorter

ZANDHOVEN, Rusthuis O.L.V. van Troost, Nazarethpad 107

2000. Staf Pijl

alle glasramen zijn gehandteken
met een monogram.

Gelijkvloers: (in listbak)

Onbekende wereld (schakering van groenen blauwe)
gestyleerde roos

Vijf bloemen (in lichtbak)

2de verdieping: kapel

Kruismotief in cirkelvormig raam.

Verrezen heer (in lichtbak)

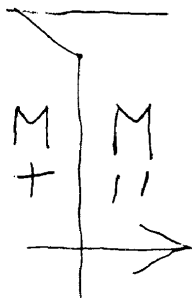

ZANDHOVEN

Zandhoven

MASSENHOVEN, St. Stefanuskerk

1946. O. Calders. nr. I-2-3.

1910. Hocheiter en Geyer. nr. 4-5. ⁹/₁

1. L. St. Antonius van Padua. O. Calders.

R. St. Gertrudis.

2. H. Drievuldigheid.

3. St. Stefanus.

R. St. Antonius van Abbas.

4. St. Maria à lacoque met H. Hart van Jesus.

5. O. L. V. van Lourdes.

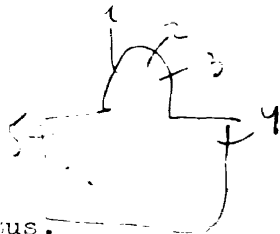

nr. 4 had ...

1949. O. Calders = Herstelde de bestaande samen

bibl.

verlagen, Comité Hechelen Deel IV nr. 3091 nr 1-5
Katalogus van Kunstambachten, Antwerpen 3-26 mei 1947 62-1-2-3

ZANDHOVEN

Zandhoven

PULLE St. Petrus en Paulus Herk.

nr. I-2

nr. 3-4

1.H.Hart van Maria.

2.H.Hart van Jezus.

3.L.Drie nagels

Gesel

Monstrans

Kruis met slang

Kelk en hostie

Wijnkruik

R.Korenaren

Anker

Lam Gods

Ciborie

Ark des verbonds

Wijstruik

4.L. Offertafel met broden

Lans met sponds

H.Geest

Olielamp

Doornenkroon

Wierookvat

R.Zeilschip

Geselzuil

Pelikaan

Lam met de 7 zegels

Hostie met IHS.

Geselinstrumenten

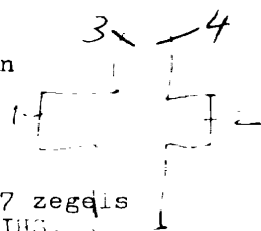

ZANDHOVEN-

Zandhoven

VIERSEL, St. Willebroduskerk

1898. Hochreiter en Geyer.

I. St. Maria à la coque met H. Hart van Jesus.

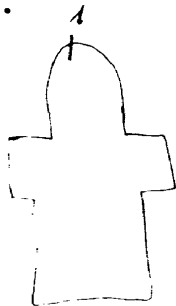

1989 Atelier M. Deneve herstelde

Bibl.

Verordnen. Comité Mecklen - Band II, blz. 209

ZANDHOVEN-Pulderbos, O.L.V.kerk

1985. Jan Wouters, nr. I-2-3

1986. An Kennis, nr. 4 tot I2.

- I. Maria, hulp der Kristenen, Boskapel en parochiekerk.
2. Salvator mundi omringd door de symbolen der 4 evangelist
3. Jozef + vlucht naar Egypte
4. Engelbewaarder, 1987
5. Kerstmis of de geboorte van Jezus
6. Jezus de kindervriend, 1995
7. Rita
- 8.
9. Werner
- 10.
- II. Kristoffel, 1993
- I2. Symbolen der Sacramenten, 1987

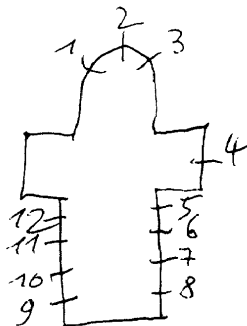

ZANDHOVEN, Zwartzusters van Lier - Huize Monica
Kapeliebaan 30

1993. Els Simons, nr. Itot7

1962. Leon Vingerhouts, nr. Stot ~~17~~ I7

Kapel:

1. Zusters van Lier, 1448, St. Jozef, 1946, OLV. Midderlers Deurne
1958, ontw. R. Horemans = zuster Haldegard, uitv. Els Simons, 1993

2. Niet wij maar God heeft ons erg lief

3. Monika

4. Augustinus

5. OLV. van Troost

6. In al wat bestaat is hij het leven en het licht

7. O.L.V. van Troost, 1962, Huiseke van Nazareth 1968, Huise
monika 1993, R.H. Jozef Lier, 1988

Gang: (alle glasramen in lichtbakken)

8. Rosa van Lima

9. Hart van Jezus

10. Maria Magdalena, get. Vingerhouts

11. Jozef

12. Doornenkroon

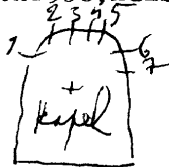

- 13.H.Familie, get. Vingerhoets
- 14.H.Maria Magdalena
- 15.O.L.V.Middelares
- 16.Augustinus
- 17.Regel van Augustinus

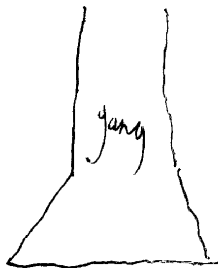

1. B.L. O.L.V.

B. Stefanus

0. L. Jozef

R. Alfonsius

2. L. H. Hart van Jesus

R. H. Hart van Maria

3. B. L. Gerardus Majella

R. Barbara

0. L. Clemens Hofbauer

R. Maria Magdalena

4. Vrouwelijke heilige, 1895

5. (roosvenster)

Hilbertus en Elisabeth van

Hongarije of rosalia

6. Johannes evangelist, get. Vosch, 1932

7. Rosalia

8. (roosvenster) H. Familie te Nazareth

9. Maxim Alix

10. Ramoldus, get. Vosch, 1930.

11. Theresia.

1930. VOSCH, nr. 5 tot 10.

1893. Bardenhever, nr. 1-3.

1895. nr. 4-11.
nr. 2

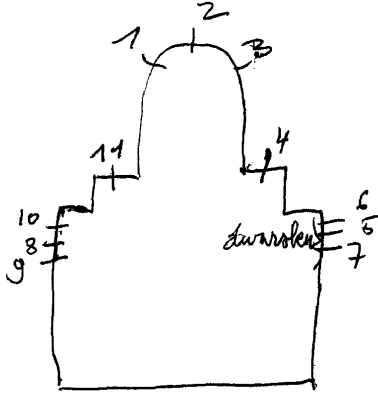

Bibliografie

verslagen:diocessaine kommissie van het aartsbisdom Mechelen
deel I, blz.162 - 1893 = nr.I-3.
blz.220 - 1894 = nr.II.

Reklamedrukkerij atelier J. Vorsch, nr. 5 tot 10

Stalihs-Janssens (toegeschreven)

1. Toren van David
2. Geestelijk vat
3. Mystieke roos
4. Eerbiedwaardig vat

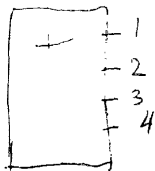

ZAVENTEM -
NOSSEGEM, St. Lambertuskerk

Zaventem

1. Boodschap
2. H. Hart van Jezus verschijnt aan Maria Margaretha à Lacoque
3. O.L.V. van Lourdes
4. Bezoeking Maria aan Elisabeth

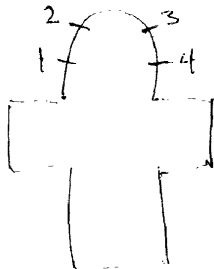

Steyaert

1. Pelikaan, get. Ed. Steyaert.
2. Brandend lam
3. Stoel der wijsheid
4. Ark des verbonds
5. Ster der zee
6. Koningin der maagden
7. Koningin der martelaren
8. Gesloten hof
9. Deur des hemels
10. Toren van David

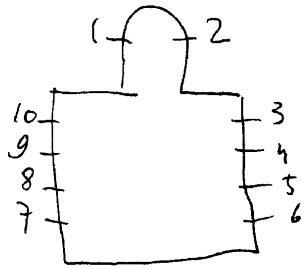

ZAVENTEM, Zusters van O.L.V.v. 7 weeën
St. Jozefrustoord - Kerkplein 24

1875.S.Coucke, nr. I-2-3
Crickx, nr. 4-5

kapel:

1. Top: Brood en kruik

L. Anna

R. Jozef

2. Top: Pelikaan

L. H. Hart van Jezus

R. H. Hart van Maria

3. Top: Pelikaan

L. Vincentius à Paulo

R. Franciscus van Assisi, get. S. Coucke, 1875

Ingang:

4. Jozef

5. Lelie

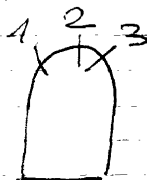

ZAVENTEM, St. Martinuskerk

J. Colpaert, nr. I-5-6-7.

Capronnier, nr. 2-3-4.

Crespin-Colpaert, nr. 8-9-10-15-16-17.

Hizette-Crickx, nr. II-12-13-14.

1. Glas in lood met zes bisschoppelijke wapens, get. J. Colpaert, 1961.

2. B.O.L.V. van Lourdes verschijnt aan Bernardette

O.L. Joachim

R. Anna, get. J. B. Capronnier, 1872.

3. B.H. Hart van Jezus verschijnt aan Maria Margaretha à Lacoque.

O.L. Blasius

R. Martinus

4. B. Paus geknield voor St. Jozef.

O.L. Petrus

R. Paulus

5. glas in lood met zes adellijke wapens

6. glas in lood met elf wapens der Parochiale verenigingen

7. glas in lood met tien wapens van Parochiale en sociale verenigingen

8. Martinus

9. L. Hubertus

R. Albertus van Leuven

10. Jan van Buysbroeck, get. Crespin-Colpaert

1952

R. Guido van Anderlecht.

12. L. Hendrickx van Melsbroeck

R. Veronius, get. Hizette-Crickx

13. L. Alena van Vorst

R. Wivina

14. L. ~~Lef~~ van Leuven

Stede Margaretha

R. Gudula

15. L. Aleydis van Schaarbeek

Colpaert

R. Margaretha van Leuven, get. Crespin-1952

16. L. Bonifasius

R. Baulodus, get. Crespin-Colpaert

1947

17. O. L. V. get. Crespin-Colpaert

1947

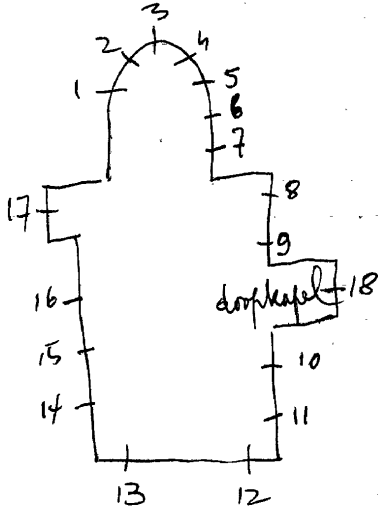

Bibliografie

Bulletin des commissions des arts et des monuments

1875, blz. 115 = nr. 3

1876, blz. 321 = nr. 2-4.

Verslagen, diocesaine kommissie van het aartsbisdom Mechelen
deel V, 1947 = nr. 16-17.

V.A.B.gids, 1968, blz. 870 = nr. 8-9-10-15-16-17.

Foto repertorium v/h meubilair v/d. Belg. Bedehuizen
 Prov. Brabant, Kanton Zaventem, 1980 = n^o 1 tot 17
 p. 48

R. Coppe bezit de kartontekeningen van Capronnier

318 = 4 327 = 3

319 = 2

321 = 4

322 = 2

323 = 4

Maurits Smeyers en Gilbert Huybens, Fiere
Margriet van der Ven, m. 9 tot 25 = afbeelding m 15

ZAVENTEM, Luchthavenkapel

1962, Michel Martens

Glas in beton (slecht geplaatst, klein van afmetingen, los voorwerp in de kerk).

Bibliografie

V.A.B.gids, 1966, blz. 87I.

ZEDELGEM
AARTRIJKE, St. Andrieskerk
ZEDELGEM

Torhout

1900. J.E.T. H. COUCKE

1. O.L.V. bij de engelen, 1901.

2. L. Petrus

M. Andreas, get. Coucke

R. Paulus 1899

3. L. Jozef

M. Kind Jezus

R. O.L.V. get. J.E.T.H. Coucke, 1900

4. L. Arnoldus

M. Eligius 1899

R. Godelieve, get. J.E.T.H. Coucke

5. L. Karel de Goede

M. Antonius

R. Idesbaldus, 1901.

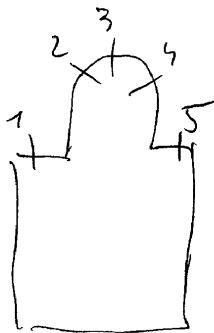

Bibliografie: ARCHIEF BISDOM BRUGGE - BUNDEL 10 = n^o 2 - 7 tot 5
~~Archief van de bisdom Brugge~~
BULLETIN DES COMMISSIONS ROYALES DES ARTS ET DES MONUMENTS
1900. 24. 179 = n^o 2 - 2 - 3 - 4

Wri Van Biervliet - Atelier S. Loucke en Zonen -
Brekof 1984, P. 115 - nr. 1 tot 5
Branchant, verz. Deruyttere - Dermtet - ontwerp, tekening - nr. 2-4

1. L. Franciscus Xaverius
M. Jozef
R. Amandus
2. L. Paulus
M. Vincentius à Poulo
R. Paus Leo
3. L. Petrus
R. Johannes evangelist
4. Benediktus
M. Karolus Borremeus
R. Albertus
5. L. Donatianus
M. Martinus
R. Antonius
6. L. Theresia van Avila
M. Savina
R. Ernestus
7. L. Filomena
R. Johanna de Chantsl

8. L. Victoria
M. Mathildis
R. Stenlada

9. Juliana
M. Godelieve
R. Lucia

10. L.O.L.V., get. J.B. Capronnier, 1858
R. Jozef *1148*

11. L. Karolus Borremeus
R. Melanie, get. J.B. Capronnier, 1856

12. Hieroynus *1149*

13. Johannes

14. O.L.V. Koningin

15. Franciscus van Assise

16. Elisabeth

17. Franciscus van Sales

18. Antonius van Padua

R. Coppe bezit de Karton tekeningen

ZEDELGEL.-Loppem, St. Martinuskerk

I856 .J.B.Capronnier, nr. IO-II

I873 .Bethune, nr. 4 tot 9

I877 .Verhaegen, nr. I-2-3

Sam. Coucke, nr. I2 tot I6

(afkomstig uit een afgebroken kapel - kasteel van Loppem)

2000 .Joost Caen, nr. I7-I8

I920 .J.Casier, het stelde nr. I tot 9

tel. 050-384380 = glasramen
kasteel van Loppem = n. 12 tot 16

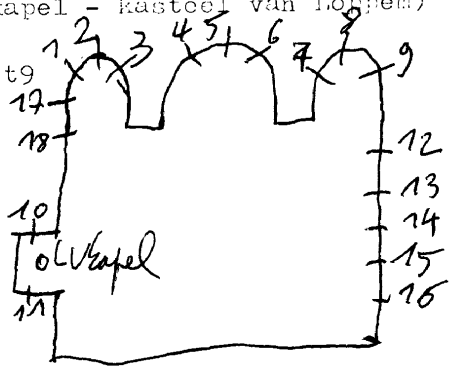

Bibliografie:

HELBIG, Baron Jean Bethune, nr. 4-5-6

LEVY-CAPRONNIER, Histoire sur la peinture sur verre en
Europe et Belgique, nr. IO-II

CATALOGUE, de la collection de cartons de vitraux peints
la succession de J.B. Capronnier, p. 64 = nr. IO-II

O'KELLY, Notice sur la peinture en Belgique, Paris, 1859, p.
16 = nr. IO-II

GENT, Verzameling Casier, nr. Itot9

Livre d'ordre de la vitrerie, III, 33, nr. I-2-3

Leuven, Kadoc, nr. I-2-3 = herstelling

ANTWERPEN, reklamedruksel atelier Joost Coen, nr. 17-18

1949. Roderburg, nr. Itot I7-24-25.

Itot I6. vertikaal omhoogstijgende loodlijnen die tekening en symboliek vormen, o.a. de geest die uit het boek straalt voor de beziening der liefde v/h.H.Hart.
I7. H.Hart.

Kapellen in de kloostergang:

Kapel 1.

I8. L.H.Hart en Duif

R.H.Hart en bron

I9. L.Zwaard

R.Kruis en hostie

Kapel 2.

20. L.Ster

R.Wierookvat

21. L.Lelie en duif

R.Toren van David

Kapel 3.

22. L.Toren

R.Drie lelies

23. L.Klimop

R.Lelie

Kloostergang:

24. Kalvarie

Kasteel: (refter)

M.Hart van Jezus met de 5 wonden
voorgesteld

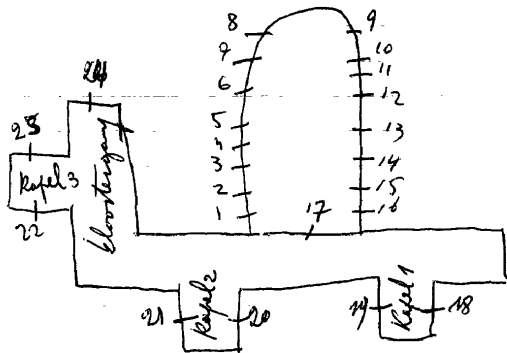

ZEDEL GEM-

LOPPEM, E.Z. Benediktessen van O.L.V. van Bethanie

Brugge 2

Sijzenstraat

1961. Michel Martens

Itot8. Dekoratief glas in lood, zonder schildering of symbolen

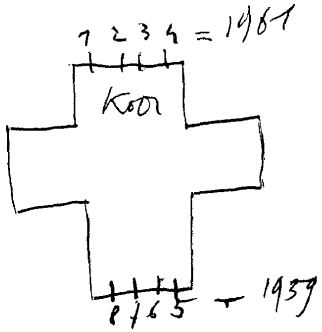

microfilm

voorzamel

1960.

1. Johannes
2. Abraham
3. Godelieve
4. O.L.V. van Banneux
5. Augustinus
6. Katerina
7. Petrus
8. Paulus
9. Doop van Kristus
10. Adelijk wapen
11. Clara
12. Franciscus
13. Kristoffe I
14. Vincenbius à Paulo
15. Jozef
16. Theresia
17. De goede herde r

18

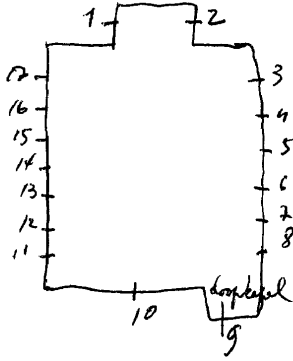

ZEEDELGEM, St. Laurentiuskerk

1963. G. DE LODDER

Itot 14. Dekoratief glas in lood, zonder schildering of symbolen
nr. 8-9 = get. G. De Lodder Naaldenstraat 7 Brugge

Bibliografie:

Het Brugs Handelsblad, 20-7-1963, blz. 9.

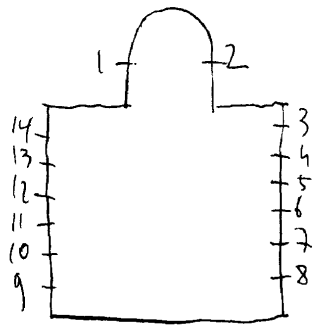

Zedelgem-Veldegem, O.L.V.kerk

1908. nr.I-2-3
1987. Crul D.nr.4-20
1988. De Lodder, nr.II-12-13
Holvoet Lionel (firma Athena P.V.B.A.) nr.5 tot 10-14 tot 19
(bestaande glasramen verwerkt met modern decoratief glas-
in lood
1. L. Theresia van Avila
R. Jozef, 1908
 2. L. H. Hart van Jezus
R. O. L. V. 1908
 3. L. Petrus
R. Karolus Borremeus, 1908
 4. L. Kristoffel
R. Jozef met kind
O. wapenschilden
 - 5 tot 10. Decoratief glas-in-lood, zonder symbolen of schil-
dering.
- II. Cornelius, get. Guy De Lodder + B.
12. Mauritius
13. Andreas

I4 tot I9. Dekoratief glas-in-lood, zonder symbolen of schildering
29. H. Familie

Restauratie, nr. 5 = K.B. 18-1-1910, art. 10

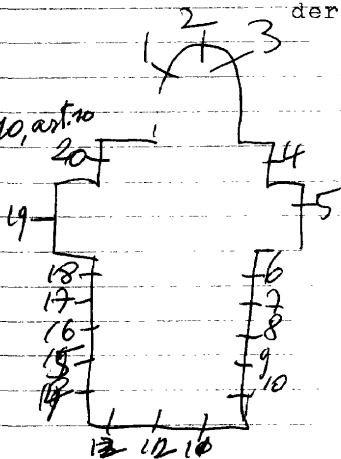

ZEDELGEM-Loppem, Kasteel De Kerkhove d'osselghem
of het Baesveld
Ruddervoordestraat 137

1909. J.E.T. Coucke

Bureau: 1903 - 5 glas-in-loodramen versierd met schijven.
(zijn opgeborgen in de kelder - 1988 genot.)

Kapel: 1909 - 5 glas-in-loodramen met ornamentale versieringen (slechte staat)

Bibliografie:

Brasschaat, verz. Deruyttere-Desmet = ontwerptekeningen

ZEDELGEM-Loppem, Kasteel van Baron R. Van Caloen
Steenbruggestraat 26

1864. BETHUNE, nr. I-2-3 + alle wapenschilden
Casier, alle medaillons gevat in glas-in-lood

1. Top: rozen

L. Sara

R. Karolus Borremeus, 1865

2. Top: O.L.V. onbevlekt

L. O.L.V. koningin

R. Jozef, 1864

3. Top: lelie

L. Albertus

R. Ernestus, 1865

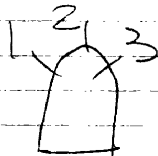

Rode salon:

In alle ramen: B. 12 verschillende wapenschilden, 1866
O. 12 medaillons gevat in glas-in-lood

Blauwe salon:

In alle 12 ramen: B. Adellijke wapenschilden, 1864
O. Medaillons gevat in glas-in-lood

Eetkamer:

In alle 6 ramen: B. Adellijke wapenschilden, 1864
O. Medaillons met opschriften gevat in
glas-in-lood.

Bibliografie:

Atelierboek Casier, (alle ramen)
Leuven, Kadoc (alle ramen)

zele

ZELE-Heikant, St. Antoniuskerk

1908. Casier, nr. 1 tot 8 - 12-13-14

1. Jozef 1946 C. Van Hevel - 10-11

- 2. Antonius
- 3. Petrus, 1908
- 4. Paulus
- 5. Andreas
- 6. Jacobus Mayor
- 7. Johannes evangelist
- 8. Thomas
- 9. Matheus, 1946
- 10. Simon, 1946
- 11? Thaddeus, 1946
- 12. Bartholomeus, 1914
- 13. Filipus, 1914
- 14. Jacobus minor

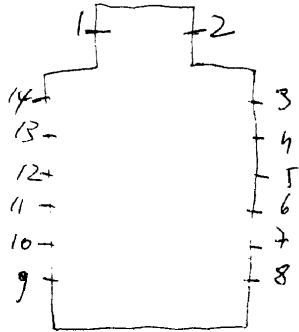

ontwerptekeningen vord. Casier: nr. 13

Libre d'ordre de la vitreerie, I, 125 = n. 1-2
II, 5 = n. 3 tot 8

Monumenten zorg en cultuurpatrimonium, jaarverslag
v.d. Prov. ~~Antwerpen~~ O. vl. 1999, Gent 2000, p. 102 = n. 1.

ZELE, gemeentehuis - Markt

1957. Jacques Van Geffe = ontw. Zele
1957. Pierre Steghers, Gent = uitv.) nr. I-2

Trapzaal-overloop:

1. Allerlei teksten over het vlas met 4 kleine motiefjes,
o.m. vlasbloem, oost, linnen, boek.
2. De vlasnijverheis, rijkdom van Zele, get. Jacques Van Geffe
ontw./Pierre Steghers = uitv. 1957
Wapenschilden van Zele en Vlaanderen

ZELE, O.L.V. van 7 weënkerk *Kouter*

1969 Ingrid Meyvaert=ontw./L.Mestdagh, nr. ItotI2

1. Geboorte van Jezus
2. Vlucht naar Egypte
3. Jezus onderwijst in de tempel
4. Kruisdraging
5. Jezus op Golgotha
6. Pieta
7. Graflegging
- 8 tot I2. Dekoratief glas-in-lood, zonder schildering of symbolen. Alleen vorm en kleur.

Reklamedruksel atelier Mestdagh, 1986, nr. ItotI2

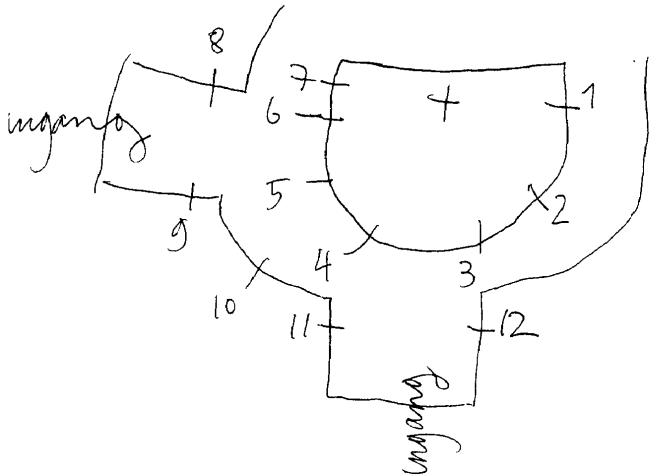

ZELE, E. Z. v/d. H. Vincentius à Paulo - Koevliet 2

1942. De Craemer-C. Annijs

1. Johannes

2. Marcus

3. Mattheus

4. Lucas

5. Zegent alle zeedrochten in het water - zegent alle vogelen in de hemele n.

6. Zegent Israel en den heer.

7. Zegent Ananias, Anarias en Mistael

8. Zegent bergen en heuvele n

9. Gehoersaamheid

10. Vrijwillige armoede

11. Kuisheid

12. Geloof

13. Hoop

14. Liefde

15. Zegent alle wilde en tamme dieren

16. Zegent geesten en nielen der gerechten

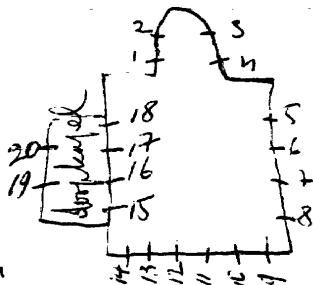

17. Zegent priesters des heren

18. Zegent waterbronnen den heer

19. Doop der heidenen

20. Doop van Kristus. get. R. De Craemer - Gent = ontwerp

V. Annijs - Brugge = uitvoering

Alle zinnen weder door het atelier herstdagh gerestaureerd

ZELE, O.C.M.W. - Koevliet 3
Ouderlingen tehuis

1988. G. De Geest, nr. 1 tot 4 = restauratie

kapel: - Iste verdieping
1. Vincentius
2. H. Hart van Jezus
3. O.L.V. koningin
4. Adolfus

(de 4 ramen zijn get. G. De Geest =
1988. Restauratie

afkomstig uit de oude kapel die afgebroken is.

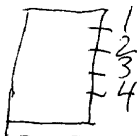

Branddeur (ingang klooster) = Iste verdieping
5. Kapel O.L.V. van de tuimelaar, get. G. De Geest, 1989

ZELE, Parochiecentrum "De Zeven"

1997. Marc De Geest - Wezepoel 88 Zele
tel. 052-446317

Gelagzaal - gelijkvloers: (glasraam in lichtbak)

Boerenmeisje, get. 1997, De Geest Marc (zoon)

ZELE, Openbare bibliotheek - Lokerenbaan 41

1996. Mestdach-Meyvaert, nr. I

Centrale koepel-1ste verdiep: glasraam volledig horizontaal
in ontvangsthal: geplaatst

I. Gekleurd en onbeschilderd decoratief glas-in-lood.
Volledig cimetrisch

Reklamedrukwerk atelier Mestdagh

zele

ZELE, St. Ludgeruskerk

1871. J.B. Capronnier: nr. 1-2.

1923. : nr. 3

2000. Tiebos Bayo, nr. 4

I.B. Aanbidding der koningen

1360

G.L. Barbara

1362

M. Anna en Maria

1873

1363

R. Katerina van Alexandre

1364

2. B. Bisschop Ludgerus ~~ontving~~ een bulle van

O.L. Rochus

1365 Keiser Karel.

A. Jozef en Jezus

1366

R. Aegidius. get. J.B. Capronnier, 1871

1367

3. Offer van Melchisedek. 1923.

R. Coppe besit de kartontekeningen van Capronnier

Bibliografie:

Verslagen: docesaine kommissie van het bisdom Gent: maart 1869. nr. 1-2

Catalogue de la collection de cartons de vitraux peints de la succession de J.B. Capronnier à Bruxelles, 1892, blz. 74 = nr. 1-2.

Foto repertorium v/h meubilair v/d. Belg. Bedehuizen, Prov. ovl.

Kanton Zele 1981, p. 25 = nr. 1-2-3

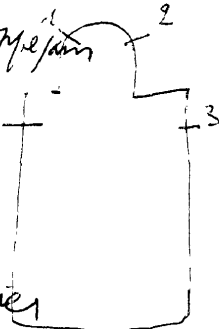

4.Ludgerus, get.Bavo Tiebos, 2000

Kerk en Leven, 2000, p.16=nr.4

ZELE, St. Gudgerushuis - Marktplain

I-2-3. Decoratief glas-in-lood, zonder schildering, alleen vorm en kleur. loodverdeling is tekening.

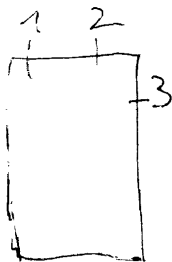

zele

ZELE, Durmen - H. Hartkerk

1908 Ooterrath, nr. 1 tot 5

1. L. Thomas van Aquino

R. Karolus Borromeus

2. L. Joanna

R. O. L. V.

3. Kristus verschijnt aan Maria Margaretha à Lacoque

4. L. Thomas

R. Alphonsius

5. L. Bernardus

R. Adolphus

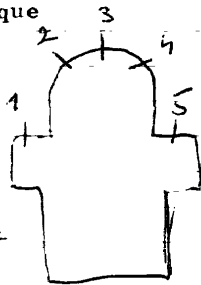

Reclamebureau Atelier Ooterrath, nr. 1 tot 5
vege, musee d'art religieux et d'art mozan =
ontwerp tekeningen - nr. 1 tot 5
Kunnen zeer vele byzomen

zele

ZELE, Kapel O.L.V. van Lourdes - Kapellestraat 2

- 1. Kristina**
- 2. Theodoor**
- 3. Juliaan**
- 4. Petrus**

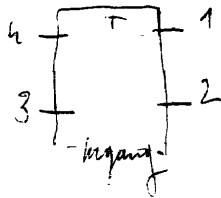

ZELE, E. Z. v. O. L. V. van Numen - Routern 108

1950. Mark De Bruyne: nr. I tot 4.

1939. Grosse: nr. 5.

Ingang-school:

1. Aartsengel Michael

2. O. L. V. ter Sneeuw

3. Godelieve van Gistel

Trapzaal:

4. Blauwvoet (zeer modern)

Kapel:

5. H. Drievuldigheid. get. 1939, Grosse-Brugge

zele

ZELE, O.L.V. van 7 weenkerk

/nr: OCMW secretariaat

gelouwe afgebroken
glasramen bleven bewaard

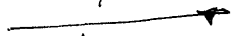

Koevliet 3

In 1989 herstelde Gilbert de Gant

zie nieuwe steekgraaf

- V. Top: God de vader.
- L. Vincentius à Paulo
- L.M. Salvator mundi
- R.M.O.L.V.
- R. Adolphus

nie steekgraaf OCMW
Onderlinge tehuis

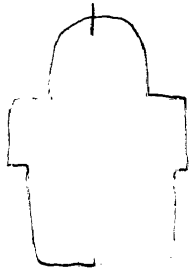

ZELZATE, Broeders van liefde - St. Janskapel,
Rusthuis der broeders
Suikerkaai 65.

1995. Neyvaert=ontw. nestdagh=uitv., nr. 1 tot 10

1. Vier elementen
2. Jan-Baptist onderwijst de kinderen
3. Inspirato maria
4. Vincentius à Paulo
5. In liefde bewogen
6. Barmhertige Samaritaan
7. Kristus inspirato
8. kan. Triest
9. Brodeën en vissen (inkomdeur)
10. Wijnkruiken

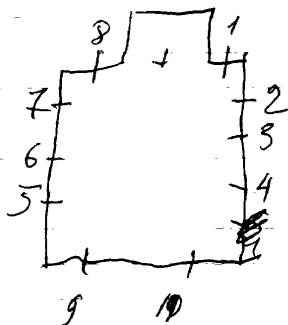

ZELZATE, gemeentehuis

Ingang-onthaal:

1. Onderstand
2. Ontspanning
3. Kunsten
4. Haven

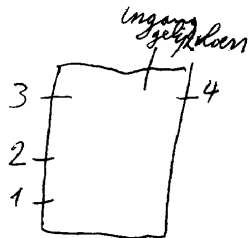

Zeer veel brandschildering op het glas

ZELZATE, Broeders van Liefde, St. Laurentiusinstituut
Patronagestraat 51

H. Mortier,

Overloop-Iste verdieping:

Wapenschilden, St. Laureis-Broeders van Liefde

Sportmetieven: voetbal, muziekinstrumenten, studie, aardrijks-
kunde. Get. H. Mortier

ZELZATE, E. Z. v/d. H. Vincentius - Kerkstraat 64

Arnhem

1986. Mestdagh-Meyvaert, nr. 2

I. L. Paus
M. H. Hart van Jezus
R. Maria Magdalena à la Coque

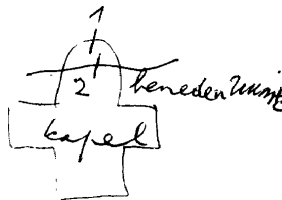

NB Ganton of Coppejans-Ludon?

Benedenruimte:

2. Belangrijke gebouwen te Zelzate, o.a. kerk, klooster, school,
kanaal gent-Terneuzen, kerk aan de andere zijde
get. Mestdagh-Meyvaert, 1984

reklamedruksel-atelier Mestdagh, 1986, nr. 2

ZELZATE, Broeders van Liefde - St. Jan Baptist ziekenhuis
Suikerkaai 63.

Oude kapel:

- I. L. St. Jan Baptist à la Sales
- R. St. Jan de dooper

Rustoord St. Jan

nieuwe kapel:

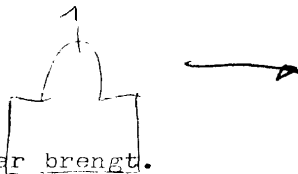

- I. De voermen die de mensen over de rivier brengt.
- 2. Vormen en lijnen, zeer kleurrijk.
- 3. De reder helpt de drenkeling
- 4. Vormen en lijnen
- 5. Anker (in roosvenster)
- 6. Vormen en lijnen
- 7. St. Jan de la Sales en de opvoeding der kinderen.
- 8. Vormen en lijnen
- 9. St. Jan de la Sales en de noodlijdenden.
- 10. Vissen als symbool van de vermenigvuldiging.
- II. Wijnkruiken als symbool van de eucharistie.

Mortuarium:

wachtzaal:

I2.Opgaande lijnen die de aardse verlossing uitbeelden.

I998.Mestdagh-Meyvaert,nr.I tot 2

Reklamedruksels atelier Mestdagh,nr.I tot I2⁵
De Standaard,7 mei I998,nr.I2

Broeder marcel Antemini,
Iconografie kanunnik P.J.
Trest, 2001, p.433= n.1 tot 12

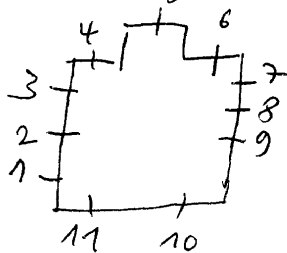

1962-63. M. DE LOORE=^{ontw.}~~uitv.~~
 CALDERS=^{uitv.}~~ontw.~~) nr. 1 tot 33

1. 2. 3. Beschilderd glas-in-lood.
 4. B. Twee engelen
 M. Jezus in hof van Olijve
 0. Geboorte van Jezus
 5. B. God de vader + H. Geest.
 M. Kalvarie
 0. L. L. v. Emaus
 6. B. Twee engelen
 M. Jezus verschijnt aan Maria
 Magdalena.
 0. Pieta
 7. 8. 9. Beschilderd glas-in-lood.
 10. B. Vlucht naar Egypte
 0. Huwelijk van Jozef en Maria
 11. ST. Jozef
 12. B. Terugvinding in de tempel
 0. Opdracht in de tempel
 13. 14. 15. 16. 17. Beschilderd glas in-lood.
 18. Doop van Kristus, get. M. De Loore=ontw.
 Calders=uitv. 1944
 19. 20. 21. 22. 23. 24. Beschilderd glas-in-lood.
 25. Kroning van O. L. V. 1944
 26. 27. 28. 29. 30. Beschilderd glas-in-lood.
 31. B. Boodschap aan O. L. V.
 0. Bezoeking van Maria aan Elisabeth.
 32. 0. L. V.
 33. B. H. Vrouwen
 0. H. Familie

Assiene de
 Bij de andere ~~zijn~~ zijn glas-in-lood
 versieringen ontworpen door J. de Smet. ~~van~~
~~1944~~

Bibliografie:

Verslagen van de diocesane commissie van het bisdom Gent.

10-2-1956 = nr. Itot33 = goedkeuring der ontwerpen.

VLAANDEREN, 1971, nr. 117, blz. 21 = nr. Itot33.

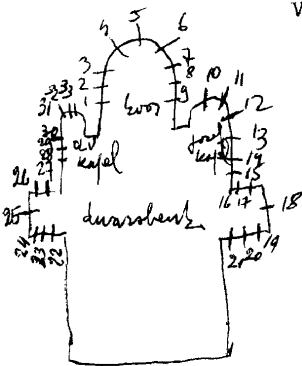

Glas-in-loodramen = ontwerp tekeningen
vorr. Branschaat, De myttere Deont.

Foto repertorium v/h. meubilair v/d. Belg.
Bedehuisen, Prov. ovl. kanton Belvaire
1981, p. 31 = n. 18-25

ZEMST-Hofstade, O.L.V. bijstandkerk

1980. R. Savels, nr. Itot30 (alle ramen zijn gehandtekend en gedateerd).

Er kunnen nog glasramen lyzomen 1987

1. Vrede, 1980
2. Eucharistie, 1980
3. Doopsel, 1981
4. Lam Gods, 1981
5. De verloren zoon, 1984
6. Passie, 1984
7. Verrijzenis, 1984
8. H. Geest, 1984
9. Godelieve
10. Ruusbroeck
11. O.L.V.
12. Hubertus
13. Lutgardis
14. Jesaja, 1982
15. Jeremias, 1982
16. Salemon
17. David, 1981

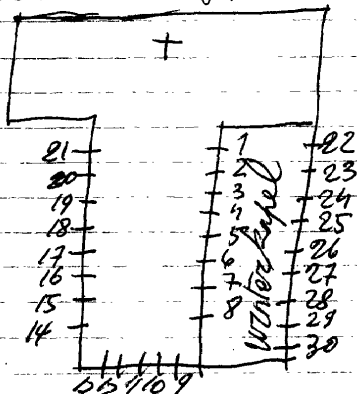

18. Mozes, 1981
19. Abraham, 1981
20. Ark van Noe, 1979
21. Aards paradijs, 1979
22. B. Hofstade in 1700, 1983
O. Wapenschild
23. B. O. L. V. van Affligem, 1983
O. Kapel Geerdegem in 1730 -
24. B. Kapel Geerdegem in 1797 -
O. Hofstade-Muizen, 1983
25. B. Hofstade-Muizen -
O. Wapenschild, 1983
26. B. Hofstade kerk in 1841
O. Engelbertus, 1983
27. B. Hofstade in 1844
O. Wapenschild, 1988
28. B. Ambrooskapel tussen 1879-1896
O. Hofstade in 1900, 1983
29. B. Wonderbaar O. L. V. beeldje - O. Landschap, 1983

30. B. Kerk, 1983 -
O. Gemeentewapen Zemst

*Er verschuiven
berit de kerksentel 2007*

1929. Teop. Lecompte: nr. 1 tot 5. = 97 + 18
1938. Apperslagh: nr. 7 tot 18.

1945

1. Marcus
2. Johannes, get. Teop. Lecompte
3. Mattheus, get. T. Lecompte-Brussel
4. Lucas
5. I. H. S.
6. Rozen
7. B. L. Petrus predikt
R. Petrus geneest een blinde
- M. Petrus als visser
- O. L. Petrus verlost uit de ge-
vangelis
- R. Petrus sterft op het kruis
1939.
8. Eucharistie
9. Vormsel
10. Doopsel
11. Verrijzenis van Kristus
12. Schip
13. Eligius
14. Huwelijk
15. Priesterschap
16. Olijfel 1945
17. Biecht
18. B. L. Boodschap
R. Geboorte
- M. Kroning van O. L. V.
- O. L. Opdracht in de tempel
- R. Bij het kruis van kalvarie

Bibliografie

Bulletin des commissions royales des arts et monuments

1929, blz. 28 = nr. 1 tot 5.

1938, blz. 104 = nr. 12.

Foto repertorium v/h. menbilair vld. Belg
Bechuzen, Prov. Brabant kanton
Vervoerde, 1980, p. 31 = m. 7-18

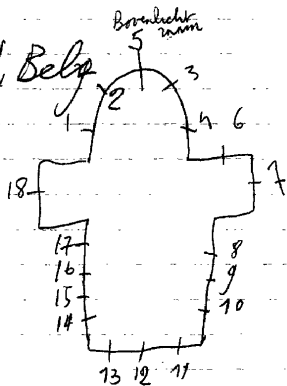

ZEMST-Weerde, St. Martinuskerk

1957.L.Vingerhoets, nr. I-2-3

1. Top: K.W.B.

Joze~~g~~ met Maria en Jezuskind, get. L.Vingerhoets, 1957

2. Top: Pelikaan.

St. Martinus deelt zijn mantel met een bedelaar

3. Top: wapenschild

St. Sebastiaan omringd door Romeinse soldaten die hem met pijlen doden. Wapenschild van Weerde. Wapenschild van de schuttersgilde "Sint-Sebastiaan", get. L.Vingerhoets



ZEM ST-

EPPEGEM, St. Clemenskerk

Vilvoorde

1953. Huet, m. 1-2-3

IKristus als leraar

2. Kristus die heilige

3. Kristus die beschermt, 1953, Huet

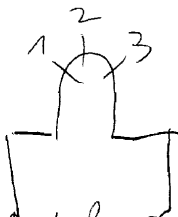

Bibliografie:

VLAANDEREN? 1971, nr. 117, blz. 30

DE POST, nr. 1230-oktober 1972, blz. 46

Foto reportage v/h menibrain vld. Belg. Beeskunden, Prov.
Brabant, Canton Vilvoorde, 1980, p. 15 = m. 1-2-3

ZEM ST-
ELEWTJIT, St. Hubertuskerk

Wilvoorde

1952. HIZETTE.

1. Joannes Vermeulen
2. O. I. V.
3. Hubertus.



Bibliografie:

Verslagen: diocesaine commissie van het aartsbisdom Mechelen:
1952.

ZEMPST-Laar, St. Engelbertuskerk

1. Engelbertus
2. Bernardus
3. Salvator mundi
4. Thomas
5. Felix
6. L. Wapen van Pius IX
M. Karolus Borromeus
R. Bisschoppelijk wapen (Pax Vobis)
7. L. Bisschoppelijk wapen
M. Lambertus
R. Bisschoppelijk wapen

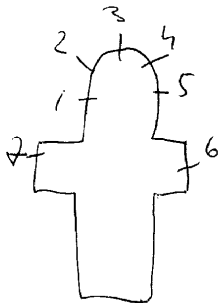

Bibliografie

Bulletin des commissions royales des arts et monuments
1872, blz. 423 (er bestaat onzekerheid tussen de bestaande
glasramen en de bronvermelding).

ZINGEM-Huise, Openbare bibliotheek (oud-gemeentehuis)
Huiseplein 16

1968. Blondeel Armand

Overloop naar Iste verdieping:

Stellingbouwers voor het optrekken van een kerkgebouw.

Op de achtergrond de katedraal van Reims, een romaanse kerk.

De kerk van Huise, een adelijk wapenschild, H. Alardus

Moeder en kind en de boer hij ploegde voort.

get. A. Blondeel, 1968

ZINGEM-Huise, Kasteel van Oost - Korte Aststraat 12
nu: Baron G. De Gerlache-de Gomery-Van Oost

1921. CASIER

Hal:

- Gavere, Zult, Asper, toren
- Wapen van Vlaanderen
- Kapelleke den ast is waterpas

Bibliografie:

Livre d'ordre de la vitrerie, III, 46

ZINGEM-Huise, St. Petrus en Urbanuskerk

O. Ganton, nr. 2
Ladon, nr. I-3 tot II

I. Top: Hemelvaart van Jezus

L. B. Bergrede

I. Jezus onderwijst in de tempel

O. Aanbidding der koningen

R. B. Verrijzenis van Jezus

I. Jezus verjaagt de kooplieden uit de tempel

B. Palmzondag

2. Pelikaan

R. Lam Gods

O. 2 adellijke wapenschilden

get. Olivier Ganton-Gent

3. Jozef

4. Adalarus

5. B. L. Jeremias

R. Daniel

O. L. Isaias

R. Ezeiel

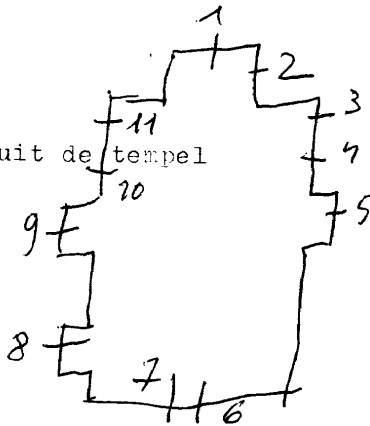

Roosvenster-bovenlicht

6.H.Hart van Jezus

7.B.Petrus

O.Urbanus

8.Jan de dooper

9.B.L.Johannes de evangelist

R.Mattheus

O.L.Marcus

R.Lucas

10.O.L.V.geeft het orde-kleed aan Dominicus

11.O.L.V.geeft de rozenkrans aan Dominicus

Biografie nationale, deel 33, p.425 = nr.I-3 tot II

ZINGEM, St. Bavokerk

Cam. Ganton-Defoin, nr. I

2000. Jan Leenknecht, nr. 2

I.O.L.V. kongin-onbevlekt ontvangenis, get. Cam. Ganton-Defoin

2. De geboorte van Kristus

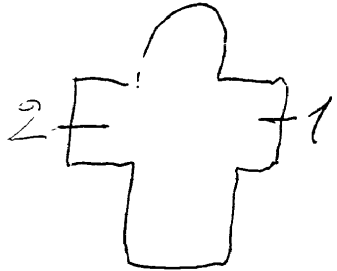

Jan Leenknecht, De glazen verbeelding, 2000, p. 102=nr. 2

ZINGEN-Lozzer, O.L.V. van Bijstandkerk

Coucke-5, nr. I-2
nr. 3 tot II.

of bruishontem

I. Callianus, get. 3-Coucke en zonen, Brugge
2. Elsaré

3 tot II. Gewoon glas-in-lood met in ieder raam 2 motieven
(gestyleerde bloemen met veel zilvergeel en symbolen). De omtrek bestaat uit een decoratieve rand uit rozen en rozenbladeren.

3. S.M.R.

4. Morgendster

5. Kelk

6. Ark

7. I.H.S.

8. Paternoster

9. Kelk

10. Kelk

II. Mystieke rozen met lelies

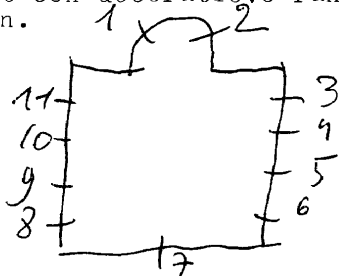

ZOERSEL, St. Elisabeth kerk

1906. Hochreiter en Geyer, nr. I-2-3

1984. Vernimme=ontw./De Lodder=uitv. nr. 4

1. B. De boodschap.

O. Huwelijk O. I. V. + St. Jozef.

2. B. Aanbidding der herders.

O. Aanbidding der ~~w~~oningen.

3. Opdracht in de tempel.

O. H. Familie te Nazaret.

4. Decoratief glas-in-lood(roosvenster)

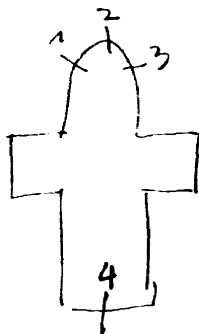

Bibl.

verslagen, Comité - Medelers - Deel ~~III~~ - nr. 2640. = R.1-2-3

Bulletin Commissions Royales 1906 blz. 250 = R.1-2-3

K.B. 26-11-1906 = nr. 1-2-3

ZOERSEL
BRECHT, St. Antoniuskerk.

zand hoven
malle

1906-07. Stalins en zoon.

- I. Koning David. 1907
2. H. Drieuldigheid.
3. Offer van Abraham.
4. St. Jozef. 1907.
5. St. Magdalena.
6. Engel. 1907.
7. St. Raymude.
8. St. Eugenia.
9. St. Petrus.
10. St. Anna.
11. St. Jacobus.
12. St. Barbara/Stalins-Ant.
13. St. Dionusi.
14. St. Maria. Stalins-Ant.
15. St. Martinus. Stalins-Ant.
16. St. Franciscus van Padua.
17. St. Augustinus. 1906.
18. Iarel de Goede.
19. O.L.V. zonder vlek. 1907.

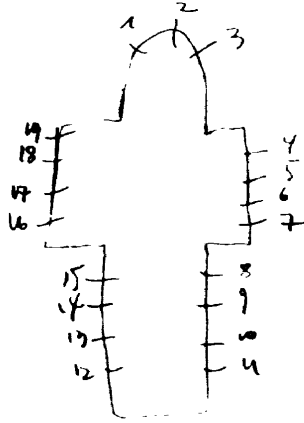

Bibl.

verslagen, comité. Hechelen Jul III nr. 2600 - 2825.
Bulletin commissions Royales d'arb et monument, 1889, pp. 301
Koninklyk besluit 8-8-1889 = 32amen

ZOERSEL-

BRECHT, Bethaniënhuis-Handelslei. 167

Zandhoven
malle

1950. Grichx

oude tafel

I. L. St. Emelda. 1950

M. ~~St. Emelda~~ of Godelieve

R. ~~Franciscus Xaverius~~ ...

2. St. Maria à l'acogue met H. Hart van Jesus.

3. Christus en de boetvaardige vrouw.

4. H. Familie te Nazaret.

5. B. Opvoeding van Maria.

O. Opdracht in de tempel.

6. H. Hart van Jezus.

7. H. Geest.

8. O. L. V. van Lourdes.

9. St. Norbertus als knaap ontvangt I^o P. communie.

10. St. Norbertus als kerkleraar.

II. ~~Vrouwelijke ...~~ of dood van Godelieve

12. St. Norbertus en St. Antonius.

ke 6-8 is ... ander glas ...

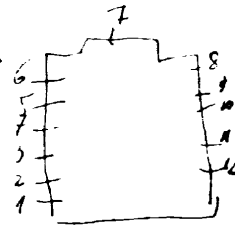

Gelijkvloers:

Itot20. Voorzitramen in kamers palend aan de kloosterpandgang. In art-decostijl glas-in-lood met een decoratief motief. Geen schildering, alleen een rijke verscheidenheid aan verschillende glassoorten. De loodverdeling vormt de tekening der motieven.

Kloosterpandomgang:

2Itot43. Bruisende fontijn die als motief gans de oppervlakte omvat. Steeds hernemen en uitvoeren van hetzelfde onderwerp. Geen schildering, maar een rijke verscheidenheid aan glassoorten.

Onthaal-hoekramen: 44 tot 47. Hedendaags decoratief glas-in-lood met hevige en levendige kleuren.

Eetzaal: 48 tot 52. Voorzetramen

Nieuwe kapel: 53 tot 56. Glas-in-lood met bruisende fontijnen.

Gang naar de kapel: 57-58. Glas-in-lood - idem

Crickx, nr. 1 tot 43-48 tot 58
nr. 44 tot 47

1979. Geroen De Bruycker, nr 59=ontw
J. Weygant, nr. 59=uitv.

Kapel-bidplaats:

59. Zon - licht+stralenkrans
M. Licht

Omtrek meer naar donkere kleuren, get. P. Geroen/J. Weygant
1979

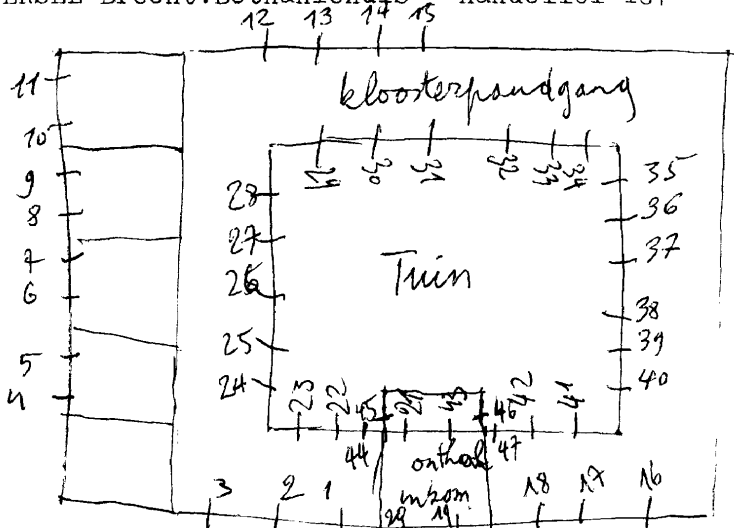

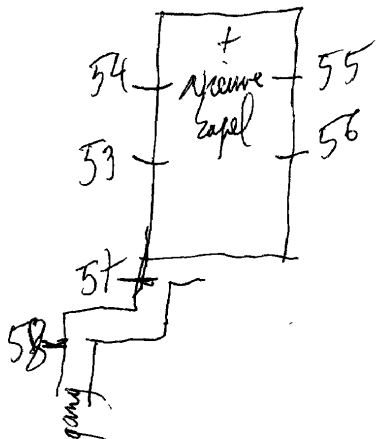

GriekX

Paviljoen: "De Kim" (in de tuin)

Gelijkvloers:

Kleine kamer: 1 tot 5. Glas-in-lood met bloemmotieven.

Salon: (plat licht-koepel)

6. Rode zon, boog, takken met bloemen, zeer kleurrijk

Zitkamer: 7 tot 11. Glas-in-lood met bloemmotieven.

?

nr. 10-26.

1937. COPPEJANS, nr. 8-11 tot 25-9-27-28.

1948. O. GANTON, nr. 1 tot 7, 30-31.

1. Offer van Iain en Abel
get. 1928=Cam. Ganton
1940=vernield
1948=hermaakt door O. Ganton
Itot5.
2. Bruiloft van Cana
3. Laatste Avondmaal
4. Vermeigngfuldeging der broden
5. Offer van Isaak en Abraham
6. Kalvarie
7. Martinis geeft zijn mantel
8. Kristus predikt in de tempel, 1937
9. Wijdt mijne lammeren, 1937
10. Johannes, 1937
11. Paulus, 1938
12. Mattheus, 1939
13. Thomas
14. Jacobus, 1940
15. Simon
16. Jude-Jacobus
17. Kristus onderwijst de apostelen, 1940
18. Cecilia omringd door muciserende engelen
19. Doop van Kristus, 1940
20. Bartholomeus
21. Philipus, 1944
22. Johannes, 1939
23. Jacobus Mayor
24. Matthias, 1939
25. Petrus, 1939
26. Jozef, 1937
27. Opdracht in de tempel, 1937
28. H. Familie te Nazareth, 1938
29. Boodschap
30. Civ. schant de Rosenkrans van St. Martinus
31. OLV leidt de zielen inf het vagevuur

Bibliografie

Bulletin des commissions royales des arts et monuments

1938, blz. 103 = nr. II

1939, blz. 69 = nr. 12-13.

1939, blz. 160 = nr. 18.

Vernielde: 1884, blz. 337 = 2R.

1909, blz. 127 = 5R. Koor.

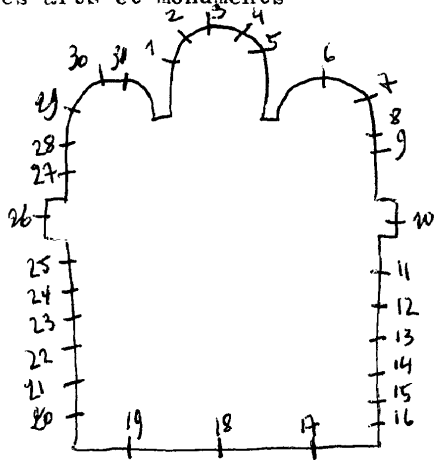

ZOLLERGEN.-Beke, St. Mauruskerk

F.Roderburg, nr. 1 tot 5

1. Geboorte van Jezus, r. Herders
1. Koningen
 2. Paus Maurus - met latijnse opschriften
- wekkapel-eerst doopkapel:
3. Schelp + slang bijt in appel
 4. H. Geest
 5. Bijbel + brandende kaars

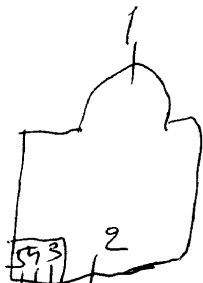

Er zijn 30 glas-in-loodramen in de zijmuren. De glas-in-loodramen omvatten 150 panelen, waarvan 1 glas met ~~een~~ decoratief motief beschilderd is.

ZOMERGEM-Oostwinkel, St. Jan onthoofdingkerk

1986. L. Crul (herstellingen aan de glas-in-loodramen)

1920. H. Goppejan nr. 1-2
nr. 3-4

1. H. Hart van Jezus verschijnt aan Margaretha Maria à la-coque.
2. Opdracht in de tempel
3. H. Familie te Nazareth
4. Jezus geeft de sleutels der H. Kerk aan Petrus.



Foto repertorium v/h. Meubelais v/d. Belg. Bedeh
huizen, Prov. Ovl, kanton Eeklo, 1977, p. 56 = n. 1-2

ZO: ERGEM-Ronsele, St. Gengulphuskerk

nr. I

Alle glas-in-loodramen werden door het atelier Westdagh
herstel.

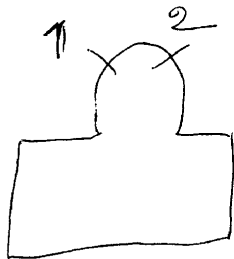
nr. H. Gengulphus gevat in glas-in-lood met opschriften
-Huwelijk - zuiverheid - rechtvaardigheid-

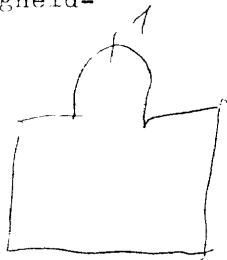

Winterkapel:

I. St. Quinten St. Jan de Doper

Bibliografie:

Fotorepertorium v/h. meubilair v/d.
Belg. Bedehuizen, prov. Limburg, kanton
Hasselt I, 1977, p. 43 = nr. I

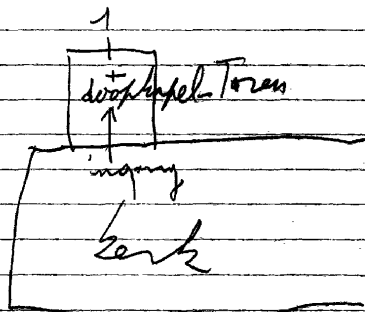

ZOERSEL, Sint-Antonius, St. Jozefziekenhuis
Andreas Vesaliuslaan 4

1990. Feyens

Inkomhal-gelijkvloers:
nr. Medische verzorging, get. Feyens, 1990

ZOERSEL

HALLE, E.Z.v/h.H.Hart - Dorp 15.

Zandhoven

- 1.H.Hart van Jezus.
- 2.H.Hart van Maria.



[Faint, illegible handwritten text]

[Faint, illegible handwritten text]

ZONNEBEKE, St. Jozefkerk of Kapel van de Molenaarrelst

1995.B.Vitraux, nr. I (Mouscron)

I. Kristoffel, get. B. Vitraux, 1995.



1927. PEENE-DE LODDER

1. O. L. V. van Lourdes

2. B. Matheus

O. Marcus

3. B. Lam Gods

O. De ouderlingen van de apocalipsis nemen hun kronen af.

4. B. Johannes

O. Lucas

5. Margaretha

Bibliografie:

Archief van het bisdom Brugge, bundel 14 = nr. 1 tot 5.

Catalogue general par numeros d'ordre des cartons pour vitraux:

3478 = nr. 2-3-4

3560 = nr. 1

3561 = nr. 5

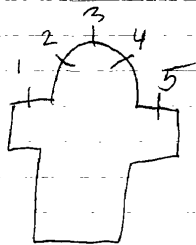

1929. Ladon, nr. I tot 7-12-13-18-19.
1955. Leenknecht, nr. 8 tot 11-14 tot 17

- I. B. Jacobus
- 0. Filipus
- 2. B. O. L. V.
- 0. Johannes evangelist
- 3. B. Salvator mundi
- 0. Petrus
- 4. B. Jozef
- 0. Paulus
- 5. B. Andreas, 1929
- 0. Bartholomeus
- 6. Kornelius
- 7. Karel de Goede
- 8. Zalig de armen van geest, get.
M. Leenknecht, 1955
- 9. Zalig de zachtmoedigen
- 10. Zalig die wenen, want zij
worden getroost.
- 11. Zalig die hongeren naar gerechtigheid
- 12. (ingang) engelkopje.
- 13. Johannes de dooper (doopkapel)
- 14. Zalig de barmhartigen
- 15. Zalig de zuivere van harte
- 16. Zalig de vreedzamen
- 17. Zalig die vervolging lijden, 1955
- 18. Donatianus
- 19. O. L. V.

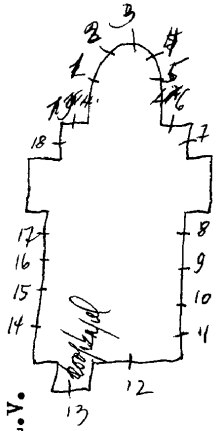

Bibliografie:

Archief van het bisdom Brugge, bundel 23 - nr. 1 tot 7-12-13-18-19.

VLAANDEREN, nr 130 - 21^o jg - dec 1972, blz 435 = 8 tot 11-14 tot 17.

Biographie nationale, deel 33, p. 425 = nr. 1 tot 7-12-13-18-19.

J. Peene-De Lodder, nr. 1-2.

1. L. Jozef, get. J. Peene-De Lodder 1925
R. Moeder Gods
2. L. H. Hart van Jezus, get. J. Peene-De Lodder
R. Ludovikus. 1926

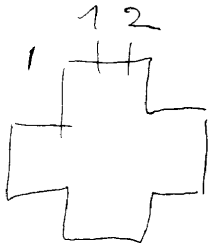

Bibliografie

- Catalogue general par numeros d'ordre des Cartons
pour vitraux / Nr 1 = 3.177-3195
Nr 2 = 3303-3304

ZONNEBEKE, E. Z. v. O. L. V. ten Bunderen - Rustoord
Ieper steenweg 54

J. Marechal

Ieper

- I. Beminnen
- R. Sterkte
- 2. L. Hoop
- R. Gehoorzaamheid
- 3. L. Maagdelijkheid
- R. Bloem
- 4. L. Druivenrank
- R. Korenhalm
- 5. Huwelijk van Jozef en Maria
- 6. H. Familie, get. J. Marechal
- 7. Dood van Jozef
- 8. L. Eenhoorn
- R. Engel
- 9. L. Fenix
- R. Deugdelijkheid
- 10. L. Spiegel
- R. Hagedis
- II. L. S. J. = St. Jozef
- R. Voorzichtigheid

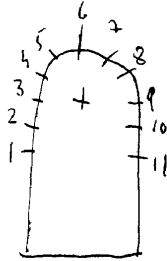

Bibliografie:

VLAANDEREN, nr. II7, blz. 32

ZOTTEGEM-Elene, O.L.V. geboortekerk

O.Ganton, nr. ItotIO

1. Dood van Maria, get. O. Ganton
2. Kroning van Maria
3. Tenhemel opneming van Maria
4. H. Familie, get. O. Ganton
5. Jezus tussen de schriftgeleerden
6. Vlucht naar Egypte
7. Opdracht in de tempel
8. Geboorte van Jezus
9. Boodschap aan Maria
10. Huwelijk van Maria en Jozef

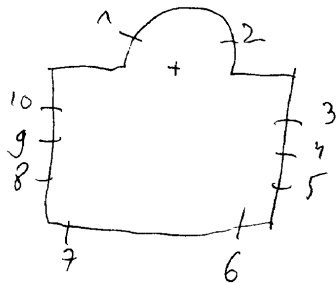

ZOTTEGEM -
LEEUWERGEM, St. Amanduskerk

Zottegem

I 902. J. Niclaus: nr. 5 tot I 2.

I 955. Stegers: nr. I tot 4.

- I. Druiven
2. Pelikaan
3. Ree bij de bron
4. Brood en vissen
5. H. Familie
6. Alfonsius L
7. Eligius
8. Godelieve
9. Doop van Kristis
- IO. Onbevleete ontvangenis, get.
- II. Amandus
- I 2. O. L. V. v/ d. Rozenkrans.

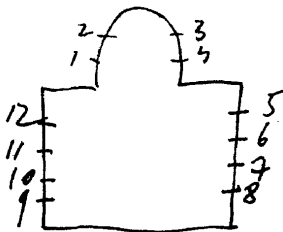

1939.C.Van Hevele, nr. Itot 9

Traphal: (motieven gevat in glas-in-lood)

1. Thomas van Aquino
 2. Rosa van Lima
 3. Dominicus
 4. Katerina van Siena
 5. Raymondus
- (Itot 5 worden er uitgenomen en verplaatst naar een nieuw klooster te Brugge, Vlamingendam 34).

Kleine kapel:

6. H.D. = H. Dominicus - met symb. ster.
7. H.R. = H. Ramondus van Pennafort = met symb. sleutel.

Bovenlicht deur - gelijkvloers

8. Wapenschild van Dominicus "Laudare Benedicere Praedicare"

Inkomdeur - gelijkvloers

9. B. Dominicus

O. Dominicus en Katerina van Siena krijgen van O.L.V. de rozenkrans

ZOTTEGEM, Strijpen-Knutsegem, St. Antoniuskapel
Knutsegemstraat 57

nr. 1 tot 8

1. Antonius geneest een kreupele, 1920
2. Antonius geneest een zieke, 1927
3. Antonius helpt arme mensen, 1924
4. Antonius helpt noodlijdenden
5. Dood van Antonius
6. Tenhemel opneming van Antonius, 1922
7. Opwekking van het overleden kind door Antonius, 1928
8. Opwekking van een overleden man, 1921.

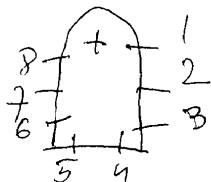

ZOTTEGEM, O.L.V. van Deinsbekekapel, Deinsbekestraat

1935. Cam. Ganton-Defoin, nr. Itot 8

1. Joachim

2. Anna

3. O.L.V. hemelvaart

4. Maria en Johannes bij de gekruisigingde Kristus op Kalvari^e

5. H. Familie te Nazareth, get. Cam. Ganton-Defoin

6. Opdracht in de tempel, get. Cam. Ganton-Defoin

7. Geboorte van Jezus

8. Boodschap aan Maria

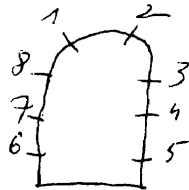

ZOTTEGEM-Sint-Maria-Oudenhove, St. Antoniuskapel ^{Zottegem}
re.

CASIER J.D.S.Gent 1902.

1-2-3.geschilderd Glas-in-lood met ornamenten.

4.Santus Dominicus.

5.Santus Bernardus.

6.St.Antonius.

7.St.Benedictus=get.gedateerd.

8.St.Francisus van Assisi.

9 tot 14.geschilderd glas-in-lood.

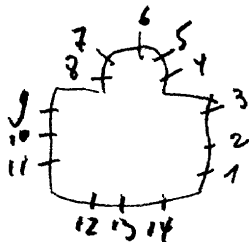

livre d'ordre de la vitrerie, I, 80=nr. 167 14

ZOTTEGEM-Sint-Maria-Oudenhove, O.L.V. ~~leven~~ ^{St. Maria Oudenhove} ~~vaartkerk~~ ^{Zottegem}

1953. Cesar VAN HEVELE, Gent. nr. I.

1900. CASIER, Gent. Nr. 6 tot 14

n. 19

1. Doop van Christus. Jubelgeschenk, vrouwenbond. 1953, get.

2-3-4-5. Glas-in-lood.

6. St. Alfonsius a Ligorio.

7. St. Ignatius a Loyagia. get. Casier, 1900.

8. 4taferelen, leven van St. Vincentius.

9. 4taferelen, leven van St. Livinus.

10. 4taferelen, leven van St. Antonius.

11. 4taferelen, leven van O.L.V.

12. 4taferelen, leven van St. Hubertus.

13. 4taferelen, leven van St. Jozef.

14. 4taferelen, leven van St. Franciscus.

15. O.L.V. met de rozenkrans en St. Dominicus. get. 1900.

16-17-18. Glas-in-lood.

19. Koning David.

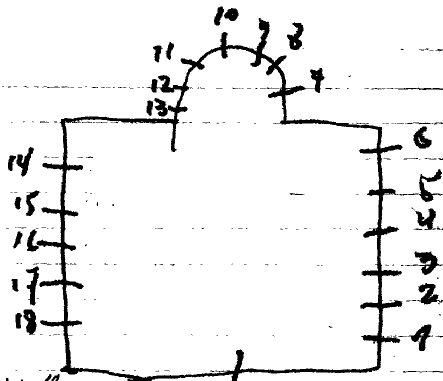

I 171 = wr 19
 Lince d'ordre de la vitre, I', 23 = wr. 6-7-8-12-13-14
 ontwerptekening - verr. Casier, wr. 74
 Atelierboek Casier, wr. 6 tot 74

ZOTTEGEM-Sint-Maria-Oudenhove, Zusters van O. L. V. van
7weën, ~~Eelie~~ ~~straat~~ 25 - ~~Falie~~ ~~straat~~ 25

1891 ~~casier~~ 1-2-3
VERHAEGEN

1. St. Jozef.
2. H. Hart.
3. Santa virgo Maria.

*De overige vensters zijn in glas-in-lood.



leuven, Kador = w. 1-2-3
Atelier boek Casier, w. 1-2-3

in de ~~Atelier~~ bij ~~de~~ ~~in~~ 179.

ZOTTEGEM-Groteberge, Grauwzusters-Penitenten
O.L.V. van Lourdesinstituut - Parklaan 2

Casier, nr. 2 tot 9 vermoedelijk *het werk van een ander glazenier*
LADON, nr. 1
Jan Wouters, nr. 10

1. L. Clara

M. Salvator mundi

R. Barbara

2 Pelikaan

3. Vis en broden

4. Paasoffer

5. Korenkalmen en druiven

6. Manna

7. Ark des verbond

8. Kelk en hostie

9. Lam Gods

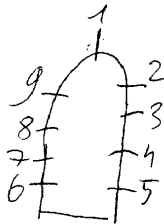

Lourdesgrot

10. O.L.V. get. Jan Wouters

Biographie National, deel 33, p. 425 = ~~w~~ tekst 1

1937. F. Crickx, nr. ItotIO

1. Kroning van Maria
2. H. Communie van Aloysius, get. F. Crickx
3. H. Vrouwen vij het kruis op Golgotha
4. Jezus de kindervriend, 1937
5. L. Pelikaan
R. Lam Gods
6. L. Druivenpers
R. Kelk met hostie
7. Don Bosco onderwijst de jeugd
8. Aanbidding van het kind Jezus door de herders
9. De Mariaverreering van Jan Bergmans, get. F. Crickx
10. Doop van Jezus

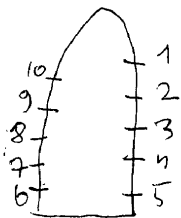

zeer wrege ramen van het atelier Crickx
getekend nog door Barry

Grossé, nr. Itot2I

Kapel:

- 1. H. Hart van Jezus verschijnt aan Maria Margaretha à lacoque
- 2. H. Familie te Nazareth, get. Grossé-Brugge
- 3. Joachim - Anna - Maria
- 4. Roeping van Michael, get. Grossé
- 5. Boodschap aan Maria
- 6. Engel Rafael wijst de weg, get. Grossé
- 7. Onthoofding van Barbara, get. Grossé
- 8. Jozef als beschermheer
- 9. Maria Magdalena bij Jezus, get. Grossé
- 10. Twee muciserende engelen
- 11. Twee muciserende engelen
- 12. H. Familie
- 13. Roeping van Petrus
- 14. B. Kristus Koning
 - L. Twee evangelisten
 - R. Twee evangelisten

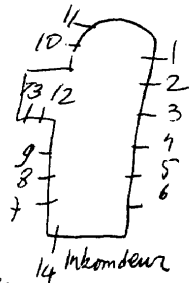

zeer mooie zamen

Gelijkvloers-ontvangkamers

(in medaillonvorm)

15. Vincentius, get. Grossé

16. Theresia

17. Antonius

18. Franciscus

19. Cecilia

20. Agnes

21. Aloysius

ZOTTEGEM, Franciscanessen - kliniek St. Elisabeth
Godveerdegemstraat 59

C. Van Nevele

kapel

I. L. Franciscus

M. Kristus aan het kruis

R. Elisabeth

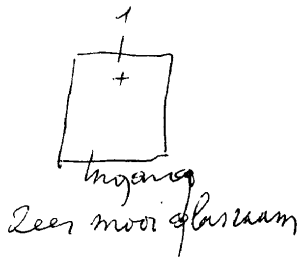

ZOTTEGEM, Aangenomen kat. openb. bibliotheek
Kasteelstraat 30 vroeger: patronagekapel
nu: Cultureel centrum

1856. Bethune Jean m. 1 tot 13
1959. Jan Leenknecht; nr. 14 tot 16
1. Beschilderd glas-in-lood
 2. Zacharias, 1870
 3. Joachim, 1865
 4. Karolus Borromeus, 1865
 5. H. Hart van Jezus, 1869
 6. L.O.L.V. uitverkoren
R. Opneming in de tempel, 1861
 7. Boodschap aan Maria, 1856 = 1e raam van de Bethune
 8. L.O.L.V. tenhemel opneming
R. Kroning van O.L.V.
 9. O.L.V. onbevleete ontvangenis, 1863
 10. Barbara, 1863
 11. Anna, 1865
 12. Elisabeth, 1870
 13. Beschilderd glas-in-lood.
 14. Het mystieke licht
 15. Het mystieke licht
 16. Het mystieke licht, get. Jan Leenknecht, 1959

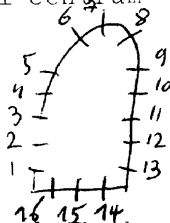

Bibliografie

HELBIG, Baron Jean Bethune

Leuven, Kadoc (1883=2R)

Jan Leenknecht, De glazen verbeelding, 2003, p. 100 =nr. 14 tot 16

De Bejaard, 16 juli 1999 = nr. 14 tot 16

HET LAND VAN AALST, De Congregatie kerk, Zottegem; 2003, nr. 1 tot 13

ZOTTEGEM - BEVEGEM

Zottegem

H. HARTkerk, Zottegem.

Koorvensters(roosvorm) I.H.S.

ZOTTEGEM-Godveerdegem, St. Paulusbekeringkerk
m.

Zottegem

1911. Grossé Brugge.

1. Adrianus.

St. Christoffel.

2. St. Sebastiaan.

2. Kalvarie.

3. St. Antonius abt.

O.L.V.

St. Rechus.

} pestheiligen der streek.

} pestheiligen der streek.

Bulletin:commissions royales des monuments:
1911, blz. 417.



Foto repertorium v/h, meubilair vld. Belg. Beschrijving, Prov. o.v.
kanton Zottegem, 1976, P29 = n. 1 tot 3

ZOTTEGEM-Velzeke-Ruddershove, St. Martinuskerk

Ladon

I. Augustinus omring door 2 heiligen

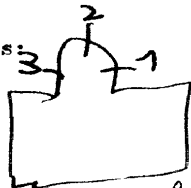

Biografie national, deel 33, p.425

ZOTTEGEM-Strijpen, St. Andreaskapel - St. Andreassteenweg
baan N 454

1964. Meersman, nr. I-2 (Aalst)

I. Kerk van Strijpen
~~2. O.L.V.~~

1-2

I. O.L.V. genadeoord met Theresia van Lisieux
2. Genadeoord met O.L.V. van Lourdes, get. Meersman, 1964, Aalst

ZOTTEGEM-Oombergen, St. Martinus kerk

1957. De Loore=ontw. - ~~Mestach=uitv., nr. 12345-7~~

- Mortier= uitv., nr. 1 tot 6

1. Bruiloft van Cana
2. Emmausgangers
3. Vermenigvuldeging van broden en vissen
4. Offer van Abraham en Isaak
5. Offer van Melchisedeck
6. Martinis, 1957
7. O.L.V. geeft de sluier aan Franciscus, get. De Loore=ontw.

~~Mestach=uitv.~~

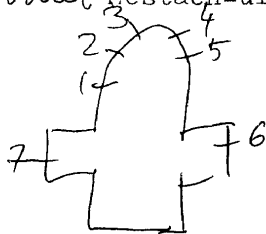

Bibliografie

Archief bisdom Gent (zitting van 29-6-1956/20-9-1957).

Fotorepertorium v/h. meubilair v/d. Belg. Bedehuizen, Prov. ovl.
kanton Zottegem, 1976, p. 14 = nr. 1 tot 7

ZOTTEGEM-Sint-Goriks Oudenhove, St. Gorikskerk

1927. Ganton-Defoin, nr. Itot6

1975 De Moor = glas-in-lood ramen

1. Marcus - symb. Iesus
2. Mattheus - symb. engel
3. H. Hart van Jezus - symb. kelk
4. Johannes - symb. arend
5. Lucas - symb. os
6. Isidorus, 1927

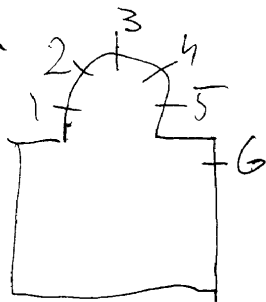

ZOTTEGEM

Zottegem

ERWETELEM, Dominikusgesticht - kapel

E. Z. Dominikanessen van engeledale - Kerkstraat 44

St. Dominicusgesticht Kloosterstraat 2

Vanaf 1914. C. Van Crombrugge.

Cam. GANTON-Defoin, 15-14

- 1. B. Katerina
- 0. Geseling van Kristus
- 2. B. Raymondis
- 0. Doodstrijd van Kristus. 1919
- 3. B. Maria Magdalena
- 0. Jezus onderwijst in de tempel
- 4. B. Broederschap van de engelachtige strijd. 1914
- 0. Opdracht van Jezus in de tempel
- 5. B. Cecilia, Diana, Amata door Dominikus onderwezen.
- 0. Geboorte van Kristus.
- 6. B. Blindgeboren Margaretha van Castello.
- 0. Maria bezoekt Elisabeth. 1914
- 7. B. Reginaldus ziet het kleed van haar orde.
- 0. Boodschap. 1914
- 8. B. Hyacinthus.
- 0. Hemelvaart van Maria. 1914.
- 9. B. Augustinus
- 0. Pinksteren. 1931
- 10. B. Petrus van Verona
- 0. Hemelvaart van Kristus. 1930
- get. C. Van Crombrugge.
- 11. B. Pius V
- 0. Verrijzenis van Kristus. 1930
- 12. B. Rosa
- 0. Kalvaria. 1923
- 13. B. Agnes
- 0. Kruisdraging. 1924
- 14. B. Antonius
- 0. Doornekroning

Koorabsis-Roosvenster

- kroning van maria - niet te zien (verborgen door een tijdelijk wand)

Hersteld in 1990 door mestdagh

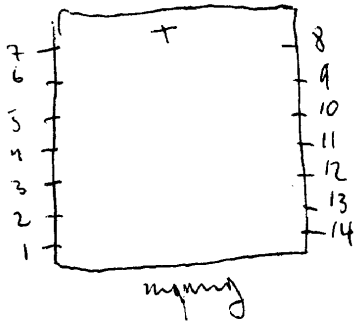

1939. DE MARTELAERE Edmond; Gent.

1. Marteldood van de H. Appolonia. get. E. D. M.

2. Verrijzenis van Christus.

3. St. Franciscus met de stymaten.

4. Zalving van de H. ~~Edgard~~ = Koning van Schotland.

Bibliografie:

Bulletin: commissions royales des monuments:
1937, blz. 346.

Foto repertorium yk. meublaire v.d. Belg.
Bedehuizen, Prov. Ovl., kanton Zottegem, 1976
P31 = n. 1 tot 4

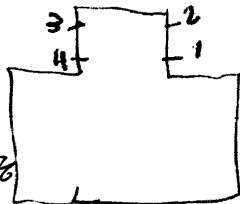

ZOTTEGEM

O.L.V.kerk, Zottegem.

OCU Hemelvaartkerk Zottegem

1880-81. Artur Verhaegen, Merelbeke. 1-2 tot 7 - 15 tot 20-21

1870-I-2. J. De Bethune: nr. 8 tot 14.

- I. H. Hart.
2. St. Franciscus van A.
3. St. Appolonia.
4. H. Livinus.
/ 5. St. Jozef omringd door engelen.
6. St. Johannes Berchmans.
7. St. Antonius van Padua.
8. H. Theresia.
/ H. Loduvicus.
St. Gerdrudis.
9. St. Franciscus Borgia.
St. Juliana.
St. Hugo Linchol.
10. H. Clara.
St. Karolus-Borremeus.
St. Barbara.
II. St. Borremeus. 1877
Paris vitae.
St. Johannes.
12. St. Thomas.
St. Amandus.
St. Juliana.
13. St. Eligius.
St. Jacobus.
Paus Gregorius.
14. St. Oleva.
/ St. Isidorus.
St. Brigitta.
15. Et. Anna.
16. O. L. V. hemelvaart.
/ 17. O. L. V.
18. St. Vincentius.
19. St. Katherina.
20. St. Isidorus.
21. St. Appolonia.

Bibliografie

HELBIG:Baron De Bethune:nr.8tot14.

Verslagga:diocesaine kommissie van het
bisdom Gent:1871=8tot14.

ontwerptekeningen - vers. Casier =

nr. 5. 9. 17 - 14
Leuven, Karel 21 tot 20
(vele namen & wamen in 1885)

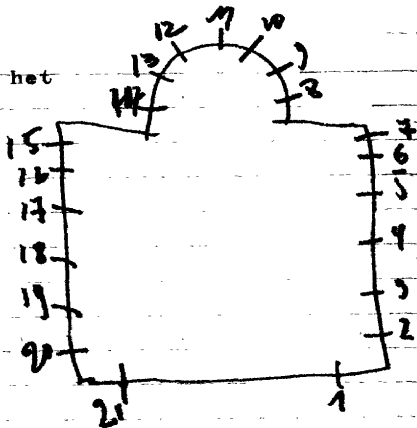

ZOUTLEEUW-

HALLE-BOOIENHOVE, St. Bartholomeuskerk

Zoutleenuw

1967. E.P. Jeroen = ontwerp) nr. 7 tot 13.
Rij Cloem = uitv.

~~1. Kelk(eucharistie - 1971 E. J.)~~
Jeroen bouwdoos

2. Geboorte
3. Eucharistie
4. Doornekroon
5. Twee duiven
6. Mam Gods
7. H. Geest
8. Biecht
9. Vis en brood
10. Pelikaan
11. Ark van Noe
12. Boom van goed en kwaad
13. Gods oog



Foto repertorium v/h, Meulbair v/d. Belg. Bedehinnen
Prov. Brabant, Kanton Landen, 1980, p. 18 = h 2 tot 13

Zoutleeuw

BUDINGEN, St. Cyriacuskerk

ZOUTLEEUW

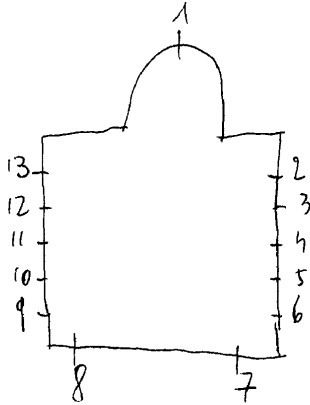
~~1.~~ CRICKX: nr. I-2-3-9-10-II (toegeschreven)

1937. A. PANIS: nr. 4

1937. J. OVERSTEYNS: nr. 5 tot 8.

1. Elisabeth van Hongarije *(Begin van de jaren 20)*

2. Ludovikus

3. Kristus verschijnt aan Maria Margaretha à Lacoque

4. Alfonsius Gordons, get. A. Panis, 1937.

5. Stigmatisering van Fransiscus, 1937

6. Vlucht van Judas bij het laatste avondmaal

7. Jozef, get. J. Oversteyns, 1937

8. Godelieve van Gistel

9. O.L.V. van Altijddurende bijstand

10. O.L.V. van Lourdes

11. I.H.S. gevat met glas in lood



Foto repertorium v/h. meubelair v/d. Belg. Bedehuisen
Prov. Brabant, Kanton Diest, 1980, P. 18 = n. 4 tot 9

ZOUTLEEUW-Dormaal, St. Martinuskerk

1983. Weygant, nr. I tot I3

*De namen I tot 7 - I tot 13 werden reeds
door Weygant hersteld in 1962*

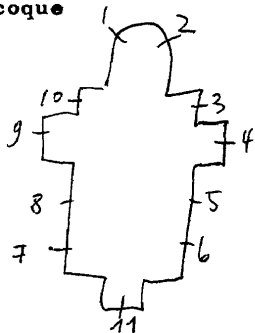
I tot 5. Glas-in-lood

6. Adelijk wapenschild "Rudolf van Dormael" I280
gevat in glas-in-lood, 1962

7. Parochieteken

8. St. Martinus, 1983, Weygant

9. Zegel van de parochie met de namen der schenkers

10. Mannelijk figuur met het gemeentewapen "Veritate-iruden-
tia - Jan Ariens-Van Peer, 1675-1753

I tot I3. Glas-in-lood

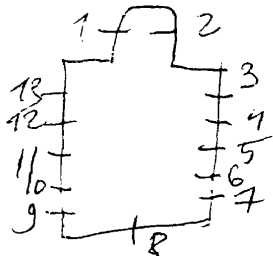

ZOUTLEEUW, O.C.M.W. St. Elisabethdal (oud-Grauwzusterklooster
Prins Leopoldplaats 3

1908. B. Bardenhewer, I tot 4
1974. Massinon, nr. 5

Kloosterkapel: nr. 1-3-4. Beschilderd glas-in-lood.

2. L. Clara

m. Elisabeth

R. Coleta, get. B. Bardenhewer, 1908

Rustoord voor bejaarden - kapel op Iste verdieping:

5. Glas-in-beton

Klooster kapel

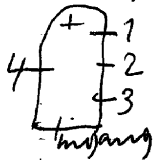

Rustoord



ZOUTLEEUW, O.L.V. van de ossewegkapal,

1952. J. Hermans, nr. 2-3-5

~~1955~~ Ri. Coeme, nr. 4

Swartebroeckx=ontw./Tombal=uitw. nr. I-6

1969. Tombal=ontw.-Renson=uitv., r. 8

1977. De Bruycker=ontw./Weygant=uitv., nr. 9

1. Pinkstervuur (sacrastie)

2. O.L.V. van de osseweg, get. Hermans, 1952

3. H. Familie

4. O.L.V. ~~xxxxx~~ koningin, get. Ri. Quemme 1955

5. Koning van Maria, 1954

6. Dekoratief motief, get. Swartebroeckx=ontw./Tombal=uitv.

7. S.M. (O.L.V.) met kroon

8. Dekoratief motief, get. E. Tombal=ontv./B. Renson=uitv. 1969

9. Boodschap aan Maria, get. De Bruycker=ontv./Weygant=uitv.

1977

Foto repertorium v/h. meubilair v/d. Belg. Bedehuisen, Prov.
Brabant, Kanton Diest, 1980, P.124 = n. 2 tot 5

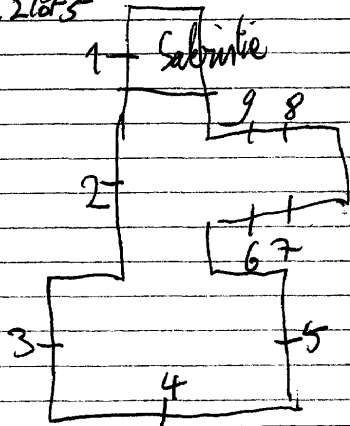

ZOUTLEEUW, Grauwzusters - Stationstraat 40
(nieuw klooster)

1979. Massinon, nr. 1-2

1990. Myriam Van Roy, nr. 3 (in lichtkast)

1981. R. Bellemans, nr. 4-5-6 (losse paneeltjes met ketting
opgehangen)

Kapel: 1-2. Glas-in-beton

Traphal (in lichtbak), 3. Hulde aan de grauwzusters, get.
1990. Myriam Van Roy

Refter: 4. Boodschap aan Maria, get. R. Bellemans

Zitkamer: 5. St. Franciscus, get. R. Bellemans, 1981

6. Elisabeth van Hongarije,

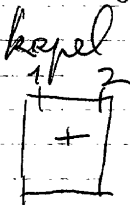

1896. STALINS JANSSENS: nr. Itot8.

(van boven naar onder)

- I. L. Boodschap
 - Bezoeking aan Elisabeth
 - Geboorte van Kristus
 - Aanbidding der koningen
 - R. opdracht in de tempel
 - vlucht naar Egypte
 - Jezus onderwijst in de tempel
 - H. Familie te Nazareth
2. L. Doop van Kristus
 - Kristus in de woestijn
 - Bruiloft van Cana
 - Kristus jaagt de kooplieden uit de tempel
 - R. Kristus bij Nicodemus
 - Kristus en de Samaritaanse vrouw
 - Opwekking van Jairus
 - Bergrede
3. B. Kristus bij de melaatsen
 - Transfiguratie van Kristus
 - Opwekking van Lazarus
 - Intrede van Kristus te Jerusalem
 - R. Laatste avondmaal
 - Kristus in hof van Olijve
 - Kristus door Kaiphas bespot
 - Kristus ter dood veroordeeld
4. L. Geseling van Kristus
 - Doornekroning
 - Ecce Homo
 - Kruisdraging
 - R. Kristus valt onder het kruis
 - Kristus ontmoet zijn moeder
 - Kristus ontwaan van zijn bleeden
 - Kruisen op het kruis geplaatst.

5. L. Katarie

Pieta

Graflegging

Nederdaling in de hel

R. Verrijzenis van Kristus

Kristus verschijnt aan zijn moeder

Kristus verschijnt aan Maria Magdalena

Leerlingen van Emmaüs, 1896.

6. L. Kristus verschijnt aan zijn apostelen

Wonderbare visvangst

Petrus door Kristus aangesteld als

hoofd van zijn kerk

Hemelvaart van Kristus

R. Pinkstøren

Predekking van Petrus

Petrus en Johannes genezen een kreupele

Anania en Saphira gestraft, 1898.

7. L. Steneging van Stefanus

Petrus en Johannes dienen het vormsel toe

Filipus doopt Kamerling

Bekering van Paulus

R. Petrus verwekt Tabitha

Visioen van Petrus

Petrus uit de gevangenis verlost

Paulus en Barnabas te Lystrië

8. L. Koncilie te Jerusaleem

Paulus preekt te Athene

Verbranding der toverspreuken te Ephene

Paulus voor Festus

R. Schipbreuk van Paulus

Marteldood van Petrus

St. Jan in de kokende olie

St. Jan op het eiland Pathos

Onder de ramen van Itot8(kooromgang)
zijn in lichtbakken fragmenten en
medaillons van oude glasramen ten-
toongesteld.

9. Wapenschild

Engel verschijnt aan Antonius

Jonge en oude vrouw

10. Wapenschild

Franciscus redt de zieken
wapenschild

11. Monogram

Kristus bespot

Adelijk wapen met een adelaar

12. Adelijk wapen

Pauselijke sneekbede

Adelijk wapen

13. Bisschoppelijk wapen

Verlossing uit het vuur

Bisschoppelijk wapen

14. Adelijk wapen

Stigmatesering van Franciscus

Adelijk wapen

15. Adelijk wapen

Heilige bij een altaar

Adelijk wapen

16. Adelijk wapen

Offer van Melchisedeck

Maria Magdalena

17. Landschap

Bibliografie

Verslagen van de diocesaine commissie van het aartsbisdom
Mechelen, deel I, blz. 124 - nr. 1 tot 8.

~~Verslagen~~

Bulletin des commissions royales des arts et
monuments: 1867, blz. 403

1896, blz. 129 = nr. 5

1897, blz. 29 = nr. 6-7

(misschien herstel) 1918, blz. 12-77 = nr. 1-2-8

1919, blz. 5 = nr. 1-2

Fotorepertorium v/h. meubilair v/d. Belg. Bede-
huizen, Pr. v. Birlant, kanton Dier, 1980, p. 135
nr. 1 tot 17

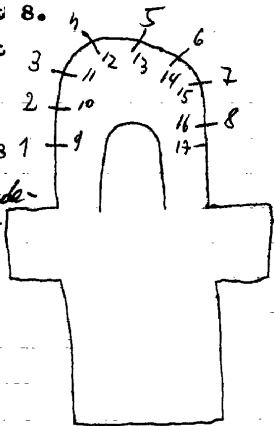

ZULTE-Machelen, Zusters van het H.Hart - Leihoekstraat 6

I.L.H.Hart van Jezus
R.H.Hart van Maria

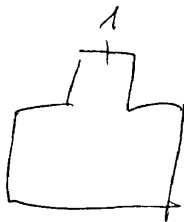

Kruishoutem

ZULTE, St. Petruskerk

In 1995 herstelt door Frank Selbete (lichte herstellingen)

1926. J. CASIER, nr. 25.

1947. M. COPPEJANS, nr. 1 tot 17-21 tot 24-28 tot 33.

nr. 18 tot 20-26-27 zijn glas-in-lood.

- 1. Top: ark van Noe
- Kristus in hof van Olijve
- 2. get. H. Coppejans, 1947
- 2. top: pelikaan.
- L. L. van Emaus
- 3. Top: Lam Gods
- Kalvarie
- 4. Top: kelk en hostie
- Kristus geeft de sleutels
- der M. Kerk aan Petrus
- 5. Top: brood en vissen
- Roeping van Paulus, get.
- Coppejans, 1947.
- 6. Top: engel
- L. H. Hart van Jezus
- R. H. Juliana
- 7. Top: H. Hart
- H. Hart van Jezus verschijnt
- aan Maria Margaretha à la coq
- 8. Top: enggl
- Ungelovige Thomas, 1938.
- 9. L. Blasius
- R. Jozef
- 10. L. Petrus
- R. Paulus
- 11. L. Cecilia
- R. Antonius
- 12. L. Johannes evangelist
- R. Lucas
- 13. L. Marcus
- R. Matheus
- 14. L. ARNOLDUS
- R. Camillus*

15/16. Glas-in-lood
17. M. Joanna, get. 1927 (...ogram # = 4. lophypan

18-19-20. glas-in-lood.

21. Twee engelen.

22. Doop van Kristus

23. Meerlingen van Kristus

24. Theresia van het Kind Jezus.

25. Roeping van Hubertus, get. J. Casier, 1926.

26/27. Glas-in-lood. (afgevoerd voor Doop (11) gen

28. O.L.V. onbevlekt ontvangenis.

29. De straf van Adam en Eva.

30. De voorspelling van de heiland.

31. O.L.V. geeft de rozenkrans aan Dominikus

32. O.L.V. van Lourdes.

33. Simon Stock ontvangt het ordekleed
van O.L.V.

livre d'ordre de la vitre, III, 92 = n. 25

Bibliografie:

ontwerp tekening no 2. Casier = n. 25

Archief bisdom Gent: zitting van:

13-8-1946) = 1 kamer

1-10-1947) = 3 kamer nr. 1 tot 5.

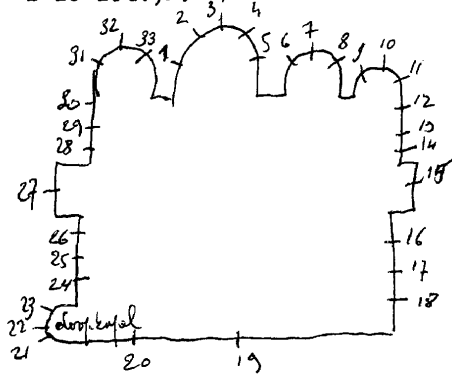

ZULTE, Zusters van St. Vincentius, R.V.T. St. Vincentius
Pontweg 20

1926. H. Coppejans, nr. 2

nr. 6

nr. I-34-5-7-8=glas-in-lood

I-3-4-5-7-8. gewoon glas-in-lood

2. Jezus kruisdood, get. H. Coppejans, 1926

6. O.L.V. onbevleete ontvangenis

*Klooster en kapel worden eind 2005
afgebroken*

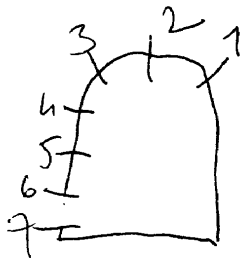

ZULTE, Mechelen aan de Leie, Kapel, hulp aan de Kristenen,
Posthoornstraat 72

1993. R. Raveel=ontw./Jan Leenknecht=uitv.

1. Levensboom, get. 1993, R. Raveel (decoratief glas-in-lood)
geen schildering

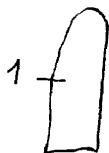

Bibliografie:

Kerk en leven, 1993, nr. 26-27, p. 17

Brief van 20-1-1999

De Beiaard - weekblad voor Zuid-Oost-Vlaanderen, nr. 31-1994

Jan Leenknecht, De glazen verbodding, 2003, p. 100

ZULTE-Machelen, St. Michiels, Cornelius en Ghislanuskerk

1954. nr. 1-2-4
1963. nr. 3

1. Top: 2 wapenschilden
Cornelius, 1953

2. Top: 2 wapenschilden
Jan de doper, 1954

3. Top: 2 wapenschilden
Pelikaan - O.L.V. Koningin - Anker, 1963

4. Top: 2 wapenschilden
O.L.V. onbevlekt, 1954

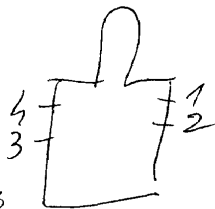

Brief van 20-7-1999 → Jan Leenmeijt.

~~In 1995 herstellr door Frank Delbeke~~

ZUPENDAAL, Maria ten hemelopnemingkerk

1899. Stalins-Janssens, nr. Itot9

1. Lelie + winkelhaak
2. S.J. = Sint-Jozef
3. Doorstoken hart
4. Boodschap aan Maria, 1899
5. Kroning van Maria, 1899
6. Aanbidding der herders, 1899
7. Lelie met kroon
8. St. Rochus (hoed en staf)
9. S.R. = Sint-Rochus

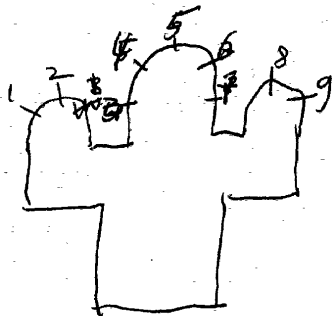

ZUTENDAAL-Wiemesmeer, St. Jozefskerk

1936 .C. Claes, nr. Itot4

1936 .Osterrath, nr. 5-6

1. B. L. Jozef ont Maria
M. Vlucht naar Egypte
R. Besnijdenis van Jezus
O. L. Dood van Jozef
M. Geboorte van Jezus
R. Opdracht in de tempel
Teksten

2. B. Zacharias neemt het kind in zijn armen

O. Opdracht in de tempel, get. C. Claes

3. B. L. Taf. leven van Jozef

M. H. Familie

R. Taf. leven van Jozef

O. L. Vlucht naar Egypte

M. Engel verwittigd Jozef

R. Jezus gevonden in de tempel

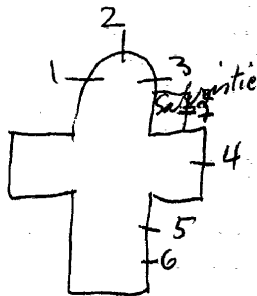

4. Hert verschijnt aan Hubertus, 1951
I8 taferelen uit het leven van Hubertus
5. L. Huwelijk van Jozef en Maria
M. Geboorte van Jezus
R. Opdracht in de tempel
Adelijk wapenschild
6. L. Dood van Anna
M. Vlucht naar Egypte
R. H. Familie te Nazareth
2 wapenschilden
7. Medaillons gevat in glas-in-lood
B. 3 korenhalmen
O. 3 vissen

Bibliografie:

- A. Aerden, De St. Jozefskerk te Wiemesmeer, 1984, p. 37 = nr. Itot6
 V. A. B. gids, 1966, p. 898 = nr. Itot4

*Foto repertorium v/h. meubel van de Belg. Beheerders
 Prov. Limburg, Kantont ^{Gent} ~~Antwerpen~~, 1978, p. 24 = nr. Itot4*

1935, Peene - De loodderc wed. nr 1-2-3

- I. L. B. Bezoek Maria aan Elisabeth
 - O. Geboorte van Jezus
 - R. B. Opdracht in de tempel
 - O. Jezus onderwijst in de tempel
2. L. B. Geseling van Kristus
 - O. Doornekroning
 - R. B. Kruisdraging
 - O. Kalvarie
3. L. B. Hemelvaart van Kristus
 - O. Pinksteren
 - R. B. Hemelvaart van Maria
 - O. Kroning van Maria



Bibliografie

- Catalogue general par numeros d'ordre des cartons pour vitraux
nr 3688 = nr 1-2-3.

ZWALM-Beerlegem, St. Andreaskerk

1880. COUCKE, nr. I-2
D'Haeyer, nr. 3-4

- I. L. Karolus Borremeus
M.O.L.V.
R. Delphina, gravin
2. L. Theresia
M. Adreas
R. Adolphus
3. Petrus, get. D'Haeyer (Oudenaarde)
4. Jozef



Bibliografie:

Lori Van Biervliet - Atelier S. Coucke en zonen, in: Biekorf
1984, p. II5 = nr. I-2

Officiële Katalogus der nijverheidstentoonstelling van
West-Vlaanderen te Brugge in 1881 = nr. 1-2
Antwerpen, Stadsarchief-Reklamedrukkerij = nr. 1-2

ZWALM-Sint-Denijs-Boekel, St. Denijskerk

1903. J. CASIER, nr. 1 tot 7
1996. S. Blondeel, nr. 8 tot 16

1. L. Marcus

R. Matheus

2. Emmausgangers

3. Verrijzenis van Jezus

4. Jezus geeft de sleutels der H. Kerk aan Petrus

5. L. Johannes

R. Lucas

6. Doop van Jezus

7. Vinding van Jezus in de tempel

Bibliografie:

Toerisme Oost-Vlaanderen, blz. 28 = nr. 1 tot 7

- *livre d'ordre de la vitserie*, + 101 = nr. 1 tot 5

I, III = nr. 6-7

- *Atelierboek casier* = nr. 1 tot 5.

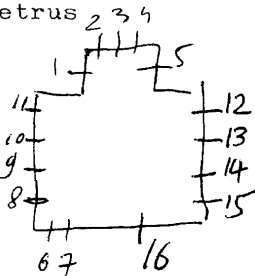

8. Verrijzenis van Jezus
9. Kruisdraging-goede vrijdag
10. Geboorte van Jezus+herders, 1995
11. Hubertus, get. 1995; S. Blondeel
12. Dionysius, get. 1995, S. Blondeel
13. Priesterschap, get. 1995, S. Blondeel
14. O.L.V. van Vlaanderen, get. 1995, S. Blondeel
15. De 7 St. Dionysiuskerken van het bisdom Gent, 1996
16. Cecilia, get. 1996, S. Blondeel

Fotorepertorium v/h meubilair v/d Belg. Bedehuizen,
Prov. O.vl. Kanton Brakel, 1980, P 58 = nr. 1

ZWALM-Meilegem, St. Maartenkerk

1985.G.Minjauw=ontw./L.Mestdagh=uitv.nr.ItotIO

1.2.Glas-in-lood

3.Martinus, get.G.Minjauw=ontw./Mestdagh=uitv.

4.Jozef

5.Petrus

6.Isidoor

7.Anna

8.Rita

9.H.Geest, get.G.Minjauw, 1985

10.Maria

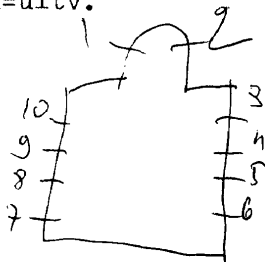

Reklamedruksel atelier Mestdagh, nr.ItotIO

ZWALM-Beerlegem, Pastorie - Beerlegemsebaan 6I

A.D'Haeyer, nr. Itot8

Ontvangstkamer:

1. Pauselijk wapenselijs Johannes XXIII
2. Sym. Godelieve
3. Sym. Andreas
4. Pauselijk wapenschild Paulus VI

Bureau:

5. Bischoep Carolus-Justinus+wapenschild
6. Sym. Doopsel
7. Sym. Eucharistie
8. Bisschop Albertus+wapenschild

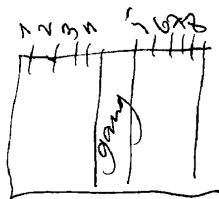

ZWALM

Dikkele, St. Pietersbandenkerk

1875. C. Van Crombrugge, nr. 1-2-3

1. Verrijzenis van Kristus, get. C. Van Crombrugge, 1875.
2. Kalvarie, get. C. Van Crombrugge, 1875.
3. Geboorte van Jezus, get. C. Van Crombrugge, 1875.

Fotorepertorium v/h. meubilair v.d. Belg.
Bedehuizen, Prov. O.v.l. Kanton Brakel,
1980, p. 67 = nr. 1-2-3

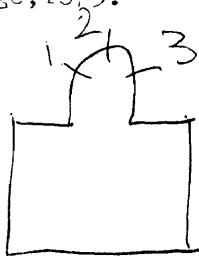

ZWALM-Hundelgem, St. Amanduskerk

nr. ItotIO

- 1. Lam Gods
- 2. Pelikaan
- 3. Broden en vissen
- 4. Kelk met hostie en korenhalmen
- 5. Amandus
- 6. Glas-in-lood
- 7. Hubertus
- 8. Vrouwelijke heilige
- 9. Glas-in-lood
- 10. O.L.V.

alle motieven zijn gevat in glas-in-lood

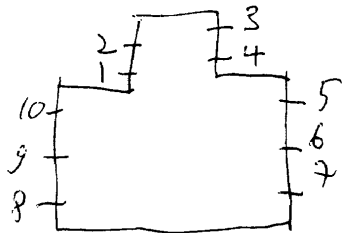

ZWALM-St. Blasius-Boekel, St. Blasiuskerk

1937. H. Coppejans, nr. I tot II

1998. Jan Leenknecht, nr. I 2

1. Katerina

2. Blasius

3. Hongerige spijzen/Elisabeth van Hongarije

4. Godelieve/Dorstige laven

5. Naakte kleden/Martinus

6. Vreemdelingen herbergen/Benediktus

7. Cecilia

8. Zieken bezoeken/Pastoor van Ars, get. H. Coppejans, 1937

9. Doden begraven/Karolus Borromeus

10. Gevangenen verlossen/Vincentius

11. Pausdom en bisdom uitgebeeld met symbolen en wapenschilden.

Jan Leenknecht zal in 1997 de zamen volledig restaureren

12. Scheppingsverhaal, get. 1998, Jan Leenknecht.

(metaalconstructie opgevuld met gekleurd edel-antiek glas geplaatst op een sokkel).

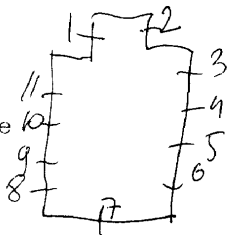

BRAKEL - NEDERBRAKEL

Nederbrakel

ST. PIETERSKERK, Nederbrakel.

CASIER

1896. ~~Gent~~, Gent.

1. St. Augustinus.

2. St. Jozef.

3. H. Moeder Gods.

4. St. Loduvicus.

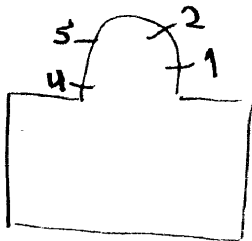

Bibliografie

Atelierboek Casier, nr. 1 tot 4

ZWALM-Hermelgem, Alle heiligenkerk

1938. Coppejans, nr. I-2

1968 De ~~Moeke~~ ~~van~~, nr. 3 tot 10

1. Kristus aan het kruis. De parochianen ^{waren} ~~waren~~ het wonderbare beeld.

2. O.L.V. Koningin vereerd door pausen, bisschoppen en verschillende heiligen. 1938

3 tot 10. In kruisvorm klein medaillon met opschriften gevat met glas-in-lood.

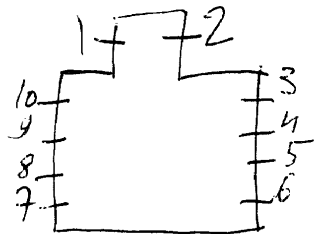

ZWALM-St.Maria-Latem,O.L.V.kerk

Ganton-Defoin,nr.I-~~2x~~x

Top:Lam Gods

2 engelen met opschrift

B.L.Tenhemelopneming van Maria

R.Kroning van Maria

O.L.Boodschap aan Maria

R.Geboorte van Jezus

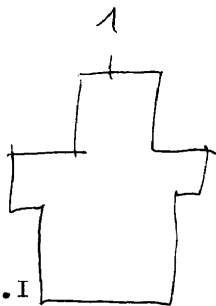

Reklamedruksel atelier Ganton-Defoin,nr.I

Atelier M. Geneve herstelde

ZWALM-Roborst, St. Denijs'kerk

1899.

nr. 1 tot 8

1. O.L.V.

2. Denijs

3. Ludovicus, 1899

4 tot 7. Beschilderd glas-in-lood, 1899

8. O.L.V. inbevelekt, 1899

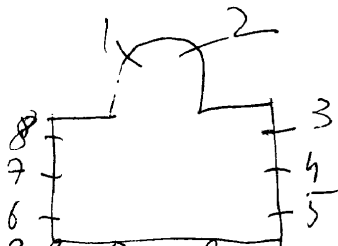

Fotorepertorium v/h. meubilair vld. Belg. Bedehuisen,
Prov. O. vl. kanton Brakel, 1980, p. 55 = nr. 1 tot 8

ZWALM-Munkzwalm, St. Mattheuskerk

LADON = nr. 1

~~S. Coucke, nr. I (toegeschreven)~~

1960. D'Haeyer, nr. 2 tot 9 - II tot 22 = *ontw. de Sejn*

1983. *MINJAUV G.* nr. 10

I. Top: Apollonia

L.O.L.V.

R. Mattheus

2. Biecht in O.T. = Twee sleutels

3. Biecht in N.T. = Kruis met slang

4. Olijsel in N.T. = Twarwe, hostie, brood, wijn

5. Olijsle in O.T. = Pelikaan, schip

6. Priesterschap in O.T. = kelk en schelp

7. Priesterschap in N.T. = altaar en kazuivel

8. Sym. evangelist = engel

9. Symbevangelist = arend

IO. L. Apolonia

R. Mattheus, 1983, get.

II. Doopsel - H. Geest

I2. ⚡ Water uit de rots = o.t.

I3. " Ark van Noë = O.T.

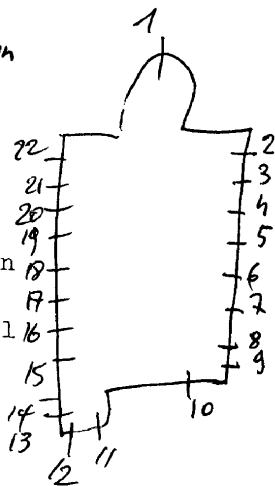

14. Eeuwige bron
15. Sym. evangelist=Os
16. Sym. evangelist=Leeuw
17. Huwelijk - O.T. Lichtstraal, Poort, rozen
18. Huwelijk - N.T.=Twee ringen
19. Vormsel in O.T.
20. Vormsel in N.T.=H. Geest-eikels
21. Eucharistie in O.T.=Manna
22. Eucharistie in N.T.=Kelk, druiven, korenhalmen

Bibliografie:

Toerisme in Oost-Vlaanderen, p.30=nr.2 tot 9-II tot 22
E.D'Haenen, Inventaris van het kunstpatrimonium van
Oost-Vlaanderen, blz. 118-14, nr.2 tot 9-II tot 22.
Kanton St. Maria-Horebeke, 1981.

zie reproductie in eigen documentatie = R, 10 = MIN JAVW G.
Biographie nationale, deel 33, p.425 = nr. I

ZWALM-Munkzwalm,Vredeskapel - Molenpad

A.D'Haeyer,nr.Itot6

- 1.O.L.V.boodschap,get.A.D'Haeyer
- 2.Opdracht in de tempel,get.A.D'Haeyer
- 3.O.L.V.onbevlekt,get.A.D'Haeyer
- 4.Bernardette
- 5.H.Familie
- 6.Antonius van Padua

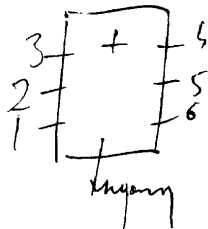

1904. J. DOBBELAERE, nr. 1 tot 10.

- 1907
1913
1904
1904
1. B. L. Twee duifjes.
R. Vissen en broden
 2. Vier engelen met banderol
 3. B. L. Franciscus Xaverius
R. Jozef
 4. B. L. H. Hart van Maria
R. H. Hart van Jesus
 5. B. L. Adolfus, get. J. Dobbelaere, 1904
R. Antonius
 6. Vier muciserende engelen
 7. B. L. Pauw
R. Bijbelboek
 8. Eligius
R. Kopere slang
 9. Cecilia
 10. H. Hart van Maria

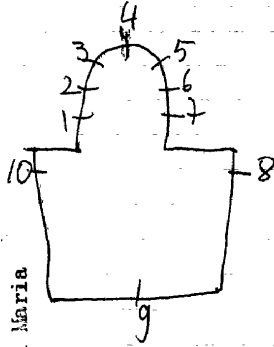

Bibliografie:

Archief van het bisdom Brugge, bundel I7 = nr. I-4-7-10.

Catalogue general par numeros d'ordre des cartons pour vitraux

833-834-835 = nr. 4

836-837-838-839 = nr. 5

840-841-842 = nr. 3

2227 = nr. I-7

2860 = nr. 2-6

Foto repertorium v/h meubilair v/d. Belg. Bedehuisen
Prov. W. v. Kanton Kortrijk II, 1979 = nr. 38 = nr. 5

1912. J. DOBBELAERE? NR. 2-3-5-6-7

ANNIJS-D'HONT, nr. 1-4-8-9-10.

1. Anna en Jezus

2. Geboorte van Jezus] 1912

3. Laatste avondmaal]

4. Amandus, get. Annijs-D'Hont

5. H. Hart van Jezus verschijnt aan Maria Magdalena à Lacoque

6. H. Familie, get. J. Dobbelaere, 1914.] 1914

7. H. Amandus predikt voor het volk.]

8. H. Antonius met het wonder van de ezel, get. Annijs D'Hont

9. H. Kommunie van de H. Aloysius, get. Annijs D'Hont

10. O. L. V. verschijnt aan Bernardette te Lourdes, get. Annijs D'Hont

Bibliografie:

Catalogue general par numeros d'ordre des cartons pour vitraux

2794 = nr. 2

2795 = nr. 3

2797 = nr. 5

2918 = nr. 6

2919 = nr. 7

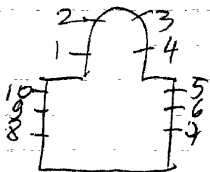

ZWEEDE GEM -

HEESTERT, E. Z. van Maria - Ridderstraat 22

Avelgem

Grauwelstraat 22

1. O. L. V.

2. B. Genadenstoel

0. Kind Jezus

3. Jozef



1933. PEENE-DE LODDER, nr. Itot8.

1. Vinding van het O.L.V. beeld 1925
2. Overbrenging van het beeld naar de kerk
3. Verering van het beeld
4. O.L.V. hemelvaart
5. Vermenigvuldeging der broden 1935
6. Laatste avondmaal 1933
7. Bruiloft van Cana 1935
8. Kristus geeft de sleutels der H. Kerk aan Petrus 1933

Bibliografie:

Archief van het bisdom Brugge, bundel I4 = nr. Itot8.

Catalogue general par numeros d'ordre des cartons pour vitraux

3149a = nr. 1.

3675 = nr. 6

3676 = nr. 8

3689 = nr. 5

3690 = nr. 7

Foto reportorium v/h. Menbilau
v/d. Bely Bedehumen, Prov. W.A.B.
Kantor Kotryk II, 1979, 2
P. 26 = n. 2-5

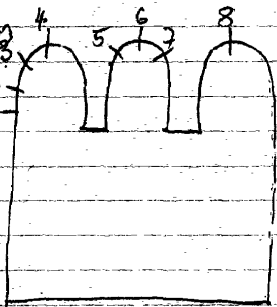

ZWEVEGEM-
SINT DENIJS, St. Dionysiuskerk

Avelgem

1928. WIJBO, nr. 1 tot 5 - ~~6-10~~ **14-17**
LEENKNECHT, nr. 6 - ~~6-10~~ **15**

1. MATTHEUS? get. C. Wijbo
2. Johannes
3. Kristus Koning
4. Lucas
5. Marcus
6. L. Genesis

- R. Dionysius, get. M. Leenknecht
7. Franciscus xaverius kerstent de heidenen.
 8. Kroning van O.L.V.
 9. Boodschap aan Maria, 1928.

1989. H. Mortier, nr. 7 tot 12
1996. M. Verwatermeulen, nr. 7 tot II
(alleen de wapenschilden)
1996. L. De Vogelaere, nr. 13
1996. Marie-Noelle Hoet, nr. 8 *Dattenijs*

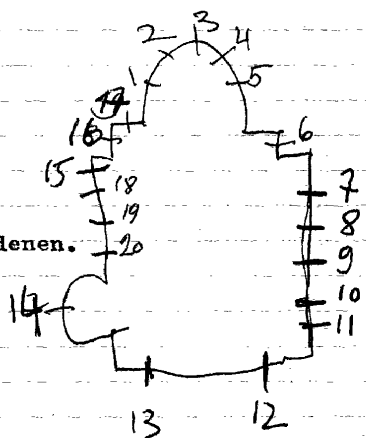

Er komen nog 3 samen

7. L. Scheppingsmotieven
R. Kristus in majesteit
O. Wapenschilden
8. L. Hert drinkt het levend water
R. Symbolen van de 4 evangelisten
O. Wapenschilden
9. L. Minora (kandeljaar met 7 kaarsen)
R. Pelikaan
O. Wapenschilden
10. L. Alfa-omega en ark
R. Lam Gods
O. 4 wapenschilden
11. L. Broden en vissen
R. Druiventros, kelk met wijn
O. 4 wapenschilden
12. Kristus SOL invictus
symboliek=kruis + blauwe zon
13. Schepping van Adam en Eva, get. Lut
Devogelaere, 1996
15. (magnifika van O.L.V. verdeelt over
vier ramen nr. I=I5) *3 ramen worden in
1997 en 98*
L. Thuin
R. Anna, Maria met kind
O. 2 wapenschilden, get. Marie-Noelle Hoet

2 WEVE GEM -
SINT DENIJS, E.Z. van Liefde - Koffiestraat 16

Avelgem

Casier, nr. 1 tot 6

1. Eugenius
2. O.L.V.
3. H. Hart van Jezus
4. Jozef
5. Juliana
6. Monogram S.J.

In 1974 werdt het klooster gesloten.

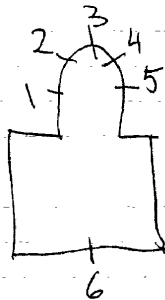

Atelierboek Casier, nr. 1 tot 6

ZWEVEGEM, Kapel van Milanen - Steenweg op Bellegem

Kortrijk

KAPEL OLV van de Vrede

Jean De Bethune, m. tot 70

1. Theresia van Avila
2. Franciscus van Assisi
3. O.L.V.
4. Jozef
5. L. Felix
R. Apollinia
6. L. Jan de dooper
R. Emelie
7. Jan de evangelist
8. Paus Gregorius
9. L. Adelaide
R. Paulus
10. L. Sidonia
R. Felix

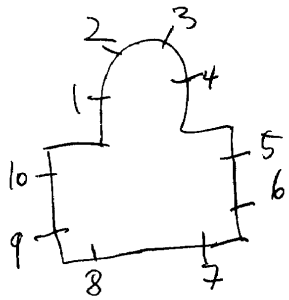

Bibliografie:

Helbig: Baron Jean De Bethune = 1857 = 1 raam
1861 = 2 ramen
1864 = 3 ramen
1868 = 2 ramen

L. Bekaert, Geschiedenis van Zwevegem, blz. 139 = nr. 1 tot 10.

ZWEVEGEM, St. Jozefwerkman (Cappaert)

Kortryk

1. Ster
2. Kaars
3. Pelikaan
4. Duif
5. Hostie en brood
6. Licht
7. Chiro
8. Kruis
9. Duisternis
10. Licht
- 11 tot 15. Het firmament

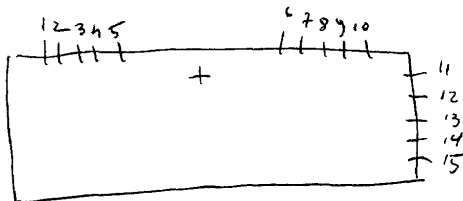

Zwevegem, St. Pauluskerk

Kaartje

1968. Coppe R.

1. Dekoratief: glas in lood, zonder schildering of symbolen.

Alleen vorm en kleur - zeer modern.

2-3. Glas in beton.

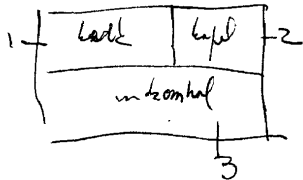

~~er kunnen nog bij komen~~
zie brief Coppe

ZWEVEGEM-, St. Bernadettekerk

St. Maria en Bernadette kerk

Kortrijk

I.O.L.V. altijd durende bijstand omringd door het volk, 1968

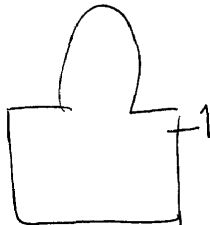

ZWALM-Munkzwalm, Gemeentehuis (oud Dokterswoning)

1950. Paul Lievens ,nr. 1 tot 4

Schepenzaal I. (vroegere woonkamer)

1. Zeemeermin, get. Paul Lievens, Mere, 1950.

2. Glas-in-loodramen met de wapenschilden der provinciën
Luik, Namen, West-Vlaanderen, Limburg.

Traphal:

3. Glas-in-lood met 8 landelijke taferelen in medaillonvorm
get. P. Lievens

Kabinet van de burgemeester:

4. Gedenk O mens dat gij van stof zijt en tot stof zult
wederkeren, get. P. Lievens.

DOBBELAERE, nr. Itot7

1. L. Gerardus Majella 1909
2. Mivina vereerd door het volk.
3. Antonius van Padua
4. Kroning van O.L.V.
5. L. Aanbidding der berders
6. Geboorte, 1888. of 1907
7. L. Aanbidding der koningen
8. L. Maria Margaretha à l'acoque.
9. H. Hart van Jezus. ICCS of 1907
10. R. Postoor der kerk.
11. Kristus in hof van olijve 1907
12. H. Familie te Nazareth 1907
13. B. L. Jozef

14. Opname van Martinus in de hegel
R. Antonius
G. L. Engel
L. Martinus
R. Engel. ICIC.

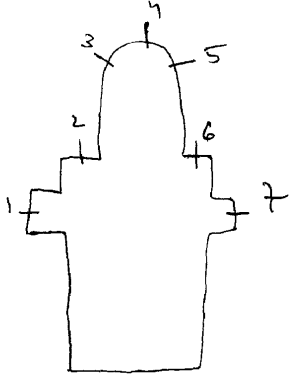

Bibliografie

Catalogue general par numeros d'ordre des cartons pour vitraux:

nr.1 = 2541-2542-2543

nr.3 = 2183

nr.4 = 2184

nr.5 = 2185

nr.6 = 2182

nr.7 = 2525-2547-2548-2549

Foto repertorium v/h. menhkeir v/d. Belg. Bedehuisen, Prov. Antwerpen
kanton Antwerpen II + VI, 1979, p. 116 = nr. 1

ZWYN DRECHT -

BURCHT, E. Broeders van Gestaker - Dorpstraat

ZWYN DRECHT

A. Van Gool.

Deurn L. Pelikaan.

~~Maag~~
Kupell

R.O.L.V.

Beveren

ZONHOVEN, Zusters van Liefde, Kloosterweg I2

Kapel:

I-2. Decoratief glas-in-lood, zonder symbolen, loodverdeling
is tekening, abstracte vormgeving.

wordt in 2001 afgebroken

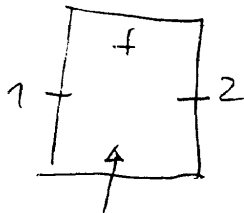

ZONHOVEN, St. Jan Berchmansinstituut
(vroeger: Fraters van O.L.V.) Kleine Hemmenstraat

Lou Asperslag: ontw. nr. I-2
J. Vosch = uitv.

Kapel: nu: schoolbibliotheek

I. L. St. Vincentius a paulo
M. O. L. V. o. wapenschild van het klooster
r. Jan Berchmans, get. L. Asperslag / J. Vosch

Doorgang:
2. St. Kristoffel

ZONHOVEN, Gemeentehuis

1957. A. Van Rompaey, nr. Itot45

Trouwzaal-Iste verdieping

-I. Bruidspaar

2. Landbouwer

3. Mijnwerker

4. Boerenkrijg

Inkom: Gemeentewapen "Zonhoven"

Het hart van Zonhoven (Leo Daenen/Andries Welkenhuysen)

1988, p. 138 = nr. Itot5 (I05 A, B; C; D)

ZONHOVEN, St. Eligiuskerk

1982. Jos Knapen, nr. Itot15

1. Boodschap aan Maria
2. Bezoek van Maria aan Elisabeth
3. Geboorte van Jezus
4. Opdracht in de tempel
5. Vinding van Jezus in de tempel
6. Verrijzenis van Jezus
7. Hemevaart van Jezus
8. Pinksteren, 1982
9. Ten Hemelopneming van Maria,
10. Kroning van Maria
11. Jezus kruisdood, get. Jos Knapen
12. Kruisdraging van Jezus
13. Doornenkroning van Jezus
14. Geseling van Jezus
15. Doodstrijd in hof van Olijve

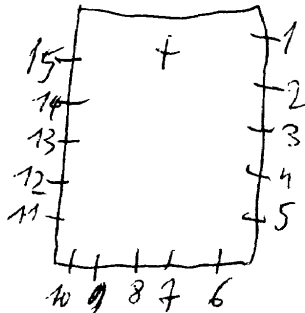

1961. R. COEME

1. Dekoratief glas in lood met schildering, vorm en kleur.

Geen onderwerp of symbolen. Zeer modern.

2. (idem)

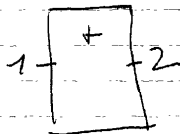

1960. A. VAN ROMPAEY, nr. 1 tot 5.

Inkonthal:

- 1. Wapen van Zonhoven met allerlei historische gebouwen.
get. A. Van Rompaey.

Zeer mooie zamen

Raadzaal:

- 2. Trouw niet de bruidschat, maar de bruid.
- 3. Voor outer en heerd.
- 4. Keelhuijn, get. A. Van Rompaey.
- 5. Boer van Zonhoven met zijn hoeve.

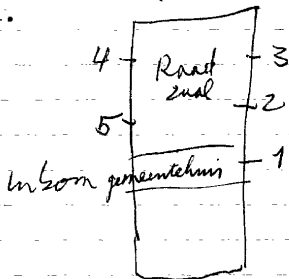

1963 F. DUWEL=ontw. (Genk)/G. SMIT=uitv. (St. Truiden), nr. Itot42.

ItotI5.-I9tot42. Dekoratief glas in lood - geen schildering - geen symbolen - alleen vorm en kleur - donkere kleuren.
nr. I5 = get. F. Duwel (ontw.) / G. Smit (uitv.).

Doopkapel:

I6-I7-I8. Symbolen van het licht in verband met het doopsel.

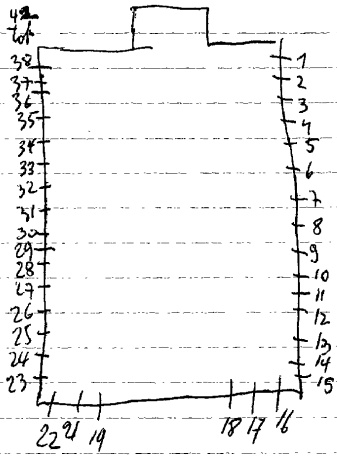

ZONNEBEKE -
BESELARE, St. Martinuskerk
ZONNEBEKE

Menen

1941. Jos De Smet-Van Caille, nr. I-2-3

1. L. Donatianus

R. Karel de Goede

2. Martinus helpt de armen, get. Jos De Smet-Van Caille = 1941
opvolger atelier Coucke.

3. L. Vincentius

R. Theresia, get. Jos De Smet-Van Caille



ZONNEBEKE, O.L.V. kerk

leper

1922. J. Fonteyne = oostw. - C. Anays = westw.
n. 1 tot 6

- 1. Godelieve
- 2. O.L.V. van de rozenkrans
- 3. Barbara
- 4. Jan de doper
- 5. Augustinus
- 6. Maarten

1929

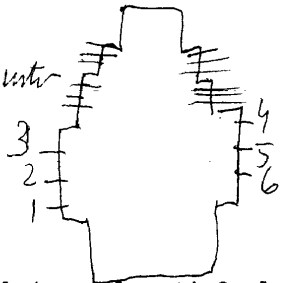

In gans de kerk is er glas-in-lood of beter decoratief glasin lood met rechte en horizontale lijnen, alles op een gans speciale wijze voorgesteld.

geen schilderij. Er zijn 49 glasin lood ramen
- Karton tekeningen worden bewaard in het Sint-Lucas-archief te Brussel

- Foto repertorium v/h. meubilaire vld. Belg. Bedehuizen
Prov. W.-vl. kanton leper I, 1978, p. 31-4-5-6

Vanden Broucke Danny - Bijdrage tot de studie van glas-in-lood

Er zijn 49 decoratief glas-in-loodramen ontworpen door
architect Huib Hoste, 1921

zie artikel Marjan Buyle, Zoeken naar schone schijn, p. 53, in
Grondstof, stof tot nadenken - Open monumenten
dag, 2001

ZONNE BEKE

Roeselare

PASSENDALE, St. Audomaruskerk

- 1928. Bary en Crickx, nr. 1
- 1909. J. Dobbelaere, nr. 2 tot 5
- 1940. C. Van Wallegem, nr. 6 tot 9.

1. St. Joris omring door talrijke wapenschilden, die behoren tot het "66^e division expeditionary force British" oorlogs - in memoriam raam.

2. O.L.V. schenkt aan Dominikus de rozenkrans.

3. Bruiloft van Cana

4. Kalvarie

5. L.L.v. Emaus

6. Audomarus, get. C. Van Wallegem, 1940-Brugge.

7. Jacobus

8. Petrus

9. Paulus

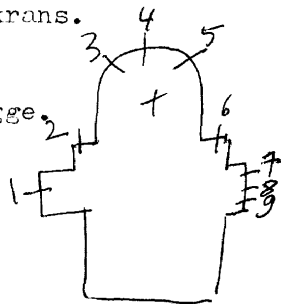

Bibliografie:

Bulletin des commissions royales des arts et des monuments

1909, ble. 100 = nr. 2 tot 5

1928, ble. 29 = nr. 1

Europa, nr. 2-1957, blz. 34-43 = nr. 6 tot 9

ZWIJNDRECHT, H. Kruiskerk

- S. Wijnants, nr. I-2
1949. Crespin-Calders, nr. 3 tot 6-II
1951. F. De Block, nr. 7
1957. L. Steppe, nr. 8
1985. L. Vingerhouts, nr. 9
1910. M. Nevens, nr. 10
2000. H. Van de Perre=ontw./Atelier
Joelle D'Alsace=uitv, nr. 12

Bibliografie:

Verslagen v/d. diocesaine kommissie v/h. bisdom Gent:

nr. 7 = 20-I-1950, 24-3-1950, 20-4-1951.

nr. 8 = 20-3-1953, 5-5-1957.

M. Nevens, monografie 1992, nr. 10

ZIE MAGAZINE, nr. 51, 19 december 1975 = nr. 9

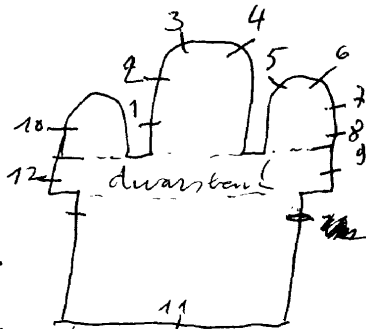

1. Twee engelen met kruis
2. Franciscus bij de paus
3. Herackles
4. Zaharas Patr.
5. Boodschap aan Maria
6. Geboorte van Jezus, get. Crespin-Calders, 1949
7. Pieta, get. F. De Block
8. Ten hemel opneming van Maria, get. L. Steppe
9. Marteldood van Karel de Goede, l. adelijkwapenschild
R. adellijk wapenschild
10. O.L.V. verschijnt aan Bernardette te Lourdes, get. M. Neven
11. Cecilia
12. Wonderbare visvangst, get. H. Van de Perre=ont./Atelier
Joelle d'Alsace, 2000

ZWIJNDRECHT, Zusters v/d. Kindsheid Jezus - Rusthuis "De
Regenboog" - Dorp Oost 25
Regenbooglaan 14

1980. H. Van de Perre=ontw./Nestdag=uitv., nr. 1 tot 16

Kapel:

1 tot 10. Kransen van donkere kleuren op lichte achtergrond.
Hier en daar wat grisailleschildering. Abstrakte
vormgeving.

Mortuarium:

1 tot 16. Decoratief glas-in-lood met lichte grisailleschildering. Thema: lilies in geabstrageerde vorm.

OBJEKTIEF, 2de jg. 1981, nr. 3, p. 27 =nr. 1 tot 16

Reklamedruksel atelier Nestdag 1986 =nr. 1 tot 16

kapel

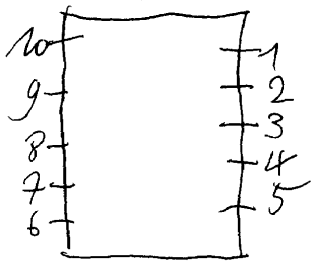

mostrarium

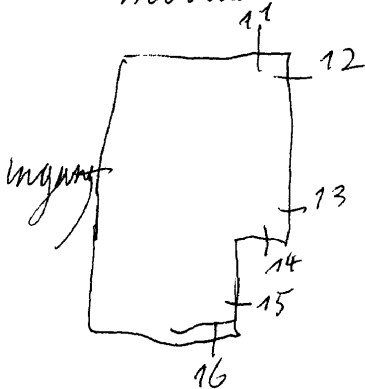

ZUIENKERKE-
NIEUWMUNSTER, St. Bartholomeuske rk

Brugge N

1907. J. E. T. COUCKE

I. Top: symbolen van eucharistie, kruis, anker, lam Gods, Palikaan.
L. Bartholomeus, get. J. E. T. Coucke, 1907
M. O. L. V.
R. Coleta

Bibliografie:

Archief bisdom Brugge, bundel 17.

Bulletin des commissions royales des arts et monuments
1907, blz. 303.

Brugge, Bibliotheek v. h. Prov. Bestuur v. West-Vlaanderen

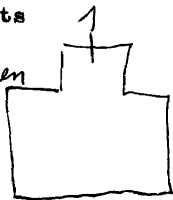

ZUIENKERKE, St. Michielskerk

Brugge U

1919. COUCKE

I.H. Hart van Jezus
2.H. Hart van Maria

ontwerpen gemaakt
in 1914.

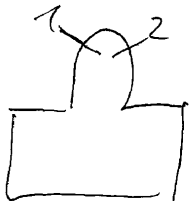

Bibliografie:

Archief van het bisdom Brugge, bundel 23 = nr. I-2.

Brugge, Steinmetz kabinet, verz. glasraamontwerptekeningen -
atelier S. Coucke = nr. 1-2.

ZUIENKERKE—

HOUTAVE, St. Bavo en St. Machutuskerk

Brugge N

1873. S. Coucke: nr. 1-2-6-7-10 tot 13
1913. J. E. T. Coucke: nr. 3-4-5-8-9-10 tot 16.

14-15.

- I. Ambrosius, 1873, S. Coucke
2. Hieronimus
3. B. L. Thomas
R. Johannes
0. L. Bartholomeus
- R. Matheus
4. B. L. Petrus
- R. Paulus
0. L. Andreas 1913
- R. Jacobus, get. J. E. T. Coucke
5. B. L. Jacobus minor
- R. Filipus
0. L. Simeon
- R. Thadeus
6. Gregorius
7. Augustinus, get. S. Coucke, 1873
8. Gemmentewapen gevat in glas in 1869
9. Provinciewapen " " " "
10. Amandus
11. Doop van Kristus, get. S. Coucke, 1869
12. Adeltruda
13. Bavo
14. Pauselijk wapen
15. Bisschoppelijk wapen
16. Jezus onderwijst in de tempel, 1889

Leuven, Kndoc-archief = nr 4-16 (78-79)

